



BOSCH



Registrieren
Sie Ihr Gerät
jetzt bei MyBosch
und sichern Sie sich
kostenlose Vorteile:
[bosch-home.com/
welcome](https://bosch-home.com/welcome)

Kabelloser Handstaubsauger

BTS1042WAC BKS1042 ...

[de] Gebrauchsanleitung



Weitere Informationen und Erklärungen finden Sie online.
Scannen Sie den QR-Code auf der Titelseite.



Inhaltsverzeichnis

1 Sicherheit	3	7.9 Kompressionsring verwenden	24
1.1 Allgemeine Hinweise	3	7.10 Mit Zusatzzubehör saugen ...	25
1.2 Bestimmungsgemäßer Gebrauch	3	7.11 Auf Treppen saugen	25
1.3 Einschränkung des Nutzerkreises	4	7.12 Freistandfunktion verwenden	25
1.4 Sicherheitshinweise	4	7.13 Fußentriegelung verwenden	26
2 Sachschäden vermeiden	6	8 Grundeinstellungen	27
3 Umweltschutz und Sparen	7	8.1 Einstellung ändern	27
3.1 Verpackung entsorgen	7	8.2 Übersicht Menüstruktur	28
3.2 Energie sparen	7	9 Reinigen und Pflegen	28
4 Auspacken und Prüfen	7	9.1 Reinigungsmittel	28
4.1 Gerät und Teile auspacken	7	9.2 Gerät reinigen	29
4.2 Lieferumfang	8	9.3 Staubbehälter leeren	29
4.3 Basisstation Gen02 montieren	9	9.4 Staubbehälter entnehmen	29
4.4 Zubehörhalter montieren	10	9.5 RotationClean verwenden	30
4.5 Akku einsetzen und laden	10	9.6 Staubbehälter reinigen	30
5 Kennenlernen	12	9.7 Filtereinheit auseinandernehmen	30
5.1 Gerät	12	9.8 Flusensieb reinigen	31
5.2 Bedienelemente und Display	13	9.9 Lamellenfilter reinigen	31
5.3 Symbole	15	9.10 Filtereinheit zusammensetzen	31
5.4 MicroClean- und Statusanzeigen	15	9.11 Staubbehälter einsetzen	31
5.5 Übersicht der Kleinzubehöre ..	16	9.12 Universalbodendüse reinigen	32
6 Zubehör	17	10 Störungen beheben	33
7 Grundlegende Bedienung	18	11 Transportieren, Lagern und Entsorgen	35
7.1 Aufladen	18	11.1 Altgerät entsorgen	35
7.2 Gerät montieren	21	11.2 Filter und Sauggut entsorgen	35
7.3 Gerät demontieren	21	11.3 Akkus/Batterien entsorgen ...	35
7.4 Zubehör verstauen	22	11.4 Akkus versenden	35
7.5 Gerät einschalten	22	12 Technische Daten	35
7.6 Gerät ausschalten	23		
7.7 Reinigungsmodus wählen	23		
7.8 Knickbares Saugrohr verwenden	23		

13 Informationen zu freier und Open Source Software	36
14 Kundendienst	36

14.1 Erzeugnisnummer (E-Nr.), Fertigungsnummer (FD) und Zählnummer (Z-Nr.)	37
14.2 Garantiebedingungen	38

1 Sicherheit

Beachten Sie die nachfolgenden Sicherheitshinweise.

1.1 Allgemeine Hinweise

- Lesen Sie diese Anleitung sorgfältig.
- Bewahren Sie die Anleitung sowie die Produktinformationen für einen späteren Gebrauch oder Nachbesitzer auf.
- Schließen Sie das Gerät bei einem Transportschaden nicht an.

1.2 Bestimmungsgemäßer Gebrauch

Verwenden Sie das Gerät nur:

- mit Originalteilen und -zubehör. Bei Schäden durch Verwendung fremder Produkte besteht kein Anspruch auf Garantie.
- zum Reinigen von Oberflächen.
- im privaten Haushalt und in geschlossenen Räumen des häuslichen Umfelds bei Raumtemperatur.
- bis zu einer Höhe von 2000 m über dem Meeresspiegel.

Verwenden Sie das Gerät nicht:

- zum Absaugen von Menschen oder Tieren.
- zum Aufsaugen von gesundheitsschädlichen, scharfkantigen, heißen oder glühenden Substanzen.
- zum Aufsaugen von feuchten oder flüssigen Substanzen.
- zum Aufsaugen von leicht entflammbaren oder explosiven Stoffen und Gasen.
- zum Aufsaugen von Asche, Ruß aus Öfen und Zentral-Heizungsanlagen.
- zum Aufsaugen von Tonerstaub aus Druckern und Kopierern.
- zum Aufsaugen von Bauschutt.

Trennen Sie das Gerät von der Stromversorgung, wenn Sie:

- das Gerät reinigen.

1.3 Einschränkung des Nutzerkreises

Dieses Gerät kann von Kindern ab 8 Jahren und darüber und von Personen mit reduzierten physischen, sensorischen oder mentalen Fähigkeiten oder Mangel an Erfahrung und/oder Wissen benutzt werden, wenn sie beaufsichtigt oder bezüglich des sicheren Gebrauchs des Geräts unterwiesen wurden und die daraus resultierenden Gefahren verstanden haben.

Kinder dürfen nicht mit dem Gerät spielen.

Reinigung und Benutzerwartung dürfen nicht durch Kinder ohne Beaufsichtigung durchgeführt werden.

1.4 Sicherheitshinweise

WARNUNG – Stromschlaggefahr!

Unsachgemäße Reparaturen sind gefährlich.

- ▶ Nur dafür geschultes Fachpersonal darf Reparaturen am Gerät durchführen.
- ▶ Nur Original-Ersatzteile dürfen zur Reparatur des Geräts verwendet werden.

Ein beschädigtes Gerät oder eine beschädigte Netzanschlussleitung des Schnellladegeräts ist gefährlich.

- ▶ Nie ein beschädigtes Gerät betreiben.
- ▶ Nie ein Gerät mit gerissener oder gebrochener Oberfläche betreiben.
- ▶ Den Kundendienst rufen. → *Seite 36*

Eindringende Feuchtigkeit kann einen Stromschlag verursachen.

- ▶ Das Gerät nur in geschlossenen Räumen verwenden.
- ▶ Nie das Gerät großer Hitze und Nässe aussetzen.
- ▶ Keinen Dampfreiniger oder Hochdruckreiniger verwenden, um das Gerät zu reinigen.

Eine beschädigte Isolierung der Netzanschlussleitung am Schnellladegerät ist gefährlich.

- ▶ Nie die Netzanschlussleitung mit heißen Geräteteilen oder Wärmequellen in Kontakt bringen.
- ▶ Nie die Netzanschlussleitung mit scharfen Spitzen oder Kanten in Kontakt bringen.
- ▶ Nie die Netzanschlussleitung knicken, quetschen oder verändern.

Unsachgemäße Installationen sind gefährlich.

- ▶ Das Ladekabel und das Schnellladegerät nur gemäß den Angaben auf dem Typenschild anschließen und betreiben.
- ▶ Das Ladekabel und das Schnellladegerät nur über eine vorschriftsmäßig installierte Steckdose mit Erdung an ein Stromnetz mit Wechselstrom anschließen.

⚠ WARNUNG – Brandgefahr!

Die Filtersysteme können sich im Betrieb erwärmen und in Verbindung mit brennbaren oder alkoholhaltigen Stoffen in Brand geraten.

- ▶ Keine brennbaren oder alkoholhaltigen Stoffe auf die Filter geben.
- ▶ Bei der Reinigung des Geräts keine brennbaren oder alkoholhaltigen Stoffe verwenden.

⚠ WARNUNG – Verletzungsgefahr!

Bewegliche Teile und Öffnungen am Gerät können zu Verletzungen führen.

- ▶ Die Kleidung, das Haar, die Finger und andere Körperteile von den Öffnungen am Gerät und den beweglichen Teilen fernhalten.
- ▶ Nie das Rohr oder die Düsen auf Augen, Haare, Ohren oder Mund richten.
- ▶ Den Akku entfernen und das Gerät von der Stromzufuhr trennen, bevor Sie das Gerät warten oder reinigen.

Ein herabfallendes Gerät kann Personen gefährden.

- ▶ Das Gerät nur liegend auf dem Boden oder in der Basisstation lagern.
- ▶ Sicherstellen, dass keine Kinder mit dem Gerät spielen, auch wenn es in der Basisstation hängt.
- ▶ Nie die Freistandfunktion der Bodendüse mit aufgesetztem Gerät verwenden.

⚠ WARNUNG – Gefahr durch Magnetismus!

Im Gerät enthaltene Permanentmagnete können elektronische Implantate beeinflussen, z. B. Herzschrittmacher oder Insulinpumpen.

- ▶ Personen mit elektronischen Implantaten müssen 10 cm Mindestabstand zum Gerät einhalten.

⚠️ WARNUNG – Erstickungsgefahr!

Kinder können sich Verpackungsmaterial über den Kopf ziehen oder sich darin einwickeln und ersticken.

- ▶ Verpackungsmaterial von Kindern fernhalten.
- ▶ Kinder nicht mit Verpackungsmaterial spielen lassen.

⚠️ WARNUNG – Explosionsgefahr!

Ein Kurzschluss kann den Akku zur Explosion bringen.

- ▶ Den Akku vor Feuer, Hitze und andauernder Sonneneinstrahlung schützen.
- ▶ Den Akku vor Wasser und eindringender Feuchtigkeit schützen.
- ▶ Nie den Akku öffnen.
- ▶ Den nicht benutzten Akku von Metallgegenständen fernhalten, z. B. Büroklammern, Münzen, Schlüsseln, Nägeln oder Schrauben.

⚠️ WARNUNG – Gefahr von Gesundheitsschäden!

Aus einem beschädigten Akku austretende Dämpfe sind gefährlich.

- ▶ Wenn aus einem beschädigten Akku Dämpfe austreten, Frischluft zuführen.
- ▶ Bei Beschwerden einen Arzt aufsuchen.

Aus einem beschädigten Akku austretende Flüssigkeiten sind gefährlich.

- ▶ Wenn aus einem beschädigten Akku Flüssigkeiten austreten, bei Hautkontakt sofort mit Wasser spülen.
- ▶ Bei Augenkontakt zusätzlich ärztliche Hilfe in Anspruch nehmen.

2 Sachschäden vermeiden

ACHTUNG

Aus einem beschädigten Akku austretende Flüssigkeit kann zu Sachschäden führen.

- ▶ Benetzte Gegenstände prüfen und reinigen.
- ▶ Beschädigte Gegenstände austauschen.

Verschlossene oder scharfkantige Laufsohlen an der Unterseite der Dü-

sen können Schäden auf empfindlichen Hartböden verursachen, z. B. Parkett oder Linoleum.

- ▶ Die Laufsohlen regelmäßig auf Abnutzung prüfen.
- ▶ Die abgenutzte Düse ersetzen. Ohne eingesetzte Bürstenwalze zu saugen, kann die rotierende Antriebsachse beschädigen.
- ▶ Nie die Düse ohne eingesetzte Bürstenwalze verwenden.

Schmutz im Motor kann den Motor beschädigen.

- ▶ Nie das Gerät ohne Filtereinheit betreiben.

Durch unsachgemäße Lagerung und Transport kann das Gerät beschädigt werden.

- ▶ Nie das Gerät an Wände und Tischkanten lehnen.
- ▶ Das Verpackungsmaterial für Transportzwecke aufbewahren.

3 Umweltschutz und Sparen

3.1 Verpackung entsorgen

Die Verpackungsmaterialien sind umweltverträglich und wiederverwertbar.

- ▶ Die einzelnen Bestandteile getrennt nach Sorten entsorgen.

3.2 Energie sparen

Wenn Sie diese Hinweise beachten, verbraucht Ihr Gerät weniger Energie.

Maximale Füllmenge im Staubbehälter beachten.

- ✓ Ein Überschreiten der maximalen Füllmenge vermindert die Saugkraft und erhöht den Energieverbrauch.

Nach dem Saugen die Filtereinheit reinigen.

- ✓ Ein verunreinigtes Flusensieb mindert die Saugkraft und erhöht den Energieverbrauch.

4 Auspacken und Prüfen

Was Sie beim Auspacken beachten müssen, erfahren Sie hier.

4.1 Gerät und Teile auspacken

1. Das Gerät aus der Verpackung nehmen.
2. Alle weiteren Teile und die Begleitunterlagen aus der Verpackung nehmen und bereitlegen.
3. Vorhandenes Verpackungsmaterial entfernen.
4. Vorhandene Aufkleber und Folien entfernen.

4.2 Lieferumfang

Prüfen Sie nach dem Auspacken alle Teile auf Transportschäden und die Vollständigkeit der Lieferung.

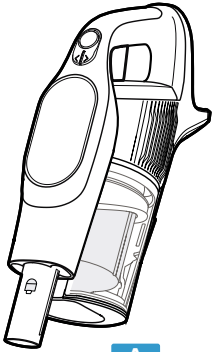

A

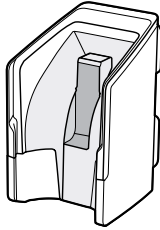

B

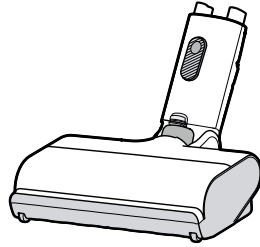

C

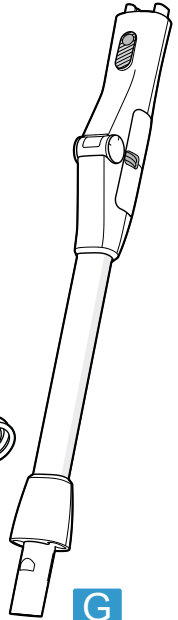

G

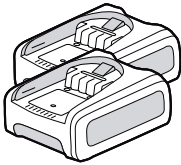

D

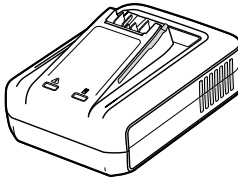

E

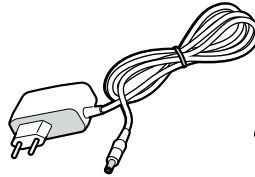

F

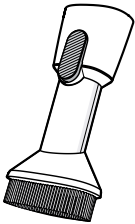

H

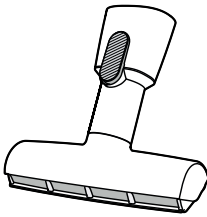

I

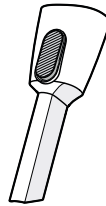

J



K

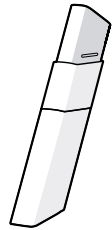

N



L

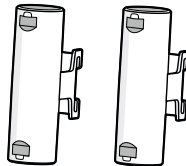

M

A Kabelloser Handstaubsauger**B** Basisstation**C** Universalbodendüse**D** Akkus**E** Schnellladegerät**F** Ladekabel**G** Knickbares Saugrohr**H** Drehbarer Möbelpinsel**I** Drehbare XXL Polsterdüse**J** Fugendüse und Adapter für weiteres Zubehör**K** Erweiterung für schmalen Möbelpinsel**L** Schiene für Basisstation**M** Zubehörträger**N** Erweiterung für lange, flexible Fugendüse

4.3 Basisstation Gen02 montieren

⚠️ WARNUNG

Stromschlaggefahr!

Unsachgemäße Montage ist gefährlich.

- ▶ Prüfen, ob im Montagebereich Hausleitungen verletzt werden können.
- ▶ Die Basisstation nicht horizontal oder vertikal über, unter oder neben einer Steckdose montieren.

Tip: Um die maximale Höhe der Basisstation zu ermitteln, beachten Sie die Länge des Ladekabels.

1. Die Rail hinter der Basisstation auf die gewünschte Position ausrichten.

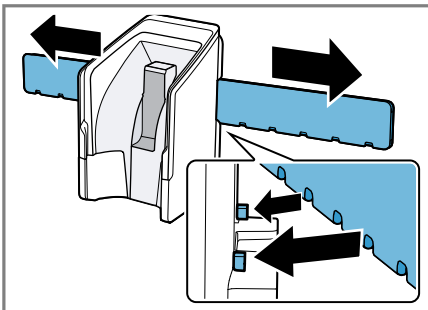

2. Die Rail an der Basisstation fixieren.

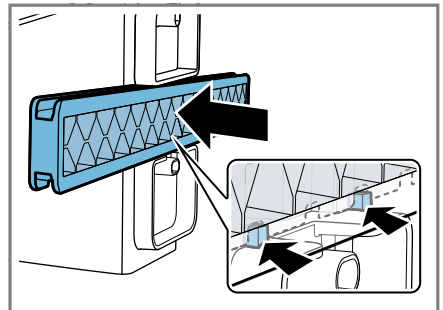

3. Die Frontplatte entriegeln und nach oben entnehmen.

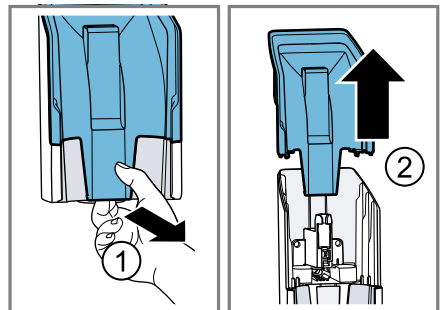

4. Das Ladekabel von unten in die Basisstation einfädeln.

de Auspacken und Prüfen

5. Die Basisstation an der Wand montieren.

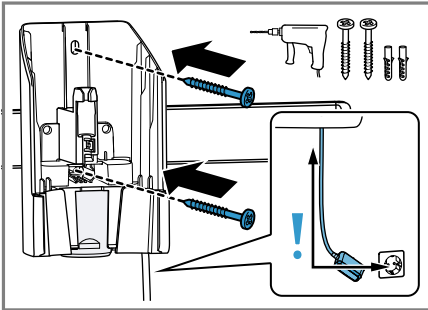

Die Basisstation in der Nähe einer Steckdose montieren.

6. Den Gerätestecker des Ladekabels in die dafür vorgesehene Halterung der Basisstation einsetzen.

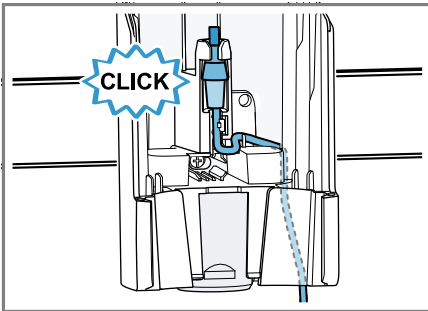

7. Das Ladekabel in den dafür vorgesehenen Aussparungen fixieren.
8. Die Frontplatte entlang der Führungsschienen von oben auf die

Basisstation aufsetzen und verrasten.

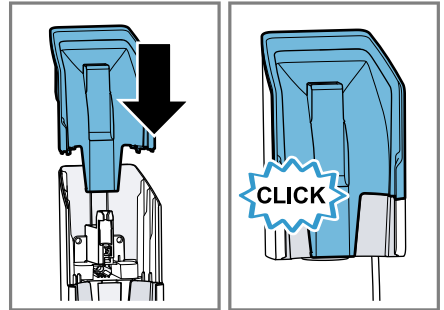

Die Frontplatte fixiert den Gerätestecker in der Basisstation.

9. Den Netzstecker des Ladekabels in die Steckdose stecken.

4.4 Zubehörhalter montieren

- Den Zubehörhalter seitlich auf die Schiene schieben.

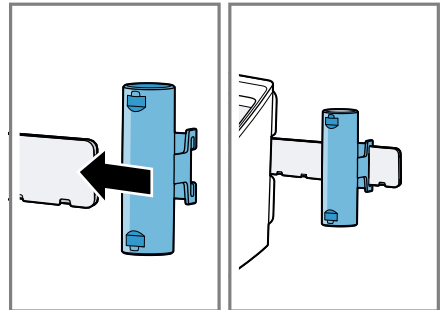

4.5 Akku einsetzen und laden

Tipp: Sie können den Akku mit der Bestellnummer: 17006537 als Ersatzteil beim Kundendienst bestellen.

1. Den Akku über die Führungsschiene in den Staubsauger einsetzen.

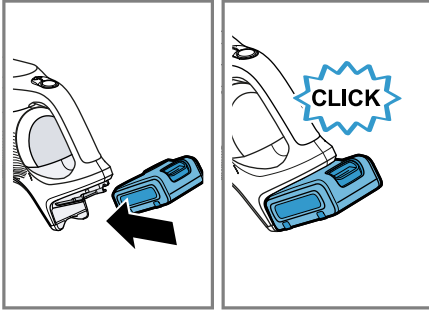

2. Den Akku vollständig aufladen.
→ "Aufladen", Seite 18

5 Kennenlernen

5.1 Gerät

Hier finden Sie eine Übersicht über die Bestandteile Ihres Geräts.

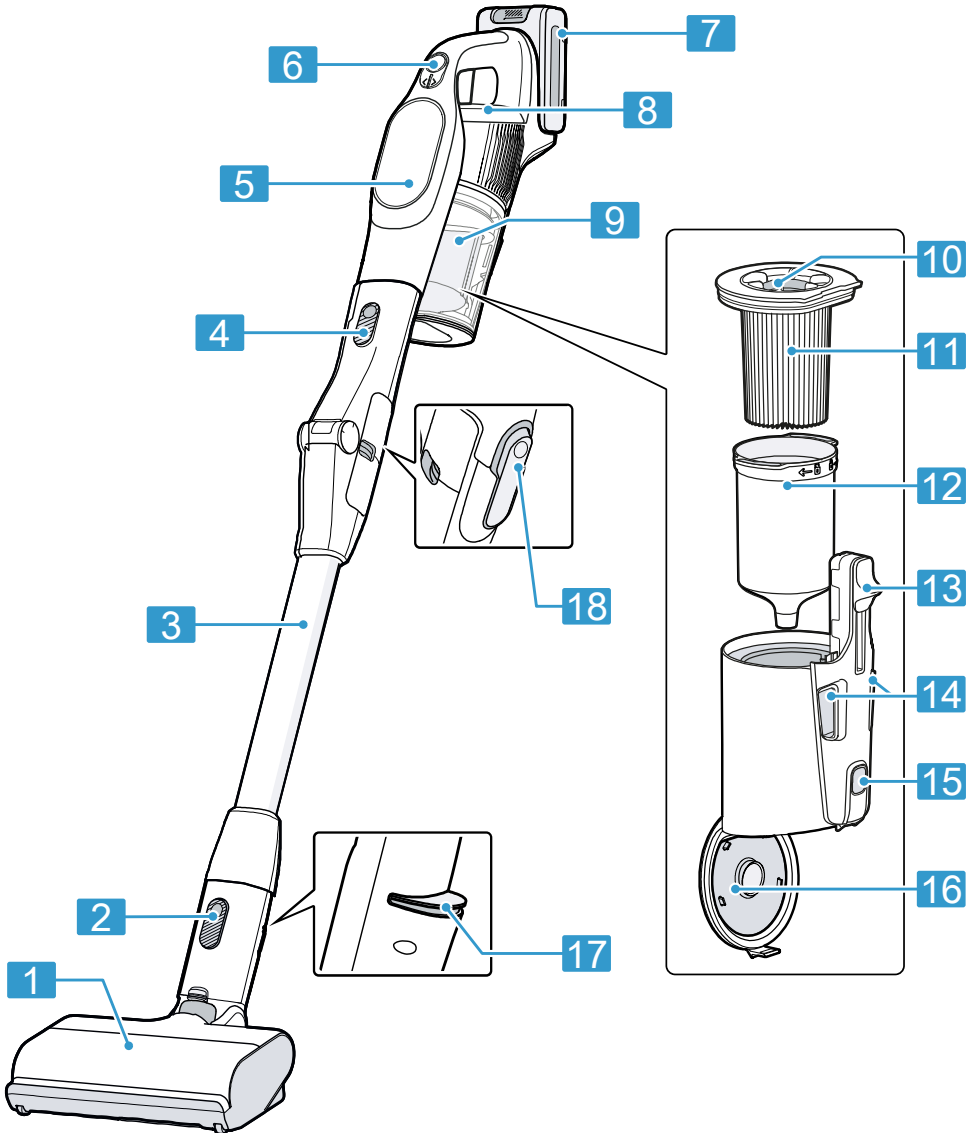

1	Universalbodendüse mit Freistandfunktion	10	RotationClean
2	Entriegelungstaste Bodendüse	11	Lamellenfilter
3	Knickbares Saugrohr	12	Flusensieb
4	Entriegelungstaste Saugrohr	13	Schiebetaste für Kompressionsring
5	Display mit Bedienfeld	14	Entriegelung Staubbehälter
6	Bedientasten	15	Entriegelung Bodenklappe
7	Akku	16	Deckel des Staubbehälters
8	MicroClean-Anzeige	17	Fußentriegelung
9	Staubbehälter	18	Entriegelungsknopf für flexibles Saugrohr

5.2 Bedienelemente und Display

Über die Bedienelemente stellen Sie alle Funktionen Ihres Geräts ein und erhalten Informationen zum Betriebszustand.

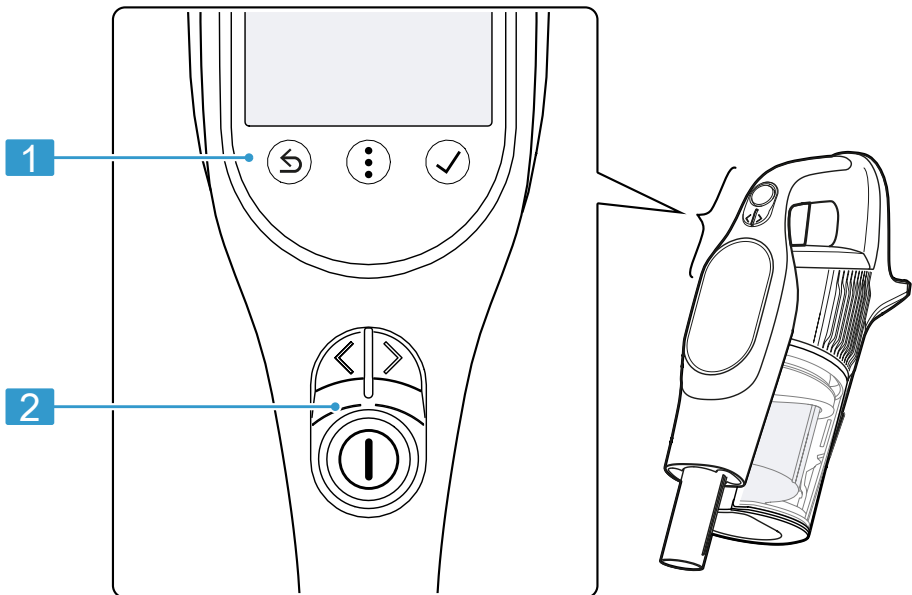

1	Bedienfeld mit Touch-Tasten
2	Tasten für Menü-Navigation und Leistungsregelung

Tasten

Über das Bedienfeld stellen Sie alle Funktionen Ihres Geräts ein und erhalten Informationen zum Betriebszustand.

Symbol	Verwendung
①	<ul style="list-style-type: none">▪ Gerät einschalten.▪ Gerät ausschalten.
< >	<ul style="list-style-type: none">▪ Reinigungsmodus wechseln.▪ Menüeinstellungen auswählen.

Touch-Tasten

Touch-Tasten sind berührungsempfindliche Tasten. Um eine Funktion auszuwählen, auf die entsprechende Taste tippen.

Hinweis: Wenn das Gerät eingeschaltet ist, leuchten die Symbole der Tasten auf, die zu diesem Zeitpunkt verfügbar sind.

Symbol	Verwendung
⤷	Gewählte Menüebene verlassen.
⋮	Menü öffnen.
✓	Gewählte Einstellung bestätigen. Untermenü öffnen.

Display

Das Display zeigt den gewählten Reinigungsmodus, die Restlaufzeit des Akkus, Einstellungen und Einstellungsmöglichkeiten sowie Meldungen zum Betriebszustand an.

Das Display zeigt zusätzliche Informationen und Handlungsschritte an.

Diese können im Menü "Tutorial" ausgewählt werden.

Hinweis: Wenn in Ihrer Landessprache keine Displaysprache vorhanden ist, wählen Sie eine vorhandene Displaysprache aus, z. B. Englisch.

Anzeigen

Hier finden Sie eine Übersicht der Anzeigesymbole auf dem Display.

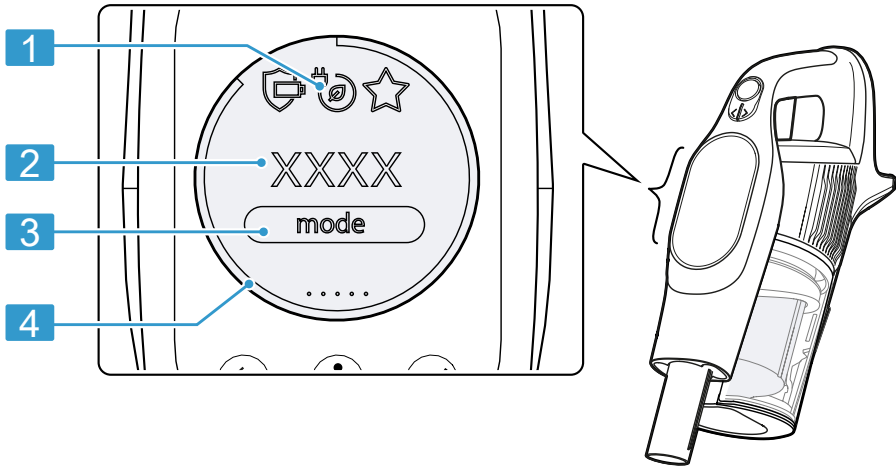

1 Anzeigensymbole

2 Anzeige Restlaufzeit in min

3 Anzeige Reinigungsmodus

4 Anzeige Ladestatus Batterie

Anzeigensymbole

Symbol	Erklärung
☆	Zusatzmodus ist aktiviert.
🛡️	Batterieschutz ist aktiviert.
🔋	Batteriesparen ist aktiviert.

5.3 Symbole

Symbol	Bedeutung
←🔒🔒→	Lamellenfilter entriegeln 🔒 und verriegeln 🔒.
🔒	Bürstenwalze entriegeln.
🔒	Bürstenwalze verriegeln.

5.4 MicroClean- und Statusanzeige

Der LED-Ring informiert über Funktionen und Zustände.

MicroClean Technologie

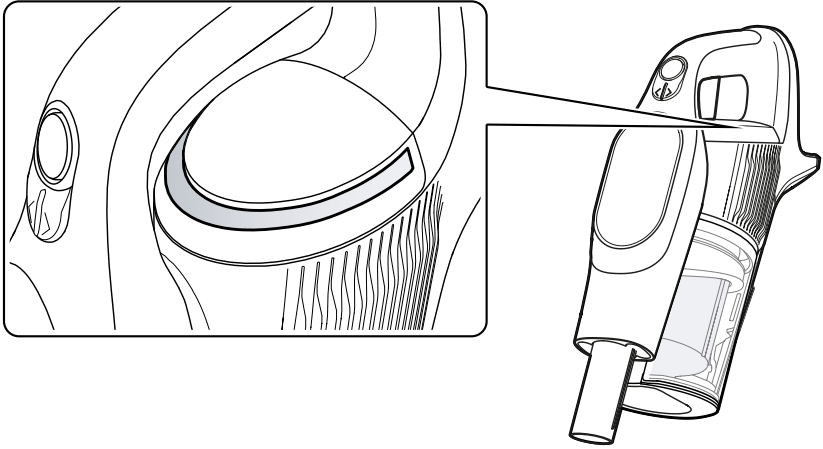

Mit der MicroClean Technologie erkennt das Gerät, wann der Untergrund staubfrei gesaugt ist.





Die Funktion ist automatisch aktiv. Der LED-Ring der MicroClean-Anzeige zeigt den Reinigungsfortschritt an. Beim Saugen beginnt er links und rechts zu leuchten und schließt sich mit abnehmender Verschmutzung des Untergrundes nach oben. Wird kein Staub oder Schmutz mehr eingesaugt, ist der LED-Ring geschlossen und leuchtet blau.

Statusanzeigen

Statusanzeige	Bedeutung
LED-Ring blinkt kurz geschlossen weiß.	Neues Zubehör erkannt.
LED-Ring leuchtet weiß.	Das Gerät saugt Partikel ein und der Untergrund wird gereinigt. Hinweis: Der LED-Ring zeigt den Reinigungsfortschritt an. Je weniger Schmutz eingesaugt wird, umso mehr schließt sich der LED-Ring.
LED-Ring leuchtet geschlossen blau.	Der Untergrund ist vollständig gereinigt.
LED-Ring pulsiert kurze Zeit weiß.	Das Gerät wird geladen.
LED-Ring wechselt die Farbe.	Der Reinigungsmodus wird gewechselt.

5.5 Übersicht der Kleinzubehöre

Hier finden Sie eine Übersicht der Kleinzubehöre und deren Verwendungszweck.

Bezeichnung	Zubehörnummer	Kleinzubehör	Verwendungszweck
Fugendüse und Adapter für weiteres Zubehör	17008606		Erweiterungen aufstecken und verwenden. Ecken und Fugen saugen.
Lange, flexible Fugendüse	17008607		Fugen, Ecken, schmale und schwer erreichbare Stellen reinigen.
Pinselfüse	17008608		Empfindliche, schmale Oberflächen absaugen, z. B. Möbel oder Fensterrahmen.
Drehbare XXL Polsterdüse	17008604		Polstermöbel intensiv reinigen. Hinweis: Verwenden Sie den Turbo-Modus. Tip: Zur Reinigung der Polsterdüse einfach mit dem Gerät absaugen.
Drehbarer Möbelpinsel	17008605		Wände und empfindliche Oberflächen saugen, z. B. Möbel.

6 Zubehör

Verwenden Sie Originalzubehör. Es ist auf Ihr Gerät abgestimmt.

Zubehör	Zubehörnummer	Verwendung
Wechselakku 2.5Ah	17007093	Gerät mit Strom versorgen.
Wechselakku 3Ah	17006127	Gerät mit Strom versorgen.
Wechselakku 4Ah Power+	17006537	Gerät mit Strom versorgen.
Wechselakku 5Ah	17006570	Gerät mit Strom versorgen.
Schnellladegerät	12048607	18 V Power for ALL Wechselakkus aufladen.
Minielektrodüse	17008603	Tierhaare und Fasern von Polstermöbel und aus schwer erreichbaren Stellen saugen.

Zubehör	Zubehörnummer	Verwendung
Lamellenfilter Grau	12050162	Passgenauer Ersatzfilter für Ihren Staubsauger lässt Staub und Schmutz nicht in den Motorraum eintreten.

7 Grundlegende Bedienung

7.1 Aufladen

**⚠️ WARNUNG
Brandgefahr!**

Unsachgemäße Nutzung des Akkus und des Schnellladegeräts ist gefährlich.

- ▶ Den Akku nur in Verbindung mit dem Bosch Gerät verwenden.
- ▶ Den Akku nur mit dem Original-Schnellladegerät laden.
- ▶ Nur Akkus der Serie Power for ALL 18 V verwenden.

Mit Schnellladegerät laden

Hinweis: Für die schnellste Aufladung verwenden Sie das Schnellladegerät.

1. Die Entriegelungstaste drücken und den Akku nach hinten entnehmen.

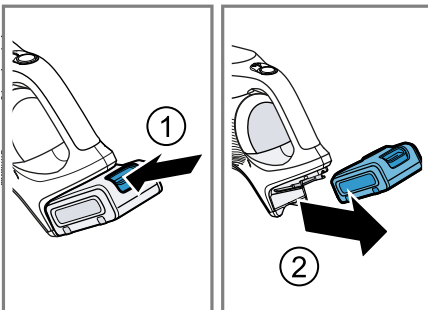

Akku-Ladeanzeige Schnellladegerät

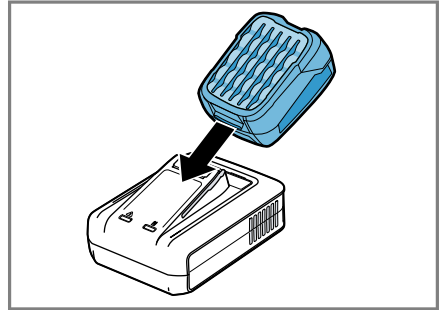

Die Statusanzeige zeigt Ihnen verschiedene Betriebszustände an.

2. Die beiliegende Anleitung beachten.

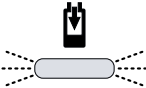
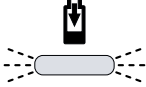
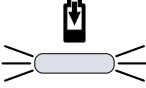

Hinweise

- Der Ladevorgang beginnt, sobald der Netzstecker des Ladegerätes in die Steckdose gesteckt und der Akku in den Ladeschacht eingesteckt wird.
- Durch das intelligente Ladeverfahren wird der Ladezustand des Akkus automatisch erkannt und abhängig von Akkutemperatur und -spannung mit dem jeweils optimalen Ladestrom geladen. Dadurch wird der Akku geschont und bleibt bei Aufbewahrung im Ladegerät immer vollständig aufgeladen.

Anzeige	Betriebszustand
 <p>Blinklicht (schnell) grüne Akku-Ladeanzeige</p>	<p>Der Schnellladevorgang wird durch schnelles Blinken der grünen Akku-Ladeanzeige signalisiert.</p> <p>Der Akku kann zum sofortigen Gebrauch entnommen werden.</p> <p>Hinweis: Der Schnellladevorgang ist nur möglich, wenn die Temperatur des Akkus im zulässigen Ladetemperaturbereich ist.</p>
 <p>Blinklicht (langsam) grüne Akku-Ladeanzeige</p>	<p>Bei einem Ladestand des Akkus von ca. 80% blinkt die grüne Akku-Ladeanzeige langsam.</p> <p>Der Akku kann zum sofortigen Gebrauch entnommen werden.</p>
 <p>Dauerlicht grüne Akku-Ladeanzeige</p>	<p>Das Dauerlicht der grünen Akku-Ladeanzeige signalisiert, dass der Akku vollständig aufgeladen ist.</p> <p>Ohne eingesteckten Akku signalisiert das Dauerlicht der Akku-Ladeanzeige, dass der Netzstecker in die Steckdose eingesteckt ist und das Ladegerät betriebsbereit ist.</p>
 <p>Dauerlicht rote Anzeige Temperaturüberwachung</p>	<p>Das Dauerlicht der roten Anzeige signalisiert, dass die Temperatur des Akkus außerhalb des zulässigen Ladetemperaturbereiches (0–45 °C) ist. Sobald der zulässige Temperaturbereich erreicht ist, beginnt der Ladevorgang.</p>
 <p>Blinklicht rote Anzeige Fehler</p>	<p>Das Blinklicht der roten Anzeige signalisiert eine andere Störung des Ladevorganges.</p>

In Basisstation laden

WARNUNG

Verletzungsfahr!

Ein herabfallendes Gerät kann Personen gefährden.

- ▶ Sicherstellen, dass keine Kinder mit dem Gerät spielen, auch wenn es in der Basisstation hängt.

Hinweis: Das Netzteil am Ladekabel und das Gerät erwärmen sich beim

Laden. Das ist normal und unbedenklich.

Voraussetzung: Der Akku ist eingesetzt.

de Grundlegende Bedienung

- Den Staubsauger von oben in die Basisstation einsetzen.

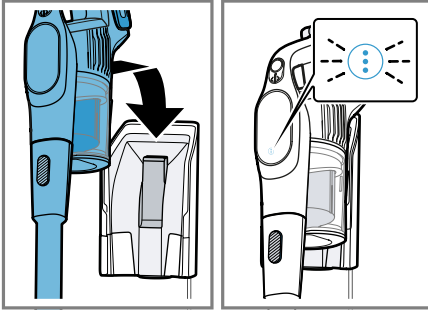

- Die Touch-Taste ⓘ blinkt während des Ladens langsam weiß.

Hinweis: Um den aktuellen Akku-Ladestatus zu prüfen, tippen Sie kurz die Touch-Taste ⓘ auf dem Bedienfeld. Das Display zeigt kurz den Ladestatus des Akkus in Prozent an. Wenn das Gerät nicht benutzt wird, können Sie es laden.

Mit Ladekabel laden

Hinweis: Das Netzteil am Ladekabel und das Gerät erwärmen sich beim Laden. Das ist normal und unbedenklich.

Voraussetzung: Der Akku ist eingesetzt.

→ "Akku einsetzen und laden",
Seite 10

- Den Staubsauger in die Nähe einer Steckdose legen.

- Den Gerätestecker in den Staubsauger stecken.

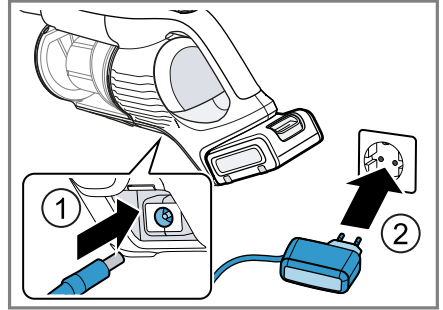

- Den Netzstecker in die Steckdose stecken.

- Die Touch-Taste ⓘ blinkt während des Ladens langsam weiß.

Hinweis: Um den aktuellen Akku-Ladestatus zu prüfen, tippen Sie kurz die Touch-Taste ⓘ auf dem Bedienfeld. Das Display zeigt kurz den Ladestatus des Akkus in Prozent an. Wenn das Gerät nicht benutzt wird, können Sie es laden.

Akkuladezeiten

Hier finden Sie eine Übersicht der Akkuladezeiten.

Hinweis: Die angegebenen Ladezeiten können aufgrund von Akkuladestatus, Akkutemperatur und Akkualterung variieren.

Tipp: Wenn das Schnellladegerät ein Akkuladestatus von ca. 80 % anzeigt, können Sie den Akku entnehmen und nutzen.

Akkuladezeiten für das Schnellladegerät

Akkuladestatus von	4,0 Ah Power+
97 % - 100 % in min	65

Akkulaufzeiten

Hier finden Sie eine Übersicht der Akkulaufzeiten Ihres Geräts.

Hinweise

- Folgende Modi wirken sich auf die Akkulaufzeit aus:
 - Modus 1: **Eco**-Modus mit nicht-elektrischem Zubehör
 - Modus 2: **Eco**-Modus mit elektrischer Bodendüse
 - Modus 3: **Auto**-Modus mit elektrischer Bodendüse
 - Modus 4: **Turbo**-Modus mit elektrischer Bodendüse
- Um die Laufzeit zu verdoppeln, verwenden Sie den mitgelieferten Wechsel-Akku.

Akkulaufzeit	4,0 Ah Power+
Modus 1 bis zu min	80
Modus 2 bis zu min	65
Modus 3 bis zu min	25
Modus 4 bis zu min	11

Hinweise

- Im Display wird der Akku-Ladezustand in Prozent angezeigt und die daraus resultierende Restlaufzeit des Geräts in Minuten. Die tatsächlichen Werte können davon abweichen.
- Wie jeder Li-Ion-Akku verschleiben Akkus der Serie Power for ALL 18 V mit der Zeit, weshalb die Akkukapazität und die Laufzeit abnehmen. Das ist ein natürlicher Alterungsprozess und keine Folge eines Materialfehlers, Herstellungsfehlers oder Sachmangels.
- Durch folgende Maßnahmen können Sie den natürlichen Verschleiß verzögern:
 - Aktivieren Sie die Batterieschutzfunktion an Ihrem Gerät.
→ "Grundeinstellungen",
Seite 27

- Lagern Sie den Akku nicht über einen längeren Zeitraum vollgeladen oder komplett entladen.

7.2 Gerät montieren

1. Das Saugrohr auf den Gerätestutzen stecken und verrasten.

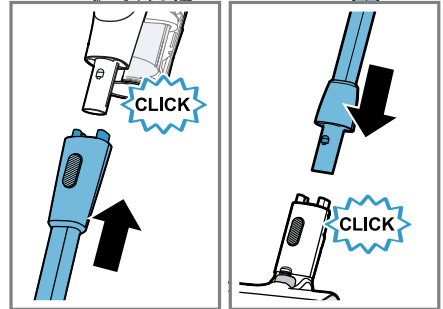

2. Das Saugrohr in die Bodendüse stecken und verrasten.

7.3 Gerät demontieren

1. Die Entriegelungstaste drücken und den Gerätestutzen aus dem Saugrohr ziehen.

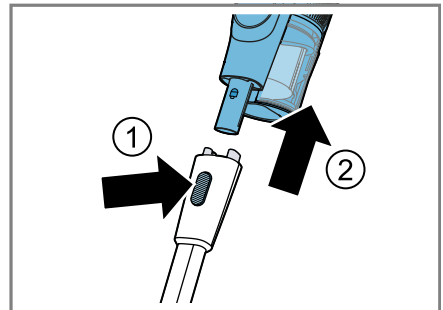

2. Das Saugrohr nach vorn kippen und die Freistandfunktion der Bodendüse verrasten.

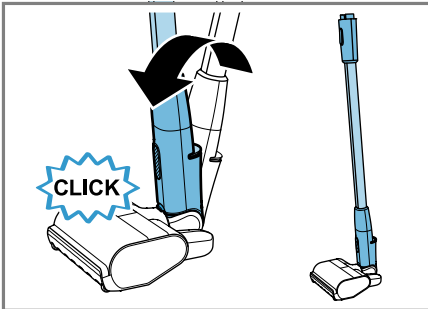

3. Die Entriegelungstaste mit dem Fuß herunter drücken und das Saugrohr aus der Bodendüse ziehen.

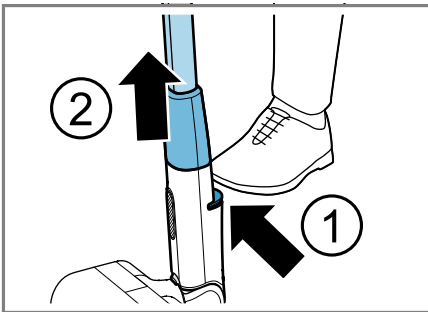

7.4 Zubehör verstauen

1. Das Zubehör von unten auf den Zubehörsteckplatz in der Basisstation stecken und verrasten.

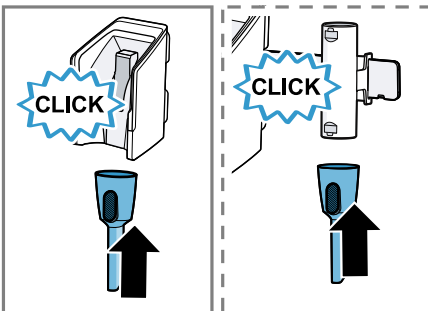

2. Das Zubehör von oben und unten auf den Zubehöralter stecken und verrasten.

Tipp: Um die Erweiterungen zu verstauen, die Erweiterungen wie abgebildet auf die Fügendüse stecken.

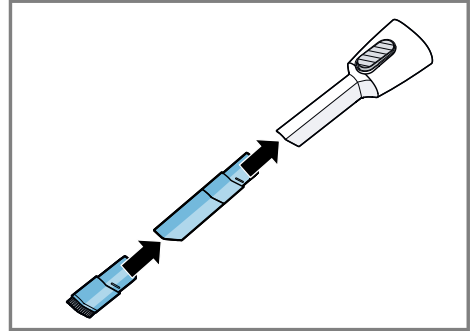

Die Fügendüse mit Erweiterungen auf den Zubehöralter oder den Zubehörsteckplatz an der Basisstation stecken und verrasten

7.5 Gerät einschalten

- ▶ Auf ① drücken.

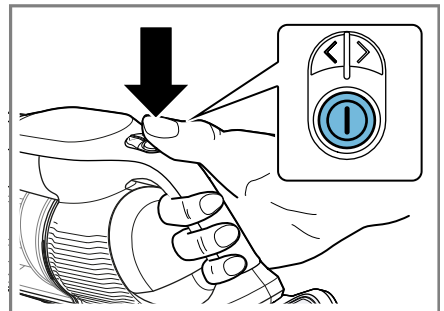

- ✓ Beim Einschalten zeigt das Display das Logo.
- ✓ Das Gerät startet danach im Auto-Modus.
- ✓ Im Betrieb zeigt das Display den gewählten Reinigungsmodus und die Restlaufzeit an.

7.6 Gerät ausschalten

- ▶ Auf **⓪** drücken.
- ✓ Das Gerät geht aus.

7.7 Reinigungsmodus wählen

Hinweis: Sie können zwischen vier voreingestellten Reinigungsmodi wählen. Drei Standard-Modi und ein wählbarer Zusatz-Modus.

- ▶ < und > drücken.

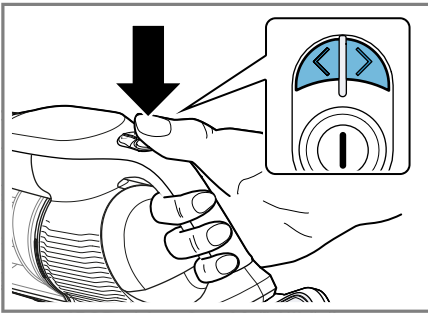

- ✓ Der gewählte Reinigungsmodus mit Restlaufzeit wird im Display angezeigt.

Hinweise

- Folgende Standardmodi sind vorhanden:
 - Im **Eco**-Modus verbraucht das Gerät weniger Energie durch geringere Saugleistung und erzielt dadurch eine längere Laufzeit. Empfohlen für Reinigungsaufgaben auf empfindlichen Oberflächen und bei geringer Verschmutzung.
 - Im **Auto**-Modus optimiert das Gerät das Verhältnis zwischen Laufzeit und Saugleistung. Empfohlen für das Absaugen von Teppichen und Hartböden.
 - Im **Turbo**-Modus erzielt das Gerät das beste Reinigungsergebnis bei kürzerer Laufzeit. Empfohlen bei stark verschmutzten Hartböden und zur

Tiefenreinigung von Teppichen und Teppichböden.

- Im Menü kann einer der folgenden Zusatzmodi gewählt werden:
 - Im **Leise**-Modus arbeitet das Gerät geräuscharm. Die elektrische Bodendüse wird deaktiviert.
 - Im **Feine Teppiche**-Modus können besonders empfindliche Teppiche gereinigt werden. Die elektrische Bodendüse wird deaktiviert.
 - Im **Fahrzeug**-Modus optimiert das Gerät die Saugleistung für die Reinigung mit Kleinzubehör.
- Verwenden Sie den Turbo-Modus (Normalbetrieb) für die beste Reinigungsleistung auf Hartböden und die Tiefenreinigung von Teppichen und Teppichböden. Wechseln Sie in den Auto-Modus oder den Eco-Modus, wenn sich die Düse auf Teppichen oder Teppichböden zu schwer schieben lässt.

7.8 Knickbares Saugrohr verwenden

Tipp: Mit dem knickbaren, flexiblen Saugrohr können Sie schwer erreichbare Stellen besonders einfach reinigen, z. B. unter dem Sofa oder Bett.

de Grundlegende Bedienung

1. Den Entriegelungsknopf an der Rückseite des knickbaren Saugrohrs drücken.

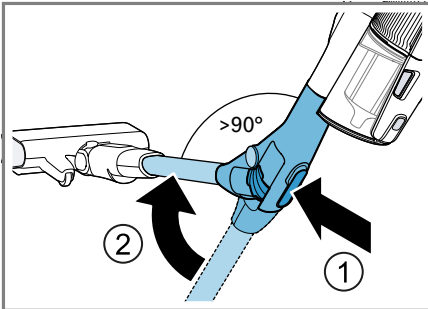

- ✓ Das Saugrohr kann nun stufenlos bis 90° geknickt werden.

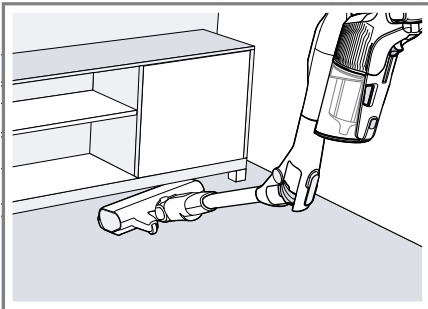

2. Nach dem Saugen das knickbare Saugrohr gerade stellen und verasten.

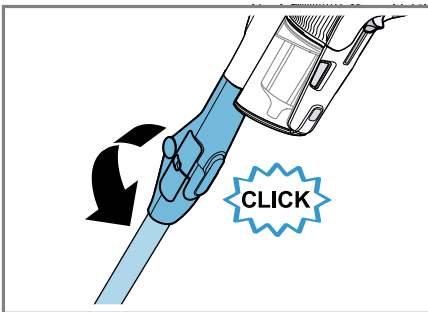

7.9 Kompressionsring verwenden

Hinweis: Der Kompressionsring presst voluminöse Bestandteile wie

Flusen, Haare und Fussel zusammen und erhöht das Fassungsvermögen im Staubbehälter.

Der Saugvorgang kann ohne den Staubbehälter zu leeren fortgesetzt werden.

- ▶ Die Schiebetaste auf der Rückseite des Staubbehälters mehrfach nach unten drücken und loslassen.



- ✓ Die Schiebetaste bewegt sich automatisch zurück nach oben.
- ✓ Das Flusensieb wird gereinigt und voluminöse Bestandteile im Staubbehälter werden zusammengepresst.

Hinweis: Sie können den Kompressionsring jederzeit, auch während des Saugvorgangs, mit der Schiebetaste verwenden.

7.10 Mit Zusatzzubehör saugen

1. Die Entriegelungstaste drücken und das Zubehör vom Zubehörtäger ziehen.

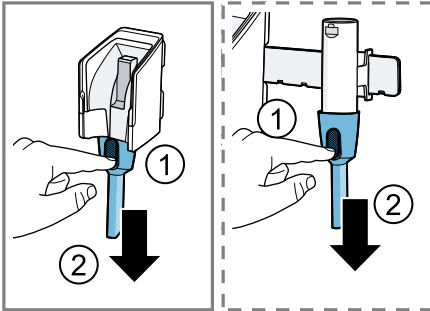

2. Das gewünschte Zubehör auf das Saugrohr oder den Gerätestutzen stecken und verrasten.

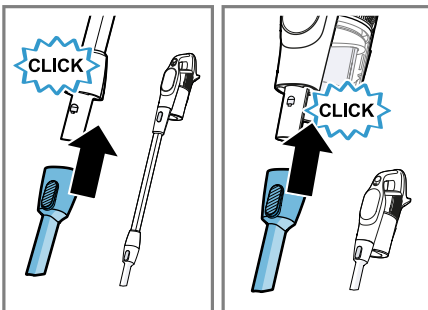

3. Um die Erweiterungen zu verwenden, die Fugendüse aufstecken und verrasten. Nach Bedarf die gewünschte Erweiterung auf die Fu-

gendüse stecken oder wieder abziehen.

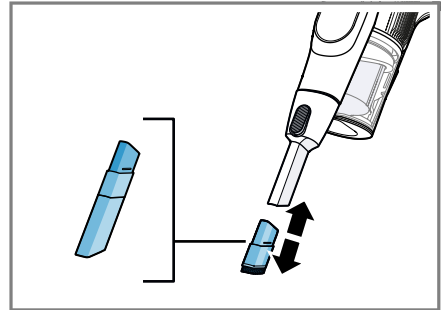

4. Nach Gebrauch das Zubehör entfernen und auf den Zubehörtäger stecken.

7.11 Auf Treppen saugen

Tipp: Für eine bessere Erreichbarkeit montieren Sie die Bodendüse direkt auf dem Gerät.

1. Das Saugrohr demontieren.
2. Die Bodendüse auf den Gerätestutzen stecken und verrasten.

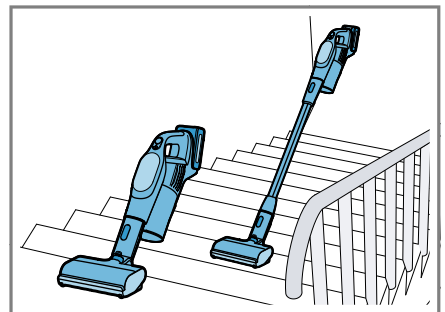

7.12 Freistandfunktion verwenden

Mit der Freistandfunktion können Sie das Saugrohr mit der Bodendüse frei im Raum abstellen. Sie können nun das Gerät mit Zusatzzubehör nutzen und einfach von der Bodenreinigung zu höher gelegenen Oberflächen übergehen.

de Grundlegende Bedienung

1. Die Entriegelungstaste drücken und das Gerät vom Saugrohr trennen.

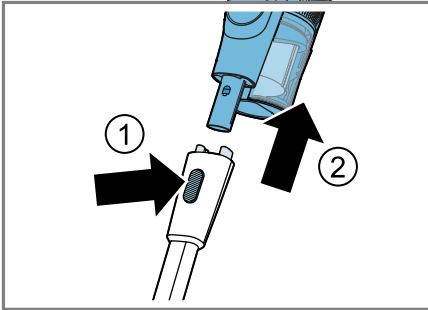

2. Das Saugrohr nach vorn kippen und die Freistandfunktion der Bodendüse verrasten.

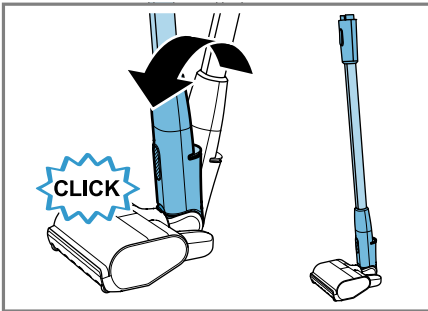

- ✓ Die Bodendüse rastet hörbar ein.
 - ✓ Die Bodendüse mit Saugrohr steht frei im Raum.
3. Um die Verrastung der Freistandfunktion zu lösen, die Bodendüse mit dem Fuß fixieren und das Saugrohr nach hinten kippen.

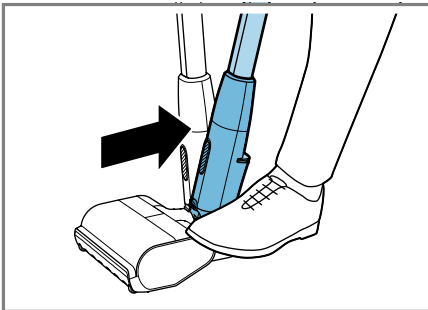

Hinweis: Nie die Freistandfunktion der Bodendüse mit aufgesetztem Gerät verwenden.

7.13 Fußentriegelung verwenden

1. Das Saugrohr nach vorn kippen und die Freistandfunktion der Bodendüse verrasten.

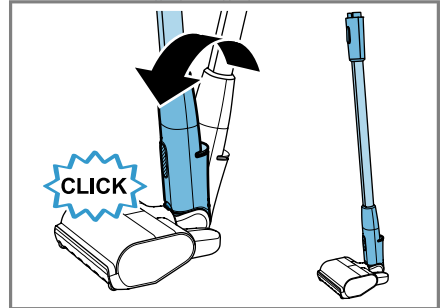

2. Den Entriegelungstaster mit dem Fuß herunter drücken und das Saugrohr aus der Bodendüse ziehen.

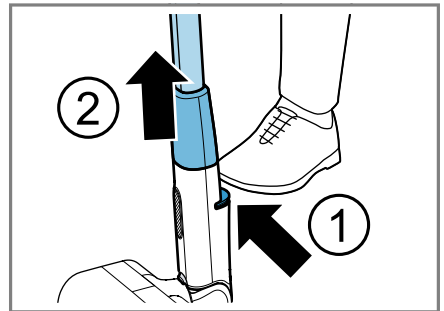

3. Das Gerät mit Saugrohr für das Saugen enger Zwischenräume und das über Kopf Saugen verwenden.

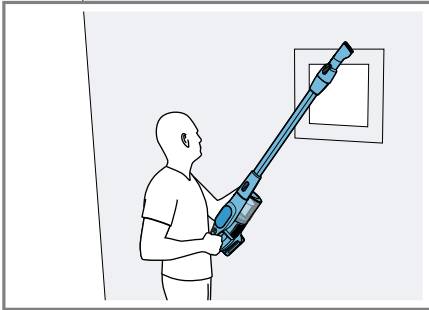

4. Nach dem Saugen das Saugrohr in die Bodendüse stecken und verrasten.

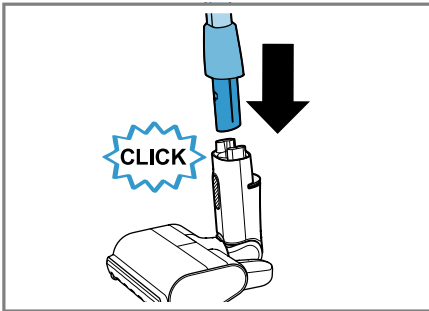

5. Um die Verrastung der Freistandfunktion zu lösen, die Bodendüse mit dem Fuß fixieren und das Saugrohr nach hinten kippen.

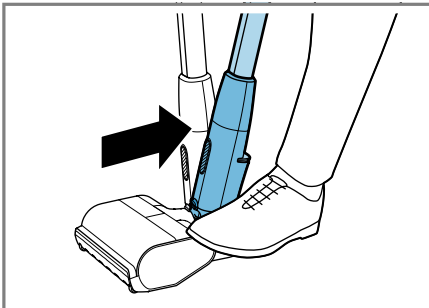

8 Grundeinstellungen

Sie können die Grundeinstellungen Ihres Geräts auf Ihre Bedürfnisse einstellen und Zusatzfunktionen aufrufen.

8.1 Einstellung ändern

Hinweis: Wenn in Ihrer Landessprache keine Displaysprache vorhanden ist, wählen Sie eine vorhandene Displaysprache aus, z. B. Englisch.

Voraussetzung: Das Gerät ist eingeschaltet.

1. Auf ⓘ tippen.
 - ✓ Das Saugen wird gestoppt.
 - ✓ Das Display zeigt das Menü mit Grundeinstellungen und Zusatzfunktionen an.
2. Um durch das Menü zu navigieren, < und > drücken.

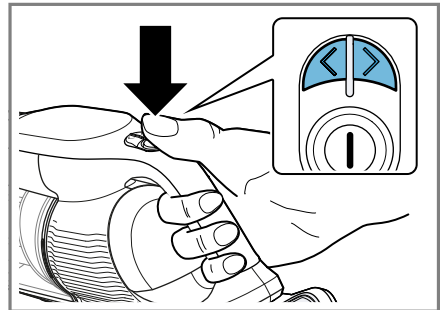

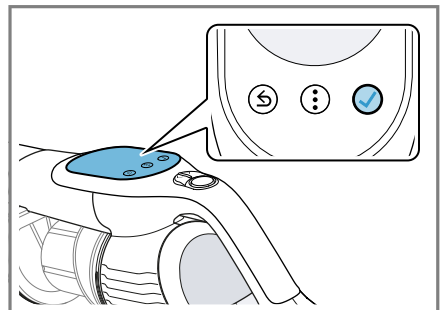

3. Um die Auswahl zu bestätigen, auf ✓ tippen.



- Die Einstellung ändern und bestätigen oder die Zusatzfunktion aufrufen.
- Um im Menü zurückzugehen oder das Saugen fortzusetzen, auf  tippen.

8.2 Übersicht Menüstruktur

Hier finden Sie eine Übersicht der Grundeinstellungen und Zusatzfunktionen.

Menü	Auswahl	Verwendung
Zusatzmodus	<ul style="list-style-type: none">FahrzeugLeiseFeine Teppiche	Zusatzmodus als vierten Reinigungsmodus auswählen. Bei gewähltem Zusatzmodus wird ☆ im Display angezeigt.
Tutorials	<ul style="list-style-type: none">StaubboxFilterDüseSensor	Information zum Gerät oder Zubehör aufrufen.
Batterieschutz		Batterieschutz ein- oder ausschalten. Bei aktiviertem Batterieschutz wird  im Display angezeigt. Hinweis: Die Batterieschutz-Funktion verhindert die vollständige Entladung des Akkus und verzögert somit den natürlichen Verschleiß.
Energiesparen		Das Gerät wechselt automatisch in den Eco-Modus , sobald die ermittelte Restlaufzeit in einem anderen Reinigungsmodus 2 min oder weniger ergibt. Bei aktiviertem Energiesparen wird  im Display angezeigt. Hinweis: Die Funktion ist nur bei geringem Akku-Ladezustand des Gerätes aktiv.
Einstellungen	<ul style="list-style-type: none">SprachenHelligkeitResetInfo	Grundeinstellungen ändern.

9 Reinigen und Pflegen

Damit Ihr Gerät lange funktionsfähig bleibt, reinigen und pflegen Sie es sorgfältig.

9.1 Reinigungsmittel

Verwenden Sie nur geeignete Reinigungsmittel.

ACHTUNG

Durch ungeeignete Reinigungsmittel oder durch falsche Reinigung kann das Gerät beschädigt werden.

- ▶ Keine scharfen oder scheuernden Reinigungsmittel verwenden.
- ▶ Keine stark alkoholhaltigen Reinigungsmittel verwenden.
- ▶ Keine harten Scheuerkissen oder Putzschwämme verwenden.
- ▶ Schwammtücher vor Gebrauch gründlich auswaschen.

9.2 Gerät reinigen

Voraussetzung: Das Gerät ist ausgeschaltet.

→ "Gerät ausschalten", Seite 23

1. Das Gerät vom Ladekabel trennen.
2. Das Gerät und das Zubehör mit einem leicht feuchten Tuch reinigen.

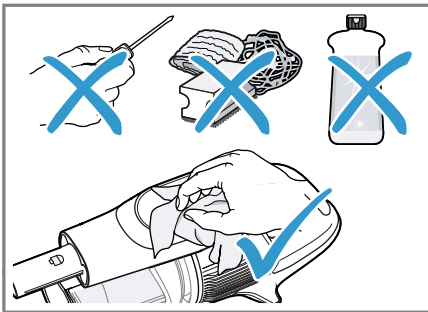
**9.3 Staubbehälter leeren**

Leeren Sie den Staubbehälter spätestens, nachdem der Füllstand die Markierung erreicht hat. Um ein gutes Saugergebnis zu erzielen, leeren Sie den Staubbehälter nach jedem Saugvorgang.

Tipp: Nutzen Sie den Kompressionsring, um das Staubvolumen im Staubbehälter zu reduzieren. Der Saugvorgang kann so kurzzeitig fortgesetzt werden.

Voraussetzung: Das Gerät ist ausgeschaltet.

→ "Gerät ausschalten", Seite 23

1. Das Saugrohr entriegeln und vom Gerät trennen.
2. Die Entriegelungstaste am Staubbehälter drücken.

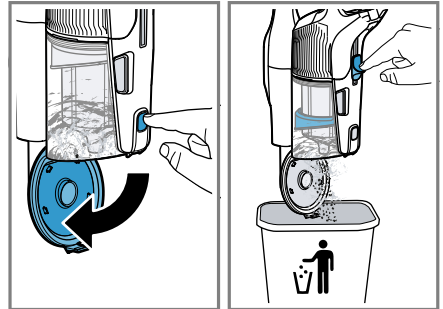

- ✓ Der Deckel klappt auf und der Inhalt des Staubbehälters fällt heraus.
3. Um Staub und anhaftende Partikel vom Flusensieb zu entfernen, den Kompressionsring mehrfach nach unten schieben.
 4. Den Deckel schließen und hörbar verrasten.

Hinweis: Für eine gründliche Reinigung kann der Staubbehälter aus dem Gerät entnommen werden.

9.4 Staubbehälter entnehmen

Voraussetzung: Das Gerät ist ausgeschaltet.

de Reinigen und Pflegen

- ▶ Die Griffmulden zusammendrücken und den Staubbehälter entnehmen.

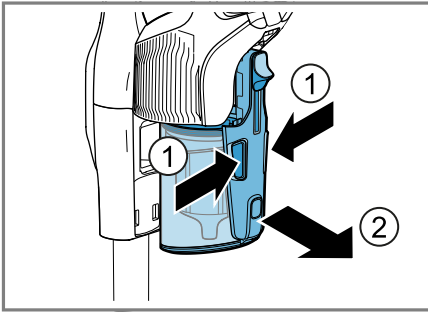

9.5 RotationClean verwenden

Voraussetzung: Der Staubbehälter ist entnommen.

- ▶ Um Staub und Schmutz vom Lamellenfilter zu entfernen, den Knebel mindestens dreimal um 180° drehen.

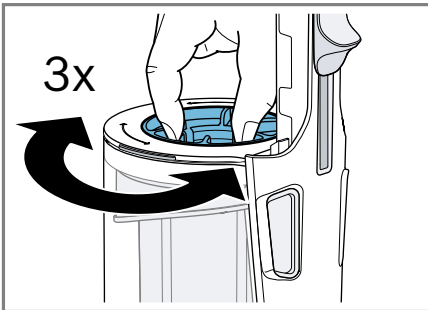

9.6 Staubbehälter reinigen

Voraussetzung: Der Staubbehälter ist aus dem Gerät entnommen.

1. Die Filtereinheit aus dem Staubbehälter entnehmen.

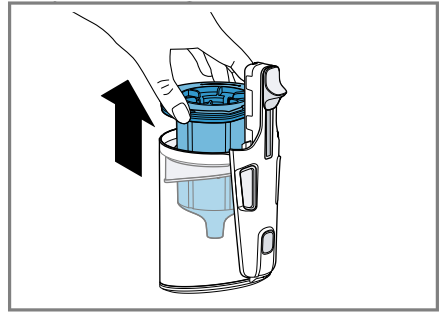

2. Den Staubbehälter mit einem leicht feuchten Tuch auswischen.

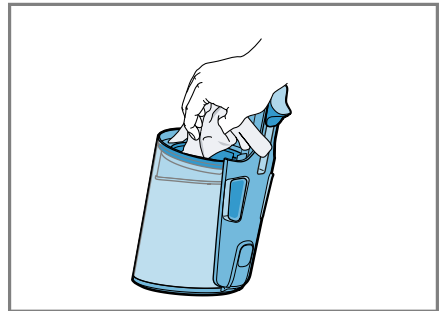

9.7 Filtereinheit auseinandernehmen

Voraussetzung: Die Filtereinheit ist aus dem Staubbehälter entnommen.

1. Um die Filtereinheit zu entriegeln, das Flusensieb in Richtung  drehen.
2. Den Lamellenfilter entnehmen.

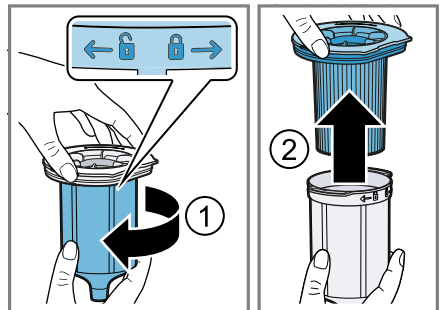

9.8 Flusensieb reinigen

Hinweise

- Reinigen Sie das Flusensieb regelmäßig, damit das Gerät optimal arbeitet.
- In der Regel ist es ausreichend das Flusensieb trocken zu reinigen, bei hartnäckig anhaftendem Schutz kann das Flusensieb mit einem leicht feuchten Tuch abgewischt werden.

1. Das Flusensieb über einem Mülleimer leicht schütteln und leicht ausklopfen.



2. Das Flusensieb mit einem leicht feuchten Tuch reinigen.

9.9 Lamellenfilter reinigen

ACHTUNG

Eindringende Feuchtigkeit kann die Filter beschädigen.

- ▶ Nie die Filter mit Flüssigkeiten in Berührung bringen.

- ▶ Den Lamellenfilter über einem Mülleimer ausklopfen.

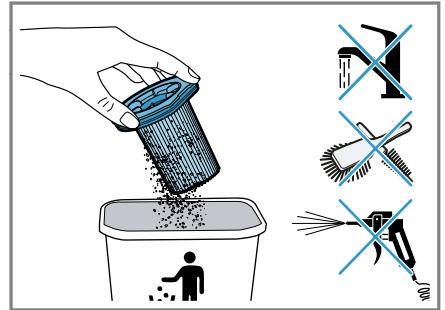

Tipp: Sie können den Lamellenfilter mit der Bestellnummer: 12050162 als Ersatzteil beim Kundendienst bestellen.

9.10 Filtereinheit zusammensetzen

1. Den Lamellenfilter in das Flusensieb stecken.

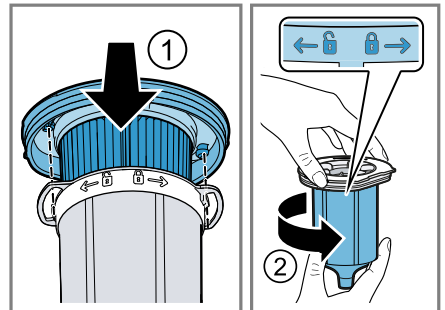

2. Das Flusensieb in Richtung **🔒** drehen und die Filtereinheit verriegeln.
3. **Hinweis:** Achten Sie auf die richtige Ausrichtung der Filtereinheit im Staubbehälter.
Die Filtereinheit in den Staubbehälter einsetzen und leicht andrücken.

9.11 Staubbehälter einsetzen

Voraussetzung: Die Filtereinheit ist korrekt eingesetzt.

de Reinigen und Pflegen

1. Die Positionsstifte am Staubbehälter in die Aussparungen am Gerät einsetzen.

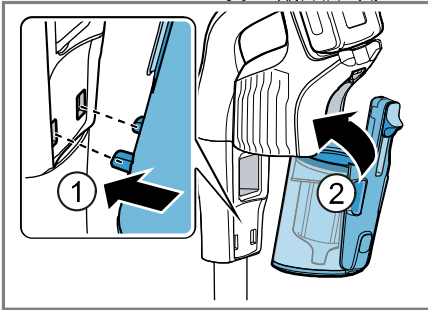

2. Den Staubbehälter in das Gerät einsetzen und hörbar verrasten.

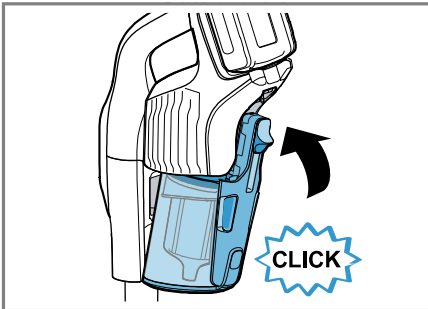

Hinweis: Stellen Sie beim Einsetzen einen Widerstand fest, entnehmen sie den Staubbehälter. Überprüfen Sie die Vollständigkeit der Filtereinheit und den korrekten Sitz der Filtereinheit im Staubbehälter.

9.12 Universalbodendüse reinigen

Voraussetzung: Das Gerät ist ausgeschaltet.

1. Die Düse vom Gerät trennen.
2. Die Bürstenwalze in Richtung  drehen und entriegeln.

3. Die Bürstenwalze seitlich aus der Düse nehmen.

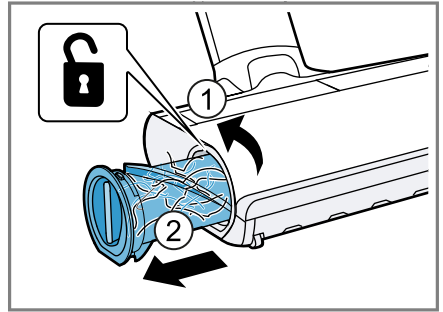

4. Fäden und Haare mit der Schere entlang der Borsten durchschneiden.

5. **Hinweis:** Um Fäden und Haare hinter der Kappe zu entfernen, kann diese von der Bürstenwalze abgezogen werden. Die Kappe mit etwas Kraft von der Bürstenwalze abziehen.

6. Fäden und Haare vom Kopf der Bürstenwalze entfernen.

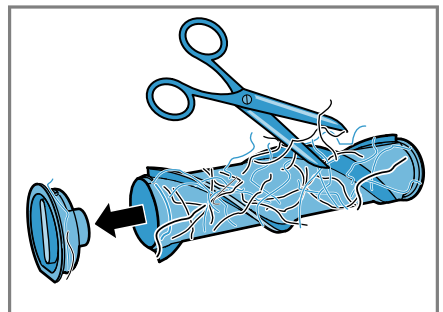

7. Die Kappe mit etwas Druck auf die Bürstenwalze aufsetzen.

- Dabei die korrekte Ausrichtung der Kappe beachten.

8. Die Bürstenwalze in die Düse setzen.
9. Die Bürstenwalze in Richtung  drehen und verriegeln.

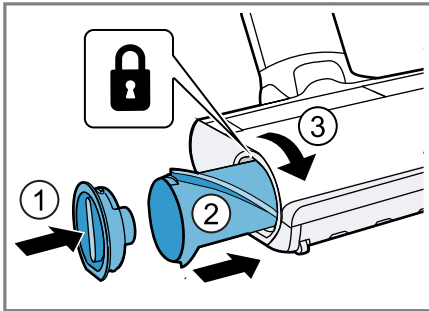

Hinweis: Die Bürstenwalze verfügt über eine Reinigungsfunktion. Ihr Gerät saugt beim Betrieb der Bürstenwalze auf Teppich die durchgeschnittenen Fäden und Haare nach über 30 Sekunden automatisch ein.

10 Störungen beheben

Kleinere Störungen an Ihrem Gerät können Sie selbst beheben. Nutzen Sie die Informationen zur Störungsbehebung, bevor Sie den Kundendienst kontaktieren. So vermeiden Sie unnötige Kosten.

WARNUNG **Stromschlaggefahr!**

Unsachgemäße Reparaturen sind gefährlich.

- ▶ Nur dafür geschultes Fachpersonal darf Reparaturen am Gerät durchführen.
- ▶ Nur Original-Ersatzteile dürfen zur Reparatur des Geräts verwendet werden.

Störung	Ursache und Störungsbehebung
Gerät funktioniert nicht.	Akku ist nicht korrekt eingesetzt. ▶ Setzen Sie den Akku korrekt ein. → "Akku einsetzen und laden", Seite 10
	Akku ist nicht geladen. ▶ Laden Sie den Akku. → "Aufladen", Seite 18
Düse lässt sich nicht schieben. Düse saugt sich fest.	Saugkraft zu hoch. ▶ Wechseln Sie den Reinigungsmodus. → "Reinigungsmodus wählen", Seite 23
Keine Ladefunktion.	Falsches Ladegerät wurde verwendet. ▶ Nur mitgeliefertes Ladegerät verwenden.

Störung	Ursache und Störungsbehebung
<p>Hinweise im Display Meldung E2 - "Bitte in die Gebrauchsanleitung schauen" erscheint im Display Meldung E3 - "Gerät abkühlen lassen" erscheint im Display Meldung "Luftkanal blockiert" erscheint im Display Meldung E5 - "Bitte in die Gebrauchsanleitung schauen" erscheint im Display ⓘ und eine Meldung erscheinen im Display.</p>	<p>Eine Sicherheitsabschaltung wurde aktiviert.</p> <ol style="list-style-type: none"> 1. Schalten Sie das Gerät aus und trennen Sie das Gerät von der Stromzufuhr. 2. Warten Sie, bis der Akku die Raumtemperatur angenommen hat oder verwenden Sie einen Ersatzakku. 3. Nehmen Sie das Gerät wieder in Betrieb. 4. Tritt dieser Fehler wiederholt auf, rufen Sie den . → <i>"Kundendienst", Seite 36</i> <hr/> <p>Die thermische Sicherheitsabschaltung wurde aktiviert.</p> <ol style="list-style-type: none"> 1. Schalten Sie das Gerät aus und trennen Sie das Gerät von der Stromzufuhr. 2. Prüfen Sie, ob der Luftkanal von der Düse bis in das Gerät verstopft ist. 3. Leeren Sie den Staubbehälter. 4. Reinigen Sie die Filtereinheit. 5. Nachdem das Gerät abgekühlt ist, schalten Sie das Gerät wieder ein. <hr/> <p>Die thermische Sicherheitsabschaltung am Gebläse wurde aktiviert.</p> <ol style="list-style-type: none"> 1. Schalten Sie das Gerät aus und trennen Sie das Gerät von der Stromzufuhr. 2. Prüfen Sie, ob der Luftkanal von der Düse bis in das Gerät verstopft ist. 3. Leeren Sie den Staubbehälter. 4. Nachdem das Gerät abgekühlt ist, schalten Sie das Gerät wieder ein. <hr/> <p>Eine Motorfehler wurde erkannt.</p> <ol style="list-style-type: none"> 1. Schalten Sie das Gerät aus und wieder ein. 2. Tritt dieser Fehler wiederholt auf, rufen Sie den . → <i>"Kundendienst", Seite 36</i> <hr/> <p>Eine Störung wurde erkannt und das Saugen wird fortgesetzt.</p> <ol style="list-style-type: none"> 1. Zur Behebung der Störung rufen Sie im Menü das Tutorial auf. 2. Folgen Sie den Anweisungen auf dem Display.

11 Transportieren, Lagern und Entsorgen

11.1 Altgerät entsorgen

Durch umweltgerechte Entsorgung können wertvolle Rohstoffe wiederverwendet werden.

- ▶ Das Gerät umweltgerecht entsorgen. Informationen über aktuelle Entsorgungswege erhalten Sie bei Ihrem Fachhändler sowie Ihrer Gemeinde- oder Stadtverwaltung.



Dieses Gerät ist entsprechend der europäischen Richtlinie 2012/19/EU über Elektro- und Elektronikaltgeräte (waste electrical and electronic equipment – WEEE) gekennzeichnet. Die Richtlinie gibt den Rahmen für eine EU-weit gültige Rücknahme und Verwertung der Altgeräte vor.

11.2 Filter und Sauggut entsorgen

Filter sind aus umweltverträglichen Materialien hergestellt.

Voraussetzung: Filter und Sauggut enthalten keine für den Hausmüll verbotene Substanzen.

- ▶ Filter und Sauggut über den Hausmüll entsorgen.

11.3 Akkus/Batterien entsorgen

Akkus/Batterien sollen einer umweltgerechten Wiederverwertung zugeführt werden. Akkus/Batterien nicht in den Hausmüll werfen.

- ▶ Akkus/Batterien umweltgerecht entsorgen.

11.4 Akkus versenden

Die enthaltenen Li-Ionen-Akkus unterliegen den Anforderungen des Gefahrgutrechts. Sie können die Akkus ohne weitere Auflagen auf der Straße transportieren. Beim Versand durch Dritte gelten besondere Anforderungen an Verpackung und Kennzeichnung, z. B. Lufttransport oder Spedition. Hier muss bei der Vorbereitung des Versandstücks ein Gefahrgut-Experte hinzugezogen werden.

1. Nur unbeschädigte Akkus versenden.
2. Die offenen Kontakte abkleben.
3. Den Akku unbeweglich verpacken.
4. Die nationalen Vorschriften im Empfängerland beachten.

12 Technische Daten

Netzteil

Input:	220 - 240 V ~50/60 Hz
Output:	23,5 V — 1,0 A

☐ Separates Netzteil -Modellkennung:

- S023BUz2350100 für 1 A Ladekabel

Hinweis: Verwenden Sie ausschließlich Netzteile mit den angegebenen Modellkennungen.

Gerät

Batteriezellenart:	Lithium-Ionen
Gerätespannung:	18 V
Geräusch: ¹	80 dB (A) ²
Abmessungen (H x B x T):	1300 x 250 x 216 mm
Gewicht (betriebsbereit):	3,72 kg
Inhalt Staubbehälter:	0,4 l

Laufzeiten mit Wechsel-Akku

Eco -Modus mit nichtelektrischem Zubehör	160 min
Eco -Modus mit elektrischer Bodendüse	130 min
Auto -Modus mit elektrischer Bodendüse	50 min
Turbo -Modus mit elektrischer Bodendüse	22 min

Akkuladezeit

97 % - 100 % mit Schnellladegerät	ca. 65 min
-----------------------------------	------------

13 Informationen zu freier und Open Source Software

Dieses Produkt enthält Software-Komponenten, die von den Urheberrechtsinhabern als freie oder Open Source-Software lizenziert sind. Sie können die Lizenzinformationen auf der Markenprodukt-Website herunterladen. (Bitte suchen Sie auf der Produkt-Website nach Ihrem Gerätemodell und weiteren Dokumenten.)

14 Kundendienst

Die BSH Hausgeräte GmbH verlängert die Verfügbarkeit von Ersatzteilen auf 10 Jahre. Dies bezieht sich auf alle funktionsrelevanten und lagerfähigen Teile für Geräte, die

nach dem 1. Januar 2023 produziert wurden.

Hinweis: Der Einsatz des Kundendienstes ist im Rahmen der Herstellergarantiebedingungen kostenfrei.

Detaillierte Informationen über die Garantiedauer und die Garantiebedingungen in Ihrem Land erhalten Sie über den QR-Code auf dem beiliegenden Dokument zu den Servicekontakten und Garantiebedingungen, bei unserem Kundendienst, Ihrem Händler oder auf unserer Website. Wenn Sie den Kundendienst kontaktieren, benötigen Sie die Erzeugnisnummer (E-Nr.), die Fertigungsnummer (FD) und die Zählnummer (Z-Nr.) Ihres Geräts.

Die Kontaktdaten des Kundendienstes finden Sie über den QR-Code auf dem beiliegenden Dokument zu den

¹ je nach Leistungseinstellung

² gemessen nach DIN EN 60704-2-1

Servicekontakten und Garantiebedingungen oder auf unserer Website. Die Informationen gemäß Verordnung (EU) 2023/826 finden Sie online unter www.bosch-home.com auf der Produktseite und der Serviceseite Ihres Geräts bei den Gebrauchsanleitungen und zusätzlichen Dokumenten.

14.1 Erzeugnisnummer (E-Nr.), Fertigungsnummer (FD) und Zählnummer (Z-Nr.)

Die Erzeugnisnummer (E-Nr.), die Fertigungsnummer (FD) und die Zählnummer (Z-Nr.) finden Sie auf dem Typenschild des Geräts. Um Ihre Gerätedaten und die Kundendienst-Telefonnummer schnell wiederzufinden, können Sie die Daten notieren.

14.2 Garantiebedingungen

Garantiebedingungen der BSH Hausgeräte GmbH

DE

Carl-Wery-Str. 34, 81739 München

03/2024

Die nachstehenden Bedingungen, die Voraussetzungen und Umfang unserer Garantieleistung beschreiben, schränken die gesetzlichen Rechte des Endabnehmers unserer Geräte bei Mängeln nicht ein.

Diese Rechte kann der Endabnehmer unbeschadet unserer Garantie unentgeltlich in Anspruch nehmen.

Zusätzlich leisten wir gegenüber dem Endabnehmer für unsere Geräte Garantie gemäß den nachstehenden Bedingungen:

- Wir beheben unentgeltlich nach Maßgabe der folgenden Bedingungen (Nr. 2-8) Mängel an unseren Geräten, die nachweislich auf einem Material- und/ oder Herstellungsfehler beruhen, wenn sie uns unverzüglich nach Feststellung und innerhalb von 24 Monaten nach Lieferung an den Erstendabnehmer gemeldet werden.
Zeigt sich der Mangel innerhalb von 12 Monaten ab Lieferung, wird vermutet, dass es sich um einen Material- oder Herstellungsfehler handelt (Ausnahmen siehe Punkt 2).
- Die Garantie erstreckt sich nicht auf zerbrechliche Teile wie z.B. Glas oder Kunststoff bzw. Glühlampen. Ebenfalls ausgenommen sind Teile, die einem gebrauchsbedingten oder sonstigen natürlichen Verschleiß unterliegen. Auf austauschbare Akkus der „Power for All“ Geräte gewähren wir, obwohl es sich um Verschleißteile im vorgenannten Sinn handelt, 12 Monate Garantie.
Eine Garantiepflicht wird nicht ausgelöst bei geringfügigen Abweichungen von der Soll-Beschaffenheit, die für Wert und Gebrauchstauglichkeit des Gerätes unerheblich sind, sowie bei Schäden oder Defekten aufgrund von chemischen und elektrochemischen Einwirkungen von Wasser, sowie allgemein aufgrund von anomalen Umweltbedingungen oder sachfremden Betriebsbedingungen oder wenn das Gerät sonst mit ungeeigneten Stoffen in Berührung gekommen ist. Ebenso kann keine Garantie übernommen werden, wenn die Mängel am Gerät auf Transportschäden, die nicht von uns zu vertreten sind, nicht fachgerechte Installation und Montage, Fehlgebrauch, eine nicht haushaltsübliche Nutzung, mangelnde Pflege oder Nichtbeachtung von Bedienungs- oder Montagehinweisen zurückzuführen sind.
Der Garantieanspruch erlischt, wenn Reparaturen oder Eingriffe von Personen vorgenommen werden, die hierzu von uns nicht ermächtigt sind, oder wenn unsere Geräte mit Ersatzteilen, Ergänzungs- oder Zubehörteilen versehen werden, die keine Originalteile sind und dadurch ein Defekt verursacht wird.
- Die Garantieleistung erfolgt in der Weise, dass mangelhafte Teile am Gerät nach unserer Wahl unentgeltlich instandgesetzt oder durch einwandfreie Teile ersetzt werden (Nachbesserung).
Ersetzte Teile gehen in unser Eigentum über.
- Sofern die Nachbesserung von uns abgelehnt wird oder nach unserem Ermessen fehlgeschlagen ist, wird innerhalb der oben genannten Garantiezeit kostenfrei gleichwertiger Ersatz aus dem lokalen Geräteportfolio geliefert.
Das ersetzte Gerät geht in unser Eigentum über.
- Rechte aus dieser Garantie kann der Endabnehmer geltend machen, indem er unserem Werkskundendienst den Mangel meldet. Hierfür stehen dem Endabnehmer z.B. folgende Kanäle zur Verfügung:
 - telefonisch
 - per E-Mail
 - per online Terminbuchungsportal (siehe Webseite)
 Der Endverbraucher findet die entsprechenden Kontaktdaten per QR-Code auf dem Serviceflyer "Servicekontakte und Garantiebedingungen", der dem Gerät beiliegt.
Zudem ist der Kaufvertrag mit Lieferdatum oder wenigstens mit dem Kaufdatum vorzulegen.
Geräte, die zumutbar (z.B. im PKW) transportiert werden können, und für die unter Bezugnahme auf diese Garantie eine Garantieleistung beansprucht wird, sind unserer nächstgelegenen Kundendienststelle oder unserem Vertragskundendienst zu übergeben oder zuzusenden. Instandsetzungen am Aufstellungsort können nur für stationär betriebene (feststehende) Geräte verlangt werden.
- Garantieleistungen bewirken weder eine Verlängerung der Garantiefrist, noch setzen sie eine neue Garantiefrist in Lauf. Die Garantiefrist für eingebaute Ersatzteile endet mit der Garantiefrist für das ganze Gerät.
- Weitergehende oder andere als die vorstehend genannten Ansprüche stehen dem Endabnehmer aus dieser Garantie nicht zu.
- Diese Garantiebedingungen gelten für Geräte, die in Deutschland gekauft und betrieben werden.
Werden Geräte in ein anderes Land der EU/der EFTA verbracht („Zielland“) und dort betrieben, die die technischen Voraussetzungen (z.B. Spannung, Frequenz, Gasarten, etc.) für das Zielland aufweisen und die für die jeweiligen Umweltbedingungen geeignet sind, gelten die Garantiebedingungen des Ziellandes, soweit wir in diesem Land ein Kundendienstnetz haben.
Diese können Sie bei der Landesvertretung des Ziellandes anfordern.
Bei Verbringung in Länder außerhalb der EU/der EFTA erlischt die Garantie.
- Beachten Sie unser weiteres Kundendienstangebot:
Auch nach Ablauf der Garantie stehen Ihnen unser Werkskundendienst und unsere Servicepartner zur Verfügung.

Service world-wide

Central Service Contacts

AT Österreich, Austria
 BSH Hausgeräte Gesellschaft mbH
 Werkskundendienst für Hausgeräte
 Quellenstrasse 2a
 1100 Wien
 Online Reparaturannahme, Ersatzteile und
 Zubehör und viele weitere Infos unter:
www.bosch-home.at
 Reparaturservice, Ersatzteile & Zubehör,
 Produktinformationen Tel.: +43 810 550
 511*
mailto:vie-stoerungsannahme@bshg.com

BE Belgique, België, Belgium
 BSH Home Appliances S.A. - N.V.
 Rue Picard 7, box 400, Picardstraat 7, box
 400
 1000 Bruxelles - Brussel
 Tel.: +32 2 475 7001
mailto:bru-repairs@bshg.com
www.bosch-home.be

CH Schweiz, Suisse, Svizzera, Switzerland
 BSH Hausgeräte AG
 Bosch Hausgeräte Service
 Fahrweidstrasse 80
 8954 Geroldswil
 Reparaturservice, Ersatzteile & Zubehör,
 Produktinformationen Tel.: +41 848 888
 200
mailto:ch-service@bshg.com
mailto:ch-spareparts@bshg.com
www.bosch-home.ch

DE Deutschland, Germany
 BSH Hausgeräte Service GmbH
 Zentralwerkstatt für kleine Hausgeräte
 Trautskirchener Strasse 6-8
 90431 Nürnberg
 Online Auftragsstatus, Filterbeutel-Konfigu-
 rator und viele weitere Infos unter:
www.bosch-home.com
 Reparaturservice, Ersatzteile & Zubehör,
 Produkt-Informationen: Tel.: +49 911 70
 440 040
mailto:Kleingeraete@bshg.com
 Mo-So 7:00 bis 22:00 Uhr

FR France
 BSH Electroménager S.A.S.
 26 ave Michelet - CS 90045
 93582 SAINT-OUEN cedex
 Service interventions à domicile: +33 1 40
 101 100
 Service Consommateurs:

0 892 698 010 Service 0,40 €/min
+ prix appel

Service Pièces Détachées et Accessoires:

0 892 698 009 Service 0,40 €/min
+ prix appel

<mailto:serviceconsommateur.fr@bosch-home.com>
www.bosch-home.com/fr

IT Italia, Italy
 BSH Elettrodomestici S.p.A.
 Via Marcantonio Colonna 35
 20149 Milano (MI)
 Tel.: +39 02 412 678 100
mailto:info.it@bosch-home.com
www.bosch-home.com/it

LU Luxembourg
 Service Center Luxembourg S.à.r.l.
 16, Allée John W. Léonard
 7526 Mersch
 Tel.: +352 288 0703*
 Reparaturen: repair@scenter.lu
 Ersatzteile: spare@scenter.lu
 Sonstige Anfragen: info@scenter.lu
www.bosch-home.com/lu
 Mo-Fr: 8:00 - 17:00 Uhr

NL Nederland, Netherlands
 BSH Huishoudapparaten B.V.
 Taurusavenue 36
 2132 LS Hoofddorp
 Infocenter/ Onderdelenverkoop: Tel.: +31
 88 424 4010* Mon-Fri: 8am to 6pm Sat:
 9am to 5pm
 Storingsmelding: Tel.: +31 88 424 4050*
 Mon-Fri: 8am to 8pm Sat: 9am to 5pm
mailto:bosch-contactcenter@bshg.com
mailto:bosch-onderdelen@bshg.com
www.bosch-home.nl



Vielen Dank, dass Sie ein Bosch Hausgerät gekauft haben!

Registrieren Sie Ihr neues Gerät jetzt bei MyBosch und profitieren Sie direkt von:

- **Fachempfehlungen und Tipps für Ihr Gerät**
- **Optionen zur Garantieverlängerung**
- **Rabatten für Zubehör und Ersatzteile**
- **Digitaler Bedienungsanleitung und allen Gerätedaten griffbereit**
- **Einfachem Zugang zu Bosch Hausgeräte Service**

Kostenlose und einfache Registrierung – auch auf Mobilgeräten:

www.bosch-home.com/welcome



Benötigen Sie Hilfe? Hier werden Sie fündig.

Fachkundige Beratung zu Ihren Bosch Hausgeräten, Hilfe bei Problemen oder eine Reparatur durch Bosch-Experten.

Erfahren Sie alles über die vielfältigen Möglichkeiten, wie Bosch Sie unterstützen kann:

www.bosch-home.com/service

Die Kontaktdaten aller Länder sind im beigefügten Serviceverzeichnis aufgeführt.

BSH Hausgeräte GmbH

Carl-Wery-Straße 34
81739 München, GERMANY
www.bosch-home.com

A Bosch Company



8001382681 (060318)

de