

point
proSERIES

Portable Air Conditioner
with heating function

POAC8112
User Manual

LIFE MADE EASIER

GB

Thank you for purchasing your new POINT PRO SERIES Portable air conditioner. These operating instructions will help you use it properly and safely. We recommend that you spend some time reading this instruction manual in order that you fully understand all the operational features it offers. Read all the safety instructions carefully before use and keep this instruction manual for future reference.

NO

Takk for at du kjøpte denne nye POINT PRO SERIES Flyttbart Klimaanlegg. Denne bruksanvisningen hjelper deg med å bruke den ordentlig og sikkert. Vi anbefaler at du tar deg tid til å lese gjennom hele bruksanvisningen for å bli fortrolig med alle funksjonene den har. Les alle sikkerhetsanvisningene nøye før bruk, og oppbevar bruksanvisningen for fremtidig referanse.

FI

Kiitos, kun valitsit uuden POINT PRO SERIES kannettave Ilmastointilaite. Nämä käyttöohjeet opastavat sinua käyttämään laitetta oikein ja turvallisesti. Suosittelemme, että vietät hetken tämän käyttöoppaan parissa, jotta ymmärtäisit täysin kaikki laitteen tarjoamat toiminnalliset ominaisuudet. Lue kaikki turvallisuusohjeet huolellisesti ennen laitteen käyttöä ja säilytä käyttöopas myöhempää käyttöä varten.

DK

Tak for købet af din nye Transportabel Airconditionenhed fra POINT PRO SERIES. Disse brugsanvisninger hjælper dig med at bruge den korrekt og sikkert. Vi anbefaler, at du læser denne brugsanvisning, så du får en fuld forståelse af, hvordan alle funktionerne virker. Læs alle sikkerhedsinstruktioner nøje før brug, og behold denne brugsanvisning til senere brug.

SE

Tack för att du har köpt din nya POINT PRO SERIES Mobil Luftkonditionering. Denna bruksanvisning hjälper dig att använda den på ett säkert och korrekt sätt. Vi rekommenderar att du tar dig tid att läsa igenom denna ruksanvisning för att till fullo förstå alla driftfunktioner som den erbjuder. Läs noga igenom alla säkerhetsinstruktioner före användning och spara bruksanvisningen för framtida bruk.

Instruction Manual-English	page	4 - 22
Bruksanvisning – Norsk	side	23 - 41
Käyttöopas - Suomi	sivu	42 - 60
Brugervejledning – Dansk	side	61 - 79
Bruksanvisning – Svenska	sida	80 - 98

GB

NO

FI

DK

SE

I. Safety Warnings

1. Do not use means to accelerate the defrosting process or to clean, other than those recommended by the manufacturer.
2. The appliance shall be stored in a room without continuously operating ignition sources (for example: open flames, an operating gas appliance or an operating electric heater.)
3. Do not pierce or burn.
4. Be aware that refrigerants may not contain an odour.
5. Appliance shall be installed, operated and stored in a room with a floor area larger than 14m².
6. Keep any required ventilation openings clear of obstruction.
7. Servicing shall be performed only as recommended by the manufacturer.
8. The appliance shall be stored in a well-ventilated area where the room size corresponds to the room area as specified for operation.
9. Any person who is involved with working on or breaking into a refrigerant circuit should hold a current valid certificate from an industry-accredited assessment authority, which authorizes their competence to handle refrigerants safely in accordance with an industry recognized assessment specification.
10. Servicing shall only be performed as recommended by the equipment manufacturer. Maintenance and repair requiring the assistance of other skilled personnel shall be carried out under the supervision of the person competent in the use of flammable refrigerants.
11. All working procedure that affects safety means shall only be carried by competent persons.



Caution, risk of fire



Notes:

1. The air conditioner is only suitable for indoor use, and is not suitable for other applications.
2. Follow local grid interconnection rules while installing the air conditioner and ensure that it is properly grounded. If you have any question on electrical installation, follow the instructions of the manufacturer, and if necessary, ask a professional electrician to install it.
3. Place the air conditioner in a flat and dry place and keep a distance of above 50cm between it and the surrounding objects or walls.
4. After the air conditioner is installed, ensure that the power plug is intact and firmly plugged into the mains power outlet, and place the mains power cable orderly to prevent someone from being tripped or pulling out the plug.
5. Do not put any object into the air inlet and outlet of the air conditioner. Keep the air inlet and outlet free from obstructions.
6. When drainage pipes are installed, ensure that the drainage pipes are properly connected, and are not distorted or bent.
7. While adjusting the upper and lower wind-guide strips of the air outlet, pluck it with hands gently to avoid damaging wind-guide strips.
8. When moving the air conditioner, make sure that it is in an upright position.
9. The air conditioner should stay away from gasoline, flammable gas, stoves and other heat sources.
10. Do not disassemble, overhaul and modify the air conditioner arbitrarily, otherwise it will cause a malfunction or even bring harm to persons and properties. To avoid danger, if a failure occurs, ask the manufacturer or professionals to repair it.
11. Do not install and use the air conditioner in the bathroom or other humid environments.
12. Do not pull the plug to turn off the air conditioner.
13. Do not place cups or other objects on the body to prevent water or other liquids from spilling into the air conditioner.
14. Do not use insecticide sprays or other flammable substances near the air conditioner.
15. Do not wipe or wash the air conditioner with chemical solvents such as gasoline and alcohol. When you need to clean the air conditioner, you must disconnect the mains power supply, and clean it with a half-wet soft cloth. If the air conditioner is really dirty, scrub it with a mild detergent.

16. The appliance can be used by children aged from 8 years and above and persons with reduced physical, sensory or mental capabilities if they have been given supervision or instruction concerning use of the appliance in a safe way and understand the hazards involved. Children shall not play with the appliance. Cleaning and maintenance shall not be made by children without supervision.

17. If the mains power cable is damaged, it must be replaced by the manufacturer, its service agent or similarly qualified persons in order to avoid a hazard.

18. The appliance shall be installed in accordance with national wiring regulations.

19. Do not operate your air conditioner in a wet room such as a bathroom or laundry room.

Transportation, marking and storage for units

1. Transport of equipment containing flammable refrigerants

Compliance with the transport regulations

2. Marking of equipment using signs

Compliance with local regulations

3. Disposal of equipment using flammable refrigerants

Compliance with national regulations

4. Storage of equipment/appliances

The storage of equipment should be in accordance with the manufacturer's instructions.

5. Storage of packed (unsold) equipment

Storage package protection should be constructed such that mechanical damage to the equipment inside the package will not cause a leak of the refrigerant charge.

The maximum number of pieces of equipment permitted to be stored together will be determined by local regulations.

II. Components

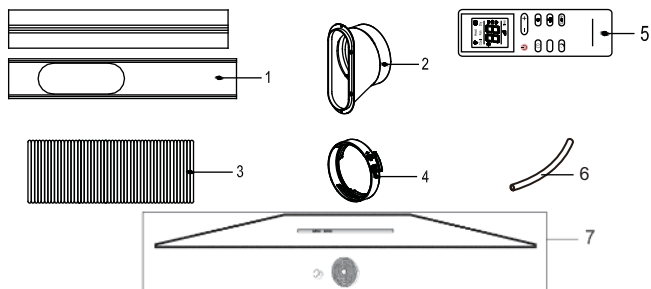
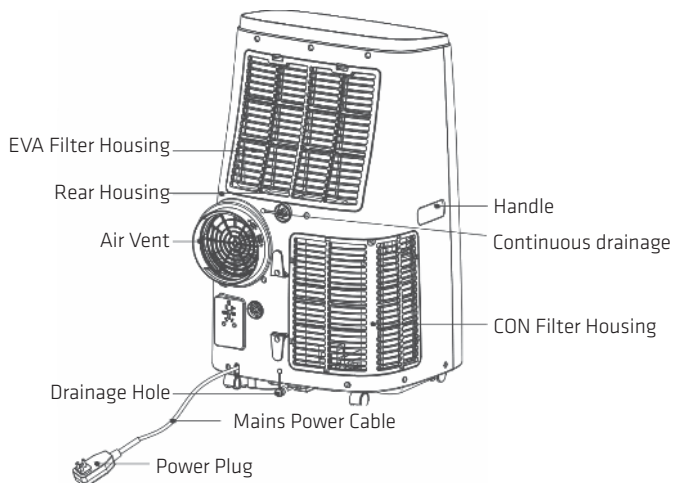
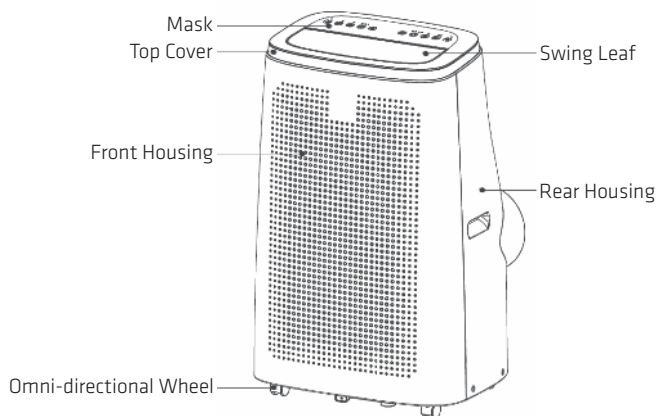

- 1: Adjustable slide bar 2: Slide bar connector 3: Exhaust hose
4: Exhaust pipe joint 5: Remote control 6: Drain pipe
7: Window canvas airlock kit

III. Control Setting

1. Control panel operation instructions

Operation interface:

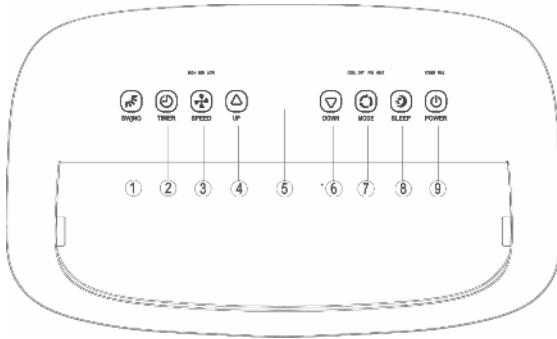

- 1: Swing Key
- 2: Timer Key
- 3: Fan Key
- 4: Up Key
- 5: Display Window
- 6: Down Key
- 7: Mode Key
- 8: Sleep Mode Key
- 9: Power Key

1. SWING Key: The SWING function only works after turning on the unit, you can turn the swing on or off.
2. TIMER Key: When the unit is on, press the key to close timing; When the unit is off, press the key to open timing.
Press the key, when the timing symbol flashes, press up and down key to select the required timing value.
Timing values can be set in 1-24 hours and the timing value is adjusted up or down by one hour.
3. FAN SPEED Key: In cooling, heating and fan mode, press this key to select high, middle, low speed. This function is not available in SLEEP mode and DEHUMIDIFYING mode.
4. UP Key: Under timer mode, press this key to adjust the time upwards.
Under cooling and heating mode, press this key to adjust the temperature higher.
This function is not available under FAN mode and DEHUMIDIFYING mode.
5. Display Window
6. DOWN Key: Under timer mode, press this key to adjust the timer downwards.
Under cooling and heating mode, press this key to adjust the temperature lower.
This function is not available under FAN mode and DEHUMIDIFYING mode.
7. Mode Key: When the unit is on, press this key to switch between cooling → dry → fan → heating mode.
8. Sleep Mode: When the power is on and in cooling mode (or heating mode), press 'SLEEP' button to start the sleep mode. Under sleep mode, the FAN speed is set to LOW speed and not adjustable. The SLEEP mode can be cancelled by pressing the button.
Under the sleep mode, display will be turned off after 10 seconds.
9. Power Key: Press this key to turn on and turn off the unit.

Noted:

MEMORY FUNCTION: The appliance maintains its settings during a power failure.

Operation instructions of remote control

The remote-control Panel is as follows:

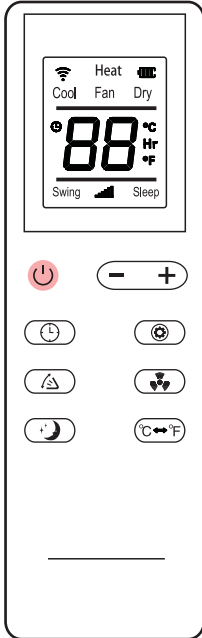

Instructions of key operation of the high-quality remote control are as follows:

1. Power: Press the key to turn on or turn off the machine.
2. Timer: press the key to set timing.
3. : - : press - the key to reduce temperature and timing set value.
4. Mode: press the key to switch between cooling, fan, dehumidifying and heating mode.
5. +: press + the key to increase temperature and timing set value.
6. Fan: press the key to select high, low wind speed.
7. Sleep Mode: Press the key to turn on the sleep mode.
8. Swing: Press the louver will swing up and down.
9. Press key to switch between Celsius and Fahrenheit.

GB

IV. Protection function

1. Frost Protection Function: In cooling, dehumidifying or economic power saving mode, if the temperature of the exhaust pipe is too low, the air conditioner will automatically enter protection status; if the temperature of the exhaust pipe rises to a certain temperature, it can automatically revert to normal operation.
2. Overflow Protection Function: When water in the water pan exceeds the warning level, the air conditioner will automatically sound an alarm, and the "FULL" indicator light will flash. At this point, you need to move the drainage pipe connecting the air conditioner or the water outlet to sewer or other drainage area to empty the water (details see Drainage Instructions at the end of this chapter). After the water is emptied, the air conditioner will automatically return to the original state:
3. Automatic Defrosting (cooling models have this function): The air conditioner has automatic defrosting function. Defrosting can be achieved through four - way valve reversing.
4. Protection Function of the Compressor: To increase the service life of the compressor, it has a 3-minute delay booting protection function after the compressor is turned off.

V. Installation and adjustment

Installation:

Warning: before using the air conditioner, keep it upright for at least two hours.

The air conditioner can be easily moved in the room. In the moving process, ensure that the air conditioner is in the upright position and the air conditioner should be placed on a flat surface. Do not install and use the air conditioner in the bathroom or other humid environments.

Install the heat pipe assembly (as shown in Fig.1)

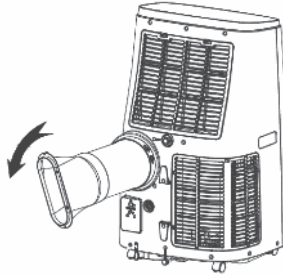

Figure 1

1. take out the outer connector assembly and the exhaust pipe assembly, and remove the plastic bags; insert the heat pipe assembly (the end of the exhaust joint) into the back-panel vent slot (push to the left) and complete the assembly (as shown in figure 1).

Installation of window sealing plate components

1. Half open the window, and mount the window sealing plate assembly to the window (as shown in Fig.2 and Fig.3). Components can be placed in horizontal and vertical direction.

Pull various components of the window sealing plate assembly open, adjust their opening distance to bring both ends of the assembly into contact with the window frame, and fix various components of the assembly.

Notes:

1. The flat end of the exhaust pipe joints must be snapped into place.
2. The pipe cannot be distorted or bent more than 45 degrees. Do not block the ventilation exhaust pipe.

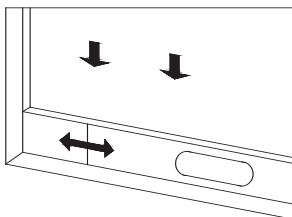

Figure 2

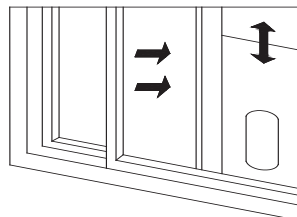

Figure 3

Install the body

1. Move the air conditioner with installed heat pipe and fittings before the window, and the distance between the body and walls or other objects shall be least 50 cm (as shown in Fig.4).

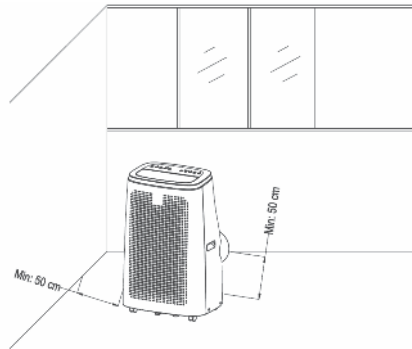

Figure4

2. Elongate the exhaust pipe and snap the flat end of the exhaust pipe joints into the hole of the window sealing plate assembly (as shown in Fig.5 and Fig.6).

Notes:

1. the flat end of the exhaust pipe joints must be snapped into place.
2. The pipe cannot be distorted or bent more than 45 degrees. Do not block the ventilation exhaust pipe.

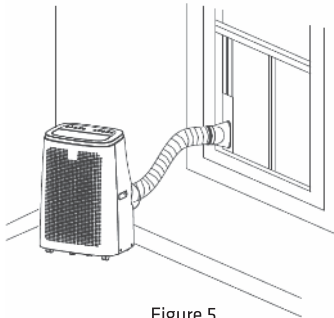

Figure 5

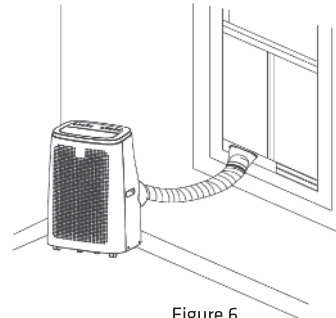

Figure 6

Important Notice:

The length of the exhaust hose shall be 280~1,500mm, and this length is based on the specifications of the air conditioner. Do not use extension tubes or replace it with other different hoses, or this may cause a malfunction. Exhaust host must be not blocked; otherwise it may cause overheating.

1.2.2 Window canvas airlock for pull out window

1. Mark the middle (M) of the window seal (Fig. 1).
2. Mark the middle of the window frame and the casement (Fig. 2-4)
(Figure 2 shows an open window, Figure 3 a tilted window and Figure 4 an open skylight).

3. Stick the Velcro tape to the front side (in most cases 1 cm wide) of the casement or to the inner surface of the casement (where the window handles are attached.)
4. First fasten side A, then side B, starting in the middle and working all the way to the left and right.
5. IMPORTANT! When fastening, point A must be exactly opposite point B.
6. When closing the window take care that the seal is not jammed between the casement and the window frame.
7. Open the zip preferably at the positions marked with «S» and attach the exhaust air hose.

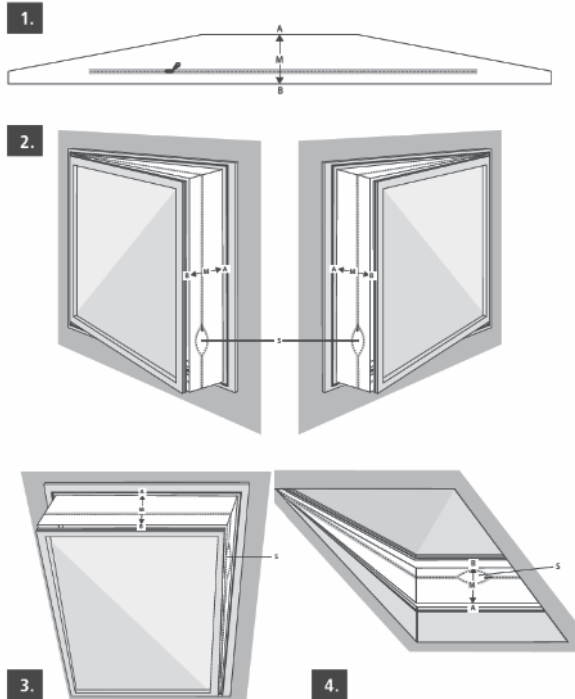

VI. Drainage Instructions

This unit has two drainage methods: manual drainage and continuous drainage.

1. Manual drainage:

- 1) When the unit stops after the water is full, turn off the unit power and unplug the power plug.

Notes: Move the unit carefully, so as not to spill the water in the water pan at the bottom of the body.

- 2) Place the water container below the side water outlet behind the body.
- 3) Unplug the water plug, the water will automatically flow into the water container.

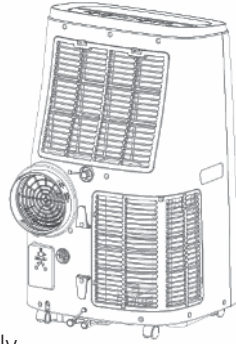

Notes:

1. Keep the drainage cover and the water plug properly.
2. During drainage, the body can be tilted slightly backwards.
3. If the water container cannot hold all the water, before the water container is full, insert the water outlet with the water plug as soon as possible to prevent water from flowing to the floor or the carpet.
4. When the water is discharged, insert the water plug, and tighten the drainage cover
Special caution for heating mode!

2. Continuous drainage (Optional) (only applicable to dehumidifying mode), as shown in figure:

- 1)Unplug the water plug.
- 2)Set the drainage pipe into the water outlet
- 3)Connect the drainage pipe to the bucket.

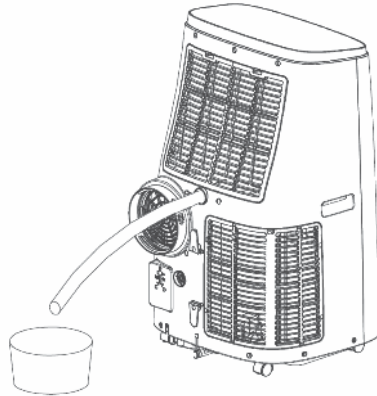

VII. Maintenance

Cleaning: before cleaning and maintenance, turn off the air conditioner and unplug the plug.

1. Clean the surface

Clean with surface of air conditioner with a wet soft cloth. Don't use chemicals, such as benzene, alcohol, gasoline, etc.; otherwise, the surface of the air conditioner will be damaged or even the whole air conditioner will be damaged.

2. Clean the filter screen

If the filter screen is clogged with dust, and the effectiveness of the air conditioner is reduced, be sure to clean the filter screen once every two weeks.

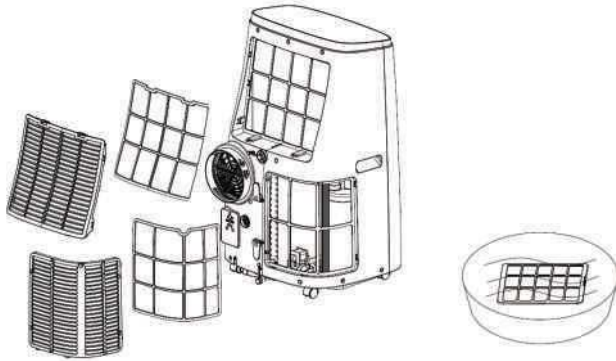

3. Clean the upper filter screen frame

- a) Unscrew one screw fixed by EVA filter net and back shell with screwdriver, and take out EVA filter net.
- b) Put the EVA filter screen into warm water with neutral detergent (about 40°C / 104°F) and dry it in the shade after rinsing clean.

VIII. Unit Storage:

1. Unscrew the drainage cover, unplug the water plug, and discharge the water in the water pan into other water containers or directly tilt the body to discharge the water into other containers.
 2. Turn on the air conditioner, adjust it to low-wind ventilation mode, and maintain this state until the drainage pipe becomes dry, so as to keep the inside of the body in a dry state and prevent it from mildewing.
 3. Turn off the air conditioner, unplug the power plug, and wrap the mains power cable around the wrapping post; install the water plug and the drainage cover.
 4. Remove the exhaust pipe and keep it properly.
 5. Cover the air conditioner with a plastic bag. Put the air conditioner in a dry place, keep it out of the reach of children, and take dust control measures.
- Remove batteries of the remote control and keep them properly.

Note:

Ensure that the body is placed in a dry place and keep all air conditioner components properly.

IX. Troubleshooting I

Information on servicing

1. Checks to the area

Prior to beginning work on systems containing flammable refrigerants, safety checks are necessary to ensure that the risk of ignition is minimized. For repair to the refrigerating system, the following precautions shall be complied with prior to conducting work on the system.

2. Work procedure

Work shall be undertaken under a controlled procedure so as to minimize the risk of a flammable gas or vapors being present while the work is being performed.

3. General work area

All maintenance staff and others working in the local area shall be instructed on the nature of work being carried out. Work in confined spaces shall be avoided. The area around the workspace shall be sectioned off. Ensure that the conditions within the area have been made safe by control of flammable material.

4. Checking for presence of refrigerant

The area shall be checked with an appropriate refrigerant detector prior to and during work, to ensure the technician is aware of potentially flammable atmospheres. Ensure that the leak detection equipment being used is suitable for use with flammable refrigerants, i.e. non-sparking, adequately sealed or intrinsically safe.

5. Presence of fire extinguisher

If any hot work is to be conducted on the refrigeration equipment or any associated parts, appropriate fire extinguishing equipment shall be available to hand. Have a dry powder or CO² fire extinguisher adjacent to the charging area.

6. No ignition sources

No person carrying out work in relation to a refrigeration system which involves exposing any pipe work that contains or has contained flammable refrigerant shall use any sources of ignition in such a manner that it may lead to the risk of fire or explosion. All possible ignition sources, including cigarette smoking, should be kept sufficiently far away from the site of installation, repairing, removing and disposal, during which flammable refrigerant can possibly be released to the surrounding space. Prior to work taking place, the area around the equipment is to be surveyed to make sure that there are no flammable hazards or ignition risks. No Smoking signs shall be displayed.

7. Ventilated area

Ensure that the area is in the open or that it is adequately ventilated before breaking into the system or conducting any hot work. A degree of ventilation shall continue during the period that the work is carried out. The ventilation should safely disperse any released refrigerant and preferably expel it externally into the atmosphere.

8. Checks to the refrigeration equipment

Where electrical components are being changed, they shall be fit for the purpose and to the correct specification. At all times the manufacturer's maintenance and

service guidelines shall be followed. If in doubt consult the manufacturers technical department for assistance. The following checks shall be applied to installations using flammable refrigerants:

- The charge size is in accordance with the room size within which the refrigerant containing parts are installed;
- The ventilation air conditioner and outlets are operating adequately and are not obstructed;
- If an indirect refrigerating circuit is being used, the secondary circuit shall be checked for the presence of refrigerant;
- Marking to the equipment continues to be visible and legible. Markings and signs that are illegible shall be corrected;
- Refrigeration pipe or components are installed in a position where they are unlikely to be exposed to any substance which may corrode refrigerant containing components, unless the components are constructed of materials which are inherently resistant to being corroded or are suitably protected against being so corroded.

9. Checks to electrical devices

Repair and maintenance to electrical components shall include initial safety checks and component inspection procedures. If a fault exists that could compromise safety, then no electrical supply shall be connected to the circuit until it is satisfactorily dealt with. If the fault cannot be corrected immediately but it is necessary to continue operation, an adequate temporary solution shall be used. This shall be reported to the owner of the equipment so all parties are advised.

Initial safety checks shall include:

- That capacitors are discharged: this shall be done in a safe manner to avoid possibility of sparking;
- That there no live electrical components and wiring are exposed while charging, recovering or purging the system;
- That there is continuity of earth bonding.

Repairs to sealed components

1. During repairs to sealed components, all electrical supplies shall be disconnected from the equipment being worked upon prior to any removal of sealed covers, etc. If it is absolutely necessary to have an electrical supply to equipment during servicing, then a permanently operating form of leak detection shall be located at the most critical point to warn of a potentially hazardous situation.

2. Particular attention shall be paid to the following to ensure that by working on electrical components, the casing is not altered in such a way that the level of protection is affected. This shall include damage to cables, excessive number of connections, terminals not made to original specification, damage to seals, incorrect fitting of glands, etc.

Ensure that apparatus is mounted securely.

Ensure that seals or sealing materials have not degraded such that they no longer serve the purpose of preventing the ingress of flammable atmospheres.

Replacement parts shall be in accordance with the manufacturer's specifications.

NOTE:

The use of silicon sealant may inhibit the effectiveness of some types of leak detection equipment. Intrinsically safe components do not have to be isolated prior to working on them.

3. Repair to intrinsically safe components

Do not apply any permanent inductive or capacitance loads to the circuit without ensuring that this will not exceed the permissible voltage and current permitted for the equipment in use.

Intrinsically safe components are the only types that can be worked on while live in the presence of a flammable atmosphere. The test apparatus shall be at the correct rating.

Replace components only with parts specified by the manufacturer. Other parts may result in the ignition of refrigerant in the atmosphere from a leak.

4. Cabling

Check that cabling will not be subject to wear, corrosion, excessive pressure, vibration, sharp edges or any other adverse environmental effects. The check shall also take into account the effects of aging or continual vibration from sources such as compressors or fans.

5. Detection of flammable refrigerants

Under no circumstances shall potential sources of ignition be used in the searching for or detection of refrigerant leaks. A halide torch (or any other detector using a naked flame) shall not be used.

6. Leak detection methods

The following leak detection methods are deemed acceptable for systems containing flammable refrigerants.

Electronic leak detectors shall be used to detect flammable refrigerants, but the sensitivity may not be adequate, or may need re-calibration. (Detection equipment shall be calibrated in a refrigerant-free area.) Ensure that the detector is not a potential source of ignition and is suitable for the refrigerant used. Leak detection equipment shall be set at a percentage of the LFL of the refrigerant and shall be calibrated to the refrigerant employed and the appropriate percentage of gas (25 % maximum) is confirmed.

Leak detection fluids are suitable for use with most refrigerants but the use of detergents containing chlorine shall be avoided as the chlorine may react with the refrigerant and corrode the copper pipe-work.

If a leak is suspected, all naked flames shall be removed/ extinguished.

If a leakage of refrigerant is found which requires brazing, all of the refrigerant shall be recovered from the system, or isolated (by means of shut off valves) in a part of the system remote from the leak. Oxygen free nitrogen (OFN) shall then be purged through the system both before and during the brazing process.

7. Removal and evacuation

When breaking into the refrigerant circuit to make repairs or for any other purpose conventional procedures shall be used. However, it is important that best practice is followed since flammability is a consideration. The following procedure shall be adhered to:

Remove refrigerant;

-Purge the circuit with inert gas;

-Evacuate;

-Purge again with inert gas;

-Open the circuit by cutting or brazing.

The refrigerant charge shall be recovered into the correct recovery cylinders. The system shall be flushed with OFN to render the unit safe. This process may need to be repeated several times. Compressed air or oxygen shall not be used for this task.

Flushing shall be achieved by breaking the vacuum in the system with OFN and continuing to fill until the working pressure is achieved, then venting to atmosphere, and finally pulling down to a vacuum. This process shall be repeated until no refrigerant is within the system. When the final OFN charge is used, the system shall be vented down to atmospheric pressure to enable work to take place. This operation is absolutely vital if brazing operations on the pipe-work are to take place. Ensure that the outlet for the vacuum pump is not close to any ignition sources and there is ventilation available.

8. Charging procedures

In addition to conventional charging procedures, the following requirements shall be followed.

A. Ensure that contamination of different refrigerants does not occur when using charging equipment. Hoses or lines shall be as short as possible to minimise the amount of refrigerant contained in them.

B. Cylinders shall be kept upright.

C. Ensure that the refrigeration system is earthed prior to charging the system with refrigerant.

D. Label the system when charging is complete (if not already).

E. Extreme care shall be taken not to overfill the refrigeration system.

Prior to recharging the system, it shall be pressure tested with OFN. The system shall be leak tested on completion of charging but prior to commissioning. A follow up leak test shall be carried out prior to leaving the site.

9. Decommissioning

Before carrying out this procedure, it is essential that the technician is completely familiar with the equipment and all its detail. It is recommended good practice that all refrigerants are recovered safely. Prior to the task being carried out, an oil and refrigerant sample shall be taken in case analysis is required prior to re-use of reclaimed refrigerant. It is essential that electrical power is available before the task is commenced.

A. Become familiar with the equipment and its operation.

B. Isolate system electrically.

C. Before attempting the procedure ensure that:

Mechanical handling equipment is available, if required, for handling refrigerant cylinders;

All personal protective equipment is available and being used correctly;

The recovery process is supervised at all times by a competent person;

Recovery equipment and cylinders conform to the appropriate standards.

D. Pump down refrigerant system, if possible.

E. If a vacuum is not possible, make a manifold so that refrigerant can be removed from various parts of the system.

F. Make sure that cylinder is situated on the scales before recovery takes place.

G. Start the recovery air conditioner and operate in accordance with manufacturer's instructions.

H. Do not overfill cylinders. (No more than 80 % volume liquid charge).

I. Do not exceed the maximum working pressure of the cylinder, even temporarily.

J. When the cylinders have been filled correctly and the process completed, make sure that the cylinders and the equipment are removed from site promptly and all isolation valves on the equipment are closed off.

K. Recovered refrigerant shall not be charged into another refrigeration system unless it has been cleaned and checked.

10. Labelling

Equipment shall be labelled stating that it has been de-commissioned and emptied of refrigerant. The label shall be dated and signed. Ensure that there are labels on the equipment stating the equipment contains flammable refrigerant.

11. Recovery

When removing refrigerant from a system, either for servicing or decommissioning, it is recommended good practice that all refrigerants are removed safely.

When transferring refrigerant into cylinders, ensure that only appropriate refrigerant recovery cylinders are employed. Ensure that the correct number of cylinders for holding the total system charge is available. All cylinders to be used are designated for the recovered refrigerant and labelled for that refrigerant (i.e. special cylinders for the recovery of refrigerant). Cylinders shall be complete with pressure relief valve and associated shut-off valves in good working order. Empty recovery cylinders are evacuated and, if possible, cooled before recovery occurs.

The recovery equipment shall be in good working order with a set of instructions concerning the equipment that is at hand and shall be suitable for the recovery of flammable refrigerants. In addition, a set of calibrated weighing scales shall be available and in good working order. Hoses shall be complete with leak-free disconnect couplings and in good condition. Before using the recovery air conditioner, check that it is in satisfactory working order, has been properly maintained and that any associated electrical components are sealed to prevent ignition in the event of a refrigerant release. Consult manufacturer if in doubt.

The recovered refrigerant shall be returned to the refrigerant supplier in the correct recovery cylinder, and the relevant Waste Transfer Note arranged. Do not mix refrigerants in recovery units and especially not in cylinders.

If compressors or compressor oils are to be removed, ensure that they have been evacuated to an acceptable level to make certain that flammable refrigerant does not remain within the lubricant. The evacuation process shall be carried out prior to returning the compressor to the suppliers. Only electric heating to the compressor body shall be employed to accelerate this process. When oil is drained from a system, it shall be carried out safely.

X. Trouble shooting II

Do not repair or disassemble the air conditioner by yourself. Unqualified repair will lead to failure of the warranty card, and may cause damage to users or their properties.

Problems	Reasons	Solutions
The air conditioner does not work.	There is no electricity.	Turn it on after connecting it to a socket with electricity.
	The overflow indicator displays "FL".	Discharge the water inside.
	The ambient temperature is too low or too high	Recommend to use the air conditioner in at the temperature of 7-35 °C(44-95°F).
	In cooling mode, the room temperature is lower than the set temperature; in heating mode, the room temperature is higher than the set temperature.	Change the set temperature.
	In dehumidification mode, the ambient temperature is low.	The air conditioner is placed in a room with an ambient temperature of greater than 17°C (62°F).
The cooling effect is not good	There is direct sunlight.	Pull the Curtain.
	Doors or windows are open; there are a lot of people; or in cooling mode, there are other sources of heat.	Close doors and windows, and add new air conditioner.
	The filter screen is dirty.	Clean or replace the filter screen.
	The air inlet or outlet is blocked.	Clear obstructions.
Big Noise	The air conditioner is not placed on a flat surface.	Put the air conditioner on a flat and hard place (to reduce noise).
compressor does not work.	Overheat protection starts.	Wait for 3 minutes until the temperature is lowered, and then restart the air conditioner.
The remote control does not work.	The distance between the air conditioner and the remote control is too far.	Let the remote control get close to the air conditioner, and make sure that the remote control directly faces to the direction of the remote control receiver.
	The remote control is not aligned with the direction of the remote-control receiver.	
	Batteries are dead.	
Displays PE1P.	The pipe temperature sensor is abnormal.	Check the pipe temperature sensor and related circuitry.
Displays PE2P	The room temperature sensor is abnormal.	Check the room temperature sensor and related circuitry.

Note:

If problems not listed in the table occur or recommended solutions do not work, please contact the professional service organization.

XI. Addendum

Schematic diagram for air conditioner (The specific technical parameters of the air conditioner shall be subject to the nameplate on the product)

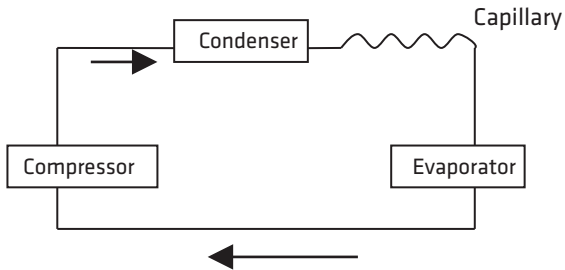

This symbol on the product or in the instructions means that your electrical and electronic equipment should be disposed at the end of its life separately from your household waste. There are separate collection systems for recycling in the EU. For more information, please see contact the local authority or your retailer where you purchased the product. The maximum dosage of refrigerant is 290 grams.

Imported and Exclusively marketed by:
Power International AS,
PO Box 523, N-1471 Lørenskog, Norway

Power Norge:
<https://www.power.no/kundeservice/>
T: 21 00 40 00

Expert Danmark:
<https://www.expert.dk/kundeservice/>
T: 70 70 17 07

Power Danmark:
<https://www.power.dk/kundeservice/>
T: 70 33 80 80

Punkt 1 Danmark:
<https://www.punkt1.dk/kundeservice/>
T: 70 70 17 07

Expert Finland:
<https://www.expert.fi/tuki/asiakaspalvelu/>
T: 020 7100 670

Power Finland:
<https://www.power.fi/tuki/asiakaspalvelu/>
T: 0305 0305

Power Sverige:
<https://www.power.se/kundeservice/>
T: 08 517 66 000

I. Sikkerhetsadvarsler

1. Ikke andre midler til å fremskynde avriming eller rengjøring enn de som anbefales av produsenten.
2. Apparatet skal oppbevares i et rom der det ikke er kontinuerlig bruk av antennelseskilder (for eksempel åpen flamme, gassapparat eller elvarmer).
3. Ikke stikk hull eller brenn.
4. Vær oppmerksom på at kjølemidler kan være luktfrie.
5. Apparatet skal monteres, brukes og oppbevares i et rom med et gulvareal større enn 14m².
6. Hold nødvendige ventilasjonsåpninger fra å bli blokkert.
7. Vedlikehold skal kun utføres etter produsentens anbefalinger.
8. Apparatet skal oppbevares i et godt ventilert område der størrelsen på rommet tilsvarer det angitte romområdet for bruk.
9. Enhver person som er involvert i å jobbe med eller bryte inn en kjølekrets skal ha et gyldig sertifikat fra en bransjeakkreditert vurderingsmyndighet som autoriserer hans eller hennes kompetanse til å håndtere kjølemidler trygt i samsvar med en bransjeanerkjent vurderingsspesifikasjon.
10. Vedlikehold skal kun utføres etter utstyrproduzentens anbefalinger. Vedlikehold og reparasjon som krever hjelp fra andre fagpersoner skal utføres under tilsyn av den personen som har kompetanse innen bruk av brennbare kjølemidler.
11. All arbeidsprosedyrer som angår sikkerhetsmidler, skal kun utføres av fagpersoner.



Caution, risk of fire



Merknader:

1. Klimaanlegget er kun egnet for innendørs bruk og er ikke egnet for andre bruksområder.
2. Følg lokale regler for elektrokoblinger ved montering av klimaanlegget, og sørg for at det er riktig jordet. Hvis du har spørsmål om elektrisk installasjon, følger du instruksjonene fra produsenten. Få om nødvendig hjelp fra en profesjonell elektriker til å installere.
3. Plasser klimaanlegget på et plant og tørt sted, og hold en avstand på over 50 cm mellom den og gjenstander rundt eller veggene.
4. Når klimaanlegget er montert, må du sørge for at støpselet er helt og satt godt inn i stikkontakten. Legg strømkabelen ordentlig for å hindre at noen blir snubler over den eller trekker ut støpselet.
5. Ikke legg noe inn i luftinntaket og lufttuttaket på klimaanlegget. Hold luftinntaket og lufttuttaket frie for hindringer.
6. Når dreneringsrør er montert, må du sørge for at de er ordentlig tilkoblet og ikke vrent eller bøyd.
7. Når du skal justere de øvre og nedre vindlerne på lufttuttaket, tar du forsiktig med hendene for å unngå å skade dem.
8. Når du flytter klimaanlegget, må du sørge for at det står oppreist.
9. Klimaanlegget skal holdes borte fra bensin, brannfarlig gass, ovner og andre varmekilder.
10. Ikke demonter, reparer eller modifier klimaanlegget, da det vil forårsake funksjonsfeil eller til og med skade på person og eiendom. For å unngå fare må du oppsøke produsenten eller fagperson om det oppstår feil.
11. Ikke monter eller bruk klimaanlegget på et bad eller på andre fuktige steder.
12. Ikke dra i støpselet for å slå av klimaanlegget.
13. Ikke plasser kopper eller andre gjenstander på hoveddelen for å hindre at vann eller andre væsker lekker inn i klimaanlegget.
14. Ikke bruk insektmiddelspray eller andre brennbare stoffer i nærheten av klimaanlegget.
15. Ikke tørk av eller vask klimaanlegget med kjemiske løsemidler som bensin eller alkohol. Når du skal rengjøre klimaanlegget, må du koble fra strømforsyningen. Rengjør med en halvvtåt, myk klut. Hvis klimaanlegget er veldig skittent, kan du skrubbe med et mildt vaskemiddel.
16. Apparatet kan brukes av barn over 8 år og personer med reduserte fysiske, sensoriske eller mentale evner hvis de er under tilsyn eller har mottatt anvisning om bruk av apparatet på en sikker måte og forstår

farene dette innebærer. Barn må ikke leke med apparatet. Rengjøring og brukervedlikehold må ikke utføres av barn uten tilsyn

17. Hvis strømkabelen er skadet, må den skiftes av produsenten, av produsentens servicerepresentant eller av en tilsvarende kvalifisert person for å unngå fare.

18. Apparatet skal installeres i henhold til nasjonale koblingsregler.

19. Ikke bruk klimaanlegget i et vått rom som et bad eller vaskerom.

Transport, merking og lagring av enheter

1. Transport av utstyr som inneholder brennbare kjølemidler

Overholdelse av transportforskrifter

2. Merking av utstyr med skilting Overholdelse av locale forskrifter

3. Deponering av utstyr som inneholder brennbare kjølemidler

Overholdelse av nasjonale forskrifter

4. Oppbevaring av utstyr/apparater Utstyr skal oppbevares i samsvar med produsentens instruksjoner.

5. Oppbevaring av pakket (usolgt) utstyr

Oppbevaringsbeskyttelsen skal være konstruert slik at mekanisk skade på utstyret inne i pakken ikke fører til at kjølemiddel lekker.

Maksimalt antall utstyrsenheter som kan lagres sammen, bestemmes av lokale bestemmelser.

II. Del

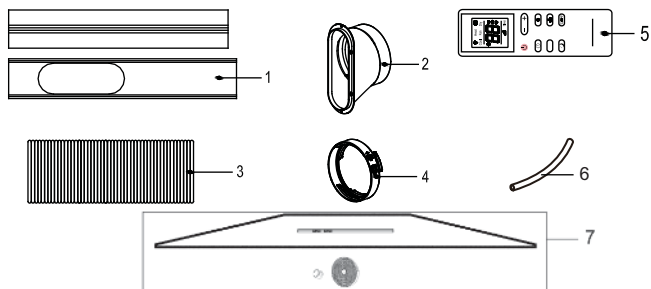
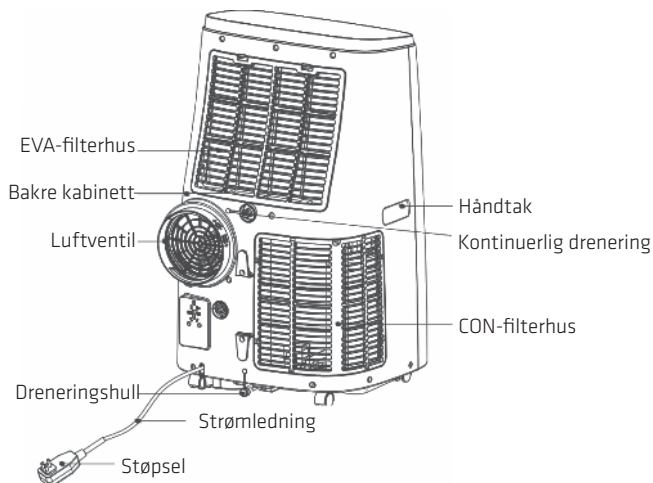
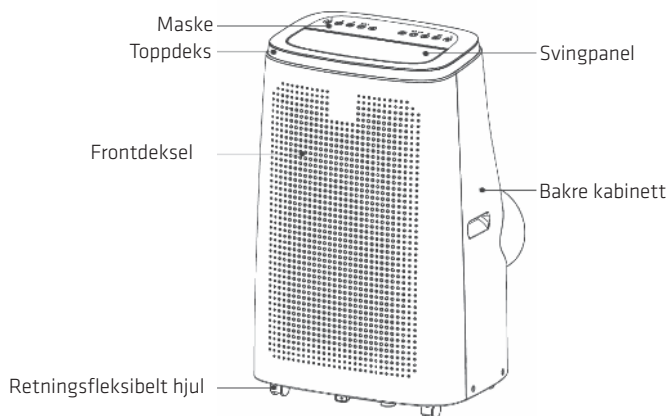

1: Justerbar glideskinne
4: Utløpsrødd
7: Vinduskit

2: Glideskinnekontakt
5: Fjernkontroll

3: Uttakslange
6: Dreneringsrøret

III. Kontrollinnstilling

1. Instruksjoner for bruk av kontrollpanel

Grensesnitt::

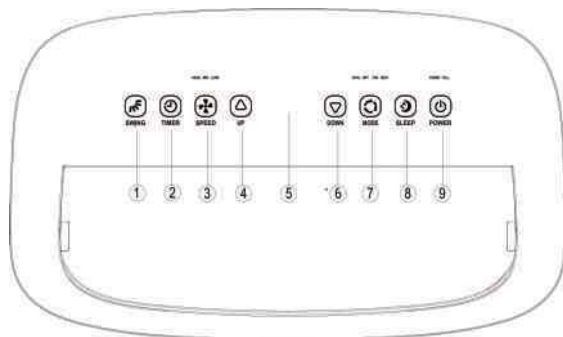

- 1: Svinging-knapp
- 2: Timer (Tidtaker)-knapp
- 3: Vifteknapp
- 4: Opp-knapp
- 5: Skjermvindu
- 6: Down (Ned)-knapp
- 7: Modusknapp
- 8: Søvnmodusknapp
- 9: Strømknapp

1. Svinging-knapp: Svingfunksjonen fungerer når enheten er slått på. Svinging kan slås på eller av.
2. Tidtaker-knapp Hvis enheten er på, brukes knappen til å lukke nedtelling; når den er av, åpner den nedtelling.
Når knappen trykkes, blinker symbolet for tidtakeren. Nå kan du trykke opp- og ned-knappene for å stille inn tidtakeren.
Tidtakeren kan stilles til 1-24 timer i trinn på én time.
3. Viftehastighetsknapp: I kjøle-, varme- og vifte-modus kan du trykke denne knappen for å velge høy, middels eller lav vindhastighet. Denne funksjonen er ikke tilgjengelig i søvnmodus og lufttørkingsmodus.
4. Opp-knapp: I tidtakermodus trykker du denne knappen for å justere tiden oppover. I kjøle- og oppvarmingsmodus kan du trykke denne knappen for å justere temperaturen opp.
Denne funksjonen er ikke tilgjengelig i viftemodus og lufttørkingsmodus.
5. Skjermvindu
6. Ned-knapp I tidtakermodus trykker du denne knappen for å justere tiden nedover. I kjøle- og oppvarmingsmodus kan du trykke denne knappen for å justere temperaturen ned.
Denne funksjonen er ikke tilgjengelig i viftemodus og lufttørkingsmodus.
7. Modusknapp: Når enheten er på, trykker du denne knappen for å veksle mellom kjøling → tørking → vifte → varmemodus.
8. Søvnmodus: Når enheten er på og i kjølemodus (eller varmemodus), kan du trykke Søvnknappen for å starte søvnmodus. I søvnmodus er viftehastigheten satt til lav hastighet og kan ikke justeres. Søvnmodus kan avbrytes ved å trykke knappen. I søvnmodus slås skjermen av etter 10 sekunder.
9. Strømknapp: Trykk denne knappen for å slå enheten på og av.

Merk:





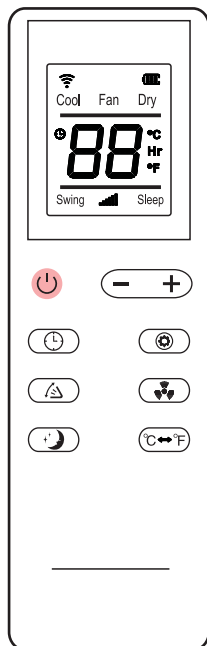

MINNEFUNKSJON: Apparatet beholder innstillingene ved strømbrudd.

Driftsveiledning for fjernkontrollen

Knappene på fjernkontrollen:



Følgende beskriver funksjonene til knappene på fjernkontrollen:

1. Strøm: Trykk  å slå på eller slå av klimaanlegget.
2. Tidtaker: Trykk  for å stille inn tidtaker.
3. Ned: Trykk - for å redusere verdien ved temperatur- eller tidsinnstilling.
4. Modus: Trykk  for å bytte mellom kjøle-, vifte-, avfuktings- og oppvarmingsmodus.
5. Opp: Trykk + for å øke verdien ved temperatur- eller tidsinnstilling.
6. Vifte: Trykk  for å velge høy eller lav vindhastighet.
7. Søvnmodus: Trykk  for å slå på søvnmodus.
8. Svinging: Trykk  , så svinger spjeldet opp og ned
9. Trykk  tasten for å bytte mellom Celsius og Fahrenheit.

IV. Beskyttelsesfunksjon

1. Frostbeskyttelse:

I avkjølings-, avfuktings- eller øko-strømsparingsmodus går klimaanlegget automatisk inn i en beskyttelsestilstand hvis temperaturen i utløpsrøret er for lav. Så snart temperaturen stiger til en viss temperatur, går det automatisk tilbake til normal drift.

2. Overflytbeskyttelse:

Når vannet i vannbrettet overskrider advarselnivået, lager klimaanlegget automatisk en alarm, og «FULL»-indikatoren lyser. På dette tidspunktet må du flytte dreneringsrøret som kobler klimaanlegget eller vannuttaket til kloakk eller annet dreneringsområde for å tømme vannet. (Se detaljer i Dreneringsinstruksjoner på slutten av dette kapitlet.) Når vannet er tømt, går klimaanlegget automatisk tilbake til den opprinnelige tilstanden.

3. Automatisk avriming (kjølemodeller har denne funksjonen): Klimaanlegget har en automatisk avrimingsfunksjon. Avriming kan utføres ved fireveis ventilreversering.

4. Beskyttelsesfunksjon for kompressoren

For å øke kompressorens levetid har den en 3-minutters forsinkelse etter at den slås av før den kan slås på igjen.

V. Montering og justering

Montering:

Advarsel: Før du bruker klimaanlegget må det holdes oppreist i minst to timer. Klimaanlegget kan enkelt flyttes innad i rommet. Når du skal flytte det, må du sørge for at det står oppreist og plasseres på en flat overflate. Ikke monter eller bruk klimaanlegget på et bad eller på andre fuktige steder. Sett på varmerøret (som vist i figur 1)

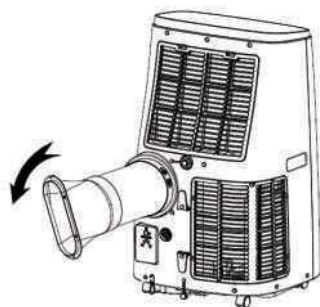

Figur 1

1. Ta ut den ytre kontaktenheten og det sammensatt utløpsrøret, og fjern plastposene;
2. Sett varmerøret (enden av uttaksleddet) inn i ventilasjonsåpningen på bakpanelet (trykk til venstre), og fullfør sammensetningen (som vist på figur 1).

Montere vindustetningsplate

1. Åpne vinduet halvveis, og fest vindustetningsplate på vinduet (som vist i figur 2 og figur 3). Delene kan plasseres i vannrett og loddrett.
2. Trekk de ulike delene av vindustetningsplaten opp, juster åpningsavstanden slik at begge endene kommer i kontakt med vindusrammen, og fest delene.

Merknader:

1. Den flate enden på utløpsrørleddene må klikkes på plass.
2. Røret kan ikke vrenses eller bøyes mer enn 45 grader. Ikke blokker luftutløpsrøret.

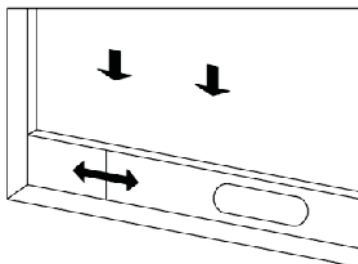

Figur 2

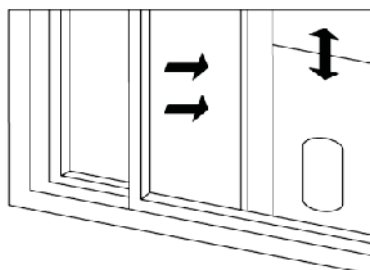

Figur 3

Montere hoveddelen

1. Flytt klimaanlegget med påmontert varmerør og tilbehør foran vinduet. Hoveddelen må være minst 50 cm fra vegger eller andre gjenstander (som vist på figur 4).

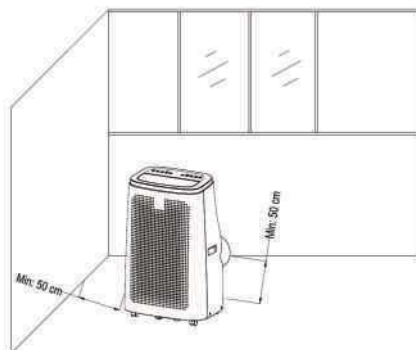

Figur 4

2. Trekk ut utløpsrøret, og klem den flate enden på utløpsrørleddene inn i hullet på vindustetningsplaten (som vist i figur 5 og figur 6).

Merknader:

1. Den flate enden av utløpsrørleddene må klikkes på plass.
2. Røret kan ikke vrenses eller bøyes mer enn 45 grader. Ikke blokker luftutløpsrøret.

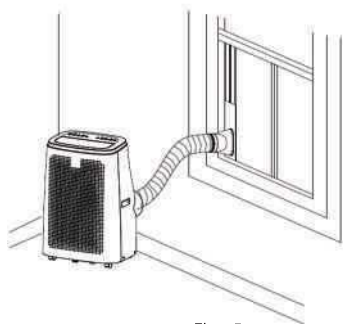

Figur 5

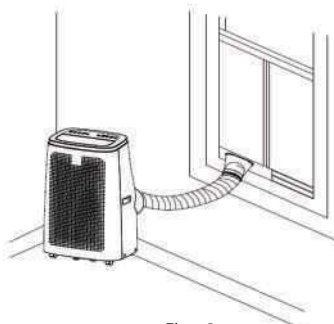

Figur 6

Viktig merknad:

Lengden på utløpsslangen skal være 280–1500 mm. Denne lengden er basert på klimaanleggets spesifikasjoner. Ikke bruk forlengingsslange eller bytt ut med annen slange, ellers kan det føre til feil. Utløpsslangen skal ikke blokkeres, ellers kan det føre til overoppheting.

1.2.2 Vinduskit for uttrekksvindu

1. Marker midten (M) av vindusforseglingen (fig. 1).
2. Marker midten av vindusrammen og kabinettet (fig. 2–4: figur 2 viser et åpent vindu, figur 3 et skrått vindu og figur 4 et åpent takvindu).
3. Fest borrelåsbandet på forsiden (i de fleste tilfeller 1 cm bred) på kabinettet eller til den indre overflaten av kabinettet (der vindushåndtakene er festet).

4. Fest først side A, deretter side B; start i midten, og jobb hele veien mot venstre og høyre.
5. VIKTIG! Ved festing må punkt A være nøyaktig motsatt punkt B.
6. Når du lukker vinduet, må du passe på at forseglingen ikke sitter fast mellom kabinettet og vinduskarmen.
7. Åpne helst glidelåsen på stillingene merket med «S», og fest luftutløpsslangen.

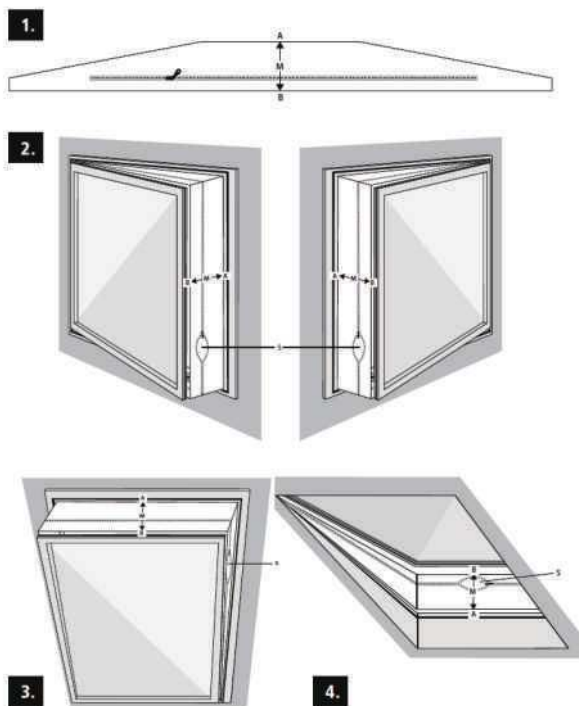

VI. Dreneringsinstruksjoner

Denne enheten har to dreneringsmetoder: manuell drenering og kontinuerlig drenering.

1. Manuell drenering:

1) Når enheten stopper fordi vannet er fullt, må du slå av enheten og trekke ut støpselet.

Obs: Flytt enheten forsiktig slik at ikke vannet i vannbrettet nederst på hoveddelen søler.

2) Plasser vannbeholderen under vannuttaket bak hoveddelen.

3) Trekk ut vannpluggen, så flyter vannet automatisk over i vannbeholderen.

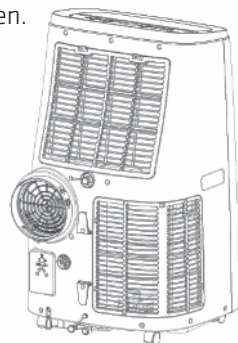

Merknader:

- 1) Pass godt på dreneringsdekselet og vannpluggen.
- 2) Under drenering kan hoveddelen vippes litt bakover.
- 3) Hvis vannbeholderen ikke kan holde alt vannet, må du tette vannuttaket ved å sette inn vannpluggen før vannbeholderen er full for å unngå at vann lekker på gulvet eller teppet.
- 4) Når vannet er tømt, setter du inn vannpluggen og strammer dreneringsdekselet
Spesiell forsiktighetsregel for oppvarmingsmodus!

2. Kontinuerlig drenering (valgfritt) (gjelder kun for lufttørkingsmodus), som vist på figuren:

- 1) Trekk ut vannpluggen.
- 2) Sett dreneringsrøret i vannuttaket.
- 3) Koble dreneringsrøret til bøtten.

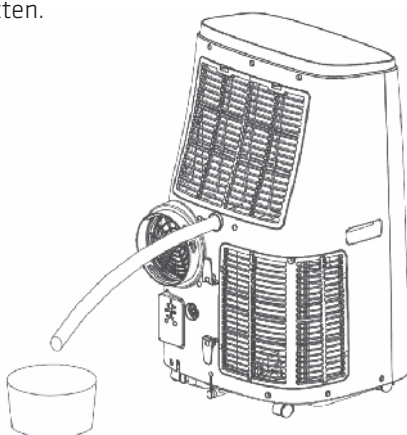

VII.Vedlikehold

Rengjøring: Før rengjøring og vedlikehold slår du av klimaanlegget og trekker ut støpselet.

1. Rengjør overflaten

Rengjør overflaten av klimaanlegget med en våt, myk klut. Ikke bruk kjemikalier, for eksempel benzen, alkohol, bensin, osv, ellers vil overflaten av, eller til og med hele, klimaanlegget bli skadet.

2. Rengjør filtersilen ofte.

Filtersilen kan bli tilstoppet med støv og gjøre at effektiviteten til klimaanlegget reduseres. Rengjør filtersilen en gang annenhver uke.

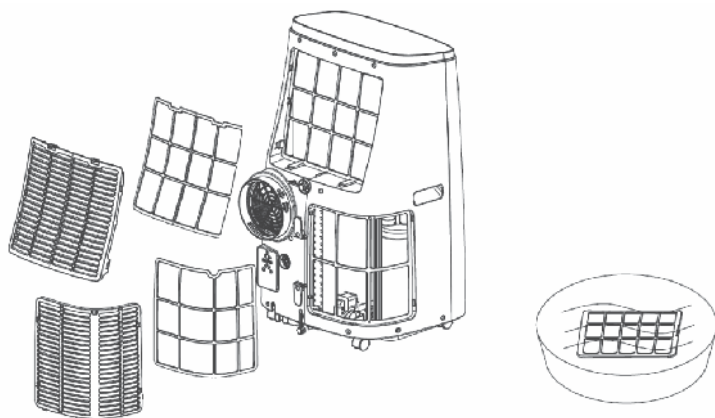

3. Rengjør den øvre filtersilrammen.

- a) Skru løs skruen som fester EVA-filtersilen på det bakre skallet med en skrutrekker, og ta ut EVA-filtersilen.
- b) Legg EVA-filtersilen i varmt vann med et nøytralt vaskemiddel (ca. 40 °C), og tørk det i skyggen etter at det har skylt det rent.

VIII. Oppbevaring av enheten:

1. Skru av dreneringsdekselet, trekk ut vannpluggen, og fyll tøm vannet i vannbrettet i en annen vannbeholder, eller vipp hoveddelen direkte for å helle vannet inn i en annen beholder.

2. Slå på klimaanlegget, sett det i modus for ventilasjon med lav vindhastighet, og vent til dreneringsrøret er tørt. Dette gjøres for å holde innsiden av hoveddelen tørt og forhindre mugg.

3. Slå av klimaanlegget, trekk ut stikkontakten, og vikle strømkabelen rundt stangen. Monter vannpluggen og dreneringsdekselet.

4. Fjern utløpsrøret, og hold det ordentlig.

5. Dekk til klimaanlegget med en plastpose. Sett klimaanlegget på et tørt sted utilgjengelig for barn, og ta tiltak mot støv.

6. Ta batteriene ut av fjernkontrollen, og oppbevar dem på hensiktsmessig måte.

Obs:

Sørg for at hoveddelen står på et tørt sted, og oppbevar alle delene av klimaanlegget på hensiktsmessig måte.

IX. Feilsøking I

Informasjon om service

1. Områdesjekker

Før det utføres arbeid på systemer som inneholder brannfarlige kjølemidler, må sikkerheten ivaretas for å redusere sannsynligheten for antenning. Ved reparasjon

av kjølesystemet skal følgende forholdsregler overholdes før arbeid utføres på systemet.

2. Arbeidsprosedyre

Arbeid skal utføres på en kontrollert måte for å minimere risikoen for at brannfarlig gass eller damp oppstår mens arbeidet utføres.

3. Generelt arbeidsområde

Alt vedlikeholdspersonale og andre som arbeider i nærheten skal instrueres om hva slags arbeid som utføres. Arbeid i lukkede rom skal unngås. Området rundt arbeidsområdet skal skjermes av. Sørg for at forholdene i området er gjort trygge ved kontroll av brannfarlig materiale.

4. Kontrollere tilstedeværelsen av kjølemiddel

Området skal kontrolleres med en egnet kjølemiddeldetektor før og under arbeidet for å sikre at teknikeren er oppmerksom på om atmosfæren kan være antennelig. Sørg for at lekkasjepåvisningsutstyret som brukes, er egnet for bruk med brannfarlige kjølemidler, dvs. ikke-gnistrende, tilstrekkelig forseglet eller egensikkert.

5. Brannslukningsapparat i nærheten

Hvis det skal utføres varmt arbeid på kjøleutstyret eller tilhørende deler, må egnet brannslukningsutstyr være for hånd. Ha et tørrpulver- eller CO²-brannslukningsapparat ved siden av ladeområdet.

6. Ingen antennelseskilder

Alle som utfører arbeid på et kjølesystem som innebærer eksponering av rør som inneholder eller har inneholdt brennbart kjølemiddel, må sørge for å ikke bruke antennelseskilder, da det kan medføre fare for brann eller eksplosjon. Alle mulige antennelseskilder, inkludert tente sigaretter, skal holdes tilstrekkelig langt vekk fra stedet der montering, reparasjon, fjerning og deponering utføres, fordi det er en mulighet for at brannfarlig kjølemiddel kan lekke ut i det omkringliggende rommet. Før arbeidet utføres, må området rundt utstyret undersøkes for å sikre at det ikke er risiko for brann eller antenning. Det må skiltes med «røyking forbudt».

7. Ventilert område

Sørg for at området er åpent eller at det er tilstrekkelig ventilert før du går inn i systemet eller utfører varmt arbeid. Ventilasjon må opprettholdes så lenge arbeidet utføres. Ventilasjonen skal på en sikker måte spre alt kjølemiddel som slipper ut og sende det ut i atmosfæren.

8. Kontroller av kjøleutstyret

Når elektriske komponenter skiftes ut, skal de være egnet til formålet og ha riktig spesifikasjon. Produsentens retningslinjer for vedlikehold og service skal følges til enhver tid. Hvis du er i tvil, tar du kontakt med produsentens tekniske avdeling for å få hjelp. Følgende kontroller skal utføres på installasjoner som bruker brannfarlige kjølemidler:

-Lademengden skal være i samsvar med romstørrelsen der deler som inneholder kjølemiddel er montert.

-Ventilasjonskjøleren og uttakene fungerer godt nok og er ikke blokkert.

-Hvis det brukes en indirekte kjølekrets, skal det kontrolleres om det er kjølemiddel i sekundærkretsen.

-Merking av utstyret skal fortsatt være synlig og leselig. Merking og tegn som ikke kan leses skal korrigeres

-Kjølerør eller deler er montert i posisjoner slik at det er usannsynlig at de utsettes for stoffer som kan korrodere deler som inneholder kjølemiddel, med mindre delene er laget av materialer som er motstandsdyktige mot korrosjon eller er hensiktsmessig beskyttet mot korrosjon.

9. Kontroller av elektriske apparater
eparasjon og vedlikehold av elektriske komponenter skal omfatte innledende sikkerhetskontroller og prosedyrer for inspeksjon av komponenter. Hvis det finnes en feil som kan skade sikkerheten, skal ingen strømforsyning kobles til kretsen før den rettes på en hensiktsmessig måte. Hvis feilen ikke kan rettes umiddelbart, men bruken må fortsette, skal det benyttes en hensiktsmessig midlertidig løsning. Dette skal rapporteres til eieren av utstyret slik at alle parter er informert. Første sikkerhetskontroller skal omfatte:

-at kondensatorene er utladet (Dette skal gjøres på en sikker måte for å unngå at det dannes gnister.)

-at ikke er strømførende elektriske komponenter og at ledninger er utsatt under lading, gjenoppretting eller rensing av systemet

-at det er kontinuitet i jordforbindelse

Reparasjoner av forseglede deler

1. Under reparasjoner av forseglede komponenter skal alle elektriske forsyninger kobles fra utstyret som blir det utføres arbeid på før det fjernes av forseglede deksler osv. Hvis det er absolutt nødvendig å forsyne elektrisitet til utstyr under service, så må det plasseres en permanent form for lekkasjepåvisning på det mest kritiske punktet for å advare om en potensielt farlig situasjon.

2. Det må utvises spesiell oppmerksomhet for å sikre at arbeid som utføres på elektriske komponenter ikke fører til at kabinetet endres på en slik måte at beskyttelsesnivået påvirkes. Dette inkluderer skader på kabler, overdrevent antall tilkoblinger, tilkoblinger som ikke gjøres etter originale spesifikasjoner, skade på tetninger, feilmontering av flens osv.

Kontroller at apparatet er sikkert montert.

Forsikre deg om at tetninger eller tetningsmaterialer ikke er forringet slik at de ikke lenger tjener til å hindre inntrengning av brannfarlig gass. Reservedeler skal være i samsvar med produsentens spesifikasjoner.

OBS: Bruk av silisiumforseglingsmiddel kan hemme effektiviteten til enkelte typer lekkasjepåvisningsutstyr. Egensikre komponenter trenger ikke isoleres før det utføres arbeid på dem.

3. Reparasjoner på egensikre komponenter

Ikke påfør permanente induktive eller kapasitansbelastninger på kretsen uten å sikre at dette ikke overskrider den tillatte spenningen og strømfyrken som er tillatt for utstyret som er i bruk.

Egensikre komponenter er de eneste som kan arbeides på mens strømførende i nærheten av en brannfarlig atmosfære. Prøveapparatet skal ha riktig klassifisering.

Bytt kun ut komponenter med deler som er spesifisert av produsenten. Andre deler kan føre til at kjølemiddel antennes i atmosfæren som følge av en lekkasje.

4. Kabler

Kontroller at kabler ikke utsettes for slitasje, korrosjon, overdreven trykk, vibrasjon, skarpe kanter eller andre negative miljøeffekter. Kontrollen skal også ta hensyn til effekten av aldring eller kontinuerlig vibrasjon fra kilder som kompressorer eller vifter.

5. Påvisning av brannfarlige kjølemidler

Under ingen omstendigheter skal potensielle antennelseskilder brukes til å lete etter eller påvise kjølemiddellekkasjer. Haloidbrenner (eller annen detektor som bruker åpen flamme) skal ikke brukes.

6. Metoder for lekkasjepåvisning

Følgende metoder for lekkasjepåvisning anses som akseptable for systemer som inneholder brennbare kjølemidler.

Elektroniske lekkasjedetektorer skal brukes til å detektere brannfarlige kjølemidler, men følsomheten kan ikke være tilstrekkelig, eller det kan være behov for omkalibrering. (Påvisningsutstyr skal kalibreres i et kjølemiddelfritt område.) Sørg for at detektoren ikke er en potensiell antennelseskilde og er egnet for kjølemidlet som brukes. Lekkasjepåvisningsutstyr skal settes til en prosentandel av nedre brennbare grense for kjølemidlet og skal kalibreres til kjølemidlet som brukes. Riktig gassprosent (maksimalt 25 %) er bekreftet.

Lekkasjepåvisningsvæsker er egnet for bruk med de fleste kjølemidler, men bruk av vaskemidler som inneholder klor skal unngås, da klor kan reagere med kjølemidlet og korrodere kobberøret.

Hvis det er mistanke om lekkasje, skal all åpen ild fjernes/slukkes.

Hvis det påvises kjølemiddellekkasje som krever hardlodding, skal alt kjølemiddel gjenvinnes fra systemet eller isoleres (ved hjelp av avstengningsventiler) i en del av systemet som er fjernt fra lekkasjen. Oksygenfritt nitrogen (OFN) skal deretter renses gjennom systemet både før og under hardlodding.

7. Fjerning og tømning.

Når du bryter inn i kjølemiddelkretsen for å få reparasjoner – eller noe annet formål – skal det utføres konvensjonelle prosedyrer. Det er imidlertid viktig at beste praksis følges siden det må tas hensyn til brennbarhet. Følgende fremgangsmåte skal følges:

-Fjern kjølemiddelet.

-Rens kretsen med inertgass.

-Tøm.

-Rens igjen med inertgass;

-Åpne kretsen ved kutting eller hardlodding.

Kjølemiddelladningen skal tømmes ut i egnede gjenvinningsbeholdere. Systemet skal «skylles» med OFN for å gjøre enheten trygg. Denne prosessen må kanskje gjentas flere ganger. Trykkluft eller oksygen skal ikke brukes til dette.

Skylling utføres ved å bryte vakuomet i systemet med OFN, fortsette å fylle frem til arbeidstrykket oppnås, ventilere til atmosfæren og til slutt trekke ned til et vakuum. Prosessen skal gjentas til det ikke er mer kjølemiddel igjen i systemet. Når den

endelige OFN-ladningen brukes, skal systemet ventileres ned til atmosfæretrykk slik at arbeid kan utføres. Denne operasjonen er helt avgjørende dersom hardlodding skal utføres på rørene.

Sørg for at uttaket til vakuumpumpen ikke ligger nær noen antennelseskilder og at det er tilgang på ventilasjon.

8. Prosedyrer for lading

I tillegg til konvensjonelle ladeprosedyrer skal følgende krav følges.

a) Sørg for at det ikke oppstår forurensning fra andre typer kjølemidler ved bruk av ladeutstyr. Slangor eller linjer skal holdes så korte som mulig for å minimere mengden kjølemiddel som er i dem.

a) Beholderne skal holdes oppreist.

b) Kontroller at kjølesystemet er jordet før du lader systemet med kjølemiddel.

c) Marker systemet når ladingen er fullført (hvis det ikke allerede er markert).

d) Vis ekstrem omhu for ikke å overfylle kjølesystemet.

Før lading av systemet skal det trykkprøves med OFN. Systemet skal lekkasjeprøves etter at lading er fullført og før det igangsettes. En oppfølgende lekkasjeprøve skal utføres før du forlater stedet.

9. Ta ut av drift

Før du utfører denne prosedyren, er det viktig at teknikeren er helt kjent med utstyret og alle detaljer rundt. Det er god praksis at alle kjølemidler gjenvinnes på en trygg måte. Før oppgaven utføres, skal det tas en olje- og kjølemiddelprøve dersom det analyse trengs før gjenbruk av det gjenvunne kjølemiddelet. Det er viktig at det forsynes elektrisk kraft før oppgaven påbegynnes.

a) Bli kjent med utstyret og bruken av det.

b) Isoler systemet elektrisk.

c) Før du prosedyren starter, må du sørge for at:

-mekanisk håndteringsutstyr er tilgjengelig, om nødvendig, for håndtering av kjølemiddelbeholdere.

-alt personlig verneutstyr er tilgjengelig og brukes på riktig måte.

-gjenopprettingsprosessen til enhver overvåkes tid av en kompetent person.

-gjenvinningsutstyr og beholdere samsvarer med relevante standarder.

a) Pump ned kjølemiddelsystemet, om mulig.

b) Hvis det ikke er mulig å skape et vakuum, må du lage et samlerør slik at kjølemiddel kan fjernes fra ulike deler av systemet.

c) Kontroller at beholderen er plassert på vekten før gjenvinning utføres.

d) Start klimaanlegget, og bruk det i henhold til produsentens instruksjoner.

e) Ikke overfyll beholdere (ikke over 80 % flytende ladning etter volum).

f) Ikke overskrid maksimalt arbeidstrykk for beholderen, selv midlertidig.

g) Når beholdere er fylt riktig, og prosessen er fullført, må du sørge for at beholdere og utstyret fjernes fra stedet raskt og at alle isolasjonsventiler på utstyret er lukket.

h) Gjenvunnet kjølemiddel skal ikke lades inn i et annet kjølesystem med mindre det er rengjort og kontrollert.

10. Merking

Utstyret skal merkes med at det har blitt tatt ut av drift og tømt for kjølemiddel. Etiketten skal være datert og signert. Kontroller at det er etiketter på utstyret som angir at det inneholder brennbart kjølemiddel.

11. Gjenvinning

Når du fjerner kjølemiddel fra et system, enten for service eller for å ta det ut av drift, er det anbefalt beste praksis å fjerne alt kjølemiddel på en trygg måte. Ved overføring av kjølemiddel til beholdere må du sørge for at det kun benyttes egnede beholdere for gjenvinning av kjølemiddel. Kontroller at det er tilgjengelig riktig antall beholdere for å holde den totale ladningen til systemet. Alle beholderne som skal brukes må være egnet for det gjenvunne kjølemidlet og merket for det kjølemidlet (dvs. spesielle sylindere for gjenvinning av kjølemiddel). Beholderne skal være hele med trykkavlastningsventil og tilhørende avstengningsventiler i god stand. Tomme gjenvinningsbeholdere tømmes og, om mulig, avkjøles før gjenvinning.

Gjenvinningsutstyret skal være i god stand med et sett instruksjoner om utstyret for hånden, og det skal være egnet for gjenvinning av brannfarlige kjølemidler. I tillegg skal et sett med kalibrerte vekter være tilgjengelig og i god stand. Slinger skal være hele, med lekkasjefrie koblinger og i god stand. Før du bruker klimaapparatet må du sørge for at det er i god stand, har blitt vedlikeholdt og at eventuelle elektriske komponenter er forseglede for å hindre antenning ved lekkasje av kjølemiddel. Kontakt produsenten hvis du er i tvil.

Det gjenvunne kjølemidlet skal returneres til leverandøren av kjølemidlet i en egnet gjenvinningsbeholder med tilhørende avfallsoverføringsnotat. Ikke bland kjølemidler i gjenvinningsenheter og spesielt ikke i beholdere.

Hvis kompressorer eller kompressoroljer skal fjernes, må du sørge for at de er tømt til et akseptabelt nivå for å sikre at det ikke er brennbart kjølemiddel igjen i smøremiddelet. Tømming skal utføres før kompressoren returneres til leverandørene. Kun elektrisk oppvarming av kompressorhoveddelen skal benyttes for å fremskynde denne prosessen. Når olje tømmes fra et system, skal det utføres på en trygg måte.

Feilsøking II

Ikke reparer eller demonter klimaanlegget på egen hånd. Reparasjon av ukvalifisert person vil føre til at garantien gjøres ugyldig og til skade på brukere eller eiendom.

Problemer	Årsak	Løsning
Klimaanlegget fungerer ikke.	Det er ingen strøm.	Slå den på etter at den er koblet til en stikkontakt med strøm.
	Overflytsindikatoren viser «FL».	Tøm ut vannet fra innsiden.
	Omgivelsestemperaturen er for lav eller for høy.	Klimaanlegget bør brukes mellom 7 og 35 grader.
	Romtemperaturen er lavere enn innstilt temperatur i kjølemodus eller høyere i oppvarmingsmodus.	Still inn en annen temperatur.
	Omgivelsestemperaturen er for lav i avfuktingsmodus.	Klimaanlegget er plassert i et rom med en omgivelsestemperatur over 17 grader.
Kjøleeffekten er dårlig.	Det er direkte sollys.	Trekk for gardiner.
	Dører eller vinduer er åpne, det er for mange mennesker eller i kjølemodus det er andre varmekilder.	Lukk igjen dører og vinduer, og legg til et til klimaanlegg.
	Filtersilen er skitten.	Rengjør eller bytt filtersilen.
	Luftinntaket eller luftuttaket er blokkert.	Fjern hindringer.
Mye støy	Klimaanlegget står ikke på en flat overflate.	Sett klimaanlegget på et flatt og hardt sted (for å redusere støy).
Kompressoren fungerer ikke.	Overopphetingsbeskyttelse starter.	Vent i 3 minutter til temperaturen har gått ned, og start deretter klimaanlegget på nytt.
Fjernkontrollen fungerer ikke.	Avstanden mellom klimaanlegget og fjernkontrollen er for lang.	Legg fjernkontrollen nærmere klimaanlegget, og sørg for at fjernkontrollen peker rett mot fjernkontrollmottakeren.
	Fjernkontrollen er ikke på linje med fjernkontrollmottakeren.	
	Batteriene er oppbrukt.	Skift batteriene.
Viser «E1»	Romtemperatursensoren er unormal.	Kontroller romtemperatursensoren og tilhørende kretser.
Viser «E2»	Rørtemperatursensoren er unormal.	Kontroller rørtemperatursensoren og tilhørende kretser.

Obs:

Hvis det oppstår problemer som ikke står i tabellen, eller de anbefalte løsningene ikke virker, må du kontakte en profesjonell serviceorganisasjon.

X. Tillegg

Prinsippskisse for klimaanlegget

(De spesifikke tekniske parametrene til klimaanlegget er underlagt merkeskiltet på produktet.)

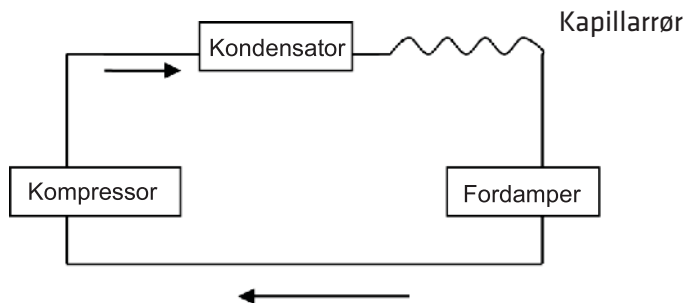

Dette symbolet på produktet eller i anvisningene betyr at det elektriske og elektroniske utstyret må leveres atskilt fra husholdningsavfall når det ikke lenger skal brukes. Det finnes egne innsamlingssystemer for resirkulering i EU. Du får nærmere informasjon ved å kontakte lokale myndigheter eller forhandleren du kjøpte produktet hos. **Maksimal mengde kjølemiddel er 290 gram.**

Importert og utelukkende markedsført av:
Power International AS,
Postboks 523, N-1471 Lørenskog, Norge

Power Norge:
<https://www.power.no/kundeservice/>
T: 21 00 40 00

Expert Danmark:
<https://www.expert.dk/kundeservice/>
T: 70 70 17 07

Power Danmark:
<https://www.power.dk/kundeservice/>
T: 70 33 80 80

Punkt 1 Danmark:
<https://www.punkt1.dk/kundeservice/>
T: 70 70 17 07

Expert Finland:
<https://www.expert.fi/tuki/asiakaspalvelu/>
T: 020 7100 670

Power Finland:
<https://www.power.fi/tuki/asiakaspalvelu/>
T: 0305 0305

Power Sverige:
<https://www.power.se/kundeservice/>
T: 08 517 66 000

I. Turvavaroitukset

1. Älä käytä muita keinoja kiihdyttää sulatusprosessia tai puhdistusta kuin valmistajan suosittelemia.
2. Laite tulee säilyttää tilassa ilman jatkuvasti toimivia sytytyslähteitä (esimerkiksi: avoimet liekit, toimiva kaasulaite tai toimiva sähkölämmitin.)
3. Älä lävistä tai polta.
4. Ole tietoinen, että jäähdytysaineet eivät sisällä hajua.
5. Laite tulee asentaa, käyttää ja säilyttää tilassa, jossa lattian pinta-ala on suurempi kuin 14m².
6. Pidä kaikki tarvittavat tuuletusaukot puhtaina tukkeutumiselta.
7. Huolto tulee suorittaa vain kuten valmistaja on suositellut.
8. Laite tulee säilyttää hyvin tuuletetulla alueella, missä huoneen koko vastaa huoneen aluetta kuten toiminnalle on määritetty.
9. Jokaisen henkilön, joka on osallisena työskentelyssä tai kajoaa jäähdytysainepiiriin, tulisi säilyttää nykyisen pätevyyssertifikaatin teollisuus-valtuutetulta arviointiviranomaiselta, joka vahvistaa heidän pätevyytensä käsitellä jäähdytysaineita turvallisesti teollisuuden tunnustaman arviointimäärityksen mukaisesti.
10. Huolto tulee suorittaa vain kuten laitteiston valmistaja on suositellut. Huollon ja korjauksen, joka tarvitsee muun pätevän henkilöstön apua, tulee suorittaa sellaisen henkilön valvonnassa, joka on pätevä palavien jäähdytysaineiden käytössä.
11. Koko työskentelymenettely, joka vaikuttaa turvallisuuskeinoihin, tulee suorittaa vain pätevät henkilöt.



Caution, risk of fire

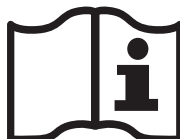

Huomautuksia:

1. Ilmastointilaitte on sopivat vain sisätilakäyttöön, eikä se ole sopiva muihin sovelluksiin.
2. Noudata paikallisia yhteyssääntöjä asentaessasi ilmastointilaitteen ja varmista, että se on oikein maadoitettu. Jos sinulla on kysyttävää sähköasennuksesta, noudata valmistajan ohjeita, ja tarvittaessa, pyydä ammattisähköasentajaa asentamaan sen.
3. Aseta ilmastointilaitte tasaiseen ja kuivaan paikkaan ja pidä etäisyys yli 50 cm ympäröivien kohteiden tai seinien välillä.
4. Sen jälkeen, kun ilmastointilaitte on asennettu, varmista, että virtapistoke on ehjä ja kunnolla liitetty sähköverkon virtalähtöön, ja laita sähköverkon kaapeli kunnolla estääksesi ketään kompastumasta tai vetämästä pistokkeen pois paikaltaan.
5. Älä laita mitään esinettä ilmastointilaitteen ilmanottoaukkoon ja ulostuloon. Pidä ilmanottoaukko ja ulostulo vapaina tukkeumilta.
6. Kun vedenpoiston putket on asennettu, varmista, että vedenpoiston putket ovat oikein liitetty, eivätkä ne ole vääntyneet tai taipuneet.
7. Säättäessäsi ilman ulostulon ylempiä ja alempia ilmanohjauskaistaleita, nykäise sitä käsin varovasti välttääksesi vahingoittamista ilmanohjauskaistaleita.
8. Siirtäessäsi ilmastointilaitetta varmista, että se on pystysuorassa asennossa.
9. Ilmastointilaitteen tulisi pysyä erillään bensiinistä, palavasta kaasusta, liesistä ja muista kuumennuslähteistä.
10. Älä pura, muuta ja muokkaa ilmastointilaitetta mielivaltaisesti, muutoin se voi aiheuttaa virhetoiminnon tai jopa tuoda vahinkoa henkilöille ja omaisuuksille. Vaaran välttämiseksi, jos tapahtuu vika, pyydä valmistajaa tai ammattilaisia sen korjaamiseen.
11. Älä asenna ja käytä ilmastointilaitetta kylpyhuoneessa tai muissa kosteissa ympäristöissä.
12. Älä vedä pistokkeesta ilmastointilaitteen sammuttamiseksi.
13. Älä laita kuppeja tai muita esineitä rungon päälle estämään veden tai muiden nesteiden roiskumisen ilmastointilaitteeseen.
14. Älä käytä hyönteismyrkkysuihkeita tai muita palavia aineita ilmastointilaitteen lähellä.
15. Älä pyyhi tai pese ilmastointilaitetta kemiallisilla liuottimilla kuten bensiinillä ja alkoholilla. Jos sinun tarvitsee puhdistaa ilmastointilaitte, sinun täytyy irrottaa sähköverkon virtalähde, ja puhdistaa se puoliiksi kostealla pehmeällä kankaalla. Jos ilmastointilaitte on todella likainen, pese se miedolla puhdistusaineella.

16. Laitetta voivat käyttää vähintään 8-vuotiaat lapset sekä henkilöt, joilla on rajoittunut fyysinen, aistillinen tai henkinen kapasiteetti, jos heitä valvotaan tai opastetaan laitteen käytössä ja he ymmärtävät siihen liittyvät vaarat. Lapset eivät saa leikkiä laitteella. Lapset eivät saa suorittaa puhdistustoimia tai kunnossapitotoita ilman valvontaa.

17. Jos virtajohto on vahingoittunut, sen saa vaaran välttämiseksi vaihtaa uuteen vain valmistaja, valmistajan valtuuttama huoltoedustaja tai muu vastaavalla tavalla pätevä henkilö.

18. Laite tulee asentaa kansallisten sähköasennuksia koskevien määräysten mukaisesti.

19. Älä käytä ilmastointilaitetta märässä huoneessa kuten kylpyhuone tai pesulatilana.

Yksiköiden kuljetus, merkintä ja säilytys

1. Laitteiston kuljetus sisältäen palavia jäähdytysaineita

Kuljetussäännösten noudattaminen

2. Merkkejä käyttävän laitteiston merkitseminen

Yhdenmukaisuus paikallisten säädösten kanssa

3. Palavia jäähdytysaineita käyttävän laitteiston hävittäminen

Yhdenmukaisuus kansallisten säädösten kanssa

4. Laitteiston/laitteiden varastointi

Laitteiston varastointi tulee olla valmistajien ohjeiden mukaisesti

5. Pakatun (myymättömän) laitteiston varastointi

Varastointipakkauksen suojauksen tulee olla konstruoitu siten, että mekaanista vahinkoa laitteistolle pakkauksen sisällä ei aiheudu jäähdytysaineen varauksen vuodosta.

Maksimimäärän kappaleita laitteistossa, jotka on sallittu säilytettäväksi yhdessä, määrittävät paikalliset säädökset.

II. Components

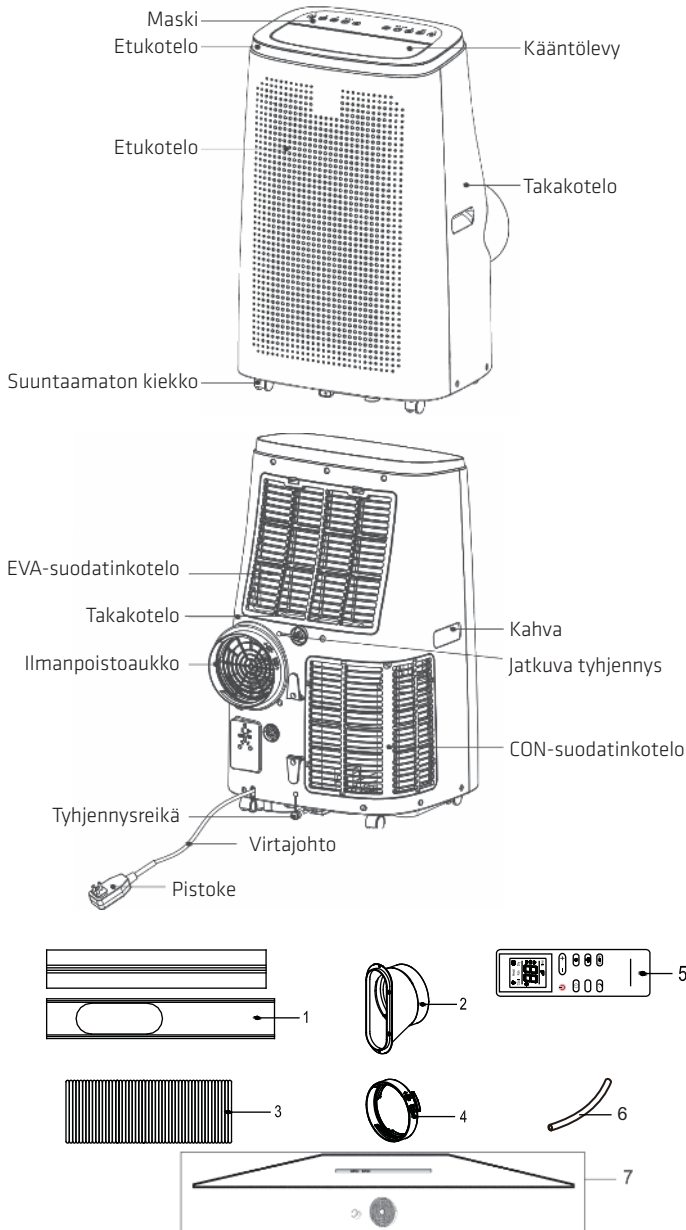

- 1: Säädettävä liukutanko
- 4: Poistoputken liitos
- 7: Ikkunakankaan ilmalukkosarja

- 2: Liukutangon liitin
- 5: Kaukosäädin

- 3: Poistoletku
- 6: Tyhjennysputki

III. Ohjauksen asetus

Ohjauspaneelin käyttöohjeet

Käyttöliittymä:

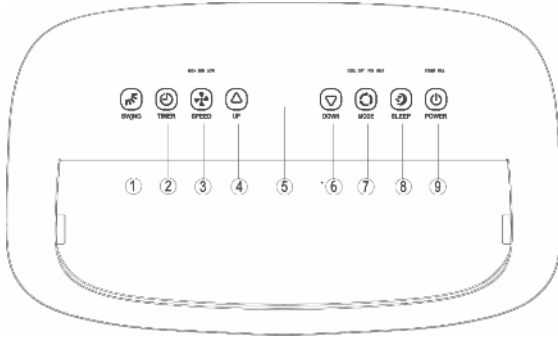

- 1: Kääntönäppäin
- 2: Timer (Ajastin) -näppäin
- 3: Tuuletinnäppäin
- 4: Ylös-näppäin
- 5: Näyttöikkuna
- 6: Down (Alas) -näppäin
- 7: Tilinäppäin
- 8: Lepotilanäppäin
- 9: Virta-näppäin

1. Kääntönäppäin: KÄÄNTÖ-toiminto toimii vasta yksikön päälle kytkemisen jälkeen, voit kytkeä kääntymisen päälle tai pois.
2. AJASTIN-näppäin: Yksikön ollessa päällä, paina näppäintä sulkeaksesi ajastuksen; yksikön ollessa pois päältä, paina näppäintä avataksesi ajoituksen. Paina näppäintä, kun ajastus-symboli vilkkuu, paina Ylös- ja Alas-näppäintä valitaksesi halutun ajastimen arvon. Ajastimen arvot voidaan asettaa 1-24 tunnin välillä ja ajastimen arvo säädetään ylös tai alas yhdellä tunnilla.
3. Tuulettimen nopeusnäppäin: Paina tätä näppäintä jäähdytys-, lämmitys- ja tuuletintilassa valitaksesi korkean, keskitason tai matalan nopeuden. Tämä toiminto ei ole käytössä LEPO- eikä ILMANKUIVAUS-tilassa.
4. YLÖS-näppäin: Paina tätä näppäintä ajastintilassa säätääksesi aikaa ylöspäin. Paina tätä painiketta jäähdytys- ja lämmitystilassa säätääksesi lämpötilaa korkeammaksi. Tämä toiminto ei ole käytössä TUULETIN- eikä ILMANKUIVAUS-tilassa.
5. Näyttöikkuna
6. ALAS-näppäin: Paina tätä näppäintä ajastintilassa säätääksesi ajastinaikaa ylöspäin. Paina tätä painiketta jäähdytys- ja lämmitystilassa säätääksesi lämpötilaa matalammaksi. Tämä toiminto ei ole käytössä TUULETIN- eikä ILMANKUIVAUS-tilassa.
7. Tilinäppäin: Kun yksikkö on päällä, paina tätä näppäintä vaihtaaksesi tilojen jäähdytys – kuivaus – tuuletin – lämmitys välillä.
8. Lepotila: Kun virta on päällä ja jäähdytystilassa (tai lämmitystilassa), paina "LEPO"-painiketta käynnistääksesi lepotilan. Lepotilassa TUULETIN-nopeus on asetettu MATALA-nopeudelle eikä sitä voi säätää. LEPOTILAN voi perua painiketta painamalla. Lepotilassa näyttö sammuu 10 sekunnin kuluttua.
9. Virta-näppäin: Paina tätä näppäintä kytkeäksesi yksikön päälle ja pois.

Huomautus:

MUISTITOIMINTO: Laite säilyttää asetuksensa virtakatkoksen aikana.

Kaukosäätimen käyttöohjeet

Kaukosäätimen Paneeli on seuraavanlainen:

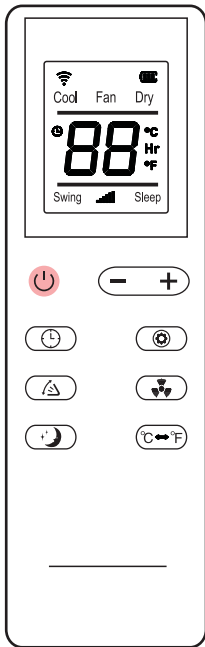

Ohjeen kaukosäätimen näppäin-toimintoon ovat seuraavassa:

1. Teho: Paina käynnistääksesi tai sammuttaaksesi ilmastointilaitteen.
2. Ajastin: paina ajoituksen asettamista varten.
3. Alas: paina - vähentääksesi lämpötilan ja ajoituksen asetusarvoa.
4. Tila: paina vaihtaaksesi välillä jäähdytys-, tuuletin-, kuivaus- ja lämmitystila.
5. Ylös: paina + lisäksi lämpötilan ja ajoituksen asetusarvoa.
6. Tuuletin: paina valitaksesi korkean, alhaisen tuulen nopeuden.
7. Lepotila: Paina käynnistääksesi lepotilan.
8. Kääntö: Paina , säleikkö kääntyy ylös ja alas
9. Paina -näppäintä vaihtaaksesi Celsius- ja Fahrenheit-asteikon välillä.

IV.Suojaustoiminto

1. Jäätymiseltä suojaustoiminto:

Jos jäähdytyksen, kuivauksen tai taloudellisessa virransäästöttilassa ulkoputken lämpötila on liian alhainen, ilmastointilaitte menee automaattisesti suojaustilaan; jos poistoputken lämpötila nousee tiettyyn lämpötilaan, se voi automaattisesti palata normaaliin toimintaan.

2. Ylivuodon suojaustoiminto:

Kun vesi vesilukossa ylittää varoitustason, ilmastointilaitte soittaa automaattisesti hälytyksen, ja "TÄYSI"-merkkivalo vilkkuu. Tässä pisteessä sinun tarvitsee siirtää vedenpoiston putken liittään ilmastointilaitteen tai veden lähden viemäriin tai muulle tyhjennysalueelle veden tyhjentämiseksi (katso yksityiskohtia Tyhjennysohjeet tämän luvun lopusta). Sen jälkeen kun vesi on tyhjennetty, ilmastointilaitte palaa automaattisesti alkuperäiseen tilaan.

3. Automaattinen sulatus (jäähdyttävillä malleilla on tämä toiminto): Ilmastointilaitteella on automaattinen sulatus toiminto. Sulatus voidaan saavuttaa neljällä - tavalla venttiilin kääntämisellä.

Kompressorin suojaustoiminto

Lisätäkseen kompressorin käyttöikää sillä on 3-minuutin viive käynnistää suojaustoiminto sen jälkeen, kun kompressori on sammutettu.

V.Asennus ja säätö

Asennus:

Varoitus: ennen ilmastointilaitteen käyttämistä pidä sitä pystysuorassa vähintään kaksi tuntia.

Ilmastointilaitteita voidaan helposti siirtää huoneesta. Siirtämisprosessissa varmista, että ilmastointilaitteita on pystysuorassa asennossa ja sen tulee olla laitettuna tasaiselle pinnalle. Älä asenna ja käytä ilmastointilaitetta kylpyhuoneessa tai muissa kosteissa ympäristöissä.

Asenna lämpöputken asennelma (kuten kuva 1 esitetään)

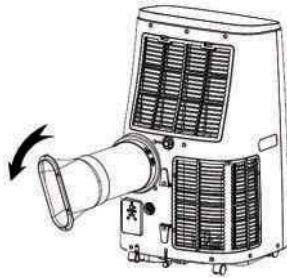

Kuva 1

1. ota ulos ulompi liitinasennus ja poistoputken asennus ja poista muovipussit;
2. laita sisään lämpöputken asennus (poistoliitoksen pää) taka-paneelin ilmanpoistorakoon (työnnä vasemmalle) ja tee asennus valmiiksi (kuten kuva 1 esitetään).

Ikkunan tiivistelevyn komponenttien asennus

3. Avaa ikkuna puoliksi ja asenna tiivistelevyn asennus ikkunaan (kuten kuva 2 ja kuva 3 esitetään). Komponentit voidaan laittaa vaakasuoraan ja pystysuoraan asentoon.

4. Vedä ikkunan tiivistelevyn eri komponenttien asennuslevy auki, säädä niiden avauksen etäisyys tuomaan asennuksen molemmat päät kosketukseen ikkunan kehänsä kanssa, ja kiinnitä asennuksen eri komponentit.

Huomautuksia:

5. Poistoputken liitosten litteän pään täytyy napsahtaa paikalleen. Putki ei voi olla vääntynyt tai taipunut enempää kuin 45 astetta. Älä tuki tuuletuksen poistoputkea.

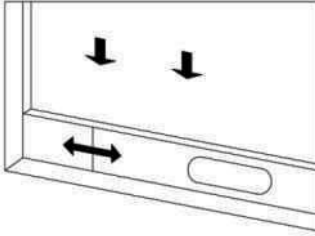

Kuva 2

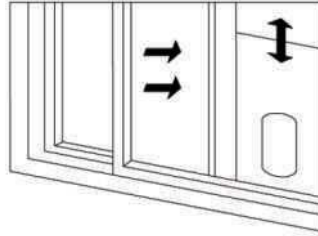

Kuva 3

Asenna runko

6. Siirrä ilmastointilaitetta asennetun lämpöputken ja ennen ikkunaa olevien varusteiden kanssa, ja etäisyyden rungon ja seinien tai muiden esineiden välillä tulee olla vähintään 50 cm (kuten kuva 4 esitetään).

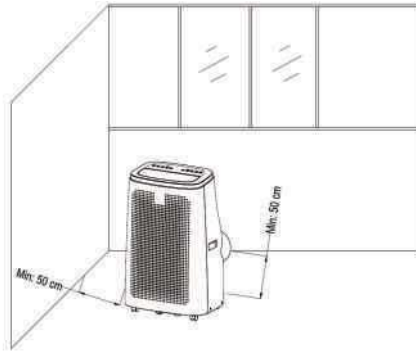

Kuva 4

7. Pidennä poistoputkea ja napsauta poistoputken liitosten litteä pää ikkunan tiivistelevyn asennuksen reikään (kuten kuva 5 ja kuva 6 esitetään).

Huomautuksia:

8. Poistoputken liitosten litteän pää täytyy napsahtaa paikalleen. Putki ei voi olla vääntynyt tai taipunut enempää kuin 45 astetta. Älä tuki tuuletuksen poistoputkea.

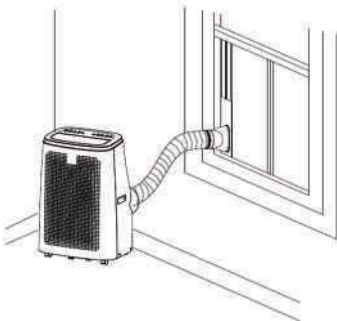

Kuva 5

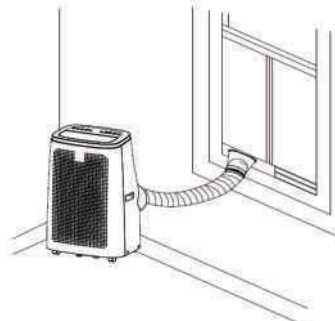

Kuva 6

1.2.2 Ikkunakankaan ilmalukko vetämällä avattavalle ikkunalle

1. Merkitse ikkunan tiivisteen keskikohta (M) (Kuva 1).
2. Merkitse ikkunakehyksen ja ikkunapuitteen keskikohta (Kuva 2-4) (Kuvassa 2 näkyy avoin ikkuna, Kuvassa 3 kallistettu ikkuna ja Kuvassa 4 avoin kattoikkuna).
3. Kiinnitä tarranauha (useimmissa tapauksissa 1 cm levyinen) ikkunapuitteen etupuolelle tai sisäpintaan (johon ikkunan kahvat kiinnitetään).
4. Kiinnitä ensi A-puoli, sitten B-puoli aloittaen keskeltä ja jatkaen siitä vasemmalle ja oikealle.
5. TÄRKEÄÄ! Kiinnitettäessä pisteen A tulee olla tarkalleen vastapäätä pistettä B.
6. Ole ikkunaa sulkiessasi varovainen, ettei tiiviste jää jumiin ikkunapuitteen ja ikkunakehyksen väliin.
7. Avaa vetoketju mielellään "S"-merkityissä kohdissa ja kiinnitä poistoilmaletku.

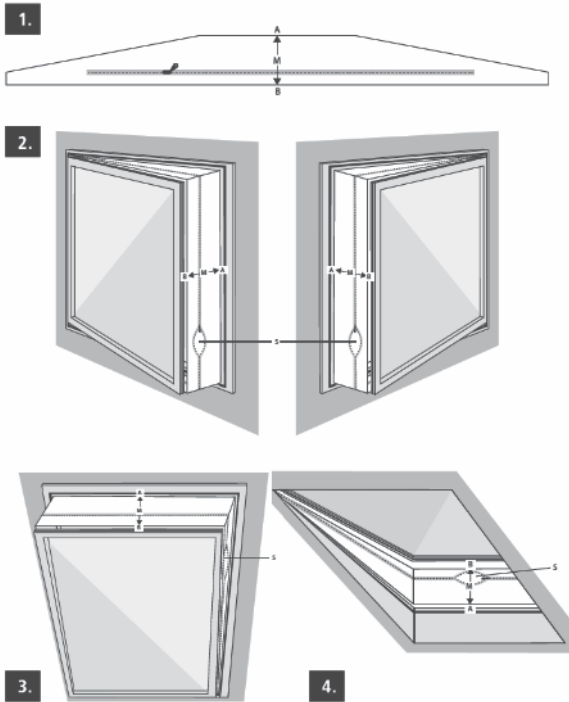

VI. Vedenpoiston ohjeet

Tällä yksiköllä on kaksi tyhjennysmenetelmää: manuaalinen tyhjennys ja jatkuva tyhjennys.

1. Manuaalinen tyhjennys:

1)Kun yksikkö pysähtyy vesimäärän täytyessä, kytke yksikkö pois päältä ja irrota pistoke pistorasiasta.

Huomautuksia: Siirrä yksikköä varovasti niin, ettei vesisäiliöstä vuoda vettä rungon pohjaan.

2)Laita vesisäiliö rungon takana olevan puolen veden ulostulon alle.

3)Irrota vesitulppa, vesi virtaa automaattisesti vesisäiliöön.

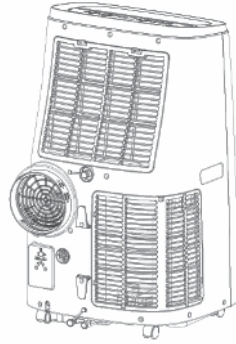

Huomautuksia:

- 1) Säilytä tyhjennyksen kansi ja vesitulppa oikein.
- 2) Tyhjennyksen aikana rungon tulee olla kallistettuna hiukan taaksepäin.
- 3) Jos vesisäiliö alkaa täyttyä liikaa, ennen kuin vesisäiliö on täynnä, sulje poistovesiputki vesitulpalla niin pian kuin mahdollista estääksesi veden virtaamisen lattialle tai matolle.
- 4) Kun vesi on poistettu, aseta vesitulppa paikalleen ja kiristä tyhjennyksen kansi
Erityisvaroitusta lämmitystilalle!

2. Jatkuva tyhjennys (valinnainen) (käytettävissä vain ilmankuivaustilassa), kuten kuvassa:

- 1) Irrota vesitulppa.
- 2) Aseta tyhjennysputki veden lähtöön.
- 3) Liitä tyhjennysputki sankoon.

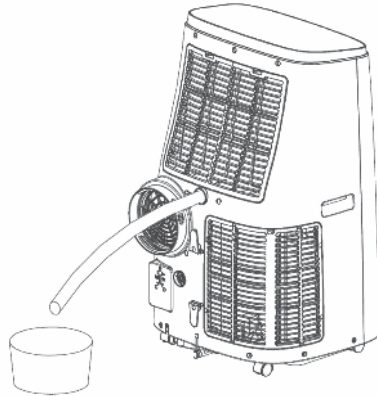

VII.K unnossapito

Puhdistus: ennen puhdistusta ja huoltoa, sammuta ilmastointilaitte ja irrota tulppa.

16. Pinnan puhdistus

Puhdista ilmastointilaitteen pinta kostealla pehmeällä kankaalla. Älä käytä kemikaaleja, kuten bentseeniä, alkoholia, bensiiniä, jne.; muutoin ilmastointilaitteen pinta vaurioituu tai jopa koko ilmastointilaitte vaurioituu.

17. Suodatinverkon puhdistus

Jos suodatinverkko on tukkeutunut pölystä, ja ilmastointilaitteen tehokkuus on vähentynyt, varmista, että puhdistat suodatinverkon joka toinen viikko.

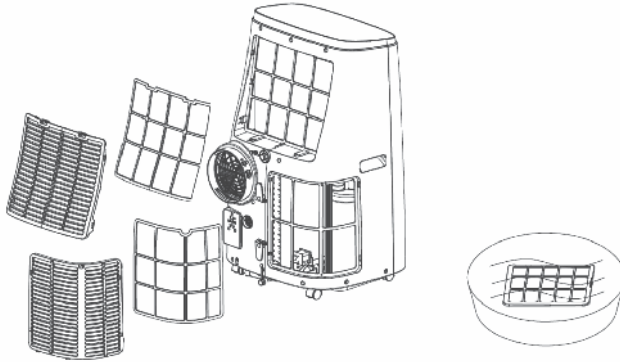

18. Suodatinverkon kehiksen puhdistus

- c) Ruuvaa irti yksi ruuvi, jolla EVA-suodatinverkko on kiinnitetty ja kuori takaisin ruuvimeisselin kanssa, ja ota ulos EVA-suodatinverkko.
- d) Laita EVA-suodatinverkko lämpimään veteen neutraalin puhdistusaineen kanssa (noin 40 °C / 104 °F) ja kuivaa se varjossa puhtaaksi huuhtelun jälkeen

VIII.Y ksikön säilytys:

1. Ruuvaa irti tyhjennyksen kansi, irrota vesitulppa, ja poista vesilukossa oleva vesi muihin vesisäiliöihin tai suoraan kallista runkoa poistaaksesi veden muihin säiliöihin.
2. Käynnistä ilmastointilaitte, säädä se alhaisen tuulen tuuletustilaan, ja ylläpidä tätä tilaa, kunnes tyhjennysputki kuivuu niin, että pidät rungon sisäpuolen kuivassa tilassa ja estät sen homehtumasta.
3. Sammuta ilmastointilaitte, irrota virtapistoke, ja käännä virtaverkon virtakaapeli kääntöpisteen ympärille; asenna vesitulppa ja tyhjennyksen kansi.
4. Irrota poistoputki ja säilytä se oikein.
5. Peitä ilmastointilaitte muovipussilla. Laita ilmastointilaitte kuivaan paikkaan, pidä se poissa lasten ulottuvilta, ja suorita pölyn tarkastustoimenpiteet.
6. Irrota kaukosäätimen paristot ja säilytä niitä oikein.

Huomautus:

Varmista, että runko on laitettu kuivaan paikkaan ja säilytä kaikkia ilmastointilaitteen komponentteja oikein.

IX. Vianmääritys I

Tietoja huollosta

1. Alueen tarkistukset

Ennen työn aloittamista järjestelmillä, jotka sisältävät palavia jäähdytysaineita, turvallisuuden tarkistukset ovat välttämättömiä varmistaaksesi, että syttymisvaara on minimoitu. Jäähdytysjärjestelmän korjaamista varten seuraavia varotoimia on noudatettava ennen työn suorittamista järjestelmällä.

2. Työmenettely

Työhön tulee ryhtyä kontrolloidulla menettelyllä niin, että minimoidaan palavan kaasun tai höyryjen riski, jotka ovat läsnä, kun työtä ollaan suorittamassa.

3. Yleinen työalue

Koko huoltohenkilöstöä ja muita paikallisella alueella työskenteleviä on ohjattava työn luonteesta, jota ollaan suorittamassa. Työskentelyä rajoitetuissa tiloissa on vältettävä. Työskentelytilan ympärillä oleva alue on erotettava toisistaan. Varmista, että olosuhteet alueen sisällä on tehty turvallisiksi palavan materiaalin valvonnalla.

4. Jäähdytysaineen läsnäolon tarkastaminen

Alue tulee tarkistaa sopivalla jäähdytysaineen tunnistimella ennen työtä ja työn aikana sen varmistamiseksi, että teknikot ovat poissa potentiaalisesti palonaroista ilmapiireistä. Varmista, että käytettävä vuodon tunnistamislaitteisto on sopiva käytettäväksi palonarkojen jäähdytysaineiden kanssa, eli ei-kipinöivä, riittävästi tiivistetty tai luontaisesti turvallinen.

5. Sammuttimen läsnäolo

Jos jotakin kuumaa työtä on suoritettava jäähdytysaineen tai minkään liittyvien osien laitteistolla, sopiva sammutuslaitteisto on oltava käsin käytettävissä. Varausalueen vieressä on oltava sammutusjauhe- tai CO₂-sammutin.

6. Ei sytytyslähteitä

Ketään henkilöä, joka suorittaa työtä suhteessa jäähdytysainejärjestelmään, johon liittyy altistus mistä tahansa putkityöstä, joka sisältää tai on sisältänyt palonarkaa jäähdytysainetta, tulee käyttää mitä tahansa sytytyksen lähteitä sellaisella tavalla, joka voi johtaa tulipalon tai räjähdysten vaaraan Kaikki mahdolliset sytytyslähteet, mukaan lukien savukkeen polttaminen, tulee pitää riittävän etäällä poissa asennuksen, korjauksen, poistamisen ja hävittämisen työmaasta, jona aikana palonarkaa jäähdytysainetta voi mahdollisesti vapautua ympäröivään tilaan. Ennen työhön osallistumista laitteiston ympärillä oleva alue on tarkistettava, jotta varmistetaan, ettei siellä ole palovaarallisia vaaroja tai syttymisriskejä. "Tupakointi kielletty" -merkit tulee olla näkyvissä.

7. Tuuletettu alue

Varmista, että alue on avoin tai, että se on riittävästi tuuletettu ennen puuttumista järjestelmään tai minkään kuumien työn suorittamista. Tuuletuksen asteen tulee jatkua sen ajan, kun työtä suoritetaan. Tuuletuksen tulee turvallisesti hajottaa kaiken vapautuneen jäähdytysaineen ja mieluummin häätää se ulkoisesti ilmakehään.

8. Jäähdytysainelaitteiston tarkistukset

Missä sähkökomponentteja ollaan vaihdettu, niiden täytyy olla sovitettuina

tarkoitukseen ja oikeaan spesifikaatioon. Valmistajan huolto- ja palveluohjeita on noudatettava joka hetki. Epäilyttävässä tilanteessa konsultoi valmistajan teknistä osastoa saadaksesi apua. Seuraavia tarkastuksia tulee käyttää asennuksiin, jotka käyttävät palonarkoja jäähdytysaineita.

-Varauksen koko on sen tilan koon mukainen, jossa osia sisältävä jäähdytysaine on asennettuna;

-Tuuletuksen ilmastointilaitte ja lähdöt toimivat riittävästi eivätkä tukkeudu;

-Jos epäsuoraa jäähdytysainepiiriä käytetään, toissijainen piiri on tarkastettava jäähdytysaineen läsnäolon varalta;

-Merkkauksen laitteistoon on pysyttävä näkyvästä ja oltava luettavissa.

Merkkauksen ja merkkien, jotka eivät ole luettavissa, täytyy korjata;

-Jäähdytysaineen putki tai komponentit ovat asennettuina paikkaan, missä ne ovat epätodennäköisesti altistettuina mille tahansa aineelle, joka voi syövyttää jäähdytysainetta sisältäviä komponentteja, elleivät komponentit ole rakennettuina materiaaleista, jotka ovat luontaisesti syöpymistä kestäviä tai ovat näin sopivasti suojattuja syöpymistä vastaan.

9. Sähkölaitteiden tarkistukset

Korjauksen ja huollon sähkökomponenteille tulee sisältää alkuperäiset turvallisuustarkistukset ja komponentin tarkastusmenetelmät. Jos on olemassa vika, josta ei voitu sopia turvallisuutta, silloin sähkönsyöttöä ei tule liittää piiriin ennen kuin se on hyväksyttävästi käsitelty. Jos vikaa ei voitu korjata välittömästi, mutta on välttämätöntä jatkaa toimintaa, riittävää tilapäistä ratkaisua tulee käyttää. Tämä täytyy ilmoittaa laitteiston omistajalle niin, että kaikki osapuolet ovat tietoisia. Alkuperäisten turvallisuustarkastusten tulee sisältää:

-Että kondensaattorit ovat purettuja: tämä täytyy tehdä turvallisella tavalla, jotta vältetään kipinäinnin mahdollisuus;

-Että sähkökomponenteissa ei ole jännitettä ja johdotukset ovat altistettuja ladattaessa, elvyttäen tai puhdistuen järjestelmän;

-Että ei ole maanpohjasta olevaa jatkuvuutta.

Korjaukset sinetöidyille komponenteille

1. Korjausten aikana sinetöidyille komponenteille kaikkien sähkölähteiden tulee olla irrotettuina laitteistosta, jota työskentään ennen minkään sinetöityjen kansien poistoa, jne. Jos on absoluuttisen välttämätöntä olla sähkönsyöttö laitteistolle huollon aikana, silloin pysyvästi toimiva vuodon havaitsemisen muodon tulee sijaita kriittisimmässä pisteessä varoittamaan potentiaalisesti vaarallisesta tilanteesta.

2. Erityistä huomiota on kiinnitettävä seuraavaan, jotta varmistetaan, että työskenneltäessä sähkökomponenteilla, kotelointia ei muuteta sillä tavalla, että suojauksen tasoon vaikutetaan. Tämän tulee sisältää vahingon kaapeleille, liialliseen määrään liitännöille, päätteille, joita ei ole tehty alkuperäiseen spesifikaatioon, vahingon tiivistille, vääriin tiivistysholkkien kiinnitykseen, jne. Varmista, että laitteet on asennettu turvallisesti.

Varmista, että tiivisteet tai tiivistemateriaalit eivät ole huonontuneet siten, että ne eivät enää pidempään palvele palonarkojen ilmapiirien pääsyn estämisen

tarkoitusta. Vaihto-osien täytyy olla valmistajan spesifikaatioiden mukaisia. HUOMAUTUS: Piitivisteen käyttö saattaa rajoittaa vuodon havaitsemislaitteiston jonkun tyyppistä tehokkuutta. Luontaisesti turvallisten komponenttien ei ole oltava eristettyjä ennen niillä työskentelemistä.

3. Luontaisesti turvallisten komponenttien korjaus

Älä käytä mitään pysyvää induktiivisia tai kapasitanssikuormia piiriin varmistamatta, että tämä ei ylitä sallittua jännitettä ja virtaa, jotka ovat sallittuja laitteiston käytölle.

Luontaisesti turvallisia komponentteja ovat vain tyypit, jotka voivat toimia ollessaan jännitteellisiä palovaarallisen ilmapiirin läsnäollessa. Testilaitteiston tulee olla oikeassa luokituksessa. Vaihda komponentteja vain osiin, jotka valmistaja on määrittänyt. Muut osat saattavat johtaa jäähdytysaineen syttymiseen ilmapiirissä olevasta vuodosta.

4. Kaapelointi

Tarkasta, että kaapelointi ei ole alttiina kulumiselle, korroosiolle, liialliselle paineelle, värinälle, teräville reunoille tai muihin haitallisiin ympäristövaikutuksiin. Tarkastus ottaa myös huomioon ikääntymisen vaikutukset tai jatkuvan värinän lähteistä kuten kompressoreista tai tuulettimista.

5. Palonarkojen jäähdytysaineiden havaitseminen

Missään tapauksessa syttymisen potentiaalisia lähteitä ei tule käyttää etsinnässä tai jäähdytysaineen vuotojen havaitsemisessa. Halidisoitua (tai mitään muuta tunnistinta, joka käyttää paljasta liekkiä) ei tule käyttää.

6. Vuodon havaitsemisen menetelmät

Seuraavat vuodon havaitsemisen menetelmät pidetään hyväksytyinä järjestelmiin, jotka sisältävät palonarkoja jäähdytysaineita.

Elektronisia vuodon tunnistimia tulee käyttää palonarkojen jäähdytysaineiden havaitsemiseen, mutta herkkyys ei ehkä ole riittävä, tai saattavat tarvita uudelleenkalibroinnin. (Havaitsemislaitteet tulee kalibroida jäähdytysaine-vapaalla alueella.) Varmista, että tunnistin ei ole potentiaalinen sytytyksen lähde ja on sopiva käytetylle jäähdytysaineelle. Vuodon havaitsemisen laitteisto tulee asettaa prosenttina jäähdytysaineen LFL:stä ja sen tulee olla kalibroitu käytettävälle jäähdytysaineelle ja sopivalle prosentille kaasua (25 % maksimista) vahvistettuna. Vuodon havaitsemisen nesteet ovat sopivia käyttöön useimpien jäähdytysaineiden kanssa, mutta sellaisten jäähdytysaineiden käyttö, jotka sisältävät klooria, tulee välttää, koska kloori saattaa reagoida jäähdytysaineen kanssa ja syövyttää kuparisen putkityön.

Jos vuotoa epäillään, kaikki avoimet liekit tulee poistaa/sammuttaa.

Jos jäähdytysaineen vuoto löytyi, mikä vaatii juottamista, kaikki jäähdytysaine täytyy ottaa talteen järjestelmästä, tai eristää (sulkuventtiilien avulla) osassa järjestelmää etäällä vuodosta. Happivapaa tyyppi (OFN) tulee sen jälkeen puhdistaa järjestelmän kautta sekä ennen että juottamisprosessin aikana.

7. Poisto ja tyhjennys

Kun rikotaan jäähdytysainepiiriä korjausten tekemiseksi tai mistä tahansa muusta tarkoituksesta - perinteisiä menetelmiä tulee käyttää. On kuitenkin tärkeää, että parasta käytäntöä noudatetaan, koska syttyvyydellä on merkitystä. Seuraavaan

menettelyyn on tartuttava:

- Jäähdytysaineen poisto;
- Puhdista piiri inertillä kaasulla;
- Tyhjennys;
- Puhdista uudelleen inertillä kaasulla;
- Avaa piiri leikkaamalla tai juottamalla.

Jäähdytysaineen varaus tulee laittaa takaisin oikeisiin palautussyntereihin.

Järjestelmä on "huuhdeltava" OFN:llä tarjotaksesi yksikön turvallisuutta. Tämä prosessi saattaa tarvita useiden kertojen toistamisen. Paineilmaa tai happea ei tule käyttää tähän tehtävään.

Huuhtelu saadaan aikaan rikkomalla järjestelmässä oleva tyhjiö OFN:llä ja jatketaan täyttöö, kunnes työpaine on saavutettu, sen jälkeen ilma poistetaan ilmakehään, ja lopuksi vedetään alas tyhjiöön. Tämä prosessi tulee toistaa, kunnes jäähdytysainetta ei enää ole järjestelmän sisällä. Kun lopullinen OFN-varaus on käytetty, järjestelmästä tulee poistaa ilma alas ilmakehän paineeseen ottaaksesi tapahduttavan työn käyttöön. Tämä toiminta on ehdottoman elintärkeä, jos juottamistoimintoja putkityössä on tapahduttava.

Varmista, että lähtö tyhjiöpumppuun ei ole suljettu mihinkään sytyyslähteeseen ja tuuletus on käytettävissä.

1.Varaamisenettelyt

8. Perinteisten varaamisenettelyiden lisäksi seuraavia vaatimuksia on noudatettava.

- a) Varmista, että eri jäähdytysaineiden kontaminaatiota ei tapahdu käytettäessä varaamislaitteistoa. Letkujen tai linjojen on oltava mahdollisimman lyhyet minimoidaksesi niihin sisältyvän jäähdytysaineen määrän.
- b) Sylinterit on pidettävä pystysuorassa.
- c) Varmista, että jäähdytysaineen järjestelmä on maadoitettu ennen järjestelmän varaamista jäähdytysaineella.
- d) Varusta järjestelmä etiketillä, kun varaaminen on suoritettu (jos ei ennestään).
- e) Äärimmäistä huolellisuutta on noudatettava, ettei jäähdytysaineen järjestelmää ylitäytetä.

Ennen järjestelmän uudelleenvaraamista se täytyy painetestata OFN:llä.

Järjestelmä täytyy olla vuototestattuna varauksen päättyessä mutta ennen käyttöönottoa. Seurantavuototesti tulee suorittaa ennen työmaalta poistumista.

9. Käytöstäpoistaminen

Ennen tämän menettelyn suorittamista on oleellista, että teknikko on täysin perillä laitteistosta ja kaikista sen yksityiskohdista. On oleellista hyvä käytäntö, jossa kaikki jäähdytysaineet on palautettu turvallisesti. Ennen kuin tehtävää ollaan suorittamassa öljy- ja jäähdytysainenäyte on otettava analyysin tapauksessa tarvittavaa ennen kerätyn jäähdytysaineen uudelleenkäyttöä. On oleellista, että sähköä on saatavissa ennen tehtävän päättämistä.

- a) Tutustu laitteistoon ja sen toimintaan.
- b) Eristä järjestelmä sähköisesti.
- c) Ennen menettelyn yrittämistä varmista, että:

-Laitteiston mekaaninen käsittelylaitteisto on käytettävissä, tarvittaessa,

jäähdytysaineen sylintereiden käsittelyyn;

-Kaikki henkilökohtainen suojalaitteisto on saatavissa ja käytettäväksi oikein;

-Pätevä henkilö valvoo palautusprosessia koko ajan;

-Palautuslaitteisto ja sylinterit vastaavat sopivia standardeja.

d) Pumpppaa jäähdytysainejärjestelmä alas, jos mahdollista.

e) Jos tyhjiö ei ole mahdollinen, tee jakoputkisto niin, että jäähdytysaine voidaan poistaa järjestelmän eri osista.

f) Varmista, että sylinteri sijaitsee vaailla ennen kuin palauttaminen tapahtuu.

g) Käynnistä ilmastointilaitteen palautus ja toimi valmistajan ohjeiden mukaisesti.

h) Älä ylitä sylintereitä. (Ei enempää kuin 80 % tilavuuden nestevarauksesta).

i) Älä ylitä maksimaalista sylinterin työstöpainetta, edes tilapäisesti.

j) Kun sylinterit on täytetty oikein ja prosessi päätetty, varmista, että sylinterit ja laitteisto on poistettu työmaalta oikein ja kaikki eristysventtiilit laitteistolla ovat suljettuja.

k) Palautettua jäähdytysainetta ei saa varata toiseen jäähdytysnestejärjestelmään, ellei sitä ole puhdistettu ja tarkistettu.

10. Varustaminen etiketillä

laitteiston tulee olla varustettu etiketillä, jossa todetaan, että se on poistettu käytöstä ja tyhjennetty jäähdytysaineesta. Tarran täytyy olla päivitetty ja allekirjoitettu. Varmista, että laitteistolla on tarrat, joissa todetaan, että laitteisto sisältää palovaarallista jäähdytysainetta.

11. Palautus

Kun järjestelmästä poistetaan jäähdytysainetta, joko huoltoon tai käytöstäpoistamiseen, on suositeltavaa hyvään käytäntöön, että kaikki jäähdytysaineet on poistettu turvallisesti.

Kun jäähdytysainetta siirretään sylintereihin varmista, että vain sopivia jäähdytysnesteiden palautussylintereitä käytetään. Varmista, että oikea määrä sylintereitä on pitämässä kokonaisjärjestelmän varauksen saatavissa. Kaikki käytettävät sylinterit on merkitty palautettavalle jäähdytysaineelle ja etiketoitu tuolle jäähdytysaineelle (eli erikoissylinterit jäähdytysaineen palautukselle).

Sylinterit tulee täyttää paineenrajoitusventtiilien ja liittyvien sulkuventtiileiden kanssa hyvässä työskentelyjärjestyksessä. Tyhjät palautussylinterit ovat tyhjennettyjä ja, jos mahdollista, jäähdytettyjä ennen kuin palautus tapahtuu. Palautuslaitteiston tulee olla hyvässä työskentelykunnossa ohjejoukon kanssa koskien laitteistoa, joka on käsillä, ja sen on oltava sopiva tulenarkojen jäähdytysaineiden palautukseen. Lisäksi joukko kalibroituja punnitusvaakoja tulee olla käytettävissä hyvässä työskentelykunnossa. Letkut tulee täyttää vuotamattomilla irrotuskytkimillä ja niiden on oltava hyvässä kunnossa. Ennen palautusilmastointilaitteen käyttämistä tarkista, että se on tyydyttävässä työskentelykunnossa, on oikein huollettu, ja että mitään liittyvistä sähkökomponenteista ei ole sinetöity estämään syttymisen jäähdytysaineen vapautumisen tapauksessa. Ongelmatilanteessa konsultoi valmistajaa.

Palautettu jäähdytysaine tulee palauttaa jäähdytysaineen toimittajalle oikeassa palautussylinterissä, ja asiaankuuluva Jätteen Siirto -huomautus järjestettynä. Älä sekoita jäähdytysaineita palautusyksiköissä ja erityisesti sylintereissä.

Jos kompressoreita tai kompressorioiljyjä on poistettava varmista, että ne on tyhjennetty hyväksyttävälle tasolle tekemään tietyksi, että palonarkaa jäähdytysainetta ei ole jäljellä voiteluaineen sisällä. Tyhjennysprosessi on suoritettava ennen kompressorin palauttamista toimittajille. Vain sähkölämmitystä kompressorin rungolle tulee käyttää tämän prosessin kiihdyttämiseksi. Kun öljy on tyhjennetty järjestelmästä, se tulee kuljettaa turvallisesti.

X.Vianmä äritys II

Älä itse korjaa tai pura ilmastointilaitetta. Epäpätevä korjaus johtaa takuukortin vikaan, ja saattaa aiheuttaa vahingon käyttäjille tai heidän omaisuuksille.

Ongelmia	Syyt	Ratkaisut
Ilmastointilaitte ei toimi.	Ei ole sähköä.	Käynnistä se liittämisen jälkeen pistorasiaan, jossa on sähköä.
	Ylivuodon ilmaisin näyttää "FL".	Poista sisällä oleva vesi.
	Ympäristön lämpötila on liian alhainen tai liian korkea.	Suosittelavaa käyttää ilmastointilaitetta sisällä lämpötilassa 7-35° (44-95 f).
	Jäähdytystilassa huoneen lämpötila on alhaisempi kuin asetettu lämpötila; lämmitystilassa huoneen lämpötila on korkeampi kuin asetettu lämpötila.	Asetetun lämpötilan muuttaminen.
	Kuivaustilassa ympäristön lämpötila on alhainen.	Ilmastointilaitte on laitettu huoneeseen, jossa ympäristön lämpötila on suurempi kuin 17° (62 f).
Jäähdytysvaikutus ei ole hyvä	Ei ole suoraa auringonvaloa.	Vedä ikkunaverhoa.
	Ovet tai ikkunat ovat auki; siellä on paljon ihmisiä; tai jäähdytystilassa on muita lämmönlähteitä.	Sulje ovet tai ikkunat, ja lisää uusi ilmansuodatin.
	Suodatinverkko on likainen.	Puhdista tai vaihda suodatinverkko.
	Ilman tulo tai lähtö on tukkeutunut.	Poista esteet.
Iso kohina	Ilmastointilaitte ei ole laitettu tasaiselle pinnalle.	Laita ilmastointilaitte tasaiselle pinnalle ja kovalle alustalle (kohinan vähentämiseksi).
Kompressori ei toimi	Ylikuumentussuojaus käynnistyy.	Odotta 3 minuuttia, kunnes lämpötila on alentunut, ja sen jälkeen käynnistä ilmastointilaitte uudelleen.
Kaukosäädin ei toimi.	Ilmastointilaitteen ja kaukosäätimen välinen etäisyys on liian pitkä.	Anna kaukosäätimen päästä lähemmäksi ilmastointilaitetta, ja varmista, että kaukosäädin osoittaa suoraan kaukosäätimen vastaanottimen suuntaan.
	Kaukosäädin ei ole kohdistettu kaukosäätimen vastaanottimen suuntaan.	
	Paristot ovat tyhjä.	Vaihda paristot.
Näyttää "E1"	Huoneen lämpötilan anturi on epänormaali.	Tarkista huoneen lämpötilan anturi ja liitetyt piirit.
Näyttää "E2"	Putken lämpötilan anturi on epänormaali.	Tarkista putken lämpötilan anturi ja liitetyt piirit.

Huomautus:

Jos ongelmia ei ole luetteloitu taulukossa, tapahtuu tai suositellut ratkaisut eivät toimi, ota yhteys ammattimaiseen huolto-organisaatioon.

XI. Lisäys

Skemaattinen kaavio ilmastointilaitteelle

(ilmastointilaitteen erityiset tekniset parametrit tulee olla aiheena tuotteelle asetetulle nimikilvelle)

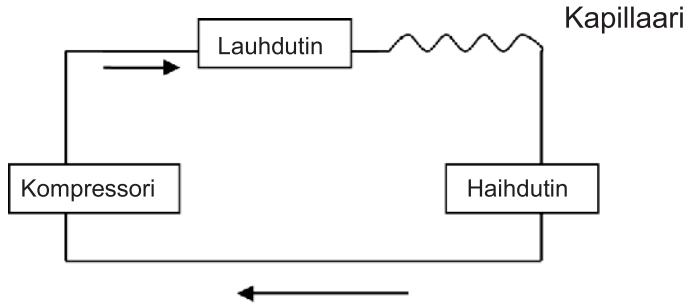

Tämä tuotteeseen tai ohjeisiin merkitty symboli tarkoittaa, että sähkölaitteet ja elektroniikka on hävitettävä käyttökänsä päättyessä erillään kotitalousjätteestä. EU:ssa on kierrätystä varten erilliset keruujärjestelmät. Jos haluat lisätietoja, ota yhteys paikallisiin viranomaisiin tai tuotteen myyneeseen liikkeeseen.

Maksimaalinen annos jäähdytysainetta on 290 grammaa

Maahantuonti ja markkinointi yksinoikeudella:
Power International AS,
PO Box 523, N-1471 Lørenskog, Norway

Power Norjassa
<https://www.power.no/kundeservice/>
T: 21 00 40 00

Expert Tanskassa:
<https://www.expert.dk/kundeservice/>
T: 70 70 17 07

Power Tanskassa:
<https://www.power.dk/kundeservice/>
T: 70 33 80 80

Punkt 1 Tanskassa:
<https://www.punkt1.dk/kundeservice/>
T: 70 70 17 07

Expert Suomessa:
<https://www.expert.fi/tuki/asiakaspalvelu/>
T: 020 7100 670

Power Suomessa:
<https://www.power.fi/tuki/asiakaspalvelu/>
T: 0305 0305

Power Sverige:
<https://www.power.se/kundeservice/>
T: 08 517 66 000

I. Sikkerhedsadvarsler

1. Brug ikke andre metoder til at tømme fødevarerne hurtigere op eller til rengøring, end de der anbefales af producenten.
2. Apparatet skal opbevares i et lokale uden antændelseskilder i kontinuerlig drift (for eksempel åben ild, et tændt gasapparat eller et tændt elektrisk varmelegeme.)
3. Må ikke perforeres eller brændes.
4. Vær opmærksom på, at kølemiddel muligvis er lugtfrit.
5. Apparatet skal installeres, anvendes og opbevares i et lokale med et gulvareal større end 14m².
6. Hold eventuelt påkrævede ventilationsåbninger fri for forhindringer.
7. Service må kun udføres i henhold til producentens anbefalinger.
8. Apparatet skal opbevares i et godt ventileret område, hvor rumstørrelsen svarer til det rumareal, der er angivet for drift.
9. Enhver person der er involveret i arbejde på eller indtrængen i et kølemiddelkredsløb, skal være i besiddelse af et gyldigt certifikat fra en branchegodkendt kontrolmyndighed, som autoriserer deres kompetence til at håndtere kølemiddel sikkert i overensstemmelse med branchens anerkendte kontrolspecifikation.
10. Service må kun udføres i henhold til udstyrsproducentens anbefalinger. Vedligeholdelse og reparation der kræver assistance fra andet faglært personale, skal udføres under opsyn af personen med kompetencer i brug af brændbare kølemidler.
11. Alle arbejdsprocedurer der berører sikkerhedsforanstaltninger, må kun udføres af kompetente personer.



Caution, risk of fire



Bemærkninger:

1. Airconditionenheden er kun egnet til indendørs brug og egner sig ikke til andre formål.
2. Overhold de lokale regler for forbindelse til forsyningsnettet ved installation af airconditionenheden, og sørg for, at den bliver korrekt jordet. Hvis du har spørgsmål om elektrisk installation, skal du følge producentens anvisninger og om nødvendigt få en uddannet elektriker til at installere den.
3. Placer airconditionenheden på et fladt og tørt sted, og hold en afstand på over 50 cm til omgivende genstande eller vægge.
4. Efter airconditionenheden er installeret, skal du kontrollere, at strømskikket er helt og sidder korrekt i stikkontakten, og føre strømkablet, så ingen snubler over det eller kommer til at trække stikket ud.
5. Stik ikke genstande ind i luftindtaget og -udgangen på airconditionenheden. Hold luftindtaget og -udgangen fri for forhindringer.
6. Hvis der er installeret aftapningsrør, skal du sikre, at disse er tilsluttet korrekt og ikke er forskudte eller bøjeede.
7. Rør forsigtigt ved luftstyrene foroven og forneden på luftudblæsningen for at undgå at beskadige dem.
8. Sørg for, at airconditionenheden står oprejst, når du flytter den.
9. Airconditionenheden skal holdes på afstand af benzin, brændbar gas, komfurer og andre varmekilder.
10. Undlad at adskille, rovere og ombygge airconditionenheden på egen hånd, ellers kan det medføre funktionsfejl eller medføre skade på personer og ejendele. Undgå fare. Bed producenten eller en professionel om at reparere den, hvis der opstår en fejl.
11. Airconditionenheden må ikke installeres og anvendes på et badeværelse eller i andre fugtige miljøer.
12. Træk ikke stikket ud for at slukke airconditionenheden.
13. Stil ikke kopper eller andre genstande på enheden for at forhindre, at vand eller andre væsker bliver spildt på airconditionenheden.
14. Brug ikke insektspray eller andre brændbare stoffer i nærheden af airconditionenheden.
15. Airconditionenheden må ikke tørres af eller vaskes med kemiske opløsningsmidler såsom benzin eller sprit. Når det er nødvendigt at rengøre airconditionenheden, skal du afbryde strømforsyningen og rengøre den med en blød, fugtig klud. Hvis airconditionenheden er meget snavset, kan du scrubbe den med et mildt rengøringsmiddel.

16. Dette apparat må ikke bruges af børn under 8 år og af personer med nedsatte fysiske, sansemæssige eller mentale evner, hvis de ikke er under opsyn eller er blevet instrueret i, hvordan dette apparat bruges sikkert og forstår risikoen ved at bruge det. Børn må ikke lege med dette apparat. Rengøring og vedligeholdelse må ikke udføres af børn uden opsyn.
17. Hvis netledningen beskadiges, skal den skiftes af producenten, dennes servicerepræsentant eller en tilsvarende kvalificeret fagmand, så enhver fare undgås.
18. Apparatet skal opstilles i overensstemmelse med de lokale regler vedr. elektriske apparater.
19. Airconditionenheden må ikke anvendes i et vådrum såsom et badeværelse eller vaskerum.

Transport, mærkning og opbevaring af enheder

1. Transport af udstyr, der indeholder brændbare kølemidler
Overholdelse af transportbestemmelser
2. Mærkning af udstyr med skilte
Overholdelse af lokale bestemmelser
3. Bortskaffelse af udstyr, der benytter brændbare kølemidler
Overholdelse af nationale bestemmelser
4. Opbevaring af udstyr/enheder
Opbevaring af udstyret skal ske i overensstemmelse med producentens anvisninger.
Opbevaring af indpakket (ikke solgt) udstyr
5. Beskyttelse af opbevarede kasser skal være konstrueret, så mekaniske skader på udstyret inden i kassen ikke medfører udslip af det indeholdte kølemiddel.
Det maksimale antal udstyrsenheder der må opbevares sammen, bestemmes ifølge de lokale bestemmelser.

II. Del

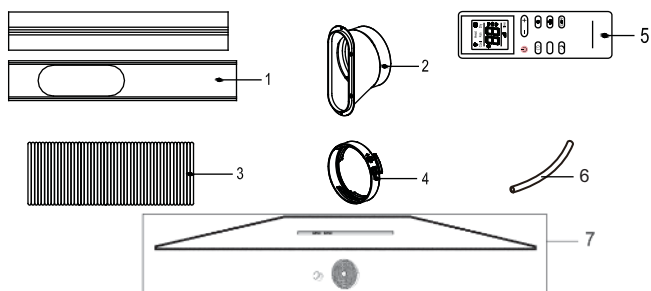
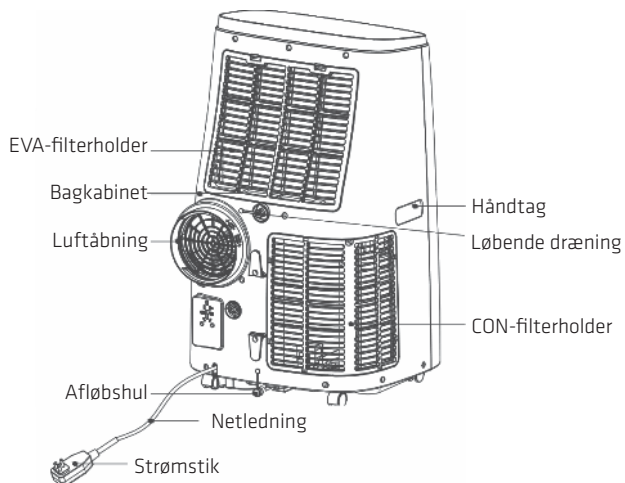
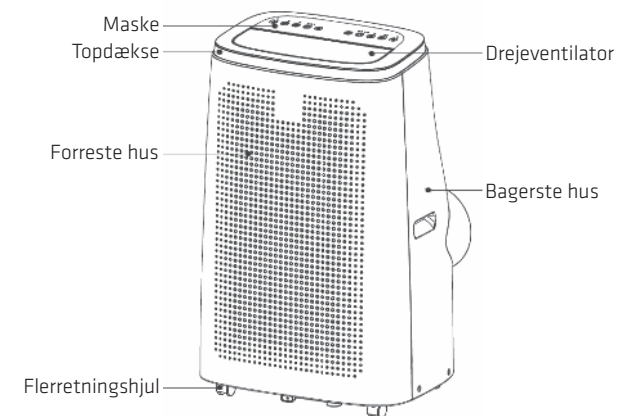

1: Justerbar glidestang

4: Samling på udstødningsrør

7: Airlock-sæt til vindue

2: Stik til glidestang

5: Fjernbetjening

3: Udstødningsslange

6: Drænrør

III. Kontrolindstilling

1. Betjeningsanvisning til kontrolpanel Betjeningsinterface:

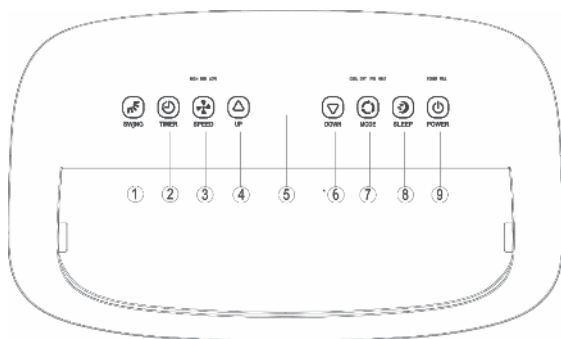

- 1: Drej
- 2: Timertast
- 3: Ventilator-knap
- 4: Op-knap
- 5: Displayvindue
- 6: Down (Ned)-tast
- 7: Funktionsknap
- 8: Knap til dvalefunktion
- 9: Tænd/sluk-tast

1. Drej: Drejefunktionen fungerer kun, når enheden er tændt, hvor du kan slå drejefunktionen til og fra.
2. TIMER-knap: Når enheden er tændt, skal du trykke på knappen for at lukke timeren. Når enheden er slukket, skal du trykke på knappen for at åbne timeren. Tryk på tasten. Når timersymbolet blinker, tryk på op-tasten og ned-tasten for at vælge den ønskede timerværdi. Timerværdier kan indstilles fra 1-24 timer, og timerværdien kan justeres op og ned med en time.
3. Knap til ventilatorhastighed: På køle-, varme- og ventilatorfunktionen skal du trykke på denne knap for at vælge mellem høj, mellem og lav hastighed. Denne funktion er kan ikke bruges på dvale- og affugtningsfunktionerne.
4. OP-knap: På timerfunktionen skal du trykke på denne knap, for at justere tiden opad. På køle- og varmfunktionen skal du trykke på denne knap, for at justere temperaturen op. Denne funktion er kan ikke bruges på ventilator- og affugtningsfunktionerne.
5. Displayvindue
6. NED-knap: På timerfunktionen skal du trykke på denne knap, for at justere timeren ned. På køle- og varmfunktionen skal du trykke på denne knap, for at justere temperaturen ned. Denne funktion er kan ikke bruges på ventilator- og affugtningsfunktionerne.
7. Funktionsknap: Når enheden er tændt, skal du trykke på denne knap, for at skifte mellem funktionerne køling – tørring – ventilator – opvarmning.
8. Dvaletilstand: Når strømmen er tændt og enheden står på køling (eller opvarmning), skal du trykke på knappen 'SLEEP' (DVALE), for at starte dvalefunktionen. På dvalefunktionen står ventilatorhastigheden på lav hastighed og dette kan ikke justeres. Dvalefunktionen kan annulleres ved at trykke på denne knap. Skærmen slukker efter 10 sekunder på dvalefunktionen.
9. Tænd/sluk-knap: Tryk på denne knap, for at tænde og slukke enheden.

Bemærk:

HUKOMMELSESFUNKTION: Apparatet beholder sine indstillinger i tilfælde af strømsvigt.

Betjeningsanvisning til fjernbetjening

Fjernbetjeningens panel er som følger:

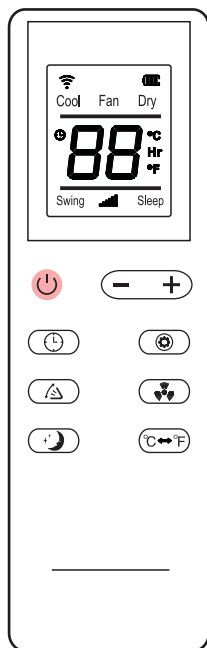

Anvisning til betjening af ernbens taster er som følger:

1. Strøm: Tryk på for at tænde eller slukke airconditionenheden.
2. Timer: Tryk på for at indstille tid.
3. Ned: Tryk på for at mindske den indstillede værdi for temperatur og tid.
4. Funktion: Tryk på for at skifte mellem funktionerne køling, blæser, affugtning og opvarmning.
5. Op: Tryk på for at øge den indstillede værdi for temperatur og tid.
6. Blæser: Tryk på for at vælge høj eller lav vindhastighed.
7. Dvaletilstand: Tryk på for at aktivere dvaletilstand.
8. Drej: Tryk på og lamellerne vil svinge op og ned.
9. Tryk på for at skifte mellem Celsius og Fahrenheit.

IV. Beskyttelsesfunktion

8. Frostbeskyttelsesfunktion:

I køle-, affugtning- eller økonomiske strømsparefunktion aktiverer airconditionenheden automatisk beskyttelsesstatus, hvis udblæsningsrørets temperatur er for lav. Hvis udblæsningsrørets temperatur stiger til en bestemt temperatur igen, kan den automatisk vende tilbage til normal drift.

9. Overløbsbeskyttelsesfunktion:

Når vandet i vandbakken overstiger advarselniveauet, afgiver airconditionenheden automatisk en alarm, og indikatorlampen "FULL" (Fuld) blinker. På dette tidspunkt skal du flytte afløbsrøret, der forbinder airconditionenheden eller vandafløbet til kloakken eller et andet afløbsområde for at tømme vandet (se detaljer under Tømningsvejledning til sidst i dette kapitel). Efter vandet er tømt ud vender airconditionenheden automatisk tilbage til den oprindelige tilstand.

10. Automatisk afrimning (kølemodeller har denne funktion): Airconditionenheden har en automatisk afrimningsfunktion. Afrimning kan ske ved invertering af 4-vejsventilen.

Beskyttelsesfunktion for kompressoren

For at øge kompressorens levetid har den en 3-minutters forsinkelsesfunktion for opstart, efter kompressoren er blevet slukket.

V. Installation og justering

Montering:

Advarsel: Før du bruger airconditionenheden skal den have stået oprejst i mindst to timer.

Airconditionenheden kan nemt flyttes rundt i lokalet. Når airconditionenheden flyttes, skal du sikre, at den står oprejst, og den skal stilles på et fladt underlag. Airconditionenheden må ikke installeres og anvendes på et badeværelse eller i andre fugtige miljøer.

Installer varmerørordningen (som vist i figur 1)

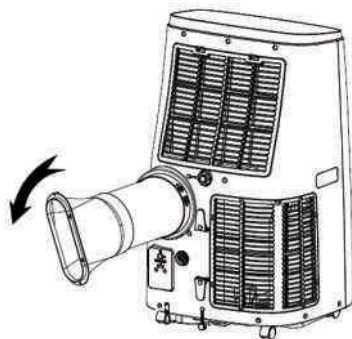

Figur 1

1. Tag den udvendige konnektorordning og udsugningsrørordningen ud, og fjern plasticposerne.
2. Sæt varmerørordningen (enden af udblæsningssamlingen) ind i bagpanelets ventilationsåbning (skub til venstre), og færdiggør samlingen (som vist i figur 1).

Installation af vinduespladens komponenter

1. Åbn vinduet halvt, og monter vinduespladeanordningen i vinduet (som vist i figur 2 og figur 3). Komponenter kan placeres vandret og lodret.
2. Træk de forskellige komponenter i vinduespladeanordningen ud, juster åbningsafstanden, så begge ender af anordningen er i kontakt med vinduesrammen, og fastgør de forskellige komponenter i anordningen.

Bemærkninger:

1. Den flade ende af udblæsningsrørets samlinger skal klikkes på plads.
2. Røret kan ikke flyttes eller bøjes mere end 45 grader. Undgå at blokere ventilationsrøret.

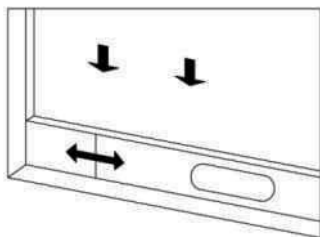

Figur 2

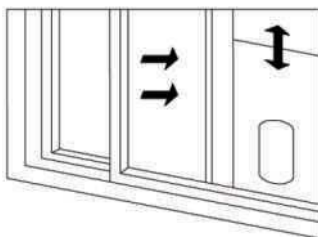

Figur 3

Installér huset

1. Flyt aircon ditionenheden med installeret varmerør og fittings hen foran vinduet. Afstanden mellem huset og væggene eller andre genstande skal være mindst 50 cm (som vist i figur 4).

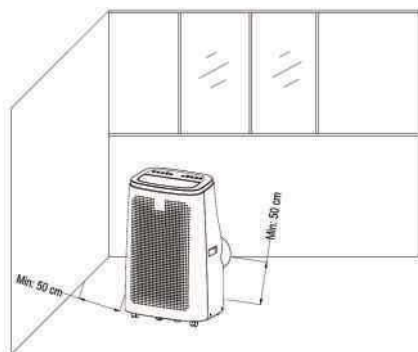

Figur 4

2. Forlæng udblæsningsrøret, og klik den flade ende af udblæsningsrørets samlinger ind i hullet i vinduespladeanordningen (som vist i figur 5 og figur 6).

Bemærkninger:

1. Den flade ende af udblæsningsrørets samlinger skal klikkes på plads.
2. Røret kan ikke flyttes eller bøjes mere end 45 grader. Undgå at blokere ventilationsrøret.

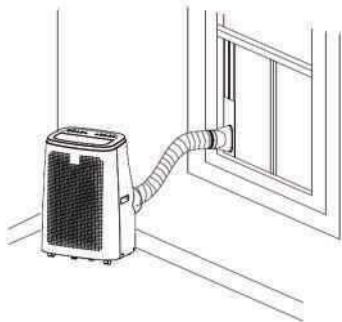

Figur 5

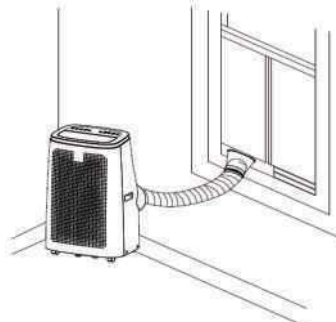

Figur 6

1.2.2 Airlock-sæt til vinduet til udtrækningsvindue

1. Marker midten (M) af vinduesforseglingen (fig. 1).
2. Marker midten af vinduesrammen og kabinettet (fig. 2-4) (figur 2 viser et åbent vindue, figur 3 et skråt vindue og figur 4 et åbent ovenlys).
3. Spænd velcro-båndet fra forsiden (i de fleste tilfælde 1 cm bred) af kabinettet til indersiden af kabinettet (hvor vindueshåndtagene er fastgjort).
4. Spænd først side A, derefter side B. Start i midten og arbejd dig frem til højre og venstre.
5. VIGTIGT! Under fastgørelse skal punkt A være nøjagtigt modsat punkt B.
6. Når du lukker vinduet, skal du sørge for, at tætningen ikke sidder fast mellem kabinettet og vinduesrammen.
7. Åbn lynlåsen der, hvor der er markeret med «S», og fastgør udstødningsslangen.

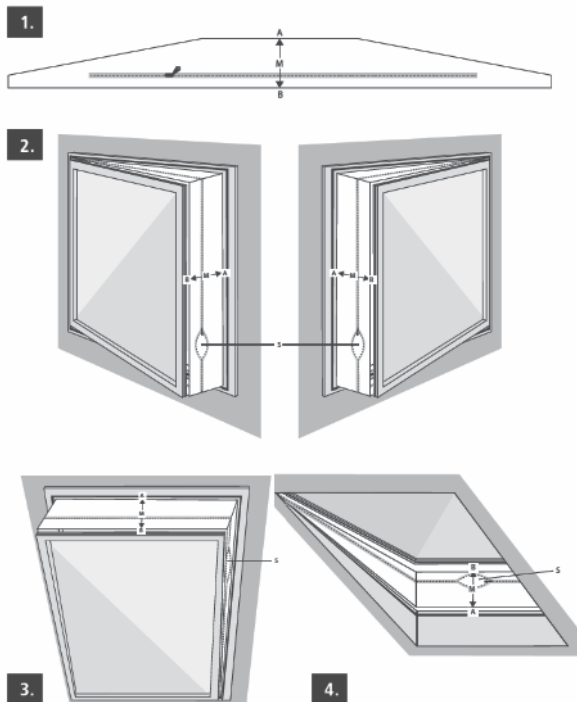

VI. Aftapningsanvisninger

Denne enhed har to aftapningsmetoder: manuel aftapning og kontinuerlig aftapning.

1. Manuel aftapning:

- 1) Når enheden stopper, fordi vandbakken er fuld, skal du slukke for strømmen til enheden, og træk stikket ud af stikkontakten.

Bemærk: Flyt enheden forsigtigt for at ikke at spilde vand fra vandbakken ned i bunden af kabinettet.

- 2) Placer vandbeholderen under sidevandudløbet på bagsiden af huset.
- 3) Tag vandproppen ud, hvorefter vandet automatisk løber ud i vandbeholderen.

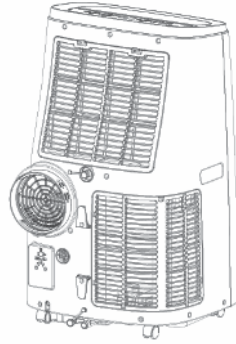

Bemærkninger:

- 1) Opbevar dækslet og vandproppen et sikkert sted.
- 2) Under aftapning kan huset vippes lidt bagover.
- 3) Hvis vandbeholderen ikke kan rumme alt vandet, skal du sætte proppen i udløbsåbningen hurtigst muligt, så der ikke løber vand ud på gulvet eller tæppet.
- 4) Når vandet er tømt ud, sæt proppen i, og skru dækslet stramt på
Vær særlig forsigtig, når varmfunktionen bruges!

2. Løbende dræning (valgfrit) (kun relevant på varmfunktionen), som vist i figur:

- 1) Tag vandproppen ud.
- 2) Sæt aftapningsrøret ind i vandudgangen.
- 3) Forbind aftapningsrøret med spanden.

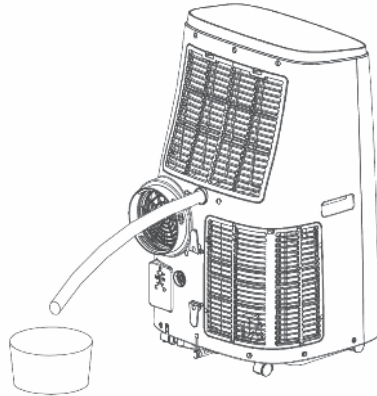

VII. Vedligeholdelse

Rengøring: Før rengøring og vedligeholdelse skal du slukke for airconditionenheden og trække stikket ud.

1. Rengør overfladen

Rengør airconditionenhedens overflade med en blød, våd klud. Brug ikke kemikalier såsom benzen, sprit, benzin e.l. Dette vil beskadige airconditionenhedens overflade, eller hele airconditionenheden kan muligvis blive beskadiget.

2. Rens filterskærmen

Hvis filterskærmen er tilstoppet med støv, og airconditionenhedens ydeevne er reduceret, skal du sørge for at rengøre filterskærmen en gang hver anden uge.

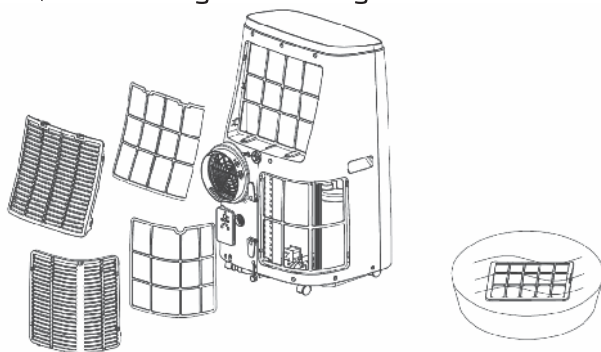

3. Rengør den øverste ramme til filterskærmen

- Skru skruen, der holder EVA-filtnet og bagerste afskærmning, af med en skruetrækker, og tag EVA-filtnettet ud.
- Læg EVA-filterskærmen i varmt vand med neutralt rengøringsmiddel (ca. 40°C/104°F), og tør det i skyggen, efter det er skyllet rent.

VIII. Opbevaring af enheden:

- Skru dækslet af, tag vandproppen ud, og tøm vandet i vandbakken ud i andre vandbeholdere, eller vip huset for at hælde vandet direkte ud i andre beholdere.
- Tænd for airconditionenheden, indstil den til ventilation ved lav hastighed, og behold denne tilstand, indtil aftapningsrøret er tørt, for at holde indersiden af huset tørt og forebygge mugdannelse.
- Sluk for airconditionenheden, tag stikket ud, og vikl strømkablet rundt om kabelholderen. Monter vandproppen og dækslet.
- Fjern aftapningsrøret, og opbevar det et sikkert sted.
- Dæk airconditionenheden med en plasticpose. Stil airconditionenheden et tørt sted utilgængeligt for børn, og søg for at beskytte den mod støv.
- Tag batterierne ud af fjernbetjeningen, og opbevar dem et sikkert sted.

Bemærk:

Sørg for, at huset placeres et tørt sted, og opbevar alle komponenterne til airconditionenheden et sikkert sted.

IX. Fejlfinding I

Information om service

1. Kontrol af omgivelserne

Før arbejde på systemer med brændbare kølemidler påbegyndes, er det nødvendigt at gennemføre sikkerhedstjek for sikre, at risikoen for antændelse er minimal. For reparationer på kølesystemet skal følgende foranstaltninger overholdes, inden der udføres arbejde på systemet.

2. Arbejdsprocedure

Arbejdet skal udføres under en kontrolleret procedure for at minimere risikoen for tilstedeværelse af brændbar gas eller dampe, mens arbejdet udføres.

3. Generelt arbejdsområde

Alt vedligeholdelsespersonale og andre, der arbejder i området, skal informeres om den type arbejde, der udføres. Undgå arbejde i lukkede rum. Området omkring arbejdsstedet skal afspærres. Sørg for, at forholdene i området er gjort sikre ved kontrol af brændbart materiale.

4. Kontrol af tilstedeværelse af kølemiddel

Området skal kontrolleres med en passende kølemiddeldetektor før og under arbejdet for at sikre, at teknikeren er opmærksom på eventuelt brændbar atmosfære. Sørg for at det anvendte lækagedetekteringsudstyr egner sig til brug med brændbare kølemidler, dvs. gnistfrit, passende forseget eller egensikkert.

Tilstedeværelse af ildslukker

5. Hvis der skal udføres varmt arbejde på køleudstyret eller tilhørende dele, skal der forefindes passende ildslukningsudstyr. Opbevar en pulver- eller CO₂-ildslukker ved siden af påfyldningsområdet.

6. Ingen antændelseskilder

Ingen personer der udfører arbejde i forbindelse med et kølesystem, som omfatter eksponering af rør, der indeholder eller har indeholdt brændbart kølemiddel, må anvende nogen form for antændelseskilde på en sådan måde, at det kan medføre risiko for brand eller eksplosion. Alle mulige antændelseskilder, herunder tobaksrygning, skal ske tilstrækkelig langt væk fra stedet, hvor installation, reparation, fjernelse og bortskaffelse finder sted, og hvor der er mulighed for udslip af brændbart kølemiddel til omgivelserne. Inden arbejdet finder sted, skal området omkring udstyret kontrolleres for at sikre, at der ikke er nogen brandfare eller risiko for antændelse. Der skal være synlige skilte med "Rygning forbudt".

7. Ventileret område

Sørg for, at området er i det fri eller er tilstrækkelig ventileret, før du åbner systemet eller udfører varmt arbejde. Der skal opretholdes en grad af ventilation, imens arbejdet udføres. Ventilationen skal sprede eventuelle udslip af kølemiddel og fortrinsvis fjerne det fra rummet og ud i atmosfæren.

8. Kontroller på køleudstyret

Ved udskiftning af elektriske komponenter skal de være egnede til formålet og have de rigtige specifikationer. Producentens vedligeholdelses- og serviceanvisninger skal altid følges. Kontakt producentens tekniske afdeling for at få hjælp, hvis du er i

tvivl. Følgende kontroller skal udføres på installationer, der bruger brændbare kølemidler:

- Påfyldningsmængden svarer til størrelsen af rummet, som delene der indeholder kølemiddel, installeres i.
- Airconditionenheden til ventilation og dens udgange fungerer korrekt og er ikke blokerede.
- Hvis der anvendes et indirekte kølekredsløb, skal det sekundære kredsløb kontrolleres for tilstedeværelse af kølemiddel.
- Mærkning af udstyret er stadig synlig og læselig. Mærkninger og skilte der ikke kan læses, skal udbedres.
- Kølerør eller -komponenter er installeret et sted, hvor det er usandsynligt, at de bliver udsat for stoffer, der kan korrodere komponenter, der indeholder kølemiddel, medmindre komponenterne er fremstillet af materialer, der som udgangspunkt er modstandsdygtige over for korrosion eller er passende beskyttet mod sådan korrosion.

9. Kontroller af elektriske anordninger

Reparation af vedligeholdelse af elektriske komponenter skal omfatte indledende sikkerhedskontroller og procedurer for eftersyn af komponenter. Hvis der foreligger en fejl, der kan påvirke sikkerheden, må der ikke etableres strømforsyning til kredsløbet, før den er afhjulpel på en tilfredsstillende måde. Hvis fejlen ikke kan udbedres med det samme, men det er nødvendigt at fortsætte driften, skal der anvendes til passende midlertidig løsning. Dette skal rapporteres til ejeren af udstyret, så alle parter er underrettet. Indledende sikkerhedskontroller skal omfatte:

- Afladning af capacitorer: Dette skal foretages på en sikker måde for at undgå mulighed for gnistdannelse;
- At ingen strømførende, elektriske komponenter og ledninger bliver eksponeret under påfyldning, opsamling eller tømning af systemet.
- At der er konstant jordforbindelse.

Reparationer på forseglede komponenter

1. Under reparationer på forseglede komponenter skal alle strømforsyninger afbrydes fra det udstyr, der arbejdes på, før forseglede dæksler osv. fjernes. Hvis det er absolut nødvendigt at have strømforsyning til udstyret under service, skal der findes en permanent form for lækagedetektering til stede på det mest kritiske sted for at advare om en potentielt farlig situation.

2. Vær særligt opmærksom på følgende for at sikre, at indkapslingen ikke ændres på en sådan måde under arbejdet på elektriske komponenter, at beskyttelsesniveauet påvirkes. Dette omfatter skader på kabler, for mange forbindelser, terminaler der ikke stemmer overens med den oprindelige specifikation, skader på tætninger, forkert montering af pakedåser osv. Sørg for, at apparatet monteres sikkert.

Sørg for, at tætninger eller tætningsmaterialer ikke er nedbrudt på en måde, så de ikke længere kan forebygge indtrængen af brændbare atmosfærer. Reservedele skal overholde producentens specifikationer.

BEMÆRK: Brug af silikonetætninger kan hæmme effektiviteten af visse typer af lækagedetekteringsudstyr. Egensikre komponenter skal ikke isoleres, før man arbejder på dem.

3. Reparation af egensikre komponenter

Anvend ikke permanent induktive eller kapacitive laster i kredsløbet uden at sikre, at dette ikke overskrider den tilladte spænding og strøm for det anvendte udstyr. Egensikre komponenter er de eneste typer, der må arbejdes på, mens de er strømførende, i tilstedeværelse af brændbar atmosfære. Testapparatet skal have den korrekte mærkeværdi. Udskift kun komponenter med dele, der er angivet af producenten. Andre dele kan medføre antændelse af kølemiddel i atmosfæren på grund af en lækage.

4. Kabelføring

Kontroller, at kabelføringen ikke bliver udsat for slitage, korrosion, højt tryk, vibration, skarpe kanter eller andre negative miljøpåvirkninger. Kontrollen skal også tage højde for påvirkningen af ældning eller konstante vibrationer fra kilder som kompressorer eller blæsere.

5. Detektering af brændbare kølemidler

Der må under ingen omstændigheder anvendes potentielle antændelseskilder til søgning af eller detektering af kølemiddellækager. Der må ikke anvendes en detektorlampe (eller anden form for detektor der anvender en ubeskyttet flamme).

6. Lækagedetekteringsmetoder

Følgende lækagedetekteringsmetoder vurderes acceptable for systemer, der indeholder brændbare kølemidler.

Der skal anvendes elektroniske lækagedetektorer til detektering af brændbare kølemidler, men følsomheden er muligvis ikke korrekt eller kræver omkalibrering. (Detekteringsudstyr skal være kalibreret i et område frit for kølemiddel.) Sørg for, at detektoren ikke er en potentiel antændelseskilde og egner sig til det anvendte kølemiddel. Lækagedetekteringsudstyr skal være indstillet til en procentdel af kølemidlets LFL og skal være kalibreret til det anvendte kølemiddel, og den passende procentdel af gas (maks. 25 %) er bekræftet.

Lækagedetekteringsvæsker egner sig til brug sammen med de fleste kølemidler, men brug af kølemidler der indeholder klor, skal undgås, da kloreten kan reagere med kølemidlet og korrodere kobberledninger.

Hvis der er mistanke om en lækage, skal alle ubeskyttede flammer fjernes/slukkes. Hvis der findes en kølemiddellækage, der kræver hårdlodning, skal alt kølemiddel opsamles fra systemet eller isoleres (ved hjælp af lukkeventiler) i en del af systemet, der er adskilt fra lækagen. Systemet skal derefter skylles med oxygenfri nitrogen (OFN) både før og under loddeprocessen.

7. Fjernelse og evakuering

Når kølekredsløbet åbnes for at foretage reparationer – eller til ethvert andet formål – skal der anvendes konventionelle procedurer. Det er imidlertid vigtigt at følge

bedste praksis, fordi der skal tages højde for brændbarhed. Følgende procedure skal følges:

- Fjern kølemiddel.
- Skyl kredsløbet med inert gas.
- Evakuer.
- Skyl igen med inert gas.
- Åbn kredsløbet med klipning eller hårdlodning.

Indholdet af kølemiddel skal opsamles i de korrekte opsamlingsflasker. Systemet skal "skylles" med OFN for at gøre enheden sikker. Denne proces skal muligvis gentages flere gange. Der må ikke anvendes luft eller ilt under tryk til denne opgave. Skylning skal udføres ved at bryde vakuummet i systemet med OFN og fortsætte med at fylde, indtil driftstrykket er nået, derefter udlufte til atmosfæren og endelig suge ud til vakuum. Denne proces skal gentages, indtil der ikke er mere kølemiddel i systemet. Når den sidste OFN-påfyldning er brugt, skal systemet udluftes til atmosfærisk tryk, så arbejdet kan finde sted. Denne handling er kritisk, hvis der skal foretages hårdlodning på rørene.

Sørg for, at vakuumpumpens udgang ikke er i nærheden af nogen antændelseskilder, og at der er ventilation tilgængelig.

8. Påfyldningsprocedurer

Ud over konventionelle påfyldningsprocedurer skal følgende krav overholdes.

- Sørg for, at der ikke forekommer kontaminering af forskellige kølemidler ved brug af påfyldningsudstyr. Slinger eller ledninger skal være så korte som muligt for at minimere mængden af kølemiddel i dem.
- Flasker skal stå oprejst.
- Sørg for, at kølesystemet er jodet, før systemet fyldes med kølemiddel.
- Mærk systemet, når påfyldningen er fuldført (hvis det ikke allerede er sket).
- Vær ekstremt forsigtig med ikke at overfylde kølesystemet.

Inden systemet fyldes igen, skal det tryktestes med OFN. Systemet skal lækagetestes, når påfyldningen er fuldført, men inden ibrugtagning. Der skal foretages en opfølgende lækagetest, inden stedet forlades.

9. Nedlukning

Før denne procedure udføres, er det vigtigt, at teknikeren er fuldstændig fortrolig med udstyret og alle dets detaljer. Det er anbefalet bedste praksis, at alle kølemidler opsamles sikkert. Inden opgaven udføres, skal der tages en prøve af die og kølemiddel, hvis det er nødvendigt med en analyse før genvundet kølemiddel genanvendes. Det er vigtigt, at der er adgang til strøm, inden opgaven påbegyndes.

- Gør dig fortrolig med udstyret og betjening af det.
- Isoler systemet elektrisk.
- Inden proceduren forsøges, skal du sikre, at:
 - Der er adgang til mekanisk håndteringsudstyr om nødvendigt til håndtering af kølemiddelflasker.
 - Alt personligt beskyttelsesudstyr er tilgængeligt og anvendes korrekt.
 - Opsamlingsprocessen konstant overvåges af en kompetent person.
 - Opsamlingsudstyr og flasker overholder gældende standarder.

- d) Pump kølemiddelsystemet ned, hvis det er muligt.
- e) Hvis vakuum ikke er muligt, etableres en manifold, så kølemiddel kan fjernes fra forskellige dele af systemet.
- f) Sørg for, at flasken står på vægten, inden opsamlingen finder sted.
- g) Start airconditionenheden til opsamling, og betjen den i henhold til producentens anvisninger.
- h) Overfyld ikke flaskerne. (Ikke over 80 % fyldt med væske).
- i) Overskrid ikke flaskens maksimale arbejdstryk, heller ikke midlertidigt.
- j) Når flaskerne er fyldt korrekt, og processen er fuldført, skal du kontrollere, at flaskerne og udstyret fjernes fra stedet med det samme, og at alle isoleringsventiler på udstyret er lukket.
- k) Opsamlet kølemiddel må ikke fyldes på et andet kølesystem, medmindre det er blevet rensat og kontrolleret.

10. Mærkning

Udstyr skal mærkes for at angive, at det er lukket ned og tømt for kølemiddel. Mærkaten skal dateres og underskrives. Sørg for, at der er mærkater på udstyret, som angiver, at udstyret indeholder brændbart kølemiddel.

11. Opsamling

Når kølemiddel fjernes fra et system med henblik på service eller nedlukning, er det anbefalet bedste praksis, at alle kølemidler fjernes sikkert.

Når kølemiddel overføres til flasker, skal du sikre, at der kun anvendes flasker, der er egnede til opsamling af kølemidler. Sørg for, at der er adgang til det nødvendige antal flasker, der kan rumme hele systemets indhold. Alle flasker der skal anvendes, er designet til og mærket med dette kølemiddel (dvs. særlige flasker til opsamling af kølemiddel). Flaskerne skal være komplette med overtryksventil tilhørende lukkeventiler i god stand. Tomme opsamlingsflasker skal evakueres og om muligt afkøles inden opsamling.

Opsamlingsudstyret skal være i god stand med et sæt instruktioner for udstyret, der er ved hånden og skal være egnet til opsamling af brændbare kølemidler. Derudover skal der være et tilgængeligt sæt vægte, som er i god stand. Slangerne skal være komplette med lækagefri koblinger og i god stand. Inden du bruger airconditionenheden til opsamling, skal du kontrollere, at den er i tilfredsstillende stand, er blevet vedligeholdt korrekt, og at eventuelt tilknyttede elektriske komponenter er forsegledede for at forhindre antændelse i tilfælde af udslip af kølemiddel. Kontakt producenten i tvivlsspørgsmål.

Det opsamlede kølemiddel skal returneres til kølemiddelleverandøren i den rigtige opsamlingsflaske og med den tilhørende blanket om overførsel af affald. Undlad at blande kølemidler i opsamlingsenheder og især i flasker.

Hvis kompressorer eller kompressorolier skal fjernes, skal du sikre, at de er evakuerede til et acceptabelt niveau for at sikre, at der ikke er mere brændbart kølemiddel i smøremidlet. Evakueringsprocessen skal udføres, inden kompressoren returneres til leverandørerne. Der må kun anvendes elektrisk opvarmning af kompressorelementet for at accelerere denne proces. Når der aftappes olie fra et system, skal det gøres sikkert.

Fejlfinding II

Du må ikke reparere eller adskille airconditionenheden selv. Forkert reparation vil medføre, at garantien bortfalder og kan forårsage skader på brugere eller deres ejendele.

Problem	Mulige årsager	Løsning
Airconditionenheden virker ikke.	Der er ingen elektricitet.	Tænd for den, efter den er sluttet til en stikkontakt med elektricitet.
	Overløbsindikatoren viser "FL".	Aftap det opsamlede vand indeni.
	Omgivelsestemperaturen er for lav eller for høj	Det anbefales at bruge airconditionenheden ved en temperatur på 7-35 (44-95 °F).
	I kølefunktion er rumtemperaturen lavere end den indstillede temperatur. I opvarmningstilstand er rumtemperaturen højere end den indstillede temperatur.	Skift den indstillede temperatur.
	I affugtningsfunktion er omgivelsestemperaturen for lav.	Airconditionenheden står i et rum med en omgivelsestemperatur større end 17 (62 °F).
Køleeffekten er ikke god	Der er direkte sollys.	Træk gardinet for.
	Døre eller vinduer er åbne; der er mange mennesker; eller i køletilstand, der er andre varmekilder.	Luk døre og vinduer, og tilføj endnu en airconditionenhed.
	Filterskærmen er snavset.	Rengør eller udskift filterskærmen.
	Luftindtaget eller -udgangen er blokeret.	Fjern forhindringer.
Meget støj	Airconditionenheden står ikke på et fladt underlag.	Stil airconditionenheden på et fladt og hårdt sted (for at reducere støj).
Kompressoren virker ikke.	Overophedningsbeskyttelse starter.	Vent 3 minutter, indtil temperaturen er faldet, og genstart derefter airconditionenheden.
Fjernbetjeningen fungerer ikke.	Afstanden mellem airconditionenhed og fjernbetjening er for stor.	Gå tættere på airconditionenheden med fjernbetjeningen, og sørg for at fjernbetjeningen vender direkte mod fjernbetjeningsmodtageren.
	Fjernbetjeningen er ikke justeret i retning mod fjernbetjeningsmodtageren.	
	Batterierne er flade.	Skift batterier.
Viser "E1"	Rumtemperatursensoren er unormal.	Kontroller rumtemperatursensoren og det tilhørende kredsløb.
Viser "E2"	Rørtemperatursensoren er unormal.	Kontroller rørtemperatursensoren og det tilhørende kredsløb.

Bemærk:

Hvis der opstår problemer, som ikke er anført i tabellen, eller de anbefalede løsninger ikke fungerer, skal du kontakte den professionelle serviceorganisation.

X.Tillæg

Skematisk diagram for airconditionenhed

(De specifikke, tekniske parametre for airconditionenheden skal fremgå af produktets mærkeplade)

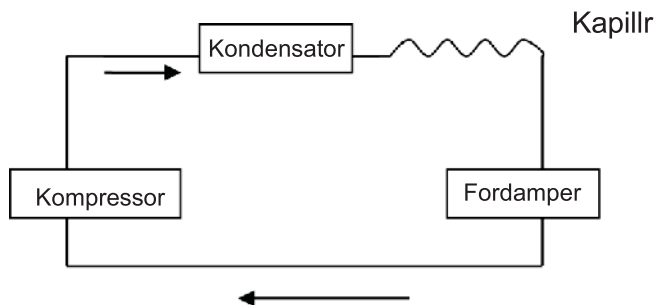

Dette symbol på produktet eller i vejledningen betyder, at det udtjente elektriske eller elektroniske udstyr ikke må bortskaffes sammen med husholdningsaffald.

I EU-lande findes der separate genbrugsordninger. Kontakt de lokale myndigheder eller forhandleren for yderligere oplysninger.

Den maksimale dosering af kølemiddel er 290 gram

Importeret og markedsføres udelukkende af:
Power International AS,
PO Box 523, N-1471 Lørenskog, Norway

Power Norge:
<https://www.power.no/kundeservice/>
T: 21 00 40 00

Expert Danmark:
<https://www.expert.dk/kundeservice/>
T: 70 70 17 07

Power Danmark:
<https://www.power.dk/kundeservice/>
T: 70 33 80 80

Punkt 1 Danmark:
<https://www.punkt1.dk/kundeservice/>
T: 70 70 17 07

Expert Finland:
<https://www.expert.fi/tuki/asiakaspalvelu/>
T: 020 7100 670

Power Finland:
<https://www.power.fi/tuki/asiakaspalvelu/>
T: 0305 0305

Power Sverige:
<https://www.power.se/kundeservice/>
T: 08 517 66 000

I. Säkerhetsvarningar

1. Använd inte medel för att påskynda avfrostningsprocessen eller för att rengöra, förutom de som rekommenderas av tillverkaren.
2. Apparaten ska förvaras i ett rum utan påslagna antändningskällor (till exempel: eldlågor, igångsatt gasapparat eller igångsatt elvärmare.)
3. Stick inte hål på den eller bränn.
4. Tänk på att kylmedlet inte luktar.
5. Apparaten ska installeras, användas och lagras i ett rum med en golvyta som är större än 14m².
6. Håll alla nödvändiga ventilationsöppningar fria från hinder.
7. Service ska utföras endast enligt tillverkarens rekommendation.
8. Apparaten ska förvaras i ett välventilerat område där rumstorleken motsvarar rumsytan som anges för drift.
9. Alla personer som arbetar med eller bryter sig i en kylkrets bör ha ett giltigt certifikat från en accrediterad bedömningsmyndighet, som godkänner deras kompetens att hantera kylmedel säkert i enlighet med en erkänd bedömningsspecifikation som erkänts av branschen.
10. Service ska utföras endast enligt utrustningstillverkarens rekommendation. Underhåll och reparation som kräver hjälp av annan kunnig personal ska utföras under överinseende av en person som är behörig för användning av brandfarliga kylmedel.
11. Alla arbetsförfaranden som påverkar säkerheten ska endast utföras av behöriga personer.



Caution, risk of fire

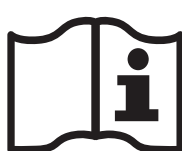

Anmärkningar:

1. Luftkonditioneringen är endast lämplig för inomhusbruk och är inte lämplig för andra tillämpningar.
2. Följ lokala regler för elnät när du installerar luftkonditioneringen och se till att den är ordentligt jordad. Om du har frågor om elektrisk installation, följ tillverkarens anvisningar och fråga en utbildad elektriker att installera den, om det behövs.
3. Placera luftkonditioneringen på en plan och torr plats och håll ett avstånd på över 50 cm mellan den och de omgivande föremålen eller väggarna.
4. Efter att luftkonditionering är installerad, se till att elkontakten är intakt och ordentligt ansluten till vägguttaget och sätt in strömkabeln ordentligt för att förhindra att någon snubblar över eller drar ut kontakten.
5. Placera inga föremål intill luftkonditioneringens luftintag och -uttag. Håll luftintaget och uttaget fria från hinder.
6. När dräneringsrören har installerats, se till att de är ordentligt anslutna och inte sneda eller böjda.
7. När du justerar de övre och nedre luftfriktningsremarna på luftuttaget, plocka dem försiktigt med händerna för att undvika skador på luftfriktningsremarna.
8. När du flyttar luftkonditioneringen, se till att den står i upprätt läge.
9. Luftkonditioneringen ska stå på avstånd från bensin, brandfarlig gas, spisar och andra värmekällor.
10. Ta inte isär, reparera och modifiera luftkonditioneringen godtyckligt, annars kommer funktionsfel att uppstå eller till och med skada på personer och egendom. För att undvika fara, om ett fel uppstår, fråga tillverkaren eller yrkeskunniga att reparera den.
11. Installera inte och använd luftkonditioneringen i badrummet eller andra fuktiga miljöer.
12. Dra inte i kontakten för att stänga av luftkonditioneringen.
13. Placera inte koppar eller andra föremål på apparaten för att förhindra att vatten eller andra vätskor spills in i luftkonditioneringen.
14. Använd inte insektssprayer eller andra brandfarliga ämnen nära luftkonditioneringen.
15. Torka inte av eller rengör luftkonditioneringen med kemiska lösningsmedel såsom bensin och alkohol. När du behöver rengöra luftkonditioneringen måste du koppla bort nätkabeln och rengöra den med en fuktig, mjuk duk. Om luftkonditioneringen är mycket smutsig, rengör den med ett mildt rengöringsmedel.

16. Denna apparat får användas av barn från 8 år och uppåt och personer med nedsatt fysisk, sensorisk eller mental förmåga om det sker under uppsyn eller om de får anvisningar om hur man använder apparaten på ett säkert sätt och är medveten om riskerna. Barn får inte leka med maskinen. Rengöring och underhåll bör inte utföras av barn utan tillsyn.

17. Om den elektriska sladden är skadad måste den bytas ut av tillverkaren, dennes serviceombud eller liknande kvalificerad person för att undvika risker.

18. Apparaten ska installeras i enlighet med nationella bestämmelser rörande ledningsdragnings.

19. Använd inte luftkonditioneringen i våtrum såsom badrum eller tvättrum.

Transport, märkning och lagring av enheter

1. Transport av utrustning som innehåller brandfarliga kylmedel

Överensstämmelse med transportregler

2. Märkning av utrustningen med symboler

Överensstämmelse med lokala bestämmelser

3. Kassering av utrustning med brandfarliga kylmedel

Överensstämmelse med nationella bestämmelser

4. Lagring av utrustning/apparater

Lagring av utrustning ska ske enligt tillverkarens instruktioner.

5. Förvaring av förpackad (osåld) utrustning

Förvaringspaketets skydd bör konstrueras så att mekanisk skada på utrustningen inuti förpackningen inte orsakar läckage av kylmedel.

Det maximala antalet utrustningsdelar som lagras ihop bestäms enligt lokala föreskrifter.

II. Komponent

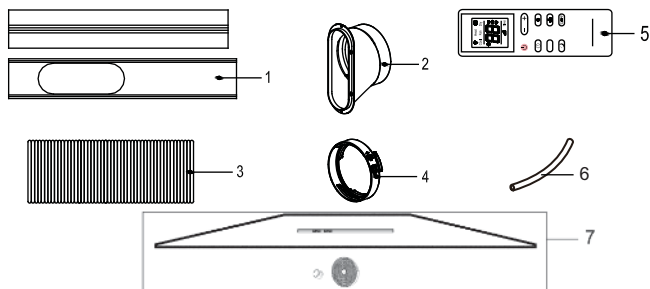
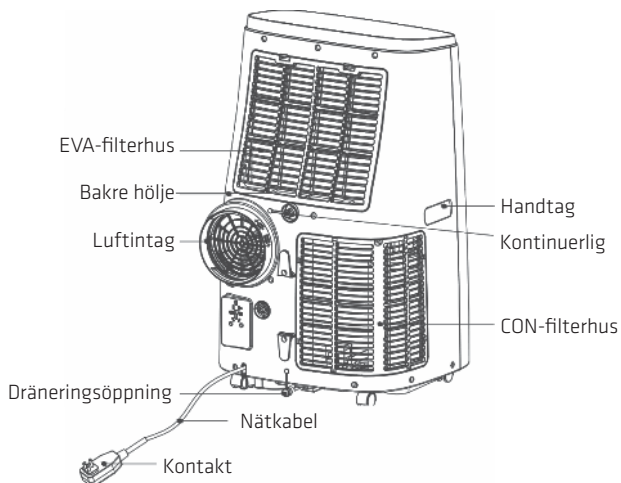
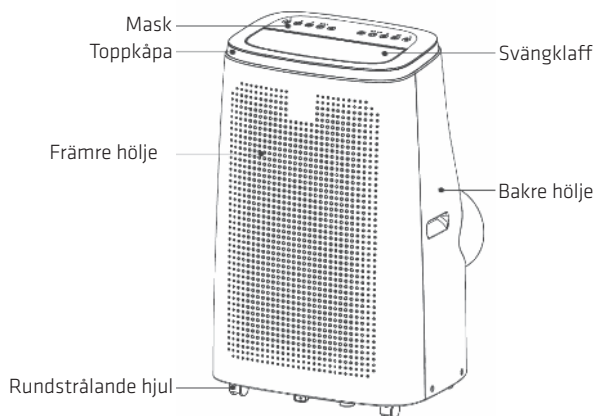

1: Justerbar glidskena

4: Fog för utblåsningrör

7: Luftsluss i kanvas för fönster

2: Glidskeneanslutning

5: Fjärrkontroll

3: Utblåsningsslang

6: Avtappningsrör

III. Kontrollinställning

1. Kontrollpanelens bruksanvisningar

Driftsgränssnitt:

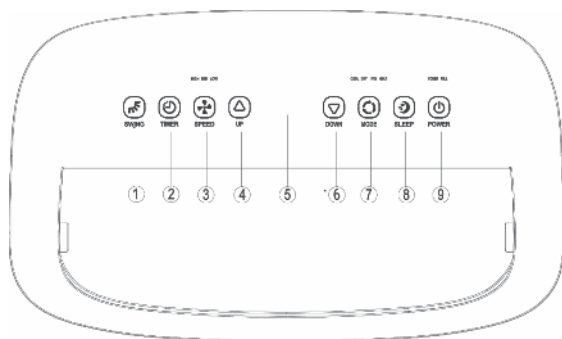

- 1: Swing-knapp (Sväng)
- 2: Timer-knapp (Tidsinställning)
- 3: Fan-knapp (Fläkt)
- 4: Up-knapp (Upp)
- 5: Display-fönster
- 6: Down (Ned)-knapp
- 7: Mode-knapp (Läge)
- 8: Sleep-knapp (Vila)
- 9: Power-knapp (Strömbrytare)

1. SWING-knapp (Sväng): Svängfunktionen fungerar bara när man sätter på enheten. Svängfunktionen kan sättas på och stängas av.
2. TIMER-knapp (Tidsinställning): När enheten är på, tryck på knappen för att stänga av tidsinställningen. Om enheten är avstängd, tryck på knappen för att öppna tidsinställningen. Tryck på knappen, när tidsymbolen blinkar, tryck på upp- och ned-knappen för att välja önskad tid. Tidsinställningen kan ställas in på 1-24 timmar och tiden justeras upp eller ner med steg på en timme.
3. SPEED-knapp (Fläkthastighet) Tryck på knappen i kylnings-, värme- och fläktläge för att välja hög, medel och låg fläkthastighet. Denna funktion finns inte i vilo- eller avfuktningläget.
4. UP-knapp (Upp): Tryck på knappen i tidsinställningsläget för att justera tiden uppåt. Tryck på knappen i kylnings- och värmeläget för att justera upp temperaturen. Denna funktion finns inte i fläkthastighets- eller avfuktningläget.
5. Display-fönster
6. DOWN-knapp (Ned): Tryck på knappen i tidsinställningsläget för att justera tiden nedåt. Tryck på knappen i kylnings- och värmeläget för att justera ner temperaturen. Denna funktion finns inte i fläkthastighets- eller avfuktningläget.
7. Mode-knapp (Läge): Tryck på knappen när enheten är på för att växla mellan lägena kylning → torr → fläkt → värme.
8. SLEEP-läge (Vila): Tryck på knappen SLEEP (Vila) när enheten är påslagen och i kylnings- eller värmeläge för att starta viloläget. I viloläger ställs fläkthastigheten på LÅG hastighet och är inte justerbar. Läget SLEEP (Vila) kan avbrytas genom att trycka på knappen. I viloläget stängs skärmen av efter 10 sekunder.
9. Power-knapp (Strömbrytare): Tryck på knappen för att slå på och stänga av enheten.

Obs:





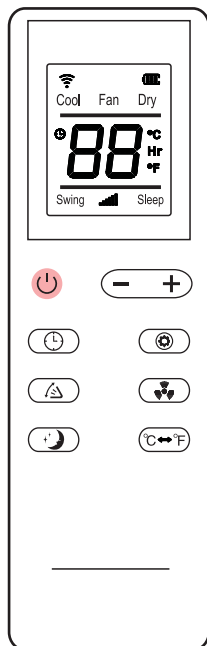

MINNESFUNKTION: Produkten behåller inställningarna under ett strömavbrott.

Driftsinstruktioner för fjärrkontrollen

Fjärrkontrollens panel visas enligt följande:



Instruktioner för fjärrkontrollens knappfunktion är följande:

1. Eekt: tryck på  för att slå på och stänga av luftkonditioneringen.
2. Timer: tryck på  för att ställa in timing.
3. Ned: tryck på - för att minska temperatur- och tidsinställningsvärdet.
4. Läge: tryck på  för att växla mellan lägena kylning, fläkt, avfuktning och värme.
5. Upp: tryck på + för att öka temperatur- och tidsinställningsvärdet.
6. Fläkt: tryck på  för att välja hög, låg fläkthastighet.
7. Viloläge: tryck på  för att slå på viloläget.
8. Sväng: Tryck på  så kommer ventilationsgallret att svänga upp och ner.
9. Tryck på knappen  för att växla mellan Celsius och Fahrenheit.

IV. Skyddsfunktion

1. Frostskyddsfunktion: Vid kylning, avfuktning eller ekonomisk energisparläge, om utloppsrörets temperatur är för låg kommer luftkonditioneringen automatiskt att gå in i skyddsstatus. Om utloppsrörets temperatur stiger till en viss temperatur kan den automatiskt återgå till normal drift.
2. Överflödesskyddsfunktion: När vatten i vattenbehållaren överstiger varningsnivån kommer ett larm att låta och "FULL"-indikatorlampan att blinka. Nu måste du flytta dräneringsröret som förbinder luftkonditioneringen eller vattenutloppet till avloppet eller annat avloppsområde för att tömma vattnet (se Dräneringsinstruktioner i slutet av detta kapitel). När vattnet töms återgår luftkonditioneringen automatiskt till originalläget.
3. Automatisk avfrostning (kylmodeller har denna funktion): Luftkonditioneringen har automatisk avfrostningsfunktion. Avfrostning kan uppnås genom att vrida tillbaka fyrvägsventilen.
4. Kompressorns skyddsfunktion: För att öka kompressorns livslängd har den en 3-minuters förseningsskyddsfunktion efter att kompressorn stängs av.

V.Montering och justering

Installation:

Varning! Innan du använder luftkonditioneringen, håll den i upprätt läge i minst två timmar.

Luftkonditioneringen kan enkelt flyttas runt i rummet. Se till att luftkonditioneringen är i upprätt läge när den flyttas och att den placeras på en plan yta. Installera inte och använd luftkonditioneringen i badrummet eller andra fuktiga miljöer.

Installera värmeslangen (enligt bild 1)



Bild 1

1. ta ut yttre anslutningen och utblåsslangen och ta bort plastpåsen;
2. sätt in värmeslangen (ändan på utblåsslangen) på panelens baksida utloppsöppning (tryck till vänster) och montera klart (som visas i bild 1).

Installation av fönsterplatta med tätning

1. Lämnar fönstret på halvglänt och monterar fönsterplattan med tätning på fönstret (som visas i bild 2 och bild 3). Komponenterna kan placeras i horisontell och vertikal riktning.
2. Öppna olika komponenter i fönsterplattan med tätning, justera öppningsavståndet för att förena båda ändarna av anordningen i kontakt med fönsterramen och sätt fast de olika komponenterna.

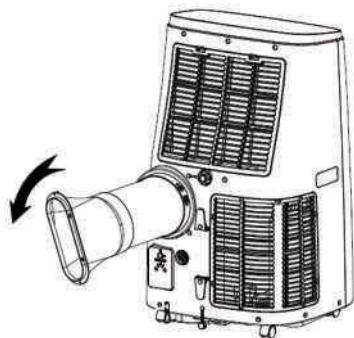
Anmärkningar:

1. den plana änden av utblåsslangen måste snäppa på plats.
2. Slangen får inte vridas eller böjas mer än 45 grader. Blockera ej utblåsslangen.



Bild 2



Bild 3

Installera luftkonditioneringen

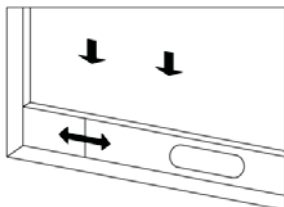
1. Flytta luftkonditioneringen med installerad värmeslang och tätningar framför fönstret där avståndet mellan apparat och väggar eller andra föremål ska vara minst 50 cm (som visas i bild 4).

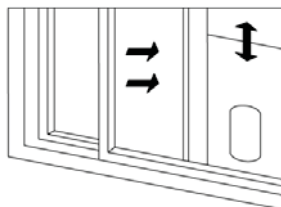

Bild 4

2. Förläng utblåsslansen och tryck in utblåsslansens plana ände i hålet på fönsterplattan med tätning (som visas i bild 5 och bild 6).

Anmärkningar:

1. den plana änden av utblåsslansen måste snäppa på plats.
2. Slangen får inte vridas eller böjas mer än 45 grader. Blockera ej utblåsslansen

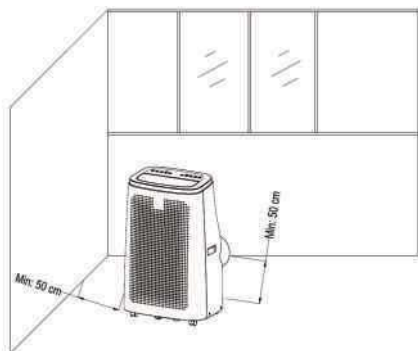

Bild 5



Bild 6

Viktigt meddelande:

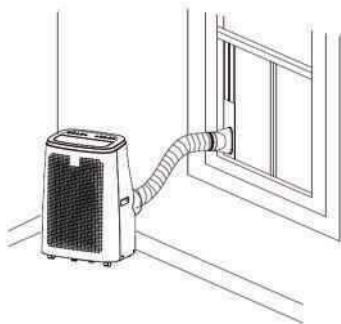
Utblåsslansens längd är 280 ~ 1500 mm och denna längd är baserad på luftkonditioneringens specifikationer. Använd inte förlängningsrör eller byt ut den med andra slangar, eftersom detta kan orsaka funktionsfel. Utblåsslansen får inte blockeras, annars kan överhettning uppstå.

1.2.2 Luftsluss i kanvas för fönster för utdragbart fönster

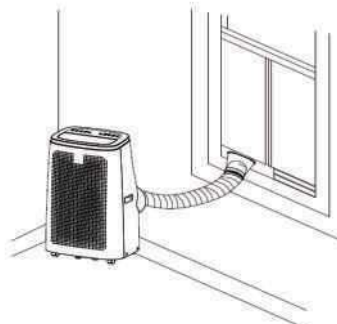
1. Markera mitten (M) på fönsterfogens (Fig. 1).
2. Markera mitten på fönsterkarmen och fönsterbågen (Fig. 2-4) (Fig. 2 visar ett öppet fönster, Fig. 3 ett tippat fönster och Fig. 4 ett öppet takfönster).
3. Fäst kardborrbandet på framsidan (i de flesta fall 1 cm bred) på fönsterbågen eller fönsterbågens insida (där fönstrets handtag sitter).
4. Fäst först sida A och därefter sida B, börja i mitten och arbeta dig hela vägen åt vänster och höger.
5. VIKTIGT! När den är fäst ska punkt A vara exakt mitt emot punkt B.
6. Var försiktig så att tätningen inte blir klämd mellan fönsterbågen och fönsterkarmen när du stänger fönstret.
7. Öppna dragkedjan företrädesvis vid «S»-markeringarna och fäst utblåsningsslangen.

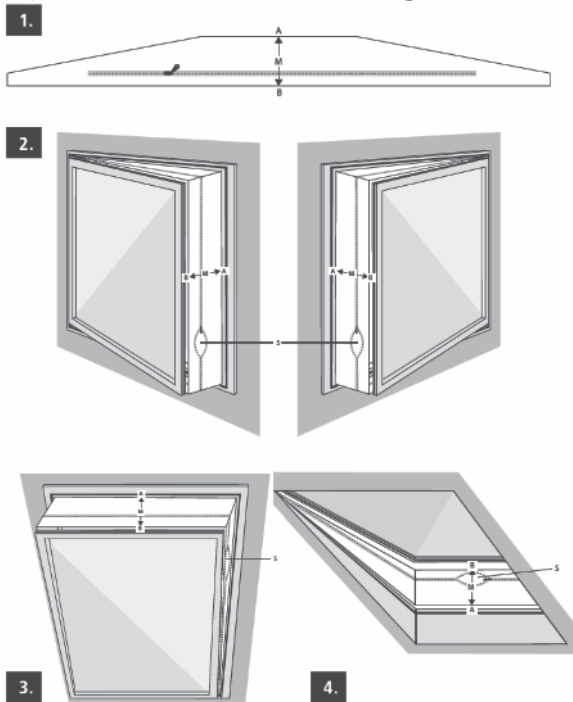

VI. Tömningsinstruktioner

Enheten har två avtappningsmetoder: manuell avtappning och kontinuerlig avtappning.

1. Manuell avtappning:

- 1) När enheten stannar eftersom vattnet är fullt, stäng av strömmen och dra ut kontakten ur vägguttaget.

Anmärkningar: Flytta försiktigt enheten för att inte spilla ut vattnet i vattenbehållaren längst ner på enheten.

- 2) Placera vattenbehållaren under vattenuttaget på sidan bakom luftkonditioneringen.
- 3) Dra ut vattenproppen, vattnet kommer automatiskt att strömma in i vattenbehållaren.

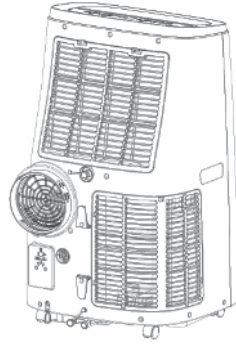

Anmärkning:

- 1)Håll i avloppslocket och vattenproppen ordentligt.
- 2)Under dränering kan luftkonditioneringen lutas en aning bakåt.
- 3)Om vattenbehållaren inte rymmer allt vatten innan vattenbehållaren är full, sätt i vattenuttaget med vattenproppen så snart som möjligt så att vatten inte rinner ut på golvet eller på mattan.
- 4)När vattnet har runnit ut, sätt i vattenproppen och dra åt avtappningslocket
Speciell försiktighet för värmeläge

2. Kontinuerlig avtappning (tillval) (gäller endast för avfuktningläge), som visas på bilden:

- 1)Dra ut vattenproppen.
- 2)Sätt in dräneringsröret i vattenuttaget.
- 3)Anslut dräneringsröret till hinken.

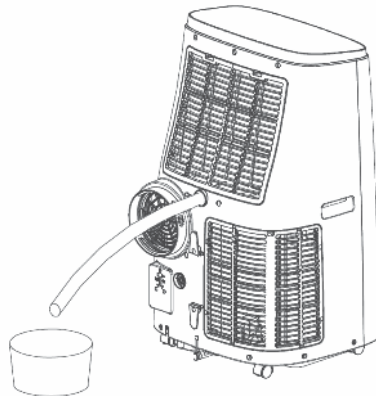

VII.Underhåll

Rengöring: före rengöring och underhåll, stäng av luftkonditioneringen och dra ut kontakten.

1. Rengöra ytan

Rengör luftkonditioneringens yta med en fuktig, mjuk trasa. Använd inte kemikalier, såsom bensen, alkohol, bensin etc. annars kommer luftkonditioneringens yta att skadas eller till och med hela luftkonditioneringen att skadas.

2. Rengör filterskärmen

Om filterskärmen är igentäppt med damm och luftkonditioneringens effektivitet har avtagit, se till att rengöra filterskärmen en gång varannan vecka.

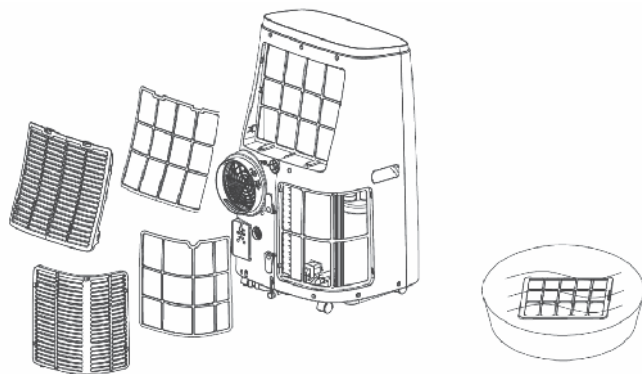

3. Rengöra skärmramen för övre filter

e) Skruva loss en skruv fastsatt med EVA-filtternät och bakre hölje med skruvmejsel och ta ut EVA-filtternätet.

f) Lägg EVA-filterskärmen i varmt vatten med ett neutralt tvättmedel (ca 40 °C / 104 °F) och låt det torka i skuggan efter att du har sköljt det.

VIII.Förvaring av enheten

1. Skruva av dräneringslocket, ta bort vattenproppen och tappa ut vattnet i vattenbehållaren i en vattenbehållare eller luta luftkonditioneringen direkt för att släppa ut vattnet i andra behållare.

Slå på luftkonditioneringen, justera den till ventilationsläget med lågt fläkt och behåll detta tillstånd tills dräneringsröret är torrt, så att insidan är torr och förhindra att mögel uppstår.

Stäng av luftkonditioneringen, koppla ur strömkontakten och vira nätsladden runt kabelstället, installera vattenproppen och dräneringslocket.

Ta bort utblåsslangen och förvara den ordentligt.

Täck luftkonditioneringen med en plastpåse. Placera luftkonditioneringen på en torr plats, förvara den utom räckhåll för barn och vidta åtgärder för dammkontroll.

Ta ut batterierna från fjärrkontrollen och förvara dem ordentligt.

Obs!

Se till att luftkonditioneringen är placerad på en torr plats och förvara alla komponenter på luftkonditioneringen korrekt.

IX. Felsökning I

Information om service

1. Kontroller på området

Innan man börjar arbeta med system som innehåller brandfarliga kylmedel krävs säkerhetskontroller för att säkerställa att antändningsrisken minimeras. För reparation av kylsystemet ska följande försiktighetsåtgärder följas före arbetet med systemet.

2. Arbetsförfarande

Arbetet ska genomföras enligt ett kontrollerat förfarande för att minimera risken för att brandfarlig gas eller ångor är närvarande medan arbetet utförs.

3. Allmänt arbetsområde

Alla underhållsarbetare och andra som arbetar i området ska instrueras om vilken typ av arbete som utförs. Arbete i slutna utrymmen ska undvikas. Området runt arbetsytan ska avdelas. Se till att förhållandena inom området är säkra genom kontroll av brandfarligt material.

4. Kontroll av förekomst av kylmedel

Området ska kontrolleras med en lämplig kylmedelsdetektor före och under arbetet för att säkerställa att teknikern känner till den potentiellt brandfarliga atmosfären. Se till att utrustningen för läckagedetektering som används är lämplig för användning med brandfarliga kylmedel, d.v.s. icke-gnistande, tillräckligt förseglad och säker.

5. Tillgång till brandsläckare

Om varmt arbete ska utföras på kylutrustning eller tillhörande delar ska lämplig brandsläckningsutrustning finnas till hands. Ha en torrpulver eller CO₂-brandsläckare på laddningsområdet.

6. Inga antändningskällor

Ingen person som utför arbete på ett kylsystem som innebär att man blottlägger rörledningar som innehåller eller innehöll brandfarligt kylmedel ska använda antändningskällor på ett sådant sätt att det kan leda till brand- eller explosionsrisk. Alla möjliga antändningskällor, inklusive cigarettrökning, ska hållas långt bort från installationsplatsen, reparation, borttagning och bortskaffande, under vilket brandfarligt kylmedel eventuellt kan släppas ut i det omgivande utrymmet. Innan arbetet påbörjas ska området kring utrustningen undersökas för att säkerställa att det inte finns några brandrisker eller tändrisker. Skyltar "Rökning förbjuden" ska sättas upp.

7. Ventilerat område

Se till att området är öppet eller att det är tillräckligt ventilerat innan du går in i systemet eller utför varmt arbete. Ventilationen ska fortsätta under den period då arbetet utförs. Ventilationen ska på ett säkert sätt sprida det frigjorda kylmedlet och fördela ut det i atmosfären.

8. Kontroller av kylutrustning

Om elektriska komponenter ändras ska de vara lämpliga för ändamålet och enligt den korrekta specifikationen. Tillverkarens underhålls- och serviceanvisningar ska alltid följas. Om du är osäker, kontakta tillverkarens tekniska avdelning för hjälp.

Följande kontroller ska tillämpas på anläggningar som använder brandfarliga kylmedel:

- Laddningsstorleken överensstämmer med den rumstorlek där delar som innehåller kylmedel är installerade;
- Ventilationsluftkonditioneringen och uttagen fungerar på ett tillfredsställande sätt och blockeras inte;
- Om en indirekt kylkrets används ska sekundärkretsen kontrolleras för närvaro av kylmedel;
- Märkning av utrustningen är synlig och läsbar. Märkning och tecken som är oläsliga ska rättas till;
- Kylslangar eller komponenter installeras i ett läge där de osannolikt inte kommer att utsättas för något ämne som kan korrodera komponenter som innehåller kylmedel, såvida inte komponenterna är konstruerade av material som i sig är resistenta mot korrosion eller är lämpligt skyddade mot korrosion.

9. Kontroll av elektriska apparater

Reparation och underhåll av elektriska komponenter ska omfatta inledande säkerhetskontroller och inspektionsförfaranden av komponenter. Om ett fel föreligger som kan äventyra säkerheten, ska ingen strömförsörjning anslutas till kretsen tills felet är åtgärdat på ett tillfredsställande sätt. Om felet inte kan rättas till omedelbart och det är nödvändigt att fortsätta driften ska en lämplig tillfällig lösning användas. Detta ska rapporteras till ägaren av utrustningen så att alla parter är införstådda. Inledande säkerhetskontroll ska omfatta:

- Att kondensatorer är urladdade: detta ska ske på ett säkert sätt för att undvika gnistor;
- Att det inte finns några strömsatta blottade elektriska komponenter och kablar under laddning, återhämtning eller dränering av systemet;
- Att det alltid finns jordning.

Reparation av förseglade komponenter

1. Vid reparation av förseglade komponenter ska alla elektriska anslutningar kopplas från den utrustning som arbetet utförs på innan man avlägsnar förseglade skydd etc. Om det är absolut nödvändigt att ha en elektrisk anslutning till utrustning under service, måste en permanent fungerande form av läckagedetektering placeras vid den mest kritiska punkten för att varna för en potentiellt farlig situation.

2. Särskild uppmärksamhet ska ägnas åt följande för att säkerställa att höljets inte förändras på ett sådant sätt att skyddsnivån påverkas genom arbete med elektriska komponenter. Detta ska omfatta skador på kablar, alltför många anslutningar, anslutningar som inte är gjorda enligt originalspecifikationer, skador på tätningar, felaktig montering av körtlar, etc.

Se till att apparaten är monterad på ett säkert sätt.

Se till att förseglingar eller tätningsmaterial inte har försämrats så att de inte längre tjänar syftet att förhindra inträngning av brandfarliga atmosfärer.

Ersättningsdelar ska överensstämma med tillverkarens specifikationer.

OBS! Användningen av silikontätning kan hämma effektiviteten hos vissa typer av läckagedetekteringsutrustning. Intrinsiskt säkra komponenter behöver inte isoleras innan arbete utförs på dem.

3. Reparation av intrinsiskt säkra komponenter

Använd inte permanenta induktiva eller kapacitetsbelastningar på kretsen utan att säkerställa att detta inte överstiger den tillåtna spänningen och strömmen som är tillåten för den utrustning som används.

Intrinsiskt säkra komponenter är de enda som arbete kan utföras på när de är strömsatta i en brandfarlig atmosfär. Testapparaten ska vara korrekt. Byt endast ut komponenter med delar som anges av tillverkaren. Andra delar kan leda till antändning av kylmedel i atmosfären från en läcka.

4. Kablage

Kontrollera att kablar inte utsätts för slitage, korrosion, överdrivet tryck, vibrationer, skarpa kanter eller andra skadliga miljöeffekter. Kontrollen ska också ta hänsyn till effekterna av åldrande eller kontinuerlig vibration från källor som kompressorer eller fläktar.

5. Detektion av brandfarliga kylmedel

Under inga omständigheter ska potentiella antändningskällor användas vid sökning eller detektering av kylmedelsläckor. En läcksökningslampa (eller någon annan detektor med eldslåga) får inte användas.

6. Metoder för läckagesökning

Följande metoder för läckagedetektering anses vara godkända för system som innehåller brandfarliga kylmedel.

Elektroniska läckagedetektorer ska användas för att detektera brandfarliga kylmedel, men känsligheten kanske inte är tillräcklig eller kan behöva omkalibreras. (Detektionsutrustning ska kalibreras i ett kylmedelsfritt område.) Försäkra dig om att detektorn inte är en potentiell antändningskälla och lämpar sig för det använda kylmedlet. Utrustning för läckagedetektering ska sättas till en procentandel av kylvätskans LFL och kalibreras till det använda kylmediet och en lämplig procentandel gas (max 25 %) bekräftas.

Läckdetekteringsvätskor är lämpliga för användning med de flesta kylmedel, men användning av rengöringsmedel som innehåller klor ska undvikas eftersom klor kan reagera med kylmedlet och korrodera kopparröret.

Om en läcka misstänks ska alla öppna lågor avlägsnas/släckas.

Om det finns ett läckage av kylmedel som kräver hårdlödning, ska allt kylmedel samlas in från systemet eller isoleras (med hjälp av avstängningsventiler) i en del av systemet som är avlägset från läckan. Syrefritt kväve (OFN) ska sedan spolas genom systemet både före och under lödningsprocessen.

7. Avlägsnande och evakuering

När man går in i kylkretsen för reparation – eller för något annat ändamål – ska konventionella förfaranden användas. Det är dock viktigt att bästa praxis följs med hänsyn till brandfaran. Följande förfarande ska följas:

- Ta bort kylmedlet;
- Spola kretsen med inert gas;
- Evakuera;

-Spola igen med inert gas;

Öppna kretsen genom att klippa eller löda.

-Kylmedlet ska samlas upp i en lämplig behållare. Systemet ska "spolas" med OFN för att göra enheten säker. Denna process kan behöva upprepas flera gånger.

Tryckluft eller syre ska inte användas för denna uppgift.

Spolning ska uppnås genom att bryta vakuumet i systemet med OFN och fortsätta fylla tills arbetstrycket uppnås, ventileras till atmosfären och slutligen drar ner till ett vakuum. Denna process ska upprepas tills det inte finns något kylmedel kvar i systemet. När den sista OFN-laddningen används ska systemet ventileras till atmosfärstryck för att arbetet ska kunna utföras. Denna åtgärd är absolut nödvändig om lödning på rörledningen ska kunna utföras.

Kontrollera att uttaget för vakuumpumpen inte är nära några antändningskällor och det finns ventilation.

8. Laddningsprocedurer

Förutom konventionella laddningsprocedurer ska följande krav följas.

A. Se till att föroreningar av olika kylmedel inte uppstår vid användning av laddningsutrustning. Slangar eller rör ska vara så korta som möjligt för att minimera mängden kylmedel inuti dem.

B. Cylindrar ska hållas upprätta.

C. Se till att kylsystemet är jordat innan du laddar systemet med kylmedel.

D. Märk systemet när laddningen är klar (om det inte redan är det).

E. Var mycket försiktig för att inte fylla på kylsystemet för mycket.

Innan systemet laddas ska det trycktestas med OFN. Systemet ska läcktestas efter avslutad laddning, men före idrifttagning. Ett uppföljningsläcktest ska utföras innan du lämnar platsen.

9. Avveckling

Innan du utför den här proceduren är det viktigt att teknikern är helt bekant med utrustningen och all detaljer. God praxis är att alla kylmedel samlas upp på ett säkert sätt. Innan uppgiften utförs ska ett olje- och kylmedelsprov tas om det behöver analyseras före återanvändning av uppsamlat kylmedel. Det är viktigt att strömmen är tillgänglig innan uppgiften påbörjas.

A. Bekanta dig med utrustningen och dess funktion.

B. Isolera systemet elektriskt.

C. Innan försöket görs, försäkra dig om att:

-Mekanisk hanteringsutrustning finns, om så krävs, för hantering av kylmedelscylindrar;

-All personlig skyddsutrustning är tillgänglig och används korrekt;

-Uppsamlingsprocessen övervakas alltid av en kompetent person;

-Uppsamlingsutrustning och cylindrar överensstämmer med gällande standarder.

D. Pumpa ner kylmedelssystemet, om möjligt.

E. Om uppsugning inte är möjlig, gör en grenrör så att kylmedlet kan avlägsnas från systemets olika delar.

F. Se till att cylindern är på skalan innan uppsamling utförs.

G. Börja tömma luftkonditioneringen och arbeta enligt tillverkarens anvisningar.

H. Fyll inte på cylindrarna för mycket. (Högst 80 % volym flytande laddning).

- I. Överskrid inte cylinderns maximala arbetstryck, inte ens tillfälligt.
- J. När cylindrarna är fyllda på rätt sätt och processen är klar, se till att cylindrarna och utrustningen snabbt tas bort från platsen och alla isoleringsventiler på utrustningen stängs av.
- K. Uppsamlat kylmedel får inte laddas i annat kylsystem om det inte har rengjorts och kontrollerats.

10. Märkning

Utrustningen ska märkas med ett meddelande om att den har stängts av och tömts på kylmedel. Märkningen ska vara daterad och undertecknad. Se till att det finns etiketter på utrustningen som anger att utrustningen innehåller brandfarligt kylmedel.

11. Uppsamling

Vid avlägsnande av kylmedel från ett system, antingen för service eller avstängning, rekommenderas god praxis så att alla kylmedel tas bort säkert.

Vid överföring av kylmedel till cylindrar, se till att endast lämpliga cylindrar för uppsamling av kylmedel används. Kontrollera att rätt antal cylindrar finns som kan rymma den totala systemladdningen. Alla cylindrar som ska användas är utsedda för det uppsamlade kylmedlet och märks för det kylmedlet (dvs speciella cylindrar för uppsamling av kylmedel). Cylindrarna ska vara utrustade med tryckavlastningsventil och tillhörande avstängningsventiler i bra arbetsskick. Tomma uppsamlingscylindrar evakueras och kyles om möjligt innan uppsamling utförs.

Uppsamlingsutrustningen ska vara i gott skick med en uppsättning instruktioner om den utrustning som är till hands och ska vara lämplig för uppsamling av brandfarliga kylmedel. Dessutom ska en uppsättning kalibrerade vågar vara tillgängliga och i gott skick. Slangarna ska vara hela med läckagefria anslutningskopplingar och i gott skick. Innan du använder luftkonditioneringen, kontrollera att den är i tillfredsställande arbetsskick, har underhållits ordentligt och att eventuella tillhörande elektriska komponenter är täta för att förhindra tändning vid utsläpp av kylmedel. Kontakta tillverkaren om du är osäker.

Det uppsamlade kylmedlet ska returneras till kylmedelsleverantören i rätt uppsamlingscylinder och ett relevant överföringsmeddelande ska medfölja. Blanda inte kylmedel i uppsamlingsenheter och särskilt inte i cylindrar.

Om kompressorer eller kompressoroljor ska avlägsnas, se till att de har evakuerats till en acceptabel nivå för att säkerställa att brandfarligt kylmedel inte finns i smörjmedlet. Evakueringsprocessen ska genomföras innan kompressorn returneras till leverantörerna. Endast elektrisk uppvärmning av kompressorn ska användas för att påskynda denna process. När ett system töms på olja ska det utföras på ett säkert sätt.

X.Felsökning II

Reparera inte eller montera isär luftkonditioneringen. Okvalificerad reparation leder till att garantikortet upphör att gälla och kan skada användarna eller deras egendom.

Problem	Anledningar	Lösningar
Luftkonditioneringen fungerar inte.	Det finns ingen el.	Slå på den efter anslutning till en eluttag.
	Flödesindikatorn visar "FL".	Töm vattnet.
	Omgivningstemperaturen är för låg eller för hög	Rekommendera att använda luftkonditioneringen i temperaturen 7-35° (44-95 1).
	I kylläget är rumstemperaturen lägre än den inställda temperaturen. I värmeläget är rumstemperaturen högre än den inställda temperaturen.	Ändra inställd temperatur.
	I avfuktningläget är omgivningstemperaturen låg.	Luftkonditioneringen placeras i ett rum med en omgivande temperatur på mer än 17° (62 1).
Kyl-effekten är inte bra	Det finns direkt solljus.	Dra för gardinen.
	Dörrar eller fönster är öppna; det finns mycket folk; eller i kylningläget finns det andra värmekällor.	Stäng dörrar och fönster och ställ in en till luftkonditionering.
	Filterskärmen är smutsig.	Rengör eller byt ut filterskärmen.
	Luftintaget eller uttaget är blockerat.	Ta bort hindren.
Mycket buller	Luftkonditioneringen står inte på en plan yta.	Ställ luftkonditioneringen på en plan och hård plats (för att minska bullret).
Kompressorn fungerar inte.	Överhettningsskyddet startar.	Vänta i tre minuter tills temperaturen sjunker och starta om luftkonditioneringen.
Fjärrkontrollen fungerar inte.	Avståndet mellan luftkonditioneringen och fjärrkontrollen är för stort.	Närma fjärrkontrollen till luftkonditioneringen och se till att fjärrkontrollen pekar direkt mot fjärrkontrollens mottagare.
	Fjärrkontrollen är inte inriktad mot mottagarens riktning.	
	Batterierna är slut.	Byt batterierna.
Visar E1	Rumstemperaturgivaren är onormal.	Kontrollera rumstemperaturgivaren och tillhörande kretsar.
Visar E2	Rörtemperaturgivaren är onormal.	Kontrollera rörtemperaturgivaren och tillhörande kretsar.

Obs!

Om problem som inte anges i tabellen uppstår eller rekommenderade lösningar inte fungerar, kontakta den professionella serviceorganisationen.

XI. Bilaga

Schematiskt diagram för luftkonditionering

(De specifika tekniska parametrarna för luftkonditioneringen ska vara föremål för märkskylten på produkten)

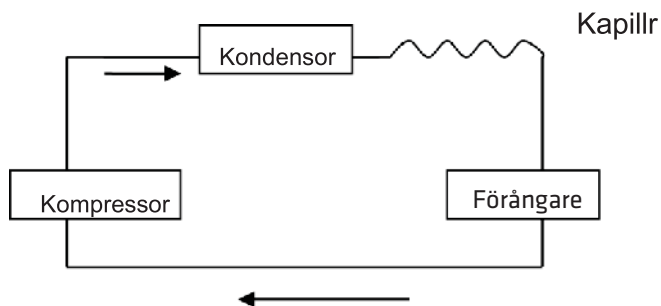

Denna symbol på produkten eller i instruktionerna betyder att dina elektriska och elektroniska apparater ska källsorteras när de är förbrukade och att de inte får slängas i hushållssoporna. Det finns särskilda insamlingsystem för återvinning inom EU. För ytterligare information, kontakta din kommun eller din återförsäljare där du köpte produkten.

Den maximala dosen av kylmedel är 290 gram

Importerat och exklusivt marknadsförd av:
Power International AS,
PO Box 523, N-1471 Lørenskog, Norway

Power Norge:
<https://www.power.no/kundeservice/>
T: 21 00 40 00

Expert Danmark:
<https://www.expert.dk/kundeservice/>
T: 70 70 17 07

Power Danmark:
<https://www.power.dk/kundeservice/>
T: 70 33 80 80

Punkt 1 Danmark:
<https://www.punkt1.dk/kundeservice/>
T: 70 70 17 07

Expert Finland:
<https://www.expert.fi/tuki/asiakaspalvelu/>
T: 020 7100 670

Power Finland:
<https://www.power.fi/tuki/asiakaspalvelu/>
T: 0305 0305

Power Sverige:
<https://www.power.se/kundeservice/>
T: 08 517 66 000

