

HG04



NUBWO[®]

Wireless Headphones

OVERVIEW

Überblick | Aperçu général | 概要 |
Resumen general | Panorámica

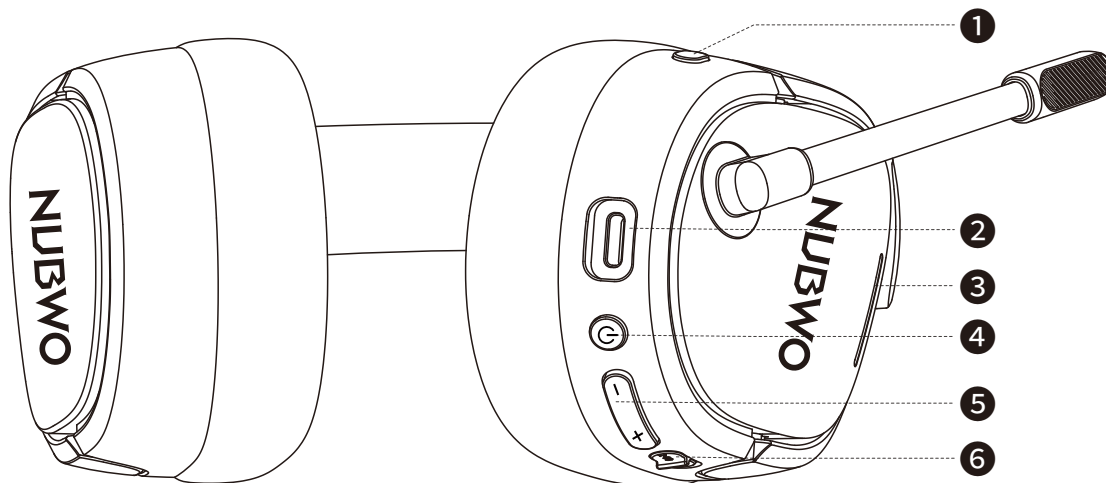

- ① Microphone mute button
- ② Type-C connector
- ③ Ear shell indicator
- ④ Power button
- ⑤ Volume +/- button
- ⑥ Mode switching toggle button

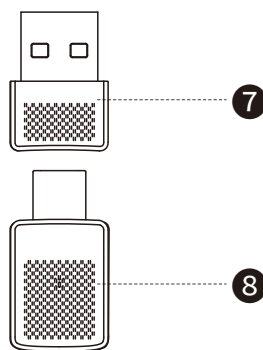

- ⑦ USB converter plug
 - ⑧ 2.4G Wireless Transmitter
-
- ① Mikrofon-Stummschalttaste
 - ② Typ-C-Anschluss
 - ③ Ohrmuschel-Anzeige
 - ④ Ein-/Aus-Taste
 - ⑤ Lautstärke-Taste +/-
 - ⑥ Modus-Umschalttaste
 - ⑦ USB-Konverterstecker
 - ⑧ 2.4-GHz-Funk-Sender

- ① Bouton de mise en sourdine du MIC
- ② Connecteur Type-C
- ③ Indicateur de coque auriculaire
- ④ Bouton d'alimentation
- ⑤ Bouton de volume +/-
- ⑥ Bouton de commutation de mode
- ⑦ Prise convertisseur USB
- ⑧ Émetteur sans fil 2.4 GHz

- ① マイクミュートボタン
- ② Type-Cコネクタ
- ③ イヤーシェルインジケータ
- ④ 電源ボタン
- ⑤ 音量調節ボタン (+/-)
- ⑥ モード切替トグルボタン
- ⑦ USB変換プラグ
- ⑧ 2.4Gワイヤレストランスミッター

- ① Botón para silenciar el micrófono
- ② Conector tipo C
- ③ Indicador de la concha auricular
- ④ Botón de encendido
- ⑤ Botón de volumen +/-
- ⑥ Botón para cambiar de modo
- ⑦ Conector convertidor USB
- ⑧ Transmisor inalámbrico 2.4G

- ① Pulsante di disattivazione del MIC
- ② Connettore Type-C
- ③ Indicatore auricolare
- ④ Pulsante di accensione
- ⑤ Pulsante volume +/-
- ⑥ Pulsante di commutazione modalità
- ⑦ Spina convertitore USB
- ⑧ Trasmettitore wireless 2.4G

MODE SWITCHING

Modusumschaltung | Changement de mode | モード切替 |
Cambio de modo | Modalità di commutazione

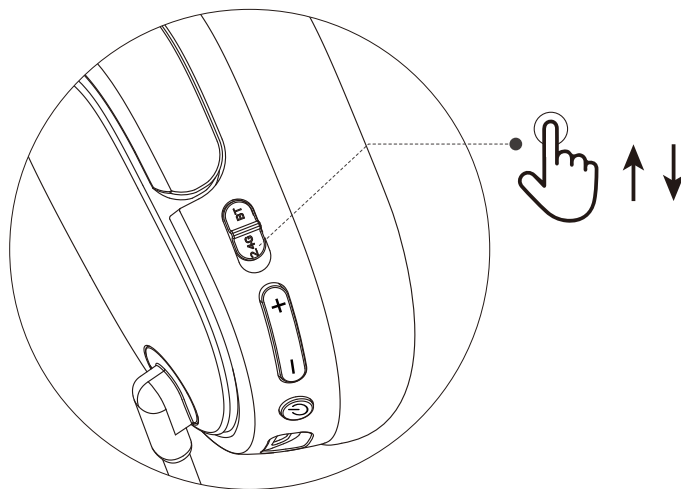

Mode Switching :

Slide the switch toward " BT " to enter BT mode.

Slide the switch toward " 2.4G " to enter USB mode.

(Avoid switching modes repeatedly, as this may affect normal operation.)

Modusumschaltung :

Schieben Sie den Schalter in Richtung " BT ", um den BT-Modus aufzurufen.

Schieben Sie den Schalter in Richtung " 2.4G ", um den USB-Modus aufzurufen.

(Bitte schalten Sie nicht wiederholt zwischen den Modi um, da dies den normalen Betrieb beeinträchtigen kann.)

Changement de mode :

Faites glisser le commutateur vers " BT " pour passer en mode BT.

Faites glisser le commutateur vers " 2.4G " pour passer en mode USB.

(Veuillez éviter de changer de mode à plusieurs reprises, car cela pourrait nuire au bon fonctionnement de l'appareil.)

モード切替:

スイッチを「BT」方向にスライドさせると、ヘッドホンはBTモードになります。

スイッチを「2.4G」方向にスライドさせると、ヘッドホンはUSBモードになります。

(連続してモードを切り替えないでください。ヘッドホンの正常な使用に影響します)

Cambio de modo :

Deslice el interruptor hacia " BT " para entrar en el modo BT.

Deslice el interruptor hacia " 2.4G " para entrar en el modo USB.

(Evite cambiar de modo repetidamente, ya que esto puede afectar al funcionamiento normal).

Commutazione modalità :

Far scorrere l'interruttore verso " BT " per accedere alla modalità BT.

Far scorrere l'interruttore verso " 2.4G " per accedere alla modalità USB.

(Si prega di evitare di commutare ripetutamente le modalità, poiché ciò potrebbe compromettere il normale funzionamento.)



The headset also supports a Dual Mode feature :

- In 2.4GHz wireless mode, your phone can simultaneously connect to the headset via Bluetooth. When there's an incoming call, the headset will switch from the 2.4GHz wireless track to the phone's track, with an incoming call ringtone notification.
- To answer the call, press the power button once; press again to end the call. The headset will then switch back to the 2.4GHz wireless track.

Das Headset unterstützt auch eine Dual-Modus-Funktion :

- Im 2.4-GHz-Funkmodus kann Ihr Telefon gleichzeitig über Bluetooth mit dem Headset verbunden werden. Bei einem eingehenden Anruf wechselt das Headset vom 2.4-GHz-Funkkanal zum Telefonkanal und gibt einen Klingelton als Benachrichtigung aus.
- Um den Anruf anzunehmen, drücken Sie einmal die Ein-/Aus-Taste; drücken Sie sie erneut, um den Anruf zu beenden. Das Headset wechselt dann zurück zum 2.4-GHz-Funkmodus.

Le casque prend également en charge une fonction double mode :

- En mode sans fil 2.4 GHz, votre téléphone peut se connecter simultanément au casque via Bluetooth. Lorsqu'un appel entrant est reçu, le casque passe de la piste sans fil 2.4 GHz à la piste du téléphone, avec une notification par sonnerie d'appel entrant.
- Pour répondre à l'appel, appuyez une fois sur le bouton d'alimentation ; appuyez à nouveau pour mettre fin à l'appel. Le casque repasse alors en mode sans fil 2.4 GHz.

ヘッドセットはデュアルモード機能もサポートしています :

- 2.4GHz無線モード時、スマートフォンはBluetooth経由でヘッドセットに同時接続可能です。着信があると、ヘッドセットは2.4GHz無線トラックからスマートフォンのトラックに切り替えられ、着信音で通知されます。
- 通話応答には電源ボタンを1回押します。再度押すと通話を終了します。その後ヘッドセットは2.4GHz無線接続に戻ります。

Los auriculares también admiten una función de modo dual :

- En el modo inalámbrico de 2.4 GHz, el teléfono puede conectarse simultáneamente a los auriculares a través de Bluetooth. Cuando hay una llamada entrante, los auriculares cambian de la pista inalámbrica de 2.4 GHz a la pista del teléfono, con una notificación de tono de llamada entrante.
- Para responder a la llamada, pulse una vez el botón de encendido; vuelva a pulsarlo para finalizar la llamada. Los auriculares volverán a cambiar a la pista inalámbrica de 2.4 GHz.

L'auricolare supporta anche una funzione Dual Mode :

- In modalità wireless a 2.4 GHz, il telefono può connettersi contemporaneamente all'auricolare tramite Bluetooth. Quando arriva una chiamata in arrivo, l'auricolare passerà dalla traccia wireless a 2.4 GHz alla traccia del telefono, con una notifica della suoneria di chiamata in arrivo.
- Per rispondere alla chiamata, premere una volta il pulsante di accensione; premere nuovamente per terminare la chiamata. L'auricolare tornerà quindi alla modalità wireless a 2.4 GHz.

Sound Mode Switch :

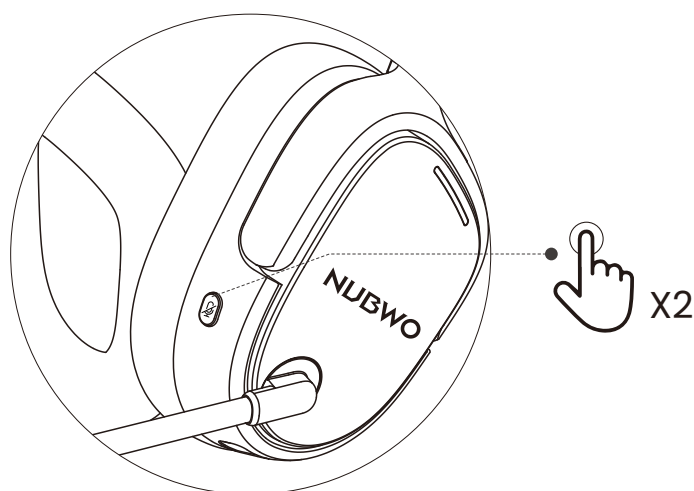

After powering on, double-click the microphone mute button to cycle through Game/Music/Movie modes for three distinct audio profiles.
(Factory default: Game Mode)

Soundmodus-Schalter :

Doppelklicken Sie nach dem Einschalten auf die Mikrofon-Stummschalttaste, um zwischen den Modi "Spiel", "Musik" und "Film" mit drei unterschiedlichen Audioprofilen zu wechseln.
(Werkseinstellung: Spielmodus)

Commutateur de mode audio :

Après la mise sous tension, double-cliquez sur le bouton de désactivation du microphone pour passer du mode Jeu au mode Musique ou au mode Film et bénéficier ainsi de trois profils audio distincts.
(Réglage d'usine par défaut : mode Jeu)

サウンドモード切替 :

電源投入後、マイクミュートボタンをダブルクリックすると、ゲーム／音楽／ムービーの3つの異なるオーディオプロファイルを切り替えられます。
(工場出荷時設定: ゲームモード)

Interruptor de modo de sonido :

Después de encenderlo, haga doble clic en el botón de silenciamiento del micrófono para alternar entre los modos Juego/Música/Película y disfrutar de tres perfiles de audio distintos.
(Configuración predeterminada de fábrica: modo Juego)

Selettore modalità audio

Dopo l'accensione, fare doppio clic sul pulsante di disattivazione del microfono per passare dalle modalità Gioco/Musica/Film per tre profili audio distinti.
(Impostazione predefinita di fabbrica: modalità Gioco)



CONNECTION METHOD

Verbindungsmethode | Méthode de connexion | 接続方式 |
Método de conexión | Metodo di connessione

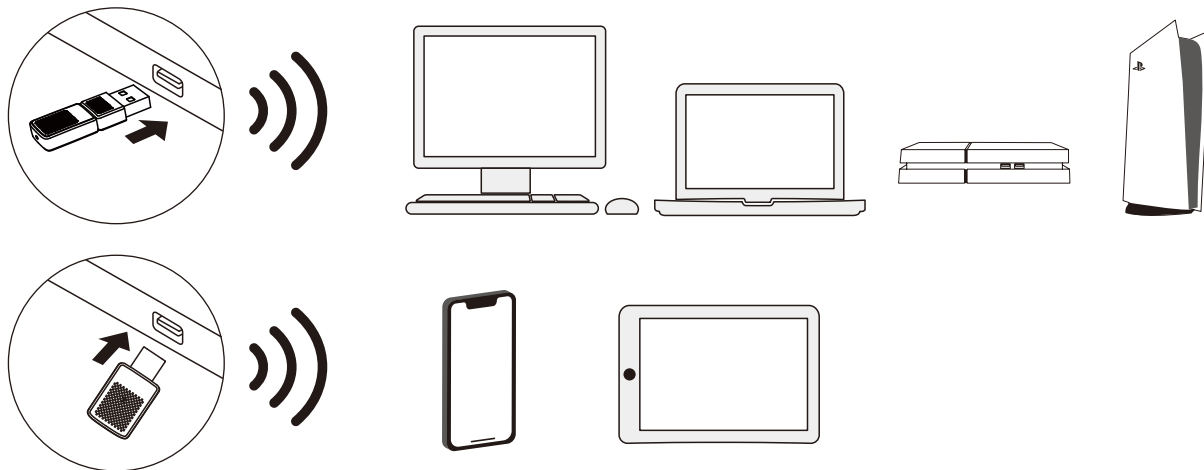

2.4GHz Mode Connection :

First, insert the 2.4GHz wireless transmitter into the device's interface. After turning on the headphones, locate "HG04" in the device's connection menu, select it to connect, and you're ready to use. (Before powering on, ensure the headphones are in 2.4G mode.)

Verbindung im 2.4-GHz-Modus :

Stecken Sie zunächst den 2.4-GHz-Funksender in die Schnittstelle des Geräts, mit dem eine Verbindung hergestellt werden soll. Suchen Sie nach dem Einschalten der Kopfhörer im Verbindungsmenü des Geräts nach "HG04". Wählen Sie diese Option aus, um die Verbindung herzustellen, und die Kopfhörer sind einsatzbereit. (Vergewissern Sie sich vor dem Einschalten, dass sich die Kopfhörer im 2.4-GHz-Modus befinden.)

Connexion en mode 2.4 GHz :

Commencez par insérer l'émetteur sans fil 2.4 GHz dans l'interface de l'appareil à connecter. Après avoir allumé le casque, recherchez "HG04" dans le menu de connexion de l'appareil. Sélectionnez-le pour établir la connexion et commencer à utiliser le casque. (Avant de l'allumer, vérifiez que le casque est bien en mode 2.4 GHz.)

2.4Gモード接続：

まず2.4GHz無線送信機を接続したいデバイスのインターフェースに挿入します。イヤホンを起動後、デバイスの接続メニューで「HG04」を探し、接続を選択すれば使用可能です。

(起動前にイヤホンが2.4Gモードであることを確認してください)

Conexión en modo 2.4G :

En primer lugar, inserte el transmisor inalámbrico de 2.4 GHz en la interfaz del dispositivo que requiere conexión. Después de encender los auriculares, busque "HG04" en el menú de conexión del dispositivo. Selecciónelo para establecer la conexión y comenzar a utilizarlo.

(Antes de encenderlo, compruebe que los auriculares estén en modo 2.4G)

Connessione in modalità 2.4G :

Innanzitutto, inserire il trasmettitore wireless a 2.4 GHz nell'interfaccia del dispositivo che richiede la connessione. Dopo aver acceso le cuffie, individuare "HG04" nel menu di connessione del dispositivo. Selezionarlo per stabilire la connessione e iniziare l'utilizzo.

(Prima di accendere, verificare che le cuffie siano in modalità 2.4G)

Wired Mode Connection :



Remove the included 3.5mm audio cable from the packaging and connect it to the device you wish to use.

(After connecting in wired mode, the headphones will automatically power off. Disconnecting the wired mode requires restarting the headphones before use.)

Verbindung im kabelgebundenen Modus :

Nehmen Sie das 3.5mm Audiokabel aus der Verpackung und schließen Sie es an das Gerät an, das Sie verwenden möchten.

(Die Ohrhörer schalten sich automatisch aus, wenn sie im kabelgebundenen Modus angeschlossen werden. Nach dem Trennen der Kabelverbindung müssen die Ohrhörer erneut eingeschaltet werden, um die Verwendung fortzusetzen.)

Connexion en mode filaire :

Retirez le câble audio de 3.5mm de son emballage et connectez-le à l'appareil que vous souhaitez utiliser.

(Les écouteurs s'éteignent automatiquement lorsqu'ils sont connectés en mode filaire. Après avoir déconnecté la connexion filaire, les écouteurs doivent être rallumés pour pouvoir être réutilisés.)

有線モード接続 :

パッケージ内の3.5mmオーディオケーブルを取り出し、使用するデバイスに接続するだけで使用可能です。

(有線モード接続後、イヤホンは自動的に電源が切れます。有線モードを切断した後、イヤホンは再起動する必要があります)

Conexión en modo cableado :

Retire el cable de audio de 3,5 mm del embalaje y conéctelo al dispositivo que desee utilizar.

(Los auriculares se apagarán automáticamente cuando se conecten en modo cableado. Después de desconectar la conexión por cable, los auriculares deben volver a encenderse para reanudar su uso).

Conessione in modalità cablata :

Rimuovere il cavo audio da 3.5mm dalla confezione e collegarlo al dispositivo che si desidera utilizzare.

(Gli auricolari si spegneranno automaticamente quando collegati in modalità cablata. Dopo aver scollegato la connessione cablata, gli auricolari devono essere riaccesi per riprendere l'uso).



BT Mode Connection :

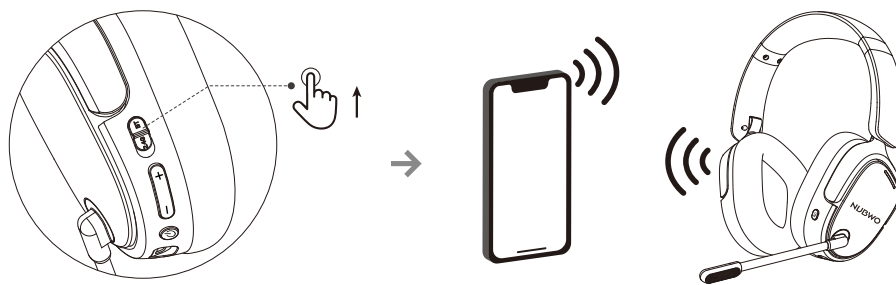

After powering on, switch the headphones to BT mode. Once in pairing mode, select "HG04" from the connection menu on your device. The connection is complete and ready for use.

BT-Modus-Verbindung :

Schalten Sie die Kopfhörer nach dem Einschalten in den BT-Modus. Wählen Sie im Kopplungsmodus "HG04" aus dem Verbindungsmenü Ihres Geräts aus. Die Verbindung ist hergestellt und einsatzbereit.

Connexion en mode BT :

Après avoir allumé le casque, passez en mode BT. Une fois en mode d'appairage, sélectionnez "HG04" dans le menu de connexion de votre appareil. La connexion est établie et le casque est prêt à être utilisé.

BTモード接続:

電源投入後、イヤホンにBTモードに切り替え、ペアリング状態に入ります。その後、接続デバイス側の接続メニューから「HG04」を選択し、接続完了後に使用可能です。

Conexión en modo BT :

Después de encenderlos, cambie los auriculares al modo BT. Una vez en modo de emparejamiento, seleccione "HG04" en el menú de conexión de su dispositivo. La conexión se ha completado y ya está listo para usar.

Connessione in modalità BT :

Dopo l'accensione, imposta le cuffie in modalità BT. Una volta in modalità di accoppiamento, seleziona "HG04" dal menu di connessione del tuo dispositivo. La connessione è completa e pronta per l'uso.

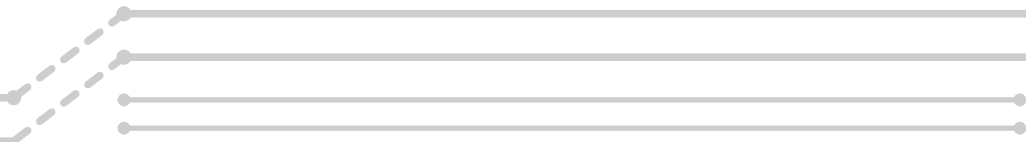

BUTTON INSTRUCTIONS

Anleitung zur Verwendung der Schaltfläche |

Mode d'emploi des boutons | ボタン操作説明 |

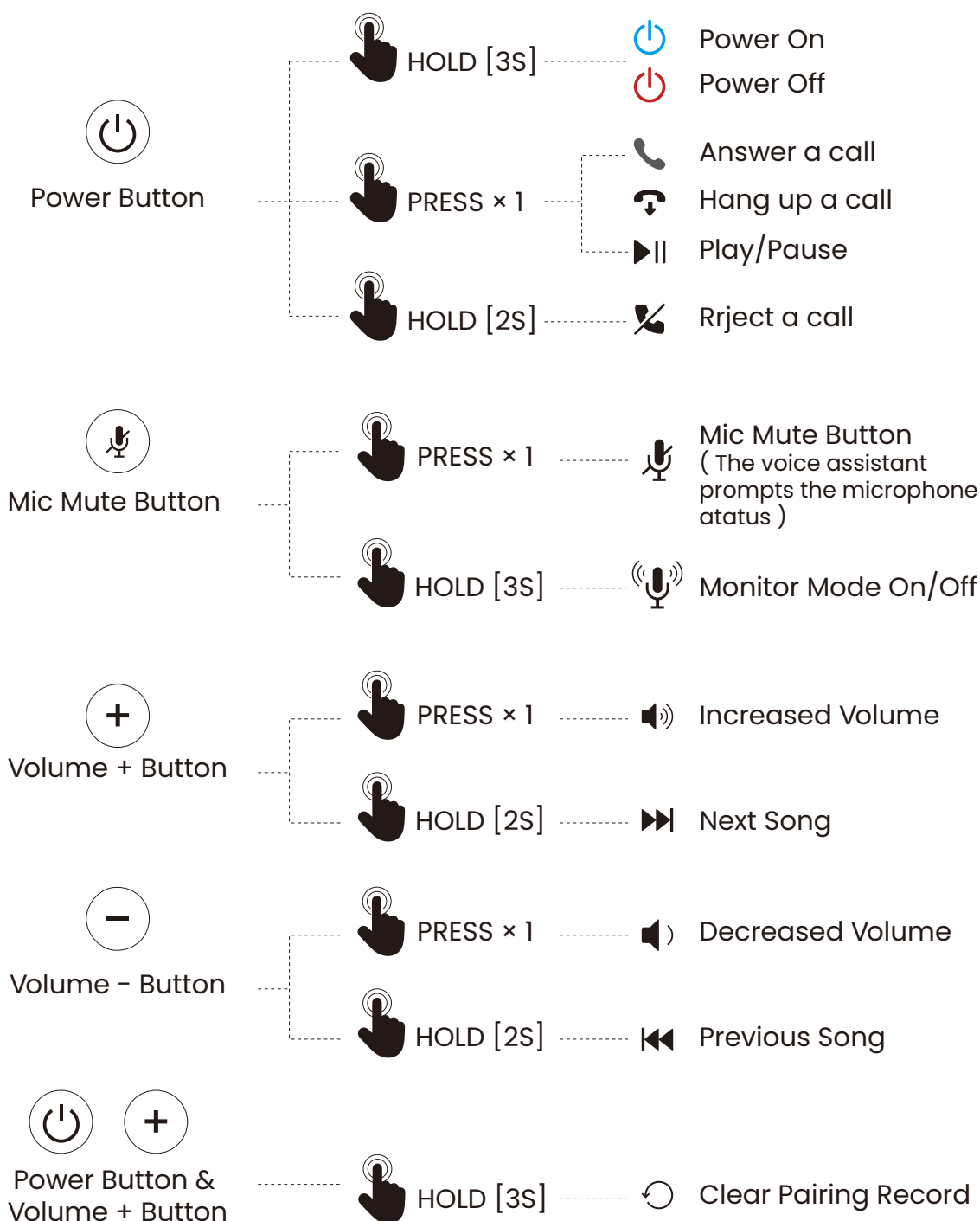

Instrucciones de uso de los botones |

Istruzioni per l'uso dei pulsanti







Ein-/Aus-Taste

 HALTEN [3S]

 Einschalten
 Ausschalten

 PRESSE × 1

 Einen Anruf entgegennehmen
 Auflegen
 Wiedergabe/Pause

 HALTEN [2S]

 Anruf ablehnen

Mikrofon-
Stummschalttaste

 PRESSE × 1

 Mikrofon-Stummschalttaste
(Der Sprachassistent fragt
den Status des Mikrofons ab.)

 HALTEN [3S]

 Monitor-Modus ein/aus

Lautstärke + Taste

 PRESSE × 1

 Erhöhtes Volumen

 HALTEN [2S]

 Nächster Song

Lautstärke - Taste

 PRESSE × 1

 Verringertes Volumen

 HALTEN [2S]

 Vorheriger Song

 
Ein-/Aus-Taste &
Lautstärke-Taste

 HALTEN [3S]

 Pairing-Datensatz löschen

Bouton
d'alimentation

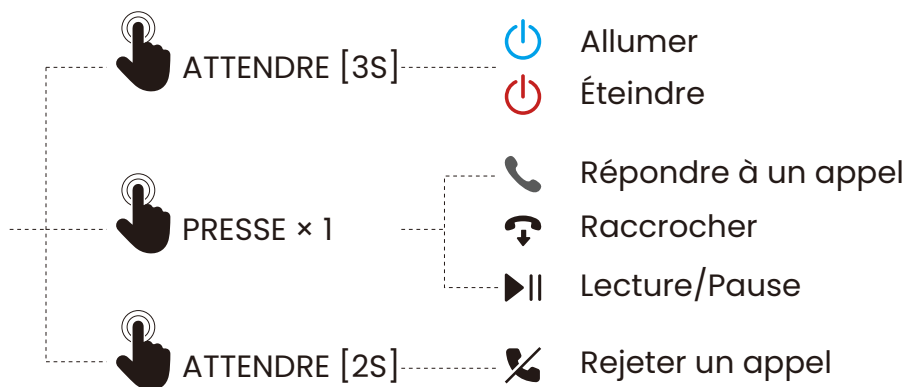

Bouton de coupure
du micro

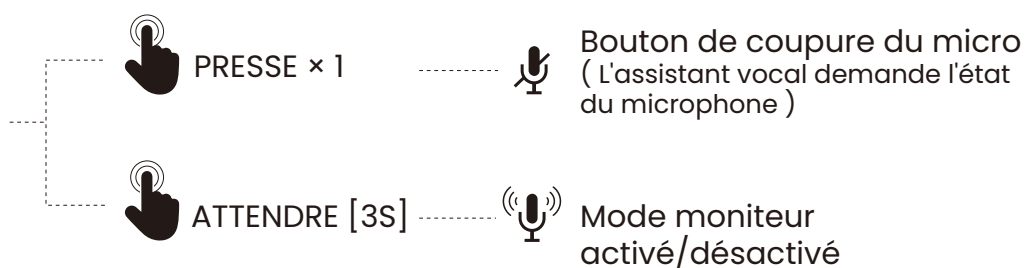



Bouton Volume +



Bouton Volume -

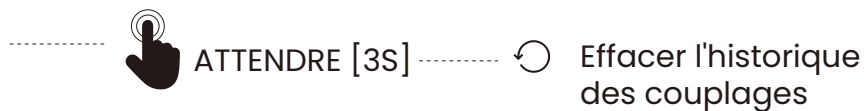

Bouton d'alimentation
et bouton Volume +





電源ボタン



長押し [3S]



電源オン



電源オフ



プレス × 1



通話応答



通話終了



播放/停止



長押し [2S]



着信拒否



MICミュートボタン



プレス × 1



マイクミュート
(音声アシスタントが
マイクの状態を促す)



長押し [3S]



モニターモードのオン/オフ



音量+ボタン



プレス × 1



音量アップ



長押し [2S]



次の曲



音量-ボタン



プレス × 1



音量ダウン



長押し [2S]



前の曲

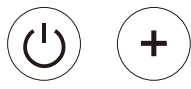

電源ボタン&
音量+ボタン



長押し [3S]



工場出荷時設定にリセット

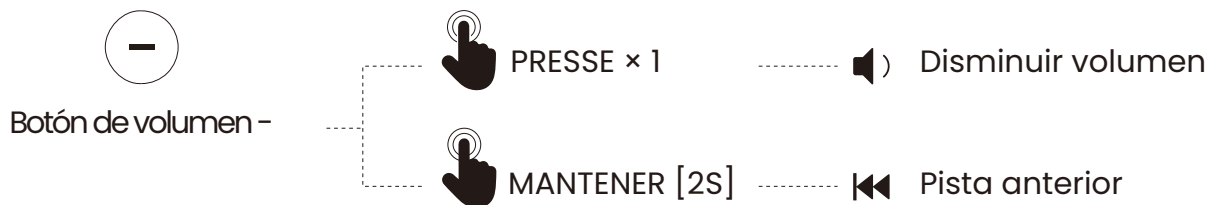
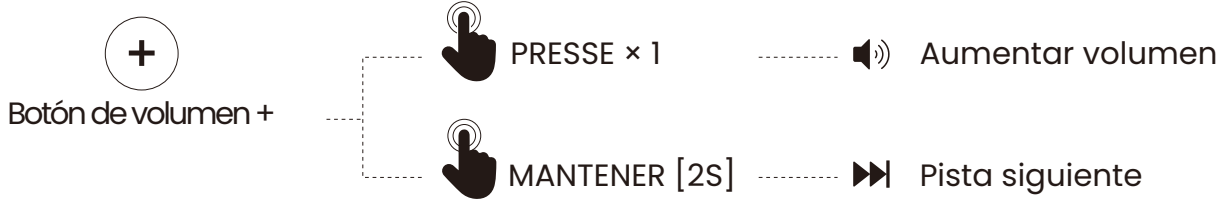
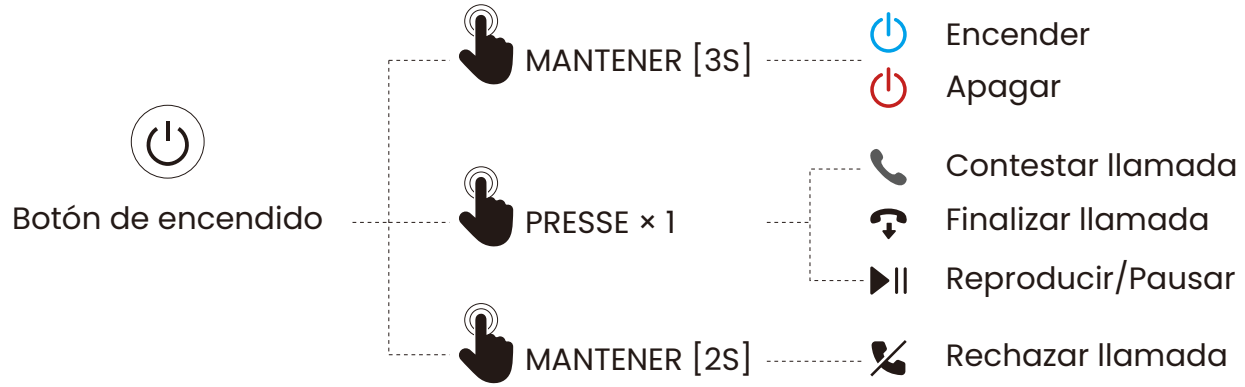

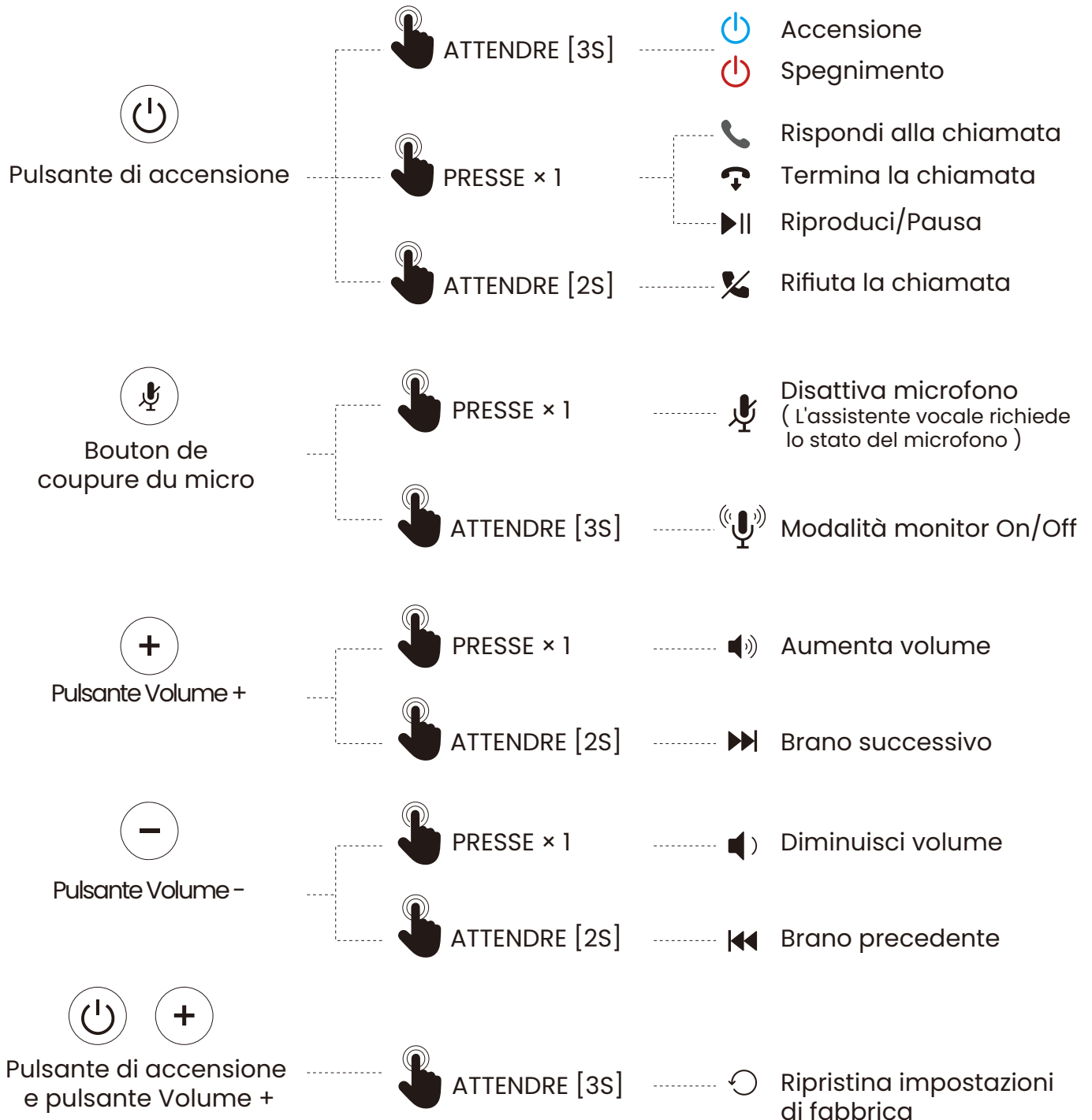







Made in China

⚠ WARNING

CHOKING HAZARD – Small parts.
Not for children under 3 yrs.

⚠ WARNUNG

ERSTICKUNGSGEFAHR – Kleine Teile.
Nicht für Kinder unter drei Jahren geeignet.

⚠ AVERTISSEMENT

RISQUE D'ÉTOUFFEMENT – Petites pièces.
Ne convient pas aux enfants de moins de 3 ans.

⚠ 警告

窒息の危険 – 小さな部品があります。
3歳未満の子どもには適しません。

⚠ ATTENZIONE

PERICOLO DI SOFFOCAMENTO – Piccole parti.
Non adatto ai bambini di età inferiore ai 3 anni.

⚠ ADVERTENCIA

PELIGRO DE ASFIXIA – Piezas pequeñas.
No apto para niños menores de 3 años.

Contact Information

Website: www.nubwotech.com

Email: support@nubwotech.com



@nubwotech



@nubwotech



@nubwotech