

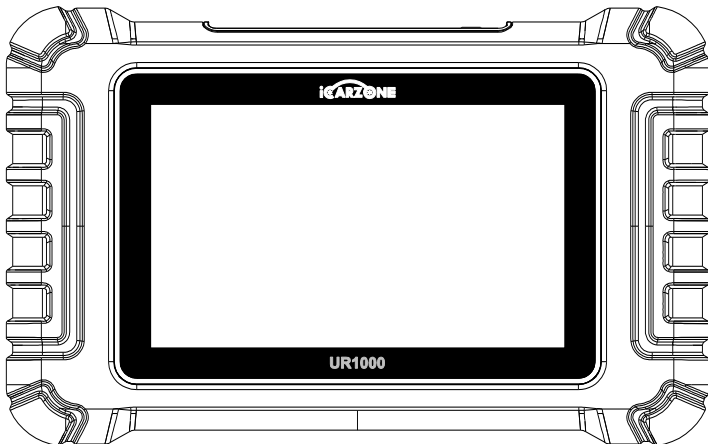

# UR1000

## User Manual



Car Diagnostic Tool



# CONTENT

**EN**

1-23

**DE**

24-47

**FR**

48-71

**ES**

72-95

**IT**

96-119

## Service & Support



[Http://www.icarzone.net](http://www.icarzone.net)



[Support@icarzone.us](mailto:Support@icarzone.us)



V01-2025.02



## PRECAUTION

For your own safety and the safety of others, and to prevent damage to the equipment and the vehicle on which it is used, always follow the safety information and applicable test procedures provided by the manufacturer of the vehicle being tested or the equipment before using the equipment. Be sure to read and understand the safety instructions described in this manual. The procedures, techniques, tools, and parts for servicing vehicles vary, and the skills of operators vary. Due to the wide variety of test applications and products that can be tested with this equipment, it is impossible for us to predict or provide recommendations or safety information that cover all situations. Please use proper servicing methods and testing procedures.

## DANGER

When the engine is operating, keep the service area WELL VENTILATED or attach a building exhaust removal system to the engine exhaust system. Engines produce carbon monoxide, an odorless, poisonous gas that causes slower reaction time and can lead to serious personal injury or loss of life.

## SAFETY WARNINGS

- Always perform automotive testing in a safe environment.
- Wear safety eye protection that meets ANSI standards.
- Keep clothing, hair, hands, tools, test equipment, etc. away from all moving or hot engine parts.
- Operate the vehicle in a well ventilated work area, for exhaust gases are poisonous.
- Put the transmission in PARK (for automatic transmission) or NEUTRAL (for manual transmission) and make sure the parking brake is engaged.
- Put blocks in front of the drive wheels and never leave the vehicle unattended while testing.
- Be extra cautious when working around the ignition coil, distributor cap, ignition wires and spark plugs. These components create hazardous voltages when the engine is running.
- Keep a fire extinguisher suitable for gasoline, chemical, and electrical fires nearby.
- Do not connect or disconnect any test equipment while the ignition is on or the engine is running.
- Keep the test equipment dry, clean, free from oil, water or grease. Use a mild detergent on a clean cloth to clean the outside of the equipment as necessary.
- Don't open the scan tool in a rainy environment or in the absence of training. Don't soak the scan tool as the keypad and port are not waterproof, also no solvents such as alcohol are

allowed to clean the keypad or display.

- Do not drive the vehicle and operate the test equipment at the same time. Any distraction may cause an accident.
- Refer to the service manual for the vehicle being serviced and adhere to all diagnostic procedures and precautions. Failure to do so may result in personal injury or damage.
- To avoid damaging the test equipment or generating false data, make sure the vehicle battery is fully charged and the connection to the vehicle DLC is clean and secure.
- Do not place the test equipment on the distributor of the vehicle. Strong electro-magnetic interference can damage the equipment.
- Please ensure that the distance between the device and the human body is at least 20cm, otherwise personal injury may be caused.

## Power Sources

The Device can receive power from any of the following sources:

- **Internal Battery Pack:** A full charge provides approximately 5 hours of continuous operation. New batteries reach full capacity after approximately 3 to 5 charging and discharging cycles.
- **Vehicle Power:** When the Device is connected to the test vehicle via the mains cable, it automatically receives power from the vehicle.
- **External Power Supply:** Power via USB cable and USB external power adapter.

# 1. Product Structure

7" LCD  
capacitive  
touch screen

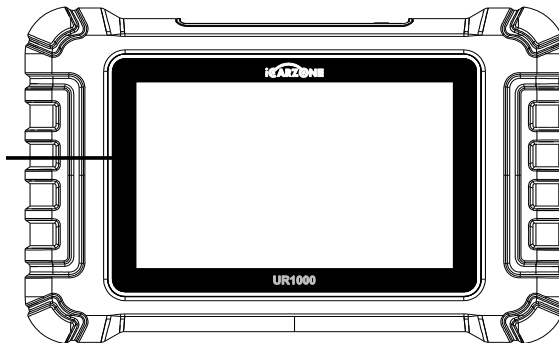

Heat Sink/  
Speaker

Collapsible  
Stand

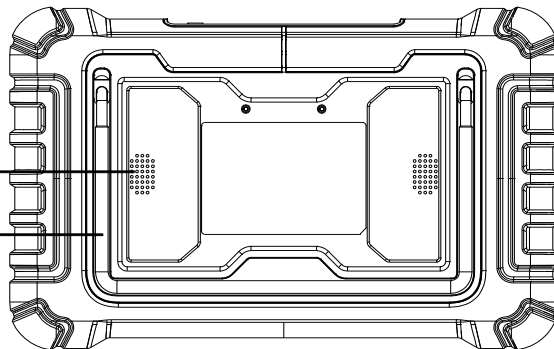

USB Port to connect the Display  
Tablet to the PC or DC external  
power adapter

USB Port

Power Button

Long press to turn on/off  
Quick press to lock screen

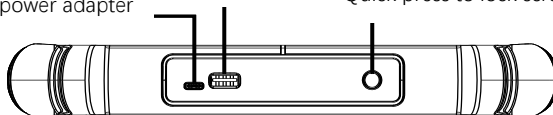

## 1.1 Technical Specifications

Item	Description
<b>Recommended Use</b>	Indoor
<b>Operating System</b>	Android 8.1.0
<b>Processor</b>	Quad Core 1.3 GHz
<b>Memory</b>	32GB
<b>Display</b>	7-inch LCD capacitive touchscreen with 1024x600 resolution
<b>Connectivity</b>	USB 2.0; Wi-Fi (2.4GHz); Bluetooth; OBDII
<b>Body Color</b>	Black
<b>Audio Input/ Output</b>	Input: N/A; Output: Buzzer & Speaker
<b>Power and Battery</b>	<ul style="list-style-type: none"> <li>● OBD DLC Voltage Range: 9-18V</li> <li>● 3.7V/5000mAh lithium-polymer battery</li> <li>● Charges via 5V DC power supply</li> </ul>
<b>Tested Battery Life</b>	Around 5 hours of continuous use
<b>Battery Charging Input</b>	5V / 2A
<b>Power Consumption</b>	500mA (LCD on with default brightness, Wi-Fi on) @3.7 V
<b>Operating Temp.</b>	0 to 40°C (32 to 104°F)
<b>Storage Temp.</b>	-20 to 70°C (-4 to 158°F)
<b>Operating Humidity</b>	5% - 95% non-condensing
<b>Dimensions (W x H x D)</b>	259.0mm X 161.3mm X 34.0mm (10.197inch X 6.35inch X 1.339inch)
<b>Net Weight</b>	≈ 836g
<b>Supported Automotive Protocols</b>	ISO9141-2, ISO14230-2, ISO15765, K/L-Line, Flashing Code, SAE-J1850 VPW, SAE-J1850 PWM, ISO11898 (Highspeed, Middlespeed, Lowspeed and Singlewire CAN), SAE J2610, GM UART, UART Echo Byte Protocol, Honda Diag-H Protocol, TP2.0, TP1.6

## 1.2 VCI Device

The wireless diagnostic interface UR1000 VCI is a small vehicle communication interface(VCI) used to connect to a vehicle's diagnostic connector(DLC) and connect with the Tablet. \*The tablet computer can communicate with VCI via Bluetooth or USB cable. Generally, the USB cable is faster.

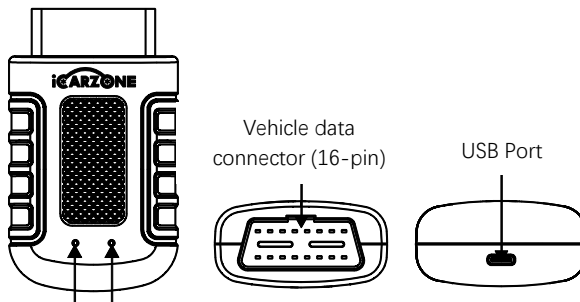

Power indicator (red)

Status indicator: When communicating with the vehicle, this indicator light is flashing green and blue.

### Power Sources

**Vehicle Power:** operates on 12-volt vehicle power

**External power supply:** by using the USB External Power Adapter and USB Cable.

Item	Description
Communication	BT5.0 dual mode
Wireless frequency	2.4 GHz
Input voltage range	9V DC -- 18V DC
Power supply current	100mA@12 V
Operating temp.	0°C to 50°C(32°F to 122°F)
Storage temp.	-20°C to 70°C(-4°F to 158°F)
Dimensions (L * W * H)	94 mm (3.7") * 56mm (2.2") * 28 mm (1.1")
Weight	≈ 67g (0.148 lb.)

The working range of Bluetooth communication is about 32.8 feet (about 10 meters); once the device enters the transmission range of the VCI connector, the signal lost due to the out of range will be automatically restored.

### 1.3 Other Accessories

	<p><b>USB Cable</b> Connects the Display Tablet to the PC or DC external power adapter.</p>		
	<p><b>USB External Power Adapter</b> Together with the USB cable, connects the Display Tablet to the external DC power port for power supply.</p>		
	<p><b>VCI Adapter Holder</b></p>		<p><b>User Manual</b></p>

**BEFORE START**

Ensure the tablet is sufficiently charged or is connected to the external power supply.

## 2. Operation

### 2.1 Main Interface

Slide the lock icon up and down to access the UR1000 job menu.

**NOTE**

The tablet screen is locked by default upon startup. It is recommended to lock the screen when not in use to protect the information in the system and conserve the power.

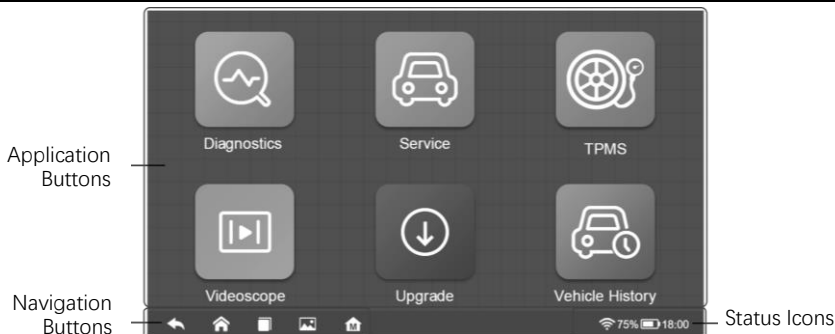

## 2.2 Locator and Navigation Buttons

Button	Name	Description
	Locator	Indicates the location of the screen. Swipe the screen left or right to view the previous or next screen.
	Back	Returns to the previous screen.
	Android Home	Returns to Android System's Home screen.
	Recent Apps	Displays a list of applications that are currently in use. Tap an app icon to launch. To remove an app, swipe it to the top or bottom.
	Screenshot	Takes a screenshot when you want to save the displayed information.
	UR1000 Home	Returns to UR1000 Job Menu.

### \* Powering Down

All vehicle communications must be terminated before shutting down the Display Tablet. Forcing a shutdown while the tablet is communicating may lead to ECM problems on some vehicles. Please exit the Diagnostics application before shutting off the tablet.

#### To power down the display table:

1. Long press the Lock/Power Button.
2. Tap Power off option.
3. Tap OK, the tablet will turn off in a few seconds.

### \* Reboot System

In case of system crash, long press the Lock/Power button and tap Reboot option to restart.

## 3. Diagnostics



The Diagnostics application can access the electronic control unit (ECU) of various vehicle control systems, such as engine, transmission, anti-lock brake system (ABS), airbag system (SRS) and more.

**\* The Diagnostics operations require connecting the UR1000 to the test vehicle's DLC using the main cable.**

### 3.1 Vehicle Identification

The UR1000 diagnostic system supports two methods for Vehicle Identification:

1. Auto identify or VIN identify
2. Vehicle select

#### 3.1.1 Vehicle Menu Layout

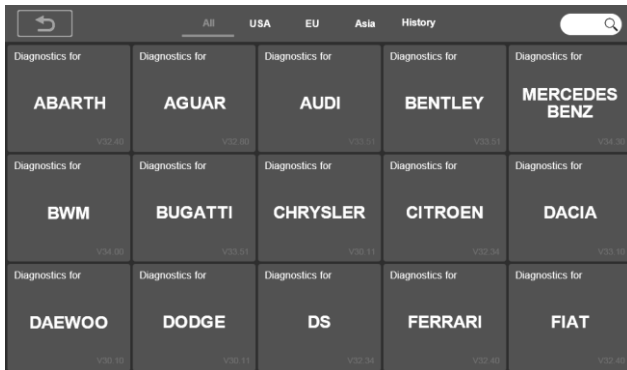

Button	Name	Description
	<b>Home</b>	Returns to the UR1000 Job Menu.
	<b>All</b>	Displays a menu of vehicle manufacturers.
	<b>USA</b>	Displays the USA vehicle menu.
	<b>Europe</b>	Displays the European vehicle menu.
	<b>Asia</b>	Displays the Asian vehicle menu.
	<b>History</b>	Displays stored test vehicle history records.
	<b>Search</b>	Searches for a specific vehicle make.

The vehicle manufacturer buttons display the vehicle brands currently compatible with the tool. After establishing communication with the vehicle. Tap the desired manufacturer button to start a diagnostic session.

### 3.1.2 Auto Identify

The “VIN identify” can automatically parse the car model, eliminating the cumbersome program manually input by the user. For some vehicles that do not support the auto scan function, the diagnostic tool allows you to manually enter the vehicle identification number.

1. Tap the **Diagnosics** application button from the UR1000 Job Menu.
2. Select **vehicle brand**. Tap the “Auto Identify” then wait.

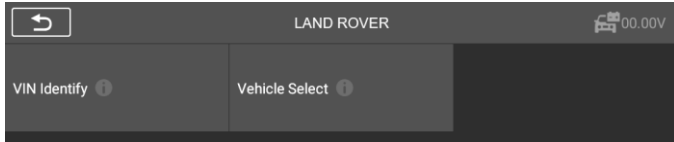

3. Once the test vehicle is successfully identified, the screen will show the vehicle infos include VIN, model code, brand etc., then tap OK to enter the diagnosis.

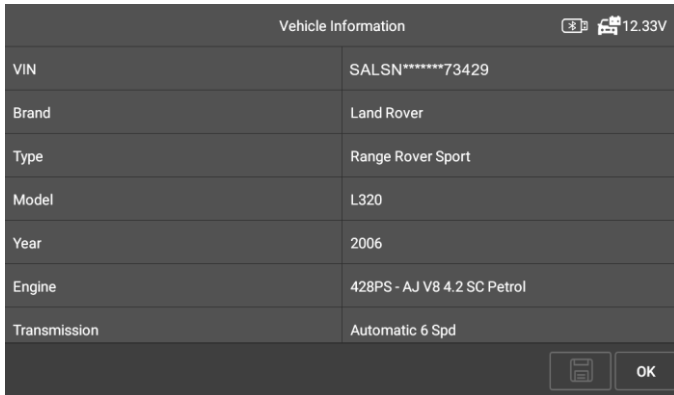

#### ● Manual VIN Input

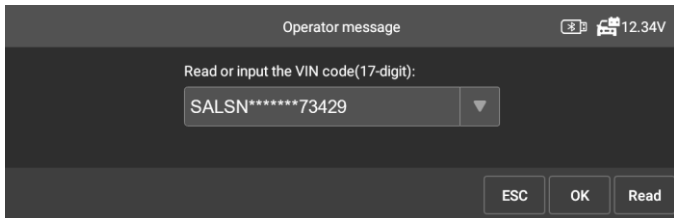

## 3.2 Diagnosis Mode

The scan tool provides 3 diagnostic modes for users to choose:

**Auto Scan, Control Unit and Service.**

### 3.2.1 Auto Scan

The Auto Scan function performs a comprehensive scanning of the ECUs in the vehicle's system to locate and retrieve DTCs.

Auto Scan		12.36V
FLM (Front lighting control module)	Fault   (2)	
PBM (Parking brake control module)	Pass	
RDCM (Rear differential control module)	Pass	
TCCM (Transfer case control module)	Unknown	
VDM (Vehicle dynamics control module)	NO Fitted	
AHCM (Auxiliary heater control module)	Scanning... (60%)	

Buttons: Report, Quick Erase, Pause

- ◆ Fault | (2): The fault code is detected; 2 represents the number of faults detected.
- ◆ Pass: The vehicle is equipped with this system and has no fault code.
- ◆ Fitted: The vehicle is equipped with this system.
- ◆ Not Fitted: The vehicle is not equipped with this system.
- ◆ Unknown: It is unknown whether the vehicle is equipped with this system.
- ◆ Scanning: The device is scanning the vehicle system.

[Quick Erase] – Press this button to quickly clear the fault code.

[Pause] / [Continue] – Press this button to pause or continue scanning.

[Report] – Press this button to view the fault reports generated during diagnosis.

[ Back Button] – Returns to the previous screen or exits Auto Scan.

### 3.2.2 Control Unit

This option allows you to manually locate the desired control system. According to the menu driven program, the user manually selects the specified control unit that he wants to detect, skips the whole vehicle scanning, and directly carries out the diagnosis of the specified system.

### 3.3 Diagnostic Operation

This option allows you to manually locate a required control system for testing through a series of choices. Follow the menu driven procedures and make proper selection each time; the program will guide you to the diagnostic function menu.

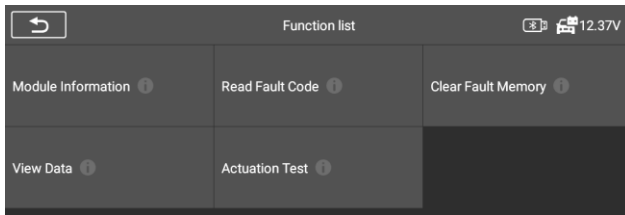

#### ➤ To perform a diagnostic function

1. Establish communication with the test vehicle.
2. Select "Diagnostic" icon.
3. Select Vehicle Manufacturer.
4. Select "Vehicle Select" and select vehicle model, model year, etc. according to the on-screen prompts.
5. Select the diagnosis mode and guide the selection through the menu of any diagnosis mode to locate the required test system.
6. Select the test to be performed on the function list.

#### ◆ Module Information

This function retrieves and displays the specific information for the tested control unit, including unit type, version numbers and other specifications. Also you can save these data by press save button.

#### ◆ Read Fault Codes

This function retrieves and displays the DTCs from the vehicle's control system. The Read Codes screen varies for each vehicle being tested. On some vehicles, freeze frame data can also be retrieved for viewing.

#### ◆ Clear Fault Codes

After reading the retrieved codes from the vehicle and certain repairs have been carried out, you can erase the codes from the vehicle using this function. Before performing this function, make sure the vehicle's ignition key is in the ON (RUN) position with the engine off.

#### ◆ View Data

When this function is selected, the screen displays the data list for the selected module. The items available for any control module vary from one vehicle to another. The parameters display in the order that they are transmitted by the ECM, so expect variation between vehicles.

### ◆ Actuation Test

The "Actuation Test" function accesses vehicle specific subsystem tests and performs component tests. Due to differences in manufacturer, year and model, the menu will only display available test options.

This test can monitor the operation of the actuator by reading the engine's ECU data. For example, by repeatedly switching between two working states of solenoid valves, relays and switches, it can be determined whether the system or component is working properly and execute the command of the switch on the door or window.

- **Left / Right turn signals:** control the left and right turn signal flashing to test whether the turn signal works normally.
- **Window regulator front / rear & left / right:** control the whole vehicle window up and down to test whether the window up and down works normally.
- **Windshield wiper motor (V) stage 1 / 2:** the wiper can be controlled to work at 1 / 2 gear to test whether the wiper motor works normally.

### 3.3.1 Live Data

Select any module manually, and you will enter the specific data flow list. Simply swipe the screen up or down to locate the data you want.

<input type="radio"/>	Actual locking torque	0	Nm	
<input type="radio"/>	Actuator position	10.32	mm	
<input checked="" type="radio"/>	Control module internal temperature.	50	°C	
<input type="radio"/>	Control module supply voltage	13.5	V	
<input type="radio"/>	Differential transfer mode select solenoid	11.08	V	
<input type="radio"/>	Engine speed	799	rpm	
<input type="radio"/>	Gearshift X axis position.	4.99	V	
<input type="radio"/>	Gearshift Y axis position.	4.99	V	

Make item selection

Tap to open the submenu

\*To change the unit mode, return to the "Settings" button, select the desired mode.

### Display Mode

4 types of display modes available for data viewing in the submenu.

- ① **Analog Gauge Mode:** displays in form of an analog meter graph.
- ② **Text Mode:** the default mode that displays the parameters in texts and displays in list format.

**NOTE**

Reading of status parameters, such as a switch reading, which are mostly in word form, such as ON, OFF, ACTIVE, and ABORT, can only be displayed in Text Mode. Whereas reading of value parameters, such as a sensor reading, can be displayed in text mode and other graph modes.

- ③ **Waveform Graph Mode:** when this mode is applied, you can use two fingers to zoom in or out.
- ④ **Digital Gauge Mode:** displays in form of a digital gauge graph.

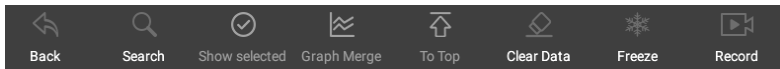

- ❖ **Back:** returns to previous screen or exits the function.
- ❖ **Search:** search for parameter names to view data.
- ❖ **Show:** switch between the two options; one displays the selected parameter items, the other displays all the available items.
- ❖ **Graph Merge:** merge selected data graphs (for Waveform Graph Mode only). This function is useful when making a comparisons between parameters. To cancel Graph Merge mode, tap the ⊗ button in the upper right corner.
- ❖ **To Top:** moves a selected data item to the top of the list.
- ❖ **Clear Data:** clears all previously retrieved parameter values at a selected point.
- ❖ **Freeze:** displays the retrieved data in freeze frame mode.
- ❖ **Record:** the recorded real-time data will be stored as a video clip in the Data Manager.
- ❖ **Last Channel:** previous channel.
- ❖ **Next Channel** - Next channel.

### 3.4 Generic OBDII Operations

A fast-access option for OBDII/EOBD vehicle diagnosis is available on the Vehicle Menu screen. This option presents a quick way to check for DTCs, isolate the cause of an illuminated malfunction indicator lamp (MIL), check monitor status prior to emissions certification testing, verify repairs, and perform a number of other services that are emissions-related. The OBDII diagnostic menu includes:

**Read Codes, Erase Codes, I/M Readiness, Live Data, Freeze Frame, Vehicle Information, O2 Monitor Test, On-Board Monitor, Evap System(mode\$8)**

## 4. Service Operations

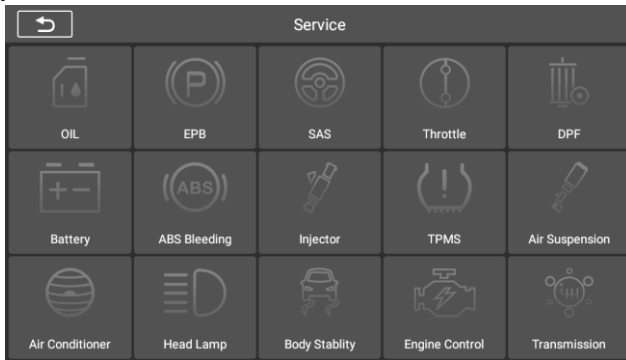

The following are 3 commonly executed service functions as examples:

◆ **Oil Reset:** The Oil Reset feature resets the service intervals and distances and turns off the light when you actually change the oil. The system calculates the best oil life change interval based on vehicle driving conditions and climate. Please note that the Oil Life Reminder must be reset every time you change the oil so that the system can calculate when the next oil change is needed.

🔧 **NOTE:** All required work must be carried out before the service indicators are reset. Failure to do so may result in incorrect service values and cause DTCs to be stored by the relevant control module.

◆ **Electronic Parking Brake:** This feature has a variety of uses including deactivating and activating the brake control system, assisting with brake fluid control, turning the brake pads on and off, and setting the brakes after a disc or pad replacement. Maintenance of Electronic Parking Brake (EPB) systems, deactivation and reactivation for replacement and initialization.

◆ **Steering Angle Sensor:** Steering Angle Sensor (SAS) calibration, calibrates the steering wheel to straight ahead, or recalibrates SAS while steering part replacement. Calibration must be completed after the following operations:

- Steering wheel replacement.
- Steering angle sensor replacement.
- Any maintenance involving opening the connector hub from the steering angle sensor to the column.

- Any maintenance or repair work on the steering linkage, steering gear or other related mechanism.
- Wheel alignment or wheel track adjustment.
- Accident repairs where damage to the steering angle sensor or assembly, or any part of the steering system may have occurred.

## NOTE

- 1) iCarzone accepts no responsibility for any accident or injury arising from servicing the SAS system. When interpreting DTCs retrieved from the vehicle, always follow the manufacturer's recommendation for repair.
- 2) All software screens shown in this manual are examples, actual test screens may vary for each vehicle being tested. Observe the menu titles and on-screen instructions to make correct option selections.
- 3) Before starting the procedure, make sure the vehicle has an ESC button. Look for the button on dash.

### ➤ Steering Column Calibration

If the steering column or instrument cluster is replaced or the instrument cluster software is updated, a body system steering column calibration is required.

## 5. TPMS Program



UR1000 can be used with wireless tire pressure module feature to perform TPMS activation, programming and learning.

- 1. Original Sensor Information:** Displays the tire pressure sensor model infos configured by the vehicle manufacturer, including supplier, frequency, part number.
- 2. Activate Programmed Sensors:** This function activates the programmed tire pressure sensors and displays related parameters such as ID, pressure, temperature, and battery status.
- 3. Check TS-Sensor:** Check the iCarzone sensor status and display parameters such as ID, frequency, software version, and battery status.
- 4. Programming TS-Sensor:** This function is used to program the iCarzone sensor.
- 5. Automatic Relearn Guide:** After replacing the tire pressure sensor, follow the vehicle manufacturer's instructions to perform a simple road test self-learning process.
- 6. Diagnose By OBD:** In specific situations, diagnostic functions may be required when replacing tire pressure sensors.

**NOTE**

The sensor needs to be purchased separately as the product is not included in the package.

## 6. Videoscope (Optional)



A videoscope is a device utilized by repair technicians to examine an engine and its various components in order to aid in problem identification. By employing an endoscope, technicians are able to visually inspect areas that are difficult to access or not readily visible, such as engine blocks, valves, pistons, and crankshafts.

### ➤ To check the UR1000 product information in Videoscope:

1. Tap the **Videoscope** application on the UR1000 Job Menu. If it is not connected to the videoscope, it is displayed to the not detected page. Tap "video files" button, The screen will go to the "video files" page.
2. If the videoscope is connected to the product, a prompt window is displayed to allow the device to connect to the USB device, Tap OK, then enter the page. At this time, you can take pictures or video.
3. Image files and video files are viewed in the "video files" application.

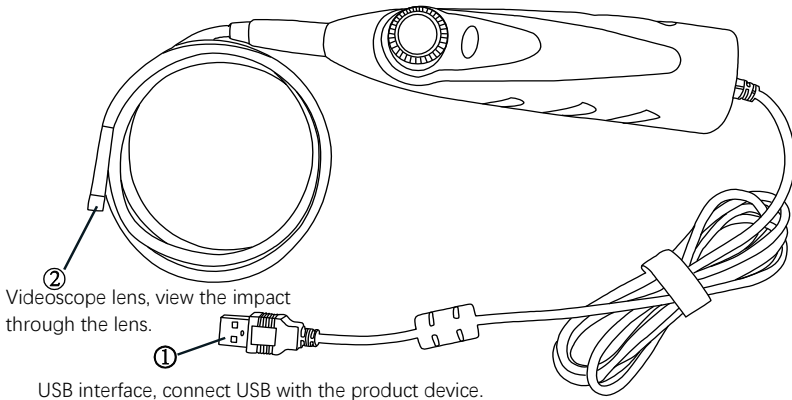

## 7. Upgrade



The Update application allows you to download the latest released software. The updates can improve the device's capabilities by adding new tests, new models, or enhanced applications. The device will automatically search for available updates when it is connected to the Internet.

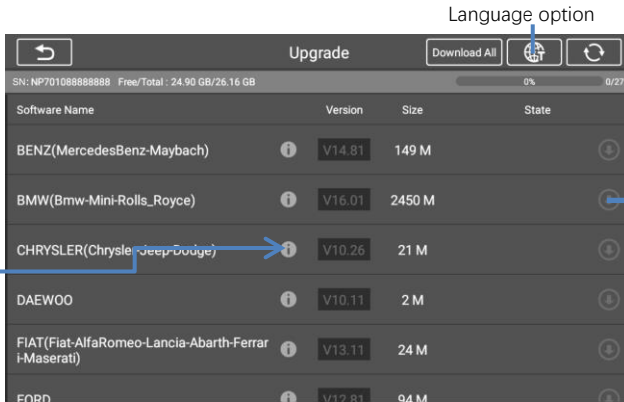

Tap to view detailed information

Tap to update the item you want

## 8. Vehicle History



This function stores test vehicle history records, including vehicle information and the retrieved DTCs from previous diagnostic sessions. All information is displayed in summarized details. Tap on a record to resume a diagnostic session on a "stored vehicle".

### ➤ To activate a test session for the recorded vehicle

1. Select **Vehicle History** application on the UR1000 Job Menu.
2. The drop-down button to the left of the list shows or hides the Historical Diagnostic Records thumbnail. Click on the thumbnail to go to the next level of historical diagnostic data detail page. The Diagnostics button in the upper right corner provides quick access to diagnostics.
3. To delete the historical diagnostic records, click on the tick box in the lower right corner of the thumbnail to select it, and then click on the Delete button in the upper left corner of the navigation bar.

## 9. Settings



Adjust the default setting. These includes: VCI Binding, USB Model, Unit, Language, Data Log, WIFI, Brightness, Screen Sleep, Vehicle Sorted By, System Settings, Restore Factory Settings, Privacy Policy.

## 10. User Data



The User Data application is used to store and view saved files. Contains images, play back, user manual, Training, Report, DLC Location.

## 11. Uninstall



This section allows you to manage the software applications installed on the UR1000 Diagnostics System. Select this section to open a management screen, on which you can check all the available vehicle diagnostic applications.

## 12. Shop Information



The Shop Manager application manages the workshop information including customer information records and test vehicle history records. There are two main functions available:

**Workshop Information** and **Customer Information**

## 13. About



The About screen lists the UR1000's version, hardware, and serial number, storage and etc.

## 14. Fault Code



Fault code allows you to query the fault history and information description according to the model fault code. Slide up and down to select the required model and code.

## 15. Support



Through our online community platform and online customer service, you can submit feedback or send help requests to get direct service and support. \*In order to sync the device to your online account, you need to register the product via the Internet when you use the product for the first time.

## 16. Quick Link



The Quick Link application provides access to iCarzone's official website and to other popular automotive service websites. These sites are invaluable resources of automotive information and repair data and include forums, video training and expert consultation.

## 17. Remote Desk



Remote Desktop starts the TeamViewer Quick Support program, which is an easy, fast and secure way to remotely control your screen. Use this app to get ad hoc remote support from iCarzone technicians by letting them control your tablet on their PC via TeamViewer software.

\* Make sure the tablet is connected to the Internet before launching the Remote Desk application.

### ➤ To receive remote support from a partner

1. Power on the tablet. Tap the **Remote Desk** application on the UR1000 Job Menu. The TeamViewer screen displays and the device ID is generated and shown.
2. Your partner needs to download and install the TeamViewer remote control program (<http://www.teamviewer.com>) on their computer. Then they need to start the software on their computer to provide support and remotely control the device.
3. Provide your ID to the partner, and wait for him/her to send you a remote control request.
4. A popup will display to ask for your confirmation to allow remote control on your device.

## 18. Troubleshooting

### A. When the Display Tablet does not work properly.

- Make sure the tablet has been registered online.
- Make sure the system software and diagnostic application software are properly updated.
- Make sure the tablet is connected to the Internet.
- Check all cables, connections, and indicators to see if the signal is being received.

### B. When battery life is shorter than usual.

- This may happen when you are in an area with low signal strength. Turn off your device when not in use.

### C. When you cannot turn on the tablet.

- Make sure the tablet is connected to a power source or the battery is charged.

### D. When you are unable to charge the tablet.

- Your charger maybe out of order. Contact your nearest dealer.

- You may be attempting to use the device in an overly hot/cold temperature. Try changing the charging environment.
- Your device may have not been connected to the charger properly. Check the connector.

---

## 19. Battery Usage

---

### DANGER

The built-in Lithium-ion Polymer battery is factory replaceable only; incorrect replacement or tampering with the battery pack may cause an explosion. Do not use a damaged battery charger.

---

- Do not disassemble or open crush, bend or deform, puncture or shred.
- Do not modify or remanufacture, attempt to insert foreign objects into the battery, expose to fire, explosion or other hazard.
- Make sure to use the charger and USB cables only that come together in the package. If you use the other charger and USB cables, you might incur malfunction or failure of the device.
- Only use the charging device that has been qualified with device per the standard. Use of an unqualified battery or charger may present a risk of fire, explosion, leakage, or other hazard.
- Avoid dropping the tablet. If the tablet is dropped, especially on a hard surface, and the user suspects damage, take it to a service center for inspection.
- The closer you are to your network's base station, the longer your tablet usage time because less battery power is consumed for the connection.
- The battery recharging time varies depending on the remaining battery capacity.
- Battery life inevitably shortens over time.
- Since over charging may shorten battery life, remove the tablet from its charger once it is fully charged. Unplug the charger, once charging is complete.
- Leaving the tablet in hot or cold places, especially inside a car in summer or winter, may reduce the capacity and life of the battery. Always keep the battery within normal temperatures.

## 20. Repair Service

If it becomes necessary to return your device for repair, please download the repair service form from [www.iCarzone.net](http://www.iCarzone.net), and fill it in. The following information must be included:

- Contact name
- Return address
- Telephone number
- Product name
- Complete description of the problem
- Proof-of-purchase for warranty repairs
- Preferred method of payment for non-warranty repairs



### NOTE

For non-warranty repairs, payment can be made with Visa, Master Card, or with approved credit terms.

## 21. Compliance Information

### FCC Compliance

This device complies with Part 15 of the FCC rules. Operation is subject to the following two conditions: (1) This device may not cause harmful interference, and (2) This device must accept any interference received, including interference that may cause undesired operation.



### WARNING

Changes or modifications not expressly approved by the party responsible for compliance could void the user's authority to operate the equipment.



### NOTE

This equipment has been tested and found to comply with the limits for a Class B digital device, pursuant to Part 15 of the FCC Rules. These limits are designed to provide reasonable protection against harmful interference in a residential installation.

This equipment generates uses and can radiate radio frequency energy and, if not installed and used in accordance with the instructions, may cause harmful interference to radio communications. However, there is no guarantee that interference will not occur in a particular installation. If this equipment does cause harmful interference to radio or television reception, which can be determined by turning the equipment off and on, the user is encouraged to try to correct the interference by one or more of the following measures:

-- Reorient or relocate the receiving antenna.

- Increase the separation between the equipment and receiver.
- Connect the equipment into an outlet on a circuit different from that to which the receiver is connected.
- Consult the dealer or an experienced radio/TV technician for help.

Changes or modifications not expressly approved by the party responsible for compliance could void the user's authority to operate the equipment.

## RF WARNING STATEMENT

The device has been evaluated to meet general RF exposure requirement. The device can be used in portable exposure condition without restriction.

The term "IC" before the radio certification number only signifies that IC technical specifications were met.

## RoHS COMPLIANCE

This device is declared to be in compliance with the European RoHS Directive 2011/65/EU&2015/863/EU.

## CE COMPLIANCE

This product is declared to conform to the essential requirements of the following Directives and carries the CE mark accordingly: EMC Directive, RED Directive, Low Voltage Directive.

## 22. Warranty

### 22.1 Limited One Year Warranty

iCarzone Technology Inc. (the Company) warrants to the original retail purchaser of this product Diagnostic Device, that should this product or any part thereof during normal consumer use and conditions, be proven defective in material or workmanship that results in product failure within one (1) year period from the date of purchase, such defect(s) will be repaired, or replaced (with new or rebuilt parts) with Proof of Purchase, at the Company's option, without charge for parts or labor directly related to the defect(s).

### This warranty does not apply to:

- Products subjected to abnormal use or conditions, accident, mishandling, neglect, unauthorized alteration, misuse, improper installation or repair or improper storage;
- Products whose mechanical serial number or electronic serial number has been removed, altered or defaced;
- Damage from exposure to excessive temperatures or extreme environmental conditions;

- 
- d) Damage resulting from connection to, or use of any accessory or other product not approved or authorized by the Company;
  - e) Defects in appearance, cosmetic, decorative or structural items such as framing and non-operative parts.
  - f) Products damaged from external causes such as fire, dirt, sand, battery leakage, blown fuse, theft or improper usage of any electrical source.
- 

**! IMPORTANT**

All contents of the product may be deleted during the process of repair. You should create a back-up copy of any contents of your product before delivering the product for warranty service.

---

## VORSICHTSMAßNAHMEN

Zu Ihrer eigenen Sicherheit und der Sicherheit anderer sowie zur Vermeidung von Schäden an der Ausrüstung und dem Fahrzeug, an dem sie verwendet wird, befolgen Sie immer die Sicherheitsinformationen und die entsprechenden Testverfahren, die vom Hersteller des zu testenden Fahrzeugs oder der Ausrüstung bereitgestellt werden, bevor Sie die Ausrüstung verwenden. Stellen Sie sicher, dass Sie die in diesem Handbuch beschriebenen Sicherheitsanweisungen lesen und verstehen.

Die Verfahren, Techniken, Werkzeuge und Teile für die Wartung von Fahrzeugen variieren, und die Fähigkeiten der Bediener variieren ebenfalls. Aufgrund der Vielzahl von Testanwendungen und Produkten, die mit dieser Ausrüstung getestet werden können, ist es uns unmöglich, Empfehlungen oder Sicherheitsinformationen zu geben, die alle Situationen abdecken. Bitte verwenden Sie geeignete Wartungsmethoden und Testverfahren.

## GEFAHR

Wenn der Motor läuft, halten Sie den Servicebereich GUT BELÜFTET oder schließen Sie ein Gebäudeabgasentsorgungssystem an das Motorabgassystem an. Motoren produzieren Kohlenmonoxid, ein geruchloses, giftiges Gas, das zu langsameren Reaktionszeiten führt und zu schweren Verletzungen oder zum Tod führen kann.

## SICHERHEITSWARNUNGEN

- Führen Sie Fahrzeugtests immer in einer sicheren Umgebung durch.
- Tragen Sie einen Augenschutz, der den ANSI-Standards entspricht.
- Halten Sie Kleidung, Haare, Hände, Werkzeuge, Testgeräte usw. von allen beweglichen oder heißen Motorteilen fern..
- Betreiben Sie das Fahrzeug in einem gut belüfteten Arbeitsbereich, denn Abgase sind giftig.
- Stellen Sie das Getriebe auf PARK (bei Automatikgetriebe) oder NEUTRAL (bei Schaltgetriebe) und stellen Sie sicher, dass die Feststellbremse angezogen ist.
- Legen Sie Blöcke vor die Antriebsräder und lassen Sie das Fahrzeug während der Prüfung niemals unbeaufsichtigt.
- Seien Sie besonders vorsichtig, wenn Sie an der Zündspule, der Verteilerkappe, den Zündkabeln und den Zündkerzen arbeiten. Diese Komponenten erzeugen bei laufendem Motor gefährliche Spannungen.
- Halten Sie einen Feuerlöscher bereit, der für Benzin-, Chemikalien- und Elektrobrände geeignet ist.
- Schließen Sie keine Testgeräte an oder trennen Sie sie nicht, während die Zündung

eingeschaltet ist oder der Motor läuft.

- Halten Sie das Testgerät trocken, sauber und frei von Öl, Wasser oder Fett. Reinigen Sie die Außenseite des Geräts bei Bedarf mit einem milden Reinigungsmittel und einem sauberen Tuch.
- Öffnen Sie das Diagnosetool nicht bei Regen oder ohne entsprechende Schulung. Weichen Sie das Diagnosetool nicht ein, da die Tastatur und der Anschluss nicht wasserdicht sind. Außerdem dürfen keine Lösungsmittel wie Alkohol zum Reinigen der Tastatur oder des Displays verwendet werden.
- Fahren Sie das Fahrzeug nicht und bedienen Sie das Testgerät nicht gleichzeitig. Jede Ablenkung kann zu einem Unfall führen.
- Lesen Sie das Servicehandbuch des zu wartenden Fahrzeugs und halten Sie alle Diagnoseverfahren und Vorsichtsmaßnahmen ein. Andernfalls kann es zu Verletzungen oder Schäden kommen.
- Um eine Beschädigung des Testgeräts oder die Generierung falscher Daten zu vermeiden, stellen Sie sicher, dass die Fahrzeugbatterie vollständig geladen ist und die Verbindung zum Fahrzeug-DLC sauber und sicher ist.
- Stellen Sie das Testgerät nicht auf den Verteiler des Fahrzeugs. Starke elektromagnetische Störungen können das Gerät beschädigen.
- Bitte stellen Sie sicher, dass der Abstand zwischen dem Gerät und dem menschlichen Körper mindestens 20 cm beträgt, da es sonst zu Verletzungen kommen kann.

## Stromquellen

Das Gerät kann Strom aus folgenden Quellen beziehen:

- **Interner Akku:** Eine vollständige Ladung ermöglicht etwa 5 Stunden kontinuierlichen Betrieb. Neue Akkus erreichen nach etwa 3 bis 5 Lade- und Entladezyklen ihre volle Kapazität.
- **Fahrzeugstrom:** Wenn das Gerät über das Netzkabel mit dem Testfahrzeug verbunden ist, erhält es automatisch Strom vom Fahrzeug.
- **Externe Stromversorgung:** Stromversorgung über USB-Kabel und USB-Netzteil.

## 1. Produktstruktur

DE

7-Zoll-LCD-  
kapazitiver  
Touchscreen

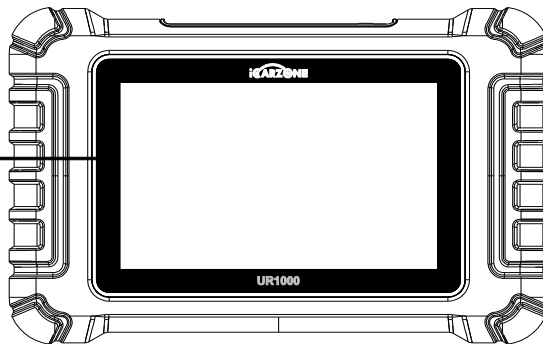

Kühlkörper  
/Lautsprecher

Klappbarer  
Ständer

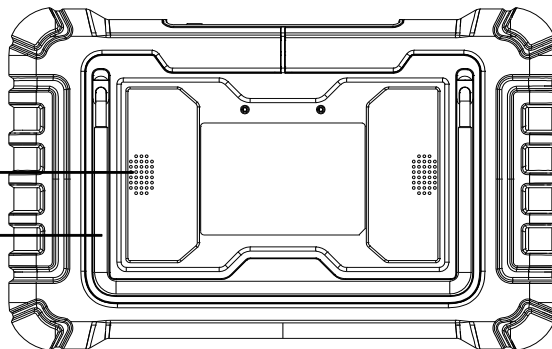

USB-Anschluss zum Verbinden  
des Display-Tablets mit dem PC  
oder einem externen DC-Netzteil

USB-Anschluss

Einschalttaste

Lange drücken zum Ein-/Ausschalten  
Kurz drücken zum Sperren des  
Bildschirms

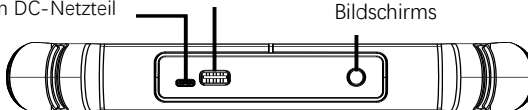

## 1.1 Technische Daten

Artikel	Beschreibung
<b>Empfohlene Verwendung</b>	Innenbereich
<b>Betriebssystem</b>	Android 8.1.0
<b>Prozessor</b>	Quad Core 1,3 GHz
<b>Speicher</b>	32GB
<b>Display</b>	7-Zoll-LCD-kapazitiver Touchscreen mit einer Auflösung von 1024 x 600
<b>Konnektivität</b>	USB 2.0; WLAN (2,4 GHz); Bluetooth; OBDII
<b>Gehäusefarbe</b>	Schwarz
<b>Audioeingang/-ausgang</b>	Eingang: N/A; Ausgang: Summer und Lautsprecher
<b>Stromversorgung und Batterie</b>	<ul style="list-style-type: none"> <li>● OBD DLC Spannungsbereich: 9-18 V</li> <li>● 3,7 V/5000 mAh Lithium-Polymer-Batterie</li> <li>● Aufladung über 5 V DC-Stromversorgung</li> </ul>
<b>Getestete Batterielebensdauer</b>	Etwa 5 Stunden Dauerbetrieb
<b>Batterieladeeingang</b>	5V / 2A
<b>Stromverbrauch</b>	500 mA (LCD eingeschaltet mit Standardhelligkeit, WLAN eingeschaltet) bei 3,7 V
<b>Betriebstemperatur</b>	0 bis 40 °C (32 bis 104 °F)
<b>Lagertemperatur</b>	-20 bis 70 °C (-4 bis 158 °F)
<b>Betriebsfeuchtigkeit</b>	5 % - 95 % nicht kondensierend
<b>Abmessungen (B x H x T)</b>	259,0 mm x 161,3 mm x 34,0 mm (10,197 Zoll x 6,35 Zoll x 1,339 Zoll)
<b>Nettogewicht</b>	≈ 836g
<b>Unterstützte Automobilprotokolle</b>	ISO9141-2, ISO14230-2, ISO15765, K/L-Line, Blinkcode, SAE-J1850 VPW, SAE-J1850 PWM, ISO11898 (Highspeed, Middlespeed, Lowspeed und Singlewire CAN), SAE J2610, GM UART, UART Echo Byte Protocol, Honda Diag-H Protocol, TP2.0, TP1.6

## 1.2 VCI-Gerät

Die drahtlose Diagnoseschnittstelle UR1000 VCI ist eine kleine Fahrzeugkommunikationsschnittstelle (VCI), die zum Anschluss an den Diagnoseanschluss (DLC) eines Fahrzeugs und zur Verbindung mit dem Tablet verwendet wird. \*Der Tablet-Computer kann über Bluetooth oder ein USB-Kabel mit dem VCI kommunizieren. Im Allgemeinen ist das USB-Kabel schneller.

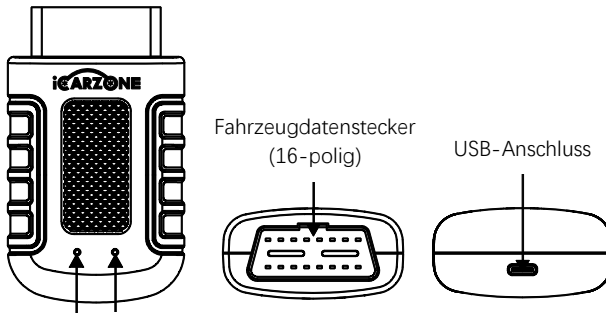

Betriebsanzeige (rot)      Statusanzeige: Während der Kommunikation mit dem Fahrzeug blinkt diese Kontrollleuchte grün und blau.

## Stromquellen



**Stromquellen:** Betrieb mit 12-Volt-Fahrzeugstromversorgung.

**Externe Stromversorgung:** über externes USB-Netzteil und USB-Kabel.

Artikel	Beschreibung
Kommunikation	BT5.0 Dual-Modus
Drahtlosfrequenz	2,4 GHz
Eingangsspannungsbereich	9 V DC -- 18 V DC
Stromversorgungsstrom	100 mA bei 12 V
Betriebstemperatur	0 °C bis 50 °C (32 °F bis 122 °F)
Lagertemperatur	-20 °C bis 70 °C (-4 °F bis 158 °F)
Abmessungen (L x B x H)	94 mm (3,7") * 56 mm (2,2") * 28 mm (1,1")
Gewicht	≈ 67 g (0,148 lb.)

Die Reichweite der Bluetooth-Kommunikation beträgt etwa 10 Meter. Sobald das Gerät in die Übertragungsbereichweite des VCI-Anschlusses kommt, wird das aufgrund der Reichweitenüberschreitung verlorene Signal automatisch wiederhergestellt.

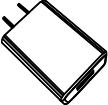
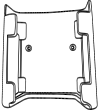
### 1.3 Andere Zubehörteile

	<p><b>USB-Kabel</b> Verbindet das Grafiktablett mit dem PC oder einem externen DC-Netzteil.</p>		
	<p><b>Externes USB-Netzteil</b> Wird zusammen mit dem USB-Kabel verwendet, um das Grafiktablett mit dem externen DC-Stromanschluss zur Stromversorgung zu verbinden.</p>		
	<p><b>VCI-Adapterhalter</b></p>		<p><b>Benutzerhandbuch</b></p>

### VOR DEM START

Stellen Sie sicher, dass das Tablet ausreichend aufgeladen ist oder an die externe Stromversorgung angeschlossen ist.

## 2. Bedienung

### 2.1 Hauptoberfläche

Schieben Sie das Schloss-Symbol nach oben und unten, um auf das UR1000-Aufgabenmenü zuzugreifen.

### HINWEIS

Der Tablet-Bildschirm ist standardmäßig beim Start gesperrt. Es wird empfohlen, den Bildschirm zu sperren, wenn er nicht in Gebrauch ist, um die Informationen im System zu schützen und den Akku zu schonen.

DE

Anwendungs-  
chaltflächen

Navigations-  
chaltflächen



Statussymbole

## 2.2 Such- und Navigationstasten

Taste	Name	Beschreibung
	<b>Locator</b>	Zeigt die Position auf dem Bildschirm an. Wischen Sie nach links oder rechts, um den vorherigen oder nächsten Bildschirm anzuzeigen.
	<b>Zurück</b>	Keht zum vorherigen Bildschirm zurück.
	<b>Android Home</b>	Keht zum Home-Bildschirm des Android-Systems zurück.
	<b>Kürzlich verwendete Apps</b>	Zeigt eine Liste der derzeit verwendeten Anwendungen an. Tippen Sie auf ein App-Symbol, um es zu starten. Um eine App zu schließen, wischen Sie sie nach oben oder unten.
	<b>Screenshot</b>	Macht einen Screenshot, wenn Sie die angezeigten Informationen speichern möchten.
	<b>UR1000 Home</b>	Keht zum UR1000-Aufgabenmenü zurück.

### \* Herunterfahren

Die gesamte Fahrzeugkommunikation muss beendet werden, bevor das Display-Tablet heruntergefahren wird. Das erzwungene Ausschalten während der Kommunikation des Tablets kann bei einigen Fahrzeugen zu ECM-Problemen führen. Bitte beenden Sie die Diagnoseanwendung, bevor Sie das Tablet ausschalten.

**So schalten Sie das Display aus:**

1. Drücken Sie die Sperr-/Einschalttaste lange.
2. Tippen Sie auf die Option „Ausschalten“.
3. Tippen Sie auf „OK“. Das Tablet wird in wenigen Sekunden ausgeschaltet.

### \* System neu starten

Im Falle eines Systemabsturzes drücken Sie lange auf die Sperr-/Einschalttaste und tippen Sie auf die Option „Neustart“, um neu zu starten.

## 3. Diagnose



Die Diagnoseanwendung kann auf die elektronische Steuereinheit (ECU) verschiedener Fahrzeugsteuersysteme zugreifen, wie z. B. Motor, Getriebe, Antiblockiersystem (ABS), Airbagsystem (SRS) und mehr.

**\* Für die Diagnosevorgänge muss der UR1000 über das Hauptkabel mit dem DLC des Testfahrzeugs verbunden werden.**

### 3.1 Fahrzeugidentifikation

Das Diagnosesystem UR1000 unterstützt zwei Methoden zur Fahrzeugidentifikation:

1. Automatische Identifikation oder VIN-Identifikation
2. Fahrzeugauswahl

#### 3.1.1 Fahrzeugmenü

<span style="margin-left: 100px;">Alle</span> <span style="margin-left: 20px;">USA</span> <span style="margin-left: 20px;">EU</span> <span style="margin-left: 20px;">Asien</span> <span style="margin-left: 20px;">Verlauf</span> <span style="float: right;"></span>				
Diagnostics for <b>ABARTH</b> <small>V32.40</small>	Diagnostics for <b>AGUAR</b> <small>V32.80</small>	Diagnostics for <b>AUDI</b> <small>V33.51</small>	Diagnostics for <b>BENTLEY</b> <small>V33.51</small>	Diagnostics for <b>MERCEDES BENZ</b> <small>V34.30</small>
Diagnostics for <b>BWM</b> <small>V34.00</small>	Diagnostics for <b>BUGATTI</b> <small>V33.51</small>	Diagnostics for <b>CHRYSLER</b> <small>V30.11</small>	Diagnostics for <b>CITROEN</b> <small>V32.34</small>	Diagnostics for <b>DACIA</b> <small>V33.10</small>
Diagnostics for <b>DAEWOO</b> <small>V30.10</small>	Diagnostics for <b>DODGE</b> <small>V30.11</small>	Diagnostics for <b>DS</b> <small>V32.34</small>	Diagnostics for <b>FERRARI</b> <small>V32.40</small>	Diagnostics for <b>FIAT</b> <small>V32.40</small>



Taste	Name	Beschreibung
	Zurück	Kehrt zum UR1000-Jobmenü zurück.
	Alle	Zeigt ein Menü mit Fahrzeugherstellern an.
	USA	Zeigt das US-Fahrzeugmenü an.
	EU	Zeigt das europäische Fahrzeugmenü an.
	Asien	Zeigt das asiatische Fahrzeugmenü an.
	Verlauf	Zeigt gespeicherte Testfahrzeug-Verlaufsdatsätze an.
	Suche	Sucht nach einer bestimmten Fahrzeugmarke.

Die Fahrzeughersteller-Schaltflächen zeigen die Fahrzeugmarken an, die derzeit mit dem Tool kompatibel sind. Nachdem die Kommunikation mit dem Fahrzeug hergestellt wurde, tippen Sie auf die gewünschte Herstellerschaltfläche, um eine Diagnosesitzung zu starten.

### 3.1.2 Automatische Identifizierung

Die „VIN-Identifizierung“ kann das Automodell automatisch analysieren, wodurch die umständliche manuelle Eingabe durch den Benutzer entfällt. Bei einigen Fahrzeugen, die die automatische Scan-Funktion nicht unterstützen, können Sie die Fahrzeugidentifikationsnummer manuell im Diagnosetool eingeben.

1. TaTippen Sie im UR1000-Jobmenü auf die Schaltfläche „Diagnoseanwendung“.
2. Wählen Sie die Fahrzeugmarke aus. Tippen Sie auf „Automatische Identifizierung“ und warten Sie.

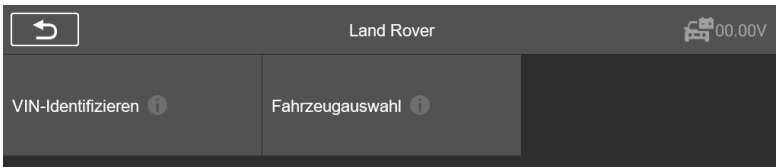

3. Sobald das Testfahrzeug erfolgreich identifiziert wurde, werden auf dem Bildschirm die Fahrzeuginformationen angezeigt, darunter VIN, Modellcode, Marke usw. Tippen Sie dann auf „OK“, um die Diagnose zu starten.

Fahrzeuginformationen		12.33V
VIN	SALSN*****73429	
Marke	Land Rover	
Typ	Range Rover Sport	
Modell	L320	
Jahr	2006	
Motor	428PS - AJ V8 4.2 SC Petrol	
Übertragung	Automatic 6 Spd	

- **Manuelle VIN-Eingabe**

Bedienermeldung		12.34V
Lesen oder geben Sie den VIN-Code(17-stellig)ein:		
<input type="text" value="SALSN*****73429"/>		▼

## 3.2 Diagnosemodus

Das Diagnosetool bietet dem Benutzer 3 Diagnosemodi zur Auswahl:

**Auto-Scan, Steuergerät und Service**

### 3.2.1 Automatischer Scan

Die Auto-Scan Funktion führt einen umfassenden Scan der ECUs im Fahrzeugsystem durch, um DTCs zu lokalisieren und abzurufen.

Automatischer Scan 12.36V

FLM (Frontbeleuchtungssteuermodul)	Fehler   (2)
PBM (Feststellbremsen-Steuermodul)	Passieren
RDCM (Steuermodul für Hinterachsdifferential)	Passieren
TCCM (Verteilergetriebe-Steuermodul)	Unbekannt
VDM (Fahrzeugdynamik-Steuermodul)	NEIN Einbau
VDM (Fahrzeugdynamik-Steuermodul)	Scannen... (60%)

Report Quick Erase Pause

- ◆ Fehler | (2): Der Fehlercode wurde erkannt; 2 steht für die Anzahl der erkannten Fehler.
  - ◆ Passieren: Das Fahrzeug ist mit diesem System ausgestattet und hat keinen Fehlercode.
  - ◆ Eingebaut: Das Fahrzeug ist mit diesem System ausgestattet.
  - ◆ Nicht eingebaut: Das Fahrzeug ist nicht mit diesem System ausgestattet.
  - ◆ Unbekannt: Zeigt an, dass erkannt wurde, dass nicht bekannt ist, ob das Fahrzeug mit diesem System ausgestattet ist.
  - ◆ Scannen: Zeigt an, dass das Gerät das Fahrzeugsystem scannt.
- [Schnell löschen] – um den Fehlercode schnell zu löschen.  
 [Pause] / [Fortfahren] – um den Scannen anzuhalten oder fortzusetzen.  
 [Bericht] – um die Fehlerberichte während der Diagnose anzuzeigen.  
 [Zurück-Taste] – zum vorherigen Bildschirm oder zum Verlassen.

### 3.2.2 Steuergerät

Mit dieser Option können Sie das gewünschte Steuersystem manuell lokalisieren. Gemäß dem menügesteuerten Programm wählt der Benutzer manuell die angegebene Steuereinheit aus, die er erkennen möchte, überspringt den gesamten Fahrzeugsan und führt direkt die Diagnose des angegebenen Systems durch.

### 3.3 Diagnosebetrieb

Mit dieser Option können Sie über eine Reihe von Auswahlmöglichkeiten manuell ein erforderliches Steuersystem zum Testen finden. Folgen Sie den menügesteuerten Verfahren und treffen Sie jedes Mal die richtige Auswahl. Das Programm führt Sie dann zum Diagnosefunktionsmenü.

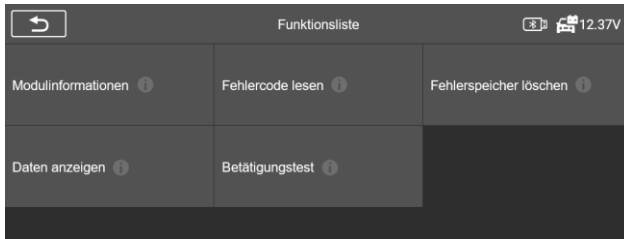

### ➤ Zur Durchführung einer Diagnosefunktion

1. Stellen Sie eine Verbindung mit dem Testfahrzeug her.
2. Wählen Sie das Symbol „**Diagnose**“.
3. Wählen Sie den Fahrzeughersteller.
4. Wählen Sie „**Fahrzeugauswahl**“ und wählen Sie gemäß den Anweisungen auf dem Bildschirm Fahrzeugmodell, Modelljahr usw. aus.
5. Wählen Sie den Diagnosemodus und führen Sie die Auswahl durch das Menü eines beliebigen Diagnosemodus, um das erforderliche Testsystem zu finden.
6. Wählen Sie den durchzuführenden Test in der Funktionsliste aus.

- ◆ **Modulinformationen:** Zeigt detaillierte Informationen über das zu testende Steuergerät an (Gerätetyp, Versionsnummer und andere Spezifikationen).
- ◆ **Fehlercodes Lesen:** Zeigt die DTCs des Steuersystems des Fahrzeugs an. Der Bildschirm „Codes lesen“ ist bei jedem Fahrzeug unterschiedlich. Bei einigen Fahrzeugen können auch Standbilddaten zur Anzeige abgerufen werden.
- ◆ **Fehlercodes Löschen:** Nachdem die abgerufenen Codes aus dem Fahrzeug gelesen wurden und bestimmte Reparaturen durchgeführt wurden, können Sie die Codes mit dieser Funktion aus dem Fahrzeug löschen. Stellen Sie vor der Ausführung dieser Funktion sicher, dass sich der Zündschlüssel des Fahrzeugs in der Position „ON (RUN)“ befindet und der Motor ausgeschaltet ist.
- ◆ **Daten Anzeigen:** Wenn diese Funktion ausgewählt ist, zeigt der Bildschirm die Datenliste für das ausgewählte Modul an. Die für jedes Steuermodul verfügbaren Elemente variieren von Fahrzeug zu Fahrzeug. Die Parameter werden in der Reihenfolge angezeigt, in der sie vom ECM übertragen werden. Erwarten Sie daher Abweichungen zwischen den Fahrzeugen.
- ◆ **Betätigungstest:** Die Funktion „Betätigungstest“ greift auf fahrzeugspezifische Subsystemtests zu und führt Komponententests durch. Aufgrund von Unterschieden bei Hersteller, Baujahr und Modell werden im Menü nur die verfügbaren Testoptionen angezeigt.

Dieser Test kann den Betrieb des Aktuators überwachen, indem die ECU-Daten des Motors gelesen werden. Beispielsweise kann durch wiederholtes Umschalten zwischen zwei Arbeitszuständen von Magnetventilen, Relais und Schaltern festgestellt werden, ob das System oder die Komponente ordnungsgemäß funktioniert und den Befehl des Schalters an der Tür oder dem Fenster ausführt.

DE

- **Blinker links/rechts:** Kontrollieren Sie das Blinken des linken und rechten Blinkers, um zu testen, ob der Blinker normal funktioniert.
- **Fensterheber vorne/hinten und links/rechts:** Kontrollieren Sie das Auf- und Abfahren des gesamten Fahrzeugfensters, um zu testen, ob das Auf- und Abfahren des Fensters normal funktioniert.
- **Scheibenwischermotor (V) Stufe 1/2:** Der Wischer kann so gesteuert werden, dass er im 1./2. Gang arbeitet, um zu testen, ob der Wischermotor normal funktioniert.

### 3.3.1 Live-Daten

Wählen Sie manuell ein beliebiges Modul aus, und Sie gelangen zur spezifischen Datenflussliste. Wischen Sie einfach auf dem Bildschirm nach oben oder unten, um die gewünschten Daten zu finden.

Artikel auswählen

<input type="radio"/>	Aktuelle Drehmomentsperre	0	Nm	
<input type="radio"/>	Aktuatorposition	10.32	mm	
<input type="radio"/>	Innentemperatur des Steuergeräts	50	°C	
<input checked="" type="radio"/>	Versorgungsspannung des Steuergeräts	13.5	V	
<input type="radio"/>	Auswahlmagnet für den Differentialtransfermodus	11.08	V	
<input type="radio"/>	Motordrehzahl	799	rpm	
<input type="radio"/>	Position der X-Achse der Gangschaltung	4.99	V	
<input type="radio"/>	Position der Y-Achse der Gangschaltung	4.99	V	

Tippen Sie, um das Untermenü zu öffnen

\*Um den Einheitenmodus zu ändern, kehren Sie zur Schaltfläche „Einstellungen“ zurück und wählen Sie den gewünschten Modus aus.

### Anzeigemodus

#### 4 Arten von Anzeigemodi:

- ① **Analoger Messmodus:** Anzeige in Form eines analogen Messdiagramms.
- ② **Textmodus:** der Standardmodus, der die Parameter in Texten und im Listenformat anzeigt.

## NOTIZ

Einige Statusparameter, die normalerweise in Wortform vorliegen, wie z. B. EIN, AUS, AKTIV und ABBRECHEN, können nur im Textmodus angezeigt werden. Einige Wertparameter, wie z. B. ein Sensorwert, können im Textmodus und anderen Grafikmodi angezeigt werden.

- ③ **Wellenform-Graph-Modus:** Wenn dieser Modus angewendet wird, können Sie mit zwei Fingern hinein- oder herauszoomen.
- ④ **Digitaler Messmodus:** Anzeige in Form eines digitalen Messdiagramms.

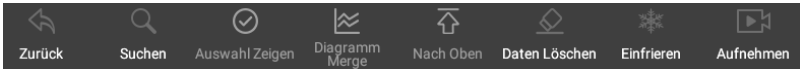

- ❖ **Zurück:** Kehrt zum vorherigen Bildschirm zurück oder beendet die Funktion.
- ❖ **Suchen:** Nach Parameternamen suchen, um Daten anzuzeigen.
- ❖ **Auswahl Zeigen:** Wechselt zwischen den beiden Optionen; eine zeigt die ausgewählten Parameterelemente an, die andere alle verfügbaren Elemente.
- ❖ **Diagramm Merge:** Datendiagramme zusammenführen (nur für den Wellenformdiagrammmodus). Diese Funktion ist nützlich, wenn Sie Parameter vergleichen. Um den Graph Merge-Modus abzubrechen, tippen Sie auf ⊗ in der oberen rechten Ecke.
- ❖ **Nach Oben:** Verschiebt ein ausgewähltes Datenelement an den Anfang der Liste.
- ❖ **Daten Löschen:** Löscht alle zuvor abgerufenen Parameterwerte an einem ausgewählten Punkt.
- ❖ **Einfrieren:** Zeigt die abgerufenen Daten im Standbildmodus an.
- ❖ **Aufnehmen:** Die aufgezeichneten Echtzeitdaten werden als Videoclip im Datenmanager gespeichert.
- ❖ **Letzter Kanal:** vorheriger Kanal.
- ❖ **Nächster Kanal:** nächster Kanal.

## 3.4 Allgemeine OBDII-Operationen

Auf dem Fahrzeugmenübildschirm ist eine Schnellzugriffsoption für die OBDII/EOBD-Fahrzeugdiagnose verfügbar. Diese Option bietet eine schnelle Möglichkeit, nach DTCs zu suchen, die Ursache einer leuchtenden Störungsanzeigelampe (MIL) zu isolieren, den Monitorstatus vor der Emissionszertifizierungsprüfung zu überprüfen, Reparaturen zu verifizieren und eine Reihe anderer emissionsbezogener Dienste auszuführen. Das OBDII-Diagnosemenü umfasst:

**Codes lesen, Codes löschen, I/M-Bereitschaft, Live-Daten, Standbild, Fahrzeuginformationen, O2-Monortest, Bordmonitor, Evap-System (Modus \$8)**

## 4. Service

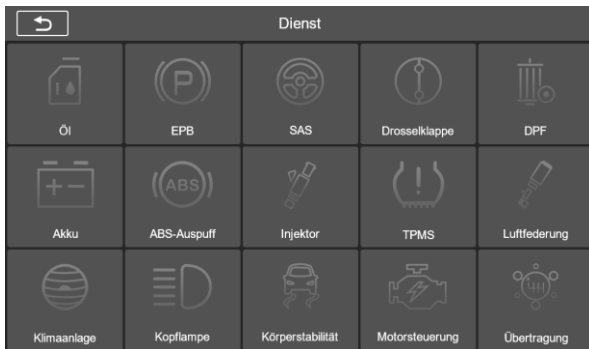

Hier sind drei häufig verwendete Servicefunktionen als Beispiele:

◆ **Öl-Reset:** Die Öl-Reset-Funktion setzt die Wartungsintervalle und -abstände zurück und schaltet das Licht aus, wenn Sie das Öl tatsächlich wechseln. Das System berechnet das beste Ölwechselintervall basierend auf den Fahrbedingungen und dem Klima des Fahrzeugs. Bitte beachten Sie, dass die Öllebensdauer-Erinnerung bei jedem Ölwechsel zurückgesetzt werden muss, damit das System berechnen kann, wann der nächste Ölwechsel erforderlich ist.

🔍 **NOTIZ:** Die Öl-Reset-Funktion setzt die Wartungsintervalle und -abstände zurück und schaltet das Licht aus, wenn Sie das Öl tatsächlich wechseln. Das System berechnet das beste Ölwechselintervall basierend auf den Fahrbedingungen und dem Klima des Fahrzeugs. Bitte beachten Sie, dass die Öllebensdauer-Erinnerung bei jedem Ölwechsel zurückgesetzt werden muss, damit das System berechnen kann, wann der nächste Ölwechsel erforderlich ist.

◆ **Elektronische Parkbremse:** Diese Funktion hat verschiedene Verwendungsmöglichkeiten, darunter das Deaktivieren und Aktivieren des Bremssteuerungssystems, die Unterstützung der Bremsflüssigkeitskontrolle, das Ein- und Ausschalten der Bremsbeläge und das Einstellen der Bremsen nach einem Scheiben- oder Belagwechsel. Wartung von elektronischen Parkbremsystemen (EPB), Deaktivierung und Reaktivierung für Austausch und Initialisierung.

◆ **Lenkwinkelsensor:** Kalibrierung des Lenkwinkelsensors (SAS), Kalibrierung des Lenkrads auf Geradeausfahrt oder Neukalibrierung des SAS beim Austausch von Lenkungsteilen. Die Kalibrierung muss nach den folgenden Vorgängen abgeschlossen sein:

- Austausch des Lenkrads.
- Austausch des Lenkwinkelsensors.

- Jede Wartung, bei der die Verbindungsnahe vom Lenkwinkelsensor zur Lenksäule geöffnet wird.
- Jede Wartungs oder Reparaturarbeit an der Lenkstange, dem Lenkgetriebe oder einem anderen zugehörigen Mechanismus.
- Achsvermessung oder Spureinstellung.
- Unfallreparaturen, bei denen der Lenkwinkelsensor oder die Baugruppe oder ein Teil des Lenksystems beschädigt sein könnten.



## NOTIZ

- 1) iCarzone übernimmt keine Verantwortung für Unfälle oder Verletzungen, die durch die Wartung des SAS-Systems entstehen. Befolgen Sie beim Interpretieren von DTCs, die aus dem Fahrzeug abgerufen werden, immer die Reparaturempfehlung des Herstellers.
- 2) Die tatsächlichen Testbildschirme können bei jedem getesteten Fahrzeug unterschiedlich sein. Beachten Sie die Menütitel und Anweisungen auf dem Bildschirm, um die richtigen Optionen auszuwählen.
- 3) Stellen Sie vor Beginn des Verfahrens sicher, dass das Fahrzeug über eine ESC-Taste verfügt. Suchen Sie nach der Taste auf dem Armaturenbrett.

### ➤ Lenksäulenkalibrierung

Wenn die Lenksäule oder das Kombiinstrument ausgetauscht oder die Software des Kombiinstrumentes aktualisiert wird, ist eine Karosseriesystemkalibrierung der Lenksäule erforderlich.

## 5. TPMS-Programm



UR1000 kann mit der Funktion eines drahtlosen Reifendruckmoduls verwendet werden, um TPMS-Aktivierung, -Programmierung und -Lernen durchzuführen.

- 1. Originalsensorinformationen:** Zeigt die vom Fahrzeughersteller konfigurierten Informationen zum Reifendrucksensormodell an, einschließlich Lieferant, Frequenz, Teilenummer.
- 2. Programmierte Sensoren aktivieren:** Diese Funktion aktiviert die programmierten Reifendrucksensoren und zeigt zugehörige Parameter wie ID, Druck, Temperatur und Batteriestatus an.
- 3. TS-Sensor prüfen:** Prüft den iCarzone-Sensorstatus und zeigt Parameter wie ID, Frequenz, Softwareversion und Batteriestatus an.
- 4. TS-Sensor programmieren:** Diese Funktion wird zum Programmieren des iCarzone-Sensors verwendet.

**5. Automatischer Neulernleitfaden:** Befolgen Sie nach dem Ersetzen des Reifendrucksensors die Anweisungen des Fahrzeugherstellers, um einen einfachen Selbstlernvorgang während einer Probefahrt durchzuführen.

**6. Diagnose per OBD:** In bestimmten Situationen können beim Ersetzen von Reifendruck sensoren Diagnosefunktionen erforderlich sein.

## HINWEIS

Der Sensor muss separat erworben werden, da das Produkt nicht im Paket enthalten ist.

## 6. Videoskop (Optional)



Ein Videoskop ist ein Gerät, das von Reparaturtechnikern zur Untersuchung eines Motors und seiner verschiedenen Komponenten verwendet wird, um bei der Problemidentifizierung zu helfen. Durch den Einsatz eines Endoskops können Techniker schwer zugängliche oder nicht gut sichtbare Bereiche wie Motorblöcke, Ventile, Kolben und Kurbelwellen visuell überprüfen.

### ➤ So überprüfen Sie die Produktinformationen zum UR1000 im Videoscope:

1. Tippen Sie im Jobmenü des UR1000 auf die Videoscope-Anwendung. Wenn keine Verbindung zum Videoscope besteht, wird die Seite „Nicht erkannt“ angezeigt. Tippen Sie auf die Schaltfläche „Videodateien“. Der Bildschirm wird zur Seite „Videodateien“ weitergeleitet.
2. Wenn das Videoscope mit dem Produkt verbunden ist, wird ein Eingabeaufforderungsfenster angezeigt, in dem das Gerät eine Verbindung zum USB-Gerät herstellen kann. Tippen Sie auf „OK“ und rufen Sie dann die Seite auf. Jetzt können Sie Bilder oder Videos aufnehmen.
3. Bilddateien und Videodateien werden in der Anwendung „Videodateien“ angezeigt.

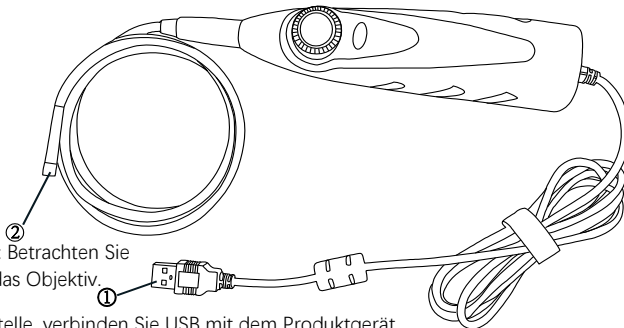

Videoskop-Objektiv: Betrachten Sie den Aufprall durch das Objektiv.

USB-Schnittstelle, verbinden Sie USB mit dem Produktgerät.

## 7. Aktualisierung



Die Update-Anwendung ermöglicht Ihnen das Herunterladen der neuesten veröffentlichten Software. Die Updates können die Funktionen des Geräts verbessern, indem sie neue Tests, neue Modelle oder verbesserte Anwendungen hinzufügen. Das Gerät sucht automatisch nach verfügbaren Updates, wenn es mit dem Internet verbunden ist.

Sprachoption

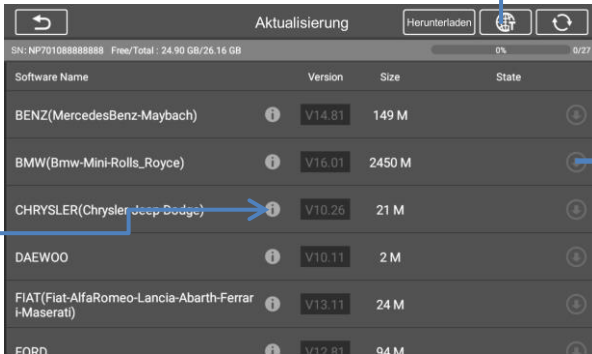

Tippen Sie, um detaillierte Informationen anzuzeigen

Tippen Sie, um das gewünschte Element zu aktualisieren

## 8. Fahrzeughistorie



Diese Funktion speichert Testfahrzeughistorienaufzeichnungen, einschließlich Fahrzeuginformationen und abgerufener DTCs. Alle Informationen werden in zusammengefassten Details angezeigt. Tippen Sie auf eine Aufzeichnung, um eine Diagnosesitzung für „gespeichertes Fahrzeug“ fortzusetzen.

### ➤ So aktivieren Sie eine Testsitzung für das aufgezeichnete Fahrzeug:

1. Wählen Sie die Anwendung „Fahrzeugverlauf“ im UR1000-Jobmenü.
2. Die Dropdown-Schaltfläche links neben der Liste zeigt oder verbirgt die Miniaturansicht „Historische Diagnoseaufzeichnungen“. Klicken Sie auf die Miniaturansicht, um zur nächsten Ebene der Detailseite mit historischen Diagnosedaten zu gelangen. Die Schaltfläche „Diagnose“ in der oberen rechten Ecke bietet schnellen Zugriff auf die Diagnose.
3. Um die historischen Diagnoseaufzeichnungen zu löschen, klicken Sie auf das Kontrollkästchen in der unteren rechten Ecke der Miniaturansicht, um es auszuwählen, und klicken Sie dann auf die Schaltfläche „Löschen“ in der oberen linken Ecke der Navigationsleiste.

## 9. Einstellungen



Passen Sie die Standardeinstellungen an. Dazu gehören: VCI-Bindung, USB-Modell, Einheit, Sprache, Datenprotokoll, WLAN, Helligkeit, Bildschirmruhe, Fahrzeug sortiert nach, Systemeinstellungen, Werkseinstellungen wiederherstellen, Datenschutzrichtlinie.

## 10. Benutzerdaten



Die Anwendung „Benutzerdaten“ wird zum Speichern und Anzeigen gespeicherter Dateien verwendet. Enthält Bilder, Wiedergabe, Benutzerhandbuch, Training, Bericht, DLC-Standort.

## 11. Deinstallieren



In diesem Abschnitt können Sie die auf dem UR1000-Diagnosesystem installierten Softwareanwendungen verwalten. Wählen Sie diesen Abschnitt aus, um einen Verwaltungsbildschirm zu öffnen, auf dem Sie alle verfügbaren Fahrzeugdiagnoseanwendungen überprüfen können.

## 12. Werkstattinformationen



Die Anwendung Shop Manager verwaltet die Werkstattinformationen, einschließlich Kundeninformationsaufzeichnungen und Aufzeichnungen zur Testfahrzeughistorie. Es stehen zwei Hauptfunktionen zur Verfügung:

**Werkstattinformationen** und **Kundeninformationen**

## 13. Über



Der Infobildschirm listet die Version, Hardware, Seriennummer, Speicher usw. des UR1000 auf.

## 14. Fehlercode



Mit dem Fehlercode können Sie den Fehlerverlauf und die Informationsbeschreibung entsprechend dem Modellfehlercode abfragen. Wischen Sie nach oben und unten, um das gewünschte Modell und den gewünschten Code auszuwählen.

## 15. Support



Über unsere Online-Community-Plattform und den Online-Kundendienst können Sie Feedback abgeben oder Hilfeanfragen senden, um direkten Service und Support zu erhalten. \*Um das Gerät mit Ihrem Online-Konto zu

synchronisieren, müssen Sie das Produkt bei der ersten Verwendung über das Internet registrieren.

## 16. Quick Link



Die Quick Link-Anwendung bietet Zugriff auf die offizielle Website von iCarzone und auf andere beliebte Websites für Kfz-Services. Diese Websites sind unschätzbare Ressourcen für Kfz-Informationen und Reparaturdaten und umfassen Foren, Videotrainings und Expertenberatung.

## 17. Remote Desk



Remote Desktop startet das TeamViewer Quick Support-Programm, mit dem Sie Ihren Bildschirm fernsteuern können. Verwenden Sie diese App, um Ad-hoc-Fernunterstützung von iCarzone-Technikern zu erhalten, indem Sie sie Ihr Tablet über die TeamViewer-Software auf ihrem PC steuern lassen.

\* Stellen Sie sicher, dass das Tablet mit dem Internet verbunden ist, bevor Sie die Remote Desk-Anwendung starten.

### ➤ So erhalten Sie Remote-Support:

1. Schalten Sie das Tablet ein. Tippen Sie im UR1000-Jobmenü auf die Anwendung „Remote Desk“. Der TeamViewer-Bildschirm wird angezeigt und die Geräte-ID wird generiert und angezeigt.
2. Ihr Partner muss das TeamViewer-Fernsteuerungsprogramm (<http://www.teamviewer.com>) auf seinen Computer herunterladen und installieren. Anschließend muss er die Software auf seinem Computer starten, um Support zu leisten und das Gerät fernzusteuern.
3. Geben Sie dem Partner Ihre ID und warten Sie, bis er Ihnen eine Fernsteuerungsanfrage sendet.
4. Es erscheint ein Popup-Fenster mit der Aufforderung zur Bestätigung, ob Sie die Fernsteuerung Ihres Geräts zulassen möchten.

## 18. Fehlerbehebung

### A. Wenn die Maschine nicht richtig funktioniert.

- Stellen Sie sicher, dass die Maschine online registriert wurde.
- Stellen Sie sicher, dass die Systemsoftware und die Diagnoseanwendungssoftware richtig aktualisiert sind.
- Stellen Sie sicher, dass das Tablet mit dem Internet verbunden ist.
- Überprüfen Sie alle Kabel, Verbindungen und Anzeigen, um festzustellen, ob das Signal empfangen wird.

### B. Wenn die Akkulaufzeit kürzer als üblich ist.

- Dies kann passieren, wenn Sie sich in einem Gebiet mit schwacher Signalstärke befinden. Schalten Sie Ihr Gerät aus, wenn Sie es nicht verwenden.

#### C. Wenn Sie das Gerät nicht einschalten können.

- Stellen Sie sicher, dass das Tablet an eine Stromquelle angeschlossen ist oder der Akku aufgeladen ist.

#### D. Wenn Sie das Gerät nicht aufladen können.

- Ihr Ladegerät funktioniert möglicherweise nicht.
- Möglicherweise versuchen Sie, das Gerät bei zu heißen/kalten Temperaturen zu verwenden. Versuchen Sie, die Ladeumgebung zu ändern.
- Ihr Gerät wurde möglicherweise nicht richtig an das Ladegerät angeschlossen. Überprüfen Sie den Anschluss.

## 19. Batterienutzung

### GEFAHR

Die eingebaute Lithium-Ionen-Polymer-Batterie kann nur im Werk ausgetauscht werden. Falscher Austausch oder Manipulation des Batteriepacks kann eine Explosion verursachen. Verwenden Sie kein beschädigtes Batterieladegerät.

- Nicht zerlegen, öffnen, zerquetschen, verbiegen oder verformen, durchstechen oder zerfetzen.
- Nicht modifizieren oder wiederaufbereiten, versuchen, Fremdkörper in die Batterie einzuführen, sie keinem Feuer, keiner Explosion oder anderen Gefahren aussetzen.
- Verwenden Sie ausschließlich das im Lieferumfang enthaltene Ladegerät und die USB-Kabel. Bei Verwendung anderer Geräte kann es zu Fehlfunktionen oder Ausfällen des Geräts kommen.
- Verwenden Sie nur das Ladegerät, das gemäß dem Standard für das Gerät qualifiziert wurde. Die Verwendung eines nicht qualifizierten Akkus oder Ladegeräts kann ein Risiko von Feuer, Explosion, Leckage oder anderen Gefahren darstellen.
- Lassen Sie das Gerät nicht fallen. Wenn das Gerät fallen gelassen wird, insbesondere auf eine harte Oberfläche, und der Benutzer Schäden vermutet, bringen Sie es zur Überprüfung in ein Servicecenter.
- Je näher Sie an der Basisstation Ihres Netzwerks sind, desto länger ist die Nutzungsdauer Ihres Geräts, da weniger Batteriestrom für die Verbindung verbraucht wird.
- Die Akkulebensdauer verkürzt sich zwangsläufig mit der Zeit.
- Die Ladezeit des Akkus variiert je nach verbleibender Akkukapazität.
- Da Überladung die Akkulebensdauer verkürzen kann, nehmen Sie das Gerät vom Ladegerät, sobald es vollständig aufgeladen ist. Ziehen Sie den Stecker aus der Steckdose, sobald der

---

Ladevorgang abgeschlossen ist.

- Wenn Sie das Gerät an heißen oder kalten Orten lassen, insbesondere im Sommer oder Winter in einem Auto, kann dies die Kapazität und Lebensdauer des Akkus verringern. Bewahren Sie den Akku immer bei normalen Temperaturen auf.

## 20. Reparaturservice

Falls Sie Ihr Gerät zur Reparatur einschicken müssen, laden Sie bitte das Reparaturservice-Formular von [www.iCarzone.net](http://www.iCarzone.net) herunter und füllen Sie es aus. Die folgenden Informationen müssen enthalten sein:

- Kontaktname
- Rücksendeadresse
- Telefonnummer
- Produktname
- Vollständige Beschreibung des Problems
- Kaufbeleg für Garantiereparaturen
- Bevorzugte Zahlungsmethode für Reparaturen außerhalb der Garantie

---

### NOTIZ

Bei Reparaturen, die nicht unter die Garantie fallen, kann die Zahlung mit Visa, MasterCard oder mit genehmigten Kreditbedingungen erfolgen.

---

## 21. Compliance-Informationen

### FCC Anforderung

Dieses Gerät entspricht Teil 15 der FCC-Regeln. Der Betrieb unterliegt den folgenden beiden Bedingungen: (1) Dieses Gerät darf keine schädlichen Störungen verursachen und (2) dieses Gerät muss alle empfangenen Störungen akzeptieren, einschließlich Störungen, die einen unerwünschten Betrieb verursachen können.

---

### WARNUNG

Änderungen oder Modifikationen, die nicht ausdrücklich von der für die Konformität verantwortlichen Partei genehmigt wurden, können zum Erlöschen der Berechtigung des Benutzers zum Betrieb des Geräts führen.

---

### HINWEIS

Dieses Gerät wurde getestet und entspricht den Grenzwerten für ein digitales Gerät der Klasse B gemäß Teil 15 der FCC-Regeln. Diese Grenzwerte sollen einen angemessenen Schutz vor schädlichen Störungen bei einer Installation in Wohngebieten bieten.

---

Dieses Gerät erzeugt und verwendet Hochfrequenzenergie und kann diese ausstrahlen. Wenn es nicht gemäß den Anweisungen installiert und verwendet wird, kann es zu Störungen des Funkverkehrs kommen. Wenn dieses Gerät tatsächlich Störungen des Radio- oder Fernsehempfangs verursacht, was durch Aus- und Einschalten des Geräts festgestellt werden kann, wird dem Benutzer empfohlen, die Störungen durch eine oder mehrere der folgenden Maßnahmen zu beheben:

- Richten Sie die Empfangsantenne neu aus oder stellen Sie sie woanders auf.
- Vergrößern Sie den Abstand zwischen Gerät und Empfänger.
- Schließen Sie das Gerät an eine Steckdose an, die sich in einem anderen Stromkreis befindet als der Empfänger.
- Wenden Sie sich an den Händler oder einen erfahrenen Radio-/Fernsehtechniker. Änderungen oder Modifikationen, die nicht ausdrücklich von der für die Einhaltung der Vorschriften verantwortlichen Partei genehmigt wurden, können zum Erlöschen der Berechtigung des Benutzers zum Betrieb des Geräts führen.

## HF-WARNHINWEIS

Das Gerät wurde dahingehend bewertet, dass es die allgemeinen Anforderungen hinsichtlich der HF-Belastung erfüllt. Das Gerät kann ohne Einschränkung unter tragbaren Belastungsbedingungen verwendet werden.

Der Begriff „IC“ vor der Funkzertifizierungsnummer bedeutet lediglich, dass die technischen IC-Spezifikationen eingehalten wurden.

## RoHS KONFORMITÄT

Dieses Gerät entspricht der europäischen RoHS-Richtlinie 2011/65/EU und 2015/863/EU.

## CE COMPLIANCE

Dieses Produkt erfüllt die grundlegenden Anforderungen der folgenden Richtlinien und trägt dementsprechend das CE-Zeichen: EMV-Richtlinie, RED-Richtlinie, Niederspannungsrichtlinie

## 22. Garantie

### 22.1 Eingeschränkte einjährige Garantie

iCarzone Technology Inc. (das Unternehmen) garantiert dem ursprünglichen Einzelhandelskäufer dieses Diagnosegeräts, dass, falls dieses Produkt oder ein Teil davon während normaler Verbrauchernutzung und -bedingungen Material- oder Verarbeitungsfehler aufweist, die innerhalb eines (1) Jahres ab Kaufdatum zu einem Produktausfall führen, diese Mängel nach Wahl des Unternehmens repariert oder (durch neue oder überholte Teile) mit Kaufbeleg ersetzt werden, ohne dass Teile oder Arbeitskosten berechnet werden, die in

---

direktem Zusammenhang mit den Mängeln stehen.

**Diese Garantie gilt nicht für:**

- a) Produkte, die anormaler Nutzung oder Bedingungen, Unfällen, falscher Handhabung, Vernachlässigung, unbefugter Änderung, Missbrauch, unsachgemäßer Installation oder Reparatur oder unsachgemäßer Lagerung ausgesetzt waren.
- b) Produkte, deren mechanische oder elektronische Seriennummer entfernt, geändert oder unkenntlich gemacht wurde.
- c) Schäden durch Einwirkung übermäßiger Temperaturen oder extremer Umweltbedingungen.
- d) Schäden, die durch den Anschluss an oder die Verwendung von Zubehör oder anderen Produkten entstehen, die nicht vom Unternehmen zugelassen oder autorisiert sind.
- e) Äußere Mängel, kosmetische, dekorative oder strukturelle Mängel wie Rahmen und nicht funktionsfähige Teile.
- f) Produkte, die durch äußere Einflüsse wie Feuer, Schmutz, Sand, auslaufende Batterien, durchgebrannte Sicherungen, Diebstahl oder unsachgemäße Verwendung einer Stromquelle beschädigt wurden.



**WICHTIG**

Während der Reparatur können sämtliche Inhalte des Produkts gelöscht werden. Sie sollten eine Sicherungskopie aller Inhalte Ihres Produkts erstellen, bevor Sie das Produkt zum Garantieservice einschicken.

---

## PRÉCAUTION

Pour votre propre sécurité et celle des autres, et pour éviter d'endommager l'équipement et le véhicule sur lequel il est utilisé, suivez toujours les infos de sécurité et les procédures de test applicables fournies par le fabricant du véhicule testé ou de l'équipement avant d'utiliser l'équipement. Assurez-vous de lire et de comprendre les instructions de sécurité décrites dans ce manuel.

Les procédures, techniques, outils et pièces d'entretien des véhicules varient, ainsi que les compétences des opérateurs. En raison de la grande variété d'applications de test et de produits qui peuvent être testés avec cet équipement, il nous est impossible de prédire ou de fournir des recommandations ou des informations de sécurité qui couvrent toutes les situations. Veuillez utiliser des méthodes d'entretien et des procédures de test appropriées.

## DANGER

Lorsque le moteur tourne, maintenez la zone d'entretien BIEN VENTILÉE ou raccordez un système d'évacuation des gaz d'échappement du bâtiment au système d'échappement du moteur. Les moteurs produisent du monoxyde de carbone, un gaz toxique inodore qui ralentit le temps de réaction et peut entraîner des blessures graves, voire mortelles.

## AVERTISSEMENTS DE SÉCURITÉ

- Effectuez toujours les tests auto dans un environnement sûr.
- Portez des lunettes de protection conformes aux normes ANSI.
- Gardez les vêtements, les cheveux, les mains, les outils, l'équipement de test, etc. à l'écart de toutes les pièces mobiles ou chaudes du moteur.
- Faites fonctionner le véhicule dans une zone de travail bien ventilée, car les gaz d'échappement sont toxiques.
- Mettez la transmission en position PARK (pour une transmission automatique) ou NEUTRAL (pour une transmission manuelle) et assurez-vous que le frein de stationnement est engagé.
- Placez des cales devant les roues motrices et ne laissez jamais le véhicule sans surveillance pendant le test.
- Soyez prudent lorsque vous travaillez à proximité de la bobine d'allumage, du distributeur, des câbles d'allumage et des bougies d'allumage. Ces composants créent des tensions dangereuses lorsque le moteur tourne.
- Gardez à proximité un extincteur adapté aux incendies d'essence, de produits chimiques et d'électricité.

- Ne connectez ou ne déconnectez aucun équipement de test lorsque le contact est mis ou que le moteur tourne.
- Gardez l'équipement de test sec, propre, exempt d'huile, d'eau ou de graisse. Utilisez un détergent doux sur un chiffon propre pour nettoyer l'extérieur de l'équipement si nécessaire.
- N'ouvrez pas l'outil d'analyse dans un environnement pluvieux ou en l'absence de formation. Ne faites pas tremper l'outil d'analyse car le clavier et le port ne sont pas étanches. De plus, aucun solvant tel que l'alcool n'est autorisé pour nettoyer le clavier ou l'écran.
- Ne conduisez pas le véhicule et n'utilisez pas l'équipement de test en même temps. Toute distraction peut provoquer un accident.
- Reportez-vous au manuel du véhicule en cours d'entretien et respectez toutes les procédures et précautions de diagnostic. Le non-respect de cette consigne peut entraîner des blessures corporelles ou endommager l'équipement de test.
- Pour éviter d'endommager l'équipement de test ou de générer de fausses données, assurez-vous que la batterie du véhicule est complètement chargée et que la connexion au DLC du véhicule est propre et sécurisée.
- Ne placez pas l'équipement de test sur le distributeur du véhicule. De fortes interférences électromagnétiques peuvent endommager l'équipement.
- Veuillez vous assurer que la distance entre l'appareil et le corps humain est d'au moins 20 cm, sinon des blessures corporelles peuvent être causées.

## Alimentations

L'appareil peut être alimenté par l'une des sources suivantes :

- **Batterie interne:** une charge complète fournit environ 2,5 heures de fonctionnement continu.
- **Alimentation du véhicule:** lorsque l'appareil est connecté au véhicule d'essai via le câble d'alimentation secteur, il reçoit automatiquement l'alimentation du véhicule.
- **Alimentation externe:** alimenté via un câble USB et un adaptateur secteur USB externe.

## 1. Structure du Produit

FR

7" LCD  
Écran tactile

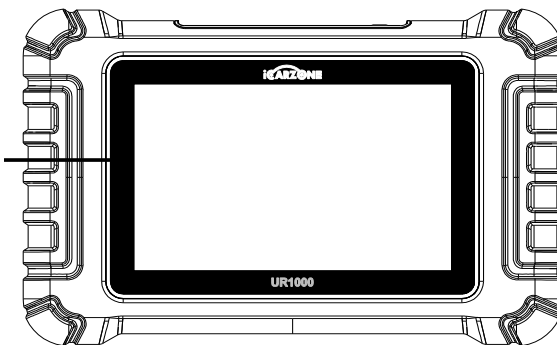

Dissipateur  
thermique/  
Haut-parleur

Support pliable

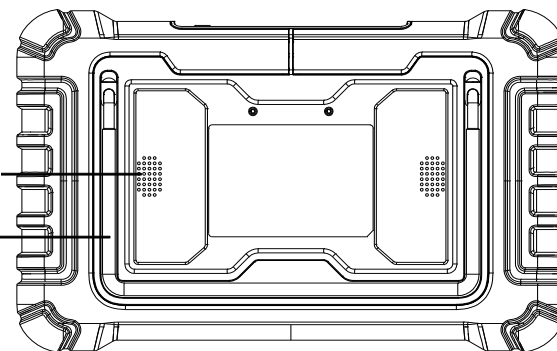

Port USB pour connecter  
l'appareil à un PC ou à un  
adaptateur d'alimentation CC  
externe

Port USB

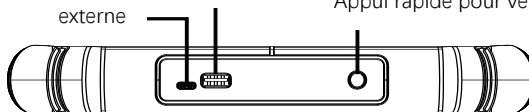

Bouton d'alimentation  
Appui long pour allumer/éteindre  
Appui rapide pour verrouiller l'écran

## 1.1 Spécifications Techniques

Colonne	Description
Utilisation Recommandée	Intérieur
Système d'Exploitation	Android 8.1.0
Processeur	Quad Core 1.3 GHz
Mémoire	32GB
Affichage	Écran tactile capacitif LCD de 7 pouces avec résolution 1024 x 600
Connectivité	USB 2.0; Wi-Fi (2,4GHz); Bluetooth; OBDII
Couleur du Corps	Noir
Entrée/Sortie Audio	Entrée : N/A ; Sortie : Buzzer et haut-parleur
Alimentation et Batterie	<ul style="list-style-type: none"> <li>● Plage de tension OBD DLC : 9-18 V</li> <li>● Batterie lithium-polymère 3,7 V/5 000 mAh</li> <li>● Recharge via une alimentation 5 V CC</li> </ul>
Autonomie de la Batterie	Environ 5 heures d'utilisation continue
Entrée de Charge	5V / 2A
Consommation Électrique	500 mA (écran LCD allumé avec luminosité par défaut, Wi-Fi activé) à 3,7 V
Temp. Stockage	0 à 40 °C (32 à 104 °F)
Temp. Fonctionnement	-20 à 70 °C (-4 à 158 °F)
Humidité de Fonctionnement	5 % - 95 % sans condensation
Dimensions (L x H x P)	259,0 mm x 161,3 mm x 34,0 mm (10,197 pouces x 6,35 pouces x 1,339 pouces)
Poids Net	≈ 836g
Protocoles Automobiles Pris en Charge	ISO9141-2, ISO14230-2, ISO15765, K/L-Line, Flashing Code, SAE-J1850 VPW, SAE-J1850 PWM, ISO11898 (Highspeed, Middlespeed, Lowspeed et Singlewire CAN), SAE J2610, GM UART, UART Echo Byte Protocol, Honda Diag-H Protocol, TP2.0, TP1.6

## 1.2 Appareil VCI

L'interface de diagnostic sans fil UR1000 VCI est une interface de communication pour petit véhicule (VCI) utilisée pour se connecter au connecteur de diagnostic (DLC) d'un véhicule et se connecter à la tablette. \*La tablette peut communiquer avec VCI via Bluetooth ou un câble USB. En général, le câble USB est plus rapide.

FR

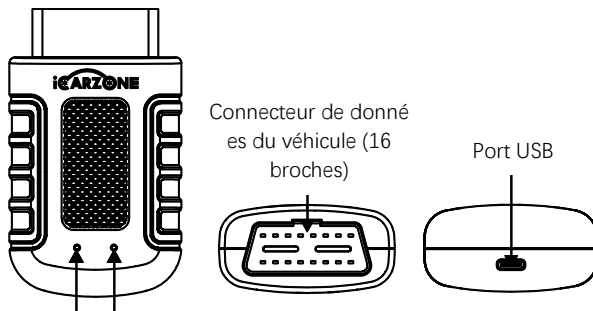

Indicateur d'alimentation (rouge)    Indicateur d'état : Lors de la communication avec le véhicule, ce voyant clignote en vert et bleu.

### Sources d'Alimentation

**Alimentation du véhicule:** fonctionne sur l'alimentation 12 volts du véhicule.





**Alimentation externe:** en utilisant l'adaptateur d'alimentation externe USB et le câble USB.

Colonne	Description
Communication	BT5.0 double mode
Fréquence Sans Fil	2,4 GHz
Plage de Tension d'Entrée	9 V CC - 18 V CC
Courant d'alimentation	100 mA à 12 V
Temp. Fonctionnement	0 °C à 50 °C (32 °F à 122 °F)
Temp. Stockage	-20 °C à 70 °C (-4 °F à 158 °F)
Dimensions (L x l x H)	94 mm (3,7") * 56 mm (2,2") * 28 mm (1,1")
Poids	≈ 67 g (0,148 lb.)

La portée de fonctionnement de la communication Bluetooth est d'environ 32,8 pieds (environ 10 mètres) ; une fois que l'appareil entre dans la portée de transmission du connecteur VCI, le

signal perdu en raison de la sortie de portée sera automatiquement restauré.

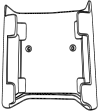
## 1.3 Autres Accessoires

	<p><b>Câble USB</b> Connecte la tablette d'affichage au PC ou à l'adaptateur d'alimentation externe CC.</p>		
	<p><b>Adaptateur d'Alimentation Externe USB</b> Avec le câble USB, connecte la tablette d'affichage au port d'alimentation CC externe pour l'alimentation électrique.</p>		
	<p><b>Support d'Adaptateur VCI</b></p>		<p><b>Manuel d'Utilisation</b></p>

## 2 AVANT DE COMMENCER

Assurez-vous que la tablette est suffisamment chargée ou qu'elle est connectée à une alimentation externe.

## 2. Opération

### 2.1 Interface Principale

Faites glisser l'icône de verrouillage vers le haut et vers le bas pour accéder au menu des tâches de l'UR1000.

## REMARQUE

L'écran de la tablette est verrouillé par défaut au démarrage. Il est recommandé de verrouiller l'écran lorsqu'il n'est pas utilisé afin de protéger les informations du système et d'économiser l'énergie.

FR

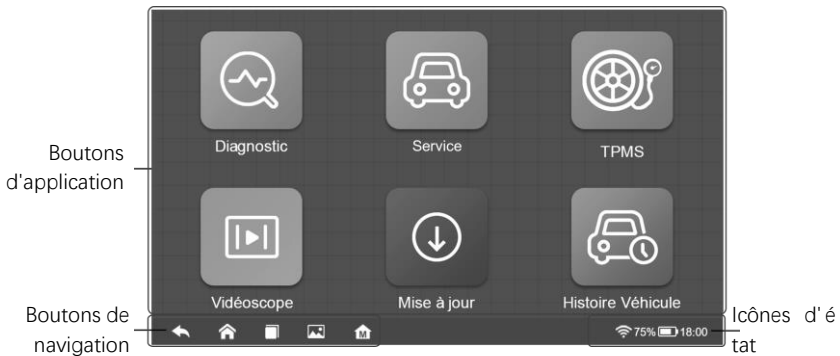

## 2.2 Localisateur et Boutons de Navigation

Bouton	Nom	Description
	<b>Localisateur</b>	Faites glisser l'écran vers la gauche ou la droite pour afficher l'écran précédent ou suivant.
	<b>Retour</b>	Retourne à l'écran précédent.
	<b>Accueil</b>	Retourne à l'écran d'accueil du système.
	<b>Applications Récentes</b>	Affiche une liste des applications actuellement utilisées. Appuyez sur l'icône d'une application pour la lancer. Pour fermer une application, faites-la glisser vers le haut ou vers le bas.
	<b>Capture d'écran</b>	Prend une capture d'écran lorsque vous souhaitez enregistrer les informations affichées.
	<b>Accueil UR1000</b>	Retourne au menu des tâches UR1000.

### \* Éteindre

Toutes les communications du véhicule doivent être terminées avant d'éteindre la tablette d'affichage. Forcer un arrêt pendant que la tablette communique peut entraîner des problèmes d'ECM sur certains véhicules. Veuillez quitter l'application Diagnostics avant d'éteindre la tablette.

**Pour éteindre l'appareil:**



1. Appuyez longuement sur le bouton Verrouillage/Alimentation.
2. Appuyez sur l'option Éteindre.
3. Appuyez sur OK, la tablette s'éteindra dans quelques secondes.

### \* Redémarrer le système

En cas de panne du système, appuyez longuement sur le bouton Verrouillage/Alimentation et appuyez sur l'option Redémarrer pour redémarrer.

FR

## 3. Diagnostics



L'application Diagnostics peut accéder à l'unité de commande électronique (ECU) de divers systèmes de contrôle du véhicule, tels que le moteur, la transmission, le système de freinage antiblocage (ABS), le système d'airbag (SRS) et plus encore.

\* Les opérations de diagnostic nécessitent de connecter l'UR1000 au DLC du véhicule testé à l'aide du câble principal.





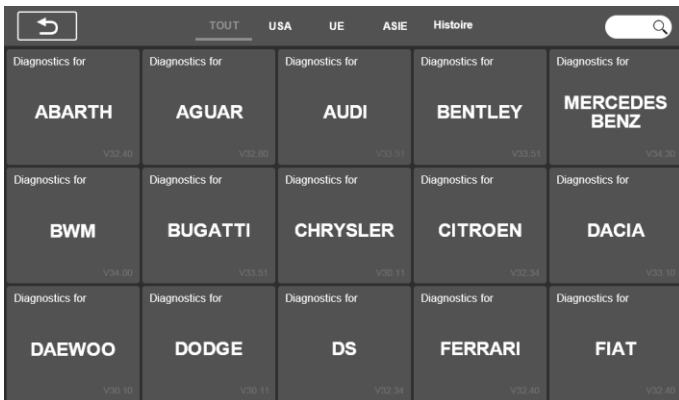

### 3.1 Identification du Véhicule

Le système de diagnostic UR1000 prend en charge 2 méthodes d'identification du véhicule:

1. Identification automatique ou identification VIN
2. Sélection du véhicule

#### 3.1.1 Présentation du Menu du Véhicule



Bouton	Nom	Description
	<b>Retour</b>	Retour au menu principal.
	<b>Tout</b>	Affiche un menu des constructeurs automobiles.
	<b>États-Unis</b>	Affiche le menu des véhicules américains.
	<b>Europe</b>	Affiche le menu des véhicules européens.
	<b>Asia</b>	Affiche le menu des véhicules asiatiques.
	<b>Histoire</b>	Affiche les enregistrements d'historique des véhicules d'essai stockés.
	<b>Recherche</b>	Recherche une marque de véhicule spécifique.

Les boutons du constructeur automobile affichent les marques de véhicules actuellement compatibles avec l'outil. Après avoir établi la communication avec le véhicule, appuyez sur le bouton du constructeur souhaité pour démarrer un diagnostic.

### 3.1.2 Identification Automatique

L'**identification VIN** peut analyser automatiquement le modèle de voiture, éliminant ainsi le programme fastidieux saisi manuellement par l'utilisateur. Pour certains véhicules qui ne prennent pas en charge la fonction d'analyse automatique, l'outil de diagnostic vous permet de saisir manuellement le numéro d'identification du véhicule.

1. Appuyez sur le bouton **Diagnostics** dans le menu des tâches de l'UR1000.
2. Sélectionnez la marque du véhicule. Appuyez sur **Identification automatique** puis attendez.

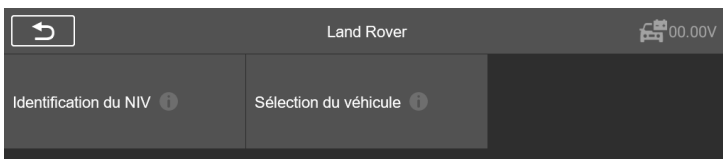

3. Une fois le véhicule testé correctement identifié, l'écran affiche les informations sur le véhicule, notamment le numéro VIN, le code du modèle, la marque, etc., puis appuyez sur OK pour accéder au diagnostic.

Informations sur le véhicule		📶 📶 12.33V
VIN	SALSN*****73429	
Marque	Land Rover	
Type	Range Rover Sport	
Modell	L320	
Année	2006	
Moteur	428PS - AJ V8 4.2 SC Petrol	
Transmission	Automatic 6 Spd	
		📄 OK

FR

- **Entrée Manuelle du NIV**

Message opérateur		📶 📶 12.34V
Lire ou saisissez le code VIN (17 chiffres) :		
<input type="text" value="SALSN*****73429"/>		▼
		ESC OK Lire

## 3.2 Mode de Diagnostic

L'outil d'analyse propose 3 modes de diagnostic au choix des utilisateurs :

**Analyse automatique, Unité de contrôle et Service.**

### 3.2.1 Analyse Automatique

La fonction d'analyse automatique effectue une analyse complète des ECU du système du véhicule pour localiser et récupérer les codes de panne.

Analyse automatique		12.36V
FLM (Frontbeleuchtungssteuermodul)	Défaut (2)	
PBM (Module de commande du frein de stationnement)	Passer	
RDCM (Module de contrôle de différentiel arrière)	Passer	
TCCM (Module de contrôle de boîte de transfert)	Inconnu	
VDM (Module de contrôle de la dynamique du véhicule)	NON monté	
AHCM (Module de commande de chauffage auxiliaire)	Balayage... (60%)	

- ◆ Défaut | (2) : Le code d'erreur est détecté ; 2 représente le nombre d'erreurs détectées.
- ◆ Passé : Le véhicule est équipé de ce système et n'a aucun code d'erreur.
- ◆ Équipé : Le véhicule est équipé de ce système.
- ◆ Non équipé : Le véhicule n'est pas équipé de ce système.
- ◆ Inconnu : Il est détecté que l'on ne sait pas si le véhicule est équipé de ce système.
- ◆ Balayage : Indique que l'appareil analyse le système du véhicule.

[Effacement] – pour effacer rapidement le code d'erreur.

[Pause] / [Continuer] – pour mettre en pause ou continuer l'analyse.

[Rapport] – pour afficher les rapports d'erreur pendant le diagnostic.

[Bouton Retour] – Revient à l'écran précédent ou quitter.

### 3.2.2 Unité de Contrôle

Cette option vous permet de localiser manuellement le système de contrôle souhaité. Selon le programme piloté par menu, l'utilisateur sélectionne manuellement l'unité de contrôle spécifié et qu'il souhaite détecter, ignore l'analyse complète du véhicule et effectue directement le diagnostic du système spécifié.

### 3.3 Fonctionnement du Diagnostic

Cette option vous permet de localiser manuellement un système de contrôle requis pour le test à travers une série de choix. Suivez les procédures du menu et faites la sélection appropriée à chaque fois ; le programme vous guidera vers le menu de fonction de diagnostic une fois les sélections effectuées.

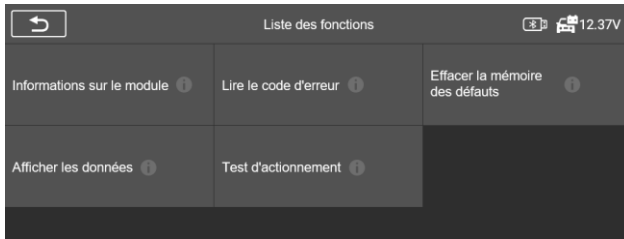

### ➤ Pour effectuer une fonction de diagnostic

1. Établissez la communication avec le véhicule de test.
2. Sélectionnez l'icône « Diagnostic ».
3. Sélectionnez le fabricant du véhicule.
4. Sélectionnez « Sélection du véhicule » et sélectionnez le modèle du véhicule, l'année du modèle, etc. en fonction des invites à l'écran.
5. Sélectionnez le mode de diagnostic et guidez la sélection à travers le menu de n'importe quel mode de diagnostic pour localiser le système de test requis.
6. Sélectionnez le test à effectuer dans la liste des fonctions.

- ◆ **Information sur les modules:** Affiche des informations détaillées sur l'unité de commande testée (type d'unité, numéro de version et autres spécifications).
- ◆ **Lire le codes d'erreur:** Affiche les codes d'anomalie du système de commande du véhicule. L'écran Lire les codes varie pour chaque véhicule. Sur certains véhicules, les données d'arrêt sur image peuvent également être récupérées pour visualisation.
- ◆ **Effacer la mémoire des défauts:** Après avoir lu les codes récupérés du véhicule et effectué certaines réparations, vous pouvez effacer les codes du véhicule à l'aide de cette fonction. Avant d'exécuter cette fonction, assurez-vous que la clé de contact du véhicule est en position ON (RUN) avec le moteur éteint.
- ◆ **Afficher les données:** Lorsque cette fonction est sélectionnée, l'écran affiche la liste des données du module sélectionné. Les éléments disponibles pour tout module de commande varient d'un véhicule à l'autre. Les paramètres s'affichent dans l'ordre dans lequel ils sont transmis par l'ECM, attendez-vous donc à des variations entre les véhicules.
- ◆ **Test d'actionnement**  
 La fonction « Test d'actionnement » permet d'accéder aux tests de sous-systèmes spécifiques au véhicule et d'effectuer des tests de composants. En raison des différences de fabricant, d'année et de modèle, le menu n'affichera que les options de test disponibles. Ce test peut surveiller le fonctionnement de l'actionneur en lisant les données de l'ECU du moteur. Par exemple, en basculant à plusieurs reprises entre deux états de fonctionnement des électrovannes, des relais et des commutateurs, il est possible de déterminer si le systè

me ou le composant fonctionne correctement et d'exécuter la commande de l'interrupteur sur la porte ou la fenêtre.

- **Clignotants gauche/droite:** contrôlez le clignotement des clignotants gauche et droit pour tester si le clignotant fonctionne normalement.
- **Lève-vitre avant/arrière et gauche/droite:** contrôlez toute la vitre du véhicule de haut en bas pour tester si la montée et la descente de la vitre fonctionnent normalement.
- **Moteur d'essuie-glace (V) étape 1/2:** l'essuie-glace peut être contrôlé pour fonctionner à 1/2 vitesse pour tester si le moteur d'essuie-glace fonctionne normalement.

FR

### 3.3.1 Données en Direct

Sélectionnez manuellement un module et accédez à la liste de flux de données spécifique. Faites simplement glisser l'écran vers le haut ou vers le bas pour localiser les données souhaitées.

Effectuer la Sélection d'un élément

<input type="radio"/>	Couple de blocage réel	0	Nm	
<input type="radio"/>	Position de l'actionneur	10.32	mm	
<input type="radio"/>	Module de contrôle température interne	50	°C	
<input type="radio"/>	Tension d'alimentation du module de commande	13.5	V	
<input type="radio"/>	Sélection du solénoïde de mode de transfert différentiel	11.08	V	
<input type="radio"/>	La vitesse du moteur	799	rpm	
<input type="radio"/>	Position de l'axe X du changement de vitesse	4.99	V	
<input type="radio"/>	Position de l'axe Y du changement de vitesse	4.99	V	

Appuyez pour ouvrir le sous-menu

\* Pour changer le mode de l'unité, revenez au bouton « **Paramètres** » et sélectionnez le mode souhaité.

#### Mode d'affichage

4 types de modes d'affichage disponibles pour la visualisation des données.

- ① **Mode jauge analogique:** s'affiche sous la forme d'un graphique de compteur analogique.
- ② **Mode texte:** le mode par défaut qui affiche les paramètres sous forme de texte et s'affiche sous forme de liste.

#### REMARQUE

La lecture des paramètres d'état, tels qu'une lecture de commutateur, qui sont principalement sous forme de mots, tels que ON, OFF, ACTIVE et ABORT, ne peut être affichée qu'en mode texte. Alors que la lecture des paramètres de valeur, tels qu'une lecture de capteur, peut être affichée en mode texte et dans d'autres modes graphiques.

- ③ **Mode graphique de forme d'onde:** lorsque ce mode est appliqué, vous pouvez utiliser deux doigts pour effectuer un zoom avant ou arrière.
- ④ **Mode jauge numérique:** s'affiche sous la forme d'un graphique de jauge numérique.

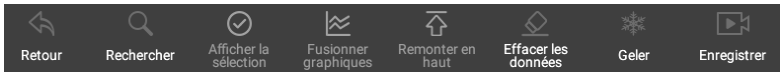

- ❖ **Retour:** revient à l'écran précédent ou quitte la fonction.
- ❖ **Rechercher:** recherche les noms de paramètres pour afficher les données.
- ❖ **Afficher la sélection:** bascule entre les deux options; l'une affiche les éléments de paramètres sélectionnés, l'autre affiche tous les éléments disponibles.
- ❖ **Fusionner graphiques:** fusionne les graphiques de données sélectionnés (pour le mode graphique de forme d'onde uniquement). Cette fonction est utile pour effectuer des comparaisons entre des paramètres. Pour annuler le mode Fusion de graphiques, appuyez sur ⊗ dans le coin supérieur droit.
- ❖ **Remonter en haut:** déplace un élément de données sélectionné vers le haut de la liste.
- ❖ **Effacer les données:** efface toutes les valeurs de paramètres précédemment récupérées à un point sélectionné.
- ❖ **Geler:** affiche les données récupérées en mode arrêt sur image.
- ❖ **Enregistrer:** les données enregistrées en temps réel seront stockées sous forme de clip vidéo dans le gestionnaire de données.
- ❖ **Canal précédent:** chaîne précédente.
- ❖ **Canal suivant:** chaîne suivante.

### 3.4 Opérations OBDII génériques

Une option d'accès rapide pour le diagnostic du véhicule OBDII/EOBD est disponible sur l'écran du menu du véhicule. Cette option présente un moyen rapide de vérifier les codes d'anomalie, d'isoler la cause d'un témoin de dysfonctionnement allumé (MIL), de vérifier l'état du moniteur avant les tests de certification des émissions, de vérifier les réparations et d'effectuer un certain nombre d'autres services liés aux émissions. Le menu de diagnostic OBDII comprend :

**Lire les codes, Effacer les codes, Préparation I/M, Données en direct, Image figée, Informations sur le véhicule, Test du moniteur d'O2, Moniteur embarqué, Système d'évaporation (mode \$8)**

## 4. Opérations de Service



Dienst				
HUILE	EPB	SAS	Accélérateur	DPF
Batterie	Purge ABS	Injecteur	TPMS	Suspension Pneumatique
Climatiseur	Lampe Frontale	Stabilité du corps	Contrôle du moteur	Transmission

### 3 Fonctions d'entretien couramment exécutées:

◆ **Réinitialisation de l'huile:** Cette fonction réinitialise les intervalles et les distances d'entretien et éteint le voyant lorsque vous changez l'huile. Le système calcule le meilleur intervalle de vidange d'huile en fonction des conditions de conduite du véhicule et du climat. Veuillez noter que le rappel de durée de vie de l'huile doit être réinitialisé à chaque fois que vous changez l'huile afin que le système puisse calculer quand la prochaine vidange d'huile est nécessaire.

⚠ **REMARQUE:** Tous les travaux requis doivent être effectués avant la réinitialisation des indicateurs d'entretien. Le non-respect de cette consigne peut entraîner des valeurs d'entretien incorrectes et entraîner l'enregistrement des codes d'anomalie par le module de commande concerné.

◆ **Frein de stationnement électronique:** Cette fonction a de nombreuses utilisations, notamment la désactivation et l'activation du système de commande de freinage, l'assistance au contrôle du liquide de frein, l'activation et la désactivation des plaquettes de frein et le réglage des freins après le remplacement d'un disque ou d'une plaquette. Entretien des systèmes de frein de stationnement électronique (EPB), désactivation et réactivation pour remplacement et initialisation.

◆ **Capteur d'angle de braquage:** étalonnage du capteur d'angle de braquage (SAS), étalonnage du volant pour qu'il roule en ligne droite ou recalibrage du SAS pendant le remplacement de la pièce de direction. L'étalonnage doit être effectué après les opérations suivantes :

- Remplacement du volant.
- Remplacement du capteur d'angle de braquage.
- Tout entretien impliquant l'ouverture du moyeu du connecteur du capteur d'angle de braquage à la colonne.
- Tout travail d'entretien ou de réparation sur la tringlerie de direction, le boîtier de direction ou tout autre mécanisme connexe.
- Alignement des roues ou réglage de la voie des roues.
- Réparations après accident où des dommages au capteur d'angle de braquage ou à l'ensemble, ou à toute partie du système de direction peuvent s'être produits.

## Remarque

- 1) iCarzone décline toute responsabilité en cas d'accident ou de blessure résultant de l'entretien du système SAS. Lors de l'interprétation des codes d'anomalie récupérés sur le véhicule, suivez toujours les recommandations du fabricant pour la réparation.
- 2) Tous les écrans de logiciel présentés dans ce manuel sont des exemples, les écrans de test réels peuvent varier pour chaque véhicule testé. Observez les titres des menus et les instructions à l'écran pour effectuer les sélections d'options correctes.
- 3) Avant de commencer la procédure, assurez-vous que le véhicule dispose d'un bouton ESC. Recherchez le bouton sur le tableau de bord.

### ➤ Étalonnage de la colonne de direction

Si la colonne de direction ou le combiné d'instruments est remplacé ou si le logiciel du combiné d'instruments est mis à jour, un étalonnage de la colonne de direction du système de carrosserie est requis.

## 5. Programme TPMS



UR1000 peut être utilisé avec la fonction de module de pression des pneus sans fil pour effectuer l'activation, la programmation et l'apprentissage du TPMS.

- 1. Informations sur le capteur d'origine:** Affiche les informations sur le modèle de capteur de pression des pneus configurées par le constructeur du véhicule, y compris le fournisseur, la fréquence, le numéro de pièce.
- 2. Activer les capteurs programmés:** Cette fonction active les capteurs de pression des pneus programmés et affiche les paramètres associés tels que l'ID, la pression, la température et l'état de la batterie.
- 3. Vérifier le capteur TS:** Vérifiez l'état du capteur iCarzone et affichez les paramètres tels que l'ID, la fréquence, la version du logiciel et l'état de la batterie.

4. **Programmation du capteur TS:** Cette fonction est utilisée pour programmer le capteur.
5. **Guide de réapprentissage automatique:** Après avoir remplacé le capteur de pression des pneus, suivez les instructions du constructeur du véhicule pour effectuer un simple processus d'auto-apprentissage sur route.
6. **Diagnostiquer par OBD:** Dans des situations spécifiques, des fonctions de diagnostic peuvent être nécessaires lors du remplacement des capteurs de pression des pneus.

## REMARQUE

Le capteur doit être acheté séparément car le produit n'est pas inclus dans l'emballage.

## 6. Vidéoscope (En Option)



Il est utilisé par les techniciens de réparation pour examiner un moteur et ses différents composants afin de faciliter l'identification des problèmes. En utilisant un endoscope, les techniciens sont en mesure d'inspecter visuellement les zones difficiles d'accès ou peu visibles, telles que les blocs moteurs, les soupapes, les pistons et les vilebrequins.

### ► Pour vérifier les informations sur le produit UR1000 dans Vidéoscope:

1. Appuyez sur l'application Vidéoscope. Si l'appareil n'est pas connecté au vidéoscope, la page Non détecté s'affiche. Appuyez sur le bouton « Fichiers vidéo » pour accéder à la page « Fichiers vidéo ».
2. Si le vidéoscope est connecté au produit, une fenêtre d'invite s'affiche pour permettre à l'appareil de se connecter au périphérique USB. Appuyez sur OK, puis accédez à la page. À ce stade, vous pouvez prendre des photos ou des vidéos.
3. Les fichiers image et vidéo sont visualisés dans l'application « Fichiers vidéo ».

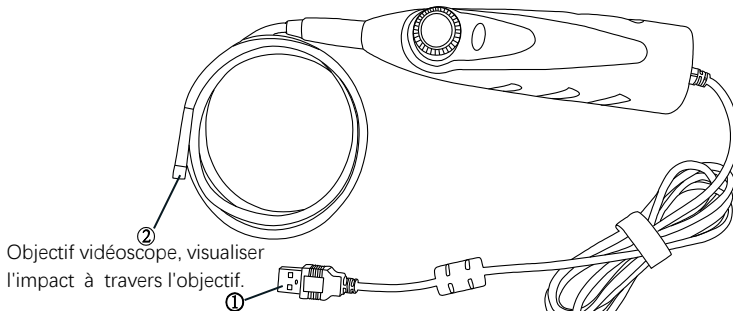

② Objectif vidéoscope, visualiser l'impact à travers l'objectif.

① Interface USB, connecter l'USB à l'appareil produit.

## 7. Mise à Jour



Téléchargez les dernières versions des logiciels. Nous publions souvent de nouvelles versions qui ajoutent de nouveaux tests, de nouveaux modèles ou améliorent l'application. Lorsqu'il est connecté à Internet, l'appareil recherche automatiquement les logiciels disponibles.

Option de langue

FR

Appuyez pour afficher des infos détaillées

Appuyez pour mettre à jour l'élément souhaité

Software Name	Version	Size	State
BENZ(MercedesBenz-Maybach)	V14.81	149 M	
BMW(Bmw-Mini-Rolls_Royce)	V16.01	2450 M	
CHRYSLER(Chrysler_Jeep_Codge)	V10.26	21 M	
DAEWOO	V10.11	2 M	
FIAT(Fiat-AlfaRomeo-Lancia-Abarth-Ferrari-Maserati)	V13.11	24 M	
FORD	V12.81	94 M	

## 8. Historique du Véhicule



Cette fonction stocke les enregistrements de l'historique du véhicule testé, y compris les informations sur le véhicule et les codes d'anomalie récupérés lors des sessions de diagnostic précédentes.

### ➤ Pour activer une session de test pour le véhicule enregistré

1. Sélectionnez Historique du véhicule dans le menu principal.
2. Le bouton déroulant à gauche de la liste affiche ou masque la miniature des enregistrements de diagnostic historiques. Cliquez sur la miniature pour accéder au niveau suivant de la page de détails des données de diagnostic historiques. Le bouton Diagnostics dans le coin supérieur droit permet d'accéder rapidement aux diagnostics.
3. Pour supprimer les enregistrements de diagnostic historiques, cliquez sur la case à cocher dans le coin inférieur droit de la miniature pour la sélectionner, puis cliquez sur le bouton Supprimer dans le coin supérieur gauche de la barre de navigation.

## 9. Paramètre



Ajustez le paramètre par défaut. Cela inclut : Liaison VCI, Modèle USB, Unité, Langue, Journal de données, WIFI, Luminosité, Veille de l'écran, Véhicule trié par, Paramètres système, Restaurer les paramètres d'usine, Politique de confidentialité.

FR

## 10. Données Utilisateur



Il est utilisée pour stocker et afficher les fichiers enregistrés. Contient des images, une lecture, un manuel d'utilisation, une formation, un rapport et l'emplacement du DLC.

## 11. Désinstallation



Cette section vous permet de gérer les applications installées sur le système de diagnostic UR1000. Sélectionnez cette section pour ouvrir un écran de gestion, sur lequel vous pourrez vérifier toutes les applications de diagnostic du véhicule disponibles.

## 12. Informations sur l'Atelier



L'application Shop Manager gère les informations de l'atelier, y compris les dossiers d'informations client et les dossiers d'historique des véhicules d'essai. Deux fonctions principales sont disponibles :

**Informations sur l'atelier** et **Informations client**

## 13. À propos



L'écran À propos répertorie la version, le matériel, le numéro de série, le stockage, etc. de l'UR1000.

## 14. Code d'Erreur



Le code d'erreur vous permet d'interroger l'historique des erreurs et la description des informations en fonction du code d'erreur du modèle. Faites glisser vers le haut et vers le bas pour sélectionner le modèle et le code requis.

## 15. Support



Grâce à notre plateforme communautaire en ligne et à notre service client en ligne, vous pouvez soumettre des commentaires ou envoyer des demandes d'aide pour obtenir un service et une assistance directs. \*Afin de synchroniser l'appareil avec votre compte en ligne, vous devez enregistrer le produit via

Internet lorsque vous utilisez le produit pour la première fois.

## 16. Lien Rapide



Lien rapide donne accès au site Web officiel d'iCarzone et à d'autres sites Web de services automobiles populaires. Ces sites sont des ressources inestimables d'informations automobiles et de données de réparation et comprennent des forums, des formations vidéo et des consultations d'experts.

FR

## 17. Bureau à Distance



Le programme de support TeamViewer, qui constitue un moyen simple, rapide et sécurisé de contrôler votre écran à distance. Utilisez cette application pour obtenir une assistance à distance ponctuelle de la part des techniciens d'iCarzone en leur permettant de contrôler votre tablette sur leur PC via le logiciel TeamViewer.

\* Assurez-vous que la tablette est connectée à Internet avant de lancer l'application Remote Desk.

### ➤ Pour bénéficier de l'assistance à distance d'un partenaire

1. Allumez la tablette. Appuyez sur l'application **Bureau à Distance** dans le menu des tâches de l'UR1000. L'écran TeamViewer s'affiche et l'ID de l'appareil est généré et affiché.
2. Votre partenaire doit télécharger et installer le programme de contrôle à distance TeamViewer (<http://www.teamviewer.com>) sur son ordinateur. Il doit ensuite démarrer le logiciel sur son ordinateur pour fournir une assistance et contrôler l'appareil à distance.
3. Donnez votre ID au partenaire et attendez qu'il vous envoie une demande de contrôle à distance.
4. Une fenêtre contextuelle apparaît vous demandant de confirmer si vous souhaitez autoriser le contrôle à distance de votre appareil.

## 18. Dépannage

### A. L'appareil ne fonctionne pas correctement.

- Assurez-vous que l'appareil a été enregistré en ligne.
- Assurez-vous que le logiciel système et le logiciel d'application de diagnostic sont correctement mis à jour.
- Assurez-vous que l'appareil est connecté à Internet.
- Vérifiez tous les câbles, connexions et indicateurs pour voir si le signal est reçu.

### B. La durée de vie de la batterie est plus courte que d'habitude.

- Cela peut se produire lorsque vous vous trouvez dans une zone où la puissance du signal est faible. Éteignez votre appareil lorsque vous ne l'utilisez pas.

**C. Vous ne pouvez pas allumer l'appareil..**

- Assurez-vous que l'appareil est connecté à une source. d'alimentation ou que la batterie est chargée.

**D. Vous ne parvenez pas à charger l'appareil.**

- Votre chargeur est peut-être hors service.
- Vous essayez peut-être d'utiliser l'appareil dans une température trop chaude/froide. Essayez de changer l'environnement de charge.
- Votre appareil n'a peut-être pas été correctement connecté au chargeur. Vérifiez le connecteur.

## 19. Utilisation de la Batterie

** DANGER**

La batterie lithium-ion polymère intégrée est remplaçable en usine uniquement ; un remplacement incorrect ou une altération de la batterie peut provoquer une explosion. N'utilisez pas de chargeur de batterie endommagé.

- Ne démontez pas, n'ouvrez pas, n'écrasez pas, ne pliez pas, ne déformez pas, ne percez pas et ne déchiqutez pas.
- Ne modifiez pas, ne reconditionnez pas, n'essayez pas d'insérer des objets étrangers dans la batterie, ne l'exposez pas au feu, à l'explosion ou à tout autre danger.
- Assurez-vous d'utiliser uniquement le chargeur et les câbles USB fournis dans l'emballage. Si vous utilisez un autre chargeur et des câbles USB, vous risquez de provoquer un dysfonctionnement ou une panne de l'appareil.
- Utilisez uniquement le chargeur homologué conformément à la norme. L'utilisation d'une batterie ou d'un chargeur non homologué peut présenter un risque d'incendie, d'explosion, de fuite ou d'autres dangers.
- Évitez de faire tomber l'appareil. Si l'appareil tombe, en particulier sur une surface dure, et que l'utilisateur suspecte des dommages, apportez-la dans un centre de service pour inspection.
- Plus vous êtes proche de la station de base de votre réseau, plus la durée d'utilisation de votre appareil est longue, car la connexion consomme moins d'énergie.
- Le temps de recharge de la batterie varie en fonction de la capacité restante de la batterie.
- La durée de vie de la batterie diminue inévitablement avec le temps.
- Une surcharge pouvant réduire la durée de vie de la batterie, retirez l'appareil de son chargeur une fois qu'elle est complètement chargée. Débranchez le chargeur une fois la charge terminée.

- Laisser l'appareil dans des endroits chauds ou froids, en particulier à l'intérieur d'une voiture en été ou en hiver, peut réduire la capacité et la durée de vie de la batterie. Conservez toujours la batterie à des températures normales.

## 20. Service de Réparation

S'il s'avère nécessaire de retourner votre appareil pour réparation, veuillez télécharger le formulaire de service de réparation sur [www.iCarzone.net](http://www.iCarzone.net) et le remplir. Les informations suivantes doivent être incluses:

- Nom du contact
- Adresse de retour
- Numéro de téléphone
- Nom du produit
- Description complète du problème
- Preuve d'achat pour les réparations sous garantie
- Mode de paiement préféré pour les réparations hors garantie

---

### REMARQUE

Pour les réparations hors garantie, le paiement peut être effectué avec une carte Visa, Master Card ou avec des conditions de crédit approuvées.

---

## 21. Informations de Conformité

### Exigences de la FCC

Cet appareil est conforme à la partie 15 des règles de la FCC. Son fonctionnement est soumis aux deux conditions suivantes : (1) Cet appareil ne doit pas provoquer d'interférences nuisibles et (2) Cet appareil doit accepter toute interférence reçue, y compris les interférences pouvant provoquer un fonctionnement indésirable.

---

### AVERTISSEMENT

Les changements ou modifications non expressément approuvés par la partie responsable de la conformité pourraient annuler l'autorité de l'utilisateur à utiliser l'équipement.

---

---

### REMARQUE

Cet équipement a été testé et jugé conforme aux limites d'un appareil numérique de classe B, conformément à la partie 15 des règles de la FCC. Ces limites sont conçues pour fournir une protection raisonnable contre les interférences nuisibles dans une installation résidentielle.

---

Cet équipement génère, utilise et peut émettre de l'énergie radiofréquence, s'il n'est pas install

é et utilisé conformément aux instructions, peut provoquer des interférences nuisibles aux communications radio. Cependant, il n'y a aucune garantie que des interférences ne se produiront pas dans une installation particulière. Si cet équipement provoque des interférences nuisibles à la réception radio ou télévision, ce qui peut être déterminé en éteignant et en rallumant l'équipement, l'utilisateur est encouragé à essayer de corriger l'interférence en prenant une ou plusieurs des mesures suivantes :

- Réorienter ou déplacer l'antenne de réception.
- Augmenter la distance entre l'équipement et le récepteur.
- Brancher l'équipement sur une prise d'un circuit différent de celui auquel le récepteur est connecté.
- Consulter le revendeur ou un technicien radio/TV expérimenté pour obtenir de l'aide.

Les changements ou modifications non expressément approuvés par la partie responsable de la conformité peuvent annuler l'autorisation de l'utilisateur à utiliser l'équipement.

## AVERTISSEMENT RF

L'appareil a été évalué pour répondre aux exigences générales d'exposition aux radiofréquences. L'appareil peut être utilisé dans des conditions d'exposition portable sans restriction. Le terme « IC » avant le numéro de certification radio signifie uniquement que les spécifications techniques d'IC ont été respectées.

## CONFORMITÉ RoHS

Cet appareil est déclaré conforme à la directive européenne RoHS 2011/65/UE et 2015/863/UE.

## CONFORMITÉ CE

Ce produit est déclaré conforme aux exigences essentielles des directives suivantes et porte le marquage CE en conséquence : Directive CEM, Directive RED, Directive Basse Tension

## 22. Garantie

### 22.1 Garantie Limitée d'Un An

iCarzone Technology Inc. garantit à l'acheteur d'origine de cet appareil que si ce produit ou l'une de ses pièces tombe en panne en raison d'un défaut de matériaux ou de fabrication dans des conditions d'utilisation et de fonctionnement normales, pendant une période d'un an à compter de la date d'achat, la société réparera ou remplacera la pièce (en utilisant des pièces neuves ou reconditionnées) sur présentation d'une preuve d'achat, sans facturer les pièces ou la main-d'œuvre liées au défaut.

---

**Cette garantie ne s'applique pas aux:**

- a) Produits qui ont été soumis à une utilisation ou à des conditions anormales, à un accident, à une mauvaise manipulation, à une négligence, à une modification non autorisée, à un abus, à une installation ou une réparation incorrecte ou à un stockage inapproprié.
- b) Produits dont le numéro de série mécanique ou électronique a été retiré, modifié ou dégradé.
- c) Dommages causés par une exposition à des températures excessives ou à des conditions environnementales extrêmes.
- d) Dommages causés par la connexion ou l'utilisation d'accessoires ou d'autres produits non approuvés ou autorisés par la société.
- e) Défauts extérieurs, défauts cosmétiques, décoratifs ou structurels tels que cadres et pièces non fonctionnelles.
- f) Produits endommagés par des influences extérieures telles que le feu, la saleté, le sable, les piles qui fuient, les fusibles grillés, le vol ou l'utilisation inappropriée d'une source d'alimentation.

---

**! IMPORTANT**

Pendant la réparation, tout le contenu du produit peut être supprimé. Vous devez faire une copie de sauvegarde de tout le contenu de votre produit avant d'envoyer le produit pour le service de garantie.

---

## PRECAUCIÓN

Por su propia seguridad y la seguridad de los demás, y para evitar daños al equipo y al vehículo en el que se utiliza, siga siempre la información de seguridad y los procedimientos de prueba correspondientes proporcionados por el fabricante del vehículo o equipo que se está probando antes de utilizar el equipo. Asegúrese de leer y comprender las instrucciones de seguridad de este manual.

Los procedimientos, técnicas, herramientas y piezas de mantenimiento del vehículo varían, al igual que las habilidades del operador. Debido a la amplia variedad de aplicaciones de prueba y productos que se pueden probar con este equipo, nos resulta imposible predecir o brindar recomendaciones o información de seguridad que cubra todas las situaciones. Utilice métodos de mantenimiento y procedimientos de prueba adecuados.

## PELIGRO

Cuando el motor esté en funcionamiento, mantenga el área de mantenimiento BIEN VENTILADA o conecte un sistema de escape del edificio al sistema de escape del motor. Los motores producen monóxido de carbono, un gas tóxico e inodoro que ralentiza los tiempos de reacción y puede causar lesiones graves o la muerte.

## ADVERTENCIAS DE SEGURIDAD

- Realice siempre las autopruebas en un entorno seguro.
- Utilice gafas de seguridad que cumplan con las normas ANSI.
- Mantenga la ropa, el cabello, las manos, las herramientas, el equipo de prueba, etc. lejos de todas las partes móviles o calientes del motor.
- Opere el vehículo en un área de trabajo bien ventilada, ya que los gases de escape son tóxicos.
- Cambie la transmisión a ESTACIONAMIENTO (para una transmisión automática) o NEUTRO (para una transmisión manual) y asegúrese de que el freno de estacionamiento esté activado.
- Coloque calzos delante de las ruedas motrices y nunca deje el vehículo desatendido durante la prueba.
- Tenga cuidado al trabajar cerca de la bobina de encendido, el distribuidor, los cables de encendido y las bujías. Estos componentes crean voltajes peligrosos cuando el motor está en funcionamiento.
- Mantenga cerca un extintor de incendios adecuado para incendios de gasolina, químicos y eléctricos.

- No conecte ni desconecte ningún equipo de prueba mientras el encendido esté activado o el motor esté en funcionamiento.
- Mantenga el equipo de prueba seco, limpio, libre de aceite, agua o grasa. Utilice un detergente suave en un paño limpio para limpiar el exterior del equipo si es necesario.
- No abra la herramienta de escaneo en un entorno lluvioso o sin capacitación. No sumerja la herramienta de escaneo ya que el teclado y el puerto no son impermeables. Además, no se permiten disolventes como el alcohol para limpiar el teclado o la pantalla.
- No conduzca el vehículo y opere el equipo de prueba al mismo tiempo. Cualquier distracción puede provocar un accidente.
- Consulte el manual del vehículo al que se le está realizando el mantenimiento y siga todos los procedimientos y precauciones de diagnóstico. De no hacerlo, podrían producirse lesiones personales o daños al equipo de prueba.
- Para evitar dañar el equipo de prueba o generar datos falsos, asegúrese de que la batería del vehículo esté completamente cargada y que la conexión al DLC del vehículo esté limpia y segura.
- No coloque el equipo de prueba sobre el distribuidor del vehículo. Las interferencias electromagnéticas fuertes pueden dañar el equipo.
- Asegúrese de que la distancia entre el dispositivo y el cuerpo humano sea de al menos 20 cm, de lo contrario podrían producirse lesiones corporales.

## Fuentes de alimentación

El dispositivo puede alimentarse mediante una de las siguientes fuentes:

- **Batería interna:** Una carga completa proporciona aproximadamente 2,5 horas de funcionamiento continuo.
- **Fuente de alimentación del vehículo:** cuando el dispositivo está conectado al vehículo de prueba a través del cable de alimentación de CA, recibe automáticamente energía del vehículo.
- **Fuente de alimentación externa:** Alimentación a través de cable USB y adaptador de corriente USB externo.

## 1. Estructura del producto

7" Pantalla  
táctil LCD

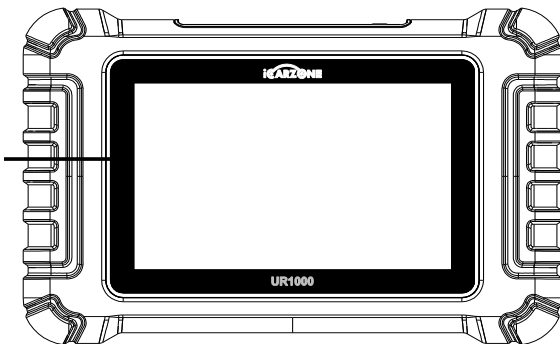

Disipador de  
calor/altavoz

Soporte  
flexible

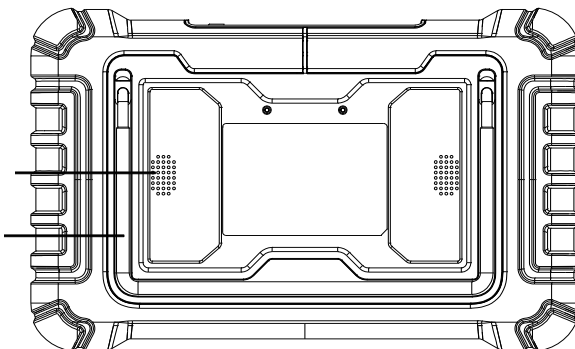

Puerto USB para conectar el  
dispositivo a una PC o a un  
adaptador de corriente CC  
externo

Botón de encendido  
Mantenga pulsado para encender/apagar  
Pulsación rápida para bloquear la pantalla

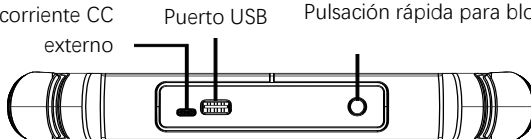

## 1.1 Especificaciones técnicas

Columna	Descripción
Uso recomendado	Interior
Sistema operativo	Android 8.1.0
Procesador	Quad Core 1.3 GHz
Memoria	32GB
Mostrar	Pantalla táctil capacitiva LCD de 7 pulgadas con resolución de 1024 x 600
Conectividad	USB 2.0; Wi-Fi (2,4GHz); Bluetooth; OBDII
Color del cuerpo	Negro
Entrada/salida de audio	Entrada: N/A; Salida: Zumbador y altavoz
Fuente de alimentación y batería Alimentation et Batterie	<ul style="list-style-type: none"> <li>● Rango de voltaje OBD DLC: 9-18 V</li> <li>● Batería de polímero de litio de 3,7 V/5000 mAh</li> <li>● Recarga mediante fuente de alimentación de 5 V CC</li> </ul>
Duración de la batería	Aproximadamente 5 horas de uso continuo
Entrada de carga	5V / 2A
Consumo de electricidad	500 mA (LCD encendido con brillo predeterminado, Wi-Fi habilitado) a 3,7 V
Almacenamiento temporal	0 a 40 °C (32 a 104 °F)
Temperatura. Marcha	-20 a 70 °C (-4 a 158 °F)
Humedad de funcionamiento	5 % - 95 % sin condensación
Dimensiones (L x A x P)	259,0 mm x 161,3 mm x 34,0 mm (10,197 pulgadas x 6,35 pulgadas x 1,339 pulgadas)
Peso neto	≈ 836g
Protocolos automotrices compatibles	ISO9141-2, ISO14230-2, ISO15765, línea K/L, código intermitente, SAE-J1850 VPW, SAE-J1850 PWM, ISO11898 (alta velocidad, velocidad media, baja velocidad y CAN de un solo cable), SAE J2610, GM UART, protocolo de bytes de eco UART, protocolo Honda Diag-H, TP2.0, TP1.6

## 1.2 Dispositivo VCI

La interfaz de diagnóstico inalámbrica UR1000 VCI es una interfaz de comunicación de vehículo pequeño (VCI) que se utiliza para conectarse al conector de diagnóstico (DLC) de un vehículo y conectarse a la tableta. \*La tableta puede comunicarse con VCI a través de Bluetooth o cable USB. En general, el cable USB es más rápido.



Conector de datos del  
vehículo (16 pines)

Puerto USB

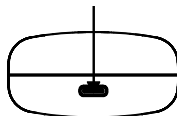
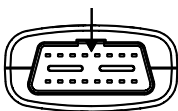

Indicador fuente de  
alimentación (roja)

Indicador de estado: cuando se comunica con el vehículo, esta  
luz parpadea en verde y azul.

## Fuentes de energía

**Fuente de alimentación del vehículo:** Funciona con la fuente de alimentación de 12 voltios del vehículo.

**Fuente de alimentación externa:** utilizando el adaptador de corriente USB externo y el cable USB.

Columna	Descripción
Comunicación	Modo doble BT5.0
Frecuencia inalámbrica	2,4 GHz
Rango de voltaje de entrada	9 V CC - 18 V CC
Corriente de alimentación	100 mA a 12 V
Temperatura. Marcha	0 °C a 50 °C (32 °F a 122 °F)
Almacenamiento temporal	-20 °C a 70 °C (-4 °F a 158 °F)
Dimensiones (L x A x A)	94 mm (3,7") * 56 mm (2,2") * 28 mm (1,1")
Peso	≈ 67 g (0,148 lb.)

El rango operativo de la comunicación Bluetooth es de aproximadamente 32,8 pies (aproximadamente 10 metros); Una vez que el dispositivo entra en el rango de transmisión del conector VCI, la señal perdida debido a salir del rango se restaurará automáticamente.

### 1.3 Otros accesorios

	<p><b>Cable USB</b> Conecta la tableta de visualización a la PC o al adaptador de alimentación de CC externo.</p>		
	<p><b>Adaptador de corriente externo USB</b> Con el cable USB, conecte la tableta de visualización al puerto de alimentación de CC externo para obtener energía.</p>		
	<p><b>Soporte adaptador VCI</b></p>		<p><b>Manual de usuario</b></p>

#### ANTES DE COMENZAR

Asegúrese de que la tableta esté suficientemente cargada o conectada a una fuente de alimentación externa.

## 2. Operación

### 2.1 Interfaz principal

Deslice el icono del candado hacia arriba y hacia abajo para acceder al menú de tareas del UR1000.

#### OBSERVÓ

La pantalla de la tableta está bloqueada de forma predeterminada al iniciarse. Se recomienda bloquear la pantalla cuando no esté en uso para proteger la información del sistema y ahorrar energía.



## 2.2 Localisateur et Boutons de Navigation

Botón	Nombre	Descripción
	<b>Locador</b>	Deslice la pantalla hacia la izquierda o hacia la derecha para ver la pantalla anterior o siguiente.
	<b>Atrás</b>	Regresa a la pantalla anterior.
	<b>Bienvenido</b>	Regresa a la pantalla de inicio del sistema.
	<b>Aplicaciones recientes</b>	Muestra una lista de aplicaciones utilizadas actualmente. Toque el icono de una aplicación para iniciarla. Para cerrar una aplicación, deslízcala hacia arriba o hacia abajo.
	<b>Captura de pantalla</b>	Toma una captura de pantalla cuando deseas guardar la información mostrada.
	<b>Inicio UR1000</b>	Regresa al menú de tareas de UR1000.

### \* Apagar

Todas las comunicaciones del vehículo deben completarse antes de apagar la tableta de visualización. Forzar un apagado mientras la tableta se está comunicando puede causar problemas de ECM en algunos vehículos. Salga de la aplicación Diagnóstico antes de apagar la tableta.

**Para apagar el dispositivo:**

1. Mantenga presionado el botón de bloqueo/encendido.
2. Toque la opción Apagar.
3. Presione OK, la tableta se apagará en unos segundos.

### \* Reiniciar el sistema

En caso de falla del sistema, mantenga presionado el botón Bloquear/Encendido y toque la opción Reiniciar para reiniciar.

## 3. Diagnóstico



La aplicación Diagnóstico puede acceder a la unidad de control electrónico (ECU) de varios sistemas de control del vehículo, como el motor, la transmisión, el sistema de frenos antibloqueo (ABS), el sistema de bolsas de aire (SRS) y más.

\* Las operaciones de diagnóstico requieren conectar el UR1000 al DLC del vehículo bajo prueba mediante el cable principal.

### 3.1 Identificación del vehículo

El sistema de diagnóstico UR1000 admite 2 métodos de identificación de vehículos:

1. Identificación automática o identificación de VIN
2. Selección de vehículos

#### 3.1.1 Presentación del menú del vehículo

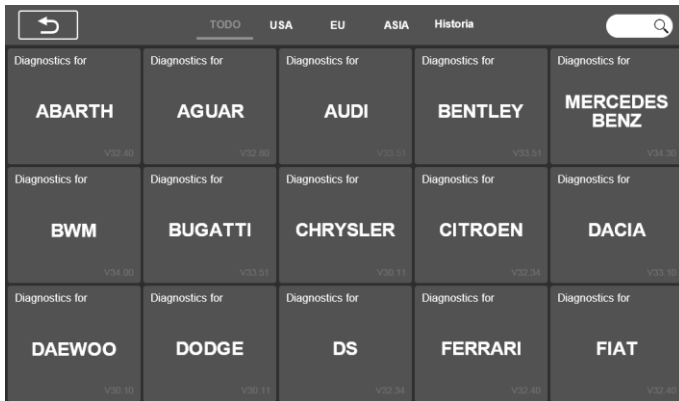

Botón	Nombre	Description
	Atrás	Regresar al menú principal.
	Todo	Muestra un menú de fabricantes de automóviles.
	ESTADOS UNIDOS	Muestra el menú de vehículos de EE. UU.
	Europa	Muestra el menú de vehículos europeos.
	Asia	Muestra el menú de vehículos asiáticos.
	Historia	Muestra registros del historial del vehículo de prueba almacenados.
	Investigación	Busque una marca de vehículo específica.

Los botones del fabricante del vehículo muestran las marcas de vehículos actualmente compatibles con la herramienta. Después de establecer la comunicación con el vehículo, presione el botón del fabricante deseado para iniciar un diagnóstico.

### 3.1.2 Identificación automática

La **identificación del VIN** puede analizar automáticamente el modelo del automóvil, eliminando el tedioso programa ingresado manualmente por el usuario. Para algunos vehículos que no admiten la función de escaneo automático, la herramienta de diagnóstico le permite ingresar manualmente el número de identificación del vehículo.

1. Presione el botón **Diagnóstico** en el menú de tareas del UR1000.
2. Seleccione la marca del vehículo. Toque **Identificar automáticamente** y espere.

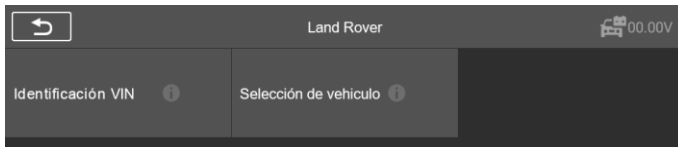

3. Una vez identificado correctamente el vehículo probado, la pantalla muestra la información del vehículo incluyendo número de VIN, código de modelo, marca, etc., luego presione OK para ingresar al diagnóstico.

Informations sur le véhicule		12.33V
VIN	SALSN*****73429	
Marca	Land Rover	
Afilas	Range Rover Sport	
Modelo	L320	
Año	2006	
Motor	428PS - AJ V8 4.2 SC Petrol	
Transmisión	Automatic 6 Spd	
		<input type="button" value="OK"/>

- **Entrada manual del VIN**

Mensaje para el operador		12.34V
Lea o ingrese el código VIN (17 dígitos):		
<input type="text" value="SALSN*****73429"/>	▼	
		<input type="button" value="ESC"/> <input type="button" value="OK"/> <input type="button" value="Leer"/>

## 3.2 Modo de diagnóstico

La herramienta de análisis ofrece 3 modos de diagnóstico para que los usuarios elijan: **Unidad Automática de Análisis, Control y Servicio.**

### 3.2.1 Análisis automático

La función de escaneo automático realiza un escaneo completo de las ECU del sistema del vehículo para localizar y recuperar códigos de problemas.

Análisis automático	
FLM (módulo de control de iluminación delantera)	Predeterminado   (2)
PBM (Módulo de control del freno de estacionamiento)	Aprobar
RDCM (Módulo de control del diferencial trasero)	Aprobar
TCCM (Módulo de control de caja de transferencia)	Desconocido
VDM (Módulo de control de dinámica del vehículo)	NO Equipado
AHCM (Módulo de control del calentador auxiliar)	Exploración... (60%)

Informe Borrado rápido Pausa

- ◆ Predeterminado | (2): Se detecta el código de error; 2 representa el número de errores detectados.
- ◆ Aprobado: El vehículo está equipado con este sistema y no tiene códigos de error.
- ◆ Equipado: El vehículo está equipado con este sistema.
- ◆ No equipado: El vehículo no está equipado con este sistema.
- ◆ Desconocido: Se detecta que no se sabe si el vehículo está equipado con este sistema.
- ◆ Exploración: Indica que el dispositivo está escaneando el sistema del vehículo.

[Borrado rápido] – para borrar rápidamente el código de falla.

[Pausa] / [Continuar] – para pausar o continuar el análisis.

[Informe] – para ver informes de errores durante el diagnóstico.

[Botón Atrás] – Regresa a la pantalla anterior o sale.

### 3.2.2 Unidad de control

Esta opción le permite localizar manualmente el sistema de control deseado. Según el programa controlado por menú, el usuario selecciona manualmente la unidad de control específica que desea detectar, omite el escaneo completo del vehículo y realiza directamente el diagnóstico del sistema especificado.

### 3.3 Cómo funciona el diagnóstico

Esta opción le permite localizar manualmente un sistema de control necesario para realizar pruebas a través de una serie de opciones. Siga los procedimientos del menú y haga la selección adecuada cada vez; El programa lo guiará al menú de funciones de diagnóstico después de realizar las selecciones.

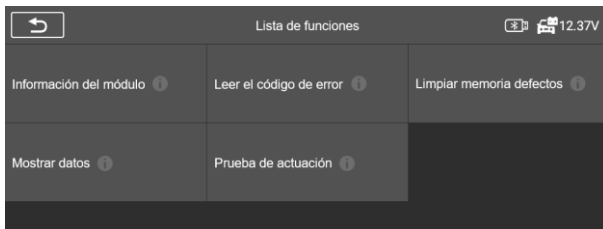

➤ **Para realizar una función de diagnóstico**

1. Establecer comunicación con el vehículo de prueba.
2. Seleccione el icono "Diagnóstico".
3. Seleccione el fabricante del vehículo.
4. Seleccione "Selección de vehículo" y seleccione el modelo del vehículo, el año del modelo, etc. según las instrucciones en pantalla.
5. Seleccione el modo de diagnóstico y guíe la selección a través del menú de cualquier modo de diagnóstico para localizar el sistema de prueba requerido.
6. Seleccione la prueba a realizar de la lista de funciones.

- ◆ **Información del módulo:** Muestra información detallada sobre la unidad de control probada (tipo de unidad, número de versión y otras especificaciones).
- ◆ **Leer códigos de falla:** muestra los códigos de falla del sistema de control del vehículo. La pantalla Leer códigos varía para cada vehículo. En algunos vehículos, también se pueden recuperar datos de fotograma congelado para su visualización.
- ◆ **Limpiar memoria defectos:** después de leer los códigos recuperados del vehículo y realizar ciertas reparaciones, puede borrar los códigos del vehículo usando esta función. Antes de realizar esta función, asegúrese de que la llave de encendido del vehículo esté en la posición ON (RUN) con el motor apagado.
- ◆ **Mostrar datos:** cuando se selecciona esta función, la pantalla muestra la lista de datos del módulo seleccionado. Los elementos disponibles para cualquier módulo de control varían de un vehículo a otro. Los parámetros se muestran en el orden en que los transmite el ECM, por lo que se puede esperar alguna variación entre vehículos.
- ◆ **Prueba de actuación**  
 La función "Prueba de actuación" permite acceder a pruebas de subsistemas específicos del vehículo y realizar pruebas de componentes. Debido a las diferencias de fabricante, año y modelo, el menú solo mostrará las opciones de prueba disponibles.  
 Esta prueba puede monitorear el funcionamiento del actuador leyendo datos de la ECU del motor. Por ejemplo, al cambiar repetidamente entre dos estados operativos de válvulas

solenoides, relés e interruptores, es posible determinar si el sistema o componente está funcionando correctamente y ejecutar el comando de conmutación en la puerta o ventana.

- **Señales de giro izquierda/derecha:** Verifique el parpadeo de las señales de giro izquierda y derecha para probar si la señal de giro funciona normalmente.
- **Regulador de ventana delantera/trasera e izquierda/derecha:** Revise toda la ventana del vehículo de arriba a abajo para probar si la subida y bajada de la ventana funciona normalmente.
- **Motor del limpiaparabrisas (V) Paso 1/2:** Se puede controlar el limpiaparabrisas para que funcione a 1/2 velocidad para probar si el motor del limpiaparabrisas funciona normalmente.

ES

### 3.3.1 Datos en vivo

Seleccióne manualmente un módulo y navegue hasta la lista de flujo de datos específica. Simplemente deslice la pantalla hacia arriba o hacia abajo para localizar los datos deseados.

Realizar el Selección de un elemento

<input type="radio"/>	Par de bloqueo real	0	Nm	
<input type="radio"/>	Posición actuador	10.32	mm	
<input type="radio"/>	Temperatura interna del módulo de control	50	°C	
<input type="radio"/>	Tensión de alimentación del módulo de control	13.5	V	
<input type="radio"/>	Solenoides de selección del modo de transferencia diferencial	11.08	V	
<input type="radio"/>	Velocidad del motor	799	rpm	
<input type="radio"/>	Posición del eje X del cambio de marchas	4.99	V	
<input type="radio"/>	Posición del eje Y del cambio de marchas	4.99	V	

Pulse para abrir el submenú

\* Para cambiar el modo de la unidad, regrese al botón "Configuración" y seleccione el modo deseado.

#### Modo de visualización

4 tipos de modos de visualización disponibles para la visualización de datos.

- ① **Modo de indicador analógico:** se muestra como un gráfico de medidor analógico.
- ② **Modo de texto:** el modo predeterminado que muestra la configuración como texto y se visualiza como una lista.

#### OBSERVÓ

Los parámetros de estado de lectura, como la lectura del interruptor, que se presentan principalmente en forma de palabras, como ON, OFF, ACTIVE y ABORT, solo se pueden mostrar en modo de texto. Durante la lectura, los parámetros de valor, como la lectura de un sensor, se pueden visualizar en modo de texto y otros modos gráficos.

- ③ **Modo de gráfico de forma de onda:** cuando se aplica este modo, puede usar dos dedos para acercar o alejar.
- ④ **Modo de indicador digital:** se muestra como un gráfico de indicador digital.

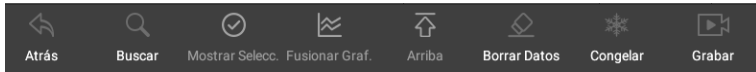

- ❖ **Atrás:** Regresa a la pantalla anterior o sale de la función.
- ❖ **Buscar:** busca nombres de parámetros para mostrar datos.
- ❖ **Mostrar selección:** alternar entre las dos opciones; uno muestra los elementos de configuración seleccionados, el otro muestra todos los elementos disponibles.
- ❖ **Fusionar gráficos:** fusiona los gráficos de datos seleccionados (solo para el modo de gráfico de forma de onda). Esta función es útil para realizar comparaciones entre parámetros. Para cancelar el modo de combinación de gráficos, presione ☒ en la esquina superior derecha.
- ❖ **Arriba:** mueve un elemento de datos seleccionado a la parte superior de la lista.
- ❖ **Borrar datos:** borra todos los valores de parámetros recuperados previamente en un punto seleccionado.
- ❖ **Congelar:** muestra los datos recuperados en modo de imagen congelada.
- ❖ **Grabar:** Los datos grabados en tiempo real se almacenarán como un videoclip en el Administrador de datos.
- ❖ **Último Canal:** canal anterior.
- ❖ **Siguiente canal:** siguiente canal.

ES

### 3.4 Operaciones genéricas OBDII

Una opción de acceso rápido para el diagnóstico del vehículo OBDII/EOBD está disponible en la pantalla del menú del vehículo. Esta opción proporciona una forma rápida de verificar códigos de problemas, aislar la causa de una luz indicadora de mal funcionamiento (MIL) iluminada, verificar el estado del monitor antes de la prueba de certificación de emisiones, verificar reparaciones y realizar una serie de otros servicios relacionados con las emisiones. El menú de diagnóstico OBDII incluye:

**Lectura de códigos, borrado de códigos, preparación para I/M, datos en vivo, imagen congelada, información del vehículo, prueba de monitor de O2, monitor a bordo, sistema de evaporación (modo \$8)**

## 4. Operaciones de servicio



Dienst				
ACEITE	EPB	SAS	Accelerador	DPF
Batería	Purge del ABS	Injector	TPMS	Suspensión Neumático
Aire Acondicionado	Linterna Frontal	Estabilidad corporal	Control del motor	Transmisión

### 3 funciones de mantenimiento que se realizan comúnmente:

◆ **Reinicio de aceite:** esta función restablece los intervalos y distancias de servicio y apaga la luz cuando cambia el aceite. El sistema calcula el mejor intervalo de cambio de aceite según las condiciones de conducción del vehículo y el clima. Tenga en cuenta que el recordatorio de vida útil del aceite debe restablecerse cada vez que cambie el aceite para que el sistema pueda calcular cuándo debe realizarse el próximo cambio de aceite.

🚫 **OBSERVÓ:** Todo el trabajo requerido debe completarse antes de restablecer los indicadores de servicio. De no hacerlo, pueden producirse valores de servicio incorrectos y provocar que el módulo de control afectado registre códigos de falla.

◆ **Freno de estacionamiento electrónico:** esta función tiene muchos usos, entre ellos, desactivar y activar el sistema de control de frenos, ayudar con el monitoreo del líquido de frenos, activar y desactivar las pastillas de freno y ajustar los frenos después de reemplazar un disco o una pastilla. Mantenimiento, desactivación y reactivación del sistema de freno de estacionamiento electrónico (EPB) para reemplazo e inicialización.

◆ **Sensor de ángulo de dirección:** calibre el sensor de ángulo de dirección (SAS), calibre el volante para conducir en línea recta o recalibre el SAS durante el reemplazo de piezas de dirección. La calibración debe realizarse después de las siguientes operaciones:

- Sustitución del volante.
- Sustitución del sensor de ángulo de dirección.
- Cualquier mantenimiento que implique abrir el cubo del conector del sensor de ángulo de dirección en la columna.

- Cualquier trabajo de mantenimiento o reparación en el varillaje de dirección, caja de dirección o cualquier otro mecanismo relacionado.
- Alineación de ruedas o ajuste de la distancia entre ruedas.
- Reparaciones de accidentes donde pueda haberse producido algún daño en el sensor o conjunto del ángulo de dirección, o en cualquier parte del sistema de dirección.

## Observó

- 1) iCarzone no asume ninguna responsabilidad por cualquier accidente o lesión que resulte del mantenimiento del sistema SAS. Al interpretar los códigos de problemas recuperados del vehículo, siga siempre las recomendaciones del fabricante para la reparación.
- 2) Todas las pantallas de software que se muestran en este manual son ejemplos, las pantallas de prueba reales pueden variar para cada vehículo probado. Observe los títulos del menú y las instrucciones en pantalla para seleccionar las opciones correctas.
- 3) Antes de iniciar el procedimiento, asegúrese de que el vehículo tenga un botón ESC. Busque el botón en el tablero.

### ➤ Calibración de la columna de dirección

Si se reemplaza la columna de dirección o el grupo de instrumentos o se actualiza el software del grupo de instrumentos, se requiere una calibración de la columna de dirección del sistema de la carrocería.

## 5. Programa TPMS



UR1000 se puede utilizar con la función de módulo de presión de neumáticos inalámbrico para realizar la activación, programación y aprendizaje del TPMS.

- 1. Información del sensor original:** muestra la información del modelo del sensor de presión de neumáticos configurado por el fabricante del vehículo, incluido el proveedor, la frecuencia y el número de pieza.
- 2. Activar sensores programados:** esta función activa los sensores de presión de neumáticos programados y muestra parámetros asociados como ID, presión, temperatura y estado de la batería.
- 3. Verifique el sensor TS:** Verifique el estado del sensor iCarzone y vea parámetros como ID, frecuencia, versión de software y estado de la batería.
- 4. Programación del sensor TS:** esta función se utiliza para programar el sensor.

**5. Guía de reaprendizaje automático:** después de reemplazar el sensor de presión de los neumáticos, siga las instrucciones del fabricante del vehículo para realizar un sencillo proceso de autoaprendizaje en la carretera.

**6. Diagnóstico por OBD:** En situaciones específicas, pueden requerirse funciones de diagnóstico al reemplazar los sensores de presión de los neumáticos.

## **OBSERVÓ**

El sensor debe comprarse por separado ya que el producto no está incluido en el paquete.

## **6. Videoscopio (opcional)**



Los técnicos de reparación lo utilizan para examinar un motor y sus diversos componentes para ayudar a identificar problemas. Utilizando un endoscopio, los técnicos pueden inspeccionar visualmente áreas difíciles de alcanzar o poco visibles, como bloques de motor, válvulas, pistones y cigüeñales.

### ➤ **Para consultar la información del producto UR1000 en Videoscope:**

1. Toque la aplicación Videoscope. Si el dispositivo no está conectado al videoscopio, se muestra la página No detectado. Presione el botón "Archivos de video" para ingresar a la página "Archivos de video".
2. Si el videoscopio está conectado al producto, aparecerá una ventana de aviso para permitir que el dispositivo se conecte al dispositivo USB. Presione OK, luego vaya a la página. En este punto podrás tomar fotografías o vídeos.
3. Los archivos de imagen y vídeo se visualizan en la aplicación "Archivos de video".

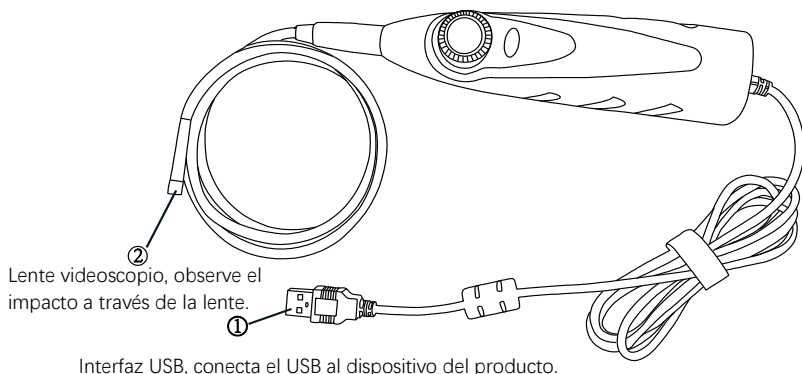

## 7. Actualización



Descargue las últimas versiones del software. A menudo lanzamos nuevas versiones que añaden nuevas pruebas, nuevos modelos o mejoran la aplicación. Cuando se conecta a Internet, el dispositivo busca automáticamente el software disponible.

Opción de idioma

Upgrade Descargar T. 0% 9/27

SN: NP701088888888 Free/Total: 24.90 GB/26.16 GB

Software Name	Version	Size	State
BENZ(MercedesBenz-Maybach)	V14.81	149 M	↓
BMW(Bmw-Mini-Rolls_Royce)	V16.01	2450 M	↻
CHRYSLER(Chrysler_jeep_Dodge)	V10.26	21 M	↓
DAEWOO	V10.11	2 M	↓
FIAT(Fiat-AlfaRomeo-Lancia-Abarth-Ferrari-Maserati)	V13.11	24 M	↓
FORD	V12.81	94 M	↓

Toque para actualizar el elemento deseado

Toque para ver información detallada

ES

## 8. Historial del vehículo



Esta función almacena los registros históricos del vehículo probado, incluida la información del vehículo y los códigos de problemas recuperados durante sesiones de diagnóstico anteriores.

### ➤ Para activar una sesión de prueba para el vehículo registrado

1. Seleccione Historial del vehículo en el menú principal.
2. El botón desplegable a la izquierda de la lista muestra u oculta la miniatura de los registros de diagnóstico históricos. Haga clic en la miniatura para ir al siguiente nivel de la página de detalles de datos de diagnóstico históricos. El botón Diagnóstico en la esquina superior derecha proporciona acceso rápido a los diagnósticos.
3. Para eliminar registros de diagnóstico históricos, haga clic en la casilla de verificación en la esquina inferior derecha de la miniatura para seleccionarla, luego haga clic en el botón Eliminar en la esquina superior izquierda de la barra de navegación.

## 9. Parámetro



Ajustar la configuración predeterminada. Esto incluye: Enlace VCI, Modelo USB, Unidad, Idioma, Registro de datos, WIFI, Brillo, Suspensión de pantalla, Vehículo ordenado por, Configuración del sistema, Restaurar configuración de fábrica, Política de privacidad.

## 10. Datos del usuario



Se utiliza para almacenar y mostrar archivos guardados. Contiene imágenes, lectura, manual de usuario, capacitación, informe y ubicación del DLC.

## 11. Desinstalación



Esta sección le permite administrar las aplicaciones instaladas en el sistema de diagnóstico UR1000. Seleccione esta sección para abrir una pantalla de administración, donde puede consultar todas las aplicaciones de diagnóstico del vehículo disponibles.

## 12. Información del taller



La aplicación Shop Manager administra la información del taller, incluidos los registros de información del cliente y los registros del historial del vehículo de prueba. Hay dos funciones principales disponibles:

**Información del taller e información del cliente**

## 13. Acerca de



La pantalla Acerca de enumera la versión, el hardware, el número de serie, el almacenamiento, etc. de UR1000.

## 14. Código de error



El código de error le permite consultar el historial de errores y la información de descripción según el código de error del modelo. Deslice hacia arriba y hacia abajo para seleccionar el modelo y el código requeridos.

## 15. Soporte



A través de nuestra plataforma de comunidad en línea y servicio de atención al cliente en línea, usted puede enviar comentarios o enviar solicitudes de ayuda para obtener servicio y soporte directo. \*Para sincronizar el dispositivo con su cuenta en línea, debe registrar el producto a través de Internet cuando lo utilice por primera vez.

## 16. Enlace rápido



El enlace rápido proporciona acceso al sitio web oficial de iCarzone y a otros sitios web de servicios de automóviles populares. Estos sitios son recursos invaluable para obtener información automotriz y datos de reparación e incluyen foros, capacitación en video y consultas con expertos.

## 17. Escritorio remoto



El programa de soporte de TeamViewer, que es una forma sencilla, rápida y segura de controlar su pantalla de forma remota. Utilice esta aplicación para obtener asistencia remota única de los técnicos de iCarzone permitiéndoles controlar su tableta en su PC a través del software TeamViewer.

\* Asegúrese de que la tableta esté conectada a Internet antes de iniciar la aplicación Remote Desk.

### ➤ Para beneficiarse de la asistencia remota de un socio

1. Encienda la tableta. Toque la aplicación Escritorio remoto en el menú de tareas de UR1000. Se mostrará la pantalla de TeamViewer y se generará y mostrará el ID del dispositivo.
2. Su socio debe descargar e instalar el programa de control remoto TeamViewer (<http://www.teamviewer.com>) en su computadora. Luego debe iniciar el software en su computadora para brindar asistencia y controlar el dispositivo de forma remota.
3. Entregue su identificación al socio y espere a que le envíe una solicitud de control remoto.
4. Aparecerá una ventana emergente que le solicitará que confirme si desea permitir el control remoto de su dispositivo.

## 18. Solución de problemas

### A. El dispositivo no funciona correctamente.

- Asegúrese de que el dispositivo se haya registrado en línea.
- Asegúrese de que el software del sistema y el software de la aplicación de diagnóstico estén correctamente actualizados.
- Asegúrese de que el dispositivo esté conectado a Internet.
- Revise todos los cables, conexiones e indicadores para ver si se recibe la señal.

### B. La duración de la batería es más corta de lo habitual.

- Esto puede suceder cuando estás en un área con poca intensidad de señal. Apague su dispositivo cuando no esté en uso.

### C. No puedes encender el dispositivo.

- Asegúrese de que el dispositivo esté conectado a una fuente de alimentación o la batería está cargada.

### D. No puede cargar el dispositivo.

- Es posible que su cargador esté averiado.
- Es posible que esté intentando utilizar el dispositivo en una temperatura demasiado caliente o fría. Intente cambiar el entorno de carga.
- Es posible que su dispositivo no esté conectado correctamente al cargador. Compruebe el conector.

## 19. Uso de la batería

ES

### PELIGRO

La batería de polímero de iones de litio incorporada solo se puede reemplazar en fábrica; El reemplazo inadecuado o la manipulación de la batería puede provocar una explosión. No utilice un cargador de batería dañado.

- No desmonte, abra, aplaste, doble, deforme, perforo ni triture.
- No modifique, reacondicione, intente insertar objetos extraños en la batería, no la exponga al fuego, a explosiones ni a otros peligros.
- Asegúrese de utilizar únicamente el cargador y los cables USB incluidos en el paquete. El uso de otros cargadores y cables USB puede provocar que el dispositivo funcione mal o se averíe.
- Utilice únicamente el cargador aprobado de acuerdo con la norma. El uso de una batería o un cargador no autorizado puede presentar riesgo de incendio, explosión, fuga u otro peligro.
- Evite dejar caer el dispositivo. Si el dispositivo se cae, especialmente sobre una superficie dura, y el usuario sospecha que está dañado, llévelo a un centro de servicio para su inspección.
- Cuanto más cerca esté de la estación base de su red, más tiempo podrá utilizar su dispositivo, porque la conexión consume menos energía.
- El tiempo de recarga de la batería varía según la capacidad restante de la batería.
- La vida útil de la batería disminuye inevitablemente con el tiempo.
- Como la sobrecarga puede acortar la vida útil de la batería, retire el dispositivo del cargador una vez que esté completamente cargado. Desenchufe el cargador una vez completada la carga.
- Dejar el dispositivo en lugares calientes o fríos, especialmente dentro de un automóvil en verano o invierno, puede reducir la capacidad y la vida útil de la batería. Guarde siempre la batería a temperaturas normales.

## 20. Servicio de reparación

Si es necesario devolver su unidad para reparación, descargue y complete el Formulario de servicio de reparación desde [www.iCarzone.net](http://www.iCarzone.net). Se debe incluir la siguiente información:

- Nombre de contacto
- Dirección del remitente
- Número de teléfono
- Nombre del producto
- Descripción completa del problema
- Comprobante de compra para reparaciones en garantía
- Método de pago preferido para reparaciones fuera de garantía

### OBSERVÓ

Para reparaciones fuera de garantía, el pago podrá realizarse con Visa, Master Card o tarjetas de crédito aprobadas.

## 21. Información de cumplimiento

### Requisitos de la FCC

Este dispositivo cumple con la Parte 15 de las Normas de la FCC. El funcionamiento está sujeto a las dos condiciones siguientes: (1) Este dispositivo no puede causar interferencias dañinas y (2) Este dispositivo debe aceptar cualquier interferencia recibida, incluida aquella que pueda provocar un funcionamiento no deseado.

### ADVERTENCIA

Los cambios o modificaciones no aprobados expresamente por la parte responsable del cumplimiento podrían anular la autoridad del usuario para operar el equipo.

### OBSERVÓ

Este equipo ha sido probado y se ha determinado que cumple con los límites para un dispositivo digital de Clase B, de conformidad con la Parte 15 de las Normas de la FCC. Estos límites están diseñados para proporcionar una protección razonable contra interferencias dañinas en una instalación residencial.

Este equipo genera, utiliza y puede irradiar energía de radiofrecuencia y, si no se instala y utiliza de acuerdo con las instrucciones, puede causar interferencias dañinas en las comunicaciones de radio. Sin embargo, no hay garantía de que no se produzcan interferencias en una instalación determinada. Si este equipo causa interferencias dañinas en la recepción de radio o televisión, lo cual se puede determinar encendiendo y apagando el equipo, se recomienda al

usuario que intente corregir la interferencia mediante una o más de las siguientes medidas:

- Reorientar o reubicar la antena receptora.
- Aumentar la separación entre el equipo y el receptor.
- Conecte el equipo a una toma de corriente de un circuito diferente de aquel al que está conectado el receptor.
- Consulte al distribuidor o a un técnico de radio/TV experimentado para obtener ayuda.

Los cambios o modificaciones no aprobados expresamente por la parte responsable del cumplimiento podrían anular la autoridad del usuario para operar el equipo.

ES

## ADVERTENCIA DE RF

El dispositivo ha sido evaluado para cumplir con los requisitos generales de exposición a RF. El dispositivo se puede utilizar en condiciones de exposición portátiles sin restricciones.

El término "IC" antes del número de certificación de radio solo significa que se han cumplido las especificaciones técnicas del IC.

## CUMPLIMIENTO DE LA NORMA RoHS

Este dispositivo está declarado compatible con la directiva europea RoHS 2011/65/EU y 2015/863/EU.

## CUMPLIMIENTO CE

Este producto se declara conforme con los requisitos esenciales de las siguientes directivas y lleva la marca CE correspondiente: Directiva EMC, Directiva RED, Directiva de baja tensión.

## 22. Garantía

### 22.1 Garantía limitada de un año

iCarzone Technology Inc. garantiza al comprador original de este producto que si este producto o alguna de sus partes falla debido a un defecto en los materiales o mano de obra bajo uso y funcionamiento normales, durante un período de un año a partir de la fecha de compra, la compañía reparará o reemplazará la parte (utilizando partes nuevas o reacondicionadas) previa presentación del comprobante de compra, sin cargo por piezas o mano de obra relacionadas con el defecto.

#### Esta garantía no se aplica a:

- a) Productos que hayan sido sometidos a uso o condiciones anormales, accidentes, mal manejo, negligencia, modificación no autorizada, abuso, instalación o reparación inadecuada o almacenamiento inadecuado.

- 
- b) Productos cuyo número de serie mecánico o electrónico haya sido eliminado, modificado o desfigurado.
  - c) Daños causados por exposición a temperaturas excesivas o condiciones ambientales extremas.
  - d) Daños causados por la conexión o uso de accesorios u otros productos no aprobados o autorizados por la Compañía.
  - e) Defectos externos, cosméticos, decorativos o estructurales tales como marcos y piezas no funcionales.
  - f) Productos dañados por influencias externas como fuego, suciedad, arena, baterías con fugas, fusibles quemados, robo o uso indebido de una fuente de alimentación.

---

**!** **IMPORTANTE**

Durante la reparación es posible que se elimine todo el contenido del producto. Debe hacer una copia de seguridad de todo el contenido de su producto antes de enviarlo al servicio de garantía.

---

## PRECAUZIONE

Per la vostra sicurezza e quella degli altri, e per evitare danni all'attrezzatura e al veicolo su cui viene utilizzata, seguite sempre le informazioni di sicurezza e le procedure di prova appropriate fornite dal produttore del veicolo o dell'attrezzatura in prova prima di utilizzare l'attrezzatura. Assicurarsi di leggere e comprendere le istruzioni di sicurezza contenute nel presente manuale. Le procedure, le tecniche, gli strumenti e i componenti per la manutenzione dei veicoli variano, così come le competenze degli operatori. Data l'ampia varietà di applicazioni di prova e di prodotti che possono essere testati con questa apparecchiatura, è impossibile per noi prevedere o fornire raccomandazioni o informazioni di sicurezza che coprano tutte le situazioni. Utilizzare metodi di manutenzione e procedure di collaudo adeguati.

IT

### PERICOLO

Quando il motore è in funzione, mantenere l'area di manutenzione BEN VENTILATA o collegare un sistema di scarico dell'edificio al sistema di scarico del motore. I motori producono monossido di carbonio, un gas tossico e inodore che rallenta i tempi di reazione e può causare lesioni gravi o mortali.

### AVVERTENZE DI SICUREZZA

- Eseguire sempre gli autotest in un ambiente sicuro.
- Indossare occhiali di sicurezza conformi agli standard ANSI.
- Tenere vestiti, capelli, mani, attrezzi, apparecchiature di prova, ecc. lontano da tutte le parti del motore in movimento o calde.
- Utilizzare il veicolo in un'area di lavoro ben ventilata, poiché i gas di scarico sono tossici.
- Mettere la leva del cambio in posizione P (per il cambio automatico) o in posizione FOLLE (per il cambio manuale) e assicurarsi che il freno di stazionamento sia inserito.
- Posizionare i cunei davanti alle ruote motrici e non lasciare mai il veicolo incustodito durante la prova.
- Prestare attenzione quando si lavora in prossimità della bobina di accensione, del distributore, dei cavi di accensione e delle candele. Questi componenti creano tensioni pericolose quando il motore è in funzione.
- Tenere a portata di mano un estintore adatto per incendi di benzina, chimici ed elettrici.
- Non collegare o scollegare alcuna apparecchiatura di prova mentre l'accensione è inserita o il motore è in funzione.
- Mantenere l'attrezzatura di prova asciutta, pulita, priva di olio, acqua o grasso. Se necessario, pulire l'esterno dell'apparecchiatura utilizzando un panno pulito e un

detergente delicato.

- Non aprire lo strumento di scansione in ambienti piovosi o non addestrati. Non immergere lo strumento di scansione poiché la tastiera e la porta non sono impermeabili. Inoltre, non è consentito l'uso di solventi come l'alcol per pulire la tastiera o lo schermo.
- Non guidare il veicolo e utilizzare contemporaneamente l'apparecchiatura di prova. Qualsiasi distrazione può causare un incidente.
- Fare riferimento al manuale del veicolo in manutenzione e seguire tutte le procedure diagnostiche e le precauzioni. La mancata osservanza di questa precauzione può causare lesioni personali o danni all'apparecchiatura di prova.
- Per evitare di danneggiare l'apparecchiatura di prova o di generare dati falsi, assicurarsi che la batteria del veicolo sia completamente carica e che il collegamento al DLC del veicolo sia pulito e sicuro.
- Non posizionare l'apparecchiatura di prova sul distributore del veicolo. Forti interferenze elettromagnetiche possono danneggiare l'apparecchiatura.
- Assicurarsi che la distanza tra il dispositivo e il corpo umano sia di almeno 20 cm, altrimenti potrebbero verificarsi lesioni personali.

IT

## Alimentazioni

Il dispositivo può essere alimentato da una delle seguenti fonti:

- **Batteria interna:** una carica completa garantisce circa 2,5 ore di funzionamento continuo.
- **Alimentazione del veicolo:** quando il dispositivo è collegato al veicolo di prova tramite il cavo di alimentazione CA, riceve automaticamente energia dal veicolo.
- **Alimentazione esterna:** alimentazione tramite cavo USB e adattatore di alimentazione USB esterno.

## 1. Struttura del Prodotto

7"  
Schermo  
tattile LCD

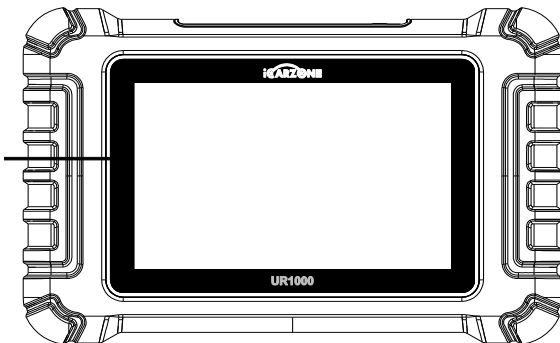

Dissipatore di  
calore/altoparlante

Supporto  
flessibile

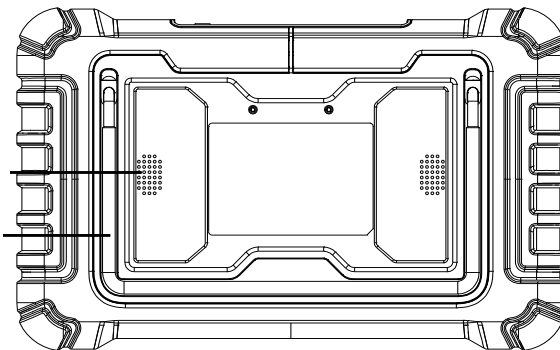

Porta USB per collegare il  
dispositivo a un PC o a un  
adattatore di alimentazione  
CC esterno

Porta USB

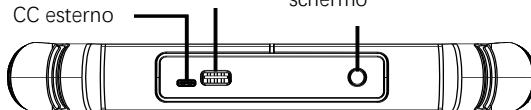

Pulsante di accensione  
Premere a lungo per accendere/spengere  
Premere rapidamente per bloccare lo  
schermo

## 1.1 Specifiche Tecniche

Colonna	Descrizione
Uso consigliato	Interno
Sistema operativo	Android 8.1.0
Processore	Quad Core 1.3 GHz
Memoria	32GB
Spettacolo	Schermo LCD touch capacitivo da 7 pollici con risoluzione 1024 x 600
Connettività	USB 2.0; Wi-Fi (2,4GHz); Bluetooth; OBDII
Colore del corpo	Nero
Ingresso/uscita audio	Ingresso: N/A; Uscita: cicalino e altoparlante
Alimentazione e batteria Alimentazione e batteria	<ul style="list-style-type: none"> <li>● Intervallo di tensione OBD DLC: 9-18 V</li> <li>● Batteria ai polimeri di litio da 3,7 V/5000 mAh</li> <li>● Ricarica tramite alimentatore da 5 V CC</li> </ul>
Durata della batteria	Circa 5 ore di utilizzo continuo
Carica input	5V / 2A
Consumo di energia elettrica	500 mA (LCD acceso alla luminosità predefinita, Wi-Fi abilitato) a 3,7 V
Deposito temporaneo	Da 0 a 40 °C (da 32 a 104 °F)
Temperatura. Marzo	Da -20 a 70 °C (da -4 a 158 °F)
Umidità di esercizio	5% - 95% senza condensa
Dimensioni (L x A x P)	Dimensioni: 259,0 mm x 161,3 mm x 34,0 mm (10,197 pollici x 6,35 pollici x 1,339 pollici)
Peso netto	≈ 836g
Protocolli automobilistici supportati	ISO9141-2, ISO14230-2, ISO15765, linea K/L, codice lampeggiante, SAE-J1850 VPW, SAE-J1850 PWM, ISO11898 (alta velocità, media velocità, bassa velocità e CAN a filo singolo), SAE J2610, GM UART, protocollo UART Echo Byte, protocollo Honda Diag-H, TP2.0, TP1.6

## 1.2 Dispositivo VCI

L'interfaccia diagnostica wireless UR1000 VCI è una piccola interfaccia di comunicazione per veicoli (VCI) utilizzata per connettersi al connettore diagnostico (DLC) del veicolo e al tablet. \*Il tablet può comunicare con VCI tramite Bluetooth o cavo USB. In generale, il cavo USB è più veloce.

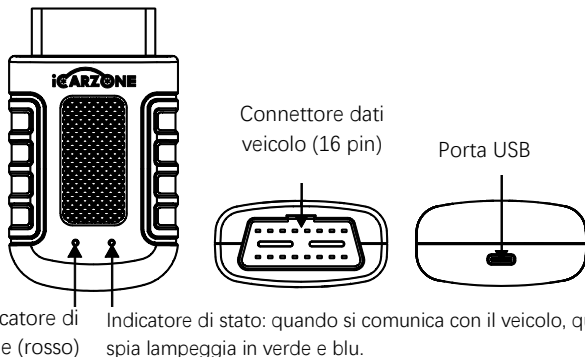

### Fonti di energia

**Alimentazione del veicolo:** funziona con l'alimentazione a 12 volt del veicolo.





**Alimentazione esterna:** tramite adattatore di alimentazione USB esterno e cavo USB.

Colonna	Descrizione
Comunicazione	Modalità doppia BT5.0
Frequenza senza fili	2,4 GHz
Intervallo di tensione in ingresso	9 V CC - 18 V CC
Corrente di alimentazione	100 mA a 12 V
Temperatura. Marzo	Da 0°C a 50°C (da 32°F a 122°F)
Deposito temporaneo	Da -20°C a 70°C (da -4°F a 158°F)
Dimensiones (L x P x A)	94 mm (3,7") * 56 mm (2,2") * 28 mm (1,1")
Peso	≈ 67 g (0,148 lb.)

Il raggio d'azione della comunicazione Bluetooth è di circa 32,8 piedi (circa 10 metri); Una volta che il dispositivo entra nel raggio di trasmissione del connettore VCI, il segnale perso a causa

dell'uscita dal raggio di trasmissione verrà ripristinato automaticamente.

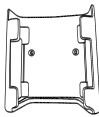
### 1.3 Altri accessori

	<p><b>Cavo USB</b> Collegare il tablet con display al PC o all'adattatore di alimentazione CC esterno.</p>		
	<p><b>Adattatore di alimentazione esterno USB</b> Utilizzando il cavo USB, collegare il tablet con display alla porta di alimentazione CC esterna per riceverne l'alimentazione.</p>		
	<p><b>Supporto adattatore VCI</b></p>		<p><b>Manuale d'uso</b></p>

IT

### PRIMA DI INIZIARE

Asegúrese de que la tableta esté suficientemente cargada o conectada a una fuente de alimentación externa.

## 2. Funzionamento

### 2.1 Interfaccia principale

Scorrere l'icona del lucchetto verso l'alto e verso il basso per accedere al menu attività dell'UR1000.

### NOTATO

Per impostazione predefinita, lo schermo del tablet è bloccato all'avvio. Si consiglia di bloccare lo schermo quando non lo si utilizza per proteggere le informazioni di sistema e risparmiare energia.



## 2.2 Pulsanti di localizzazione e navigazione

Pulsante	Nome	Descrizione
	<b>Locatore</b>	Scorri lo schermo verso sinistra o verso destra per visualizzare la schermata precedente o successiva.
	<b>Indietro</b>	Ritorna alla schermata precedente.
	<b>Benvenuto</b>	Ritorna alla schermata iniziale del sistema.
	<b>Applicazioni recenti</b>	Visualizza un elenco delle applicazioni attualmente utilizzate. Tocca l'icona di un'app per avviarla. Per chiudere un'app, scorri verso l'alto o verso il basso.
	<b>Schermata</b>	Quando vuoi salvare le informazioni visualizzate, fai uno screenshot.
	<b>Casa UR1000</b>	Ritorna al menu attività UR1000.

### \* Spegnere

Prima di spegnere il tablet con display, è necessario completare tutte le comunicazioni del veicolo. Forzare l'arresto mentre il tablet è in comunicazione potrebbe causare problemi all'ECM su alcuni veicoli. Uscire dall'applicazione Diagnostica prima di spegnere il tablet.

#### Per spegnere il dispositivo:

1. Premere e tenere premuto il pulsante di blocco/accensione.
2. Tocca l'opzione Spegni.

3. Premere OK, il tablet si spegnerà dopo pochi secondi.

### \* Riavviare il sistema

In caso di errore del sistema, tenere premuto il pulsante Blocco/Accensione e toccare l'opzione Riavvia per riavviare.

## 3. Diagnosi



L'applicazione Diagnostica può accedere all'unità di controllo elettronico (ECU) di vari sistemi di controllo del veicolo, come motore, trasmissione, sistema antibloccaggio dei freni (ABS), sistema airbag (SRS) e altro ancora.

\* Per le operazioni di diagnosi è necessario collegare l'UR1000 al DLC del veicolo in prova tramite il cavo principale.

IT

### 3.1 Identificazione del veicolo

Il sistema diagnostico UR1000 supporta 2 metodi di identificazione del veicolo:

1. Identificazione automatica o identificazione VIN
2. Selezione del veicolo

#### 3.1.1 Presentazione del menu del veicolo

<span>TUTTO</span> <span>USA</span> <span>UE</span> <span>ASIA</span> <span>Storia</span> <input type="text"/>				
Diagnostics for  <b>ABARTH</b>  <small>v32.40</small>	Diagnostics for  <b>AGUAR</b>  <small>v32.80</small>	Diagnostics for  <b>AUDI</b>  <small>v33.51</small>	Diagnostics for  <b>BENTLEY</b>  <small>v33.51</small>	Diagnostics for  <b>MERCEDES BENZ</b>  <small>v34.30</small>
Diagnostics for  <b>BWM</b>  <small>v34.00</small>	Diagnostics for  <b>BUGATTI</b>  <small>v33.51</small>	Diagnostics for  <b>CHRYSLER</b>  <small>v30.11</small>	Diagnostics for  <b>CITROEN</b>  <small>v32.54</small>	Diagnostics for  <b>DACIA</b>  <small>v33.10</small>
Diagnostics for  <b>DAEWOO</b>  <small>v30.10</small>	Diagnostics for  <b>DODGE</b>  <small>v30.11</small>	Diagnostics for  <b>DS</b>  <small>v32.54</small>	Diagnostics for  <b>FERRARI</b>  <small>v32.40</small>	Diagnostics for  <b>FIAT</b>  <small>v32.40</small>

Pulsante	Nome	Descrizione
	<b>Indietro</b>	Torna al menu principale.
<b>TUTTO</b>	<b>Tutto</b>	Visualizza un menu di produttori di automobili.
<b>USA</b>	<b>USA</b>	Visualizza il menu del veicolo statunitense.
<b>UE</b>	<b>Europa</b>	Visualizza il menu dei veicoli europei.
<b>ASIA</b>	<b>Asia</b>	Visualizza il menu dei veicoli asiatici.
<b>Storia</b>	<b>Storia</b>	Visualizza i registri cronologici dei veicoli di prova memorizzati.
	<b>Indagine</b>	Cerca una marca di veicolo specifica.

pulsanti del produttore del veicolo mostrano le marche di veicoli attualmente supportate dallo strumento. Dopo aver stabilito la comunicazione con il veicolo, premere il pulsante del produttore desiderato per avviare una diagnosi.

### 3.1.2 Identificazione automatica

L'**identificazione del VIN** può analizzare automaticamente il modello dell'auto, eliminando la noiosa programmazione inserita manualmente dall'utente. Per alcuni veicoli che non supportano la funzione di scansione automatica, lo strumento diagnostico consente di immettere manualmente il numero di identificazione del veicolo.

1. Premere il pulsante **Diagnosi** nel menu attività dell'UR1000.
2. Seleziona la marca del veicolo. Tocca **Identifica automaticamente** e attendi.

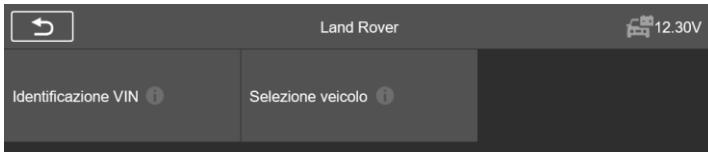

3. Dopo che il veicolo testato è stato identificato con successo, sullo schermo vengono visualizzate le informazioni sul veicolo, tra cui il numero VIN, il codice modello, la marca, ecc., quindi premere OK per accedere alla diagnosi.

Informazioni sul veicolo	
VIN	SALSN*****73429
Marca	Land Rover
Affiliare	Range Rover Sport
Modello	L320
Anno	2006
Motore	428PS - AJ V8 4.2 SC Petrol
Trasmissione	Automatic 6 Spd







- **Inserimento manuale del VIN**

Messaggio operatore

Leggere o inserire il codice VIN (17 cifre):

SALSN\*\*\*\*\*73429

## 3.2 Modalità diagnostica

Lo strumento di scansione offre agli utenti 3 modalità diagnostiche tra cui scegliere:  
**Analisi automatica, unità di controllo e assistenza.**

### 3.2.1 Analisi automatica

La funzione Auto Scan esegue una scansione completa delle centraline elettroniche del veicolo per individuare e recuperare i codici di errore.

Scansione Automatica	
FLM (modulo di controllo dell'illuminazione anteriore)	Predefinito   (2)
PBM (Modulo di controllo del freno di stazionamento)	Approvare
RDCM (Modulo di controllo differenziale posteriore)	Approvare
TCCM (Modulo di controllo della scatola di trasferimento)	Uno sconosciuto
VDM (Modulo di controllo della dinamica del veicolo)	NON equipaggiato
AHCM (Modulo di controllo del riscaldatore ausiliario)	Scansione... (60%)

- ◆ Predefinito | (2): È stato rilevato un codice di errore; 2 rappresenta il numero di errori rilevati.
- ◆ Approvato: Il veicolo è dotato di questo sistema e non presenta codici di errore..
- ◆ Equipaggiato: il veicolo è dotato di questo sistema.
- ◆ No equipaggiato: Il veicolo non è dotato di questo sistema.
- ◆ Uno sconosciuto: è stato rilevato che non è noto se il veicolo è dotato di questo sistema.
- ◆ Scansione: Indica che il dispositivo è in scansione del sistema del veicolo.

[Cancellazione rapida] – Per cancellare rapidamente il codice di errore.

[Pausa] / [Continua] – per mettere in pausa o continuare l'analisi.

[Report] – per visualizzare i report di errore durante la diagnostica.

[Pulsante Indietro] – Torna alla schermata precedente o esci.

### 3.2.2 Unità di controllo

Questa opzione consente di individuare manualmente il sistema di controllo desiderato. Grazie al programma basato su menu, l'utente seleziona manualmente l'unità di controllo specifica da rilevare, salta la scansione completa del veicolo ed esegue direttamente la diagnosi del sistema specificato.

### 3.3 Come funziona la diagnosi

Questa opzione consente di individuare manualmente un sistema di controllo necessario per il test attraverso una serie di opzioni. Seguire le procedure del menu ed effettuare ogni volta la selezione appropriata; Dopo aver effettuato le selezioni, il programma vi guiderà al menu delle funzioni diagnostiche.

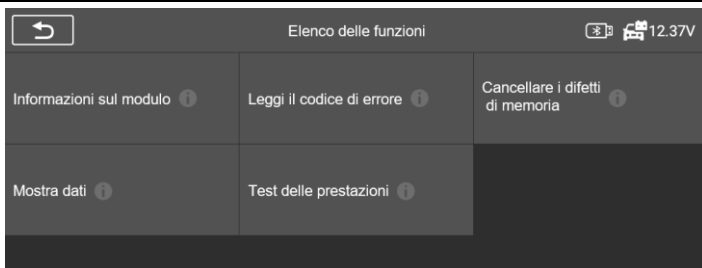

➤ **Per eseguire una funzione diagnostica**

1. Stabilire la comunicazione con il veicolo di prova.
2. Selezionare l'icona "Diagnostica".
3. Selezionare il produttore del veicolo.
4. Selezionare "Selezione veicolo" e selezionare il modello del veicolo, l'anno del modello, ecc. seguendo le istruzioni visualizzate sullo schermo.
5. Selezionare la modalità diagnostica e navigare nel menu di una qualsiasi modalità diagnostica per individuare il sistema di prova richiesto.
6. Selezionare il test da eseguire dall'elenco delle funzioni.

- ◆ **Informazioni sul modulo:** visualizza informazioni dettagliate sull'unità di controllo testata (tipo di unità, numero di versione e altre specifiche).
- ◆ **Leggi codici di errore:** visualizza i codici di errore del sistema di controllo del veicolo. La schermata Leggi codici varia per ogni veicolo. Su alcuni veicoli è anche possibile recuperare e visualizzare i dati in modalità fermo immagine.
- ◆ **Cancellazione della memoria guasti:** dopo aver letto i codici recuperati dal veicolo ed eseguito determinate riparazioni, è possibile cancellare i codici dal veicolo utilizzando questa funzione. Prima di eseguire questa funzione, assicurarsi che la chiave di accensione del veicolo sia in posizione ON (RUN) con il motore spento.
- ◆ **Mostra dati:** quando questa funzione è selezionata, sullo schermo viene visualizzato l'elenco dei dati del modulo selezionato. Gli elementi disponibili per qualsiasi modulo di controllo variano da veicolo a veicolo. I parametri sono elencati nell'ordine in cui vengono trasmessi dall'ECM, pertanto è possibile che vi siano alcune variazioni tra i veicoli.
- ◆ **Test delle prestazioni**  
 La funzione "Test di attuazione" consente di accedere ai test dei sottosistemi specifici del veicolo e di eseguire test dei componenti. A causa delle differenze tra produttore, anno e modello, nel menu verranno visualizzate solo le opzioni di test disponibili.  
 Questo test può monitorare il funzionamento dell'attuatore leggendo i dati dalla centralina motore. Ad esempio, commutando ripetutamente tra due stati operativi di elettrovalvole,

relè e interruttori, è possibile determinare se il sistema o il componente funziona correttamente ed eseguire il comando di commutazione sulla porta o sulla finestra.

- **Indicatori di direzione sinistro/destro:** controllare il lampeggio degli indicatori di direzione sinistro e destro per verificare se funzionano correttamente.
- **Alzacristalli anteriore/posteriore e sinistro/destro:** controllare l'intero finestrino del veicolo dall'alto verso il basso per verificare se il sollevamento e l'abbassamento dei finestrini funzionano normalmente.
- **Motore tergicristallo (V) Fase 1/2:** È possibile controllare il tergicristallo in modo che funzioni a 1/2 velocità per verificare se il motore del tergicristallo funziona normalmente.

### IT 3.3.1 Dati in tempo reale

Selezionare manualmente un modulo e passare all'elenco specifico dei flussi di dati. Basta scorrere lo schermo verso l'alto o verso il basso per individuare i dati desiderati.

Eeguire la selezione di un elemento

<input type="radio"/>	Coppia di bloccaggio effettiva	0	Nm	
<input type="radio"/>	Posizione dell'attuatore	10.32	mm	
<input type="radio"/>	Temperatura interna del modulo di controllo	50	°C	
<input checked="" type="radio"/>	Tensione di alimentazione del modulo di controllo	13.5	V	
<input type="radio"/>	Solenoidi selezione modalità di trasferimento differenziale	11.08	V	
<input type="radio"/>	Regime motore	799	rpm	
<input type="radio"/>	Posizione dell'asse X del cambio	4.99	V	
<input type="radio"/>	Posizione asse Y del cambio	4.99	V	

Premere per aprire il sottomenu

\* Per cambiare la modalità dell'unità, tornare al pulsante "Impostazioni" e selezionare la modalità desiderata.

#### Modo de visualización

4 tipi di modalità di visualizzazione disponibili per la visualizzazione dei dati nel sottomenu.

- ① **Modalità indicatore analogico:** visualizzato come grafico di un indicatore analogico.
- ② **Modalità testo:** modalità predefinita che visualizza le impostazioni come testo e come elenco.

#### NOTATO

I parametri di stato di lettura, come la lettura dell'interruttore, che sono presentati principalmente sotto forma di parole quali ON, OFF, ATTIVO e ABORT, possono essere visualizzati solo in modalità testo. Durante la lettura, i parametri dei valori, come la lettura del sensore, possono essere visualizzati in modalità testo e in altre modalità grafiche.

- ③ **Modalità grafico forma d'onda:** quando questa modalità è applicata, è possibile utilizzare due dita per ingrandire o ridurre.
- ④ **Modalità indicatore digitale:** visualizzato come grafico indicatore digitale.



- ❖ **Indietro:** torna alla schermata precedente o esci dalla funzione.
- ❖ **Cerca:** cerca i nomi dei parametri per visualizzare i dati.
- ❖ **Mostra selezione:** alterna tra le due opzioni; Uno mostra gli elementi di configurazione selezionati, l'altro mostra tutti gli elementi disponibili.
- ❖ **Unisci grafici:** unisce i grafici dei dati selezionati (solo per la modalità grafico a forma d'onda). Questa funzione è utile per effettuare confronti tra parametri. Per annullare la modalità di fusione della grafica, premere ⊗ nell'angolo in alto a destra.
- ❖ **In Cima:** sposta un elemento dati selezionato in cima all'elenco.
- ❖ **Cancella Dati:** cancella tutti i valori dei parametri recuperati in precedenza in un punto selezionato.
- ❖ **Congela:** visualizza i dati recuperati in modalità fermo immagine.
- ❖ **Registra:** I dati registrati in tempo reale verranno salvati come videoclip nel Data Manager.
- ❖ **Ultimo canale:** canale precedente.
- ❖ **Prossimo canale:** canale successivo.

### 3.4 Operazioni OBDII generiche

Nella schermata del menu del veicolo è disponibile un'opzione di accesso rapido per la diagnosi del veicolo OBDII/EOBD. Questa opzione fornisce un modo rapido per verificare i codici di errore, isolare la causa di una spia di malfunzionamento (MIL) accesa, controllare lo stato del monitor prima dei test di certificazione delle emissioni, verificare le riparazioni ed eseguire una serie di altri servizi correlati alle emissioni. Il menu di diagnostica OBDII include: **Letture codici, cancellazione codici, prontezza I/M, dati in tempo reale, fermo immagine, informazioni sul veicolo, test del monitor O2, monitor di bordo, sistema evaporativo (modalità \$8)**

## 4. Operazioni di servizio



Servizio				
OLIO	EPB	SAS	Acceleratore	DPF
Batteria	Spurgo ABS	Iniettore	TPMS	Sospensione Pneumatica
Aria Condizionata	Lampada Frontale	Stabilità del corpo	Controllo motore	Trasmissione

### 3 funzioni di manutenzione comunemente eseguite:

◆ **Ripristino olio:** questa funzione reimposta gli intervalli di manutenzione e le distanze e spegne la spia quando si cambia l'olio. Il sistema calcola l'intervallo di cambio dell'olio più adatto in base alle condizioni di guida e climatiche del veicolo. Si prega di notare che il promemoria della durata dell'olio deve essere reimpostato ogni volta che si cambia l'olio, in modo che il sistema possa calcolare quando è necessario il successivo cambio dell'olio.

**NOTATO:** Prima di reimpostare gli indicatori di servizio, è necessario completare tutti i lavori richiesti. In caso contrario, i valori di servizio potrebbero non essere corretti e il modulo di controllo interessato potrebbe registrare codici di errore.

◆ **Freno di stazionamento elettronico:** questa funzione ha molteplici utilizzi, tra cui la disattivazione e l'attivazione del sistema di controllo dei freni, l'assistenza nel monitoraggio del liquido dei freni, l'attivazione e la disattivazione delle pastiglie dei freni e la regolazione dei freni dopo la sostituzione di un disco o di una pastiglia. Manutenzione, disattivazione e riattivazione del sistema freno di stazionamento elettronico (EPB) per sostituzione e inizializzazione.

◆ **Sensore dell'angolo di sterzata:** calibrare il sensore dell'angolo di sterzata (SAS), calibrare il volante per la guida rettilinea o ricalibrare il SAS durante la sostituzione delle parti dello sterzo. La calibrazione deve essere eseguita dopo le seguenti operazioni:

- Sostituzione del volante.
- Sostituzione del sensore dell'angolo di sterzata.

- Qualsiasi intervento di manutenzione che comporti l'apertura del mozzo del connettore del sensore dell'angolo di sterzata sulla colonna.
- Qualsiasi intervento di manutenzione o riparazione sul collegamento dello sterzo, sulla scatola dello sterzo o su qualsiasi altro meccanismo correlato.
- Allineamento delle ruote o regolazione del passo.
- Riparazioni in seguito ad incidenti in cui potrebbe essersi verificato un danno al sensore o al gruppo dell'angolo di sterzata, o a qualsiasi parte del sistema di sterzo.

## NOTAO

- 1) iCarzone non si assume alcuna responsabilità per eventuali incidenti o lesioni derivanti dalla manutenzione del sistema SAS. Quando si interpretano i codici di errore rilevati dal veicolo, seguire sempre le raccomandazioni del produttore per la riparazione.
- 2) Tutte le schermate software mostrate in questo manuale sono esempi; le schermate di prova effettive possono variare per ciascun veicolo testato. Osservare i titoli dei menu e le istruzioni sullo schermo per selezionare le opzioni corrette.
- 3) Prima di iniziare la procedura, assicurarsi che il veicolo sia dotato di pulsante ESC. Trova il pulsante sul cruscotto.

### ➤ **Taratura del piantone dello sterzo**

Se si sostituisce il piantone dello sterzo o il quadro strumenti oppure si aggiorna il software del quadro strumenti, è necessaria una calibrazione del piantone dello sterzo del sistema della carrozzeria.

## 5. Programma TPMS



UR1000 può essere utilizzato con la funzione del modulo wireless per la pressione dei pneumatici per eseguire l'attivazione, la programmazione e l'apprendimento del TPMS.

- 1. Informazioni sul sensore originale:** visualizza le informazioni sul modello del sensore di pressione dei pneumatici configurato dal produttore del veicolo, inclusi fornitore, frequenza e numero di parte.
- 2. Attiva sensori programmati:** questa funzione attiva i sensori di pressione dei pneumatici programmati e visualizza i parametri associati quali ID, pressione, temperatura e stato della batteria.
- 3. Controlla il sensore TS:** controlla lo stato del sensore iCarzone e visualizza parametri quali ID, frequenza, versione software e stato della batteria.

**4. Programmazione del sensore TS:** questa funzione viene utilizzata per programmare il sensore.

**5. Guida all'autoapprendimento:** dopo aver sostituito il sensore della pressione dei pneumatici, seguire le istruzioni del produttore del veicolo per eseguire un semplice processo di autoapprendimento su strada.

**6. Diagnostica OBD:** in situazioni specifiche, potrebbero essere necessarie funzioni diagnostiche durante la sostituzione dei sensori di pressione dei pneumatici.

## NOTATO

Il sensore deve essere acquistato separatamente poiché il prodotto non è incluso nella confezione.

## 6. Videoscopio (facoltativo)



I tecnici riparatori lo utilizzano per esaminare il motore e i suoi vari componenti, in modo da individuare i problemi. Utilizzando un endoscopio, i tecnici possono ispezionare visivamente aree difficili da raggiungere o scarsamente visibili, come blocchi motore, valvole, pistoni e alberi motore.

### ➤ Per informazioni sul prodotto UR1000 su Videoscopio:

1. Tocca l'app Videoscope. Se il dispositivo non è collegato al videoscopio, viene visualizzata la pagina Non rilevato. Premere il pulsante "File video" per accedere alla pagina "File video".
2. Se il videoscopio è collegato al prodotto, verrà visualizzata una finestra di richiesta per consentire al dispositivo di connettersi al dispositivo USB. Premere OK, quindi andare alla pagina. A questo punto puoi scattare foto o registrare video.
3. I file immagine e video vengono visualizzati nell'applicazione "File video".

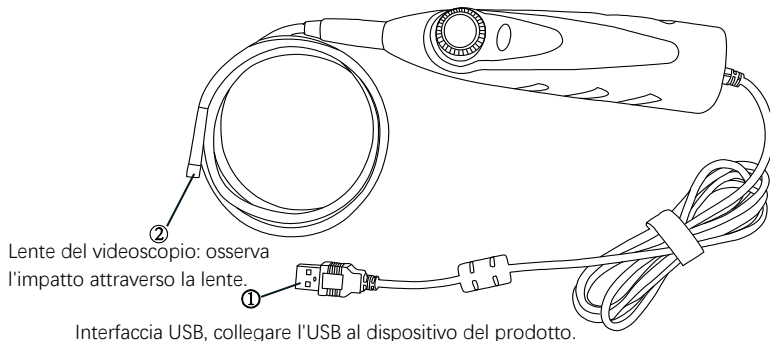

## 7. Aggiornare



Scarica le ultime versioni del software. Spesso pubblichiamo nuove versioni che aggiungono nuovi test, nuovi modelli o migliorano l'applicazione. Quando è connesso a Internet, il dispositivo cerca automaticamente il software disponibile.

Opzione lingua

Tocca per vedere informazioni dettagliate

Tocca per aggiornare l'elemento desiderato

Software Name	Version	Size	State
BENZ(MercedesBenz-Maybach)	V14.81	149 M	↓
BMW(Bmw-Mini-Rolls_Royce)	V16.01	2450 M	↓
CHRYSLER(Chrysler-Jeep-Dodge)	V10.26	21 M	↻
DAEWOO	V10.11	2 M	↓
FIAT(Fiat-AlfaRomeo-Lancia-Abarth-Ferrari-Maserati)	V13.11	24 M	↓
FORD	V12.81	94 M	↓

## 8. Cronologia del veicolo



Questa funzione memorizza i dati storici del veicolo testato, comprese le informazioni sul veicolo e i codici di errore recuperati durante le precedenti sessioni diagnostiche.

### ➤ Per attivare una sessione di prova per il veicolo registrato

1. Selezionare Cronologia veicolo dal menu principale.
2. Il pulsante a discesa a sinistra dell'elenco mostra o nasconde la miniatura dei record diagnostici storici. Fare clic sulla miniatura per passare al livello successivo della pagina dei dettagli dei dati diagnostici storici. Il pulsante Diagnostica nell'angolo in alto a destra consente un rapido accesso alla diagnostica.
3. Per eliminare i record diagnostici storici, fare clic sulla casella di controllo nell'angolo inferiore destro della miniatura per selezionarla, quindi fare clic sul pulsante Elimina nell'angolo superiore sinistro della barra di navigazione.

## 9. Parametro



Regola le impostazioni predefinite. Ciò include: collegamento VCI, modello USB, unità, lingua, registrazione dati, WIFI, luminosità, modalità sospensione schermo, veicolo ordinato per, impostazioni di sistema, ripristino impostazioni di fabbrica, informativa sulla privacy.

## 10. Dati dell'utente



Viene utilizzato per archiviare e visualizzare i file salvati. Contiene immagini, letture, manuale utente, formazione, report e posizione dei DLC.

## 11. Disinstallazione



Questa sezione consente di gestire le applicazioni installate sul sistema diagnostico UR1000. Selezionando questa sezione si apre una schermata di amministrazione, in cui è possibile visualizzare tutte le applicazioni diagnostiche disponibili per il veicolo.

## 12. Informazioni sul workshop



L'app Shop Manager gestisce le informazioni del negozio, tra cui i registri delle informazioni sui clienti e i registri cronologici dei veicoli di prova. Sono disponibili due funzioni principali:

**Informazioni per l'officina e informazioni per i clienti**

## 13. A proposito



Nella schermata Informazioni sono elencati la versione, l'hardware, il numero di serie, lo spazio di archiviazione, ecc. da UR1000.

## 14. Codice di errore



Il codice di errore consente di controllare la cronologia degli errori e le informazioni descrittive in base al codice di errore del modello. Scorri verso l'alto e verso il basso per selezionare il modello e il codice desiderati.

## 15. Supporto



Tramite la nostra piattaforma di comunità online e il servizio clienti online, puoi inviare feedback o richieste di assistenza per ottenere assistenza e supporto diretti. \*Per sincronizzare il dispositivo con il tuo account online, devi registrare il prodotto tramite Internet quando lo utilizzi per la prima volta.

## 16. Collegamento rapido



Il collegamento rapido fornisce l'accesso al sito Web ufficiale di iCarzone e ad altri siti Web di servizi per auto popolari. Questi siti sono risorse inestimabili per informazioni e dati sulle riparazioni automobilistiche e includono forum, corsi di formazione video e consulenze di esperti.

## 17. Desktop remoto



Il programma di supporto TeamViewer, un modo semplice, veloce e sicuro per controllare il tuo schermo da remoto. Utilizza questa app per ottenere un'assistenza remota esclusiva dai tecnici iCarzone, consentendo loro di controllare il tuo tablet sul loro PC tramite il software TeamViewer.

\* Assicurarsi che il tablet sia connesso a Internet prima di avviare l'applicazione Remote Desk.

### ➤ Per beneficiare dell'assistenza remota di un partner

1. Accendi il tablet. Tocca l'applicazione Desktop remoto nel menu attività UR1000. Verrà visualizzata la schermata TeamViewer e l'ID dispositivo verrà generato e visualizzato.
2. Il tuo partner deve scaricare e installare il programma di controllo remoto TeamViewer (<http://www.teamviewer.com>) sul proprio computer. Quindi è necessario avviare il software sul computer per fornire supporto e controllare il dispositivo da remoto.
3. Consegni il tuo documento d'identità al partner e attendi che ti invii una richiesta di controllo remoto.
4. Apparirà una finestra pop-up che ti chiederà di confermare se desideri consentire il controllo remoto del tuo dispositivo.

## 18. Risoluzione dei problemi

### A. Il dispositivo non funziona correttamente.

- Assicurarsi che il dispositivo sia stato registrato online.
- Assicurarsi che il software di sistema e il software applicativo diagnostico siano correttamente aggiornati.
- Assicurarsi che il dispositivo sia connesso a Internet.
- Controllare tutti i cavi, i collegamenti e gli indicatori per verificare se il segnale viene ricevuto.

### B. La durata della batteria è più breve del solito.

- Ciò può accadere quando ci si trova in una zona con segnale debole. Spegni il dispositivo quando non lo usi.

### C. Non è possibile accendere il dispositivo.

- Assicurarsi che il dispositivo sia collegato a una fonte di alimentazione o che la batteria sia

carica.

#### **D. Impossibile caricare il dispositivo.**

- Il caricabatterie potrebbe essere difettoso.
- Potresti aver provato a utilizzare il dispositivo a una temperatura troppo calda o troppo fredda. Prova a cambiare l'ambiente di ricarica.
- Il dispositivo potrebbe non essere collegato correttamente al caricabatterie. Controllare il connettore.

## **19. Utilizzo della batteria**

### **PERICOLO**

La batteria ai polimeri di ioni di litio integrata può essere sostituita solo in fabbrica; La sostituzione impropria o la manomissione della batteria possono causare un'esplosione. Non utilizzare un caricabatterie danneggiato.

- Non smontare, aprire, schiacciare, piegare, deformare, forare o sminuzzare.
- Non modificare, ricondizionare, tentare di inserire oggetti estranei nella batteria, esporla a fuoco, esplosioni o altri pericoli.
- Assicuratevi di utilizzare solo il caricabatterie e i cavi USB inclusi nella confezione. L'utilizzo di altri caricabatterie e cavi USB potrebbe causare il malfunzionamento o la rottura del dispositivo.
- Utilizzare esclusivamente il caricabatterie omologato e conforme alla norma. L'uso di una batteria o di un caricabatterie non autorizzati può presentare un rischio di incendio, esplosione, perdite o altri pericoli.
- Evitare di far cadere il dispositivo. Se il dispositivo cade, in particolare su una superficie dura, e l'utente sospetta che sia danneggiato, portarlo presso un centro di assistenza per farlo ispezionare.
- Quanto più ti avvicini alla stazione base della tua rete, tanto più a lungo puoi utilizzare il tuo dispositivo, perché la connessione consuma meno energia.
- Il tempo di ricarica della batteria varia a seconda della capacità residua della batteria.
- La durata della batteria diminuisce inevitabilmente con il tempo.
- Poiché la ricarica eccessiva può ridurre la durata della batteria, rimuovere il dispositivo dal caricabatterie una volta che è completamente carico. Una volta completata la carica, scollegare il caricabatterie.
- Lasciare il dispositivo in luoghi caldi o freddi, in particolare all'interno di un'auto in estate o in inverno, può ridurre la capacità e la durata della batteria. Conservare sempre la batteria a temperature normali.

## 20. Servizio di riparazione

Se è necessario restituire l'unità per la riparazione, scaricare e compilare il modulo di servizio di riparazione dal sito [www.iCarzone.net](http://www.iCarzone.net). Devono essere incluse le seguenti informazioni:

- Nome del contatto
- Indirizzo di ritorno
- Numero di telefono
- Nome del prodotto
- Descrizione completa del problema
- Prova di acquisto per riparazioni in garanzia
- Metodo di pagamento preferito per le riparazioni fuori garanzia



### NOTATO

Per le riparazioni fuori garanzia, il pagamento può essere effettuato con Visa, Master Card o carte di credito approvate.

## 21. Informazioni sulla conformità

### Requisiti FCC

Questo dispositivo è conforme alla Parte 15 delle Norme FCC. Il funzionamento è soggetto alle due condizioni seguenti: (1) Questo dispositivo non deve causare interferenze dannose e (2) Questo dispositivo deve accettare qualsiasi interferenza ricevuta, comprese le interferenze che possono causare un funzionamento indesiderato.



### AVVERTIMENTO

Eventuali modifiche o alterazioni non espressamente approvate dalla parte responsabile della conformità potrebbero invalidare il diritto dell'utente a utilizzare l'apparecchiatura.



### NOTATO

Questa apparecchiatura è stata testata e ritenuta conforme ai limiti previsti per i dispositivi digitali di Classe B, ai sensi della Parte 15 delle Norme FCC. Questi limiti sono concepiti per garantire una protezione ragionevole contro interferenze dannose in un'installazione residenziale.

Questa apparecchiatura genera, utilizza e può irradiare energia a radiofrequenza e, se non installata e utilizzata secondo le istruzioni, può causare interferenze dannose alle comunicazioni radio. Tuttavia, non vi è alcuna garanzia che non si verifichino interferenze in una particolare installazione. Se questa apparecchiatura dovesse causare interferenze dannose alla ricezione radiofonica o televisiva, cosa che può essere accertata accendendo e spegnendo

l'apparecchiatura, si consiglia all'utente di provare a correggere l'interferenza adottando una o più delle seguenti misure:

- Riorientare o riposizionare l'antenna ricevente.
- Aumentare la distanza tra l'apparecchiatura e il ricevitore.
- Collegare l'apparecchiatura a una presa di corrente appartenente a un circuito diverso da quello a cui è collegato il ricevitore.
- Per assistenza, rivolgersi al rivenditore o a un tecnico radio/TV esperto.

Eventuali modifiche o alterazioni non espressamente approvate dalla parte responsabile della conformità potrebbero invalidare il diritto dell'utente a utilizzare l'apparecchiatura.

IT

## AVVISO RF

Il dispositivo è stato valutato come conforme ai requisiti generali di esposizione alle radiofrequenze. Il dispositivo può essere utilizzato in condizioni di esposizione portatile senza restrizioni.

Il termine "IC" prima del numero di certificazione radio significa solo che sono state soddisfatte le specifiche tecniche dell'IC.

## CONFORMITÀ RoHS

Questo dispositivo è dichiarato conforme alle direttive europee RoHS 2011/65/UE e 2015/863/UE.

## CONFORMITÀ CE

Questo prodotto è dichiarato conforme ai requisiti essenziali delle seguenti direttive e reca la corrispondente marcatura CE: Direttiva EMC, Direttiva RED, Direttiva Bassa Tensione.

## 22. Garanzia

### 22.1 Garanzia limitata di un anno

iCarzone Technology Inc. garantisce all'acquirente originale di questo prodotto che, qualora il prodotto o una qualsiasi parte di esso dovesse guastarsi a causa di un difetto nei materiali o nella fabbricazione in normali condizioni di utilizzo e manutenzione, per un periodo di un anno dalla data di acquisto, la società riparerà o sostituirà la parte (utilizzando parti nuove o ricondizionate) dietro presentazione della prova di acquisto, senza alcun costo per le parti o la manodopera correlate al difetto.

### Questa garanzia non si applica a:

- a) Prodotti sottoposti a condizioni o utilizzo anomali, incidenti, manipolazione impropria,

---

negligenza, modifiche non autorizzate, abuso, installazione o riparazione improprie o conservazione impropria.

- b) Prodotti il cui numero di serie meccanico o elettronico è stato rimosso, modificato o reso illeggibile.
- c) Danni causati dall'esposizione a temperature eccessive o a condizioni ambientali estreme.
- d) Danni causati dal collegamento o dall'utilizzo di accessori o altri prodotti non approvati o autorizzati dalla Società.
- e) Difetti esterni, estetici, decorativi o strutturali, come telai e parti non funzionali.
- f) Prodotti danneggiati da agenti esterni quali fuoco, sporcizia, sabbia, batterie che perdono, fusibili bruciati, furto o uso improprio dell'alimentatore.

---

**!** **IMPORTANTE**

Durante la riparazione, tutto il contenuto del prodotto potrebbe essere rimosso. È necessario eseguire il backup di tutto il contenuto del prodotto prima di inviarlo per l'assistenza in garanzia.

---



**iCarzone Inc.**

[www.iCarzone.net](http://www.iCarzone.net)

All Rights Reserved