

SUNHEATER

SWIMMING POOL SOLAR HEATING SYSTEMS

for Aboveground Pools

Product Number S220

INSTALLATION & OPERATION MANUAL

How Solar Pool Heating Works

- Using your pool pump, water is automatically pumped through the solar collectors.
- As sun shines on the collector, the water is then heated as it moves through it.
- The heated water is returned back to the pool, through your return lines.
- You enjoy your own heated pool with no fuel costs.

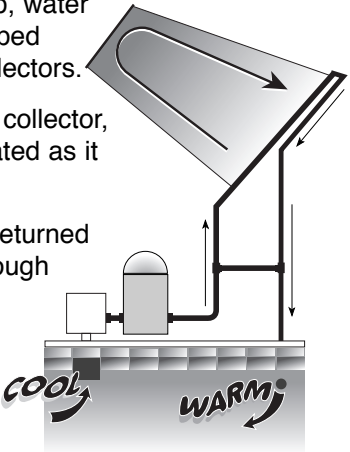

Why Solar Heat Works Best

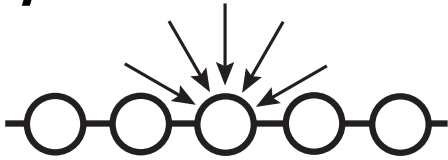

Collector Cross Section

- Water is heated as it moves through the many tubes in the solar collectors.
- Tube and web design traps heat and catches light as the sun moves across the sky.
- Tough polypropylene material won't rust, corrode or scale. Plus, the collector is reversible.

PLEASE READ THIS MANUAL CAREFULLY. YOUR ENJOYMENT OF YOUR SOLAR HEATED POOL AND YOUR WARRANTY ARE AFFECTED BY HOW YOUR SOLAR HEATING SYSTEM IS INSTALLED

CAUTION: a) Solar collectors are often installed on the roofs of buildings. Unless you are very familiar with working on roofs and have the proper ladders and safety equipment for such work, you should hire someone with the necessary experience to do the installation. Failure to observe safe practices on a roof or other elevated structure may result in falling, leading to serious injury to you.
 b) When installing collectors on the ground, do not build a rack support that could allow children access into the pool.



IMPORTANT

READ THIS ENTIRE MANUAL BEFORE STARTING

How Well Does Solar Heating Work?

A properly sized and installed system will raise pool temperatures up to 10° F/6° C during the season. You will only want to circulate water through the solar collector when the sun is shining. When it's cloudy or rainy, solar won't work as well (and you probably won't be swimming during those times), but your water will be back up to temperature after one or two warm days.

Do I Need A Special Pump?

If your pool pump is in good working condition, there shouldn't be any problem using your existing pump. A one HP pump will handle installations up to 30 feet (9 meters) away from the pool equipment and one story up. If the collectors are cool to touch when the water is running through them on a warm sunny day, you are getting enough flow.

Where Can I Put The Solar Collectors?

Anywhere you get at least 6 hours of full sun during the day. The longer the collectors are in full sun, the better they will work. If you are mounting the solar on an angle (like a roof or rack), the collectors should face in a southerly direction. For roof or rack mounting, you will need one SK-43 mounting kit (one SK43 will secure up to two S220 collectors). For high wind areas, we recommend one SK-34 High Wind Kit for each collector. Call SmartPool at 732-730-9880 for ordering info.

What Tools Will I Need?

- Flat head screwdriver or 5/16" (8mm) nut driver
- For roof or rack mounting you will also need:
- Power drill
- 1/8" (3 mm) drill bit and a Phillips head bit
- Silicone sealant (GEII or equivalent)

What additional parts will I need to install the solar system on a roof?

- If your current plumbing is 2" you will need a 1 1/2" to 2" PVC adaptor.
- One SmartPool Mounting Kit SK-43 (will secure up to two S220 collectors). One high wind SK-34 for each collector in high wind areas.
- You will need the correct amount of 1 1/2" (38 mm) Schedule 40 PVC pipe for the plumbing, going to and from your pool equipment.
- You will also need PVC primer, glue, and fittings (available where you buy PVC pipe).

What additional parts will I need to install the solar system on the ground or on a rack?

- For a ground mount installation you will require 2 hoses - one that will reach from the pool equipment to the collector and one that reaches from the collector back to the pool.
- For a rack mount installation you will need SmartPool's mounting kit SK-43. For high wind areas you will need one SK-34 for each collector.

**USE ONLY SMARTPOOL-APPROVED MOUNTING KIT SK43
AND FOLLOW THE DIRECTIONS PROVIDED.
FAILURE TO COMPLY WILL VOID YOUR WARRANTY!**

**WARNING! POSITION THE RACK SO THAT IT DOES NOT
PROVIDE ACCESS TO THE POOL FOR CHILDREN.**

How much will the solar system weigh when filled with water?

Each solar box will weigh approximately 40 lbs (18 kg). when filled with water. There is very little additional load on your roof since the weight is dispersed over a large area.

Pool Sizes		Number of Solar Boxes	Area Needed
Round	Oval		
12' - 18' (3.7 m - 5.5 m)	12' x 24' (3.7 m x 7.3 m)	1	3 ft x 21 ft (1 m x 6.5 m)
21' - 24' (6.4 m - 7.3 m)	15' x 30' (4.6 m x 9.1 m) - 16' x 25' (4.9 m x 7.6 m)	2	5 ft x 21 ft (1.5 m x 6.5 m)
27' - 28' (4.9 m - 9.8 m)	16' x 32' (4.9 m x 9.8 m) - 18' x 34' (5.5 m x 10.4 m)	3	7 ft x 21 ft (2.1 m x 6.5 m)

Use a solar blanket to hold in heat at night or during cool weather.

Product # S220 Kit Components

Kit	Qty	Item #	Description
	1	SCPNL220	2' x 20' (610 cm x 6.1 m) Polypropylene Solar Collectors
	1	SC018HSE	18" (45 cm) Plastic Flex Hose
	1		Limited Warranty

SK-32		System Kit for S220	
	2	69003	Elbow Connectors
	2	69002	PVC End Caps 1 1/2" (38 mm) FPT
	2	SC125CLMP	1 1/4" (31.75 mm) Stainless Steel Hose Clamps 35-51
	1	60554	Teflon Tape 1/2" (12.7 mm)
	1		Installation Manual



SC018HSE



SK-32

SunHeater collectors are manufactured with special molds and materials designed to provide you with the most durable, high performance solar pool heating system available. Note: during manufacturing certain mechanical incisions are required to complete the assembly of the collector (see photos on right). These are normal and do not adversely affect the performance or durability of your SunHeater.

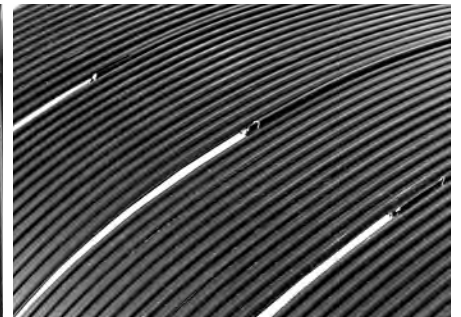

Please Note: Small holes in collector (see photo at right) are NOT to be used for mounting. Use only SmartPool-approved mounting kit SK43 and follow the directions provided. Failure to comply will void your warranty.

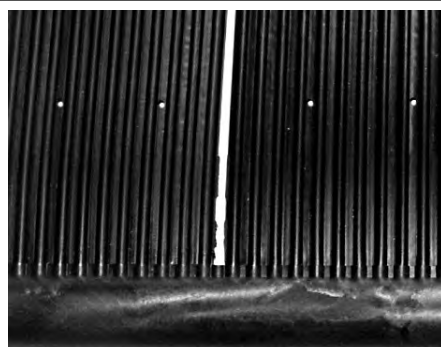

SYSTEM LAYOUT

Single System

Required:

- Flathead screwdriver or 5/16" (8 mm) nut driver.
- To install your solar heating system you will require 2 hoses - one that will reach from the pool equipment to the collector and one that reaches from the collector back to the pool.

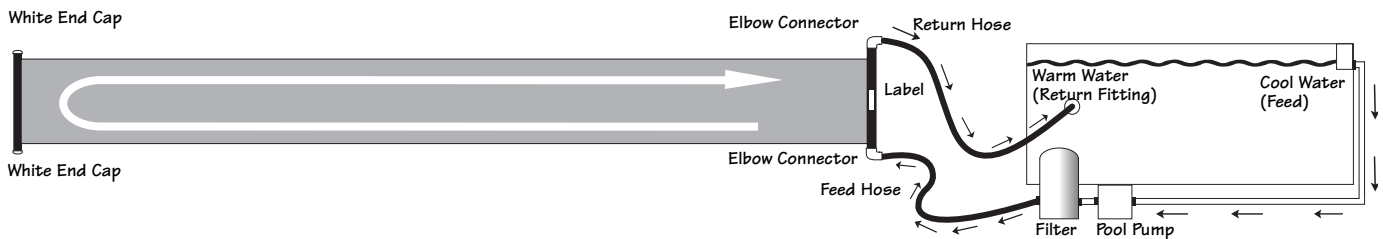

1. Provide an area that is free of any sharp objects with at least 6 hours of full sunlight a day.
2. Remove strap from collector and unroll it placing the headers with the serial number label closest to your pool equipment.
3. Allow the collector to relax in the sun (30 minutes to an hour). **DO NOT LAY COLLECTOR ON THE GRASS IT CAN DAMAGE THE LAWN UNDERNEATH! DO NOT WALK ON COLLECTOR.**
4. Remove and discard the black protective end caps covering the threaded ends of the header pipes.
5. Wrap the threaded ends of the headers with Teflon tape provided (as shown) for a watertight seal.
6. On the header without the label, thread white end caps on the open ends (as shown). Be careful not to cross-thread.
7. Thread elbow connectors on the open ends of the header with the label (as shown). Be careful not to cross-thread.
8. Turn off pool pump.
9. Go to pool and plug the round return fitting on the pool wall from the inside, so the water won't drain through (a winter plug works well).
10. Connect a hose from the filter to the lower elbow connector. Always fill the system from the bottom.
11. Connect another hose from pool return fitting to other elbow connector.
12. From the inside of the pool wall, remove the plug you placed in the round return fitting.

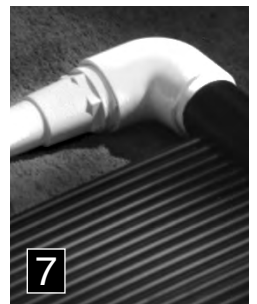

YOU ARE NOW READY TO START-UP YOUR SOLAR POOL HEATER

13. Turn on the pump. Check for leaks and tighten the connections that need attention.

Note: Upon start-up you will see air bubbles come through the return hose. This is normal and will stop after all the air has been purged from the solar heating system.

CONNECTIONS FOR TWO COLLECTORS

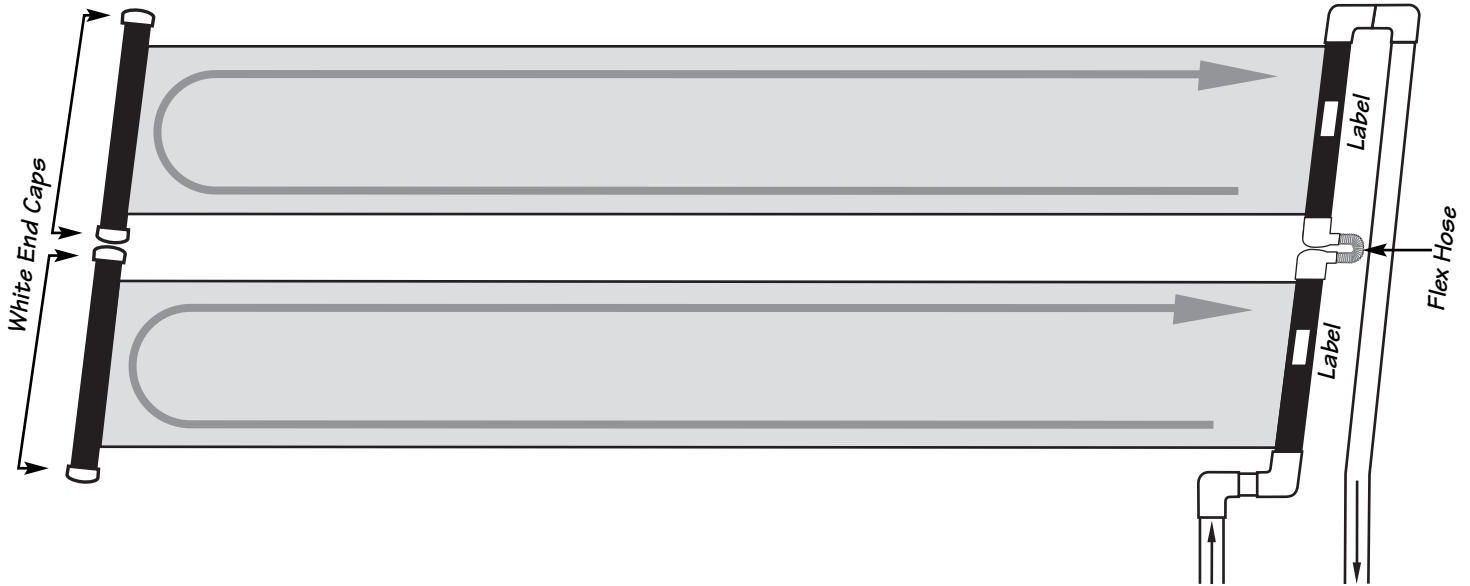

CONNECTIONS FOR THREE COLLECTORS

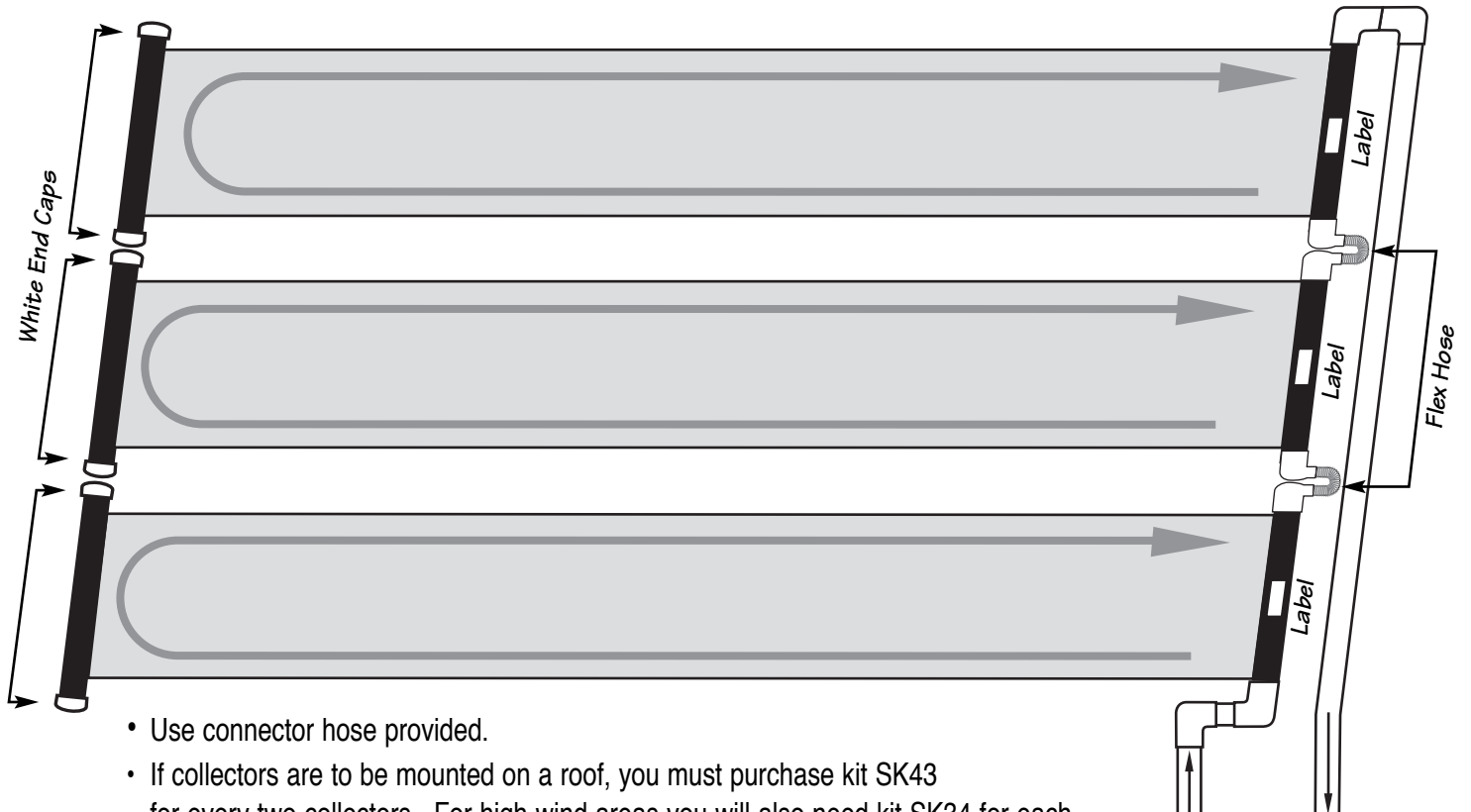

- Use connector hose provided.
- If collectors are to be mounted on a roof, you must purchase kit SK43 for every two collectors. For high wind areas you will also need kit SK34 for each collector. Call your dealer or SmartPool at 1-732-730-9880.
- Slots are provided in each solar collector for mounting (DO NOT USE SMALL HOLES IN COLLECTORS FOR MOUNTING - SEE PAGE 3. DOING SO WILL VOID YOUR WARRANTY).
- Maximum of three collectors may be plumbed in series.
- Pitch the collectors slightly toward the end caps for winterizing and draining - 1" (25 mm) -2" (50 mm).
- Do not add additional mounting hardware other than SmartPool factory approved kits.

OPERATION & MAINTENANCE

Operation

1. The collector should feel cool to the touch when the sun is shining on the collector and water is passing through. This means that the heat is being transferred to the water.
2. The water returning to your pool will be a few degrees (3-5° F/2-3° C) warmer than the pool itself. This is the most efficient way to heat a large body of water like a pool. Keep circulating the water and add a few degrees each pass.
3. Circulate water through the solar collector at least 6 hours per day during the daylight hours on sunny days. If you circulate your water through the collector at night, or when it's overcast or on chilly days, you will cool your pool water rather than heat it. If you need to run your pump at night, divert the water directly back to the pool and bypass the solar system.

Winterization

YOUR SOLAR SYSTEM MUST BE DRAINED FOR WINTERIZATION! FREEZE DAMAGE IS NOT COVERED UNDER WARRANTY! YOU MUST DRAIN YOUR SOLAR COLLECTORS JUST LIKE YOU DRAIN THE REST OF YOUR POOL EQUIPMENT!

Remove the white end cap at the top of the solar system. Remove the white end cap at the bottom and be sure ALL the water is drained out of the system. Replace end caps and blow pressurized air through the system. After blowing them out, remove and store the bottom end cap for use again in the spring when you start up again. You can leave the collectors in place (as long as they are completely drained) and they will withstand even the harshest winters. SmartPool recommends that you store your collectors inside in a warm dry place.

Collector Repair

IF THE COLLECTOR DEVELOPS A LEAK

Your solar collector is warranted against defects in materials and workmanship (see warranty for details and limitations). If a leak develops for any other reason, you may use the repair method shown. The collector is not warranted against freeze damage.

SOLAR COLLECTOR REPAIR

This method allows for an easy and permanent, on-site repair of a collector by isolating the leading riser tube. Referring to the figure at the right, locate the tube to be isolated. (End tube has been shown for clarity). Using a sharp utility knife, very carefully cut away approximately 1" (25 mm) of the tube at both headers. Drive a #10 sheet metal screw, preferably stainless, into the hole in the header. The screw must be between 1/2" (12.7 mm) and 3/4" (19 mm) long. **DO NOT OVERTIGHTEN!** If the screw strips out, or if the repair leaks, use a #12 screw. This repair method will not void the collector warranty.

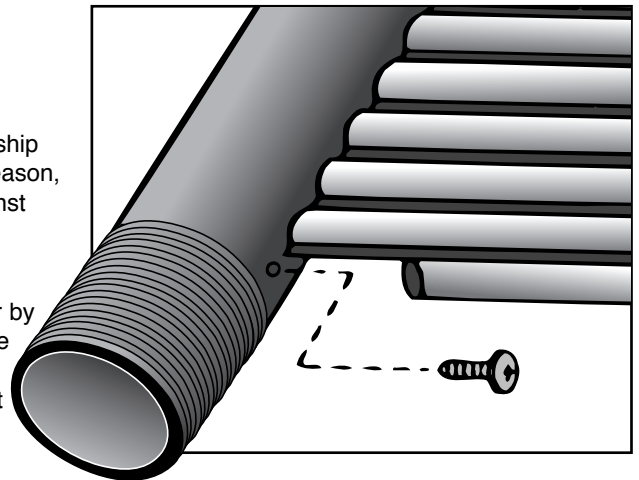

With proper care and winterization, you will enjoy your solar collectors for many years.

SUNHEATER

Système de chauffe-eau solaire

pour piscines hors sol

N° de pièce : S220

Guide d'installation et de fonctionnement

Le principe du chauffage solaire

- Grâce à la pompe de votre piscine, l'eau circule automatiquement dans le collecteur solaire.
- L'eau est chauffée en passant dans le collecteur.
- L'eau chauffée est retournée à la piscine par le tuyau de renvoi.
- Tout le confort d'une piscine chauffée, sans frais d'énergie.

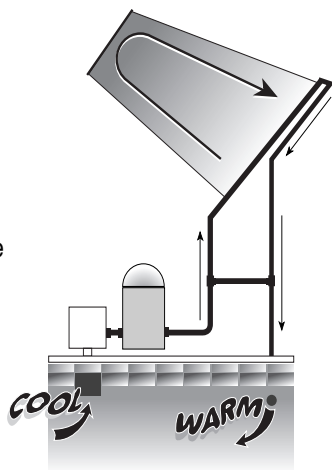

L'avantage du système SunHeater



- L'eau est chauffée en passant dans les multiples tubes du collecteur.
- La disposition des tubes en toile capte les rayons de lumière pendant le passage du soleil dans le ciel.
 - Le collecteur est fabriqué de polypropylène robuste, résistant à la rouille, à la corrosion, et au décaillage. En plus, le collecteur est réversible.

VEUILLEZ LIRE ATTENTIVEMENT CE GUIDE, AFIN DE PROFITER PLEINEMENT DE VOTRE PISCINE CHAUFFÉE. LA VALIDITÉ DE LA GARANTIE DE DIX ANS DÉPEND DE LA BONNE INSTALLATION DE VOTRE SYSTÈME DE CHAUFFAGE SOLAIRE.

- AVERTISSEMENT :**
- Les collecteurs solaires s'installent souvent sur le toit d'un immeuble. Si vous n'avez pas l'habitude de travailler sur un toit, et que vous n'avez pas les échelles et l'équipement de sécurité requis, vous feriez mieux d'embaucher un professionnel expérimenté dans ce genre d'installation. Le manque d'observation de pratiques de sécurité sur un toit ou sur une autre structure élevée peut provoquer une chute et le risque de blessure personnelle grave.
 - Dans le cas d'une installation au sol, ne construisez pas de support (bâti) qui risque de donner aux enfants à la piscine.

IMPORTANT

LISEZ ENTIÈREMENT CE GUIDE AVANT DE COMMENCER

Quelle est l'efficacité d'un système de chauffage solaire ?

Un système de taille appropriée et bien posé permet d'augmenter la température de la piscine de 10 °F/6° C au maximum pendant la belle saison. Il vous faudra simplement faire circuler l'eau dans le capteur solaire lorsque le soleil brille. Par temps nuageux ou pluvieux, le système solaire fonctionne moins bien (et vous ne vous baignerez probablement pas). L'eau de votre piscine retrouvera cependant sa température après une ou deux journées de chaleur.

Ai-je besoin d'une pompe spéciale ?

Si la pompe de votre piscine est en bon état, vous ne devriez rencontrer aucun problème en l'utilisant. Une pompe d'un CV permet d'installer le système à une distance allant jusqu'à 30 pieds (9 m) de l'équipement de la piscine et à la hauteur d'un étage. Le débit est suffisant si les capteurs sont frais au toucher quand l'eau circule par temps ensoleillé.

Où placer les capteurs solaires ?

Tout endroit où vous avez au moins six heures d'ensoleillement quotidien. Plus les capteurs sont au soleil, mieux ils fonctionnent. Si vous posez le système de chauffage solaire en angle (sur un toit ou un support), les capteurs doivent être orientés vers le sud. Pour poser le système solaire sur un toit ou un support, vous aurez besoin d'un nécessaire de pose SK-43 (un de ces nécessaires pouvant fixer jusqu'à deux capteurs S220). Dans les endroits très venteux, nous recommandons un nécessaire SK-34 grand vent pour chaque capteur. Appelez SmartPool au 732-730-9880 pour obtenir des renseignements sur la manière de passer commande.

De quels outils aurai-je besoin ?

- Tournevis à lame plate ou tourne-écrou de 5/16 po (8 mm)
Pour la pose sur un toit ou un support, vous aurez également besoin des outils ci-dessous :
- Perceuse mécanique
- Mèche de 1/8 po (3 mm) et mèche à pointe cruciforme
- Mastic à base de silicone (GEII ou équivalent)

De quelles autres pièces aurai-je besoin pour poser le système solaire sur un toit ?

- Si votre tuyauterie actuelle est de 2 po (5 cm), vous devrez utiliser un adaptateur en PVC de 1 ½ à 2 po (3,8 à 5 cm).
- Un nécessaire de pose SmartPool SK-43 (pour fixer jusqu'à deux capteurs S220) et un nécessaire SK-34 grand vent pour chaque capteur dans les endroits venteux.
- Nombre correct de tuyaux PVC de catégorie 40 de 1,5 po (38 mm) pour la plomberie aller-retour entre l'équipement de la piscine et le système solaire.
- Apprêt, colle et raccords pour tuyaux PVC (vendus là où vous achetez les tuyaux PVC).

De quelles autres pièces aurai-je besoin pour poser le système solaire au sol ou sur un support ?

- Pour poser le système solaire au sol, vous aurez besoin de deux flexibles, l'un allant de l'équipement de la piscine jusqu'au capteur et l'autre allant du capteur à la piscine.
- Pour poser le système solaire sur un support, vous aurez besoin du nécessaire de pose SK-43 de SmartPool. Dans les endroits venteux, vous aurez en outre besoin d'un nécessaire SK-34 pour chaque capteur.

SERVEZ-VOUS UNIQUEMENT DU NÉCESSAIRE DE POSE SMARTPOOL SK-43 ET SUIVEZ LES INSTRUCTIONS FOURNIES. SI VOUS NE LES RESPECTEZ PAS, VOTRE GARANTIE SERA ANNULÉE !

**AVERTISSEMENT !
PLACEZ LE SUPPORT DE FAÇON QU'IL NE PERMETTE PAS
AUX ENFANTS D'ACCÉDER À LA PISCINE.**

Quel sera le poids du système solaire une fois rempli d'eau ?

Chaque compartiment solaire pèsera environ 40 lb (18 kg) une fois rempli d'eau. Le toit ne devra supporter que très peu de charge supplémentaire étant donné que le poids sera réparti sur une grande surface.

Taille de la piscine		Nombre de compartiments solaires	Surface nécessaire
Ronde	Ovale		
12' - 18' (3,7 m - 5,5 m)	12' x 24' (3,7 m x 7,3 m)	1	3 ft x 21 ft (1,0 m x 6,5 m)
21' - 24' (6,4 m - 7,3 m)	15' x 30' (4,6 m x 9,1 m) - 16' x 25' (4,9 m x 7,6 m)	2	5 ft x 21 ft (1,5 m x 6,5 m)
27' - 28' (4,9 m - 9,8 m)	16' x 32' (4,9 m x 9,8 m) - 18' x 34' (5,5 m x 10,4 m)	3	7 ft x 21 ft (2,1 m x 6,5 m)

Utilisez une couverture solaire pour conserver la chaleur la nuit ou par temps frais.

Produit n° S220 – Composants du nécessaire

Nécessaire	Qté	Article n°	Description
	1	SCPNL220	Capteurs solaires en polypropylène de 2 pi x 20 pi (610 cm x 6,1 m)
	1	SC018HSE	Flexible plastique de 18 po (45 cm)
	1		Énoncé de garantie limitée
SK-32 Nécessaire pour S220			
	2	69003	Coudes
	2	69002	Embout PVC filetage femelle de 1,5 po (38 mm)
	2	SC125CLMP	Bagues de serrage en acier inoxydable 35-51 de 1,25 po (31,75 mm)
	1	60554	Ruban Teflon de 1.5 po (38 mm)
	1		Guide d'installation



SC018HSE



SK-32

Les capteurs SunHeater sont fabriqués dans des moules et à l'aide de matériaux qui font de ce système de chauffage solaire pour piscine le plus durable et le plus performant du marché. Remarque : Pendant la fabrication, certaines incisions mécaniques sont requises pour assembler le capteur (voir photos ci-contre). Cela est normal et n'altère en rien les performances ou la durabilité du produit SunHeater.

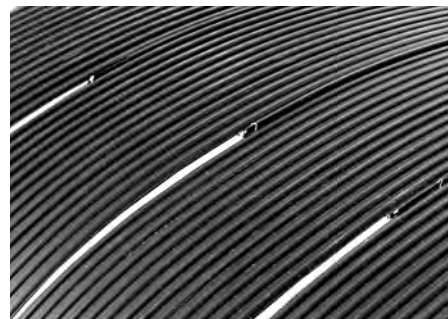

Remarque : Les petits orifices pratiqués dans le capteur (voir photo ci-contre) NE doivent PAS être utilisés pour la pose. Servez-vous uniquement du nécessaire de pose SmartPool SK-43 et suivez les instructions fournies. Si vous ne les respectez pas, votre garantie sera annulée.

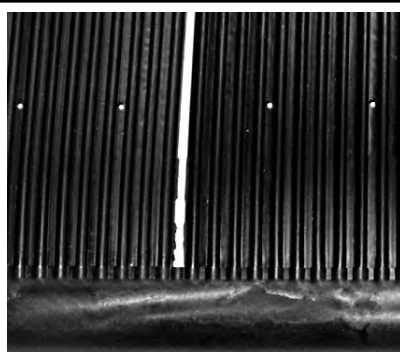

SCHÈMA DE MONTAGE DU SYSTÈME SYSTÈME SIMPLE

Matériel nécessaire :

- Tournevis à lame plate ou tourne-écrou de 5/16 po (8 mm)
- Pour poser le système de chauffage solaire, vous aurez besoin de deux flexibles, l'un allant de l'équipement de la piscine jusqu'au capteur et l'autre allant du capteur à la piscine.

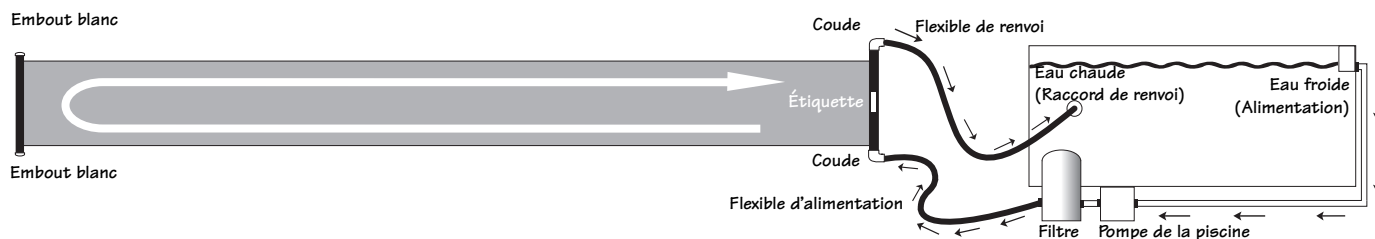

1. Choisissez une zone exempte de tout objet contondant et qui reçoit au moins six heures d'ensoleillement par jour.
2. Retirez le capteur de son emballage et déroulez-le et plaçant les collecteurs portant l'étiquette du numéro de série le plus près possible de l'équipement de la piscine.
3. Laissez le capteur se détendre au soleil (de 30 à 60 minutes). **NE POSEZ PAS LE CAPTEUR SUR L'HERBE CAR IL POURRAIT ENDOMMAGER LA PELOUSE. NE MARCHEZ PAS SUR LE CAPTEUR.**
4. Retirez et jetez les embouts protecteurs noirs qui recouvrent les extrémités filetées des tubes de collecte.
5. Enveloppez les extrémités filetées des collecteurs dans du ruban Teflon (comme illustré sur la photo) pour éviter toute fuite d'eau.
6. Sur le collecteur sans étiquette, vissez les embouts blancs sur les extrémités ouvertes (comme illustré sur la photo). Prenez garde de ne pas fausser le filetage.
7. Vissez les coudes sur les extrémités du collecteur portant l'étiquette (comme illustré sur la photo). Prenez garde de ne pas fausser le filetage.
8. Arrêtez la pompe de la piscine.
9. Allez à la piscine et bouchez le raccord de renvoi rond sur la paroi interne de la piscine afin que l'eau ne puisse s'échapper (un obturateur d'hiver est tout indiqué).
10. Raccordez le filtre au coude inférieur à l'aide d'un flexible. Remplissez toujours le système par le bas.
11. Raccordez le raccord de renvoi de la piscine à l'autre coude à l'aide d'un autre flexible.
12. Sur la paroi interne de la piscine, retirez le bouchon que vous avez placé dans le raccord de renvoi rond.

À présent, vous êtes prêt à démarrer le chauffage solaire de la piscine

13. Actionnez la pompe. Vérifiez qu'il n'y a aucune fuite et serrez les raccords si besoin est.

Remarque : Lors de la mise en marche, vous verrez des bulles d'air passer dans le flexible de renvoi. Cela est normal et prendra fin lorsque tout l'air aura été purgé du système de chauffage solaire.

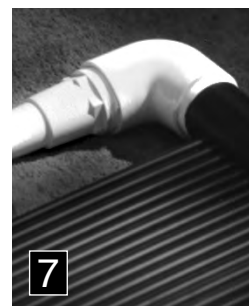
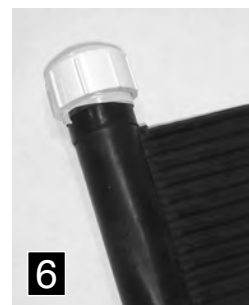

RACCORDS POUR DEUX CAPTEURS



RACCORDS POUR TROIS CAPTEURS

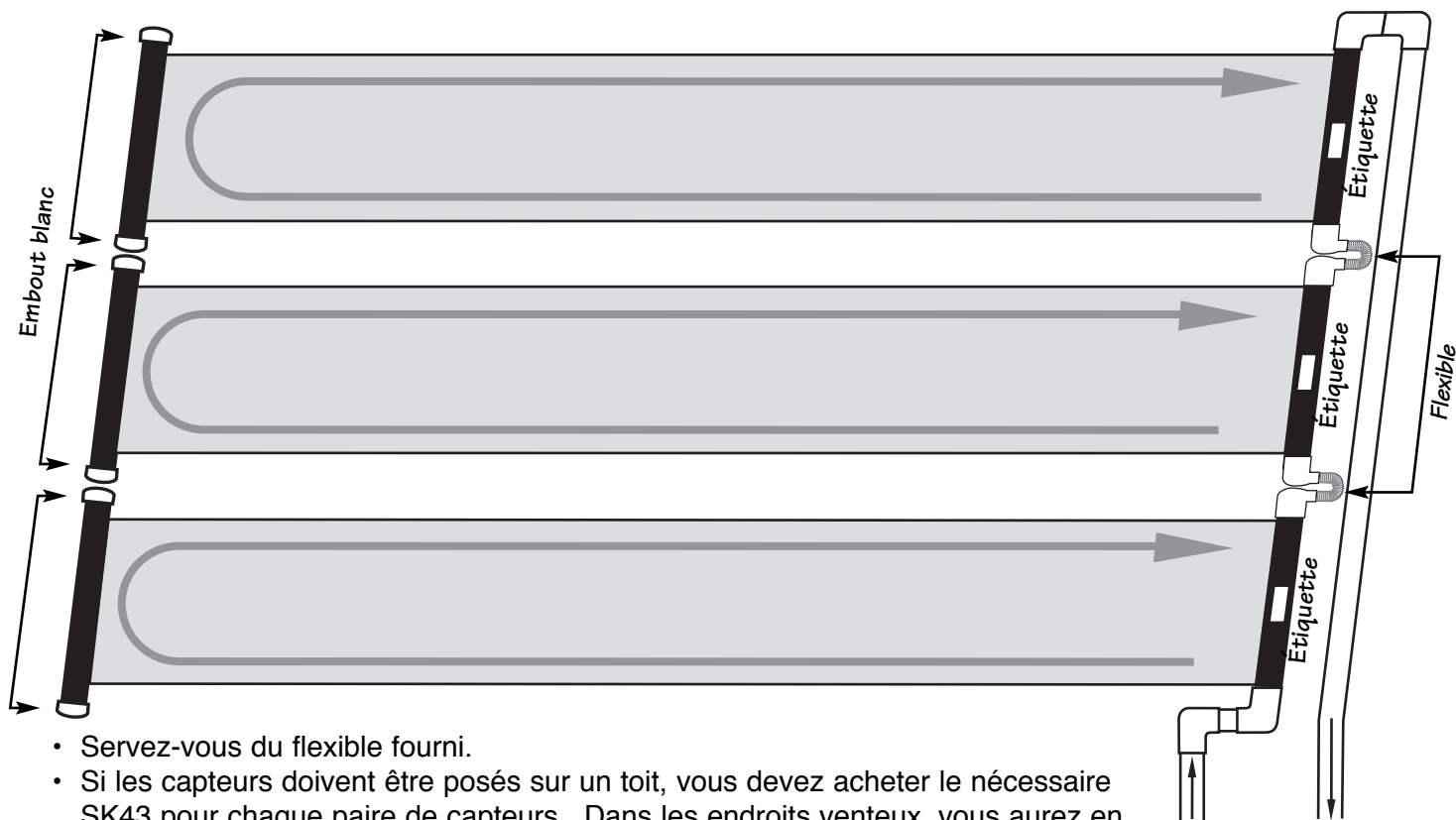

- Servez-vous du flexible fourni.
- Si les capteurs doivent être posés sur un toit, vous devez acheter le nécessaire SK43 pour chaque paire de capteurs. Dans les endroits venteux, vous aurez en outre besoin d'un nécessaire SK34 pour chaque capteur. Appelez votre concessionnaire ou SmartPool au 732-730-9880.
- Des fentes sont prévues dans chaque capteur solaire pour faciliter la pose. (N'UTILISEZ PAS LES PETITS ORIFICES PRATIQUÉS DANS LES CAPTEURS POUR PROCÉDER À LA POSE – VOIR PAGE 3. CELA PROVOQUERAIT L'ANNULATION DE LA GARANTIE).
- Vous pouvez coupler un maximum de trois capteurs en ligne.
- Inclinez légèrement les capteurs vers les embouts pour hiverner et purger le système (1 po – 2 po / 25 mm - 50 mm).
- N'ajoutez aucun matériel de pose autre que celui des nécessaires SmartPool approuvés.

FONCTIONNEMENT ET ENTRETIEN

Fonctionnement

1. Le capteur doit être frais au toucher lorsque le soleil brille et que l'eau circule. Cela signifie que la chaleur est transférée dans l'eau.
2. L'eau qui retourne à la piscine sera plus chaude de quelques degrés (3 à 5 degrés F/2-3 degrés C) que celle de la piscine. C'est le moyen le plus efficace de chauffer un grand volume d'eau comme celui d'une piscine. Continuez à faire circuler l'eau pour ajouter quelques degrés à chaque passage.
3. Faites circuler l'eau dans le capteur solaire au moins six heures par jour pendant les journées ensoleillées. Si vous la faites circuler dans le capteur la nuit, quand le temps est couvert ou frais, vous refroidirez l'eau de la piscine au lieu de la réchauffer. Si vous devez courir votre pompe la nuit, détournez l'eau directement de nouveau à la piscine et déviez le système solaire..

Hivérisation

Pour l'hivériser, votre système solaire doit être purgé. les dommages dus au gel ne sont pas couverts par la garantie. vous devez purger les capteurs solaires tout comme vous purgez le reste de l'équipement de votre piscine !

Retirez l'embout blanc au haut du système solaire. Retirez l'embout blanc au bas et faites en sorte de purger TOUTE l'eau hors du système. Remettez les embouts et faites passer de l'air sous pression dans le système. Après la purge, retirez et rangez l'embout inférieur pour le réutiliser au printemps lorsque vous remettez le système en marche. Vous pouvez laisser les capteurs en place (dès lors qu'ils sont entièrement purgés) – ils résisteront même aux hivers les plus rudes. Bien entendu, vous pouvez également ranger les capteurs à l'intérieur, dans un endroit chaud et sec.

Réparation du capteur

EN CAS DE FUITE AU NIVEAU DU CAPTEUR

Le capteur solaire que vous avez acheté est garanti contre tout vice de matériaux et de main-d'œuvre (voir la garantie pour des détails et des limitations). Si une fuite se produit pour une quelconque autre raison, vous pouvez suivre la méthode de réparation décrite. Le capteur n'est pas garanti contre les dommages dus au gel.

Réparation du capteur solaire

Cette méthode permet de réparer un capteur facilement, sur place et de façon permanente, en isolant le principal tube défectueux. En vous reportant à la figure ci-contre, repérez le tube à isoler. (Le tube du bout est illustré pour plus de clarté). À l'aide d'un couteau universel bien aiguisé, retirez soigneusement environ 1 po (25 mm) du tube près de chaque collecteur. Bouchez le trou du collecteur avec une vis à tôle n° 10, de préférence inoxydable. Cette vis doit mesurer de 1/2 po à 3/4 po/12,7 mm à 19 mm.

NE VISSEZ PAS TROP ! Si la vis dévie ou si la réparation fuit, utilisez une vis n° 12. Cette méthode de réparation n'annule pas la garantie du capteur.

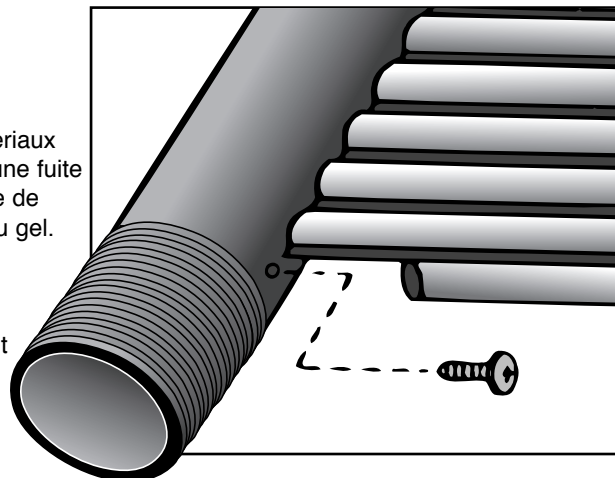

En prenant soin de vos capteurs solaires et en les hivérissant, vous en profiterez pendant de nombreuses années.

SUNHEATER

SISTEMAS DE CALEFACCIÓN SOLAR DE PISCINAS

PARA PISCINAS ELEVADAS

Número de Producto S220

MANUAL DE INSTALACIÓN Y OPERACIÓN

Cómo funciona la calefacción solar de piscinas Por qué la calefacción solar funciona mejor

- Utilizando la bomba de su piscina, se bombea agua automáticamente a través de los colectores solares.
- Cuando el sol calienta los colectores, a continuación el agua se calienta a medida que se mueve por ellos.
- El agua calentada vuelve a la piscina a través de las líneas de retorno.
- Usted disfruta de su propia piscina calentada sin gastos por combustible.

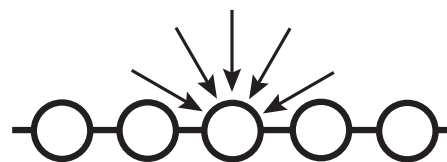
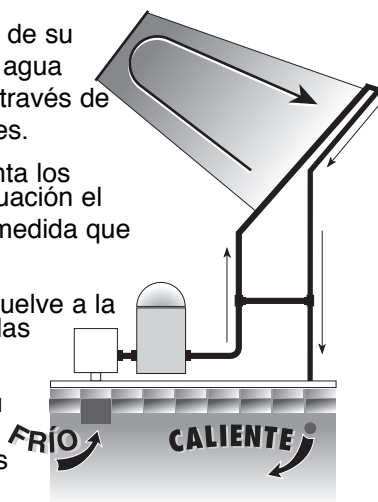

Sección transversal del colector

- El agua se calienta a medida que se mueve por los muchos tubos en los colectores solares.
- El diseño de los tubos y la red atrapa el calor y capta la luz cuando el sol se mueve por el cielo.
- El material de polipropileno resistente no se oxida, corroe o descascarilla. Además el colector es reversible.

POR FAVOR LEA ESTE MANUAL ATENTAMENTE. LA FORMA EN QUE SE INSTALA SU SISTEMA DE CALEFACCIÓN SOLAR AFECTA EL DISFRUTE DE SU PISCINA CALENTADA MEDIANTE ENERGÍA SOLAR Y SU GARANTÍA.

ADVERTENCIA: a) Los colectores solares con frecuencia se instalan en los tejados de edificios. A menos que usted esté muy familiarizado con el trabajo en tejados y tenga las escaleras y equipo de seguridad apropiados para este tipo de trabajo, debería contratar a alguien con la experiencia necesaria para hacer la instalación. El incumplimiento de las prácticas de seguridad sobre tejados o cualquier otra estructura elevada puede resultar en una caída que puede ocasionarle una lesión grave.

b) Al instalar los colectores en el suelo, no construya un bastidor que sirva a los niños como acceso a la piscina.

IMPORTANTE

ANTES DE EMPEZAR, LEA POR COMPLETO ESTE MANUAL

¿Qué tan bien funciona la calefacción solar?

Un sistema con el tamaño y la instalación adecuados aumentará la temperatura de la piscina en hasta 6° F / 6° C durante la estación. Usted sólo querrá hacer circular el agua cuando hay sol. Los días nublados o lluviosos, la calefacción solar no funcionará tan bien (y probablemente usted no nadará en esos momentos), pero el agua recuperará la temperatura después de uno o dos días cálidos.

¿Necesito una bomba especial?

Si la bomba de su piscina funciona bien, no debería tener ningún problema si utiliza dicha bomba. Una bomba de un caballo de fuerza podrá soportar instalaciones de hasta 30 pies (9.14 metros) de distancia del equipo de la piscina y hasta la altura equivalente a un piso. Si los colectores están fríos al tacto cuando el agua circula por ellos en un día cálido de sol, significa que hay suficiente flujo.

¿Dónde puedo instalar los colectores solares?

En cualquier lugar donde llegue pleno sol al menos seis horas durante el día. Cuanto más tiempo estén los colectores a pleno sol, mejor funcionarán. Si usted está haciendo el montaje en un ángulo (como un tejado o bastidor), los colectores deben estar orientados en dirección sur. Para montar los colectores en un techo o un bastidor, necesitará un kit SK-43 de montaje (un SK-43 puede asegurar hasta dos colectores S220). Para zonas en donde el viento es fuerte, recomendamos usar para cada colector un kit SK-34 para viento fuerte. Si desea más información acerca de cómo pedir estos productos, llame a SmartPool al 732-730-9880.

¿Qué herramientas necesitaré?

- Un desatornillador de cabeza plana o una llave para tuercas de 5/16" (0.8 cm)

Para montar los colectores en un techo o un bastidor también necesitará:

- Un taladro
- Una broca de 1/8 de pulgada (0.3175 cm) y una broca "Phillips"
- Sellador de silicón (GE II o su equivalente)

¿Qué piezas adicionales necesitaré para instalar el sistema solar en un techo?

- Si su sistema de fontanería actual es de 2", necesitará un adaptador de PVC de 1 1/2" a 2".
- Un kit SmartPool SK-43 de montaje (el cual puede asegurar hasta dos colectores S220). En zonas de viento fuerte, para cada colector use un kit SK-34 para viento fuerte.
- Necesitará la cantidad correcta de tubería PVC cédula 40 de 1.5 pulgadas (3.81 cm) para la plomería que se conecta de ida y vuelta al equipo de la piscina.
- También necesitará imprimador, pegamentos y accesorios para tubería PVC (que podrá conseguir donde compra la tubería PVC).

¿Qué piezas adicionales necesitaré para instalar el sistema solar sobre el suelo o en un bastidor?

- Para montar el sistema sobre el suelo necesitará 2 mangueras: una que llegue del equipo de la piscina al colector y otra que regrese del colector a la piscina.
- Para montar el sistema en un bastidor necesitará el kit SmartPool SK-43 de montaje. En zonas de vientos fuertes, necesitará un kit SK-34 para cada colector.

¡Use únicamente el kit SK-43 de montaje aprobado por SmartPool y siga las instrucciones que ahí se proporcionan. De no hacerlo, se invalidará su garantía.!

¡ADVERTENCIA! COLOQUE EL BASTIDOR DE MANERA QUE NO SIRVA A LOS NIÑOS COMO ACCESO A LA PISCINA.

¿Cuánto pesará el sistema solar cuando esté lleno de agua?

Cada caja solar pesa aproximadamente 40 libras (18 kg) cuando está llena de agua. La carga adicional para el techo es bastante pequeña, ya que el peso se distribuye sobre una superficie grande.

Dimensiones de la piscina		Numero de cajas solares	Superficie requerida
Circular	Ovalada		
12' - 18' (3.7 m - 5.5 m)	12' x 24' (3.7 m x 7.3 m)	1	3' x 21' (1 m x 6.5 m)
21' - 24' (6.4 m - 7.3 m)	15' x 30' (4.6 m x 9.1 m) - 16' x 25' (4.9 m x 7.6 m)	2	5' x 21' (1.5 m x 6.5 m)
27' - 28' (4.9 m - 9.8 m)	16' x 32' (4.9 m x 9.8 m) - 18' x 34' (5.5 m x 10.4 m)	3	7' x 21' (2.1 m x 6.5 m)

Use una manta solar para atrapar el calor durante la noche o en días de frío.

Componentes del kit del Producto N^o. S220

Kit	Cantidad	No. del artículo	Descripción
	1	SCPNL220	Colectores solares de polipropileno de 2' x 20'/610 cm x 6.1 m
	1	SC018HSE	18"/45 cm de manguera flexible de plástico
	1		Declaración de garantía limitada

SK-32		Kit de sistema para el Producto N^o. S220	
	2	69003	Conectores "codo"
	2	69002	Taponos terminales de PVC de 1.5"/38 mm c/rosca hembra
	2	SC125CLMP	Abrazaderas de manguera 35-51 de 1.25"/31.75 mm de acero inoxidable
	1	60554	Cinta teflón de 1/2"/12.7 mm
	1		Manual de instalación



SC018HSE



SK-32

Los colectores SunHeater están fabricados con moldes y materiales especiales diseñados para ofrecerle el sistema de alto rendimiento solar más duradero que existe para calentar piscinas. Nota: Durante la fabricación es necesario hacer ciertas incisiones mecánicas para terminar de ensamblar el colector (véanse las fotos a la derecha). Estas incisiones son normales y no afectan de manera adversa el desempeño o la durabilidad de su equipo SunHeater.

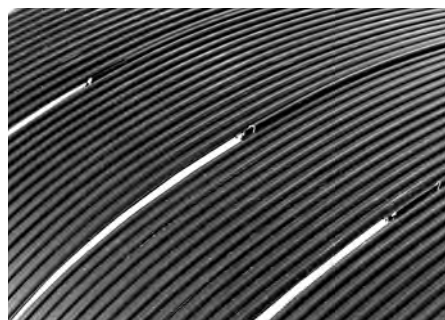

Nótese, por favor, que los pequeños agujeros en el colector (véase la foto a la derecha) NO deben ser usados para montarlo. Use únicamente el kit SK-43 de montaje aprobado por SmartPool y siga las instrucciones que ahí se proporcionan. De no hacerlo, se invalidará su garantía.

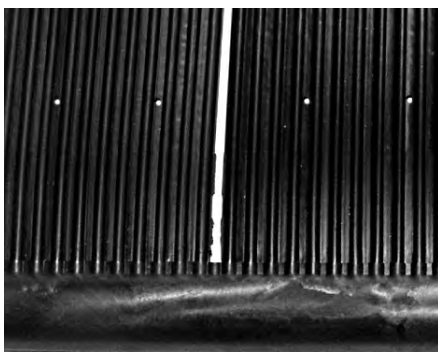

DISPOSICIÓN DEL SISTEMA

Sistema sencillo

Required:

- Un desatornillador de cabeza plana o una llave para tuercas de 5/16 de pulgada (8 mm).
- Para instalar su sistema de calefacción necesitará 2 mangueras: una que llegue del equipo de la piscina al colector y otra • que regrese del colector a la piscina.

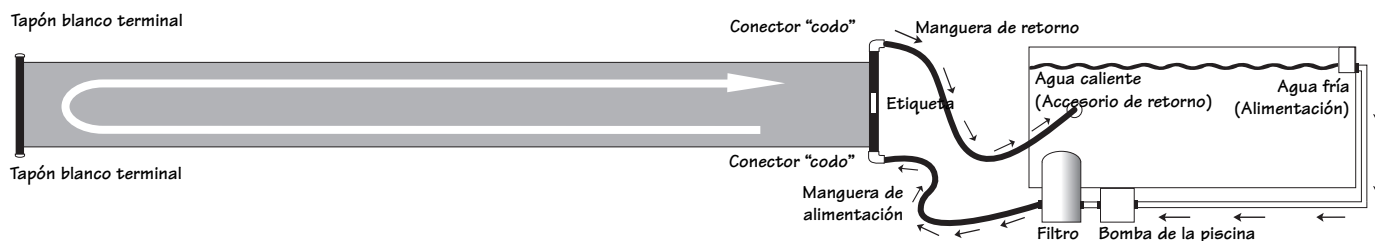

1. Escoja una zona donde no haya ningún objeto afilado y que esté expuesta a pleno sol al menos durante 6 horas al día.
 2. Quite la correa del colector y desenrolle el colector, colocando los cabezales de manera que las etiquetas de número de serie estén en la posición más próxima al equipo de su piscina.
 3. Ponga el colector al sol (de 30 minutos a una hora) para que recupere su forma. ¡NO PONGA EL COLECTOR SOBRE EL PASTO PORQUE ÉSTE PUEDE DAÑARSE POR DEBAJO! ¡NO PISE EL COLECTOR!
 4. Retire y deseche los tapones terminales negros que protegen los extremos enroscados de los cabezales.
 5. Revista con la cinta teflón proporcionada los extremos enroscados de los cabezales (tal como se muestra) para lograr un sellado impermeable.
 6. Coloque sobre los extremos abiertos del cabezal sin etiqueta, los tapones blancos terminales (tal como se muestra). Tenga cuidado de no estropear la rosca.
 7. Coloque sobre los extremos abiertos del cabezal con etiqueta, los conectores "codo" (tal como se muestra). Tenga cuidado de no estropear la rosca.
 8. Apague la bomba de la piscina.
 9. Vaya a la piscina y tape el accesorio redondo de retorno en la pared de la piscina desde dentro para que no se vacíe el agua por él (un tapón de invierno funciona bien).
 10. Conecte una manguera entre el filtro y el conector "codo" inferior. Siempre llene el sistema desde abajo.
 11. Conecte otra manguera entre el accesorio de retorno de la piscina y el otro conector "codo".
 12. Retire desde el interior de la pared de la piscina el tapón que colocó en el accesorio de retorno redondo.
- YA ESTÁ LISTO PARA ECHAR A ANDAR SU CALENTADOR SOLAR PARA PISCINA**
13. Encienda la bomba. Verifique que no haya fugas y apriete cualquiera de las conexiones que así lo requiera.

Nota: Al momento de echar a andar el sistema, en la manguera de retorno aparecerán burbujas de aire. Esto es normal y dejará de suceder cuando se haya purgado todo el aire presente en el sistema de calefacción solar.

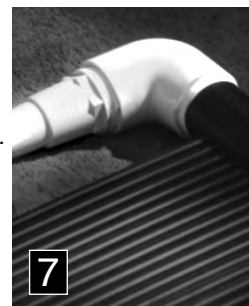
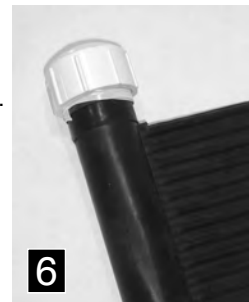

CONEXIONES PARA DOS COLECTORES

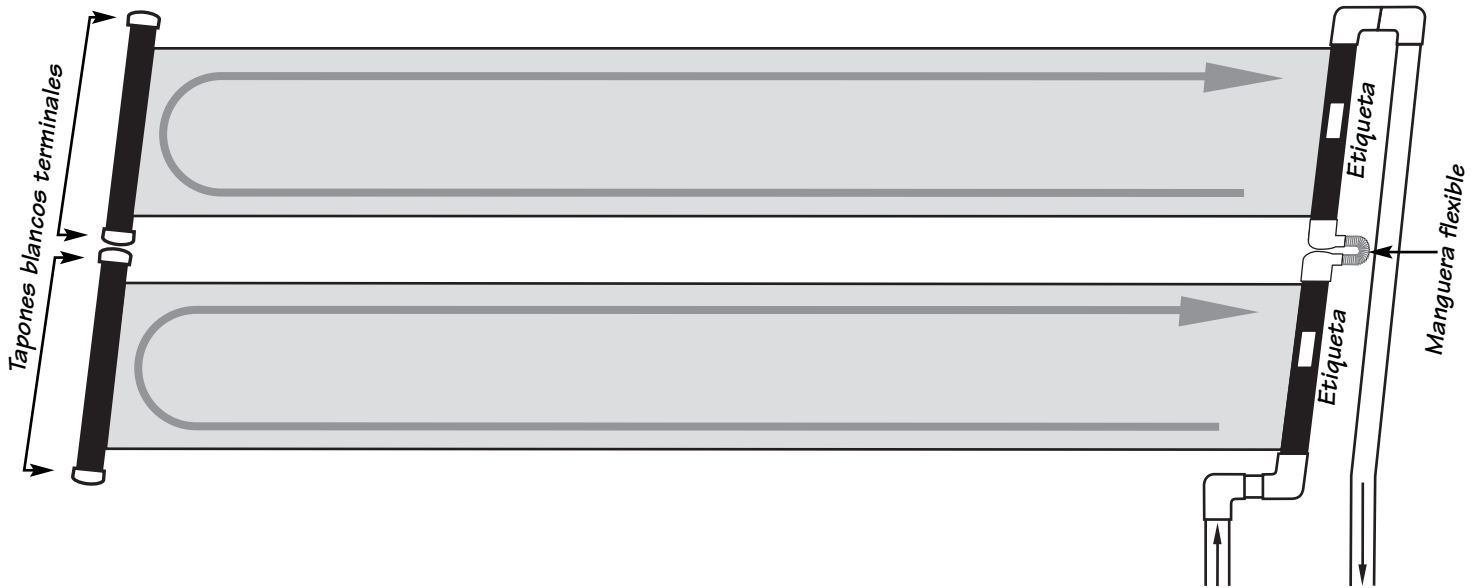

CONEXIONES PARA TRES COLECTORES

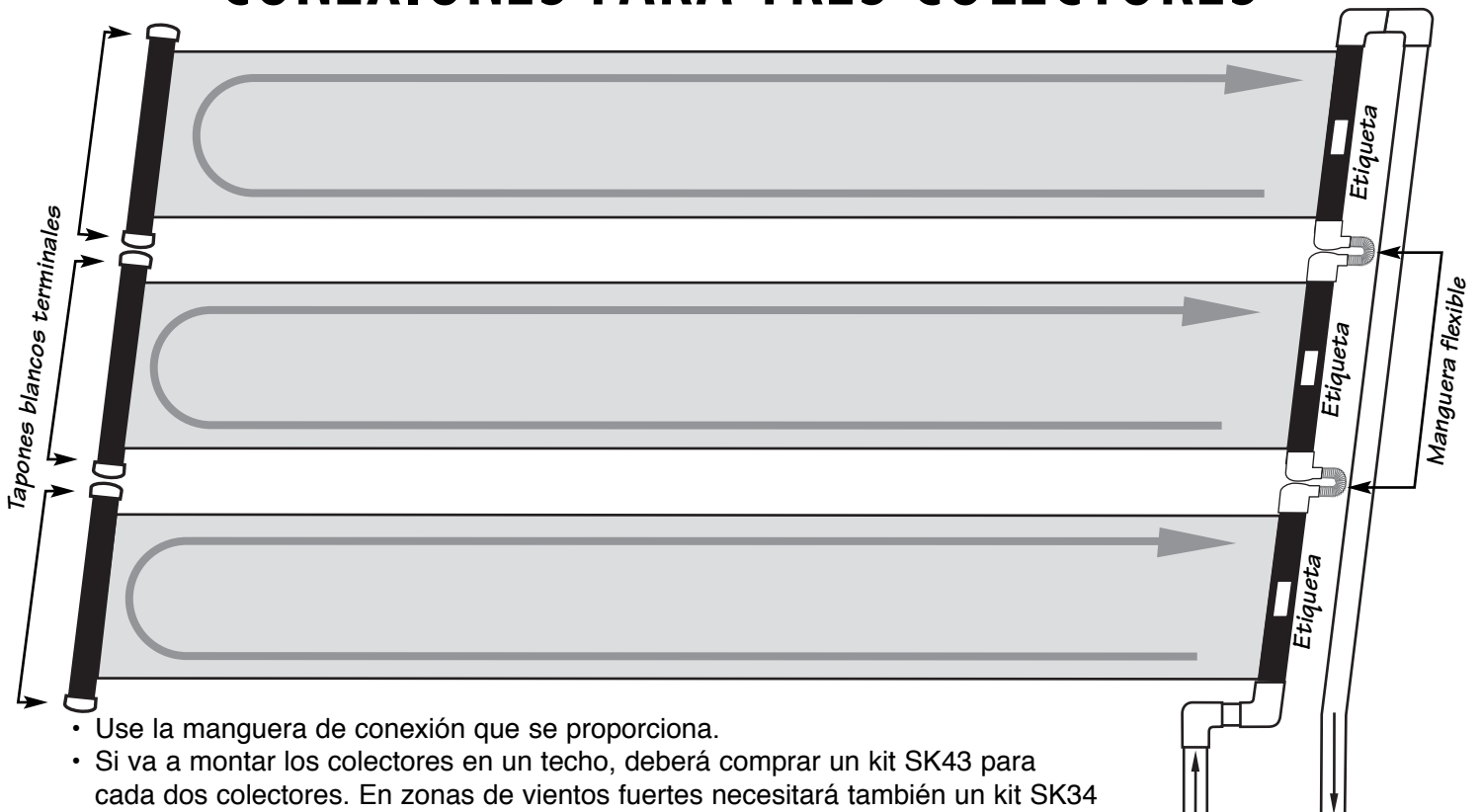

- Use la manguera de conexión que se proporciona.
- Si va a montar los colectores en un techo, deberá comprar un kit SK43 para cada dos colectores. En zonas de vientos fuertes necesitará también un kit SK34 para cada colector. Llame a su distribuidor o a SmartPool al 732-730-9880.
- Cada colector solar tiene ranuras para su montaje. [NO USE PARA FINES DE MONTAJE LOS PEQUEÑOS AGUJEROS QUE TIENE EL COLECTOR. (VÉASE LA PÁGINA 3.) DE HACERLO, SE ANULARÁ LA GARANTÍA.]
- Se puede conectar en serie hasta tres colectores.
- Al acondicionarlos para el invierno o al drenarlos, incline los colectores ligeramente (1" - 2"/25 mm - 50 mm) en dirección de los tapones terminales.
- Al montar los colectores, no use herrajes adicionales a los que vienen incluidos en los kits SmartPool aprobados por el fabricante.

OPERACIÓN Y MANTENIMIENTO

Operación

1. El colector debe estar frío al tacto cuando el sol da sobre el colector y el agua está pasando por él. Esto significa que se está transfiriendo el calor al agua.
2. El agua que vuelve a su piscina estará unos grados (de 3 a 5 grados F/2 a 3 grados C) más caliente que la propia piscina. Ésta es la forma más eficaz de calentar una gran masa de agua como una piscina. Siga transfiriendo el agua y añada unos cuantos grados cada vez que pase el agua.
3. Haga circular el agua a través del colector solar al menos 6 horas por día durante las horas de luz en los días de sol. Si hace circular el agua a través del colector por la noche o en días nublados o de frío, enfriará el agua de su piscina en lugar de calentarla. Si usted necesita funcionar su bomba en la noche, divierta el agua directamente de nuevo a la piscina y puentee la Sistema Solar.

Acondicionamiento para el invierno

¡EL SISTEMA SOLAR DEBE DRENARSE PARA ACONDICIONARLO PARA EL INVIERNO! ¡SU GARANTÍA NO CUBRE LOS DAÑOS PRODUCIDOS POR LA CONGELACIÓN! ¡DEBE DRENAR LOS COLECTORES DE LA MISMA FORMA QUE DRENA EL RESTO DEL EQUIPO DE SU PISCINA!

Retire el tapón blanco terminal que se encuentra en la parte superior del sistema solar. Retire el tapón blanco terminal ubicado en la parte inferior y asegúrese de drenar del sistema TODA el agua. Vuelva a colocar los tapones terminales y sople aire comprimido a través de todo el sistema. Después de sopletear el sistema, retire y guarde el tapón terminal inferior para usarlo nuevamente en la primavera cuando vuelva a echar a andar el sistema. Los colectores se pueden dejar en su lugar (siempre y cuando estén completamente drenados), porque resistirán aún el más crudo de los inviernos. Por supuesto, si así lo desea, puede almacenar los colectores en algún lugar tibio y seco.

Reparación del colector solar

SI EL COLECTOR TIENE UNA FUGA

Su colector solar está garantizado contra defectos de material y fabricación (vea la garantía para los detalles y las limitaciones). Si se produce una fuga por cualquier otra razón, puede utilizar el método de reparación que se muestra más abajo.

El colector no está garantizado contra los daños producidos por la congelación.

REPARACIÓN DEL COLECTOR SOLAR

Este método permite una reparación fácil y permanente de un colector en sitio aislando el tubo ascendente principal. Fijándose en la figura a la derecha, localice el tubo que debe aislarse. (Se ha mostrado el tubo del extremo por motivos de claridad). Utilizando un cuchillo universal afilado, corte con cuidado aproximadamente 1 pulgada (2.5 cm) del tubo en ambos cabezales. Introduzca un tornillo para lámina metálica N° 10, preferiblemente de acero inoxidable, en el agujero en el cabezal. El tornillo debe ser entre 1/2 pulgada (1.27 cm) y 3/4 de pulgada (1.91 cm) de largo. **¡NO LO APRIETE DEMASIADO!** Si la rosca del tornillo se estropea o si sigue habiendo fugas después de la reparación, utilice un tornillo N° 12. Este método de reparación no anulará la garantía del colector.

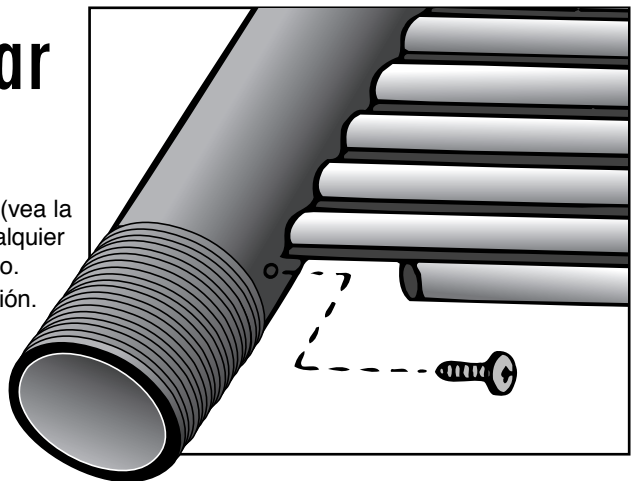

Con un cuidado y un acondicionamiento para el invierno adecuados, disfrutará por muchos años de sus colectores solares.

SMARTPOOL SOLAR COLLECTOR
Five Year Limited Warranty
(Valid for North America Only)



FIVE YEAR WARRANTY

Five year limited warranty from date of purchase with one year full.
After the first year, the claimant shall pay the list price at the date of the claim less one-sixtieth (1/60) of that price for each full month remaining in the warranty period.

**ALL WARRANTY CLAIMS MUST BE HANDLED DIRECTLY
WITH SMARTPOOL. DO NOT RETURN TO YOUR DEALER. SMARTPOOL
ACCEPTS CLAIMS FROM POOL OWNERS ONLY.**

SmartPool Inc. warrants to the original purchaser of the Solar Collector that the company will, at its option, repair or replace any solar collector that proves to be defective in either workmanship or material upon prepaid return of the collector by the owner to SmartPool, Inc., subject to the provisions of the limited warranty stated above, and the exclusions and limitations set forth below. SmartPool, Inc. will, pursuant to the terms of this warranty, at its sole option, either repair the collector at a nominal charge to the owner, or replace the collector per the pro-rated provisions stated herein. All repaired or replaced collectors will be returned at the homeowner's expense. The pro-rated basis for collector replacement is set forth above.

What is covered: The solar collector is warranted to be free of defects in material and workmanship when leaving the factory.

What is not covered: Hardware; including hoses, clamps and plastic fittings; Any damage due to freezing caused by or related to improper drainage, winterization, or storage; Damage, defects, malfunctions, or other failures arising from use of the product which does not comply with the instructions provided by the manufacturer; Damage, defects, malfunctions, or other failure caused by or related to repairs performed by any servicer other than an authorized service representative of SmartPool, Inc. Claims will not be accepted for a collector's damage in transit unless damage to shipping container is noted at time of delivery on the transport company's delivery bill.

SMARTPOOL, INC. SHALL IN NO WAY BE LIABLE OR RESPONSIBLE UNDER ANY CIRCUMSTANCES OR IN ANY AMOUNT FOR ANY CONSEQUENTIAL OR INCIDENTAL DAMAGES OR FOR ANY INJURY OR DAMAGES TO PERSON OR PROPERTY USING OR USED IN CONNECTION WITH THIS PRODUCT, OR FOR LOSS OF PROFITS OR OTHER COSTS OR EXPENSES OF ANY KIND OR CHARACTER. THERE ARE NO OTHER WARRANTIES OR REPRESENTATIONS, EITHER EXPRESS OR IMPLIED, WHETHER OF MERCHANTABILITY, FITNESS FOR A PARTICULAR PURPOSE, OR OTHER, MADE BY SMARTPOOL, INC., OTHER THAN THOSE SPECIFICALLY SET FORTH IN THIS WARRANTY. NO PERSON, FIRM, OR CORPORATION IS AUTHORIZED TO MAKE ANY REPRESENTATIONS, OR INCUR ANY OBLIGATIONS IN THE NAME OF OR ON BEHALF OF SMARTPOOL, INC., EXCEPT AS STATED HEREIN. THIS WARRANTY IS EXPRESSLY UNDERSTOOD TO BE THE EXCLUSIVE REMEDY AVAILABLE TO THE PURCHASER, AND THIS WARRANTY CONTAINS THE FULL AND COMPLETE AGREEMENT BETWEEN SMARTPOOL AND THE PURCHASER. THIS WARRANTY SETS FORTH THE ONLY OBLIGATIONS OF SMARTPOOL WITH REGARD TO THIS PRODUCT, AND THERE ARE NO WARRANTIES WHICH EXTEND BEYOND THE DESCRIPTION ON THE FACE HEREOF.

To File a Claim:

- 1) Call 1-732-730-9880 to initiate a claim.
- 2) You will receive an instruction package within 10 days.
- 3) Please allow 2-4 weeks for warranty claims to be settled.
- 4) If you do not receive your collector within 6 weeks, please call SmartPool Warranty Department Monday through Friday at 1-732-730-9880.

The representations set forth herein are the only representations made by SmartPool, Inc. with respect to the product, and this warranty does not constitute either a performance or satisfaction guarantee. It is the responsibility of the product owner to regularly test and check the product for proper function and safety.

This warranty gives the original purchaser specific legal rights. You may have other rights depending on where you live.

CAPTEUR SOLAIRE SMARTPOOL

Garantie quinquennale limitée
(Valide pour l'Amérique du nord seulement)



GARANTIE QUINQUENNALE LIMITÉE

Garantie quinquennale limitée à compter de la date de l'achat et comprenant une couverture complète d'une année. À la fin de la première année, le demandeur devra payer le prix courant à la date de la réclamation moins un soixantième (1/60) de ce prix pour chaque mois entier encore compris dans la période de garantie.

**TOUTES LES RÉCLAMATIONS DE GARANTIE DOIVENT ÊTRE ADRESSÉES DIRECTEMENT À
SMARTPOOL. NE VOUS ADRESSEZ PAS AU CONCESSIONNAIRE. SMARTPOOL N'ACCÉPTE
QUE LES RÉCLAMATIONS ÉMANANT DES PROPRIÉTAIRES DE PISCINE.**

La société SmartPool Inc. garantit à l'acheteur d'origine du capteur solaire qu'elle réparera ou remplacera, à son gré, tout capteur solaire qui présente un vice de fabrication ou de main-d'œuvre après que le propriétaire aura renvoyé ledit capteur en port prépayé à SmartPool Inc., en vertu des clauses de la garantie limitée énoncées ci-dessus et des exclusions et limitations indiquées ci-dessous. En vertu des conditions de la présente garantie, SmartPool Inc. procédera, à son gré, soit à la réparation du capteur moyennant des frais nominaux pour le propriétaire, soit au remplacement du capteur selon les conditions calculées au prorata qui sont énoncées dans la présente garantie. Tout capteur réparé ou remplacé sera renvoyé aux frais du propriétaire de la maison. Le calcul du prorata appliqué lors du remplacement d'un capteur est établi ci-dessus.

Éléments couverts : Le capteur solaire est garanti contre tout vice de fabrication ou de main-d'œuvre à sa sortie de l'usine.

Éléments non couverts : Matériel, y compris flexibles, bagues de serrage et raccords en plastique. Tout dommage dû au gel causé par une purge ou une hivernisation inappropriée ou en résultant. Dommages, défauts, pannes ou autres défaillances dus à une utilisation du produit allant à l'encontre des instructions fournies par le fabricant. Dommages, défauts, pannes ou autres défaillances causés par des réparations effectuées par un réparateur autre qu'un représentant du service après-vente de SmartPool Inc. ou en résultant. Aucune réclamation ne sera acceptée pour l'endommagement du capteur en cours de transport, sauf si l'endommagement du conteneur d'expédition a été noté sur le bulletin de livraison de la société de transport au moment de la livraison.

EN AUCUN CAS ET POUR AUCUN MONTANT QUE CE SOIT, LA SOCIÉTÉ SMARTPOOL INC. NE SERA TENUE RESPONSABLE DES DOMMAGES CONSÉCUTIFS OU INDIRECTS LIÉS À CE PRODUIT, D'AUCUNE BLESSURE SUBIE PAR UNE PERSONNE AYANT UTILISÉ CE PRODUIT, D'AUCUN DOMMAGE SUBI PAR UNE PROPRIÉTÉ UTILISÉE AVEC CE PRODUIT OU D'AUCUNE PERTE D'EXPLOITATION, D'AUCUN COÛT OU D'AUCUNS FRAIS DE QUELQUE SORTE QUE CE SOIT. AUCUNE AUTRE GARANTIE NI ASSERTION, QU'ELLE SOIT EXPRESSE OU IMPLICITE, DE QUALITÉ MARCHANDE, D'ADAPTION À UN USAGE PARTICULIER OU AUTRE N'EST FAITE PAR SMARTPOOL INC., MISES À PART CELLES EXPRESSÉMENT ÉNONCÉES DANS LA PRÉSENTE GARANTIE. NULLE PERSONNE, PHYSIQUE OU MORALE, N'EST AUTORISÉE À FAIRE DES REPRÉSENTATIONS OU À CONTRACTER DES OBLIGATIONS AU NOM DE SMARTPOOL INC., SAUF TEL QUE STIPULÉ DANS LES PRÉSENTES. CETTE GARANTIE EST EXPRESSÉMENT COMPRISE COMME ÉTANT LE RECOURS EXCLUSIF DE L'ACHETEUR ET ELLE CONTIENT L'ENTENTE COMPLÈTE PASSÉE ENTRE SMARTPOOL ET LEDIT ACHETEUR. CETTE GARANTIE ÉTABLIT LES SEULES OBLIGATIONS DE SMARTPOOL QUANT À CE PRODUIT ET AUCUNE AUTRE GARANTIE NE PROLONGE LA DESCRIPTION QUI EN EST FAITE DANS LES PRÉSENTES.

Pour soumettre une réclamation :

- 1) Composez le 1-732-730-9880 pour déposer la réclamation.
- 2) Vous recevrez une trousse d'instructions dans les dix jours qui suivent.
- 3) Veuillez allouer de deux à quatre semaines pour le règlement de la réclamation.
- 4) Si vous ne recevez pas le capteur dans les six semaines qui suivent, veuillez appeler le Service de la garantie de SmartPool au 1-732-730-9880, du lundi au vendredi.

Les assertions des présentes sont les seules assertions faites par SmartPool Inc. au sujet du produit et la présente garantie ne constitue pas une garantie de rendement ou de satisfaction.

Le propriétaire du produit est responsable de le tester et de le vérifier régulièrement pour s'assurer de son bon fonctionnement et de sa sécurité.

La présente garantie donne à l'acheteur d'origine des droits particuliers découlant de la loi. Il se peut que vous jouissiez d'autres droits selon l'endroit où vous vivez.

Colector solar SunHeater
Garantía limitada de cinco años
(Válido para la Norteamérica sólo)



GARANTÍA DE CINCO AÑOS

Garantía limitada de cinco años a partir de la fecha de compra, con un año de garantía completa. Después del primer año, el reclamante pagará el precio de lista vigente en la fecha de la reclamación menos una sexagésima parte (1/60) de ese precio por cada mes que quede en el período de la garantía.

TODAS LAS RECLAMACIONES BAJO GARANTÍA DEBEN GESTIONARSE DIRECTAMENTE CON SMARTPOOL. NO DEVUELVA EL PRODUCTO A SU DISTRIBUIDOR. SMARTPOOL SÓLO ACEPTA RECLAMACIONES DE PROPIETARIOS DE PISCINAS.

SmartPool Inc. garantiza al comprador original del colector solar que la empresa, a su elección, reparará o reemplazará cualquier colector solar que sea defectuoso, en cuanto a la fabricación o a los materiales, una vez que el propietario envíe el colector a SmartPool, Inc. con el franqueo pagado, sujeto a las disposiciones de la garantía limitada descrita más arriba, y las exclusiones y limitaciones descritas más abajo. De conformidad con los términos y condiciones de esta garantía, SmartPool, a su discreción exclusiva, reparará el colector por un precio simbólico para el propietario o reemplazará el colector según las disposiciones prorrateadas indicadas en esta garantía. El propietario correrá con los gastos de envío de todos los colectores reparados o reemplazados. Se indica la base prorrateada para el reemplazo de colectores más arriba.

Qué está cubierto: Se garantiza que el colector solar está libre de defectos de materiales o fabricación cuando sale de la fábrica.

Qué no está cubierto: Los accesorios de ferretería, incluidas las mangueras, abrazaderas y accesorios de plástico; daños producidos por la congelación debido a un vaciado, acondicionamiento para el invierno o almacenamiento inadecuados; daños, defectos, mal funcionamiento u otras fallas que surjan del uso del producto que no cumple con las instrucciones proporcionadas por el fabricante; daños, defectos, mal funcionamiento u otras fallas causados por o relacionados con reparaciones realizadas por cualquier técnico que no sea un representante de servicio autorizado de SmartPool, Inc. No se aceptarán reclamaciones

SMARTPOOL, INC. BAJO NINGUNA CIRCUNSTANCIA Y POR NINGÚN MONTO SERÁ RESPONSABLE DE DAÑO EMERGENTE O INCIDENTAL ALGUNO, DE LESIONES O DAÑOS A PERSONAS O PROPIEDAD ALGUNO QUE USE O SEA USADO EN CONEXIÓN CON ESTE PRODUCTO, O DE LA PÉRDIDA DE GANANCIAS U OTROS COSTOS O GASTOS DEL TIPO O DE LA NATURALEZA QUE FUERE. SMARTPOOL, INC. NO OTORGA NINGUNA OTRA GARANTÍA Y NO HACE NINGUNA OTRA DECLARACIÓN, YA SEA EXPRESA O IMPLÍCITA, YA SEA DE COMERCIABILIDAD, DE IDONEIDAD PARA UN PROPÓSITO EN PARTICULAR O DE OTRO TIPO, QUE NO SEAN AQUÉLLAS ESTABLECIDAS ESPECÍFICAMENTE EN ESTA GARANTÍA. SALVO EN LOS CASOS ESTIPULADOS EN ESTA GARANTÍA, NINGUNA PERSONA, EMPRESA O SOCIEDAD ESTÁ AUTORIZADA PARA HACER DECLARACIONES O INCURRIR EN OBLIGACIONES A NOMBRE DE O POR PARTE DE SMARTPOOL, INC. QUEDA EXPRESAMENTE ENTENDIDO QUE ESTA GARANTÍA ES EL ÚNICO RECURSO AL CUAL TIENE DERECHO EL COMPRADOR Y ESTA GARANTÍA CONTIENE EL CONVENIO PLENO Y TOTAL ENTRE SMARTPOOL Y EL COMPRADOR. ESTA GARANTÍA ESTABLECE LAS ÚNICAS OBLIGACIONES DE SMARTPOOL CON RESPECTO A ESTE PRODUCTO Y NO EXISTE NINGUNA GARANTÍA QUE SE EXTIENDA MÁS ALLÁ DE LA DESCRIPCIÓN QUE APARECE AQUÍ.

Para presentar una reclamación:

1. Llame al 1-732-730-9880 para iniciar el proceso de reclamación.
2. En un plazo de 10 días recibirá una carpeta de instrucciones.
3. Por favor espere entre 2 y 4 semanas a que se satisfagan las reclamaciones bajo garantía.
4. Si no recibe su colector en un plazo de 6 semanas, sírvase llamar al Departamento de Garantías de SmartPool al 1-732-730-9880.

Las declaraciones presentadas en esta garantía son las únicas declaraciones hechas por SmartPool, Inc. con respecto al producto, y esta garantía no constituye una garantía de rendimiento o satisfacción del producto. El propietario del producto tiene la responsabilidad de probar y verificar regularmente el producto para asegurar su buen funcionamiento y seguridad. Esta garantía otorga al comprador original derechos legales específicos. Usted puede tener otros derechos dependiendo del lugar en el que viva.



Lakewood, NJ 08701 • www.smartpool.com

www.smartpool.com