

**IMPORTANT MANUAL**

**DO NOT THROW AWAY**

**SEARS  
OWNER'S  
MANUAL**

**MODEL NO.  
536.884780**

**Caution:  
Read and Follow  
All Safety Rules  
and Instructions  
Before Operating  
This Equipment**

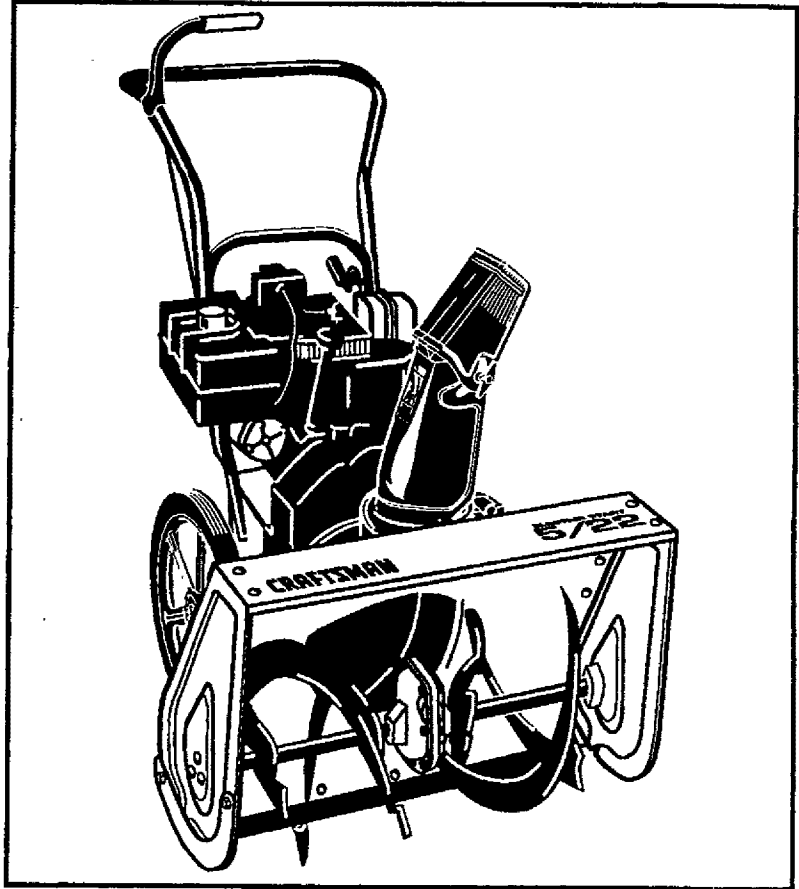

**CRAFTSMAN®**

**5 HORSEPOWER  
22" DUAL STAGE  
AUGER PROPELLED  
SNOW THROWER  
120V. ELECTRIC START**

- Assembly
- Operation
- Customer Responsibilities
- Service and Adjustments

**SEARS, ROEBUCK AND CO., Hoffman Estates, IL 60179 U.S.A.**

337575 09/14/95

---

## SAFETY RULES

---



CAUTION: ALWAYS DISCONNECT SPARK PLUG WIRE AND PLACE WIRE WHERE IT CANNOT CONTACT SPARK PLUG TO PREVENT ACCIDENTAL STARTING WHEN SETTING-UP, TRANSPORTING, ADJUSTING OR MAKING REPAIRS.



### IMPORTANT

SAFETY STANDARDS REQUIRE OPERATOR PRESENCE CONTROLS TO MINIMIZE THE RISK OF INJURY. YOUR SNOW THROWER IS EQUIPPED WITH SUCH CONTROLS. DO NOT ATTEMPT TO DEFEAT THE FUNCTION OF THE OPERATOR PRESENCE CONTROL UNDER ANY CIRCUMSTANCES.

#### TRAINING

1. Read the operator's manual carefully. Be thoroughly familiar with the controls and the proper use of the snow thrower. Know how to stop the snow thrower and disengage the controls quickly.
2. Never allow children to operate the snow thrower and keep them away while it is operating. Never allow adults to operate the snow thrower without proper instruction. Do not carry passengers.
3. Keep the area of operation clear of all persons, particularly small children, and pets.
4. Exercise caution to avoid slipping or falling, especially when operating in reverse.

#### PREPARATION

1. Thoroughly inspect the area where the snow thrower is to be used and remove all doormats, sleds, boards, wires, and other foreign objects.
2. Disengage all clutches and shift into neutral before starting the engine (**motor**).
3. Do not operate the snow thrower without wearing adequate winter outer garments. Wear footwear that will improve footing on slippery surfaces.
4. Handle fuel with care; it is highly flammable.
  - (a) Use an approved fuel container.
  - (b) Never remove fuel tank cap or add fuel to a running engine or hot engine.
  - (c) Fill fuel tank outdoors with extreme care. Never fill fuel tank indoors.
  - (d) Replace fuel tank cap securely and wipe up spilled fuel.
  - (e) Never store fuel or snow thrower with fuel in the tank inside of a building where fumes may reach an open flame or spark.
  - (f) Check fuel supply before each use, allowing space for expansion as the heat of the engine (**motor**) and/or sun can cause fuel to expand.
5. Use extension cords and receptacles as specified by the manufacturer for all snow throwers with electric drive motors or electric starting motors.
6. Adjust the snow thrower height to clear gravel or crushed rock surfaces.
7. Never attempt to make any adjustments while the engine (**motor**) is running (**except when specifically recommended by the manufacturer**).
8. Let engine (**motor**) and snow thrower adjust to outdoor temperatures before starting to clear snow.
9. Always wear safety glasses or eye shields during operation or while performing an adjustment or repair to protect eyes from foreign objects that may be thrown from the snow thrower.

#### OPERATION

1. Do not put hands or feet near or under rotating parts. Keep clear of the discharge opening at all times.
2. Exercise extreme caution when operating on or crossing gravel drives, walks, or roads. Stay alert for hidden hazards or traffic.
3. After striking a foreign object, stop the engine (**motor**), remove the wire from the spark plug, disconnect the cord on electric motors, thoroughly inspect the snow thrower for any damage, and repair the damage before restarting and operating the snow thrower.
4. If the snow thrower should start to vibrate abnormally, stop the (**motor**) and check immediately for the cause. Vibration is generally a warning of trouble.
5. Stop the engine (**motor**) whenever you leave the operating position, before unclogging the auger/impeller housing or discharge guide, and when making any repairs, adjustments, or inspections.
6. When cleaning, repairing, or inspecting, make certain the auger/impeller and all moving parts have stopped. Disconnect the spark plug wire and keep the wire away from the plug to prevent accidental starting.
7. Take all possible precautions when leaving the snow thrower unattended. Disengage the auger/impeller, shift to neutral, stop engine, and remove key.

## SAFETY RULES

8. Do not run the engine indoors, except when starting the engine and for transporting the snow thrower in or out of the building. Open the outside doors; exhaust fumes are dangerous (**containing CARBON MONOXIDE, an ODORLESS and DEADLY GAS**).
9. Do not clear snow across the face of slopes. Exercise caution when changing direction on slopes. Do not attempt to clear steep slopes.
10. Never operate the snow thrower without proper guards, plates or other safety protective devices in place.
11. Never operate the snow thrower near glass enclosures, automobiles, window wells, drop-offs, and the like without proper adjustment of the snow discharge angle. Keep children and pets away.
12. Do not overload the machine capacity by attempting to clear snow at too fast a rate.
13. Never operate the snow thrower at high transport speeds on slippery surfaces. Look behind and use care when backing.
14. Never direct discharge at bystanders or allow anyone in front of the snow thrower.
15. Disengage power to the auger/impeller when snow thrower is transported or not in use.
16. Use only attachments and accessories approved by the manufacturer of the snow thrower (such as **tire chains, electric start kits, etc.**).
17. Never operate the snow thrower without good visibility or light. Always be sure of your footing, and keep a firm hold on the handles. Walk; never run.

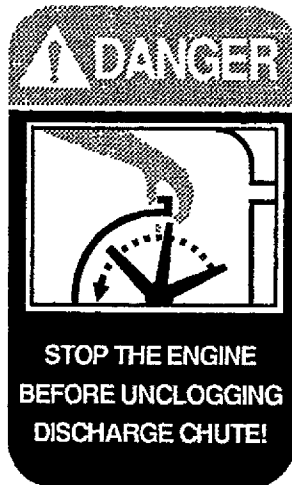
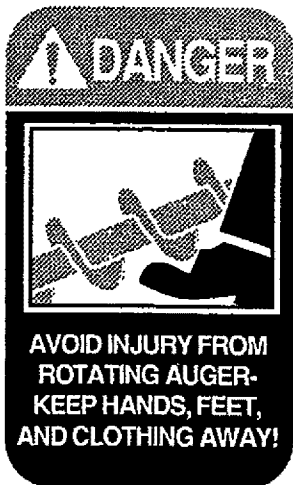

### MAINTENANCE AND STORAGE

1. Check shear bolts and other bolts frequently for proper tightness to be sure the snow thrower is in safe working condition.
2. Never store the snow thrower with fuel in the fuel tank inside a building where ignition sources are present such as hot water and space heaters, clothes dryers, and the like. Allow the engine to cool before storing in any enclosure.
3. Always refer to operator's manual instructions for important details if the snow thrower is to be stored for an extended period.
4. Maintain or replace safety and instruction labels, as necessary.
5. Run the snow thrower a few minutes after throwing snow to prevent freeze-up of the auger/impeller.

### WARNING

This snow thrower is for use on sidewalks, driveways, and other ground level surfaces.

**CAUTION** should be exercised while using on steep sloping surfaces. **DO NOT USE SNOW THROWER ON SURFACES ABOVE GROUND LEVEL** such as roofs of residences, garages, porches or other such structures or buildings.



**LOOK FOR THIS SYMBOL TO POINT OUT IMPORTANT SAFETY PRECAUTIONS. IT MEANS--ATTENTION!!! BECOME ALERT!!! YOUR SAFETY IS INVOLVED.**



### California Proposition 65 WARNING!

The engine exhaust from this product contains chemicals known to the State of California to cause cancer, birth defects or other reproductive harm.

**CONGRATULATIONS** on your purchase of a SEARS Craftsman Snow Thrower. It has been designed, engineered and manufactured to give you the best possible dependability and performance.

Should you experience any problem you cannot easily remedy, please contact your nearest SEARS Service Center/Department. SEARS has competent, well-trained technicians and the proper tools to service or repair this unit.

Please read and retain this manual. The instructions will enable you to assemble and maintain your snow thrower properly. Always observe the "SAFETY RULES."

<p>MODEL NUMBER 536.884780</p> <p>SERIAL NUMBER _____</p> <p>DATE OF PURCHASE _____</p> <p>THE MODEL AND SERIAL NUMBERS WILL BE FOUND ON A DECAL ATTACHED TO THE REAR OF THE SNOW THROWER HOUSING.</p> <p>YOU SHOULD RECORD BOTH SERIAL NUMBER AND DATE OF PURCHASE AND KEEP IN A SAFE PLACE FOR FUTURE REFERENCE.</p>
--

## PRODUCT SPECIFICATIONS

<b>HORSE POWER:</b>	<b>5 hp</b>
<b>DISPLACEMENT:</b>	<b>12.04 cu. in.</b>
<b>GASOLINE CAPACITY:</b>	<b>2 quarts Unleaded</b>
<b>OIL (21 oz. Capacity):</b>	<b>SAE 5W-30</b>
<b>SPARK PLUG : (GAP .030 in.)</b>	<b>Champion RJ19LM</b>
<b>VALVE CLEARANCE:</b>	<b>Intake: .010 In. Exhaust: .010 In.</b>

## MAINTENANCE AGREEMENT

A SEARS Maintenance Agreement is available on this product. Contact your nearest SEARS Store for details.

## CUSTOMER RESPONSIBILITIES

- Read and observe the safety rules.
- Follow a regular schedule in maintaining, caring for and using your snow thrower.
- Follow the instructions under "Customer Responsibilities" and "Storage" sections of this owner's manual.

## TWO YEAR LIMITED WARRANTY ON CRAFTSMAN SNOW THROWER

For two years from the date of purchase, when this Craftsman Snow Thrower is maintained, lubricated and tuned-up according to the instructions in the owner's manual, SEARS will repair, free of charge, any defect in material and workmanship.

If this Craftsman Snow Thrower is used for commercial or rental purposes, this warranty applies for only 90 days from the date of purchase.

**This warranty does not cover the following:**

- Expendable items which become worn during normal use, such as spark plugs, drive belts and shear pins.
- Repairs necessary because of operator abuse or negligence, including bent crankshafts and the failure to maintain the equipment according to the instructions contained in the owner's manual.

WARRANTY SERVICE IS AVAILABLE BY RETURNING THE CRAFTSMAN SNOW THROWER TO THE NEAREST SEARS SERVICE CENTER/DEPARTMENT IN THE UNITED STATES. THIS WARRANTY APPLIES ONLY WHILE THIS PRODUCT IS IN USE IN THE UNITED STATES.

This warranty gives you specific legal rights, and you may also have other rights which may vary from state to state.

**SEARS, ROEBUCK AND CO.** Department D/817WA, Hoffman Estates, IL 60179

# TABLE OF CONTENTS









SAFETY RULES .....	2,3	OPERATION .....	10-14
PRODUCT SPECIFICATIONS.....	4	SERVICE AND ADJUSTMENTS .....	17-20
CUSTOMER RESPONSIBILITIES.....	4,15-16	STORAGE .....	21
WARRANTY .....	4	TROUBLE SHOOTING .....	22
TABLE OF CONTENTS .....	5	REPAIR PARTS (SNOW THROWER)...	23-31
INDEX .....	5	REPAIR PARTS (ENGINE).....	32-35
ASSEMBLY .....	6-9	PARTS ORDERING/SERVICE .....	36

## INDEX

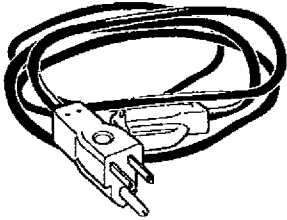
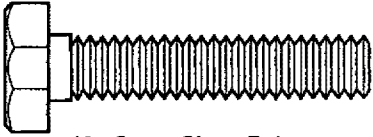

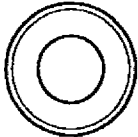
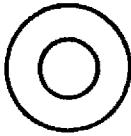
<b>A</b>		<b>I</b>		<b>S</b>	
<b>Assembly:</b>		Ignition, Key.....	10, 11, 13	<b>Safety Rules .....</b>	2, 3
Cables .....	7			<b>Service and Adjustments:</b>	
Check list .....	9	<b>L</b>		Auger Shear Bolt .....	19
Crank Assembly .....	8	<b>Levers:</b>		Belt .....	17, 18
Snow Chute .....	9	Auger Drive Clutch .....		Belt Guide .....	18
Tools for Assembly .....	6	.....	7, 9, 10, 11, 12, 17	Belt Replacements .....	18
Unpacking .....	7	Choke .....	10, 11, 13, 14	Cables .....	7, 9, 17
<b>C</b>		Throttle Control .....	10, 11, 13, 14	Carburetor .....	19, 21
<b>Crank:</b>		<b>Lubrication:</b>		Spark Plug .....	20, 21
Assembly .....	8	Auger Shaft.....	16	Specifications .....	4
Operation .....	11	Axles .....	16	Stopping the Engine .....	13
<b>Customer Responsibilities ....</b>	4,15-16	Chart .....	15	Stopping the Snow Thrower .....	11
Agreement .....	4	Engine .....	12, 16, 21	Shipping Carton .....	6, 7
Auger Shaft .....	16	<b>O</b>		Storage .....	21
Engine .....	16	<b>Oil:</b>		Symbols .....	11
General Recommendations .....	15	Engine .....	4, 12, 16	<b>W</b>	
<b>D</b>		Extreme Cold Weather .....	13,18	<b>Warranty .....</b>	4
Deflector, Snow Chute .....	11	Storage .....	26		
<b>E</b>		Type .....	4, 13, 18		
<b>Engine:</b>		<b>Operation:</b>			
Control .....	10, 11, 13, 14	Engine Controls .....	10, 11, 13,14		
Oil Cap .....	12, 16	Operating Snow Thrower .....	10-12		
Oil Change .....	16	Operating Tips .....	14		
Oil Level.....	12, 16	<b>Starting the Engine:</b>			
Oil Type .....	4, 12, 16	Recoil Start .....	13, 14		
Storage .....	21	Electric Start .....	13		
<b>F</b>		<b>P</b>			
Fuel, Type .....	4, 12, 16	Primer Button .....	10, 11, 13,14		
Fuel, Storage .....	12, 21	<b>R</b>			
<b>H</b>		Repair/Replacement Parts .....	23-31		
Handle, Upper and Lower .....	7, 8				
Hex Shaft .....	16				

# CONTENTS OF HARDWARE PACK

## CONTENTS OF PARTS BAG

			
<b>*2 - Spare 1/4 - 20 Locknuts</b>		<b>2- 5/16 In. Hex Nut</b>	<b>1 - Starter Motor Cord (not shown actual size)</b>
			
<b>*2 - Spare Shear Bolts (1/4-20 x 1-3/4 In.)</b>		<b>2- 5/16 In. Lockwasher</b>	
			
	<b>*2 - Spare Spacers</b>	<b>2 - 5/16 In. Flatwashers</b>	<b>1 - Owner's manual (not shown actual size)</b>
			
<b>2- 5/16-18 x 2 In. Hex Head Bolt</b>		<b>2- Push-on Caps</b>	
<b>*Non-Assembly Parts</b>			

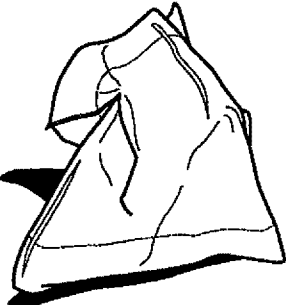
## Parts packed separately in carton (not shown full size)

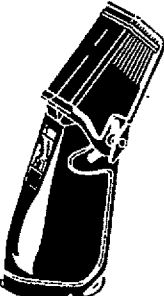
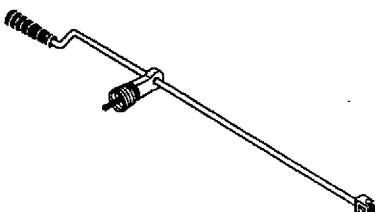
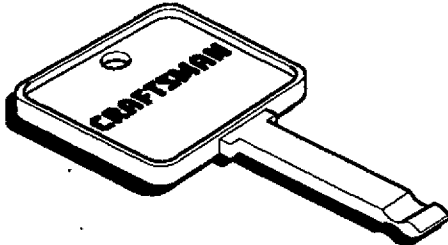
		
<b>1 - Parts Bag</b>	<b>1 - 5W30 container oil</b>	<b>1 - Snow Chute Assembly</b>
		
<b>1 - Crank Assembly</b>	<b>2 - Ignition Keys (Attached to engine in plastic bag)</b>	

# ASSEMBLY

## TOOLS REQUIRED FOR ASSEMBLY

- 1 - Knife (to cut carton and plastic ties)
- 2 - 1/2 inch wrenches (or adjustable wrenches)
- 2 - 9/16 inch wrenches (or adjustable wrenches)
- 2 - 3/4 inch wrenches (or adjustable wrenches)
- 1 - Pliers (to spread cotter pin)
- 1 - Screwdriver
- 1 - Measuring Tape or Ruler

FIG. 1 shows the snow thrower in the shipping position.

FIG. 2 shows the snow thrower completely assembled.

Reference to the right and left hand side of the snow thrower is from the operator's position at the handle.

## TO REMOVE SNOW THROWER FROM CARTON (See FIG. 1)

- Locate and remove container of 5W30 oil.
- Locate the crank assembly and place the assembly aside.
- Remove and discard the packing material from around snow thrower.
- Cut all four corners of the carton from top to bottom and lay the panels flat.
- Cut ties securing the clutch control cable to the lower handle and lay cable back away from the motor frame.
- Roll the snowthrower off the carton by pulling on the lower handle. **CAUTION: DO NOT** back over cable.
- To complete upper handle installation and install chute crank assembly, (See **To Install The Upper Handle and Crank Assembly** paragraph on page 8).

**NOTE:** If the cables have become disconnected from the clutch lever, reinstall the cables as shown in FIG. 3 and FIG. 3A.

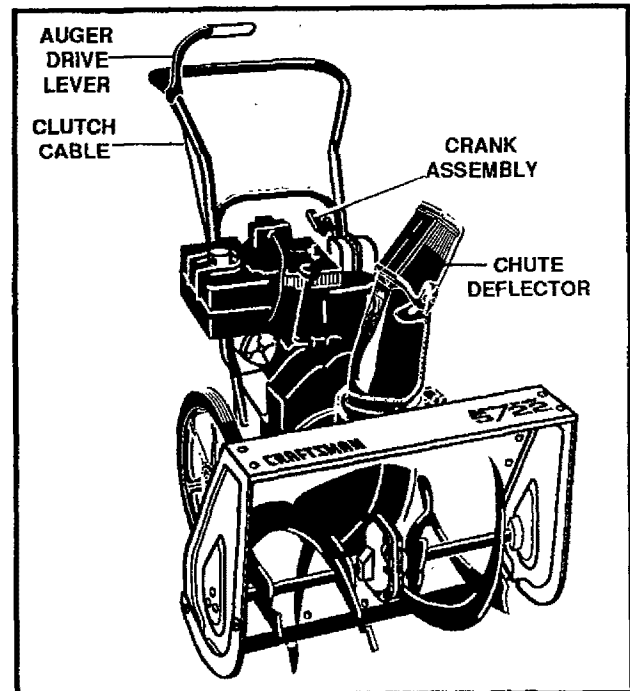

FIG. 2

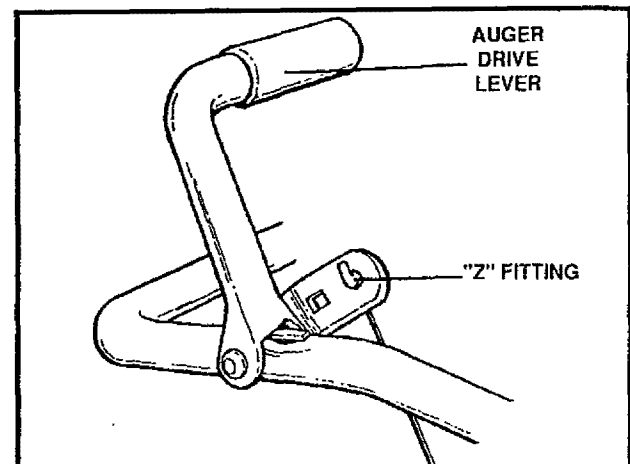

FIG. 3

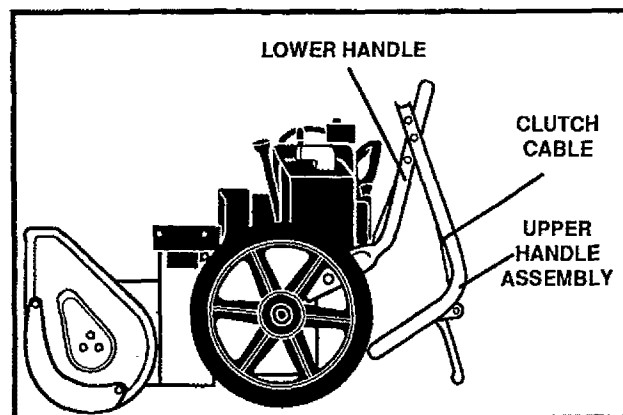

FIG. 1

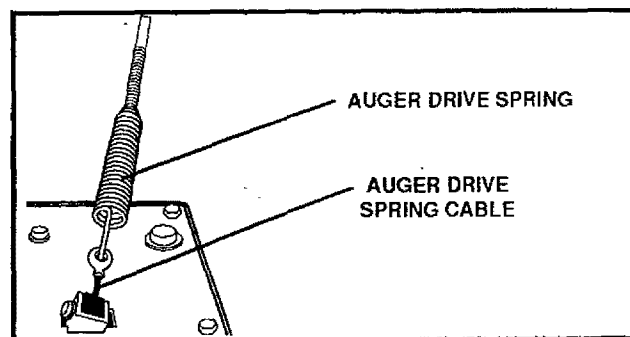

FIG. 3A

# ASSEMBLY

## TO INSTALL THE UPPER HANDLE AND CRANK ASSEMBLY

- Loosen, but do not remove, the screws, flatwashers, lockwashers, and hex nuts in the upper holes of the lower handle (See FIG. 4).
- Raise upper handle into operating position. Upper handle should be to the outside of the lower handle.
- Using the hardware (screws, flatwashers, lockwashers, and hex nuts found in parts bag) attach the upper and lower handle in the lower holes. Do not tighten until all screws are in place (See FIG. 4).
- Tighten four handle bolts.
- Install push caps on end of screws.
- Remove the 3/8" nylon locknut and flatwasher from the eye bolt assembly (on the chute crank assembly removed earlier) (See FIG. 4A).
- Install eye bolt through lower hole in the left hand side of the handle (See FIG. 4A).
- Install the 3/8" flatwasher and the 3/8" nylon locknut loosely on the eye bolt as shown in FIG. 4A
- Carefully remove cotter pin, clevis pin and drilled pin from yoke end of crank rod assembly (See FIG. 5).
- Place universal joint into end of worm gear lining up large holes. Insert universal pin (ensure opening in pin is in line with small openings in universal joint) (See FIG. 5).
- Place yoke end of crank rod around universal joint, lining up openings. Insert clevis pin through assembly and secure with cotter pin. Spread ends of cotter pin to lock in place (See FIG. 5).
- Tighten nut on eye bolt securely.

**NOTE:** Make sure the cable is not caught between the upper and lower handle. Also make sure the cable is not wrapped or tangled around handles.

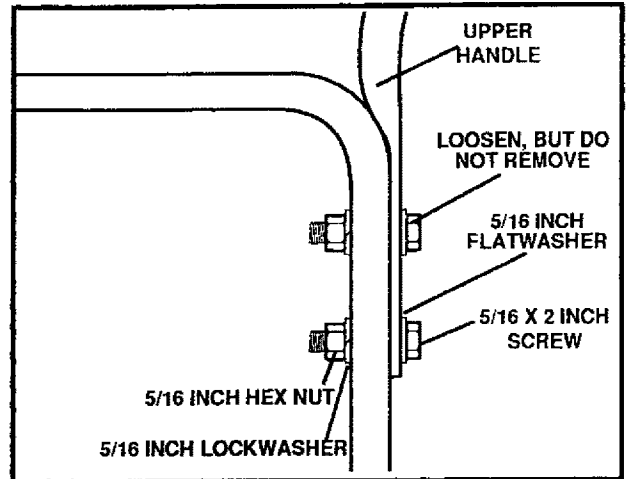

FIG. 4

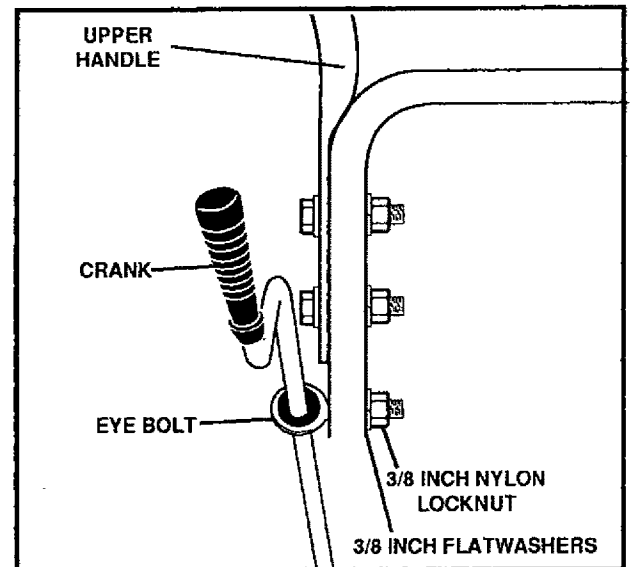

FIG. 4A

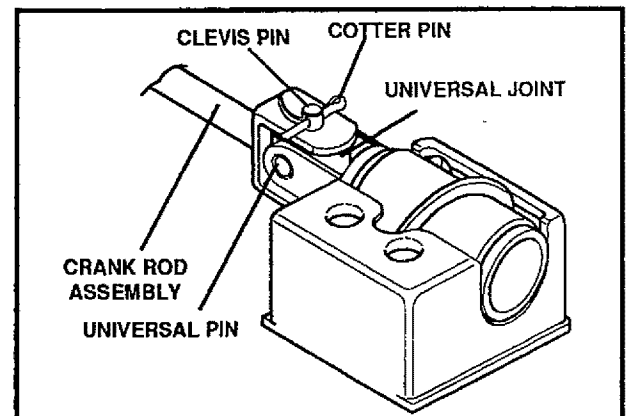

FIG. 5

# ASSEMBLY

## TO CHECK/ADJUST CLUTCH CONTROL CABLE

The control cable, FIG. 6, attached to the auger clutch lever may need to be adjusted before you use your snow thrower.

For instructions on checking or adjusting the control cable, (See To Adjust Clutch Control Cable paragraph on page 17).

## TO ASSEMBLE SNOW CHUTE

- Turn crank assembly counterclockwise until it stops.
- Remove three carriage bolts, flat washers, and nuts from snow chute flange. **DO NOT** remove carriage bolt over worm gear (See FIG. 7).
- Position snow chute on snow chute flange and align the three holes in the snow chute with holes in the snow chute flange (See FIG. 7A).
- Replace carriage bolts from inside of chute as shown in FIG. 7A, flat washers, and nuts.
- Tighten all four carriage bolts securely.

**NOTE:** If snow chute is facing the operator it is assembled incorrectly. Check assembly instructions.

### ✓ CHECKLIST

*BEFORE YOU OPERATE AND ENJOY YOUR NEW SNOW THROWER, WE WISH TO ASSURE THAT YOU RECEIVE THE BEST PERFORMANCE AND SATISFACTION FROM THIS QUALITY PRODUCT.*

*PLEASE REVIEW THE FOLLOWING CHECKLIST:*

- ✓ All assembly instructions have been completed.
- ✓ The discharge chute rotates freely.
- ✓ No remaining loose parts in carton.

*WHILE LEARNING HOW TO USE YOUR SNOW THROWER, PAY EXTRA ATTENTION TO THE FOLLOWING IMPORTANT ITEMS:*

- ✓✓ Engine oil is at proper level.
- ✓✓ Make sure gas tank is filled properly with clean, fresh, unleaded gasoline.
- ✓✓ Become familiar with all controls-their location and function. Operate controls before starting engine.

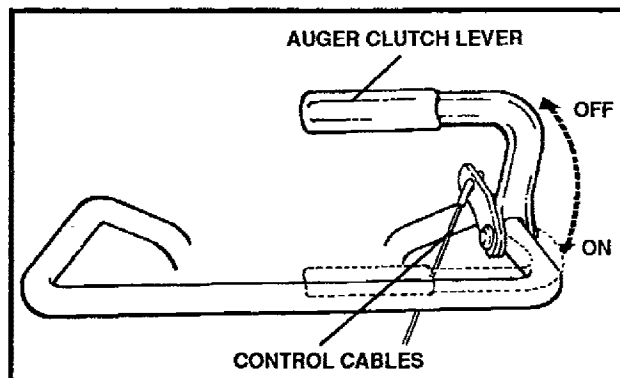

FIG. 6

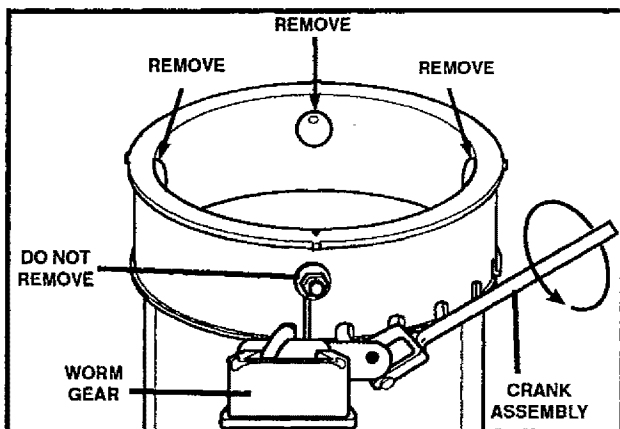

FIG. 7

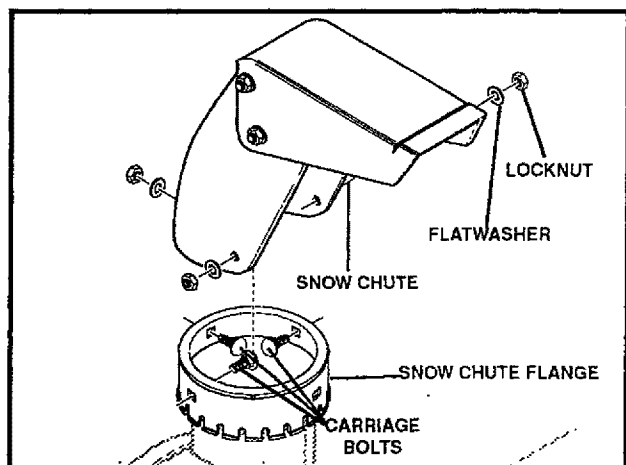

FIG. 7A

# OPERATION

## KNOW YOUR SNOW THROWER

**READ THIS OWNER'S MANUAL AND SAFETY RULES BEFORE OPERATING YOUR SNOW THROWER.** Compare the illustrations with your snow thrower to familiarize yourself with the location of various controls and adjustments. Save this manual for future reference.

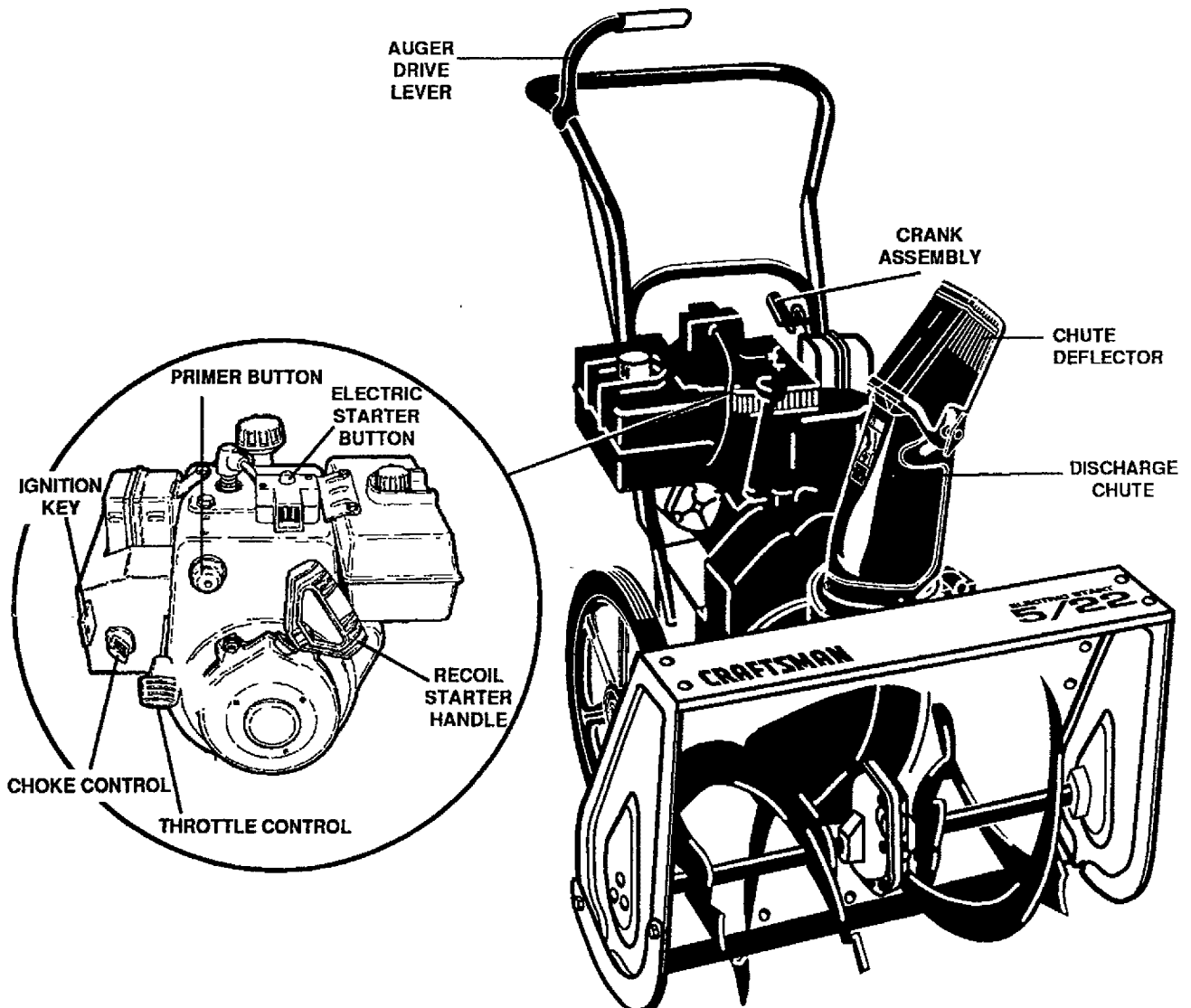

FIG. 1

**SEARS SNOW THROWERS** conform to the safety standards of the American National Standards Institute, B71.3-1984.

**AUGER DRIVE LEVER** - Starts and stops the auger and impeller (**snow gathering and throwing**). The auger assist in the self propelling.

**CRANK ASSEMBLY** - Changes the direction of snow throwing through the discharge chute.

**CHUTE DEFLECTOR** - Changes the distance the snow is thrown.

**DISCHARGE CHUTE** - Changes the direction the snow is thrown.

**IGNITION KEY** - Must be inserted to start the engine.

**ELECTRIC STARTER BUTTON** - Used to start the engine using the 120 V. electric starter.

**RECOIL STARTER HANDLE** - Starts the engine manually.

**CHOKE CONTROL** - Used to start a cold engine.

**PRIMER BUTTON** - Injects fuel directly into the carburetor manifold for fast starts in cold weather.

**THROTTLE CONTROL** - Controls the engine speed.

# OPERATION



The operation of any snow thrower can result in foreign objects being thrown into the eyes, which can result in severe eye damage. Always wear safety glasses or eye shields while operating the snow thrower. We recommend standard safety glasses available at SEARS Retail Stores or Service Centers.

These symbols may appear on your unit. Learn and understand their meaning.

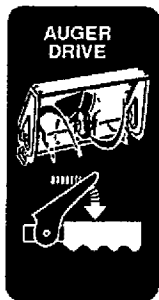
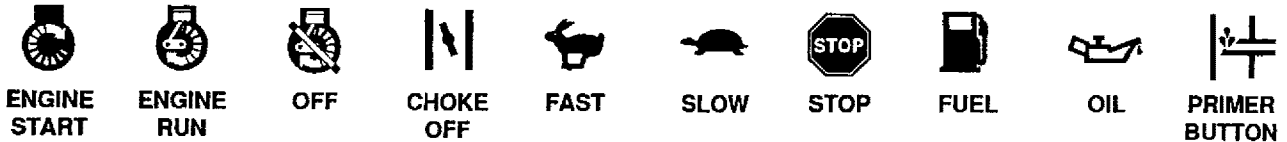

AUGER DRIVE CLUTCH

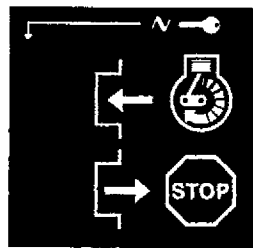

IGNITION KEY INSERT TO RUN PULL OUT TO STOP



**CAUTION: READ OWNER'S MANUAL BEFORE OPERATING MACHINE. NEVER DIRECT DISCHARGE TOWARD BYSTANDERS. STOP THE ENGINE BEFORE UNCLOGGING DISCHARGE CHUTE OR AUGER HOUSING AND BEFORE LEAVING THE MACHINE.**

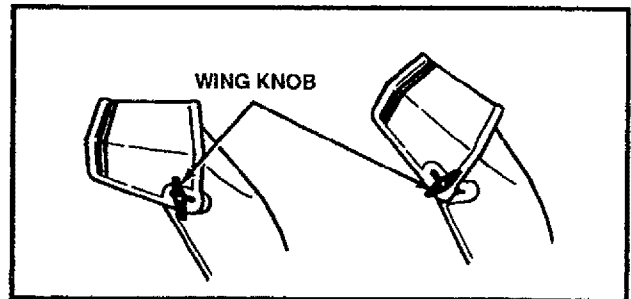

FIG. 29

## HOW TO USE YOUR SNOW THROWER

### TO STOP YOUR SNOW THROWER

- To stop throwing snow, release the auger drive lever (See FIG. 4, page 12).
- To stop the engine, push the throttle control lever to **STOP** and pull out the ignition key (See FIG. 3).

**NOTE: DO NOT** turn key.

### TO CONTROL SNOW DISCHARGE

- Turn the crank assembly to set the **direction** of the snow throwing.
- Loosen the wing knob on the chute deflector and move the deflector to set the **distance**. Move the deflector (**UP**) for more distance, (**DOWN**) for less distance. Then tighten the wing knob (FIG. 2).

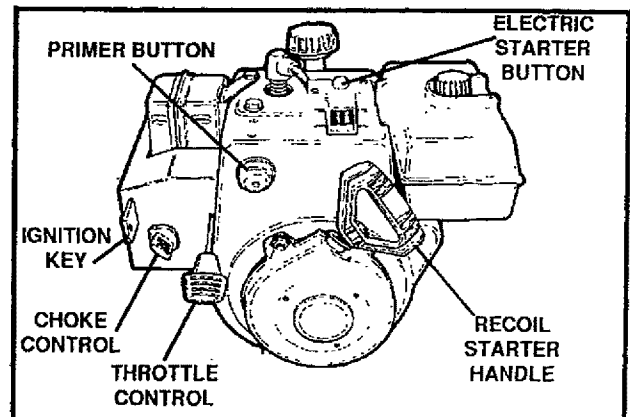

FIG. 3

# OPERATION

## TO MOVE FORWARD

- Push down the auger drive lever (See FIG. 4). The auger will assist in self propelling the unit.
- To reduce the forward drive motion, push down on the handle, lifting the auger housing.

## TO THROW SNOW

- Push down the auger drive lever (See FIG. 4).
- Release to stop throwing snow.

## BEFORE STARTING THE ENGINE

- If the snow thrower must be moved without the aid of the engine, it is easier to pull the snow thrower by the handles rather than pushing.
- Before you service or start the engine, familiarize yourself with the snow thrower. Be sure you understand the function and location of all controls.

**NOTE:** Check tension of clutch cable before starting the engine. (See **To Adjust The Control Cable** paragraph on page 17).

- Be sure that all fasteners are tight.

## FILL OIL:

This snow thrower was shipped with a container of 5W30 oil. This oil must be added to the engine before operating. Remove the oil fill cap/dipstick and fill the crank case to (FULL) line on dipstick (21 ounces) (See FIG. 5).

**NOTE:** Engine may already contain some residual oil. Check frequently when filling the crankcase. Do not over-fill.

Tighten the fill cap/dipstick securely each time you check the oil level.

**NOTE:** Oil must be changed after the first 2 hours of operation to extend engine life.

For extreme cold operating conditions of 0°F and below, use a partial synthetic 0W30 motor oil for easier starting.

## FILL GAS:

Fill the fuel tank with clean, fresh, unleaded grade automotive gasoline. Be sure that the container you pour the gasoline from is clean and free from rust or other foreign particles. Never use gasoline that may be stale from long periods of storage in the container.

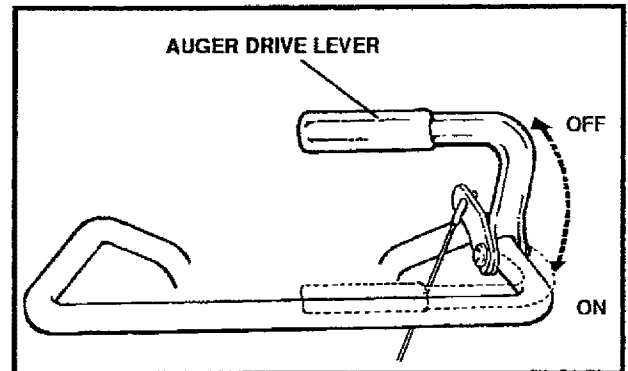

FIG. 4

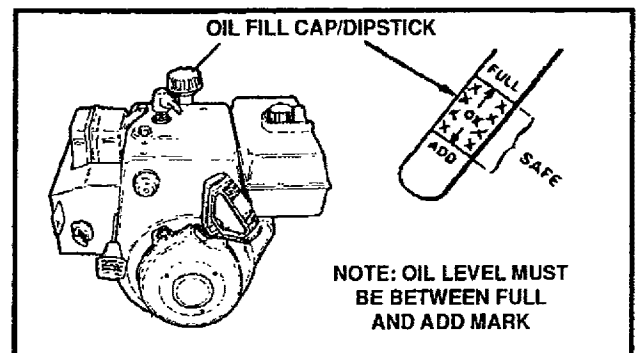

FIG. 5

**WARNING:** Experience indicates that alcohol blended fuels (called gasohol or those using ethanol or methanol) can attract moisture which leads to separation and formation of acids during storage the fuel system of an engine while in storage. Acidic gas can damage the fuel system of an engine while in storage.

To avoid engine problems, the fuel system should be emptied before storage for 30 days or longer. Start the engine and let it run until the fuel lines and carburetor are empty. Use the carburetor bowl drain to empty residual gasoline from the float chamber (FIG. 1-Storage, page 21). Use fresh fuel next season (See Storage instructions on page 21 for additional information).

Never use engine or carburetor cleaner products in the fuel tank or permanent damage may occur.

# OPERATION



## TO STOP ENGINE

- To stop engine, move the throttle control lever to  (STOP) position and remove key. Keep the key in a safe place. The engine will not start without the key.

## TO START ENGINE (Electric Starter)

Be sure that the engine has sufficient oil. The snow thrower engine is equipped with a 120 volt A.C. electric starter and recoil starter. Before starting the engine, be certain that you have read the following information:

### COLD START (See FIG. 6)

- Be sure the auger drive lever is in the disengaged (RELEASED) position.
  - Move the throttle control to  (FAST) position.
  - Remove the keys from the plastic bag. Insert one key into the ignition slot. Be sure it snaps into place. **DO NOT TURN KEY.** Keep the second key in a safe place.
  - Rotate the choke knob to (FULL) choke position.
  - Connect the power cord to the switch box on the engine.
  - Plug the other end of the power cord into a three-hole, grounded 120 volt A.C. receptacle.
  - Push the primer button while covering the vent hole as follows: (Remove finger from primer button between primes).  
Do not prime if temperature is above 50°F.  
Two times if temperature is 50°F to 15°F.  
Four times if temperature is below 15°F.
  - Push down on the starter button until the engine starts. Do not crank for more than 10 seconds at a time. This electric starter is thermally protected. If overheated it will stop automatically and can be restarted only when it has cooled to a safe temperature (a wait of about 5 to 10 minutes is required).
  - When the engine starts, release the starter button and slowly rotate the choke to (OFF) position. If the engine falters, rotate the choke to (FULL) and then gradually to (OFF).
  - Disconnect the power cord from the receptacle first and then from the switch box on engine.
- NOTE:** Allow the engine to warm up for a few minutes because the engine will not develop full power until it reaches operating temperature.
- Operate the engine at full throttle  (FAST) when throwing snow.

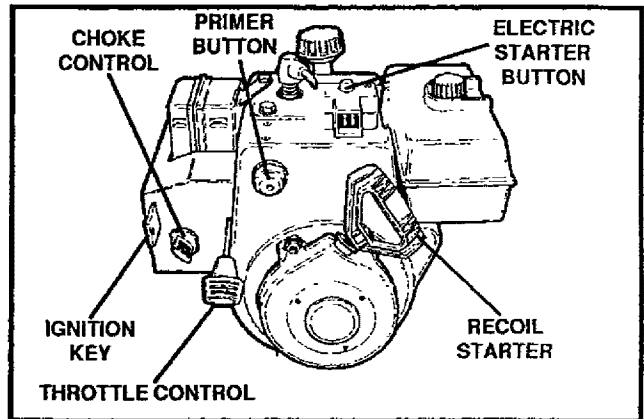

FIG. 6

**CAUTION: GASOLINE IS FLAMMABLE AND CAUTION MUST BE USED WHEN HANDLING OR STORING IT.**

**DO NOT FILL FUEL TANK WHILE SNOW THROWER IS RUNNING, WHEN IT IS HOT, OR WHEN SNOW THROWER IS IN AN ENCLOSED AREA.**

**KEEP AWAY FROM OPEN FLAME OR AN ELECTRICAL SPARK AND DO NOT SMOKE WHILE FILLING THE FUEL TANK.**



**NEVER FILL THE TANK COMPLETELY. FILL THE TANK TO WITHIN 1/4" - 1/2" FROM THE TOP TO PROVIDE SPACE FOR EXPANSION OF FUEL.**

**ALWAYS FILL FUEL TANK OUTDOORS AND USE A FUNNEL OR SPOUT TO PREVENT SPILLING.**

**MAKE SURE TO WIPE UP ANY SPILLED FUEL BEFORE STARTING THE ENGINE.**

**STORE GASOLINE IN A CLEAN, APPROVED CONTAINER AND KEEP THE CAP IN PLACE ON THE CONTAINER.**

## TO START ENGINE (Recoil Starter)

Be sure that the engine has sufficient oil. The snow thrower engine is equipped with a recoil starter. Before starting the engine, be certain that you have read the following information:

### COLD START (See FIG. 6)

- Be sure the auger drive lever is in the disengaged **RELEASED** position.
- Move the throttle control to  (FAST) position.
- Remove the keys from the plastic bag. Insert one key into the ignition slot. Be sure it snaps into place. **DO NOT TURN KEY.** Keep the second key in a safe place.

# OPERATION



**CAUTION: NEVER RUN ENGINE INDOORS OR IN ENCLOSED, POORLY VENTILATED AREAS. ENGINE EXHAUST CONTAINS CARBON MONOXIDE, AN ODORLESS AND DEADLY GAS. KEEP HANDS, FEET, HAIR AND LOOSE CLOTHING AWAY FROM ANY MOVING PARTS ON ENGINE AND SNOW THROWER.**

**WARNING: TEMPERATURE OF MUFFLER AND NEARBY AREAS MAY EXCEED 150° F. AVOID THESE AREAS.**

**DO NOT ALLOW CHILDREN OR YOUNG TEENAGERS TO OPERATE OR BE NEAR SNOW THROWER WHILE IT IS OPERATING.**



**CAUTION: DO NOT ATTEMPT TO REMOVE ANY ITEM THAT MAY BECOME LODGED IN AUGER WITHOUT TAKING THE FOLLOWING PRECAUTIONS:**

**RELEASE AUGER DRIVE LEVER.**

- **MOVE THROTTLE LEVER TO STOP POSITION.**
- **REMOVE (DO NOT TURN) IGNITION KEY.**
- **DISCONNECT SPARK PLUG WIRE.**
- **DO NOT PLACE YOUR HANDS IN THE AUGER OR DISCHARGE CHUTE. USE A PRY BAR.**

- Rotate the choke control to (FULL) choke position.
- Push the primer button while covering the vent hole as follows: (Remove finger from primer button between primes).
  - Do not prime if temperature is above 50°F.
  - Two times if temperature is 50°F to 15°F.
  - Four times if temperature is below 15°F.
- Pull the recoil starter handle rapidly. Do not allow the handle to snap back, but allow it to rewind slowly while keeping a firm hold on the starter handle.
- As the engine warms up and begins to operate evenly, rotate the choke control slowly to the (OFF) position. If the engine falters, return to (FULL) choke, then slowly move to the (OFF) position.

**NOTE:** Allow the engine to warm up for a few minutes because the engine will not develop full power until it reaches operating temperature.

- Operate the engine at full throttle  (FAST) when throwing snow.

## WARM START

If restarting a warm engine after a short shutdown, leave choke at (OFF) and do not push the primer button. If the engine fails to start, follow the Cold Start instructions above.

## FROZEN STARTER

If the starter is frozen and will not turn engine:

- Pull as much rope out of the starter as possible.
- Release the starter handle and let it snap back against the starter.

If the engine still fails to start, repeat the two previous steps until the engine starts. Then continue with the directions for cold start.

To help prevent possible freeze-up of recoil starter and engine controls, proceed as follows after each snow removal job.

- **With the engine running**, pull the starter rope hard with a continuous full arm stroke three or four times. Pulling of starter rope will produce a loud clattering sound. This is not harmful to the engine or starter.
- **With the engine not running**, wipe all snow and moisture from the carburetor cover in area of control levers. Also move throttle control, choke control, and starter handle several times.

## SNOW THROWING TIPS

- For maximum snow thrower efficiency operate engine at full throttle. The engine is designed to deliver maximum performance at full throttle and should be run at this power setting at all times.
- Most efficient snow throwing is accomplished when the snow is removed immediately after it falls.
- For complete snow removal, slightly overlap each path previously taken.
- The snow should be discharged down wind whenever possible.
- After the snow throwing job has been completed, allow the engine to idle for a few minutes, which will melt snow and accumulated ice off the engine.
- Clean the snow thrower thoroughly after each use.
- Remove ice and snow accumulation and all debris from the entire snow thrower, and flush with water (if possible) to remove all salt or other chemicals. Wipe snow thrower dry.

# CUSTOMER RESPONSIBILITIES

SERVICE RECORDS Fill in dates as you complete regular service	SCHEDULE								SERVICE DATES			
	After First 2 hours	Before Each Use	As Needed	Every 5 Hours	Every 10 Hours	Every 25 Hours	Each Season	Before Storage				
Check Engine Oil Level		✓		✓			✓					
Change Engine Oil	✓					✓	✓					
Tighten All Screws and Nuts	✓		✓									
Lubricate All Pivot Points					✓			✓				
Lubricate Auger Shaft (See Shear Bolt Replacement)					✓			✓				
Check Auger Clutch Cable Adjustment (See Cable Adjustment)	✓						✓					
Adjust Drive Belt	✓					✓	✓					
Check Fuel		✓										
Drain Fuel								✓				
Replace Spark Plug						✓	✓					

## GENERAL RECOMMENDATIONS

The warranty on this snow thrower does not cover items that have been subjected to operator abuse or negligence. To receive full value from the warranty, operator must maintain snow thrower as instructed in this manual.

Some adjustments will need to be made periodically to properly maintain your snow thrower.

All adjustments in the Service and Adjustments section of this manual should be checked at least once each season.

### AFTER FIRST USE

- Check for any loose or damaged parts.
- Tighten any loose fasteners.
- Check and maintain the auger.
- After each use, remove all snow and slush off the snow thrower to prevent freezing of auger or controls.
- Check controls to make sure they are functioning properly.
- If any parts are worn or damaged, replace immediately.

## LUBRICATION CHART

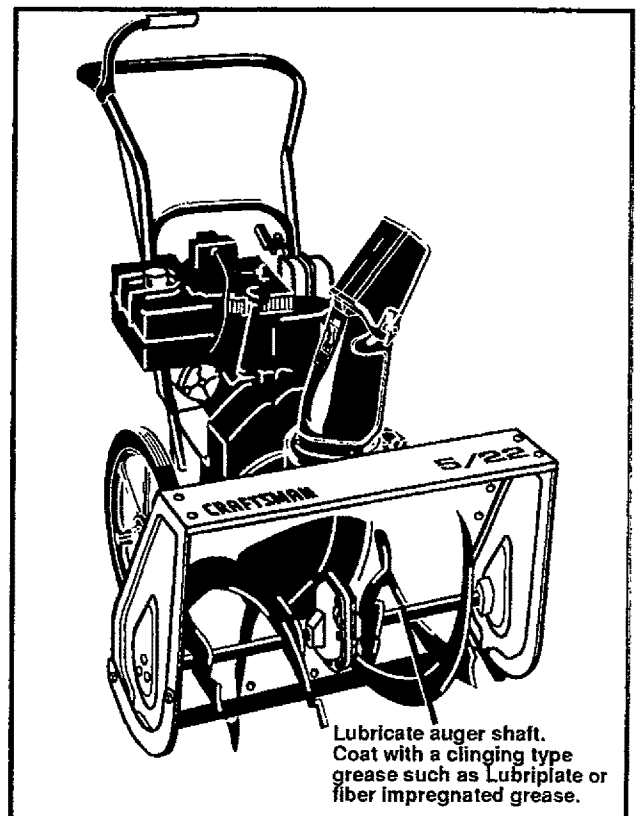

# CUSTOMER RESPONSIBILITIES

## SNOW THROWER

### LUBRICATION - EVERY TEN HOURS

- Auger Shaft - For storage, lubricate auger shaft (See FIG. 1) with a clinging type grease such as Lubriplate. When replacing shear bolts, remove shear bolts and lubricate auger shaft (See To Replace Shear Bolt paragraph on page 19).
- See Lubrication Chart diagram on page 15 for lubrication points and type of lubricant.

### LUBRICATION - BEFORE STORAGE

- Remove both wheels, grease (any automotive type grease) both axles and replace wheels. Do this at least once a year and/or prior to storage.

## ENGINE

### LUBRICATION

Check the crankcase oil level (See FIG. 2) before starting the engine and after each five (5) hours of continuous use. Add S.A.E. 5W30 motor oil as needed. Tighten fill cap/dipstick securely each time you check the oil level. S.A.E. 0W30 motor oil may be used to make starting easier in areas where the temperature is 20° F or lower.

### OIL RECOMMENDATION

Only use high quality detergent oil rated with API service classification SG. Select the oil's viscosity grade according to your expected operating temperature:

#### RECOMMENDED VISCOSITY GRADES

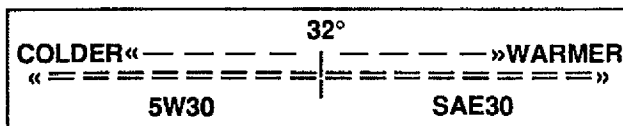

**NOTE:** For extreme cold operating conditions of 0° F and below, use partial synthetic 0W30 oil for easier starting.

**NOTE:** Although multi-viscosity oils improve starting in cold weather, these multi-viscosity oils will result in increased oil consumption when used above 32°F. Check your engine oil level more frequently to avoid possible engine damage from running low on oil.

Change the oil after first two hours of operation and every 25 hours thereafter or at least once a year if the snow thrower is not used for 25 hours (See FIG. 3).

- Position snow thrower so that the oil drain plug is lowest point on the engine. Remove oil drain plug and oil fill cap/dipstick. Drain oil into a suitable container. Oil will drain more freely when warm.
- Replace oil drain plug and tighten securely. Refill crankcase with S.A.E. 5W30 motor oil.

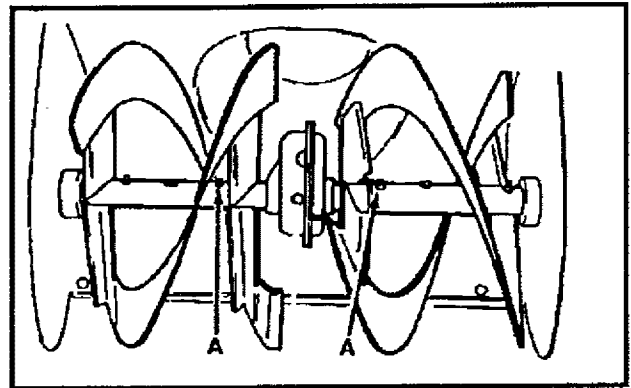

FIG. 1

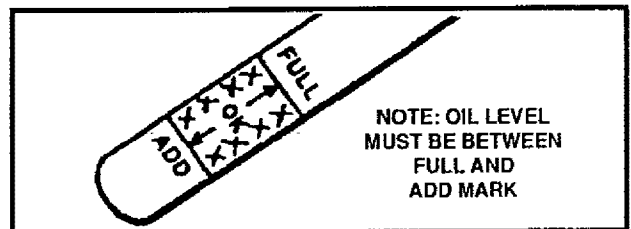

FIG. 2

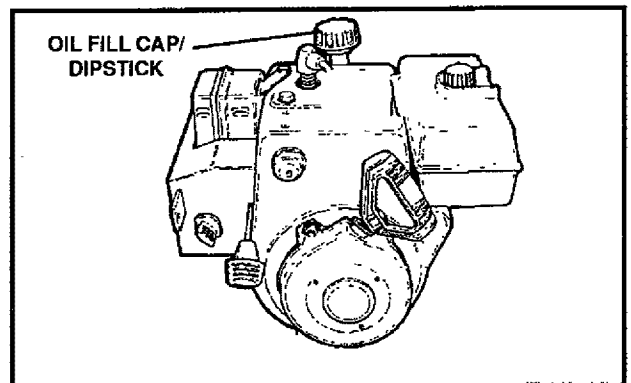

FIG. 3

### SPARK PLUG

- Make sure that the spark plug is tightened securely into the engine and the spark plug wire is attached to the spark plug.
- If a torque wrench is available, torque plug to 18 to 23 foot pounds.
- Clean the area around the spark plug base before removal to prevent dirt from entering the engine.
- Clean the spark plug and reset the gap periodically at .030 inch.

# SERVICE AND ADJUSTMENTS



**CAUTION: ALWAYS DISCONNECT THE SPARK PLUG WIRE AND TIE BACK AWAY FROM THE PLUG BEFORE MAKING ANY ADJUSTMENTS OR REPAIRS.**

## TO ADJUST SIDE PLATES

This snow thrower is equipped with two side plates, located on the outside of the auger housing (See FIG. 1). These side plates assist in self-propelling the snow thrower.

To adjust:

- Set snow thrower on level surface.
- Loosen lower screw on side plates.
- Raise bottom edge of side plates to have a 1/4" clearance.
- Tighten screws securely.

## TO ADJUST THE CLUTCH CONTROL CABLE

Periodic adjustment of the cable may be required due to normal stretch and wear on the belts. To check for correct adjustment, the control lever must be in the full forward position, resting on the plastic bumper. The control cable is correctly adjusted when the center of the "Z" fitting is between the center and top of the hole in the clutch lever and there is no droop in the cable (See FIG. 2).

If adjustment is necessary:

- Disconnect "Z" Fitting from drive lever (See FIG. 2).
- Push the cable through the spring (See FIG. 3) to expose the threaded portion of the cable.
- Hold the square end of the threaded portion with pliers and adjust the locknut in or out until the excess slack is removed (See FIG. 3).
- Pull the cable back through the spring and connect the cable (See FIG. 3).

**NOTE:** Whenever the traction drive or auger belt is adjusted or replaced, the cables will need to be adjusted.

## TO ADJUST BELT

Belts stretch during normal use. If your snow thrower will not discharge snow, check the control cable adjustment. If it is correct, then check the condition of the auger drive belt. It may be loose or damaged. If it is damaged, replace it (See To Replace Belts paragraph on page 18).

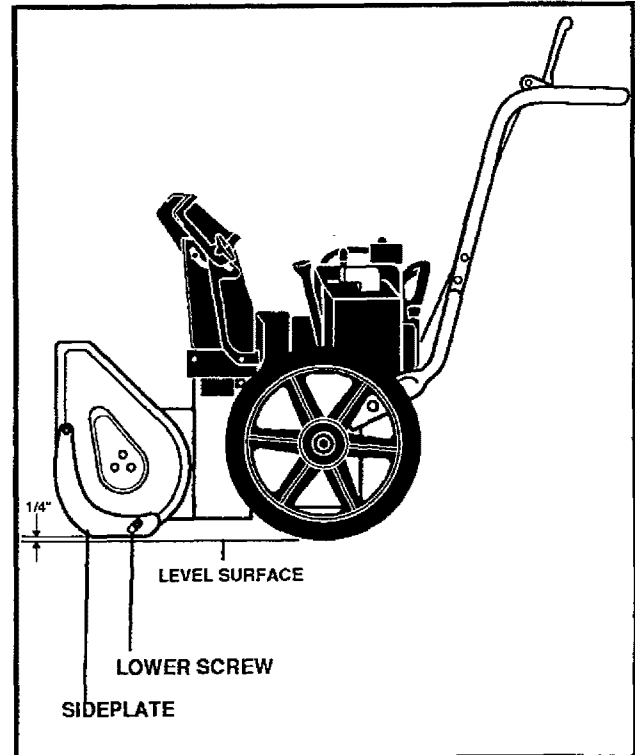

FIG. 1

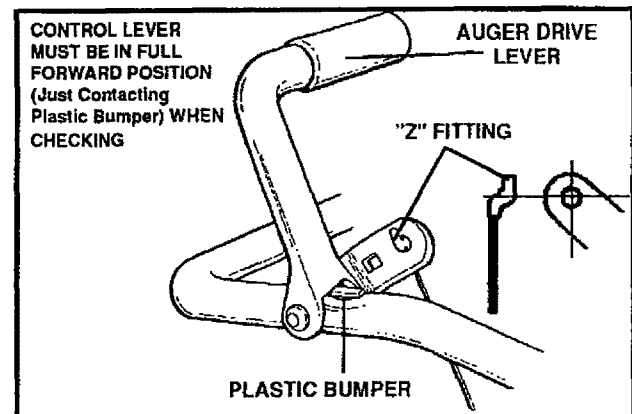

FIG. 2

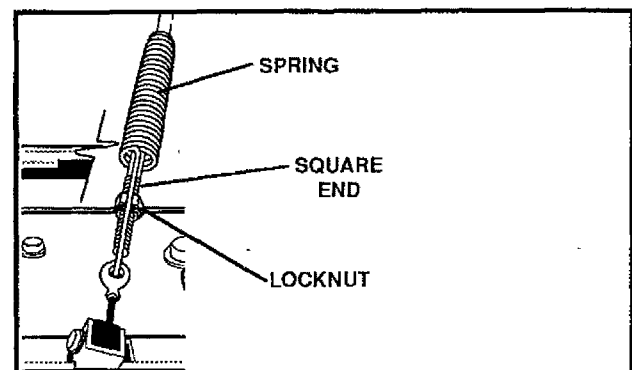

FIG. 3

# SERVICE AND ADJUSTMENTS

## TO REPLACE BELT

The drive belt on this snow thrower is of special construction and should be replaced with original equipment belts available from your nearest SEARS Store or Service Center.

If your snow thrower will not discharge snow, and the auger drive belt is damaged, replace it as follows:

- Disconnect the spark plug wire.
- Remove the belt cover (See FIG. 4).
- Loosen the belt guides (See FIG. 5) and pull away from the auger drive pulley.
- Slip belt from auger drive pulley.
- Pull auger idler pulley to the engaged position, releasing brake.
- Slip belt from between brake arm and pulley.
- Remove old belt.
- Install new replacement belt of the same type onto the auger pulley.
- Position belt onto auger drive pulley.
- Adjust the belt guides (See To Adjust The Belt Guides paragraph).
- Reinstall the belt cover.
- Check the clutch control cable adjustment (See page 17).
- Reconnect the spark plug wire.

## TO ADJUST THE BELT GUIDES

- Disconnect the spark plug wire.
- Remove the belt cover by removing the screw and flatwasher on the left and right hand sides (See FIG. 4).
- Engage the auger drive clutch lever.
- Measure the distance between the belt guides and the belt (See FIG. 6). The distance should be  $\frac{3}{32}$ " for each guide.
- If adjustment is necessary, loosen the belt guide mounting bolts. Move the belt guides to the correct position. Tighten the mounting bolts.
- Reinstall the belt cover.
- Reconnect the spark plug wire.

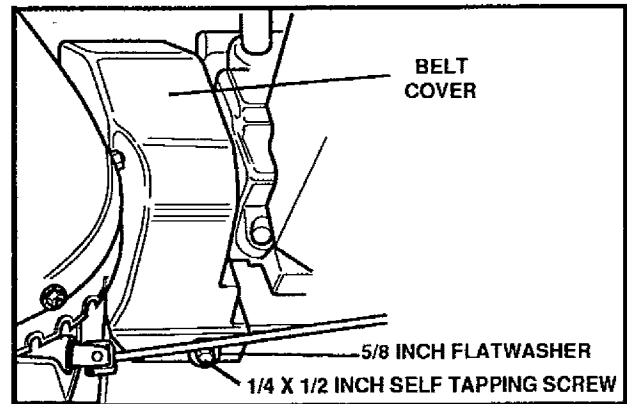

FIG. 4

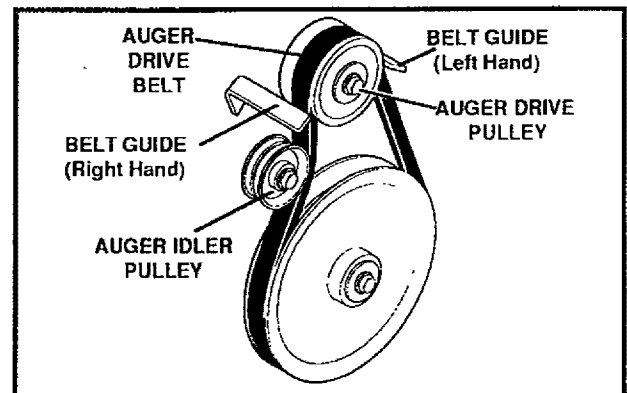

FIG. 5

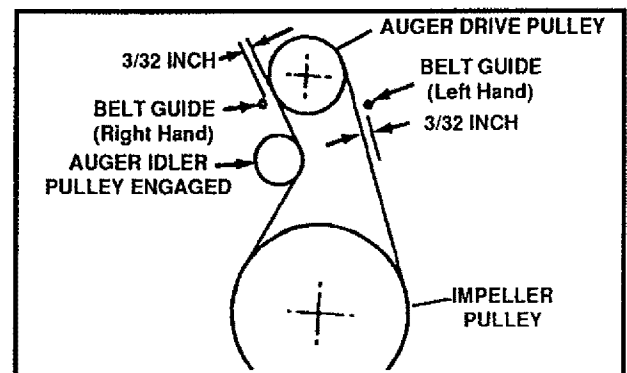

FIG. 6

# SERVICE AND ADJUSTMENTS

## TO REPLACE AUGER SHEAR BOLT

The augers are secured to the auger shaft with special bolts (See FIG. 7) that are designed to break (to protect the machine) if an object becomes lodged in the auger housing. Use of a harder bolt will destroy the protection provided by the shear bolt.

**IMPORTANT: TO INSURE SAFETY AND PERFORMANCE LEVELS, ONLY ORIGINAL EQUIPMENT SHEAR BOLTS SHOULD BE USED. WHEN REPLACING SHEAR BOLTS, BE SURE TO REPLACE SHEAR BOLT SPACERS.**

To replace a broken shear bolt, proceed as follows:

- Move the throttle to  (STOP) and turn off all controls.
- Disconnect the spark plug wire. Be sure all moving parts have stopped.
- Remove the broken shear bolt.
- Lubricate the auger shaft by squirting oil into the shear bolt hole in the auger shaft. Then rotate the auger to distribute the oil on the shaft.
- Align the hole in the auger with the hole in the auger shaft. Install the new shear bolt, shear bolt spacer, and locknut provided in parts bag.
- Reconnect the spark plug wire.

## TO ADJUST CARBURETOR

The carburetor (See FIG. 8 and FIG. 1-Storage, page 21) has been pre-set at the factory and readjustment should not be necessary. However, if the carburetor does need to be adjusted, proceed as follows:

- Close the high speed adjusting screw by hand.
- Do not over-tighten.
- Then open it 1-1/4 to 1-1/2 turns.
- Close the idle adjusting screw by hand. Do not over-tighten.
- Then open it 1-1/4 to 1-1/2 turns.
- Start the engine and let it warm up.
- Set the throttle control to  (FAST). Adjust the high speed adjusting screw **in** until the engine speed or sound alters. Adjust the screw **out** until the engine speed sound alters. Note the difference between the two limits and set the screw in the middle of the range.
- Let the engine run undisturbed for 30 seconds after each setting to allow the engine to react to the previous adjustment.

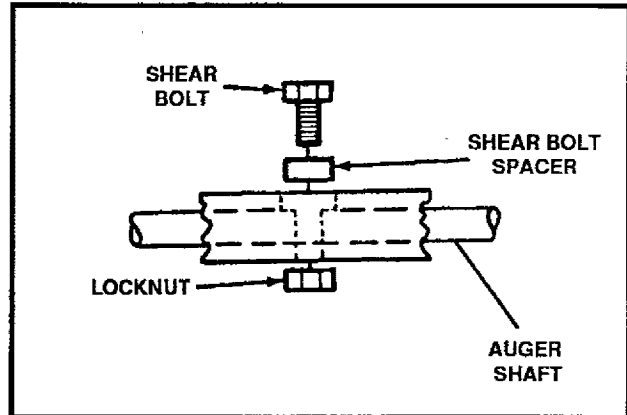

FIG. 7

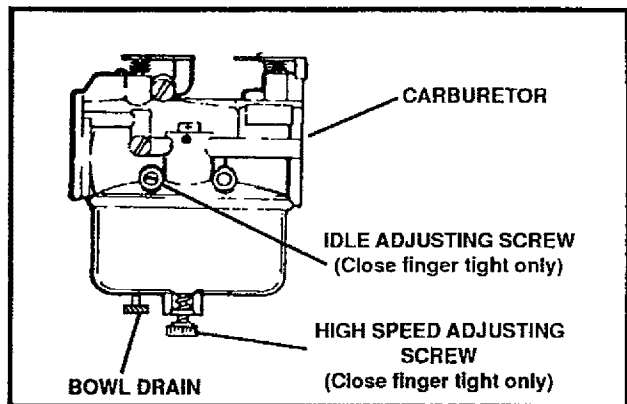



FIG. 8

- Set the throttle control to  (SLOW). Adjust the idle adjusting screw **in** until the engine speed drops, then adjust the screw **out** until the engine speed drops. Note the difference between the two limits and set the screw in the middle of the range.
- If the engine tends to stall under load or does not accelerate from low speed to high speed properly, adjust the high speed screw **out** in 1/8 turn increments until the problem is resolved. Let the engine run for 30 seconds between settings.

**IMPORTANT: NEVER TAMPER WITH THE ENGINE GOVERNOR, WHICH IS FACTORY SET FOR PROPER ENGINE SPEED. OVER-SPEEDING THE ENGINE ABOVE THE FACTORY HIGH SPEED SETTING CAN BE DANGEROUS. IF YOU THINK THE ENGINE-GOVERNED HIGH SPEED NEEDS ADJUSTING, CONTACT YOUR NEAREST SEARS SERVICE CENTER, WHICH HAS THE PROPER EQUIPMENT AND EXPERIENCE TO MAKE ANY NECESSARY ADJUSTMENTS.**

# SERVICE AND ADJUSTMENTS

## TO ADJUST OR REPLACE THE SPARK PLUG

If you have difficulty starting your snow thrower, you may need to adjust or replace the spark plug. Follow the instructions below.

Replace the spark plug if the electrodes are pitted or burned or if the porcelain is cracked.

### TO ADJUST:

- Clean the spark plug by carefully scraping the electrodes (**do not sand blast or use a wire brush**).
- Be sure the spark plug is clean and free of foreign material. Check the electrodes gap (See FIG. 9) with a wire feeler gauge and reset the gap to .030 inch if necessary.

### TO REPLACE:

- If you need a new spark plug, use only the proper replacement spark plug (See page 4).
- Set the gap to .030.

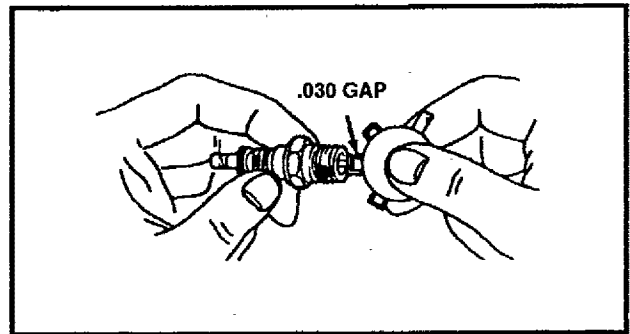

FIG. 9

- Before installing the spark plug, coat its threads lightly with oil or grease to ensure easy removal.
- Tighten the plug firmly into the engine.
- If a torque wrench is available, torque the plug to 18 to 23 ft. - lbs.

# STORAGE



**CAUTION: NEVER STORE YOUR SNOW THROWER INDOORS OR IN AN ENCLOSED, POORLY VENTILATED AREA IF GASOLINE REMAINS IN THE TANK. FUMES MAY REACH AN OPEN FLAME, SPARK OR PILOT LIGHT FROM A FURNACE, WATER HEATER, CLOTHES DRYER, CIGARETTE, ETC.**

To prevent engine damage (if snow thrower is not used for more than 30 days) follow the steps below.

## SNOW THROWER STORAGE

- Thoroughly clean the snow thrower.
- Lubricate all lubrication points (See the Customer Responsibilities section on pages 15-16).
- Be sure that all nuts, bolts and screws are securely fastened. Inspect all visible moving parts for damage, breakage and wear. Replace if necessary.
- Touch up all rusted or chipped paint surfaces; sand lightly before painting.
- Cover the bare metal parts of the blower housing auger and the impeller with rust preventative, such as a spray lubricant.

**NOTE:** A yearly checkup or tune-up by a SEARS Service Center is a good way to insure that your snow thrower will provide maximum performance for the next season.

## ENGINE STORAGE

**Gasoline must be removed or treated to prevent gum deposits from forming in the tank, filter, hose, and carburetor during storage. Also during storage, alcohol blended gasoline that uses ethanol or methanol (sometimes called gasohol) attracts water. It acts on the gasoline to form acids which damage the engine.**

- To remove gasoline, run the engine until the tank is empty and the engine stops. Then drain remaining gasoline from carburetor by pressing upward on bowl drain located on the bottom of carburetor (See FIG. 1).
- If you do not want to remove gasoline, a fuel stabilizer (such as Craftsman Fuel Stabilizer No. 33500) may be added to any gasoline left in the tank to minimize gum deposits and acids. If the tank is almost empty, mix stabilizer with fresh gasoline in a separate container and add some to the tank. **ALWAYS FOLLOW INSTRUCTIONS ON STABILIZER CONTAINER. THEN RUN ENGINE AT LEAST 10 MINUTES AFTER STABILIZER IS ADDED TO ALLOW MIXTURE TO REACH CARBURETOR. STORE SNOW THROWER IN A SAFE PLACE. SEE WARNING ABOVE.**

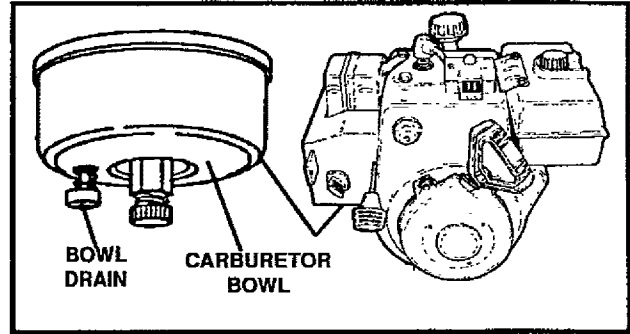

FIG. 1

**You can keep your engine in good operating condition during storage by:**

- Changing oil (See page 16).
- Lubricating the piston/cylinder area. This can be done by first removing the spark plug and squirting a few drops of clean engine oil into the spark plug hole. Then cover the spark plug hole with a rag to absorb oil spray. Next, rotate the engine by pulling the starter rope fully out two or three times. Finally, reinstall spark plug and attach spark plug wire.

## OTHER

- If possible, store your snow thrower indoors with gas removed and cover it to give protection from dust and dirt.
- If the machine must be stored outdoors, block up the snow thrower to be sure the entire machine is off the ground.
- Cover the snow thrower with a suitable protective cover that does not retain moisture. Do not use plastic or vinyl.

**IMPORTANT: NEVER COVER SNOW THROWER WHILE ENGINE AND EXHAUST AREAS ARE STILL WARM.**

# TROUBLE SHOOTING POINTS

TROUBLE	CAUSE	CORRECTION
<b>Difficult starting</b>	Defective spark plug	Replace defective plug.
	Water or dirt in fuel system	Use carburetor bowl drain to flush and refill with fresh fuel.
<b>Engine runs erratically</b>	Blocked fuel line or low on fuel tank or stale gasoline.	Clean fuel line; check fuel supply; add fresh fuel (gasoline/oil mixture if 2 cycle engine).
<b>Engine stalls</b>	Unit running on <b>CHOKE</b>	Move choke lever to <b>OFF</b> position
<b>Engine runs erratically; Loss of power</b>	Water or dirt in fuel system	Use carburetor bowl drain to flush and refill with fresh fuel.
	Carburetor out of adjustment	Adjust carburetor.
<b>Excessive vibration</b>	Loose parts; damaged impeller	Stop engine immediately and disconnect spark plug wire. Tighten all bolts and make all necessary repairs. If vibration continues, have the unit serviced by a competent repairman.
<b>Unit fails to propel itself</b>	Side plates touching ground	Adjust side plates. See To Adjust Side Plates in the Adjustment section.
	Auger drive belt loose or damaged	Adjust auger drive belt; replace if damaged
	Auger control cable not adjusted correctly	Adjust auger control cable
	Shear bolt broken	Replace shear bolt.
<b>Unit fails to discharge snow</b>	Discharge chute clogged	Stop engine immediately and disconnect spark plug wire Clean discharge chute and inside of auger housing
	Foreign object lodged in auger	Stop engine immediately and disconnect spark plug wire Remove object from auger.

# CRAFTSMAN 22" SNOW THROWER 536.884780

## ELECTRIC START REPAIR PARTS

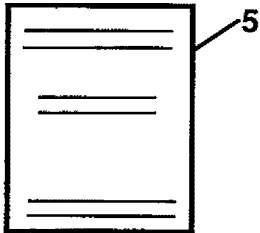
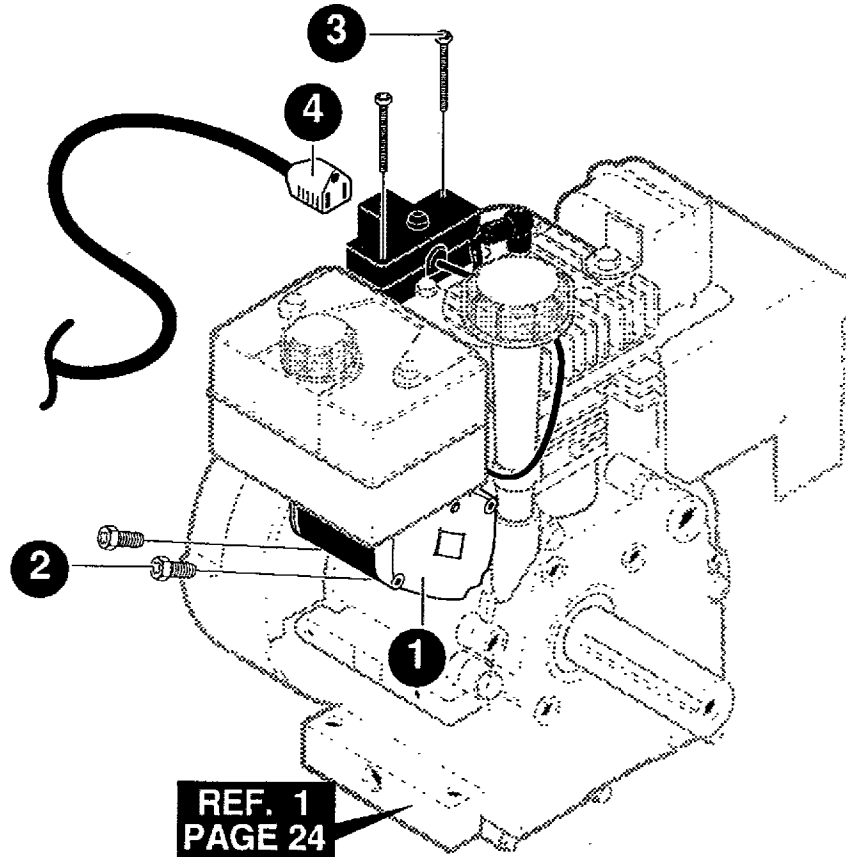

**REF. 1  
PAGE 24**

REF. NO.	PART NO.	PART NAME
1	330783	MOTOR, ELECTRIC STARTER
2	6216	SCREW, 1/4-20X .50
3	6217	SCREW, #6-32X2.50 HHC
4	6219	CORD, STARTER MOTOR
5	337575	OWNER'S MANUAL

319051B

# CRAFTSMAN 22" SNOW THROWER 536.884780

## ENGINE REPAIR PARTS

### NOTE

ENGINE MOUNTS TO FRONT HOLES ON THE FRAME

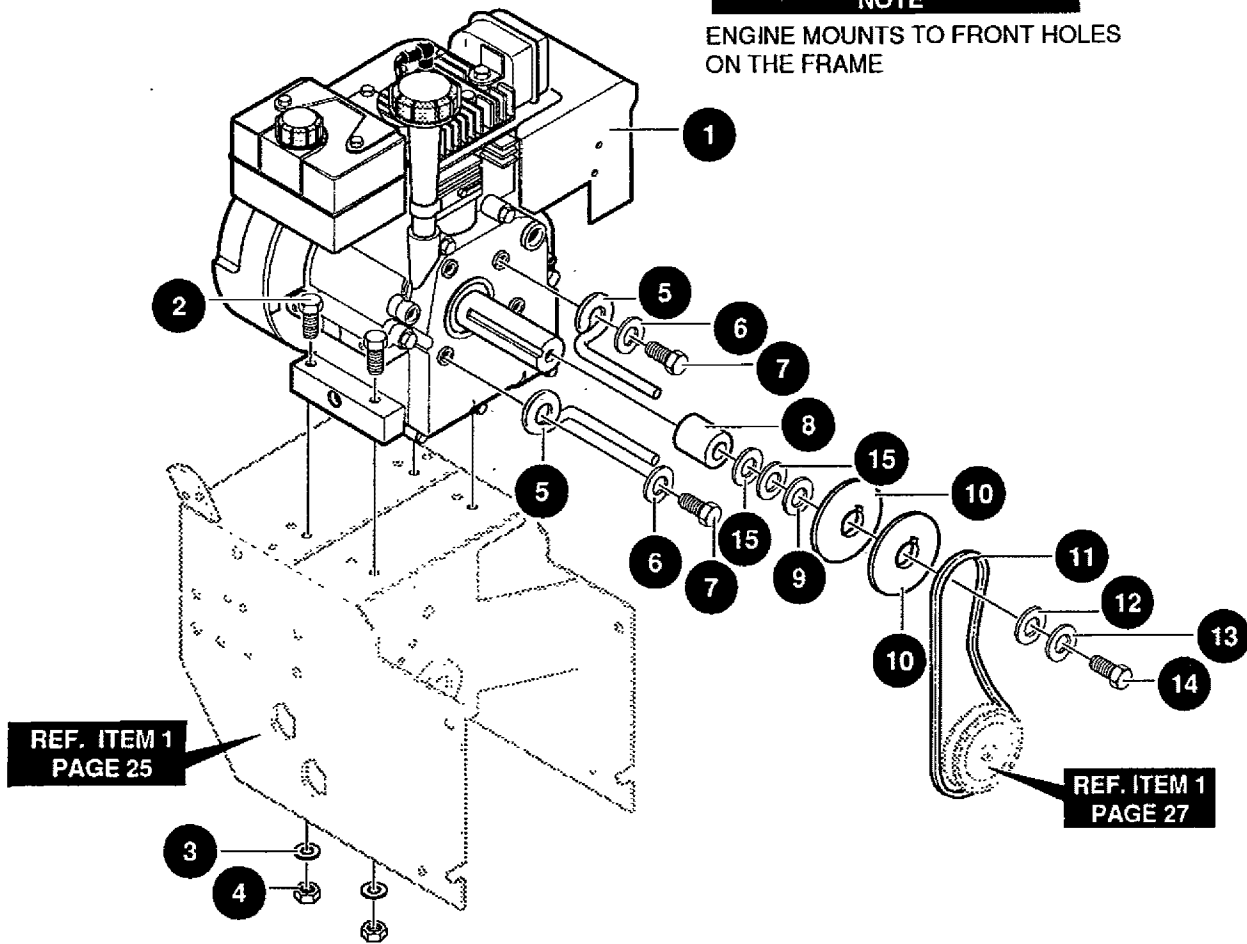

REF. NO.	PART NO.	PART NAME
1		Engine, Model 143.965003 (See Engine Repair Parts List)
2	302636	SCREW, 5/16-18X1.25
3	120393	WASHER, FLAT .344X .69X.065
4	1498	NUT, 5/16-18 REGHEXCTRLK
5	3949	GUIDE, ROD BELT RH
6	120638	WASHER, HVSPTLK .328X.60X.09
7	578733	SCREW, 5/16-24X .625HHC
8	57479	SPACER, SLEEVE .75 X1.25X1.32
9	586251	SPACER, SLEEVE .753X1.12X.38
10	586253	PULLEY, ENGINE V4L
11	581264	BELT, V 4L 35.23LG
12	313826	WASHER, FLAT
13	120382	WASHER, REGSPTLK
14	39573	SCREW, 3/8-24X1.00
15	73840	FLATWASHER .765X1.12X.06

336629 C

# CRAFTSMAN 22" SNOW THROWER 536.884780

## FRAME COMPONENTS REPAIR PARTS

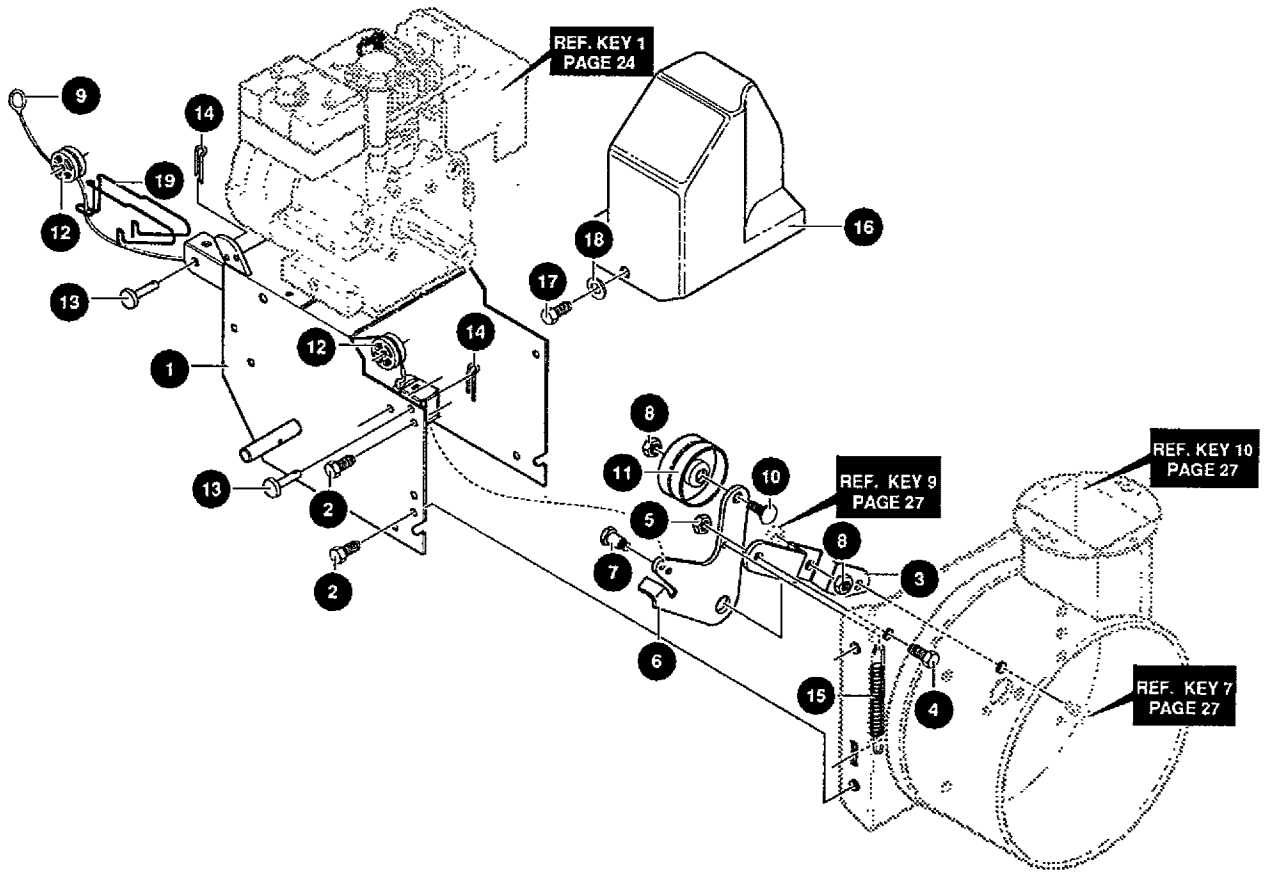

REF. NO.	PART NO.	PART NAME
1	337766-854	FRAME, ASSY
2	35498	SCREW, 5/16-18X .75
3	336657	PLATE -CLUTCH ARM
4	71003	SCREW, 3/8-16X .75 HHC
5	1499	NUT, 3/8-16 REGHXCTRLK
6	336658	ARM-CLUTCH
7	335587	BOLT, .497X .138 HSSH 3/8-16
8	1499	NUT, 3/8-16 HXCTRLK
9	337767	CABLE, LOWER CONTROL
10	180124	SCREW, 3/8-16X1.25 HHC
11	313843	PULLEY, IDLER
12	579860	SPOOL, CABLE AUGER CLUTCH
13	304877	PIN, CLEVIS .25DX1.094
14	579493	PIN, COTTER .06X .50
15	313854	IDLER SPRING
16	580772	COVER, BELT
17	310169	SCREW, 1/4-20X .63
18	120392	WASHER, FLAT .281X .63X.065
19	337940	SPRING, CABLE RETAINER

336632 B

# CRAFTSMAN 22" SNOW THROWER 536.884780

## GEAR CASE REPAIR PARTS

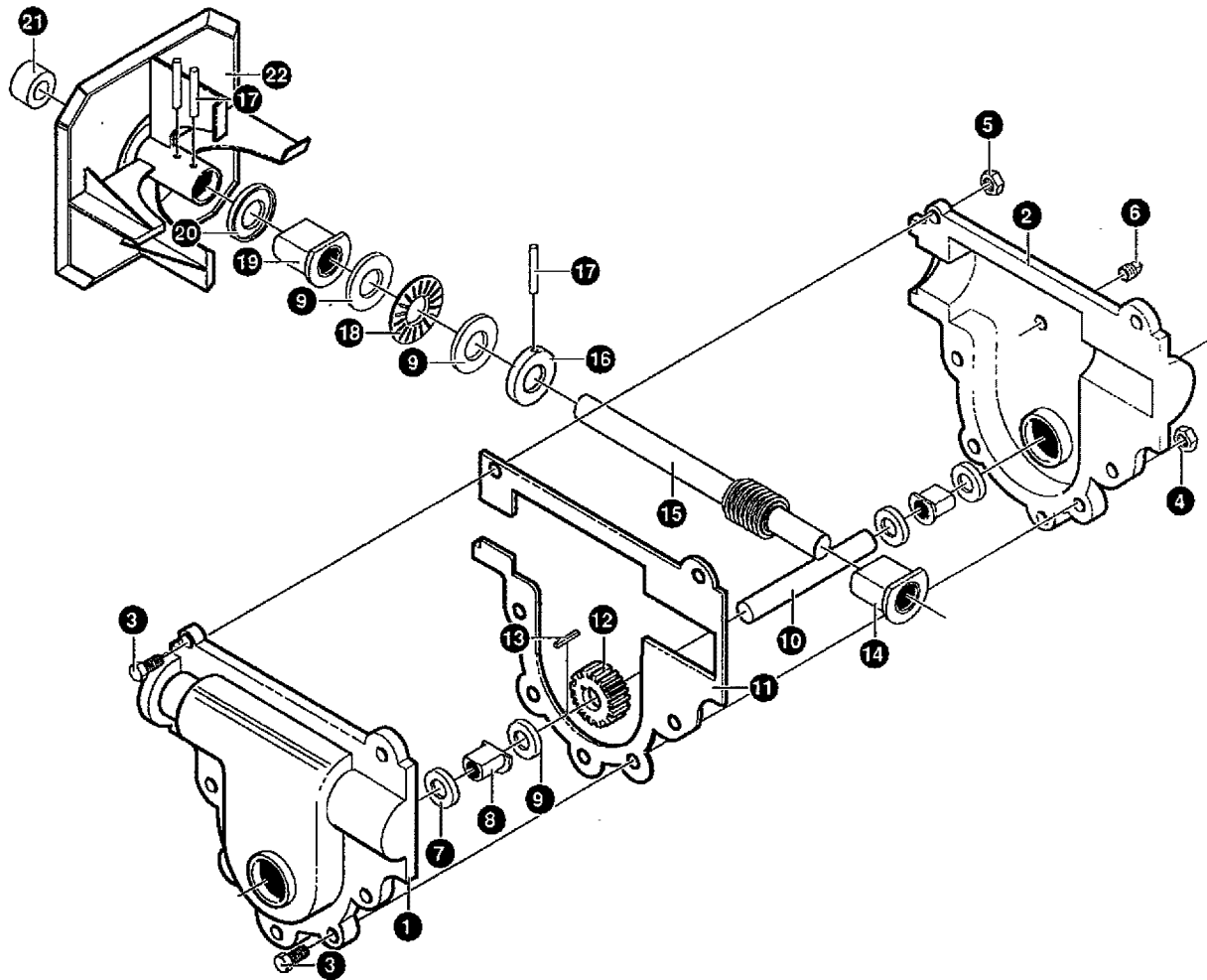

REF. NO.	PART NO.	PART NAME
1	10577	CASE, GEAR RH
2	10576	CASE, GEAR LH
3	180020	SCREW, 1/4-20X .75
4	46931	NUT, 1/4-20 WDFL MAC-LOCK
5	303008	NUT, 1/4-20 HEXKEPS
6	9344	SCREW, 3/8-16X .50 WAHTAP
7	9566	SEAL, OIL, .75 X 1.19 X .25
8	50304	BEARING, FLANGE
9	9346	WASHER, FLAT .752X1.24X.093
10	581388	SHAFT, AUGER OUTPUT
11	51279	GASKET, GEAR CASE CM 9"
12	51405	GEAR, WORM
13	431787	KEY, WDRF #61 .625X.187X.250
14	50221	BEARING, FLANGE
15	583125	SHAFT, WORM IMP INPUT
16	580295	COLLAR, THRUST .753X1.24X.50
17	454565	PIN, SPRING.250DIAX1.25LG
18	313828	BEARING, ROLL
19	50304	BEARING, FLANGE
20	9566	SEAL, OIL, .75 X 1.19 X .25
21	336652	SPACER, SLEV .676X1.00X .250
22	585598-830	IMPEL, ASSY

337653A



# CRAFTSMAN 22" SNOW THROWER 536.884780

## AUGER HOUSING REPAIR PARTS

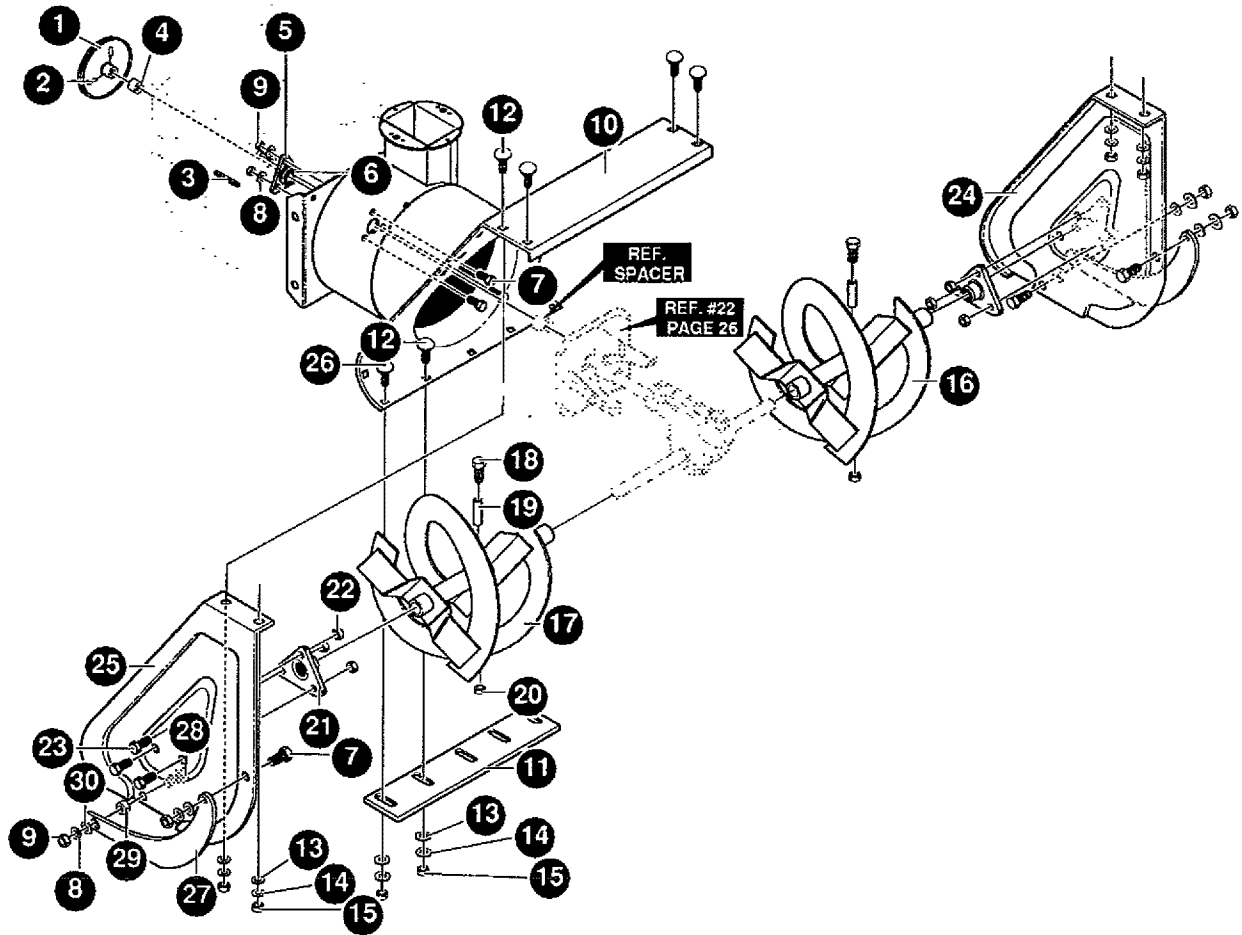

REF. NO.	PART NO.	PART NAME
1	583124	PULLEY, V4L
2	71002	SCREW, 5/16-18X .50
3	71371	KEY, SQUARE .18SQX.88LG
4	334514	SPACER, SLEEVE .676X1.00X .53
5	582960	RETAINER, BALL BEARING
6	49562	BEARING, BALL
7	180077	SCREW, 5/16-18X .75 HHC
8	120638	WASHER, HVSPTLK .328X.60X.09
9	120376	NUT, 5/16-18 REGHEX
10	336753-854	HOUSING, ASSY
11	581395-830	BLADE, SCRAPER 22"
12	3809	BOLT, 1/4-20X .63 CARR
13	120392	WASHER, FLAT .281X .63X.065
14	120380	WASHER, REGSPTLK.
15	120375	NUT, 1/4-20 REGHEX
16	336696	AUGER, ASSY LH

REF. NO.	PART NO.	PART NAME
17	336697	AUGER, ASSY RH
18	9524	SCREW, 1/4-20X1.75 HHCFT
19	3943	SPACER, SLEV .250X .47X .20
20	1502	NUT, 1/4-20 REGHEXCTRLK
21	9517	BEARING, FLANGE .754ID
22	8619	NUT, 5/16-18 WDFL WHIZ
23	9357	SCREW, 5/16-18X .75WDFLWAHLK
24	336650-854	PLATE, END LH
25	336651-854	PLATE, END RH
26	323825	BOLT, 1/4-20X .75 CARRLN
27	336653-830	SKID, EDGE COVER
28	3316	BOLT, 5/16-18X1.00 CARR
29	996307	WASHER, FLAT .391X1.00X.209
30	120393	WASHER, FLAT .344X .69X.065

336635B

# CRAFTSMAN 22" SNOW THROWER 536.884780

## CHUTE REPAIR PARTS

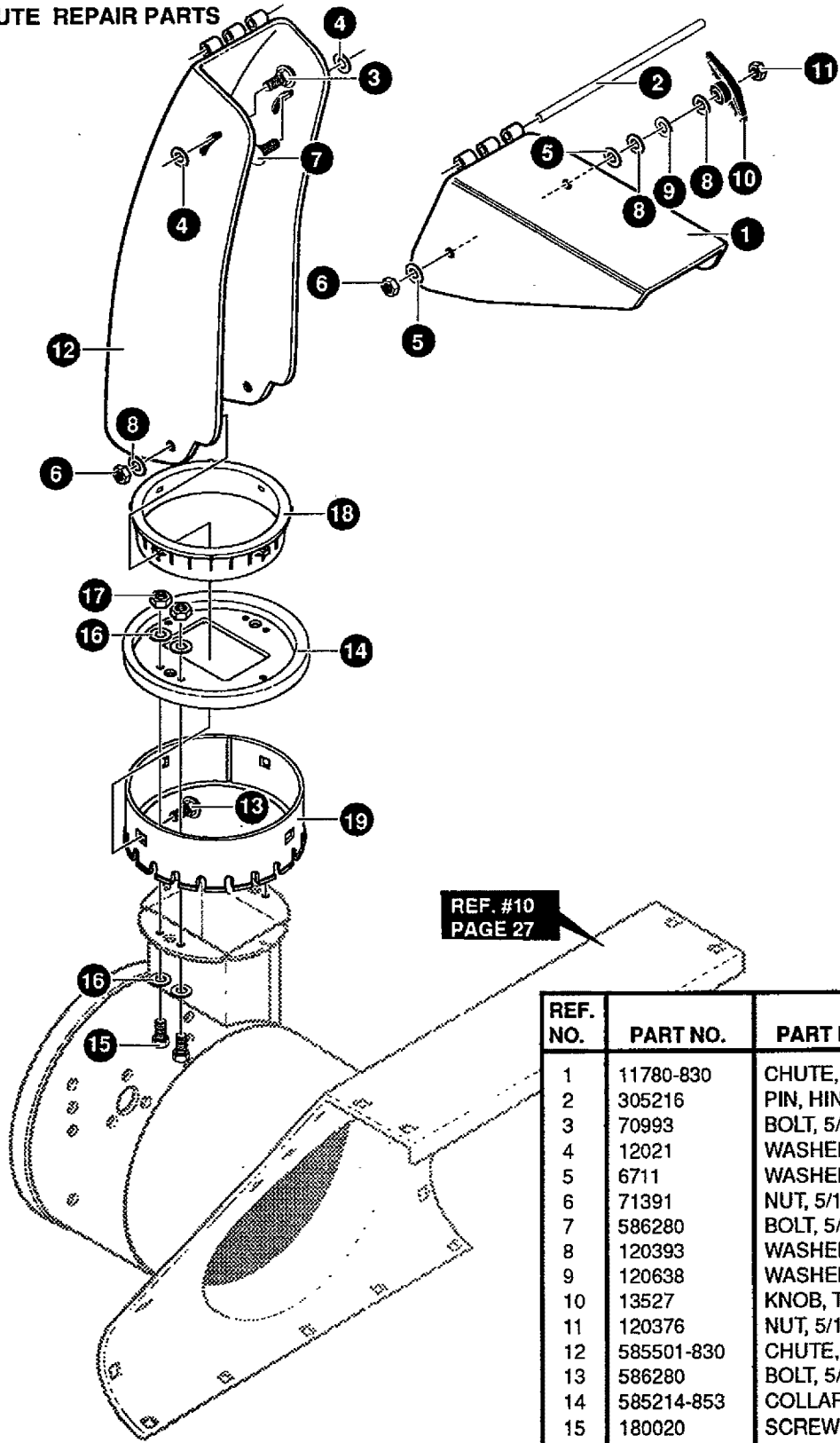

REF. NO.	PART NO.	PART NAME
1	11780-830	CHUTE, UPPER
2	305216	PIN, HINGE
3	70993	BOLT, 5/16-18X .75 CARR
4	12021	WASHER, PLASTIC
5	6711	WASHER, PLASTIC .315X .75X.064
6	71391	NUT, 5/16-18 REGHEXCTRLK
7	586280	BOLT, 5/16-18X1.00 CARR
8	120393	WASHER, FLAT .344X .69X.065
9	120638	WASHER, HVSPTLK .328X.60X.09
10	13527	KNOB, T 2BLADE W/516/18 NUT
11	120376	NUT, 5/16-18 REGHEX
12	585501-830	CHUTE, LOWER
13	586280	BOLT, 5/16-18X1.00 CARR
14	585214-853	COLLAR, CHUTE
15	180020	SCREW, 1/4-20X .75 HHC
16	120392	WASHER, FLAT .281X .63X.065
17	1502	NUT, 1/4-20 REGHEXCTRLK
18	337227	RETAINER, RING INNER
19	585193	RETAINER, RING OUTER

337160B



# CRAFTSMAN 22" SNOW THROWER 536.884780

## HANDLE REPAIR PARTS

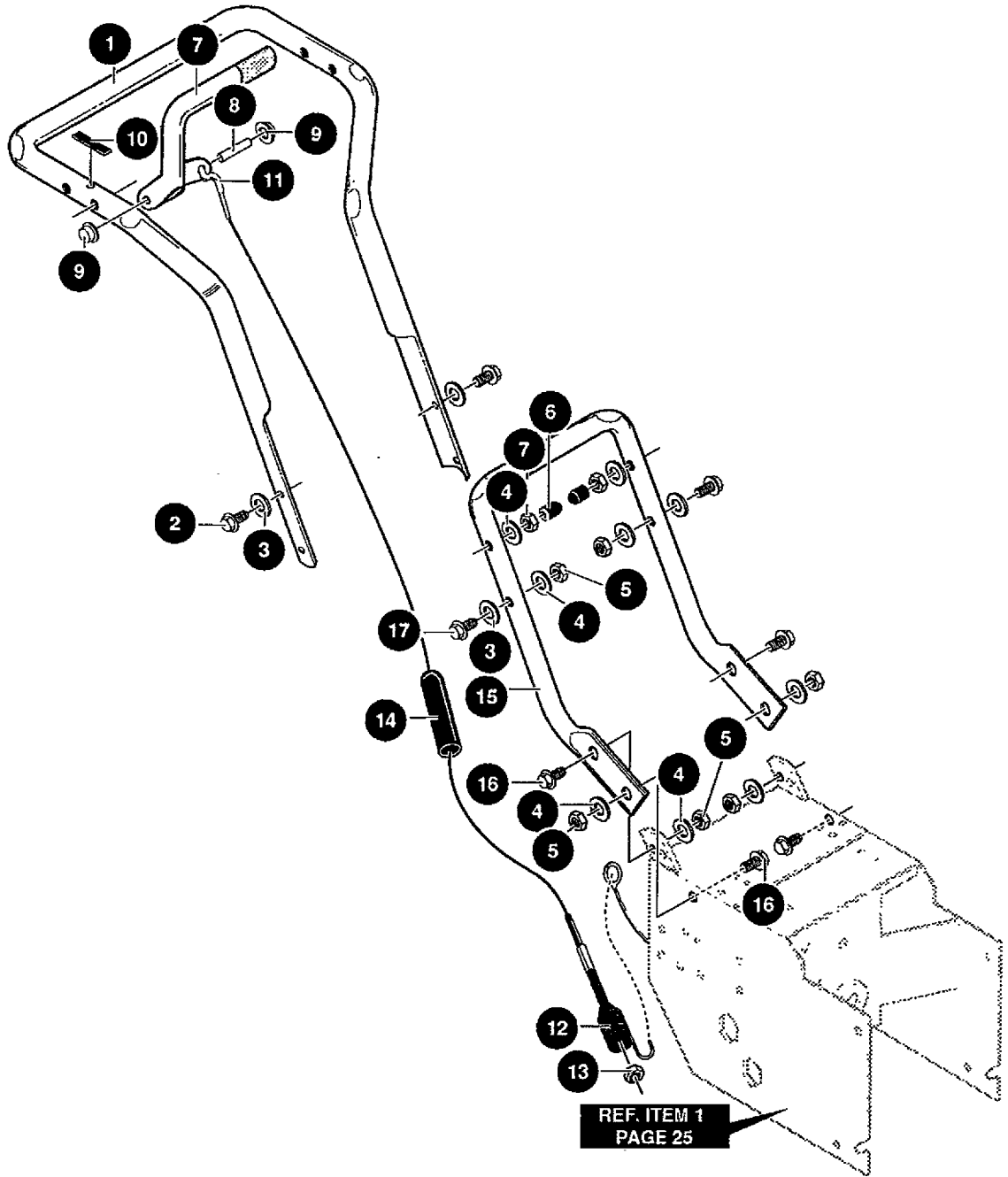

REF. NO.	PART NO.	PART NAME
1	335240-830	HANDLE, UPR
2	11234	SCREW, 5/16-18X2.75
3	120393	WASHER, FLAT .344X .69X.065
4	120638	WASHER, HVSPTLK .328X.60X.09
5	120376	NUT, 5/16-18 REGHEX
6	11261	STOP, RED PLASTIC
7	301386-830	HANDLE, RH ASSY
8	1058	PIN, PIVOT
9	3535	NUT, PUSH ON CAP

REF. NO.	PART NO.	PART NAME
10	4049	BUMPER, RECT W/FLAT TOP
11	336687	CABLE,AUGER CLUTCH
12	1673	SPRING, AUGER CLUTCH
13	1502	NUT, 1/4-20 REGHEXCTRLK
14	308146	BOOT, CLUTCH SPRING
15	336667-830	HANDLE, LWR
16	180077	SCREW, 5/16-18X .75 HHC
17	235	SCREW, 5/16-18X2.00

336639C

# CRAFTSMAN 22" SNOW THROWER 536.884780

## WHEELS REPAIR PARTS

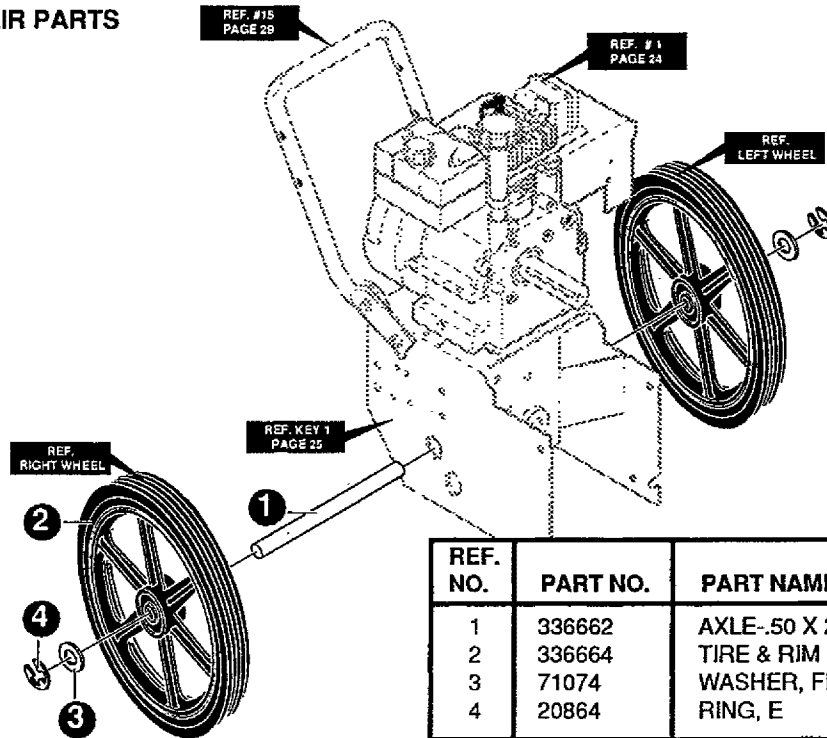

REF. NO.	PART NO.	PART NAME
1	336662	AXLE-.50 X 20"
2	336664	TIRE & RIM
3	71074	WASHER, FLAT .53X1.00X.063
4	20864	RING, E

336637A

## CHUTE CONTROL ROD REPAIR PARTS

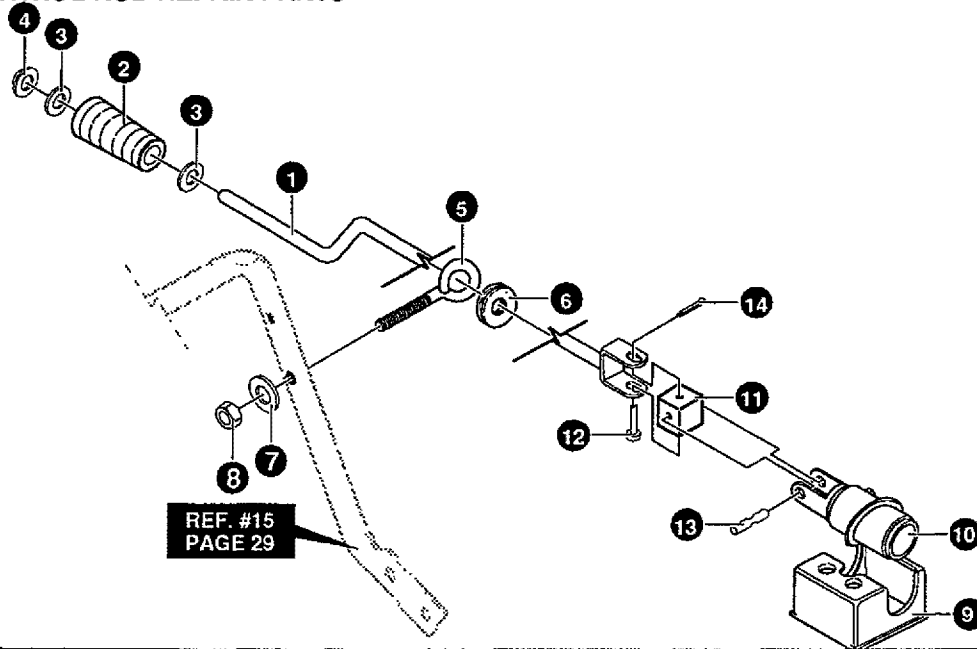

REF. NO.	PART NO.	PART NAME
1	585426	CRANK, ASSY W/YOKE
2	307399	HANDLE, CHUTE CRANK,
3	309312	WASHER, FLAT .39 X .70X.05
4	578159	RING, RET E
5	336704	BOLT, EYE
6	148	GROMMET, EYE BOLT
7	120394	WASHER, FLAT .406X .81X.065

REF. NO.	PART NO.	PART NAME
8	71046	NUT, 3/8-16 HEXNYL
9	585195	BRKT, WORM
10	585196	WORM, GEAR CHUTE
11	304552	BLOCK, UNIV PIV
12	304877	PIN, CLEVIS
13	304551	PIN, UNIV JOINT
14	579493	PIN, COTTER

337666A

# CRAFTSMAN 22" SNOW THROWER 536.884780

## DECAL REPAIR PARTS

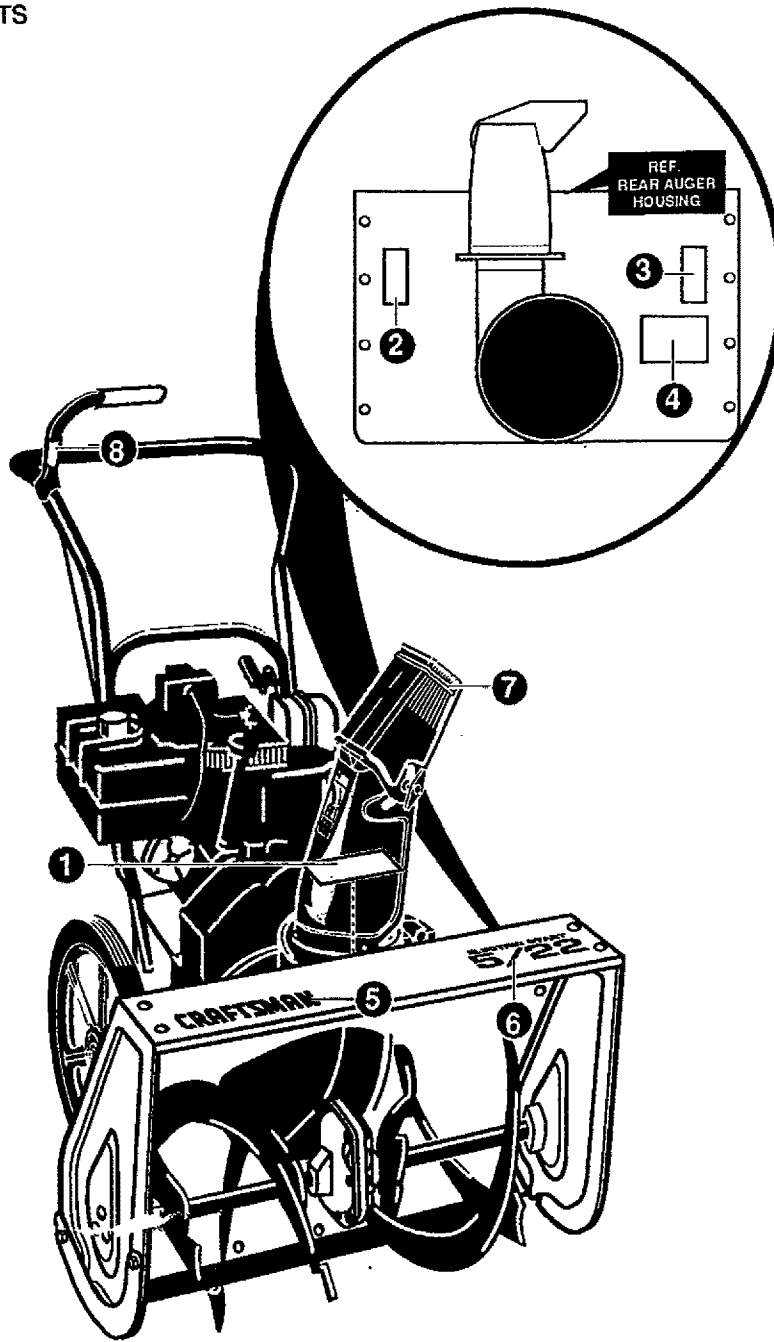

REF. NO.	PART NO.	PART NAME
1	302487	DECAL, 9" IMPELLER
2	70141	DECAL, DANGER AUGER FOOT#11445
3	70142	DECAL, DANGER CHUTE HAND#11442
4	302922	DECAL, DANGER ENGLISH #11444
5	308766	DECAL, CRAFTSMAN (RED) STEEL
6	334151	DECAL, EL STR 5/22
7	337443	DECAL, DANGER CHUTE SRS SHORT
8	3903	DECAL, AUGER DRIVE ENGAGE

336641 A

# CRAFTSMAN 4-CYCLE ENGINE

MODEL NUMBER 143.965003

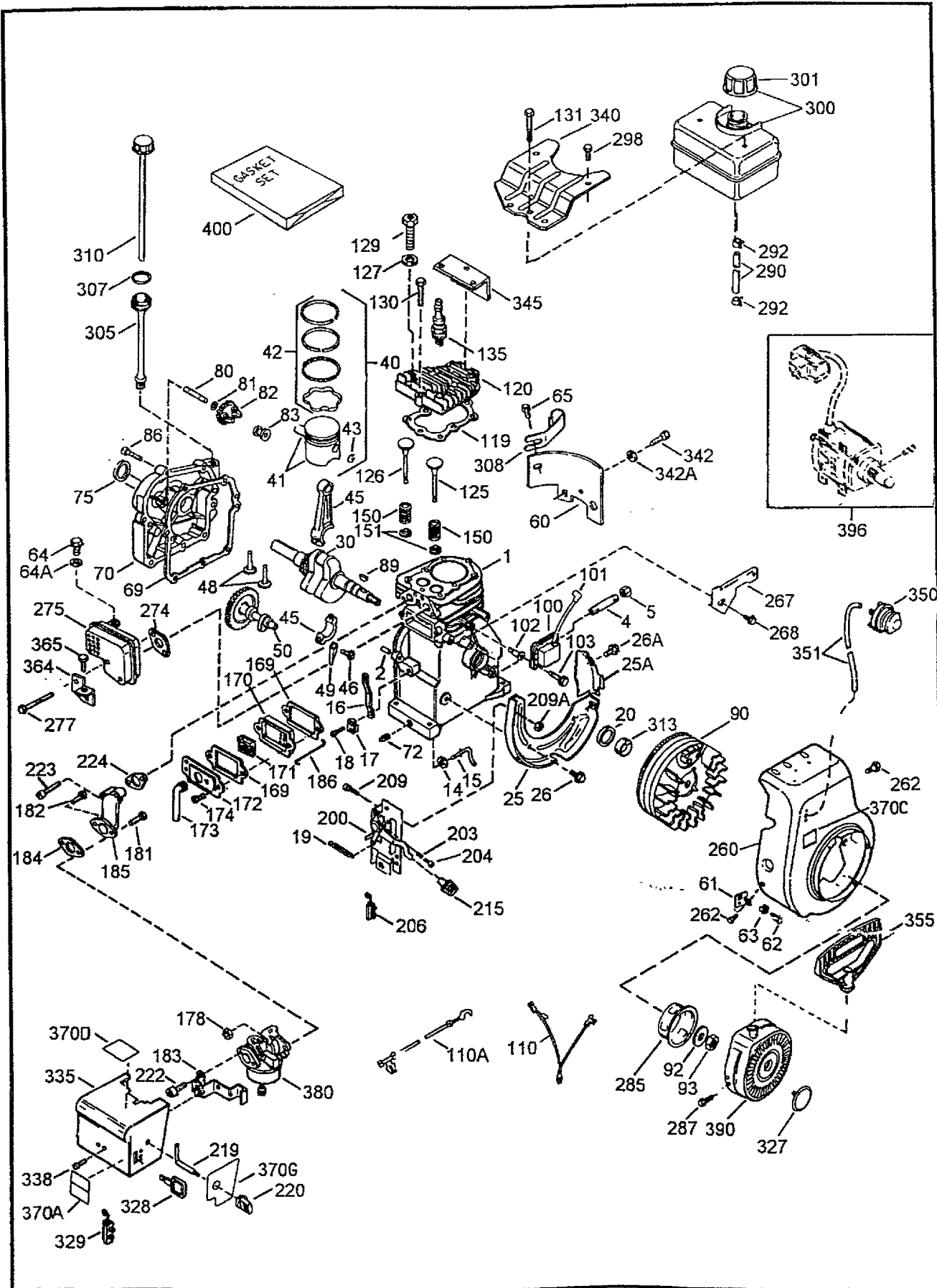

# CRAFTSMAN 4-CYCLE ENGINE

MODEL NUMBER 143.965003

KEY#	PART#	DESCRIPTION	QTY	KEY#	PART#	DESCRIPTION	QTY
1	36469A	Cylinder (Incl. 2, 20, & 72)	1	169	27234A	Valve Cover Gasket	2
2	26727	Dowel Pin	2	170	27666	Breather Body	1
4	30968	Oil Drain Extension	1	171	31410	Breather Element	1
5	30969	Extension Cap	1	172	34146	Valve cover	1
14	28277	Washer	1	173	35350	Breather Tube	1
15	31334	Governor Rod	1	174	30200	Screw, 10-24 x 9/16"	2
16	31510	Governor Lever	1	178	29752	Nut & Lock Washer, 1/4-28	2
17	31335	Governor Lever Clamp	1	181	650870	Screw, 1/4-28 x 1-11/16"	1
18	650548	Screw, 8-32 x 5/16"	1	182	6201	Screw, 1/4 x 7/8"	1
19	31426	Extension Spring	1	183	34583	Choke Bracket	1
20	32600	Oil Seal	1	184	26756	Carburetor To Intake Pipe Gasket	2
25	36552	Blower Housing Baffle	1	185	33691	Intake Pipe	1
25A	35883	Baffle Extension	1	186	32698	Governor Link	1
26	650802	Screw, 1/4-20 x 5/8"	2	200	33858A	Control Bracket (Incl. 203 thru 209A)	1
26A	650926	Screw, 8-32 x 21/64"	1	203	31342	Compression Spring	1
30	34740	Crankshaft	1	204	650549	Screw, 5-40 x 7/16"	1
40	36073	Piston, Pin & Ring Set (Std.)	1	206	610973	Terminal	1
40	36074	Piston, Pin & Ring Set (.010" OS)	1	209	650139	Screw, 8-32 x 1/2"	2
40	36075	Piston, Pin & Ring Set (.020" OS)	1	209A	30322	Lock Nut, 8-32	2
41	36070	Piston & Pin Ass'y. (Std.) (Incl. 43)	1	215	35440	Control Knob	1
41	36071	Piston & Pin Ass'y. (.010" OS) (Incl. 43)	1	219	34582	Choke Rod	1
41	36072	Piston & Pin Ass'y. (.020" OS) (Incl. 43)	1	220	35438	Choke Knob	1
42	36076	Ring Set (Std.)	1	222	28820	Screw, 10-32 x 1/2"	2
42	36077	Ring Set (.010 OS)	1	223	650664	Screw, 1/4-20 x 1-19/32"	2
42	36078	Ring Set (.020 OS)	1	224	33673A	Intake Pipe Gasket	1
43	20381	Piston Pin Retaining Ring	2	260	35656A	Blower Housing	1
45	32875	Connection Rod Ass'y. (Incl. 46 & 49)	1	262	650737	Screw, 1/4-20 x 1/2"	2
46	32610A	Connecting Rod Bolt	2	267	34212	Hold Down Bracket	1
48	27241	Valve Lifter	2	268	30200	Screw, 10-24 x 9/16"	1
49	32654	Oil Dipper	1	274	33670A	Exhaust Gasket	1
50	33158	Camshaft (BCR)	1	275	35771	Muffler (Incl. 274)	1
60	29745	Blower Housing Extension	1	277	650327	Screw, 1/4-20 x 2-1/2"	2
61	34126	Grommet Mounting Bracket	1	285	36476A	Starter Cup	1
62	650760	Screw, 8-32 x 3/8"	1	287	650926	Screw, 8-32x 21/64"	3
63	28545	Grommet	1	290	30705	Fuel Line	1
64	30063	Screw, Torx T-30, 1/4-30 x 1/2"	1	292	26460	Fuel Line Clamp	2
64A	8345	Washer	1	298	650665	Screw, 1/4-15 x 7/8"	2
65	650128	Screw, 10-24 x 1/2"	1	300	35584	Fuel Tank (Incl. 292 7301)	1
69	27677A	Cylinder Cover Gasket	1	301	35355	Fuel Cap	1
70	34674C	Cylinder Cover (Incl. 75 & 80)	1	305	35554	Oil Fill Tube	1
72	27642	Oil Drain Plug	1	307	35499	"O" Ring	1
75	27897	Oil Seal	1	308	35539	Fill Tube Clip	1
80	30574A	Governor Shaft	1	310	35556	Dipstick	1
81	30590A	Washer	1	313	34080	Spacer	1
82	30591	Governor Gear Ass'y. (Incl. 81)	1	327	35392	Starter Plug	1
83	30588A	Governor Spool	1	328	35593	Switch Key (Craftsman	1
86	650488	Screw, 1/4-20 x 1-1/4"	7	329	610973	Terminal	1
89	610961	Flywheel Key	1	335	35072	Carburetor Cover	1
90	611199	Flywheel *W/Ring Gear	1	338	650257	Screw, 8-32 x 5/16"	2
92	650815	Belleville Washer	1	340	36247	Fuel Tank Bracke	1
93	650863	Flywheel Nut	1	342	30063	Screw, Torx T-30, 1/4-20 x 1/2"	1
100	34443A	Solid State Ignition	1	342A	650675	Washer	2
101	610118	Spark Plug Cover	1	345	33344	Heat Baffle	1
102	650872	Solid State Mounting Stud	2	350	570682	Primer Ass'y.	1
103	651007	Screw, torx T-15, 10-24 x 15/16"	2	351	32180C	Primer Line	1
110	35557	Ground Wire	1	355	590574	Starter Handle	1
110A	35285	Ground Wire	1	364	33333	Carburetor Cover Bracket	1
119	36443	Cylinder Head Gasket	1	365	650735	Screw, 10-24 x 3/8"	1
120	36441	Cylinder Head (Incl. 131)	1	370A	36261	Lubrication Decal	1
125	36471	Exhaust Valve (Std.) (Incl. 151)	1	370C	36501	Primer Decal	1
125	36472	Exhaust Valve 91/32" OS) (Incl. 151)	1	370D	35878	Warning Decal	1
126	32644A	Intake Valve (Std.) (Incl. 151)	1	370G	35282	Choke Decal	1
126	32645A	Intake Valve (1/32"OS) (Incl. 151)	1	380	632107A	Carburetor (Incl. 184)	1
127	650691	Washer	1	390	590707	Rewind Starter	1
129	650818	Screw, 5/16-18 x 1-1/2"	1	(NOTE: This engine could have been built with .. 590646 starter. Refer to the design of the air intake .. louvers for part identification. Individual starter parts do not interchange.)			
130	6021A	Screw, 5/16-18 x 1-1/2"	2	396	33290D	Electric Starter Motor (110 Volt) (Optional)0	0
131	650694A	Screw, 5/16-18 x 2"	5	400	36444	Gasket Set (Incl. items marked * )	1
135	35395	Resistor Spark Plug (RJ19LM)	1				
150	31672	Valve Spring	2				
151	31673	Valve Spring Cap	2				



# CARBURETOR NO. 632107A

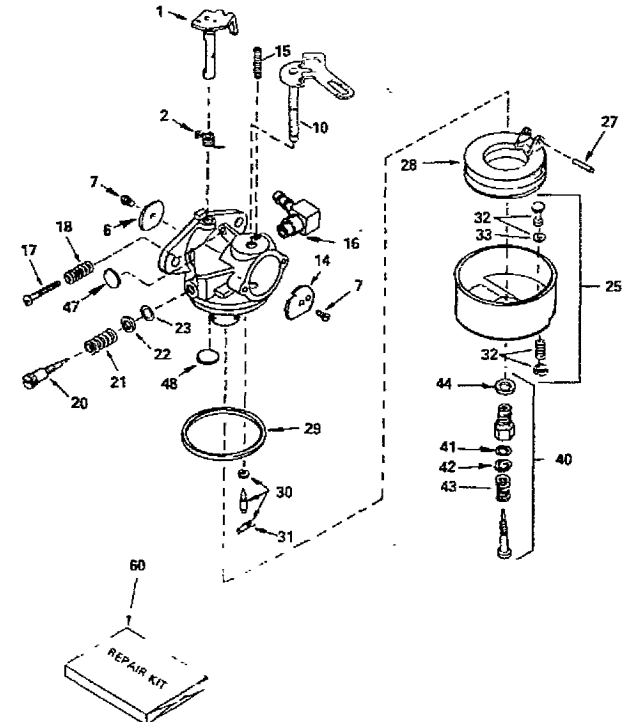

KEY#	PART#	DESCRIPTION	QTY
1	631615	Throttle Shaft & Lever Assembly	1
2	631767	Throttle Return Spring	1
6	631036	Throttle Shutter	1
7	650506	Shutter Screw	2
10	632108	Choke Shaft & Lever Assembly	1
14	631815	Choke Shutter	1
15	630735	Choke Positioning Spring	1
16	631807	Fuel Fitting	1
17	650417	Throttle Crack Screw/Idle Speed Screw	1
18	630766	Tension Spring	1
20	631838	Idle Mixture Screw	1
21	630766	Tension Spring	1
22	630739	Idle Mixture Screw Washer	1
23	630740	Idle Mixture Screw "O" Ring	1
25	631951	Float Bowl Assy. (Incl. 32&33)	1
27	631024	Float Shaft	1
28	632019	Float	1
29	631028	Float Bowl "O" Ring	1
30	631021	Inlet Needle, Seat & Clip (Incl. 31)	1
31	631022	Spring Clip	1
32	27136A	Bowl Drain Assy.	1
33	27554	Drain Plunger Gasket	1
40	31839	Main Adj. Screw Ass'y (Incl. 41 thru 44)	1
41	630740	High Speed Mixture Screw "O" Ring	1
42	630739	High Speed Mixture Screw Washer	1
43	630738	High Speed Mixture Screw Tension Spring	1
44	27110	Bowl Nut Washer	1
47	630748	Welch Plug, Idle Mixture Well	1
48	631027	Welch Plug, Atmospheric Vent	1
60	31840	Repair Kit (Incl. items marked *)	1

# STARTER NO. 590646

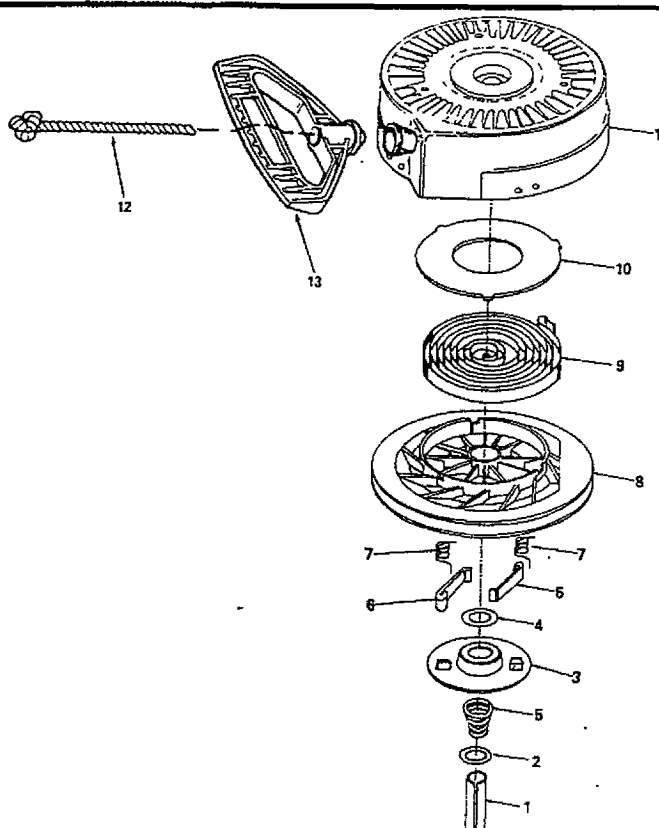

KEY#	PART#	DESCRIPTION	QTY
1	590646	Recoil Starter	1
2	590599A	Spring Pin (Inc. 4)	1
3	590600	Washer	1
4	590615	Retainer	1
5	590601	Washer	1
6	590598	Brake Spring	1
7	590616	Starter Dog	2
7	590617	Dog Spring	2
8	590645A	Pulley Ass'y (Incl. 9&10)	1
9	590619	Rewind Spring	1
10	590620	Spring Cover	1
11	590647	Starter Housing Ass'y	1
12	590535	Starter Rope (Length 98" x 9/64" dia.)	1
13	590574	Mitten Grip Handle (Not included with starter)	1



# STARTER NO. 590707

KEY#	PART#	DESCRIPTION	QTY
1	590599A	Recoil Starter	1
2	590600	Spring Pin (Inc. 4)	1
3	590696	Retainer	1
4	590601	Washer	1
5	590697	Brake Spring	1
6	590698	Starter Dog	2
7	590699	Dog Spring	2
8	590709	Pulley & rewind Ass'y.	1
11	590708	Starter Housing Ass'y.	1
12	590535	Starter Rope (Length 98" x 9/64" dia.)	1
13	590574	Mitten Grip Handle	1

(Not included with starter) . . . . . 1

# STARTER MOTOR NO 33290D

KEY#	PART#	DESCRIPTION	QTY
1	31749	Retainer Ring	1
2	33522	Spring Retainer	1
3	33769	Anti-drift Spring	1
4	33524	Nut & Gear	1
6	35461	Drive End cap Ass'y. (Incl 7)	1
7	35450	"O" Ring	2
8	35912	Armature	1
9	35459A	Housing Ass'y.	1
10A	35452A	Brush & Spring Card Ass'y	1
13	590500	Thrust Easher	1
14	33441	Ground Screw	1
15	35453	Commutator End Cap Ass'y (Incl 7)	1
16A	35454	Switch Box Ass'y. (Incl. 21)	1
24	35462	Case Bolt	2
25	35456	Grounding Screw	1
27A	650819	Screw, 6-32 x 2-1/2"	2
30	32450B	Extension Cord (10'6")	1
31	650759	Screw, Torx T-30. 1/4-20 x 23/32	3



# **SEARS** OWNER'S MANUAL

**MODEL NO.  
536.884780**

## **HOW TO ORDER REPAIR PARTS**

FOR REPAIR SERVICE, CALL  
THIS TOLL FREE NUMBER  
**1-800-4-REPAIR**  
(1-800-473-7247)

FOR REPLACEMENT PARTS  
INFORMATION AND  
ORDERING, CALL THIS  
TOLL FREE NUMBER:  
**1-800-FON-PART**  
(1-800-366-7278)

FOR THE LOCATION OF THE SEARS  
REPAIR SERVICE CENTER  
IN YOUR AREA, CALL 24 HOURS  
A DAY, 7 DAYS A WEEK:  
**1-800-488-1222**

# **CRAFTSMAN®**

**5 HORSEPOWER  
22" DUAL STAGE  
AUGER PROPELLED  
SNOW THROWER  
120V. ELECTRIC START**

Each SNOW THROWER has its own MODEL NUMBER found on the engine mount frame.

Each ENGINE has its own MODEL NUMBER found on the BLOWER HOUSING.

Always mention these MODEL NUMBERS when requesting service or Repair Parts for your SNOW THROWER.

All parts may be ordered through Sears, Roebuck and Company Service Centers and most Retail Stores.

### **WHEN ORDERING REPAIR PARTS, ALWAYS GIVE THE FOLLOWING INFORMATION:**

- \* PRODUCT - "SNOW THROWER"
- \* MODEL NUMBER - 536.884780
- \* ENGINE MODEL NUMBER - 143.965003
- \* PART NUMBER
- \* PART DESCRIPTION

"Your Sears merchandise has added value when you consider that Sears has service units nationwide staffed with Sears trained technicians...Professional technicians specifically trained on Sears products, having the parts, tools and equipment to insure that we meet our pledge to you...we service what we sell."

**SEARS, ROEBUCK AND CO., Hoffman Estates, IL 60179**

Printed in U.S.A.

**MANUAL IMPORTANTE**

**NO LO BOTE**

**SEARS**  
**MANUAL DEL**  
**PROPIETARIO**

**MODELO NO.**  
**536.884780**

**Precaución:**

Lea y siga todas las  
reglas e instrucciones  
de seguridad antes de  
operar este equipo

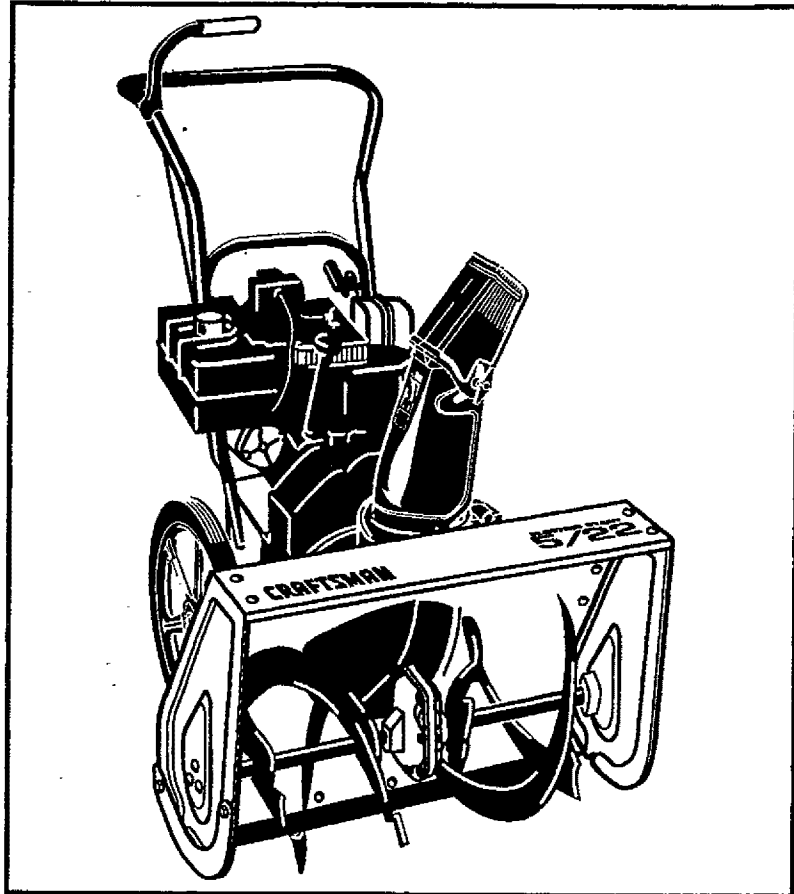

**CRAFTSMAN®**

**5 CABALLOS DE FUERZA DOS**  
**ETAPAS, 56 CM**  
**(22 PULGADAS)**  
**CON PROPULSION DE**  
**BARRENO**  
**REMOVEDORA DE NIEVE**  
**ARRANQUE ELÉCTRICO**

- Montaje
- Operación
- Responsabilidades del cliente
- Reparación y ajustes
- Piezas de repuesto

**SEARS, ROEBUCK AND CO., Hoffman Estates, IL 60179 U.S.A.**

---

## REGLAS DE SEGURIDAD

---



**PRECAUCION: SIEMPRE DESCONECTE EL ALAMBRE DE LA BUJIA Y COLOQUELO DONDE NO HAGA CONTACTO CON LA BUJIA PARA EVITAR UN ARRANQUE ACCIDENTAL AL MONTAR, TRANSPORTAR, AJUSTAR O EFECTUAR REPARACIONES.**



### IMPORTANTE

LOS ESTANDARES DE SEGURIDAD REQUIEREN LA PRESENCIA DEL OPERADOR EN LOS CONTROLES PARA MINIMIZAR EL RIESGO DE HERIDAS. SU REMOVEDORA DE NIEVE ESTA EQUIPADA CON DICHOS CONTROLES. NO INTENTE PASAR POR ALTO LA FUNCION DEL CONTROL DE PRESENCIA DEL OPERADOR BAJO NINGUNA CIRCUNSTANCIA.

#### CAPACITACION

1. Lea el manual del operador cuidadosamente. Familiarícese completamente con los controles y el uso apropiado de la removedora de nieve. Sepa cómo detener la removedora de nieve y desenganchar los controles rápidamente.
2. Nunca permita a niños operar la removedora de nieve y manténgalos fuera del alcance de la misma mientras se encuentra en operación. Nunca permita que adultos operen la removedora de nieve sin instrucción apropiada. No lleve pasajeros.
3. Mantenga el área libre de personas, especialmente niños pequeños y mascotas.
4. Tenga precaución a fin de evitar deslizamientos o caídas, especialmente al operar la removedora de nieve en retroceso.

#### PREPARACION

1. Inspeccione completamente el área donde se usará la removedora de nieve y retire todas las esteras, trineos, tableros, alambres, y otros objetos extraños.
2. Desenganche todos los embragues y cambie a neutro antes de arrancar el motor.
3. No opere la removedora de nieve sin vestir las prendas de invierno adecuadas para ambientes exteriores. Vista calzado que mejore su estabilidad en superficies lisas.
4. Maneje el combustible con cuidado; es altamente inflamable.
  - (a) Use un contenedor para combustible aprobado.
  - (b) Nunca retire la tapadera del tanque de combustible o añada combustible a un motor en marcha o a un motor caliente.
  - (c) Llène el tanque para combustible al aire libre, con cuidado extremo. Nunca llene el tanque en ambientes interiores.
  - (d) Coloque nuevamente la tapadera del tanque para combustible de manera segura y limpie el combustible derramado.
  - (e) Nunca almacene combustible o la removedora de nieve con combustible en el tanque dentro de un edificio donde los vapores pudiesen entrar en contacto con una llama desprotegida o una chispa.

(f) Verifique las existencias de combustible antes de cada uso, permitiendo espacio para expansión puesto que el calor del motor y/o el sol pueden causar la expansión del combustible.

5. Use cables de extensión y receptáculos de la manera especificada por el fabricante para todas las removedoras de nieve con motores accionados por energía eléctrica o motores de arranque eléctrico.
6. Ajuste la altura de la removedora de nieve para pasar sobre superficies de grava o piedra triturada.
7. Jamás intente efectuar ningún ajuste mientras el motor se encuentra en marcha (excepto cuando el fabricante lo recomiende así específicamente).
8. Permita que el motor y la removedora de nieve se ajusten a las temperaturas exteriores antes de comenzar a retirar la nieve.
9. Siempre use gafas de seguridad o protectores para los ojos durante la operación o mientras se efectúa un ajuste o reparación para proteger sus ojos de objetos extraños que pudiesen ser lanzados por la removedora de nieve.

#### OPERACION

1. No coloque las manos o los pies cerca o bajo piezas rotativas. Manténgase a distancia de la abertura para descarga todo el tiempo.
2. Tenga precaución extrema al operar sobre o al cruzar caminos, aceras, o calles de grava. Manténgase alerta en caso de peligros ocultos o tráfico.
3. Después de golpear un objeto extraño, pare el motor, retire el alambre de la bujía, desconecte el cable en motores eléctricos, inspeccione completamente la removedora de nieve a fin de encontrar cualquier daño, y reparar dicho daño antes de arrancar y operar la removedora de nieve nuevamente.
4. En el caso de que la removedora de nieve comience a vibrar fuera de lo normal, pare el motor y revise la máquina inmediatamente para encontrar la causa. Generalmente, la vibración es una advertencia de problemas.
5. Pare el motor dondequiera que deje la posición de operación, antes de desobstruir el alojamiento del barrenador/propulsor o guía de descarga, y cuando efectúe cualesquiera reparaciones, ajustes, o inspecciones.

## REGLAS DE SEGURIDAD

6. Al limpiar, reparar, o inspeccionar la máquina asegúrese de que el barreno/propulsor y toda parte móvil se hayan detenido. Desconecte el alambre de la bujía y manténgalo alejado de la bujía para evitar un arranque accidental.
7. Tome todas las precauciones posibles al dejar la removedora de nieve desatendida. Desenganche el barreno/propulsor, cambie a neutro, pare el motor, y retire la llave.
8. No ponga en marcha el motor en ambientes interiores, excepto al arrancar el motor y para transportar la removedora de nieve hacia adentro o hacia afuera del edificio. Abra las puertas exteriores; el humo del escape es peligroso (contiene MONOXIDO DE CARBONO, un GAS INODORO y LETAL).
9. No limpie nieve perpendicularmente a la dirección de pendientes. Tenga precaución al cambiar de dirección en pendientes. No intente limpiar pendientes pronunciadas.
10. Nunca opere la removedora de nieve sin que los resguardos, placas u otros dispositivos de seguridad se encuentren en su lugar.
11. Nunca opere la removedora de nieve cerca de recintos de vidrio, automóviles, huecos de ventanas, sitios de carga/descarga, y similares sin el ajuste apropiado del ángulo de descarga de la nieve. Mantenga niños y mascotas alejados.
12. No sobrecargue la capacidad de la máquina al intentar limpiar nieve a una velocidad demasiado rápida.
13. Nunca opere la removedora de nieve a altas velocidades de transporte sobre superficies resbalosas. Mire hacia atrás y tenga cuidado al retroceder.
14. Nunca descargue directamente sobre espectadores ni permita a nadie frente a la removedora de nieve.
15. Desenganche la fuerza motriz al barreno/propulsor cuando la removedora de nieve sea transportada o esté fuera de uso.
16. Utilice únicamente aditamentos y accesorios aprobados por el fabricante de la removedora de nieve (tales como cadenas antiderrapantes para las llantas, juegos de arranque eléctrico, etc.).

17. Nunca opere la removedora de nieve sin buena visibilidad o iluminación. Siempre esté seguro de su estabilidad, y mantenga un agarre firme de las manijas. Camine; jamás corra.

### MANTENIMIENTO Y ALMACENAMIENTO

1. Revise los pernos de seguro por esfuerzo cortante y otros pernos que frecuentemente no están apretados adecuadamente para asegurarse de que la removedora de nieve está en condiciones seguras de trabajo.
2. Nunca almacene la removedora de nieve con combustible en el tanque para combustible dentro de un edificio en el cual se encuentran presentes fuentes de ignición tales como agua caliente y calentadores de espacio, secadoras de ropa, y similares. Permita que el motor se enfríe antes de almacenarlo en cualquier recinto.
3. Siempre refiérase a las instrucciones del manual del operador para consulta de los detalles importantes si la removedora de nieve será almacenada durante un período de tiempo prolongado.
4. Mantenga o coloque de nuevo las etiquetas de seguridad e instrucciones, de acuerdo a lo que sea necesario.
5. Mantenga la removedora de nieve en marcha unos cuantos minutos después de tirar la nieve para evitar el congelamiento del barreno/propulsor.

### ADVERTENCIA

Esta removedora de nieve se usa para aceras, caminos de entrada, y otras superficies de terreno planas. Se debe tener mucha PRECAUCION al utilizarla en superficies con pendiente pronunciada. **NO USAR LA REMOVEDORA DE NIEVE SOBRE SUPERFICIES POR ENCIMA DEL NIVEL DEL TERRENO**, tales como techos de residencias, cocheras, porches u otras de tales estructuras o edificios.



**BUSQUE ESTE SIMBOLO PARA DESTACAR PRECAUCIONES DE SEGURIDAD IMPORTANTES. ESTO SIGNIFICA—!!! ATENCION!!! !!! ESTE ALERTA!!! SU SEGURIDAD ESTA DE POR MEDIO.**

### ADVERENCIA!



Las emanaciones de escape producidas por este motor contienen químicos reconocidos por el Estado de California como carcinógenos, también pueden producir defectos en los recién nacidos o causar otros daños al sistema reproductivo.



**FELICITACIONES** en su compra de una Removedora de nieve Craftsman de SEARS. Esta ha sido diseñada y fabricada usando técnicas de ingeniería para brindarle la confiabilidad y rendimiento más altos posibles.

En el caso de que experimente cualquier problema que no pueda remediar fácilmente, por favor póngase en contacto con su Centro/Departamento de servicio SEARS más cercano. SEARS tiene técnicos competentes, capacitados así como también las herramientas adecuadas para brindar servicio de mantenimiento o reparar esta unidad.

Por favor lea y guarde este manual. Las instrucciones le permitirán efectuar el montaje y dar mantenimiento a la removedora de nieve apropiadamente. Siempre observe las "REGLAS DE SEGURIDAD."

<p>NUMERO DE MODELO 536.884780</p> <p>NUMERO DE SERIE _____</p> <p>FECHA DE COMPRA _____</p> <p>LOS NUMEROS DE MODELO Y DE SERIE SE ENCUENTRAN EN LA CALCOMANIA ADHERIDA A LA PARTE POSTERIOR DEL ALOJAMIENTO DE LA REMOVEDORA DE NIEVE.</p> <p>SE RECOMIENDA REGISTRAR EL NUMERO DE SERIE Y LA FECHA DE COMPRA Y GUARDARLOS EN UN LUGAR SEGURO PARA REFERENCIA FUTURA.</p>
---

## RESPONSABILIDADES DEL CLIENTE

- Leer y observar las reglas de seguridad.
- Seguir un programa regular para el mantenimiento, cuidado y uso de la removedora de nieve.
- Seguir las instrucciones bajo las secciones "Responsabilidades del cliente" y "Almacenamiento" de este manual del propietario.

## ESPECIFICACIONES DEL PRODUCTO

<b>CABALLOS DE FUERZA: 5CV</b>	
<b>DESPLAZAMIENTO:</b>	<b>12.04 pulg. cúbicas</b>
<b>CAPACIDAD DE GASOLINA: 2 cuartos, Sin plomo</b>	
<b>ACEITE (capacidad de 21 onzas) : 5W - 30</b>	
<b>BUJIA :</b>	<b>Champion (ENTREHIERRO .030 pulg.) RJ19LM</b>
<b>HOLGURA DE VALVULAS: Entrada: .010 pulg Escape: .010 pulg</b>	

## CONTRATO DE MANTENIMIENTO

Se dispone de un Contrato de mantenimiento de SEARS para este producto. Póngase en contacto con la Tienda SEARS más cercana para obtener información detallada.

## GARANTIA LIMITADA DE DO AÑOS SOBRE LA REMOVEDORA DE NIEVE CRAFTSMAN

Durante dos años a partir de la fecha de compra, cuando esta Removedora de nieve Craftsman sea mantenida, lubricada y afinada de acuerdo con las instrucciones en el manual del propietario, SEARS reparará, sin recargo alguno, cualquier defecto en materiales y mano de obra.

Si esta Removedora de nieve Craftsman se usa para propósitos comerciales o de arrendamiento, esta garantía es válida durante 90 días a partir de la fecha de compra.

**Esta garantía no cubre lo siguiente:**

- Elementos fungibles los cuales se gastan durante el uso normal, tales como bujías, correas de transmisión y clavijas de seguro por esfuerzo cortante.
- Reparaciones necesarias debido al abuso o negligencia del operador, incluyendo cigüeñales doblados y la falta de mantenimiento del equipo de acuerdo con las instrucciones contenidas en el manual del propietario.

EL SERVICIO DE GARANTIA SE PUEDE OBTENER AL DEVOLVER LA REMOVEDORA DE NIEVE CRAFTSMAN AL CENTRO/DEPARTAMENTO DE SERVICIO SEARS MAS CERCANO EN LOS ESTADOS UNIDOS. ESTA GARANTIA ES VALIDA SOLO CUANDO ESTE PRODUCTO SEA USADO EN LOS ESTADOS UNIDOS.

Esta garantía le otorga derechos legales específicos, y asimismo es posible que tenga otros derechos los cuales varían de estado a estado.

SEARS, ROEBUCK AND CO. D/817WA, HOFFMAN ESTATES, IL 60179

# TABLA DE CONTENIDOS







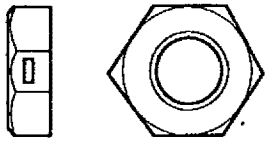

REGLAS DE SEGURIDAD .....	2,3	MONTAJE .....	6-9
ESPECIFICACIONES DEL PRODUCTO .....	4	OPERACION .....	10-15
RESPONSABILIDADES DEL CLIENTE .....	4,16-17	SERVICIO Y AJUSTES .....	18-21
GARANTIA .....	4	ALMACENAMIENTO .....	22
TABLA DE CONTENIDOS .....	5	SOLUCION DE PROBLEMAS .....	23
INDICE .....	5	PEDIDO/SERVICIO DE PIEZAS .....	24

## INDICE

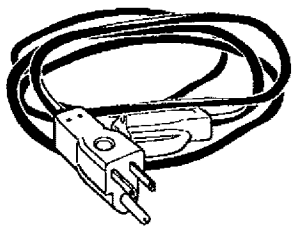
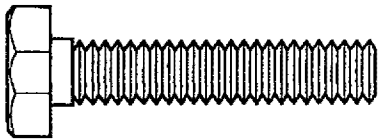

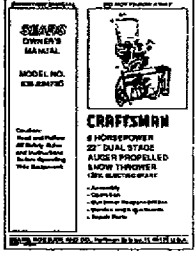
<p><b>A</b></p> <p><b>Montaje:</b>          Conjunto del cigüeñal ..... 8          Lista de revision ..... 9          Para Montar la Removedora de Nieve ..... 9          Herramientas para montaje ..... 6          Desempaqueado ..... 7          ..... 19</p> <p><b>C</b></p> <p><b>Cigüeñal:</b>          Montaje ..... 8          Operación ..... 11</p> <p><b>Responsabilidades del cliente</b> 4,16-17          Contrato ..... 4          Eje del barreno ..... 17          Motor ..... 17          Recomendaciones generales ..... 16</p> <p><b>D</b></p> <p>Desviador, canal de descarga de nieve ..... 11</p> <p><b>E</b></p> <p><b>Motor:</b>          Control ..... 10,11,13,14          Tapadera del aceite ..... 12,17          Cambio de aceite ..... 17          Nivel de aceite ..... 12,17          Tipo de aceite ..... 4, 12, 17          Almacenamiento ..... 22</p> <p><b>F</b></p> <p>Combustible, tipo ..... 4, 12, 17          Combustible, almacenamiento ... 12, 22</p> <p><b>H</b></p> <p>Manija, superior e inferior ..... 7,8          Eje de hexagonal y engranajes ..... 17</p>	<p><b>I</b></p> <p>Llave de ignición ..... 10,11,13,14</p> <p><b>L</b></p> <p><b>Palancas:</b>          Embrague propulsor del barreno ..... 7, 9, 10,11,12, 17          Extrangulador ..... 10,11,13,14          Control de la aceleración.. 10,11,13,14</p> <p><b>Lubricación:</b>          Eje de del barreno. .... 17          Motor ..... 12,17,22          Tabla ..... 16</p> <p><b>O</b></p> <p><b>Aceite:</b>          Motor ..... 12,17          Clima extremadamente frio ..... 12,17          Almacenamiento ..... 27          Tipo ..... 4, 12,17</p> <p><b>Operación:</b>          Controles del motor ..... 10,11,13,14          Operación de la removedora de nieve ..... 10-12</p> <p><b>Arranque del motor:</b>          Arranque del motor, eléctrico ..... 13          Arranque del motor, retroceso ..... 14          Controles de la removedora de nieve ..... 10-12</p> <p><b>P</b></p> <p>Boton cebo ..... 10,11,13,14</p> <p><b>R</b></p> <p>Reparación/Piezas de reemplazo ..... (vea englais) ..... 23-31</p>	<p><b>S</b></p> <p><b>Reglas de seguridad</b> ..... 2, 3</p> <p><b>Servicio y ajustes:</b>          Perno de seguridad por esfuerzo cortante del barreno ..... 20          Correas ..... 18, 19          Guía de correa ..... 19          Reemplazos de correa ..... 19          Cable ..... 7, 9, 18          Carburador ..... 20, 22          Bujía ..... 21          Especificaciones ..... 4          Parando la Removedora de nieve . 11          Caja de envío ..... 6, 7          Almacenamiento ..... 22          Símbolos ..... 11</p> <p><b>W</b></p> <p><b>Garantía</b> ..... 4</p>
---	---	--

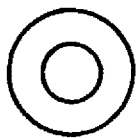
# CONTENIDO DEL PAQUETE CON ARTICULOS DE FERRETERIA

## Contenido de la bolsa con las partes

		
<p>* 2 - Tuercas de seguridad de repuesto (1/4-20)</p>	<p>2 - Tuerca hexagonal de 5/16 I de pulgada</p>	<p>1 - Cueda del arrancador eléctrico</p>
		
<p>* 2 - Pernos de seguro por esfuerzo cortante de repuesto (1/4-20 x 1-3/4 pulgadas)</p>	<p>2 - Arandela de freno de 5/16 de pulgada</p>	<p>1 - Instructivo del usuario</p>
		
<p>*2- Espaciadores de repuestos (1/4-20)</p>	<p>2 - Arandela plana de 5/16 pulgada</p>	
		
<p>2- Perno cabeza hexagonal 5/16-18 x 2 pulgadas</p>	<p>2- tápon de empuje</p>	
<p>* Piezas no necesarias para el montaje</p>		

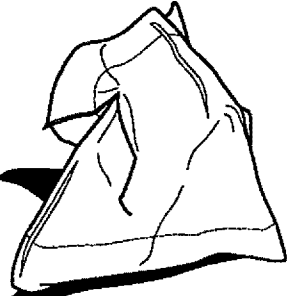
## Partes empaquetadas en forma separada en la caja de cartón (no se muestran del tamaño real)

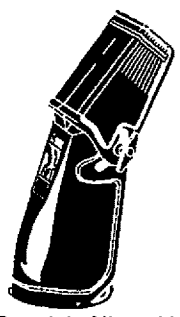
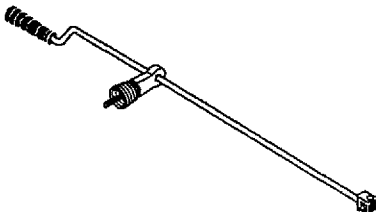
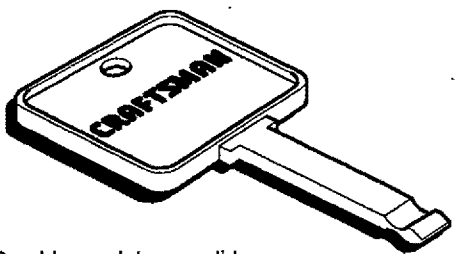
		
<p>1 - Una bolsa</p>	<p>1 - Envase de aceite 5W30</p>	<p>1 - Canal de Nieve Montaje</p>
		
<p>1 - Conjunto del cigüeñal</p>	<p>2 - Llaves del encendido (adheridas al motor en una bolsa plástica)</p>	

# MONTAJE

## HERRAMIENTAS REQUERIDAS PARA EL MONTAJE

- 1- Cuchillo para cortar la caja y las amarras plásticas
- 2- Llaves de 1,3 cm (1/2 pulgada) o llaves ajustables
- 2- Llaves de 1,4 cm (9/16 pulgada) o llaves ajustables
- 2- Llaves de 1,9 cm (3/4 pulgada) o llaves ajustables
- 1- Alicata (para abrir el pasador)
- 1- Destornillador
- 1- Cinta métrica o regla

La FIG. 1 muestra la removedora de nieve lista para su envío. La FIG. 2 muestra la removedora de nieve completamente ensamblada.

Cuando se hace referencia a los lados derecho e izquierdo de la removedora de nieve, es en relación al operador de la unidad ubicado frente a la manija de dirección.

## PARA DESEMPACAR LA REMOVEDORA DE NIEVE (Vea la FIG. 1)

- Localice y saque de la caja el envase de aceite 5W30.
- Localice el conjunto del cigüeñal y colóquelo a un lado.
- Retire y descarte el material de empaque que envuelve la unidad.
- Corte las cuatro esquinas de la caja de arriba hacia abajo, y coloque sus lados tendidos en el piso.
- Corte las amarras que fijan la cable de control del embrague a la manija inferior, y coloque la cable lejos de la cubierta del motor.
- Hale de la manija inferior y haga rodar la removedora de nieve fuera de la caja. **PRECAUCION: NO** retroceda sobre el cable.
- Para completar la instalación de la manija superior de dirección e instalar el conjunto del cigüeñal, (consulte la sección "Como instalar la manija de dirección y el conjunto del cigüeñal" en la página 8).

**NOTA:** Si los cables de las palancas del embrague están desconectados, instáloslos de nuevo como lo ilustran las FIGS. 3 y 3A.

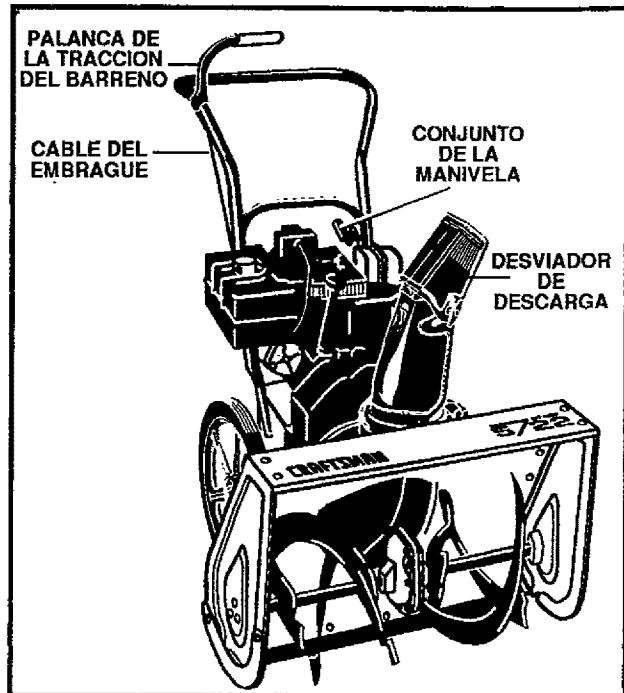

FIG. 2

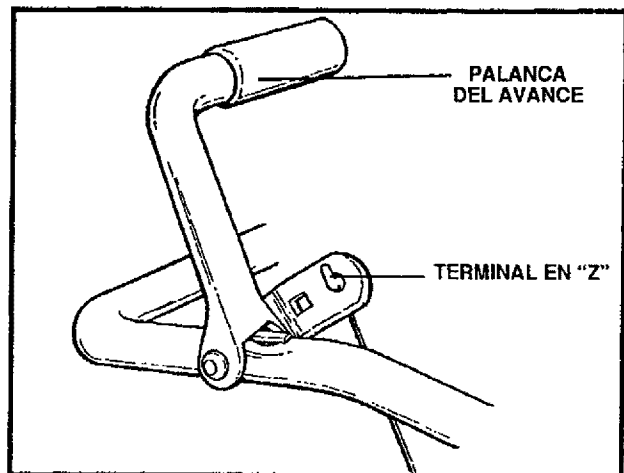

FIG. 3

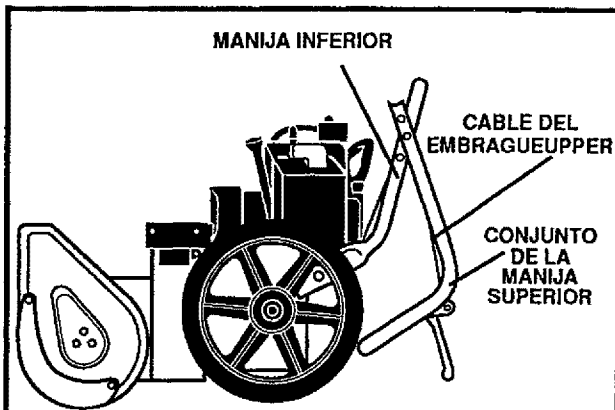

FIG. 1

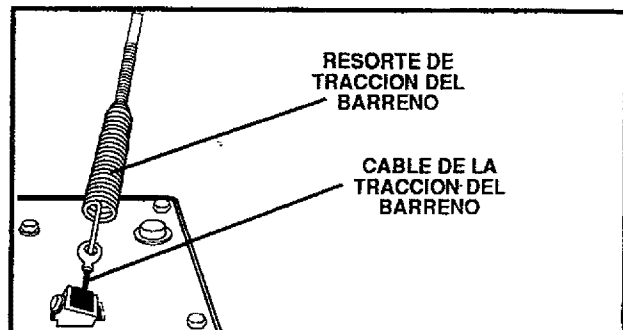

FIG. 3A

# MONTAJE

## COMO INSTALAR LA MANIJA DE DIRECCION Y EL CONJUNTO DEL CIGÜEÑAL

- Afloje pero no remueva los tornillos, arandelas planas, arandelas de muelle y tuercas hexagonales de los orificios de arriba de la manija inferior (Vea FIG. 4).
- Eleve la manija superior a la posición de operación. La manija superior debe estar del lado de afuera de la manija inferior.
- Emplee las herrajes (tornillos, arandela planas y contratuercas) provistos en a caja de repuestos, para sujetar la manija superior e inferior en el agujeros inferior (Vea FIG. 4).
- Apriete los pernos del mango superior.
- Remueva la tuerca de seguridad de nylon de 3 mm (3/8 pulgada) del grupo del perno en anillo (en el conjunto del cigüeñal ya desmontado) (Vea la FIG. 4A).
- Instale el perno en anillo a través del orificio inferior al lado izquierdo de la manija (Vea la FIG. 4A).
- Coloque sin ajustar, la arandela plana y la tuerca de seguridad de nylon, ambas de 3 mm (3/8 pulgada), en el perno en anillo co (FIG. 4A).
- Cuidadosamente remueva la clavija hendida, el pasador de horquilla y el pasador perforado del extremo de la horquilla del conjunto de la varilla de arranque (Vea la FIG. 5).
- Coloque la junta universal en el extremo del engranaje helicoidal alineando los agujeros grandes. Inserte el pasador perforado (asegúrese que la abertura en el pasador esté alineada con las aberturas pequeñas en la junta universal) (Vea la FIG. 5).
- Coloque el extremo de la horquilla en la varilla de arranque alrededor de la junta universal, alineando las aberturas. Inserte el pasador de horquilla a través del conjunto y asegúrelo con la clavija hendida. Separe los extremos de la clavija hendida para asegurarlo en su lugar (Vea la FIG. 5).
- Apriete el perno en anillo, manteniendo alineados el anillo y la varilla mientras ajusta internamente con firmeza.

**NOTA:** Asegúrese de que los cables no queden enredados entre las manijas superior e inferior.

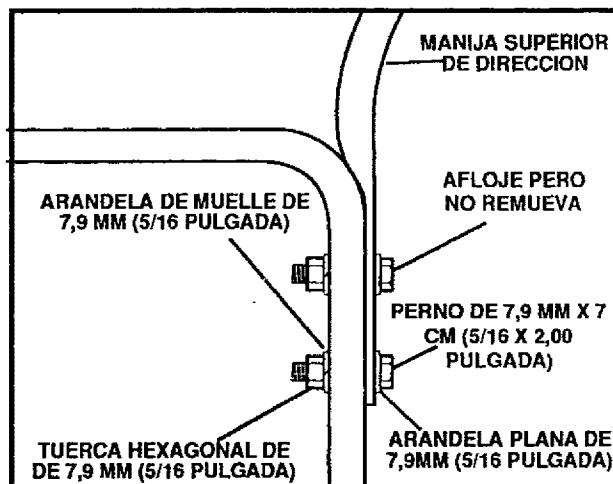

FIG. 4

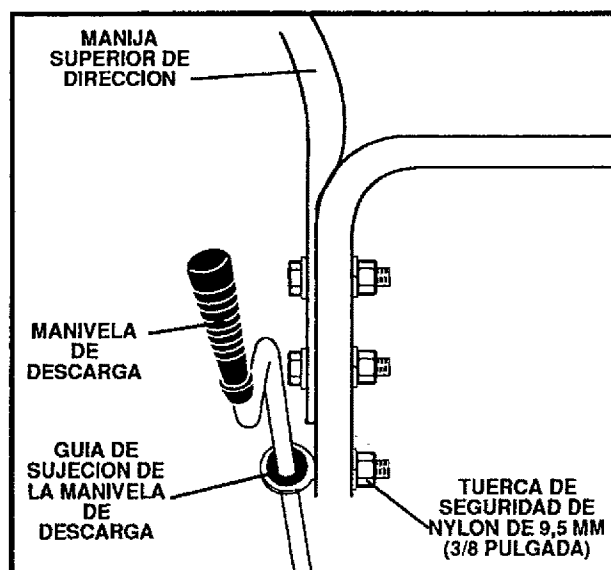

FIG. 4A

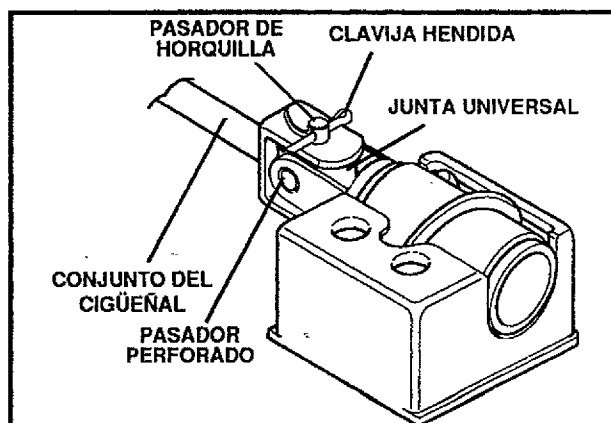

FIG. 5

# MONTAJE

## PARA INSPECCIONAR/AJUSTAR LOS CABLES DE CONTROL DEL EMBRAGUE

Los cables de control conectados a las palancas del embrague del barrenado (FIG. 6), pueden necesitar ajuste antes de que usted use la removedora de nieve.

Consulte la sección "Ajuste de los cables de control del embrague" en la página 18, respecto a las instrucciones a seguir para inspeccionar o ajustar la cable de control.

## PARAMONTAR LA REMOVEDORA DE NIEVE

- Gire la manivela del canal en el sentido contrario de las manillas del reloj hasta que tope.
- Remueva los tres pernos portadores, las arandelas planas, y las tuercas de la brida del canal de nieve. **NO** remueva el perno portador sobre el engranaje helicoidal (Vea la FIG. 7).
- Ponga el canal de nieve en su brida y alinee los tres agujeros en el canal de nieve con los agujeros en la brida. (Vea la FIG. 7A)
- Vuelva a colocar los pernos portadores desde la parte interior del canal tal como se muestra en la FIG. 7A, las arandelas, y las tuercas.
- Apriete los cuatro pernos portadores hasta que queden seguros.

### ✓ LISTA DE REVISION

ANTES DE OPERAR Y DISFRUTAR DE SU REMOVEDOR DE NIEVE NUEVO, DESEAMOS GARANTIZARLE QUE RECIBA EL MEJOR RENDIMIENTO Y LA MAYOR SATISFACCION DE ESTE PRODUCTO DE CALIDAD.

HAGA EL FAVOR DE REVISAR LA LISTA A CONTINUACION:

- ✓ Todos las instrucciones para el montaje han sido completadas.
- ✓ El canal de descarga rota libremente.
- ✓ No quedan partes sueltas en la caja de cartón.

AL MISMO TIEMPO QUE APRENDE A USAR SU REMOVEDOR DE NIEVE, PRESTE ATENCION ESPECIAL A LOS ITEMS DE IMPROTANCIA A CONTINUACION:

- ✓✓ El aceite del motor está al nivel adecuado.
- ✓✓ Asegúrese que el estanque de gasolina está lleno con gasolina sin plomo, nueva y limpia.
- ✓✓ Familiarícese con todos los controles-su ubicación y función. Opere los controles antes de hacer arrancar el motor.

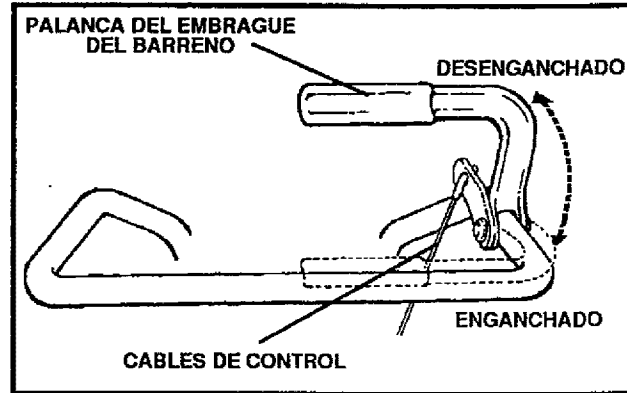

FIG. 6

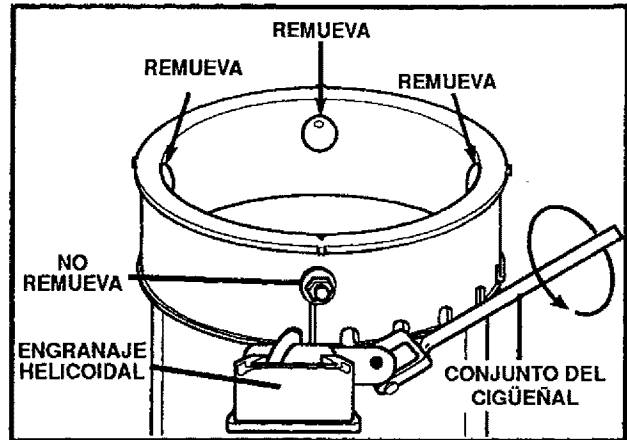

FIG. 7

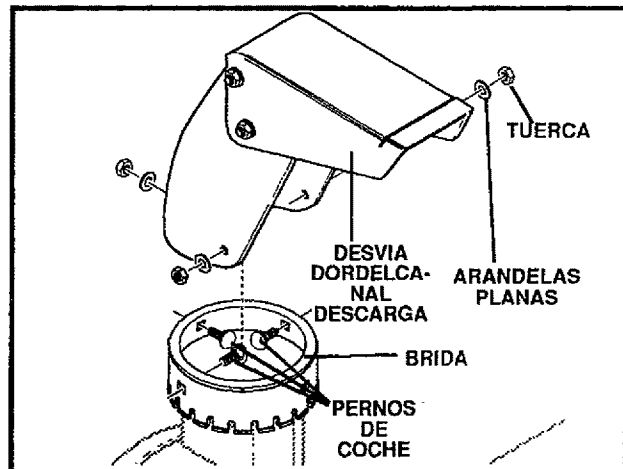

FIG. 7A

# OPERACION

## CONOZCA SU REMOVEDORA DE NIEVE

LEA ESTE MANUAL DEL PROPIETARIO Y LAS REGLAS DE SEGURIDAD ANTES DE OPERAR SU REMOVEDORA DE NIEVE. Compare las ilustraciones con su removedora de nieve para familiarizarse con las posiciones de los diversos controles y ajustes. Guarde este manual para referencia en el futuro.

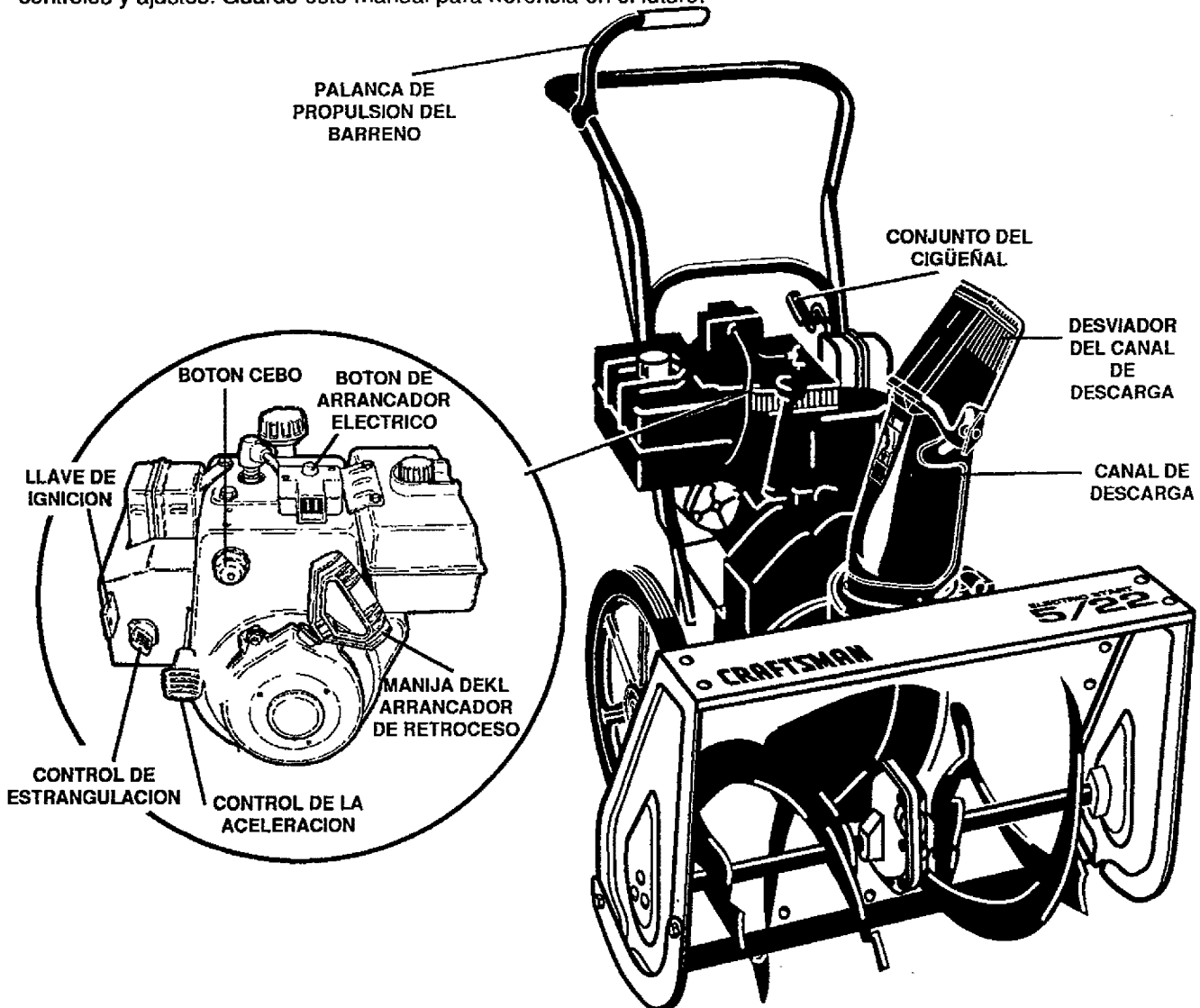

FIG. 1

**LAS REMOVEDORAS DE NIEVE TRACCION-EXTRA DE SEARS** cumplen con los estándares de seguridad del American National Standards Institute, B71.3-1984 (Instituto Nacional Estadounidense de Estándares).

**PALANCA DE PROPULSION DEL BARRENO** - Arranca y detiene el barreno y el propulsor (recogido y lanzamiento de nieve). El barreno ayuda a autoimpulsar la unidad.

**CONJUNTO DEL CIGÜEÑAL** - Cambia la dirección del lanzamiento de la nieve a través del canal de descarga.

**DESVIADOR DEL CANAL DE DESCARGA** - Cambia la distancia de lanzamiento de la nieve.

**CANAL DE DESCARGA** - Cambia la dirección de lanzamiento de la nieve.

**LLAVE DE IGNICION** - Deberá ser insertada para arrancar el motor.

**BOTON DE ARRANCADOR ELECTRICO** - Se usa para arrancar el motor usando el arrancador eléctrico de 120 V.

**MANIJA DEL ARRANCADOR DE RETROCESO** - Arranca el motor manualmente.

**CONTROL DE ESTRANGULACION** - Se usa para arrancar un motor frío.

**BOTON CEBO** - Inyecta el combustible directamente dentro del carburador o distribuidor para un arranque rápido en clima frío.

**CONTROL DE LA ACELERACION** - Controla la velocidad del motor.

# OPERACION



La operación de cualquier removedora de nieve puede ocasionar que objetos extraños sean lanzados dentro de sus ojos, lo cual podría resultar en daños severos a los ojos. Use siempre gafas de seguridad o protectores para los ojos mientras opere la removedora de nieve. Se recomiendan las gafas de seguridad estándar o la máscara de seguridad de visión amplia para usarla sobre los anteojos disponibles en todas las tiendas Centro de Servicios SEARS.

Los siguientes símbolos pueden encontrarse sobre la máquina o en la documentación proporcionada con el producto:

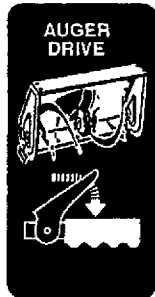

PALANCA DE PROPULSION DEL BARRENO

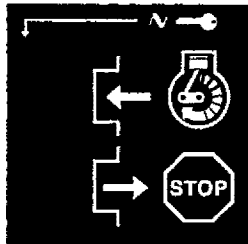

LLAVE DE IGNICION PARA ARRANCAR EL MOTOR INSERTE LLAVE PARA PARAR EL MOTOR RETIRE LA LLAVE

**PRECAUCION: LEA EL MANUAL DEL PROPIETARIO ANTES DE OPERAR LA MAQUINA. JAMAS DIRIJA LA DESCARGA HACIA ESPECTADORES. PARE EL MOTOR ANTES DE DESOBSTRUIR EL CANAL DE DESCARGA O EL ALOJAMIENTO DEL BARRENO Y ANTES DE DEJAR LA MAQUINA.**

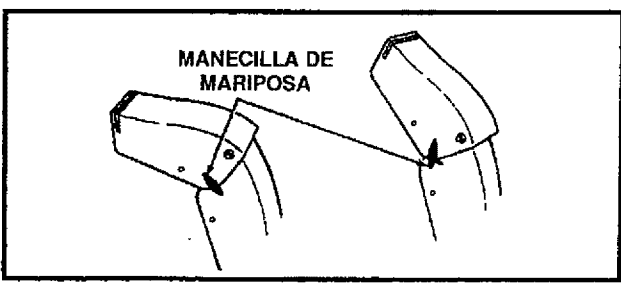

FIG. 2

## COMO USAR SU REMOVEDORA DE NIEVE

### PARA DETENER SU REMOVEDORA DE NIEVE

- Para parar el lanzamiento de nieve, suelte la palanca de propulsión del barreno (Vea la FIG. 4, página 12).
- Para parar el motor, empuje la palanca de control de la aceleración a apagado (PARAR) y hable hacia afuera (NO ROTE) la llave de ignición (Vea la FIG. 3).

### PARA CONTROLAR LA DESCARGA DE NIEVE

- Dé vuelta al conjunto del cigüeñal para determinar la dirección del lanzamiento de la nieve.
- Afloje la manecilla de mariposa en el desviador del canal de descarga y mueva el desviador para establecer la distancia. Mueva el deflector hacia (ARRIBA) para mayor distancia, hacia (ABAJO) para una distancia menor. Luego apriete la manecilla de mariposa (FIG. 2).

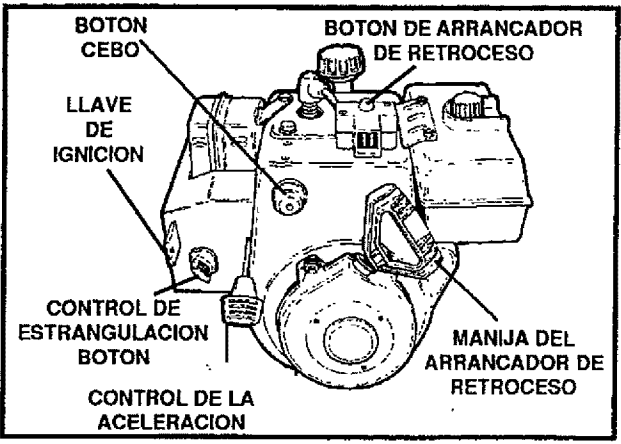

FIG. 3

# OPERACION

## PARA MOVERSE HACIA ADELANTE

- Empuje hacia abajo la palanca impulsora del barreno. (Vea la FIG. 4) El barreno ayuda a autoimpulsar la unidad.
- Para reducir el movimiento de impulsión hacia adelante, empuje el mango hacia abajo, levantando la caja del barreno.

## PARA LANZAR NIEVE

- Empuje la palanca de propulsión del barreno hacia abajo (Vea la FIG. 4).
- Suéltela para parar de lanzar nieve.

## ANTES DE ENCENDER EL MOTOR

- Si necesita mover la máquina removedora sin encender el motor, resultará más fácil moverla halándola hacia atrás mientras agarra la manija, en vez de empujarla.
- Antes de dar servicio o encender el motor, familiarícese con su máquina removedora. Asegúrese de conocer la ubicación y entender la función de todos los controles.

**NOTA:** Inspeccione la tensión de los cables del embrague antes de arrancar el motor (consulte la sección "Ajuste de la cable del embrague" en la página 18).

- Asegúrese de que todos los pasadores estén firmes.

## AÑADA ACEITE AL MOTOR:

Esta removedora de nieve fue enviada con un contenedor de aceite para motor 5W30. Este aceite deberá ser añadido al motor antes de operarlo. Remueva la tapadera/varilla medidora del nivel de aceite y llene la caja del cigüeñal hasta la línea "LLENO" (FULL) en la varilla medidora del aceite (21 onzas) (Vea la FIG. 5).

**NOTA:** El motor podría ya contener algo de aceite residual. Revise con frecuencia al llenar la caja del cigüeñal. No exceda la medida.

Apriete la tapadera/varilla medidora del nivel de aceite en forma segura cada vez que revise el nivel de aceite.

**NOTA:** El aceite deberá ser cambiado después de las primeras 2 horas de operación para prolongar la vida útil del motor.

Para condiciones de operación de frío extremo de 0° F y por debajo de ésta, use un aceite de motor 0w30 parcialmente sintético para un arranque más fácil.

## AGREGUE GASOLINA:

Utilice gasolina sin plomo para automóviles, nueva y limpia. Asegúrese de que el recipiente que contiene la

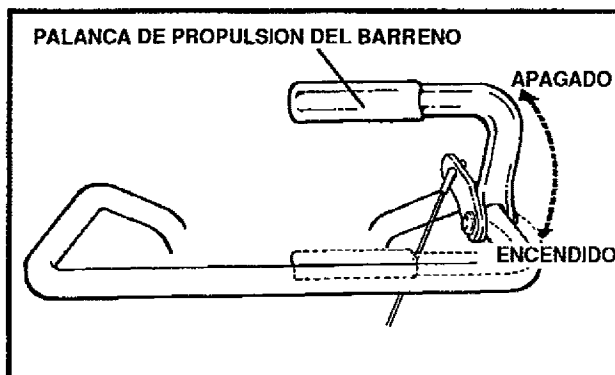

FIG. 4

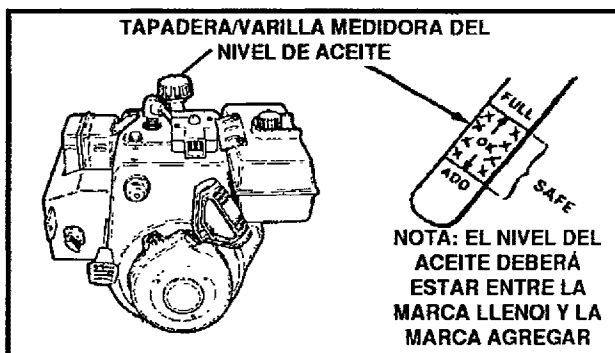

FIG.5

gasolina a utilizar, esté limpio y sin óxido u otras partículas extrañas. Nunca use gasolina vencida debido a su prolongado almacenamiento.

**ADVERTENCIA:** La experiencia indica que los combustibles mezclados con alcohol (llamado **gasohol** o usando **etanol** o **metanol**) pueden atraer humedad la cual conduce a la separación y formación de ácidos durante el almacenamiento. Los gases acídicos pueden dañar el sistema de combustible de un motor mientras se encuentra en almacenamiento.

Para evitar problemas del motor, el sistema de combustible debe vaciarse antes del almacenamiento durante 30 días o mayor. Arranque el motor y déjelo en marcha hasta que las líneas de combustible y el carburador estén vacíos. Use el drenaje de la vasija del carburador para vaciar la gasolina residual de la cámara del flotador (Vea la FIG. 1-Almacenamiento, página 22). Use gasolina fresca la siguiente temporada (Vea la "Instrucciones para almacenamiento" para obtener información adicional).

Nunca use productos de limpieza de motor o carburador en el tanque de combustible, de lo contrario podría causar daño permanente.

# OPERACION

## PARA PARAR EL MOTOR

- Para parar la marcha del motor, mueva la palanca de control de la aceleración a la posición  (PARAR) y retire la llave. Mantenga la llave en un lugar seguro. El motor no arrancará sin la llave.

## PARA ARRANCAR EL MOTOR (Arrancador eléctrico)

Asegúrese de que el motor tenga suficiente aceite (Vea "Lubricación del motor" en la página 12). El motor de la removedora de nieve está equipado con un arrancador eléctrico de 120 voltios corriente alterna y arrancador de retroceso. Antes de arrancar el motor, asegúrese de haber leído la información siguiente:

## ARRANQUE EN FRIO (Vea la FIG. 6)

- Asegúrese de que las palancas de propulsión del barreno estén en la posición desenganchada "SUELTA" (RELEASED).
- Mueva el control de la aceleración a la posición  (RÁPIDO).
- Remueva las llaves de la bolsa plástica. Inserte una llave en la ranura de ignición. Asegúrese de que encaja en su lugar. **NOROTE LA LLAVE.** Mantenga la segunda llave en un lugar seguro.
- Rote la manecilla de estrangulación a la posición "estrangulación" TOTAL (FULL).
- Conecte el cable de alimentación eléctrica a la caja de interruptores en el motor.
- Enchufe el otro extremo del cable de alimentación eléctrica en un receptáculo trifilar de 120 voltios y corriente alterna con polo a tierra.
- Empuje el botón del arrancador hacia abajo hasta que el motor arranque. No intentar el arranque por más de 10 segundos a la vez. Este arrancador eléctrico está protegido termalmente. Si se sobrecalienta se detendrá automáticamente y puede ser arrancado nuevamente sólo cuando se ha enfriado hasta una temperatura segura (se requiere una espera de 5 a 10 minutos aproximadamente).  
No efectúe el cebado si la temperatura está sobre 50° F.  
Dos veces si la temperatura está entre 50° F hasta 15° F.  
Cuatro veces si la temperatura se encuentra por debajo de 15° F.
- Empuje el botón del arrancador hacia abajo hasta que el motor arranque. No intentar el arranque por más de 10 segundos a la vez. Este arrancador eléctrico está protegido termalmente. Si se sobrecalienta se detendrá automáticamente y puede ser arrancado nuevamente sólo cuando se ha enfriado hasta una temperatura segura (se requiere una espera de 5 a 10 minutos aproximadamente).
- Cuando el motor arranque, suelte el botón del arrancador y lentamente rote el estrangulador a la posición "APAGADO" (OFF). Si el motor falla, rote la estrangulación a TOTAL (FULL) y luego gradualmente a "APAGADO" (OFF).
- Desconecte el cable de alimentación eléctrica desde el receptáculo primero y luego desde la caja de interruptores en el motor.

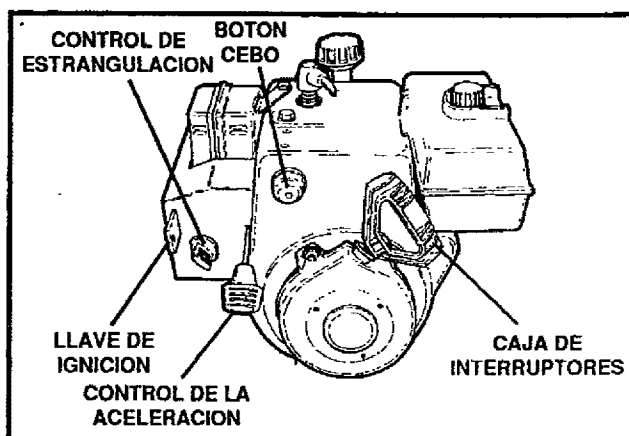

FIG. 6

**PRECAUCION: LA GASOLINA ES INFLAMABLE Y SE DEBERÁ TENER MUCHO CUIDADO AL MANIPULARLA O ALMACENARLA.**

**NO LLENE EL TANQUE DE COMBUSTIBLE MIENTRAS LA REMOVEDORA DE NIEVE SE ENCUENTRA EN MARCHA, CUANDO ESTA CALIENTE, O CUANDO LA REMOVEDORA DE NIEVE SE ENCUENTRA EN UN AREA CERRADA.**

**MANTENGASE ALEJADO(A) DE LLAMAS ABIERTAS O CHISPAS ELECTRICAS Y NO FUME MIENTRAS LLENA EL TANQUE DE COMBUSTIBLE.**

**NUNCA LLENE EL TANQUE COMPLETAMENTE. LLENE EL TANQUE HASTA EL NIVEL ENTRE 1/4 - 1/2 PULGADA DESDE LA PARTE SUPERIOR PARA PROPORCIONAR ESPACIO PARA LA EXPANSION DEL COMBUSTIBLE.**

**SIEMPRE LLENE EL TANQUE EN AMBIENTES EXTERIORES Y USE UN EMBUDO O BOQUILLA PARA PREVENIR EL DERRAME.**

**ASEGURESE DE LIMPIAR CUALQUIER COMBUSTIBLE DERRAMADO ANTES DE ARRANCAR EL MOTOR.**

**ALMACENE LA GASOLINA EN UN CONTENEDOR, LIMPIO Y APROBADO, Y MANTENGA LA TAPADERA DEL CONTENEDOR EN SU LUGAR.**



**NOTA:** Permita que el motor caliente por unos cuantos minutos puesto que el motor no desarrollará una potencia completa sino hasta que alcance la temperatura de operación.

- Opere el motor a toda velocidad  (RÁPIDO) al remover nieve.

# OPERACION



**PRECAUCION: NUNCA PONGA EL MOTOR EN MARCHA EN AMBIENTES INTERIORES O EN AREAS ENCERRADAS, MAL VENTILADAS. EL ESCAPE DEL MOTOR CONTIENE MONOXIDO DE CARBONO, UN GAS INODORO Y LETAL. MANTENGA LAS MANOS, PIES, CABELLO Y VESTIMENTA FLOJA ALEJADOS DE CUALESQUIERA PIEZAS MOVILES EN EL MOTOR Y EN LA REMOVEDORA DE NIEVE. ADVERTENCIA: LAS TEMPERATURAS DEL ESCAPE Y AREAS CERCANAS PODRIAN EXCEDER LOS 150°F. EVITE ESTAS AREAS. NO PERMITA A NIÑOS O ADOLESCENTES JOVENES OPERAR O ESTAR CERCA DE LA REMOVEDORA DE NIEVE MIENTRAS ESTA SE ENCUENTRA EN OPERACION.**



**PRECAUCION: NO TRATE DE REMOVER NINGUN OBJETO INCRUSTADO EN EL BARRENO, SIN ANTES TOMAR LAS SIGUIENTES PRECAUCIONES:**

- LIBERE LAS PALANCAS TRACCION DEL BARRENO
- LLEVE LA PALANCA DEL ACELERADOR A LA POSICION DE DETENIDO (STOP).
- SAQUE LA LLAVE DE LA IGNICION (NO LA GIRE).
- DESCONECTE EL ALAMBRE DE LA BUJIA.
- NO PONGA SUS MANOS EN EL BARRENO O EL CAÑAL DE DESCARGA. UTILICE UNA PALANCA.

## PARA PARAR EL MOTOR

- Para parar la marcha del motor, mueva la palanca de control de la aceleración a la posición  (PARAR) y retire la llave. Mantenga la llave en un lugar seguro. El motor no arrancara sin la llave.

## PARA ENCENDER EL MOTOR (Arrancador de retroceso)

Antes de encender el motor, asegúrese de que tiene aceite suficiente y de haber leído las siguientes instrucciones:

### ARRANQUE EN FRIO (Vea la FIG. 6, página 13)

- Asegúrese de que las palancas de propulsión del barreno es te en la posición desenganchada "SUELTA" (RELEASED).
- Mueva el control de la aceleración a la posición  (RÁPIDO).
- Saque las llaves del encendido de la bolsa plástica e introduzca una de ellas en la ranura del encendido, asegurándose de que calce bien. **NO LA HAGA GIRAR.** Guarde la llave de repuesto en un lugar seguro.

- Gire el control de estrangulación hasta la posición "TOTAL" (FULL).
- Mientras mantiene tapado el respiradero, presione el botón cebo de la siguiente manera (retire el dedo del botón cebo después de presionarlo):
  - No oprima el botón si la temperatura es superior a los 10°C (50°F).
  - Oprímalo dos veces, si la temperatura está entre 10°C (50°F) y -9,5°C (15°F).
  - Cuatro veces, para temperaturas inferiores a los -9,5°C (15°F).
- Hale la manivela del arranque con un movimiento seguro y rápido. No deje que la inercia del encendido hale la cuerda del arranque con violencia. Permita que vuelva a enrollarse suavemente mientras sostiene la manivela.
- A medida que el motor se caliente y comience a funcionar en forma pareja, mueva con lentitud el control de estrangulación hasta la posición "APAGADO" (OFF). Si el motor falla, regrese el estrangulador a "TOTAL" (FULL); luego muévalo lentamente hasta la posición "APAGADO" (OFF).

## ARRANQUE EN CALIENTE

Si el motor está caliente y desea encenderlo después de haberlo apagado brevemente, gire el estrangulador a la posición APAGADO (OFF) en lugar de la posición TOTAL (FULL) y no use el botón cebo.

## ARRANCADOR DE RETROCESO CONGELADO

Si el arrancador está congelado y no arranca el motor:

- Hale tanta longitud de cuerda del arrancador como sea posible.
- Suelte la manija del arrancador y déjela enrollarse de nuevo contra el arrancador.

Si el motor falla en arrancar, repita el procedimiento. Si intentos continuados no liberan el arrancador, siga el procedimiento para arranque eléctrico en frío.

Para ayudar a evitar la posibilidad de congelamiento del arrancador de retroceso y los controles del motor, proceda de la manera siguiente después de cada trabajo de remoción de nieve.

- **Con el motor en marcha,** hale la cuerda de arranque energicamente con un alargamiento de brazo continuo tres o cuatro veces. El halado de la cuerda de arranque producirá un sonido de repiqueteo fuerte. Esto no causa daño ni al motor ni al arrancador.
- **Con el motor parado,** limpie toda la nieve y humedad de la cubierta del carburador en el área de las palancas de control. Asimismo, mueva el control de aceleración, control de estrangulación, y manija del arrancador varias veces y deje el estrangulador en la posición "TOTAL" (FULL) y la palanca de aceleración en la posición  (RÁPIDO).

---

# OPERACION

---

## PISTAS SOBRE LANZAMIENTO DE NIEVE

- Para obtener la eficiencia máxima del removedor de nieve opere el motor a una aceleración total.
- El lanzamiento de nieve es más eficiente si la remoción de la misma se efectúa inmediatamente después de su caída.
- Para una remoción completa de la nieve, traslape ligeramente cada camino adoptado previamente.
- La nieve debería ser descargada en la dirección del viento siempre que sea posible.
- Si la parte delantera de la removedora de nieve tiene la tendencia de elevarse reduzca la velocidad sobre el terreno y enganche el sistema de transferencia de peso.
- Después de que se haya completado el lanzamiento de nieve, permita que el motor se encuentre en reposo por unos cuantos minutos, lo cual derretirá la nieve y hielo acumulado del motor.
- Efectúe una limpieza completa de la removedora de nieve luego de cada uso.
- Remueva la acumulación de hielo y nieve y todo material extraño heterogéneo de la removedora de nieve en su totalidad, y lave con agua (**si fuese posible**) para remover toda sal u otras sustancias químicas. Seque la removedora de nieve.

# RESPONSABILIDADES DEL CLIENTE

REGISTROS DE SERVICIO Llene las fechas a medida que complete su servicio regular	PROGRAMA							FECHAS DE SERVICIO			
	Después de las primeras 2 horas	Antes de cada uso	De acuerdo a lo necesario	Cada 10 horas	Cada 25 horas	Primero de cada temporada	Antes del almacenamiento				
Revisar el nivel del aceite del motor		✓				✓					
Cambiar el aceite del motor	✓				✓	✓					
Apretar todos los tornillos y tuercas	✓		✓								
Reemplazar la bujía					✓	✓					
Ajustar las correas impulsora	✓				✓	✓					
Lubricar todos los puntos pivote				✓			✓				
Lubricar el eje de transmisión del barreno (Véase Reemplazo del perno de seguridad por esfuerzo cortante)							✓				
Lubricar las ruedas dentadas y cadenas moderadamente (Conjunto de la oruga)				✓			✓				
Drenar combustible							✓				
Revisar el ajuste del cable del embrague del barreno (Véase Ajuste del cable)						✓					

## RECOMENDACIONES GENERALES

La garantía de esta removedora de nieve no cubre elementos que han estado sujetos a abuso o negligencia del operador. Para recibir el valor total de la garantía, el operador deberá dar mantenimiento a la removedora de nieve de acuerdo a las instrucciones contenidas en este manual.

Se necesitará efectuar algunos ajustes periódicamente para mantener apropiadamente su removedora de nieve.

Todos los ajustes en la sección Servicio y ajustes de este manual deberían ser verificados por lo menos una vez durante la estación.

### DESPUES DE USARLA POR PRIMERA VEZ

- Examine todas las piezas para ver si están sueltas o dañadas.
- Ajuste todos los pernos que estén flojos.
- Inspeccione y dé mantenimiento al barreno.
- Cada vez que la use, retire de la removedora cualquier resto de nieve o fango para evitar la congelación del barreno y los controles.
- Inspeccione los controles y verifique su buen funcionamiento.
- Si existe alguna parte desgastada o dañada, reemplácela inmediatamente.

## TABLA DE LUBRICACION

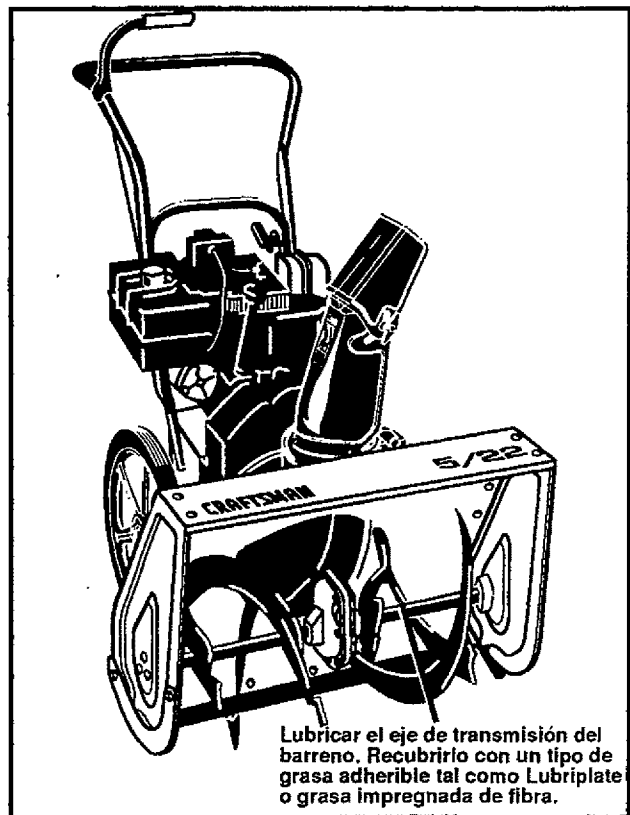

Lubricar el eje de transmisión del barreno. Recubrirlo con un tipo de grasa adherible tal como Lubriplate o grasa impregnada de fibra.

# RESPONSABILIDADES DEL CLIENTE

## LUBRICACION - CADA DIEZ HORAS

- Eje del barreno - Cuando vaya a guardar la unidad, lubrique el eje del barreno (Vea la FIG. 1) con una grasa de fijación del tipo Lubriplate. Cuando cambie los pernos de seguro por esfuerzo cortante, remuévalos y lubrique el eje del barreno (Consulte la sección "Como cambiar los pernos de seguro por esfuerzo cortante del barreno" en la página 20).
- Vea el diagrama de la "Tabla de lubricación" en la página 16 para obtener información sobre los puntos de lubricación y el tipo de aceite a utilizar.

## LUBRICACION - ANTES DE GUARDAR LA REMOVEDORA

- Retire ambas ruedas y engrase los dos ejes con cualquier grasa para automóviles vuelva a colocar las ruedas. Haga este mantenimiento por lo menos una vez al año y/o antes de guardar la máquina al final de la temporada.

## MOTOR

### LUBRICACION

Inspeccione el nivel de aceite en el cárter (Vea la FIG. 2) antes de encender el motor y después de cinco (5) horas de uso continuo. Agregue aceite de motor S.A.E. 5W30 según se requiera. Ajuste la tapa/varilla de medición cada vez que verifique el nivel de aceite. En zonas donde la temperatura baja a  $-6,7^{\circ}\text{C}$  ( $20^{\circ}\text{F}$ ) o menos, puede usar aceite S.A.E. 5W30 para facilitar el arranque del motor.

**NOTA:** Para utilizar la removedora en condiciones de frío extremo ( $-17,7^{\circ}\text{C}$  ( $0^{\circ}\text{F}$ ) o menos) puede usar aceite del tipo 0W30 y así facilitar el encendido del motor.

### RECOMENDACION DE ACEITE

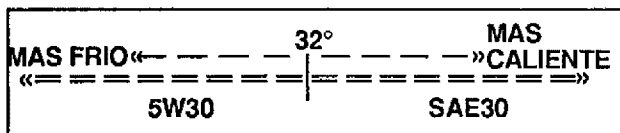

Use solamente aceite detergente de alta calidad calificado con la clasificación SG servicio API. Seleccione el grado de viscosidad del aceite de acuerdo a la temperatura de operación esperada.

### GRADOS DE VISCOSIDAD RECOMENDADOS

**NOTA:** Aunque los aceites de viscosidad múltiple facilitan el arranque en clima frío, estos aceites de viscosidad múltiple resultan en un incremento en el consumo de aceite al usarse sobre  $32^{\circ}\text{F}$ . Verifique el nivel del aceite de su motor con mayor frecuencia para evitar posibles daños al motor causados por operación con un nivel bajo de aceite.

Cambie el aceite después de las primeras dos horas de operación y cada 25 horas en lo sucesivo o al menos una vez al año si la removedora de nieve no se usa durante 25 horas (Vea la FIG. 3)

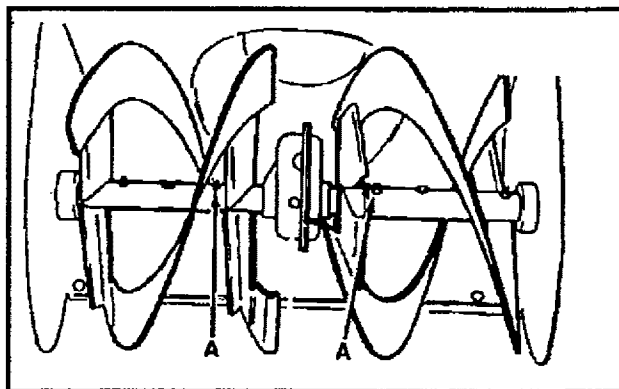

FIG. 1

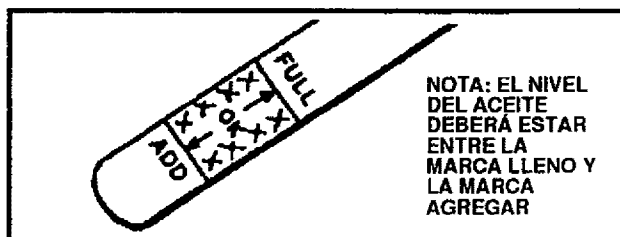

FIG. 2

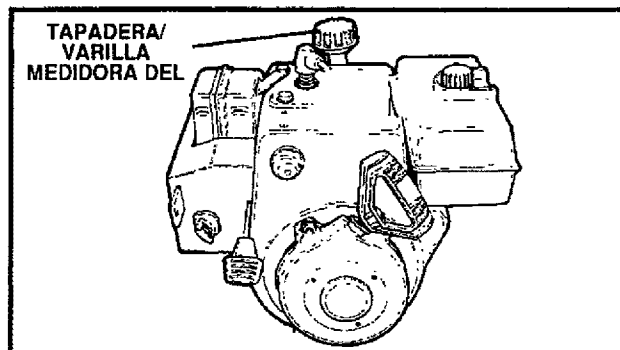

FIG. 3

- Coloque la removedora de nieve de manera tal que el tapón de drenaje del aceite sea el punto más bajo del motor. Remueva el tapón de drenaje del aceite y tapadera /varilla medidora del nivel del aceite. Drene el aceite en un contenedor apropiado. El aceite fluirá mejor al encontrarse caliente.
- Coloque nuevamente el tapón de drenaje del aceite y apriételo en forma segura. Llène nuevamente la caja del cigüeñal y apriete en forma segura. Llène nuevamente la caja del cigüeñal con aceite de motor S.A.E. 5W30.

## BUJIA

- Asegúrese de que la bujía esté apretada en forma segura en el motor y que el alambre de la bujía esté conectado a ésta.
- Si se encuentra disponible una llave de torsión, aplique un momento de 18 a 23 pies-libra a la bujía.
- Limpie el área alrededor de la base de la bujía antes de removerla para evitar que entre suciedad en el motor.
- Limpie la bujía y restaure el entrehierro periódicamente a 0.030 pulgadas

# SERVICIOS Y AJUSTES



**PRECAUCION: SIEMPRE DESCONECTE EL ALAMBRE DE LA BUJIA Y AMARRELO ALEJADO DE LA BUJIA ANTES DE EFECTUAR CUALESQUIERA AJUSTES Y REPARACIONES.**

## AJUSTE DE LAS PLANCHAS LATERALES

Este removedor de nieve viene equipado con dos planchas laterales, que están ubicadas en la parte exterior de la caja del barreno (Vea la FIG. 1). Estas planchas laterales ayudan a autoimpulsar el removedor de nieve.

Para ajustarlas haga lo siguiente:

- Ponga el removedor de nieve en una superficie nivelada.
- Suelte el tornillo inferior en las planchas laterales.
- Levante el borde inferior de las planchas laterales para obtener una holgura de 6,35 mm (1/4").
- Apriete los tornillos en forma segura.

## PARA AJUSTAR LOS CABLES DE CONTROL DEL EMBRAGUE

Se podría requerir el ajuste periódico de los cables debido al estiramiento normal y el desgaste en las correas. Para verificar el ajuste correcto, la palanca de control deberá estar completamente en la posición hacia adelante, descansando en el parachoques plástico. Los cables de control están ajustados correctamente cuando el centro del aditamento "Z" está en el centro del agujero y no hay holgura en el cable (Vea la FIG. 2).

Si el ajuste es necesario:

- Extraiga toda la gasolina del tanque. Coloque la unidad apoyada en un extremo del barreno (Vea la FIG. 2).
- Desconecte el aditamento "Z" de la palanca de propulsión.
- Empuje el cable a través del resorte (Vea la FIG. 3) para exponer la porción roscada del cable.
- Sostenga el extremo cuadrado de la porción roscada con tenazas y ajuste la tuerca de seguridad hacia adentro o hacia afuera hasta que la holgura en exceso sea removida (Vea la FIG. 3).
- Hale el cable de nuevo a través del resorte y conecte el cable (Vea la FIG. 3).

**NOTA:** Siempre que el las correa del barreno sean ajustada o reemplazadas, los cables deberán ser ajustados.

## PARA AJUSTAR LAS CORREAS

Las correas se estiran con el uso normal. Si su removedora de nieve no descarga nieve, verifique el ajuste del cable de control. Si está correcto entonces verifique la condición de la correa de propulsión del barreno. Podría estar floja o dañada. Si esta dañada, reemplácela (Vea el párrafo "Para reemplazar correas" en la página 19).

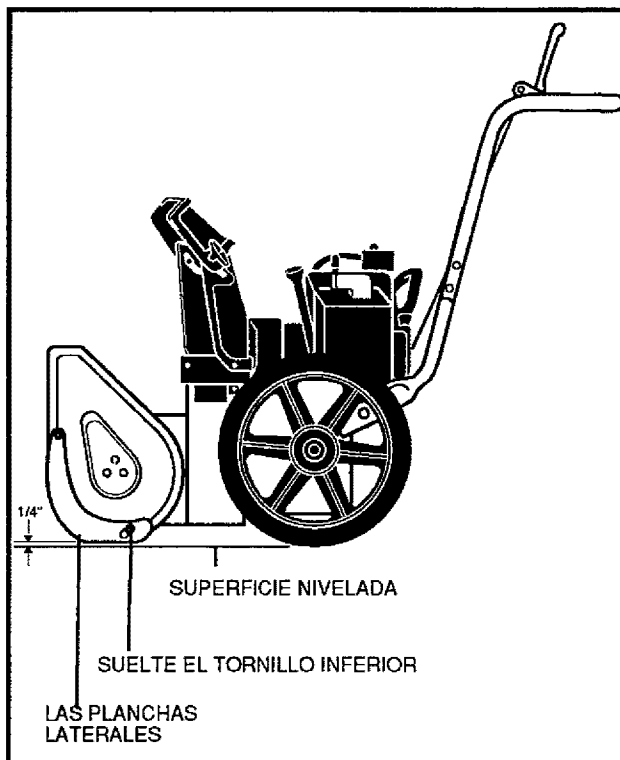

FIG. 1

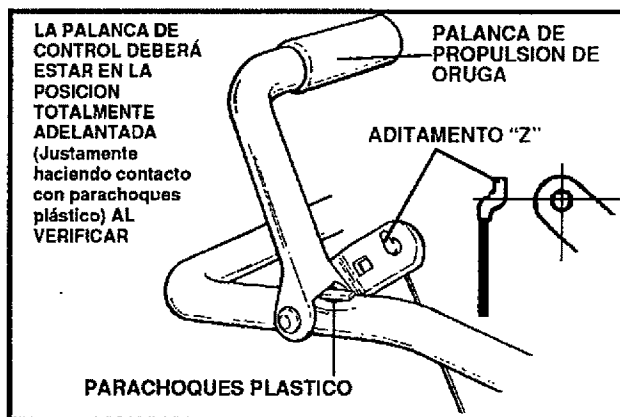

FIG. 2

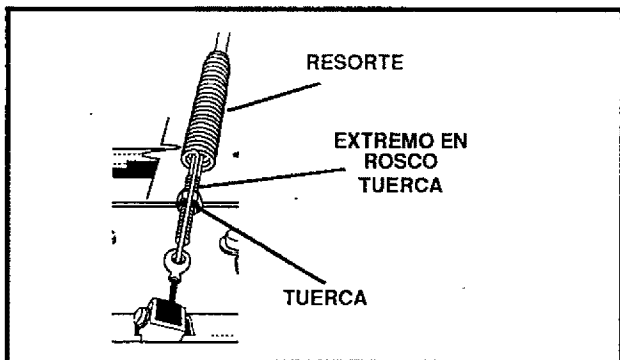

FIG. 3

# SERVICIOS Y AJUSTES

## PARA REEMPLAZAR LA CORREA

La correa de tracción de esta unidad se debe a una fabricación especial y se debe substituir por el mismo tipo de correa que se encuentra disponible en su tienda o Centro de Servicio SEARS más cercano.

### CORREA DE TRACCION DEL BARRENO

Si su removedora de nieve no expulsa la nieve y la correa de tracción del barreno está dañada, reemplácela de la siguiente forma:

- Desconecte el alambre de la bujía.
- Retire el guardacorreas (Vea la FIG. 4).
- Afloje las guías de la correa (Vea la FIG. 5) y aléjelas de la polea de tracción del motor.
- Deslice la correa de la polea de impulsión del motor.
- Tire la polea de guía del barreno a la posición enganchada, soltando el freno.
- Deslice la correa de entre el brazo del freno y la polea.
- Remueva la correa.
- Instale una correa de reemplazo del mismo tipo en la polea del barreno.
- Coloque la correa alrededor de la polea de tracción del motor.
- ajuste las guías de la correa (Vea la sección "Ajuste de la guías de la correa").
- Coloque nuevamente el guardacorreas.
- Inspeccione la tensión del cable de control del embrague (Vea la página 18).
- Conecte nuevamente el alambre de la bujía.

## AJUSTE DE LAS GUIAS DE LAS CORREAS

- Desconecte el alambre de la bujía.
- Remueva el guardacorreas quitando el perno y la arandela plana ubicados tanto a la derecha como a la izquierda (Vea la FIG. 4).
- Enganche la palanca de tracción del barreno.
- Mida la distancia entre las guías y la correa (Vea la FIG. 6). Esta distancia debe ser de 2,4 mm (3/32 pulgada) para cada guía.
- Si las guías necesitan ajuste: afloje los pernos de sujeción de las guías, mueva las guías a la posición correcta y apriete los pernos nuevamente.
- Reinstale el guardacorreas.
- Conecte el alambre de la bujía.

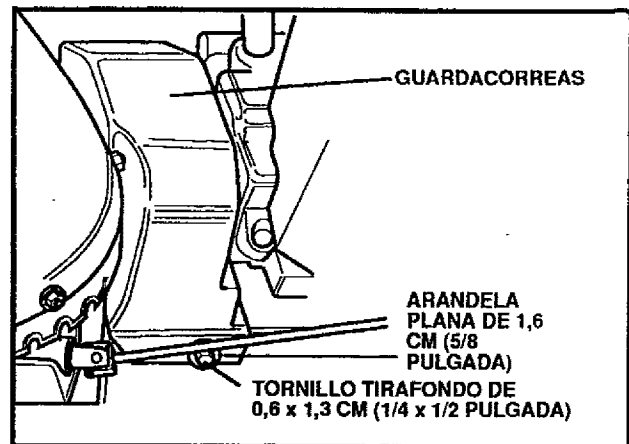

FIG. 4

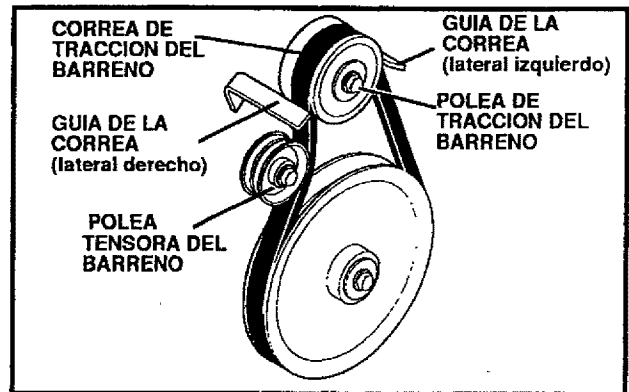

FIG. 5

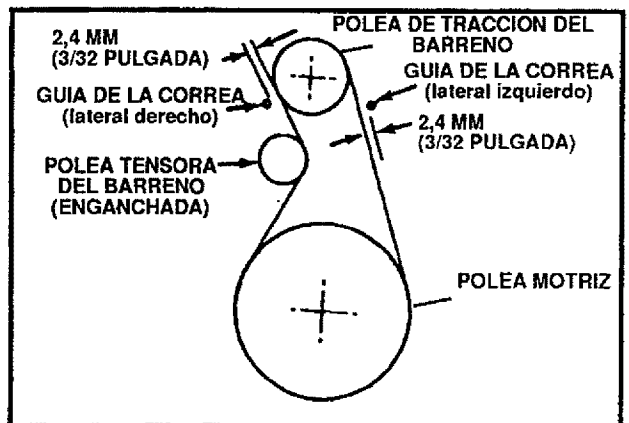

FIG. 6

# SERVICIOS Y AJUSTES

## PARA REEMPLAZAR EL PERNO DE SEGURO POR ESFUERZO CORTANTE DEL BARRENO

Los barrenos están asegurados al eje de transmisión del barreno con pernos especiales (Vea la FIG. 7) que están diseñados para romperse (para proteger la máquina) si un objeto se atora en el alojamiento del barreno. El uso de un perno mas duro destruiría la protección provista por el perno de seguro por esfuerzo cortante.

**IMPORTANTE:** PARA GARANTIZAR LA SEGURIDAD Y LOS NIVELES DE RENDIMIENTO, SE DEBE USAR SOLAMENTE PERNOS DE SEGURIDAD POR ESFUERZO CORTANTE DE EQUIPO ORIGINAL.

Para reemplazar un perno de seguridad por esfuerzo cortante roto, proceda de la siguiente manera:

- Mueva la aceleración a **STOP** (PARAR) y apague todos los controles.
- Desconecte el alambre de la bujía. Asegúrese de que todas las piezas móviles se han detenido.
- Lubrique el aditamento zerk del eje de transmisión del barreno (Vea la sección Responsabilidades del cliente, en páginas 16-17).
- Alinee el agujero en el barreno con el agujero en el eje de transmisión del barreno. Instale el nuevo perno de seguridad por esfuerzo cortante y la tuerca provistos.
- Reconecte el alambre de la bujía.

## PARA AJUSTAR EL CARBURADOR

El carburador (Vea la FIG. 8 y FIG. 1-Almacenamiento en página 22) ha sido preconfigurado en la fábrica y los reajustes no deberían ser necesarios. Sin embargo, si el carburador de hecho necesita ser ajustado, proceda de la manera siguiente:

- Cierre el tornillo de ajuste de alta velocidad a mano.
- No lo apriete en exceso.
- Luego ábralo 1-1/4 a 1-1/2 vueltas.
- Cierre el tornillo de ajuste de marcha en reposo al darle vuelta en el sentido horario manualmente. No apriete en exceso.
- Luego ábralo 1-1/4 a 1-1/2 vueltas.
- Arranque el motor y déjelo calentar.
- Coloque el control de la aceleración en **RÁPIDO**. Ajuste el tornillo de ajuste de alta velocidad **hacia adentro** hasta que la velocidad del motor o el sonido se altera. Ajuste el tornillo **hacia afuera** hasta que el sonido de la velocidad del motor se altera. Note la diferencia entre los dos límites y fije el tornillo en la mitad de ese rango.
- Coloque el control de la aceleración en **DESPACIO**. Ajuste el tornillo de ajuste de marcha en reposo **hacia adentro** hasta que la velocidad disminuya, luego ajuste el tornillo **hacia afuera** hasta que el sonido de la velocidad se altere. Note la diferencia entre los dos límites y fije el tornillo en la mitad de ese rango.

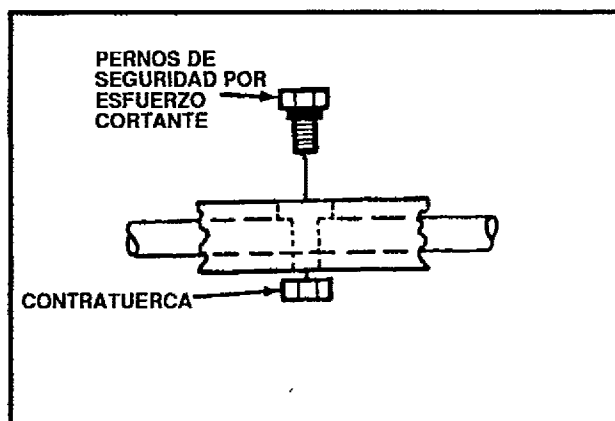

FIG. 7

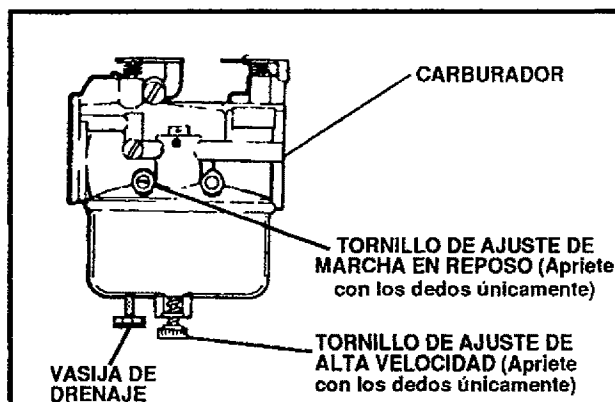

FIG. 8

- Si el motor tiende a apagarse bajo carga o no acelerar desde la velocidad baja a la alta apropiadamente, ajuste el tornillo de alta velocidad en incrementos de 1/8 de vuelta hasta que el problema se resuelva.
- Deje que el motor esté en marcha sin perturbaciones durante 30 segundos entre cada posición para permitir que el motor reaccione a los ajustes previos.

**IMPORTANTE:** NUNCA EXPERIMENTE CON EL GOBERNADOR DEL MOTOR, EL CUAL ESTA CONFIGURADO DE FABRICA PARA LA VELOCIDAD APROPIADA DEL MOTOR. EL EXCESO DE VELOCIDAD DEL MOTOR POR ENCIMA DEL AJUSTE DE ALTA VELOCIDAD DE FABRICA PUEDE SER PELIGROSO. SI USTED CREE QUE LA ALTA VELOCIDAD GOBERNADA POR EL MOTOR NECESITA SER AJUSTADA, PONGASE EN CONTACTO CON SU CENTRO DE SERVICIO SEARS MAS CERCANO, EL CUAL TIENE EL EQUIPO Y LA EXPERIENCIA APROPIADO PARA EFECTUAR LOS AJUSTES NECESARIOS.

# SERVICIOS Y AJUSTES

## PARA AJUSTAR O REEMPLAZAR LA BUJÍA

Si tiene dificultades al arrancar su removedora de nieve, podría necesitar ajustar o reemplazar la bujía. Siga las instrucciones que se presentan abajo:

Reemplace la bujía si los electrodos están picados o quemados o si la porcelana está rajada.

### PARA AJUSTAR:

- Limpie la bujía al raspar cuidadosamente los electrodos (**no la limpie a chorro de arena ni use un cepillo metálico**).
- Asegúrese de que la bujía esté limpia y libre de materia extraña. Revise el entrehierro de los electrodos (**Vea la FIG. 9**) con un instrumento medidor y restaure el entrehierro a 0,030 pulgadas si fuese necesario.

### PARA REEMPLAZAR:

- Si necesita una bujía nueva, use solamente el reemplazo apropiado de bujía (**Vea la página 4**).
- Coloque el entrehierro en 0,030.
- Antes de instalar la bujía, recubra su rosca ligeramente con aceite o grasa para asegurar su fácil remoción.
- Apriete la bujía firmemente en el motor.
- Si se encuentra disponible una llave de torsión, aplique un momento de 18 a 23 pies-libra a la bujía.

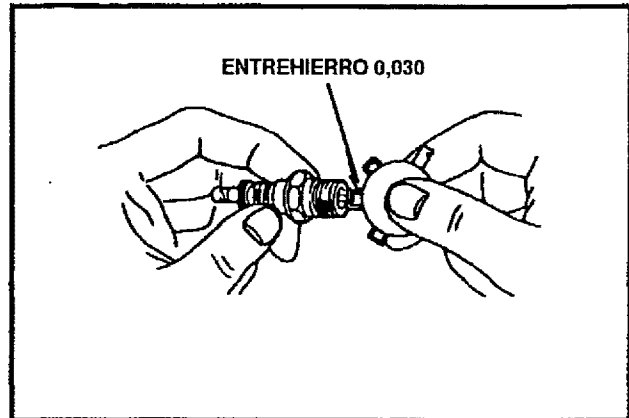

FIG. 9

# ALMACENAMIENTO



**PRECAUCION: NUNCA ALMACENE SU REMOVEDORA DE NIEVE EN AMBIENTES INTERIORES O EN UN AREA CERRADO, MAL VENTILADA SI EL TANQUE AUN TIENE GASOLINA. LOS VAPORES PODRIAN ALCANZAR UNA LLAMA DESPROTEGIDA, CHISPA O LLAMA PILOTO DE UN HORNO, CALENTADOR DE AGUA, SECADORA DE ROPA, CIGARRILLO, ETC.**

Para evitar daño al motor (si la removedora de nieve estará fuera de uso por más de 30 días) siga los pasos detallados abajo.

## ALMACENAMIENTO DE LA REMOVEDORA DE NIEVE

- Limpie completamente la removedora de nieve.
- Lubrique todos los puntos de lubricación (Vea la sección Responsabilidades del cliente en páginas 16-17).
- Asegúrese de que todos las tuercas, pernos y tornillos están sujetos de manera segura. Inspeccione todas las piezas móviles visibles para detectar daños, roturas y desgaste. Efectúe reemplazos si fuese necesario.
- Retoque todas las superficies de pintura oxidadas o desgarradas; lije antes de aplicar pintura.
- Cubra las piezas de metal al desnudo del compresor del alojamiento del barreno y el impulsor con un material para prevenir la corrosión, tal como un lubricante en aerosol.

**NOTA:** Una revisión o afinado anual por un Centro de Servicio **SEARS** es una buena manera de asegurar que su removedora de nieve le brindará el máximo rendimiento la siguiente temporada.

## ALMACENAMIENTO DEL MOTOR

La gasolina deberá ser removida o tratada para prevenir la formación de depósitos de goma en el tanque, filtro, manguera, y carburador durante el almacenamiento. Asimismo, durante el almacenamiento, la gasolina mezclada con alcohol la cual utiliza etanol o metanol (algunas veces llamado gasohol) atrae agua. Actúa sobre la gasolina para formar ácidos los cuales dañan el motor.

- Para remover la gasolina, mantenga el motor en marcha hasta que el tanque esté vacío y el motor pare. Luego, drene la gasolina remanente del carburador presionando hacia arriba en la vasija de drenaje del carburador situada en la parte inferior del carburador (Vea la FIG. 1).
- Si no desea remover la gasolina, podría añadir un estabilizador de combustible (tal como el

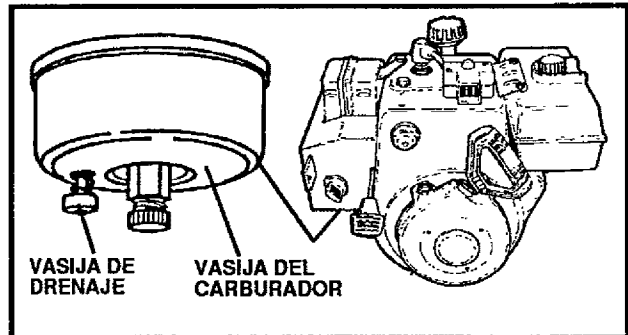

FIG. 1

Estabilizador de combustible Craftsman No. 33500) a cualquier gasolina que deje en el tanque para de minimizar los depósitos de goma y ácidos. Si el tanque está casi vacío, mezcle el estabilizador con gasolina fresca en un contenedor separado y agregue alguna de ésta al tanque.

**SIEMPRE SIGA LAS INSTRUCCIONES EN EL CONTENEDOR DEL ESTABILIZADOR. LUEGO OPERE EL MOTOR SURANTE AL MENOS 10 MINUTOS DESPUES DE QUE SE HAYA AÑADIDO EL ESTABILIZADOR PARA PERMITIR QUE LA MEZCLA ALCANCE EL CARBURADOR. ALMACENE LA REMOVEDORA DE NIEVE EN UN LUGAR SEGURO. VEASE LA ADVERTENCIA ARRIBA.**

Puede mantener su motor en buenas condiciones de funcionamiento durante el almacenamiento al:

- Cambiar el aceite (Vea la página 17).
- Lubricando el área del pistón/cilindro. Esto puede ser hecho removiendo primero la bujía y salpicando el agujero de la bujía con aceite de motor limpio. Luego cubra el agujero de la bujía con un paño para absorber el rocío de aceite. A continuación, rote el motor al halar de la cuerda de arranque hasta sacarla completamente dos o tres veces. Finalmente, reinstale la bujía y conecte el alambre de la bujía

## OTROS

- Si fuese posible, almacene su removedora de nieve en ambientes interiores y cúbrala para protegerla contra el polvo y la suciedad.
- Si la máquina deberá estar en el exterior, colóquela sobre bloques para garantizar que la máquina no estará en contacto con el terreno.
- Cubra la removedora de nieve con una cubierta protectora apropiada que no retenga humedad. No use plástico ni vinilo.

**IMPORTANTE: NUNCA CUBRA LA REMOVEDORA DE NIEVE MIENTRAS LAS AREAS DEL MOTOR Y EL ESCAPE AUN ESTEN CALIENTES.**

# PUNTOS PARA LA SOLUCION DE PROBLEMAS

PROBLEMA	CAUSA	CORRECCION
<b>Dificultad de arranque</b>	Bujía defectuosa Agua o suciedad en el sistema de combustible	Reemplazar bujía defectuosa. Usar vasija de drenaje del carburador para lavar y rellenar con combustible fresco
<b>El motor funciona erráticamente</b>	Línea de combustible bloqueada o poco combustible	Limpiar la línea de combustible; revisar la existencia de combustible; agregar combustible fresco ( <b>mezcla gasolina/aceite si es motor de dos tiempos</b> ).
<b>El motor se apaga</b>	Unidad funcionando en el modo <b>ESTRANGULACION (CHOKE)</b>	Colocar la palanca de estrangulación ( <b>choke</b> ) en la posición <b>RAPIDO (FAST)</b> .
<b>El motor funciona erráticamente; pérdida de potencia</b>	Agua o suciedad en el sistema de combustible  Carburador desajustado	Usar vasija de drenaje del carburador para lavar y rellenar con combustible fresco.  Ajustar carburador.
<b>Vibración excesiva</b>	Piezas flojas; impulsor dañado	Parar el motor inmediatamente y desconectar el alambre de la bujía. Apretar todos los pernos y efectuar las reparaciones necesarias. Si la vibración continúa, solicite a un reparador competente que le dé servicio a la unidad.
<b>La unidad no se puede propulsar a sí misma</b>	Las planchas laterales están tocando el suelo	Ajuste las planchas laterales. Vea Ajuste de las Planchas Laterales en la sección de Ajustes.
<b>La unidad no descarga nieve</b>	Correa propulsora del barreno floja o dañada  Cable de control del barreno no ajustado correctamente  Perno de seguridad por esfuerzo cortante roto  Canal de descarga obstruido  Objeto extraño atorado en barreno	Ajustar la correa de propulsión del barreno; reemplazar si esta dañada.  Ajustar el cable de control del barreno.  Reemplazar el perno de seguridad por esfuerzo cortante  Parar el motor inmediatamente y desconectar el alambre de la bujía. Limpiar canal de descarga y dentro del alojamiento del barreno.  Parar el motor inmediatamente y desconectar el alambre de la bujía. Remover objeto del barreno

**SEARS**  
**MANUAL DEL**  
**PROPIETARIO**

**MODELO NO.**  
**536.884780**

**COMO EFECTUAR**  
**EL PEDIDO DE**  
**PIEZAS DE**  
**REPUESTO**

PARA SERVICIO DE  
REPARACIONES LLAME GRATIS AL  
**1-800-4-REPAIR**  
(1-800-473-7247)

PARA OBTENER INFORMACION  
SOBRE LAS PARTES DE  
REPUESTO Y PARA ORDENAR  
LLAME A ESTE NUMERO GRATIS:  
**1-800-FON-PART**  
(1-800-366-7278)

SI NECESITA SABER LA  
UBICACION DEL CENTRO DE  
SERVICIO DE REPARACIONES  
SEARS EN SU AREA LLAME 24  
HORAS AL DIA, 7 DIAS A LA  
SEMANA AL:  
**1-800-488-1222**

**CRAFTSMAN®**  
**5 CABALLOS DE FUERZA DOS**  
**ETAPAS, 56 CM**  
**(22 PULGADAS)**  
**CON PROPULSION DE**  
**BARRENO**  
**REMOVEDORA DE NIEVE**  
**Arranque eléctrico**

Cada REMOVEDORA DE NIEVE tiene su propio NUMERO DE MODELO en el marco de montaje del motor.

Cada MOTOR tiene su propio NUMERO DE MODELO en el ALOJAMIENTO DEL COMPRESOR.

Siempre mencione estos NUMEROS DE MODELO cuando solicite servicio o piezas de repuesto para su REMOVEDORA DE NIEVE.

Todas las piezas se pueden pedir a través de los Centros de servicio de Sears, Roebuck and Company y la mayoría de Tiendas al detalle.

**AL EFECTUAR UN PEDIDO DE PIEZAS,**  
**SIEMPRE**

**PROVEA LA SIGUIENTE INFORMACION:**

- PRODUCTO - "REMOVEDORA DE NIEVE"
- NUMERO DE MODELO - 536.884780
- NUMERO DE MODELO DEL MOTOR -  
- 143.965003
- NUMERO DE PIEZA
- DESCRIPCION DE LA PIEZA

"Su mercadería SEARS posee valor agregado cuando usted considera que Sears tiene unidades de servicio a nivel nacional con personal técnico capacitado por SEARS ...Técnicos profesionales capacitados específicamente en productos SEARS, tenemos las piezas, las herramientas y el equipo para garantizar que cumplimos con nuestra promesa al cliente...le proporcionamos servicio a lo que vendemos."

SEARS, ROEBUCK AND CO., Hoffman Estates, IL 60179

Impreso en los EE.UU.