

VEVOR

Upgrade · The Home Creator Way



FREESTANDING WINE REFRIGERATOR

MODEL:JC-66D JC-110D JC138D JC120D



<Picture Only For Reference >

This is the original instruction, please read all manual instructions carefully before operating. VEVOR reserves a clear interpretation of our user manual. The appearance of the product shall be subject to the product you received. Please forgive us that we won't inform you again if there are any technology or software updates on our product.

	<p>Warning-To reduce the risk of injury, user must read instructions manual carefully.</p>
	<p>This product is subject to the provision of European Directive 2012/19/EC. The symbol showing a wheellie bin crossed through indicates that the product requires separate refuse collection in the European Union. This applies to the product and all accessories marked with this symbol. Products marked as such may not be discarded with normal domestic waste, but must be taken to a collection point for recycling electrical and electronic devices</p>

BEFORE USE, PLEASE READ AND FOLLOW ALL SAFETY RULES AND OPERATING INSTRUCTION.

IMPORTANT SAFETY INSTRUCTIONS

<p>⚡ WARNING ⚡</p>	<p>To reduce the risk of fire, electrical shock, or injury when using your appliance, follow these basic precautions:</p>
---------------------------	---

- Before using the appliance, please read this user manual to ensure that you gain the maximum benefit from it.

WARNING:

- 1) This appliance is not intended for use by persons (including children) with reduced physical, sensory or mental capabilities, or lack of experience and knowledge, unless they have been given supervision or instruction concerning use of the appliance by a person responsible for their safety.
- 2) Children should be supervised to ensure that they do not play with the appliance.
- 3) This appliance can be used by children aged from 12 years and above and persons with reduced physical, sensory or mental capabilities or lack of experience and knowledge if they have been given supervision or

instruction concerning use of the appliance in a safe way and understand the hazards involved. Children shall not play with the appliance. Cleaning and user maintenance shall not be made by children without supervision. Keep the appliance and its cord out of reach of children.

4) If the supply cord is damaged, it must be replaced by the manufacturer, its service agent or similarly qualified persons in order to avoid a hazard.

5) To avoid a hazard due to instability of the appliance, it must be fixed in accordance with the instructions.

6) When positioning the appliance, ensure the supply cord is not trapped or damaged.

7) Do not locate multiple portable socket-outlets or portable power supplies at the rear of the appliance.

8) Keep ventilation openings, in the appliance enclosure or in the built-in structure, clear of obstruction.

9) Do not use mechanical devices or other means to accelerate the defrosting process, other than those recommended by the manufacturer.

10) Do not damage the refrigerant circuit.

11) Do not use electrical appliances inside the drink storage compartments of the appliance, unless they are of the type recommended by the manufacturer.

12) Do not store explosive substances such as aerosol cans with a flammable propellant in this appliance.

13) To avoid contamination of cigar, please respect the following instructions:

-Opening the door for long periods can cause a significant increase of the temperature in the compartments of the appliance.

-Clean regularly surfaces that can come in contact with cigar and accessible drainage systems.

-Clean water tanks if they have not been used for 48 h; flush the water system connected to a water supply if water has not been drawn for 5 days.

-If the refrigerating appliance is left empty for long periods, switch off, defrost, clean, dry, and leave the door open to prevent mould developing

within the appliance.

14) This appliance is intended to be used in household and similar applications.

15) Not suitable for environments with high humidity, explosive atmospheres, salt spray, acidic or alkaline conditions.

16) Comply with all local electrical and safety regulations, as well as the National Electrical Code (NEC) and Occupational Safety and Health Act (OSHA) in the United States.

• **Note:** This appliance contains flammable refrigerant R600a and foaming agent cyclopentane.

Please avoid contact fire when you transport and use it.

Please ask professional for servicing when the machine broke down.

Please send it to your local appointed disposal station when you discard it.

-Save these instructions-

	<p>During using, service and disposal the appliance, please pay attention to symbol similar as left side, which is located on rear of appliance (rear panel or compressor) and with yellow or orange color.</p> <p>It's risk of fire warning symbol. There are flammable materials in refrigerant pipes and compressor.</p> <p>Please be far away fire source during using, service and disposal.</p>
--	---

INSTALLATION INSTRUCTIONS

- This appliance is designed to be free standing only, and should not be recessed or built-in.
- Place your unit on a floor that is strong enough to support the unit when it is fully loaded. To level your unit, adjust the leveling legs at the bottom of the unit.
- This appliance is not designed to be installed inside of a cabinet where the front is covered by any type of door.
- Allow 10 cm of space between the top, the back and sides of the refrigerated cabinet, which allows the proper air circulation to cool the compressor and condenser.
- Locate the unit away from direct sunlight and sources of heat (stove, heater, radiator, etc.). Direct sunlight may affect the acrylic coating and heat sources may increase electrical consumption. Extreme cold ambient temperatures may also cause the unit not to perform properly.
- Avoid locating the unit in moist areas.
- Plug the unit into an exclusive, properly installed-grounded wall outlet. Do not under any circumstances cut or remove the third (ground) prong from the power cord. Any questions concerning power and/or grounding should be directed toward a certified electrician or an authorized Products service center.
- After plugging the refrigerated cabinet into a wall outlet, allow the unit to cool down for 2-3 hours before placing any items in the compartment.

PARTS AND FEATURES

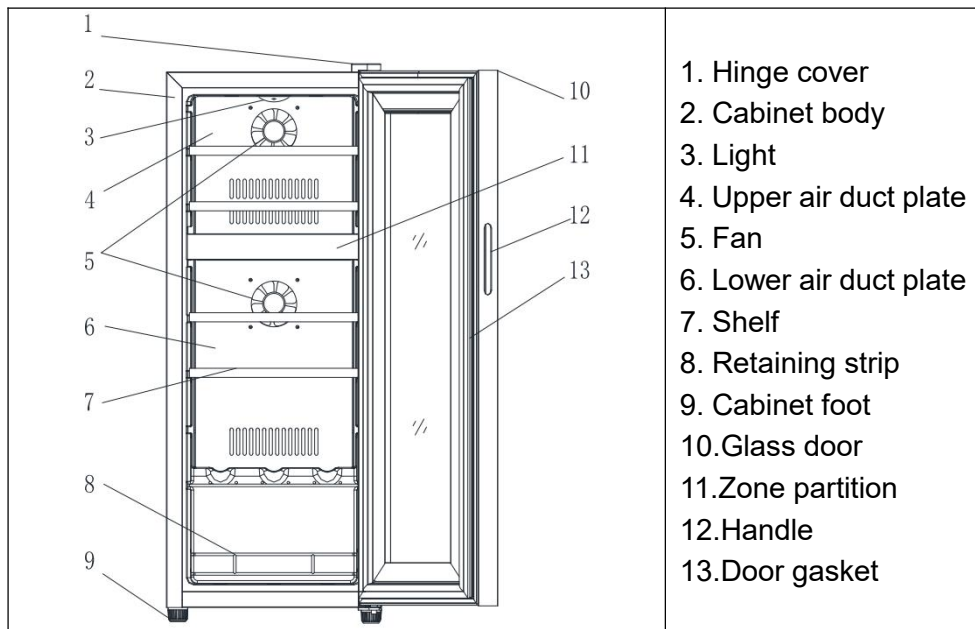

TECHNICAL PARAMETER

Model	Rated voltage (V)	Rated frequency (Hz)	Rated current (A)	refrigerant
JC-66D	115~	60	1.1	R600a
JC-110D	115~	60	1.1	
	220-240~	50	0.9	
JC-138D	115~	60	1.1	
	220-240~	50	0.9	
JC-120D	115~	60	1.1	

OPERATION INSTRUCTIONS

It is recommended to install the wine cooler in a location where the ambient temperature is between 15-30°C. The internal temperature may fluctuate depending on whether the interior light is on or off, or the position of the bottles (upper, middle or lower section).

Set temperature control and display panel

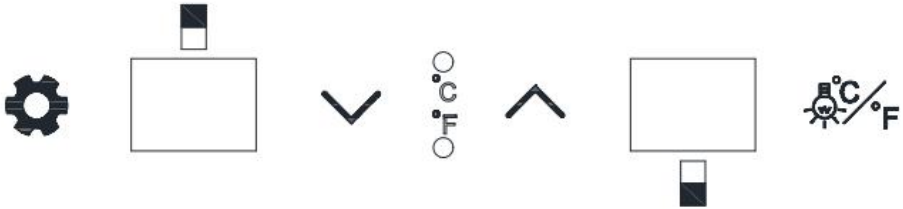

(JC-66D、JC-120D)



(JC-110D、JC-138D)

Buttons

- When you face the wine cabinet, the button on the left is the upper temperature zone control button, and the button on the right is the lower temperature zone control button.
- "⚙️" Settings. Press the setting key to adjust the temperature.
- "∧" "∨" increase or decrease the set temperature by 1°C. The temperature can be adjusted as desired by touching the buttons on the door. (within the temperature ranges of 5-12°C/12-18°C.)
- "⊕" "⊖" increase or decrease the set temperature by 1°C. The

temperature can be adjusted as desired by touching the buttons on the door. (within the temperature ranges of 5-12°C/12-18°C.)

- "☾" "OFF/ON Button of the interior light. The light button can be used to turn the interior light on and off.
- "°C/°F" switch key for Celsius/Fahrenheit
- "⏻" It is the power button. The power is on by default when plugged in. Press and hold the power button for 3 seconds to turn off or on the power.

Temperature adjustment range:

Upper zone: 5 - 12°C (41 - 54°F)

Lower zone: 12 - 18°C (54 - 65°F)

MAINTENANCE AND CARE

Cleaning your Beverage & Wine Cooler

- Unplug the beverage & wine cooler and remove the bottles.
- Wash the inside with warm water or baking soda solution. The solution should be about 2 tablespoons of baking soda to a quart of water.
- The outside of beverage & wine cooler should be cleaned with mild detergent or warm water.
- Draw out the water box at the bottom, and wash.

Moving your Beverage & Wine Cooler

- Remove all the bottles.
- Securely tape down all loose items inside your beverage & wine cooler.
- Turn the leveling legs up to the base to avoid damage.
- Tape the door.
- Be sure the beverage & wine cooler stays in the upright position during transportation.

Trouble shooting

PROBLEM	POSSIBLE CAUSE
Wine cooler does not operate.	Not plugged in using different voltage. The circuit breaker tripped or a blown fuse.
Wine cooler is not cold enough.	Check the temperature control setting. External environment may require a higher setting. The door is open too often. The door is not closed completely. The door seal does not seal properly. The wine cooler does not have the correct clearance.
The light does not work.	Check the service center.
Vibrations.	Check to assure that the wine cooler is level.
The wine cooler seems to make too much noise.	The wine cooler is not level. Check the fan.
The door will not close properly.	The wine cooler is not level. The doors were reversed and not properly installed. The seal is weak. The shelves are out of position.
LED could not display.	Main control board does not work. PCB Problem. There is some problem with the plug.
LED display error.	Weak quality of display. Temperature point is out of range.
Buttons are not functional.	Temperature controller panel is damaged.



VEVOR

Upgrade · The Home Creator Way



WOLNOSTOJĄCA LODÓWKA NA WINO

MODELE: JC-66D JC-110D JC138D JC120D



< Zdjęcie tylko w celach poglądowych >

To jest oryginalna instrukcja obsługi. Przed użyciem prosimy o dokładne zapoznanie się z treścią instrukcji. Firma VEVOR zastrzega sobie prawo do jednoznacznej interpretacji niniejszej instrukcji obsługi. Wygląd produktu zależy od stanu, w jakim go otrzymali Państwo. Prosimy o wyrozumiałość, ale nie będziemy Państwa ponownie informować o aktualizacjach technologicznych lub oprogramowania naszego produktu.

	<p>Ostrzeżenie: Aby zminimalizować ryzyko obrażeń, użytkownik powinien uważnie przeczytać instrukcję obsługi.</p>
	<p>Niniejszy produkt podlega przepisom Dyrektywy Europejskiej 2012/19/WE. Symbol przedstawiający przekreślony kosz na śmieci na kółkach oznacza, że produkt wymaga selektywnej zbiórki odpadów w Unii Europejskiej. Dotyczy to produktu i wszystkich akcesoriów oznaczonych tym symbolem. Produktów oznaczonych tym symbolem nie można wyrzucać razem z normalnymi odpadami domowymi, lecz należy je dostarczyć do punktu zbiórki urządzeń elektrycznych i elektronicznych przeznaczonych do recyklingu.</p>

PRZED UŻYCIEM NALEŻY PRZECZYTAĆ I ZASTOSOWAĆ WSZYSTKIE ZASADY BEZPIECZEŃSTWA ORAZ INSTRUKCJĘ OBSŁUGI.

IMPORTANT SAFETY INSTRUCTIONS

<p>⚡OSTRZEŻEN IE⚡</p>	<p>Aby zmniejszyć ryzyko pożaru, porażenia prądem lub obrażeń ciała podczas korzystania z urządzenia, należy przestrzegać następujących podstawowych środków ostrożności:</p>
----------------------------------	---

- Przed użyciem urządzenia prosimy o dokładne zapoznanie się z niniejszą instrukcją obsługi. Pozwoli to na pełne wykorzystanie jego możliwości.

OSTRZEŻENIE:

1) Urządzenie to nie jest przeznaczone do użytku przez osoby (w tym dzieci) o ograniczonej sprawności fizycznej, sensorycznej lub umysłowej, a także osoby nieposiadające odpowiedniego doświadczenia lub wiedzy, chyba że znajdują się pod nadzorem osoby odpowiedzialnej za ich bezpieczeństwo lub otrzymały od niej instrukcje dotyczące korzystania z urządzenia.

2) Należy nadzorować dzieci, aby mieć pewność, że nie bawią się

urządzeniem.

3) Urządzenie może być używane przez dzieci w wieku od 12 lat oraz osoby o ograniczonej sprawności fizycznej, sensorycznej lub umysłowej, a także osoby nieposiadające doświadczenia i wiedzy, pod warunkiem, że będą one nadzorowane lub poinstruowane w zakresie bezpiecznego korzystania z urządzenia i rozumieją związane z tym zagrożenia. Dzieci nie powinny bawić się urządzeniem. Czyszczenie i konserwacja urządzenia przez użytkownika nie powinny być wykonywane przez dzieci bez nadzoru.

Przechowywać urządzenie i jego przewód poza zasięgiem dzieci.

4) Jeśli przewód zasilający jest uszkodzony, musi zostać wymieniony przez producenta, jego agenta serwisowego lub podobnie wykwalifikowaną osobę, aby uniknąć zagrożenia.

5) Aby uniknąć zagrożenia związanego z niestabilnością urządzenia, należy je zamocować zgodnie z instrukcją.

6) Ustawiając urządzenie, upewnij się, że przewód zasilający nie jest przytrzaśnięty lub uszkodzony.

7) Nie umieszczaj wielu gniazdek przenośnych ani przenośnych zasilaczy z tyłu urządzenia.

8) Nie zasłaniaj otworów wentylacyjnych w obudowie urządzenia lub w zabudowanej konstrukcji.

9) Nie należy używać urządzeń mechanicznych ani innych środków przyspieszających proces rozmrażania, poza tymi zalecanymi przez producenta.

10) Nie uszkadzaj układu chłodniczego.

11) Nie należy używać urządzeń elektrycznych wewnątrz komór urządzenia przeznaczonych do przechowywania napojów, chyba że są to urządzenia zalecane przez producenta.

12) W tym urządzeniu nie należy przechowywać substancji wybuchowych, takich jak puszki aerozolowe z łatwopalnym propelentem.

13) Aby uniknąć zanieczyszczenia cygara, należy przestrzegać następujących instrukcji:

-Długotrwałe otwieranie drzwi może spowodować znaczny wzrost

temperatury w pomieszczeniu. komory urządzenia.

- Regularnie czyść powierzchnie, które mogą mieć kontakt z cygarami oraz dostępne systemy odpływowe.

- Wyczyść zbiorniki na wodę, jeśli nie były używane przez 48 godzin; przepłucz instalację wodną podłączoną do sieci wodociągowej, jeśli woda nie była pobierana przez 5 dni.

- Jeśli urządzenie chłodnicze nie będzie używane przez dłuższy czas, wyłącz je, rozmroź, wyczyść, osusz i pozostaw drzwi otwarte, aby zapobiec rozwojowi pleśni w urządzeniu.

1 4) Urządzenie to przeznaczone jest do użytku domowego i podobnych zastosowań .

1 5) Nie nadaje się do stosowania w środowiskach o dużej wilgotności, w atmosferach wybuchowych, w rozpylonej solance, w środowisku kwaśnym lub zasadowym.

1 6) Przestrzegaj wszystkich lokalnych przepisów dotyczących bezpieczeństwa i instalacji elektrycznych, a także amerykańskiego Krajowego

Kodeksu Elektrycznego (NEC) oraz Ustawy o Bezpieczeństwie i Higienie Pracy (OSHA).

• **Uwaga:** To urządzenie zawiera łatwopalny czynnik chłodniczy R600a i środek spieniający cyklopentan.

Podczas transportu i użytkowania należy unikać kontaktu z ogniem.

W przypadku awarii urządzenia prosimy o kontakt z fachowcem w celu przeprowadzenia serwisu. Po zużyciu prosimy o oddanie go do lokalnego punktu utylizacji odpadów.

-Zapisz te instrukcje-



Podczas użytkowania, serwisowania i utylizacji urządzenia należy zwrócić uwagę na symbol podobny do tego po lewej stronie, który znajduje się z tyłu urządzenia (na tylnym panelu lub sprężarce) i jest w kolorze żółtym lub pomarańczowym.

Symbol ostrzegawczy ostrzegający przed ryzykiem pożaru. W przewodach chłodniczych i sprężarce znajdują się materiały łatwopalne.

Podczas użytkowania, serwisowania i utylizacji należy zachować maksymalną odległość od źródeł ognia.

INSTALLATION INSTRUCTIONS

- Urządzenie to jest przeznaczone wyłącznie do użytku wolnostojącego i nie należy go wbudowywać ani umieszczać w ścianie.
- Umieść urządzenie na podłodze, która jest wystarczająco wytrzymała, aby utrzymać urządzenie w pełni załadowane. Aby wypoziomować wyreguluj nóżki poziomujące znajdujące się u dołu urządzenia.
- Urządzenie to nie jest przeznaczone do montażu wewnątrz szafki, której przód jest zasłonięty jakimkolwiek rodzajem drzwi.
- Należy pozostawić 10 cm przestrzeni między górą, tyłem i bokami chłodziarki, co umożliwi właściwą cyrkulację powietrza, która schłodzi sprężarkę i skraplacz.
- Urządzenie należy umieścić z dala od bezpośredniego światła

słonecznego i źródeł ciepła (piekarnika, grzejnika, kaloryfera itp.).

Bezpośrednie światło słoneczne może uszkodzić powłokę akrylową, a źródła ciepła mogą zwiększyć zużycie energii elektrycznej. Ekstremalnie niskie temperatury otoczenia mogą również powodować nieprawidłowe działanie urządzenia.

- Unikać instalowania urządzenia w wilgotnych miejscach.
- Podłącz urządzenie do dedykowanego, prawidłowo zainstalowanego i uziemionego gniazdka ściennego. Pod żadnym pozorem nie przecinaj ani nie usuwaj trzeciego bolca (uziemienia) z przewodu zasilającego. Wszelkie pytania dotyczące zasilania i/lub uziemienia należy kierować do wykwalifikowanego elektryka lub autoryzowanego serwisu produktów.
- Po podłączeniu chłodziarki do gniazdka ściennego należy odczekać 2–3 godziny, aż urządzenie ostygnie, zanim umieści się w komorze jakiegokolwiek produkty.

PARTS AND FEATURES

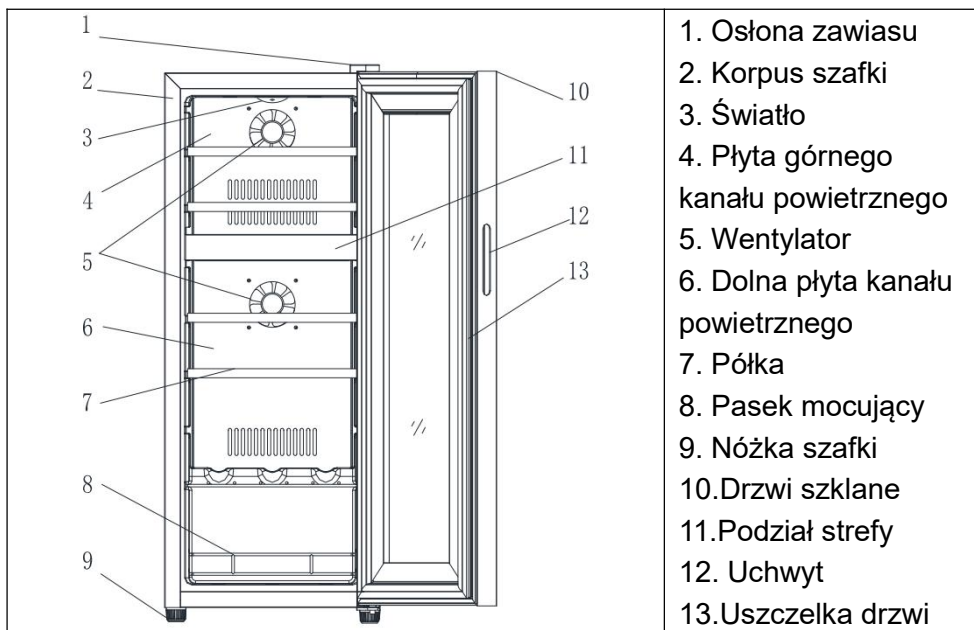

TECHNICAL PARAMETER

Model	Oceniony napięcie (V)	Oceniony częstotliwość (Hz)	Prąd znamionowy (A)	chłodziwo
JC-66D	115 ~	60	1.1	R600a
JC-110D	115 ~	60	1.1	
	220-240~	5 0	0,9	
JC-138D	115 ~	60	1.1	
	220-240~	5 0	0,9	
JC-120D	115 ~	60	1.1	

OPERATION INSTRUCTIONS

Zaleca się montaż chłodziarki do wina w miejscu, w którym temperatura otoczenia wynosi od 15 do 30°C. Temperatura wewnętrzna

może się wahać w zależności od tego, czy oświetlenie wewnętrzne jest włączone lub wyłączone, lub położenie butelek (część górna, środkowa lub dolna).

Ustaw panel sterowania i wyświetlacza temperatury

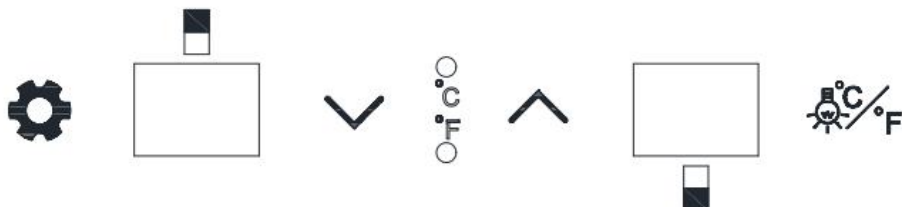



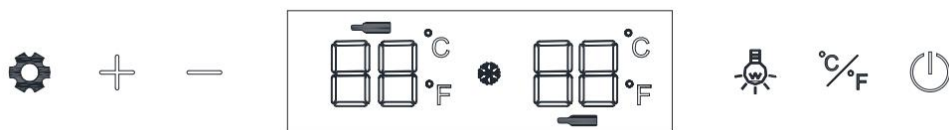

(JC-66D、JC-120D)



(JC-110D、JC-138D)

Pikolak

- Gdy staniesz twarzą do szafki na wino, przycisk po lewej stronie jest górnym przycisk sterowania strefą temperatury, a przycisk po prawej stronie jest dolnym przycisk sterowania strefą temperatury.
- Ustawienia .  Naciśnij przycisk ustawień, aby dostosować temperaturę.
- „  ” „  ” zwiększyć lub zmniejszyć ustawioną temperaturę o 1 °C .
Temperatura może można dostosować według potrzeb, dotykając przycisków na drzwiach. (w zakres temperatur 5-12 °C /12-18 °C .)
- „  ” ”  „zwiększyć lub zmniejszyć ustawioną temperaturę o 1 °C .

Temperatura może można dostosować według potrzeb, dotykając przycisków na drzwiach. (w zakres temperatur 5-12 °C /12-18 °C .)

• Przycisk WYŁ .WŁ. oświetlenia wewnętrznego. Przycisku oświetlenia

można używać do włączania i wyłączania oświetlenia. włączanie i wyłączanie światła wewnętrznego.

• "  "przełącznik dla stopni Celsjusza/Fahrenheita

• "  " To jest przycisk zasilania. Zasilanie jest domyślnie włączone po podłączeniu do prądu. Naciśnij i przytrzymaj przycisk zasilania przez 3 sekundy, aby wyłączyć lub włączyć zasilanie.

Zakres regulacji temperatury:

Strefa górna: 5 - 12°C (41 - 54°F)

Strefa dolna: 12 - 18°C (54 - 65°F)

MAINTENANCE AND CARE

Czyszczenie chłodziarki do napojów i wina

- Odłącz chłodziarkę na napoje i wino od prądu i wyjmij butelki.
- Umyj wewnątrz ciepłą wodą lub roztworem sody oczyszczonej. Roztwór powinien składać się z około 2 łyżek sody oczyszczonej na litr wody.
- Zewnętrzną powierzchnię chłodziarki na napoje i wino należy czyścić łagodnym detergentem lub ciepłą wodą.
- Wyciągnij pojemnik na wodę z dołu i umyj.

Przenoszenie chłodziarki na napoje i wino

- Wyjmij wszystkie butelki.
- Zabezpiecz taśmą wszystkie luźne przedmioty wewnątrz chłodziarki na napoje i wino.
- Obróć nóżki poziomujące do góry, aż do podstawy, aby uniknąć uszkodzeń.
- Zaklej drzwi taśmą.
- Upewnij się, że chłodziarka na napoje i wino pozostaje w pozycji pionowej podczas transportu.

Trouble shooting

PROBLEM	MOŻLIWA PRZYCZYNA
Chłodziarka do wina nie działa.	Nie podłączono do innego napięcia. Zadziałał wyłącznik automatyczny lub przepalił się bezpiecznik.
Chłodziarka do wina nie jest wystarczająco zimna.	Sprawdź ustawienia kontroli temperatury. Środowisko zewnętrzne może wymagać wyższego ustawienia. Drzwi są zbyt często otwierane. Drzwi nie są całkowicie zamknięte. Uszczelka drzwi nie jest szczelna. Chłodziarka do wina nie ma odpowiedniej luz.
Światło nie działa.	Sprawdź centrum serwisowe.
Wibracje.	Sprawdź, czy chłodziarka do wina jest wypoziomowana.
Wygląda na to, że chłodziarka do wina hałasuje za bardzo.	Chłodziarka do wina nie jest wypoziomowana. Sprawdź wentylator.
Drzwi nie zamkną się prawidłowo.	Chłodziarka do wina nie jest wypoziomowana. Drzwi zostały odwrócone i nieprawidłowo zamontowane. Uszczelnienie jest słabe. Golenie jest nie na miejscu.
Nie można wyświetlić diody LED.	Główna płyta sterownicza nie działa. Problem z PCB. Wystąpił problem z wtyczką.

Błąd wyświetlacza LED.	Słaba jakość wyświetlania. Punkt temperatury jest wyłączony.
Przyciski nie działają.	Panel regulatora temperatury jest uszkodzony.



VEVOR

Upgrade · The Home Creator Way



FREISTEHENDER WEINKÜHLSCHRANK

MODELL: JC-66D JC-110D JC138D JC120D



< Abbildung dient nur als Referenz >

Dies ist die Originalanleitung. Bitte lesen Sie die gesamte Bedienungsanleitung vor der Inbetriebnahme sorgfältig durch. VEVOR behält sich die Auslegung der Bedienungsanleitung vor. Das Aussehen des Produkts kann von dem gelieferten Produkt abweichen. Wir bitten um Verständnis, dass wir Sie nicht erneut über etwaige Technologie- oder Software-Updates informieren werden .

	<p>Warnung – Um das Verletzungsrisiko zu verringern, muss der Benutzer die Bedienungsanleitung sorgfältig lesen.</p>
	<p>Dieses Produkt unterliegt den Bestimmungen der europäischen Richtlinie 2012/19/EG. Das Symbol einer durchgestrichenen Mülltonne weist darauf hin, dass das Produkt in der Europäischen Union separat entsorgt werden muss. Dies gilt für das Produkt und sämtliches Zubehör, das mit diesem Symbol gekennzeichnet ist. Produkte dieser Art dürfen nicht im normalen Hausmüll entsorgt werden, sondern müssen zu einer Sammelstelle für das Recycling von Elektro- und Elektronikgeräten gebracht werden.</p>

BITTE LESEN UND BEFOLGEN SIE VOR DER VERWENDUNG ALLE SICHERHEITSREGELN UND DIE BEDIENUNGSANLEITUNG.

IMPORTANT SAFETY INSTRUCTIONS

<p>⚡WARNING</p> <p>⚡</p>	<p>Um das Risiko von Bränden, Stromschlägen oder Verletzungen bei der Benutzung Ihres Geräts zu verringern, beachten Sie bitte folgende grundlegende Vorsichtsmaßnahmen:</p>
---------------------------------	--

- Bitte lesen Sie vor der Inbetriebnahme des Geräts diese Bedienungsanleitung, um sicherzustellen, dass Sie den maximalen Nutzen daraus ziehen.

WARNING:

- 1) Dieses Gerät ist nicht für die Verwendung durch Personen (einschließlich Kinder) mit eingeschränkten physischen, sensorischen oder geistigen Fähigkeiten oder mangelnder Erfahrung und Kenntnis bestimmt, es sei denn, sie werden von einer für ihre Sicherheit verantwortlichen Person beaufsichtigt oder in die Verwendung des Geräts eingewiesen.
- 2) Kinder sollten beaufsichtigt werden, um sicherzustellen, dass sie nicht

mit dem Gerät spielen.

3) Dieses Gerät kann von Kindern ab 12 Jahren und Personen mit eingeschränkten physischen, sensorischen oder geistigen Fähigkeiten oder mangelnder Erfahrung und Kenntnis benutzt werden, sofern sie beaufsichtigt werden oder eine Einweisung in die sichere Benutzung des Geräts erhalten haben und die damit verbundenen Gefahren verstehen. Kinder dürfen nicht mit dem Gerät spielen. Reinigung und Wartung dürfen nicht von Kindern ohne Aufsicht durchgeführt werden.

Bewahren Sie das Gerät und sein Netzkabel außerhalb der Reichweite von Kindern auf.

4) Falls das Netzkabel beschädigt ist, muss es vom Hersteller, seinem Kundendienst oder einer ähnlich qualifizierten Person ersetzt werden, um eine Gefährdung zu vermeiden.

5) Um Gefahren durch Instabilität des Geräts zu vermeiden, muss es gemäß der Bedienungsanleitung befestigt werden.

6) Achten Sie beim Aufstellen des Geräts darauf, dass das Netzkabel nicht eingeklemmt oder beschädigt wird.

7) Mehrere tragbare Steckdosen oder tragbare Netzteile dürfen nicht auf der Rückseite des Geräts angebracht werden.

8) Halten Sie die Belüftungsöffnungen im Gerätegehäuse oder in der Einbaukonstruktion frei von Verstopfungen.

9) Verwenden Sie keine mechanischen Geräte oder andere Mittel, um den Auftauvorgang zu beschleunigen, außer den vom Hersteller empfohlenen.

10) Den Kältemittelkreislauf nicht beschädigen.

11) Verwenden Sie keine elektrischen Geräte in den Getränkebehältern des Geräts, es sei denn, es handelt sich um Geräte des vom Hersteller empfohlenen Typs.

12) In diesem Gerät dürfen keine explosiven Stoffe wie z. B. Aerosoldosen mit flammfähigem Treibmittel flammend aufbewahrt werden.

13) Um eine Verunreinigung der Zigarre zu vermeiden, beachten Sie bitte die folgenden Anweisungen:

-Langes Offenhalten der Tür kann zu einem deutlichen Temperaturanstieg im Raum führen. Fächer des Geräts.

Zigarren in Berührung kommen können , sowie zugängliche Abflusssysteme.

-Reinigen Sie die Wassertanks, wenn sie 48 Stunden lang nicht benutzt wurden; spülen Sie das an die Wasserversorgung angeschlossene Wassersystem durch, wenn 5 Tage lang kein Wasser entnommen wurde.

-Wenn das Kühlgerät längere Zeit leer steht, schalten Sie es aus, lassen Sie es abtauen, reinigen und trocknen Sie es. Lassen Sie die Tür offen, um Schimmelbildung im Inneren des Geräts zu vermeiden.

1 4) Dieses Gerät ist für den Einsatz im Haushalt und ähnlichen Anwendungen bestimmt .

1 5) Nicht geeignet für Umgebungen mit hoher Luftfeuchtigkeit, explosionsgefährdeten Atmosphären, Salznebel, sauren oder alkalischen Bedingungen.

1 6) Alle lokalen Elektro- und Sicherheitsvorschriften sowie den National Electrical Code (NEC) und den Occupational Safety and Health Act (OSHA) in den Vereinigten Staaten sind einzuhalten.

• **Hinweis:** Dieses Gerät enthält das flammfähige Kältemittel R600a und das Treibmittel Cyclopentan.

Bitte vermeiden Sie beim Transport und Gebrauch jeglichen Kontakt mit Feuer.

Bitte wenden Sie sich an einen Fachmann, wenn die Maschine defekt ist.
Bitte bringen Sie sie zur örtlichen Entsorgungsstelle.

-Bewahren Sie diese Anweisungen auf-



Bitte beachten Sie bei der Verwendung, Wartung und Entsorgung des Geräts das Symbol, das dem auf der linken Seite abgebildeten Symbol ähnelt und sich auf der Rückseite des Geräts (Rückwand oder Kompressor) befindet und gelb oder orange ist.

Es handelt sich um ein Warnsymbol für Brandgefahr. In den Kältemittelleitungen und im Kompressor befinden sich brennbare Stoffe.

	Bitte halten Sie sich während der Benutzung, Wartung und Entsorgung von offenen Flammen fern.
--	---

INSTALLATION INSTRUCTIONS

- Dieses Gerät ist nur für die freistehende Aufstellung konzipiert und darf nicht in Nischen eingebaut oder integriert werden.
- Stellen Sie Ihr Gerät auf einen Boden, der tragfähig genug ist, um das Gerät auch im voll beladenen Zustand zu tragen. Stellen Sie an Ihrem Gerät die Nivellierfüße an der Unterseite des Geräts ein.
- Dieses Gerät ist nicht für den Einbau in einen Schrank vorgesehen, dessen Vorderseite durch eine Tür jeglicher Art verdeckt ist.
- Zwischen Oberseite, Rückwand und Seitenwänden des Kühlraums sollte ein Abstand von 10 cm eingehalten werden , um eine ausreichende Luftzirkulation zur Kühlung von Kompressor und Kondensator zu gewährleisten.
- Stellen Sie das Gerät nicht in direktem Sonnenlicht und in der Nähe von

Wärmequellen (Herd, Heizung, Heizkörper usw.) auf. Direkte Sonneneinstrahlung kann die Acrylbeschichtung beschädigen, und Wärmequellen können den Stromverbrauch erhöhen. Auch extreme Kälte kann die Funktion des Geräts beeinträchtigen.

- Vermeiden Sie es, das Gerät in feuchten Bereichen aufzustellen.
- Schließen Sie das Gerät an eine separate, ordnungsgemäß installierte und geerdete Wandsteckdose an. Schneiden oder entfernen Sie unter keinen Umständen den dritten (Erdungs-)Stecker des Netzkabels. Fragen zur Stromversorgung und/oder Erdung richten Sie bitte an einen zertifizierten Elektriker oder ein autorisiertes Servicecenter des Herstellers.
- Nachdem Sie den Kühlschrank an eine Steckdose angeschlossen haben, lassen Sie das Gerät 2-3 Stunden abkühlen, bevor Sie Gegenstände in das Fach legen.

PARTS AND FEATURES

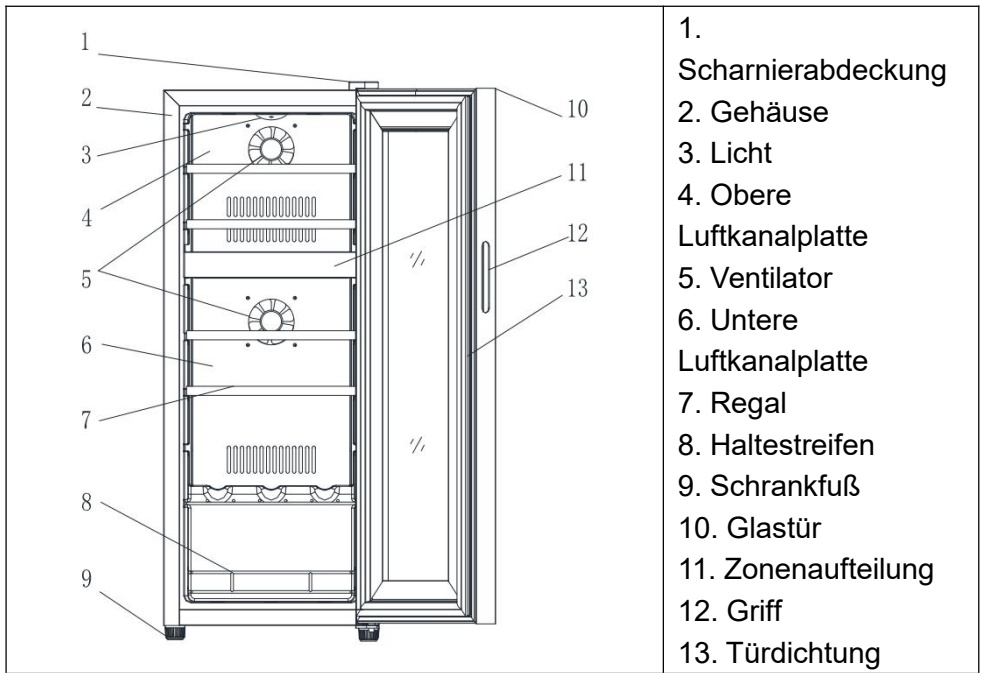

TECHNICAL PARAMETER

Modell	Bewertung Spannung (V)	Bewertung Frequenz (Hz)	Nennstrom (A)	Kältemittel
JC-66D	115 ~	60	1.1	R600a
JC-110D	115 ~	60	1.1	
	220-240~	50	0,9	
JC-138D	115 ~	60	1.1	
	220-240~	50	0,9	
JC-120D	115 ~	60	1.1	

OPERATION INSTRUCTIONS

Es wird empfohlen, den Weinkühlschrank an einem Ort aufzustellen, an



dem die Umgebungstemperatur Die Temperatur liegt zwischen 15 und 30 °C. Die Innentemperatur kann je nach Ein- und Ausschalten der Innenbeleuchtung schwanken. oder ausgeschaltet, oder die Position der Flaschen (oberer, mittlerer oder unterer Bereich).

Temperaturregler und Anzeigefeld einstellen

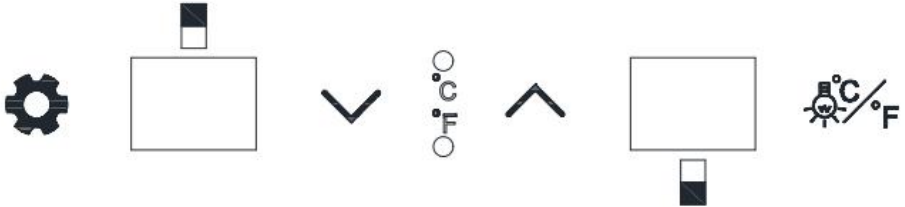





(JC-66D, JC-120D)



(JC-110D, JC-138D)

Tasten

- Wenn Sie vor dem Weinschrank stehen, ist der Knopf links der obere. Temperaturzonen-Steuerknopf, und der Knopf rechts ist der untere Temperaturzonenregler-Taste.
- "  Einstellungen. Drücken Sie die Einstelltaste, um die Temperatur anzupassen.
- "  " " " " die eingestellte Temperatur um 1  °C erhöhen oder verringern . Die Temperatur kann Die Einstellungen können durch Berühren der Tasten an der Tür nach Wunsch vorgenommen werden. (innerhalb des Temperaturbereiche von 5-12 °C /12-18 °C .)
- "  " " " " "Die eingestellte Temperatur kann um 1  °C erhöht oder verringert werden . Die Temperatur kann Die Einstellungen können durch Berühren der Tasten an der Tür nach Wunsch vorgenommen werden.

(innerhalb des Temperaturbereiche von 5-12 °C /12-18 °C .)

- „  EIN-/AUS-Taste der Innenbeleuchtung. Mit der Lichttaste kann die Innenbeleuchtung ein- und ausgeschaltet werden. “ Die Innenbeleuchtung ein- und ausschalten.

- "  Schalter für Celsius/Fahrenheit"

- „  Das ist der Ein-/Ausschalter. Das Gerät ist standardmäßig eingeschaltet, wenn es an das Stromnetz angeschlossen ist. Drücken Sie Halten Sie den Netzschalter 3 Sekunden lang gedrückt, um das Gerät ein- oder auszuschalten.

Temperatureinstellbereich:

Obere Zone: 5 - 12°C (41 - 54°F)

Untere Zone: 12 - 18°C (54 - 65°F)

MAINTENANCE AND CARE

Reinigung Ihres Getränke- und Weinkühlers

- Ziehen Sie den Stecker des Getränke- und Weinkühlers und entnehmen Sie die Flaschen.
- Spülen Sie das Innere mit warmem Wasser oder einer Natronlösung aus. Die Lösung sollte etwa 2 Esslöffel Natron auf einen Liter Wasser enthalten.
- Die Außenseite des Getränke- und Weinkühlers sollte mit einem milden Reinigungsmittel oder warmem Wasser gereinigt werden.
- Ziehen Sie den Wasserbehälter unten heraus und waschen Sie.

Umzug Ihres Getränke- und Weinkühlers

- Entfernen Sie alle Flaschen.
- Befestigen Sie alle losen Gegenstände im Getränke- und Weinkühler mit Klebeband.
- Klappen Sie die Nivellierfüße bis zum Sockel hoch, um Beschädigungen zu vermeiden.

- Klebe die Tür zu.
- Achten Sie darauf, dass der Getränke- und Weinkühler während des Transports aufrecht steht.

Trouble shooting

PROBLEM	MÖGLICHE URSACHE
Der Weinkühlschrank funktioniert nicht.	Nicht angeschlossen, obwohl eine andere Spannung verwendet wird. Der Schutzschalter hat ausgelöst oder eine Sicherung ist durchgebrannt.
Der Weinkühler ist nicht kalt genug.	Überprüfen Sie die Temperaturregelungseinstellung. Die äußeren Gegebenheiten erfordern möglicherweise eine höhere Einstellung. Die Tür ist zu oft geöffnet. Die Tür ist nicht ganz geschlossen. Die Türdichtung schließt nicht richtig. Der Weinkühler hat nicht den richtigen Freigabe.
Die Lampe funktioniert nicht.	Bitte wenden Sie sich an das Servicecenter.
Vibrationen.	Prüfen Sie, ob der Weinkühlschrank waagrecht steht.
Der Weinkühlschrank macht anscheinend zu viel Lärm.	Der Weinkühlschrank steht nicht waagrecht. Überprüfen Sie den Lüfter.

<p>Die Tür schließt nicht richtig.</p>	<p>Der Weinkühlschrank steht nicht waagrecht. Die Türen wurden falsch herum eingebaut und nicht ordnungsgemäß montiert. Die Dichtung ist mangelhaft. Die Rasierklingen sind verrutscht.</p>
<p>Das LED-Display konnte nicht angezeigt werden.</p>	<p>Die Hauptsteuerplatine funktioniert nicht. Leiterplattenproblem. Es gibt ein Problem mit dem Stecker.</p>
<p>LED-Anzeigefehler.</p>	<p>Mangelhafte Displayqualität. Der Temperaturmesspunkt ist außerhalb des Aus-Zustands.</p>
<p>Die Tasten funktionieren nicht.</p>	<p>Das Bedienfeld des Temperaturreglers ist beschädigt.</p>



VEVOR

Upgrade · The Home Creator Way



CAVE À VIN AUTONOME

MODÈLE : JC-66D JC-110D JC138D JC120D



< Image à titre indicatif seulement >

Voici le mode d'emploi original. Veuillez lire attentivement toutes les instructions du manuel avant utilisation. VEVOR se réserve le droit d'interpréter ce manuel à sa guise. L'apparence du produit que vous recevrez peut différer. Nous vous prions de nous excuser si nous ne vous informons pas des mises à jour techniques ou logicielles concernant notre produit.

	<p>Avertissement – Afin de réduire les risques de blessure, l'utilisateur doit lire attentivement le manuel d'instructions.</p>
	<p>Ce produit est soumis aux dispositions de la directive européenne 2012/19/CE. Le symbole représentant une poubelle barrée indique que le produit doit être collecté séparément des déchets ménagers dans l'Union européenne. Ceci s'applique au produit et à tous les accessoires portant ce symbole. Les produits ainsi marqués ne doivent pas être jetés avec les ordures ménagères ordinaires, mais doivent être déposés dans un point de collecte pour le recyclage des appareils électriques et électroniques (EEED).</p>

AVANT UTILISATION, VEUILLEZ LIRE ET SUIVRE TOUTES LES CONSIGNES DE SÉCURITÉ ET LES INSTRUCTIONS D'UTILISATION.

IMPORTANT SAFETY INSTRUCTIONS

<p>⚡AVERTISSEMENT⚡</p>	<p>Pour réduire les risques d'incendie, d'électrocution ou de blessure lors de l'utilisation de votre appareil, suivez ces précautions de base :</p>
-------------------------------	--

- Avant d'utiliser l'appareil, veuillez lire ce manuel d'utilisation afin d'en tirer le meilleur parti.

AVERTISSEMENT:

- 1) Cet appareil n'est pas destiné à être utilisé par des personnes (y compris les enfants) dont les capacités physiques, sensorielles ou mentales sont réduites, ou qui manquent d'expérience et de connaissances, à moins qu'elles n'aient reçu la surveillance ou les instructions concernant l'utilisation de l'appareil de la part d'une personne responsable de leur sécurité.
- 2) Les enfants doivent être surveillés afin de s'assurer qu'ils ne jouent pas avec l'appareil.

3) Cet appareil peut être utilisé par des enfants âgés de 12 ans et plus, ainsi que par des personnes ayant des capacités physiques, sensorielles ou mentales réduites, ou un manque d'expérience et de connaissances, à condition qu'ils soient surveillés ou qu'ils aient reçu des instructions concernant son utilisation en toute sécurité et qu'ils comprennent les risques encourus. Les enfants ne doivent pas jouer avec l'appareil. Le nettoyage et l'entretien ne doivent pas être effectués par des enfants sans surveillance.

Gardez l'appareil et son cordon hors de portée des enfants.

4) Si le cordon d'alimentation est endommagé, il doit être remplacé par le fabricant, son agent de service ou des personnes qualifiées de manière similaire afin d'éviter tout danger.

5) Afin d'éviter tout danger dû à l'instabilité de l'appareil, celui-ci doit être fixé conformément aux instructions.

6) Lors du positionnement de l'appareil, assurez-vous que le cordon d'alimentation n'est pas coincé ou endommagé.

7) Ne placez pas plusieurs prises de courant portables ou alimentations portables à l'arrière de l'appareil.

8) Gardez les ouvertures de ventilation, dans l'enceinte de l'appareil ou dans la structure intégrée, dégagées de toute obstruction.

9) N'utilisez pas de dispositifs mécaniques ou d'autres moyens pour accélérer le processus de dégivrage, autres que ceux recommandés par le fabricant.

10) Ne pas endommager le circuit de réfrigérant.

11) N'utilisez pas d'appareils électriques à l'intérieur des compartiments de rangement des boissons de l'appareil, à moins qu'ils ne soient du type recommandé par le fabricant.

12) Ne stockez pas de substances explosives telles que des aérosols contenant un propulseur inflammable dans cet appareil.

1 3) Afin d'éviter toute contamination du cigare , veuillez respecter les instructions suivantes :

- Laisser la porte ouverte pendant de longues périodes peut entraîner une augmentation significative de la température dans la pièce. compartiments

de l'appareil.

-Nettoyez régulièrement les surfaces susceptibles d'entrer en contact avec les cigares et les systèmes de drainage accessibles.

-Nettoyez les réservoirs d'eau s'ils n'ont pas été utilisés pendant 48 h ; purgez le système d'eau raccordé à une alimentation en eau si l'eau n'a pas été puisée pendant 5 jours.

-Si l'appareil frigorifique reste vide pendant de longues périodes, éteignez-le, dégivrez-le, nettoyez-le, séchez-le et laissez la porte ouverte pour éviter la formation de moisissures à l'intérieur de l'appareil.

1 4) Cet appareil est destiné à être utilisé dans des applications domestiques et similaires .

1 5) Ne convient pas aux environnements à forte humidité, aux atmosphères explosives, aux embruns salés, aux conditions acides ou alcalines.

1 6) Se conformer à toutes les réglementations locales en matière d'électricité et de sécurité, ainsi qu'au Code national de l'électricité (NEC) et à la Loi sur la sécurité et la santé au travail (OSHA) aux États-Unis.

• **Remarque** : Cet appareil contient du réfrigérant inflammable R600a et de l'agent moussant cyclopentane.

Veillez éviter tout contact avec le feu lors du transport et de l'utilisation.

Veillez faire appel à un professionnel pour la réparation de la machine en cas de panne. Veuillez la déposer dans un point de collecte agréé près de chez vous lorsque vous vous en débarrassez.

-Conservez ces instructions-



Lors de l'utilisation, de l'entretien et de la mise au rebut de l'appareil, veuillez prêter attention au symbole similaire à celui du côté gauche, situé à l'arrière de l'appareil (panneau arrière ou compresseur) et de couleur jaune ou orange.

Il s'agit d'un symbole d'avertissement de risque d'incendie. Les tuyaux de réfrigérant et le compresseur contiennent des matériaux inflammables.

Veuillez vous tenir à distance de toute source d'incendie pendant l'utilisation, l'entretien et la mise au rebut.

INSTALLATION INSTRUCTIONS

- Cet appareil est conçu pour être posé librement uniquement et ne doit pas être encastré ou intégré.
- Placez votre appareil sur un sol suffisamment solide pour supporter son poids lorsqu'il est entièrement chargé. Pour votre appareil, ajustez les pieds de nivellement situés au bas de l'appareil.
- Cet appareil n'est pas conçu pour être installé à l'intérieur d'un meuble dont la façade est recouverte par une porte, quelle qu'elle soit.
- Prévoyez un espace de 10 cm entre le dessus, l'arrière et les côtés de l'armoire réfrigérée, ce qui permet une circulation d'air adéquate pour refroidir le compresseur et le condenseur.
- Installez l'appareil à l'abri de la lumière directe du soleil et des sources de

chaleur (cuisinière, radiateur, etc.). La lumière directe du soleil peut altérer le revêtement acrylique et les sources de chaleur peuvent augmenter la consommation électrique. Des températures ambiantes extrêmement basses peuvent également perturber le fonctionnement de l'appareil.

- Évitez d'installer l'appareil dans des zones humides.
- Branchez l'appareil à une prise murale dédiée, correctement installée et mise à la terre. Ne coupez ni ne retirez en aucun cas la troisième broche (terre) du cordon d'alimentation. Pour toute question relative à l'alimentation et/ou à la mise à la terre, veuillez contacter un électricien qualifié ou un centre de service agréé.
- Après avoir branché l'armoire réfrigérée sur une prise murale, laissez-la refroidir pendant 2 à 3 heures avant d'y placer des articles.

PARTS AND FEATURES

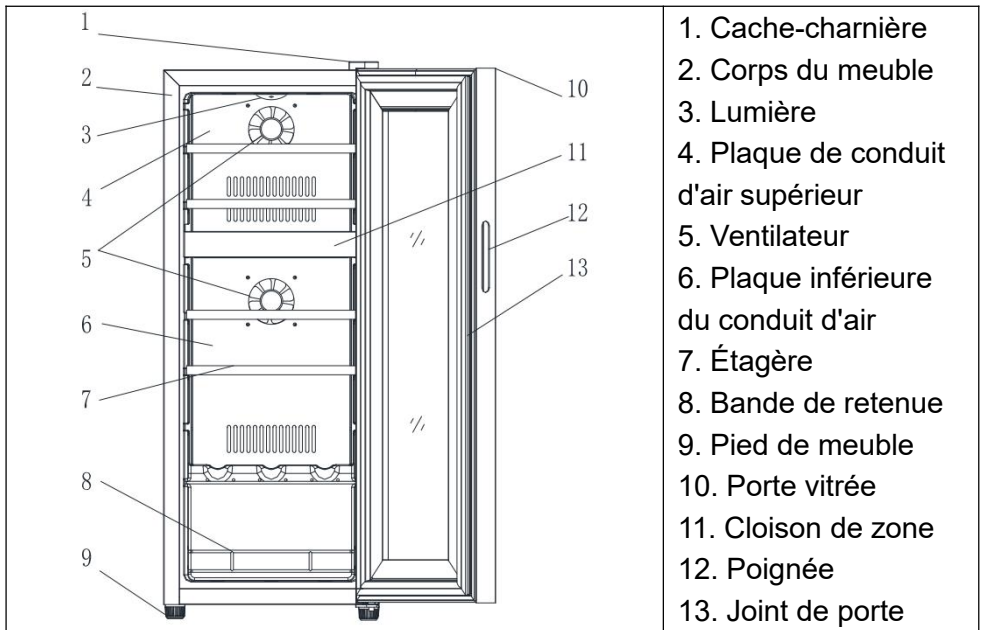

TECHNICAL PARAMETER

Modèle	Évalué tension (V)	Évalué fréquence (Hz)	courant nominal (UN)	réfrigérant
JC-66D	115 ~	60	1.1	R600a
JC-110D	115 ~	60	1.1	
	220-240~	50	0,9	
JC-138D	115 ~	60	1.1	
	220-240~	50	0,9	
JC-120D	115 ~	60	1.1	

OPERATION INSTRUCTIONS

Il est recommandé d'installer la cave à vin dans un endroit où la température ambiante est modérée. La température se situe entre 15 et 30

°C. La température intérieure peut fluctuer selon que l'éclairage intérieur est allumé ou non, ou éteintes, ou la position des bouteilles (partie supérieure, moyenne ou inférieure).

Panneau de réglage de la température et d'affichage

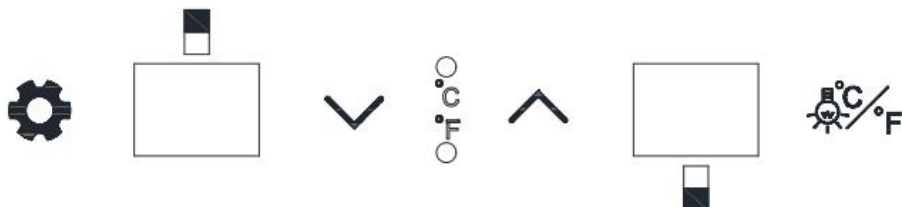

(JC-66D, JC-120D)

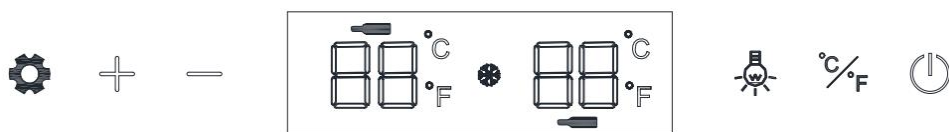

(JC-110D, JC-138D)

Boutons

• Face à la cave à vin, le bouton de gauche est le bouton supérieur. Le bouton de réglage de la zone de température est situé à droite, et le bouton inférieur est celui de droite. Bouton de contrôle de la zone de température.



• "  "Réglages. Appuyez sur la touche de réglage pour ajuster la température.

• Augmenter ou diminuer la température de consigne de 1 °  °C  .

La température peut être ajustés à volonté en appuyant sur les boutons de la porte. (dans le plages de température de 5 à 12 °C / 12 à 18 °C .)

• Augmenter ou diminuer la température de consigne de 1 °  °C  . La

température peut être ajustés à volonté en appuyant sur les boutons de la porte. (dans le plages de température de 5 à 12 °C / 12 à 18 °C .)

- Bouton marche/arrêt de l'éclairage intérieur. Ce  bouton permet d'allumer et d'éteindre l'éclairage. la lumière intérieure s'allume et s'éteint.
- " °F " Touche de commutation pour Celsius/Fahrenheit
- «  C'est le bouton d'alimentation . L'appareil est allumé par défaut lorsqu'il est branché. Appuyez sur Maintenez le bouton d'alimentation enfoncé pendant 3 secondes pour allumer ou éteindre l'appareil.

Plage de réglage de la température :

Zone supérieure : 5 - 12°C (41 - 54°F)

Zone inférieure : 12 - 18°C (54 - 65°F)

MAINTENANCE AND CARE

Nettoyage de votre cave à boissons et à vin

- Débranchez la cave à boissons et à vin et retirez les bouteilles.
- Nettoyez l'intérieur avec de l'eau chaude ou une solution de bicarbonate de soude. La solution doit contenir environ 2 cuillères à soupe de bicarbonate de soude pour un litre d'eau.
- L'extérieur du refroidisseur à boissons et à vin doit être nettoyé avec un détergent doux ou de l'eau tiède.
- Retirez le bac à eau situé en bas et lavez-vous.

Déplacez votre refroidisseur à boissons et à vin

- Retirez toutes les bouteilles.
- Fixez solidement à l'aide de ruban adhésif tous les objets qui pourraient se détacher à l'intérieur de votre refroidisseur à boissons et à vin.
- Relevez les pieds de nivellement vers la base pour éviter tout dommage.
- Collez du ruban adhésif sur la porte.
- Veillez à ce que le refroidisseur de boissons et de vin reste en position verticale pendant le transport.

Trouble shooting

PROBLÈME	CAUSE POSSIBLE
La cave à vin ne fonctionne pas.	Non branché, utilisant une tension différente. Le disjoncteur a sauté ou un fusible a grillé.
Le refroidisseur à vin n'est pas assez froid.	Vérifiez le réglage du thermostat. Les conditions extérieures peuvent nécessiter un réglage plus élevé. La porte est ouverte trop souvent. La porte n'est pas complètement fermée. Le joint de la porte n'est pas étanche. La cave à vin n'a pas le bon autorisation.
La lumière ne fonctionne pas.	Consultez le centre de service.
Vibrations.	Vérifiez que la cave à vin est bien de niveau.
La cave à vin semble faire trop de bruit.	La cave à vin n'est pas de niveau. Vérifiez le ventilateur.
La porte ne se ferme pas correctement.	La cave à vin n'est pas de niveau. Les portes étaient inversées et mal installées. Le joint est fragile. Le rasoir est mal positionné.
L'écran LED ne s'est pas affiché.	La carte de commande principale ne fonctionne pas. Problème de circuit imprimé. Il y a un problème avec la prise.
Erreur d'affichage LED.	Mauvaise qualité d'affichage. Le point de température est hors service.

Les boutons ne fonctionnent pas.

Le panneau de commande de température est endommagé.



VEVOR

Upgrade • The Home Creator Way

VRIJSTAANDE WIJNKOELKAST

MODEL: JC-66D JC-110D JC138D JC120D



< Afbeelding dient alleen ter referentie >

Dit is de originele handleiding. Lees alle instructies in de handleiding zorgvuldig door voordat u het product in gebruik neemt. VEVOR behoudt zich het recht voor om de gebruikershandleiding anders te interpreteren. Het uiterlijk van het product kan afwijken van het product dat u ontvangt. Wij zullen u niet opnieuw informeren over eventuele technologische of software-updates voor ons product.

	<p>Waarschuwing: Om het risico op letsel te verminderen, dient de gebruiker de gebruiksaanwijzing zorgvuldig te lezen.</p>
	<p>Dit product valt onder de bepalingen van de Europese Richtlijn 2012/19/EC. Het symbool met een doorgestreepte afvalcontainer geeft aan dat dit product in de Europese Unie apart moet worden ingezameld. Dit geldt voor het product en alle accessoires die met dit symbool zijn gemarkeerd. Producten die zo zijn gemarkeerd, mogen niet bij het normale huisvuil worden weggegooid, maar moeten worden ingeleverd bij een inzamelpunt voor de recycling van elektrische en elektronische apparaten.</p>

LEES EN VOLG VOOR GEBRUIK ALLE VEILIGHEIDSVORSCHRIFTEN EN GEBRUIKSAANWIJZINGEN.

IMPORTANT SAFETY INSTRUCTIONS

<p>WAARSCHUWING</p>	<p>Om het risico op brand, elektrische schokken of letsel bij het gebruik van uw apparaat te verminderen, dient u de volgende basisvoorzorgsmaatregelen in acht te nemen:</p>
----------------------------	---

- Lees deze gebruikershandleiding door voordat u het apparaat in gebruik neemt, zodat u er optimaal van kunt profiteren.

WAARSCHUWING:

- 1) Dit apparaat is niet bedoeld voor gebruik door personen (inclusief kinderen) met beperkte fysieke, zintuiglijke of mentale vermogens, of gebrek aan ervaring en kennis, tenzij zij onder toezicht staan of instructies hebben gekregen over het gebruik van het apparaat van een persoon die verantwoordelijk is voor hun veiligheid.
- 2) Kinderen moeten onder toezicht staan om ervoor te zorgen dat ze niet met het apparaat spelen.

3) Dit apparaat mag worden gebruikt door kinderen vanaf 12 jaar en door personen met een verminderd fysiek, zintuiglijk of mentaal vermogen, of die onvoldoende ervaring of kennis hebben, mits zij onder toezicht staan of instructies hebben gekregen over het veilige gebruik van het apparaat en de bijbehorende gevaren begrijpen. Kinderen mogen niet met het apparaat spelen. Reiniging en onderhoud door de gebruiker mogen niet door kinderen zonder toezicht worden uitgevoerd.

Houd het apparaat en het snoer buiten het bereik van kinderen.

4) Indien het netsnoer beschadigd is, moet het worden vervangen door de fabrikant, diens servicevertegenwoordiger of een gelijkwaardig gekwalificeerd persoon om gevaar te voorkomen.

5) Om gevaar door instabiliteit van het apparaat te voorkomen, moet het volgens de instructies worden gemonteerd.

6) Zorg er bij het plaatsen van het apparaat voor dat het netsnoer niet bekneld raakt of beschadigd wordt.

7) Plaats niet meerdere draagbare stopcontacten of draagbare stroomvoorzieningen aan de achterkant van het apparaat.

8) Houd de ventilatieopeningen in de behuizing van het apparaat of in de inbouwconstructie vrij van obstakels.

9) Gebruik geen mechanische apparaten of andere middelen om het ontdooiproces te versnellen, anders dan die welke door de fabrikant worden aanbevolen.

10) Beschadig het koelcircuit niet.

11) Gebruik geen elektrische apparaten in de drankcompartimenten van het apparaat, tenzij het apparaten zijn van het type dat door de fabrikant wordt aanbevolen.

12) Bewaar geen explosieve stoffen, zoals spuitbussen met een ontvlambaar drijfgas, in dit apparaat.

1 3) Om besmetting van de sigaar te voorkomen , dient u de volgende instructies in acht te nemen:

-Het langdurig open laten staan van de deur kan een aanzienlijke temperatuurstijging in de ruimte veroorzaken. compartimenten van het apparaat.

-Reinig regelmatig oppervlakken die in contact kunnen komen met sigaren en de toegankelijke afvoersystemen.

-Reinig de watertanks als ze 48 uur niet zijn gebruikt; spoel het watersysteem dat op de waterleiding is aangesloten door als er 5 dagen geen water is afgetapt.

-Als de koelkast gedurende langere tijd leeg staat, schakel hem dan uit, laat hem ontdooien, maak hem schoon, droog hem en laat de deur open staan om schimmelvorming in het apparaat te voorkomen.

1 4) Dit apparaat is bedoeld voor gebruik in huishoudens en soortgelijke toepassingen .

1 5) Niet geschikt voor omgevingen met een hoge luchtvochtigheid, explosieve atmosferen, zoutnevel, zure of alkalische omstandigheden.

1 6) Voldoen aan alle lokale elektrische en veiligheidsvoorschriften, evenals aan de National Electrical Code (NEC) en de Occupational Safety and Health Act (OSHA) in de Verenigde Staten.

• **Let op:** Dit apparaat bevat het ontvlambare koelmiddel R600a en het schuimmiddel cyclopentaan.

Vermijd direct contact met vuur tijdens transport en gebruik.

Als de machine defect raakt, laat hem dan door een professional onderhouden. Breng de machine naar een daarvoor aangewezen afvalinzamelpunt in uw buurt.

-Bewaar deze instructies-



Let tijdens het gebruik, onderhoud en de verwijdering van het apparaat op het symbool links op de achterkant van het apparaat (achterpaneel of compressor), dat geel of oranje van kleur is.

Dit is een waarschuwingssymbool voor brandgevaar. Er bevinden zich brandbare materialen in de koelleidingen en de compressor.

Houd tijdens gebruik, onderhoud en afvoer voldoende afstand van vuurbronnen.

INSTALLATION INSTRUCTIONS

- Dit apparaat is uitsluitend ontworpen om vrijstaand te worden geplaatst en mag niet worden ingebouwd of verzonken.
- Plaats uw apparaat op een vloer die stevig genoeg is om het apparaat te dragen wanneer het volledig beladen is. Om het waterpas te zetten. Stel de stelpoten aan de onderkant van het apparaat af.
- Dit apparaat is niet ontworpen om te worden geïnstalleerd in een kast waarvan de voorkant is afgedekt door een deur.
- Zorg voor een ruimte van 10 cm tussen de bovenkant, de achterkant en de zijkanten van de koelkast . Dit zorgt voor voldoende luchtcirculatie om de compressor en condensor te koelen.
- Plaats het apparaat uit de buurt van direct zonlicht en warmtebronnen (fornuis, verwarming, radiator, enz.). Direct zonlicht kan de acrylcoating aantasten en warmtebronnen kunnen het stroomverbruik verhogen. Extreem lage omgevingstemperaturen kunnen er ook voor zorgen dat het apparaat niet goed functioneert.
- Plaats het apparaat niet in vochtige ruimtes.
- Sluit het apparaat aan op een apart, correct geïnstalleerd en geaard stopcontact. Knip of verwijder in geen geval de derde (aardings)pin van het netsnoer. Voor vragen over stroomvoorziening en/of aarding kunt u contact opnemen met een gecertificeerd elektricien of een erkend servicecentrum

van Products.

- Nadat u de koelkast op een stopcontact hebt aangesloten, laat u het apparaat 2-3 uur afkoelen voordat u er iets in plaatst.

PARTS AND FEATURES

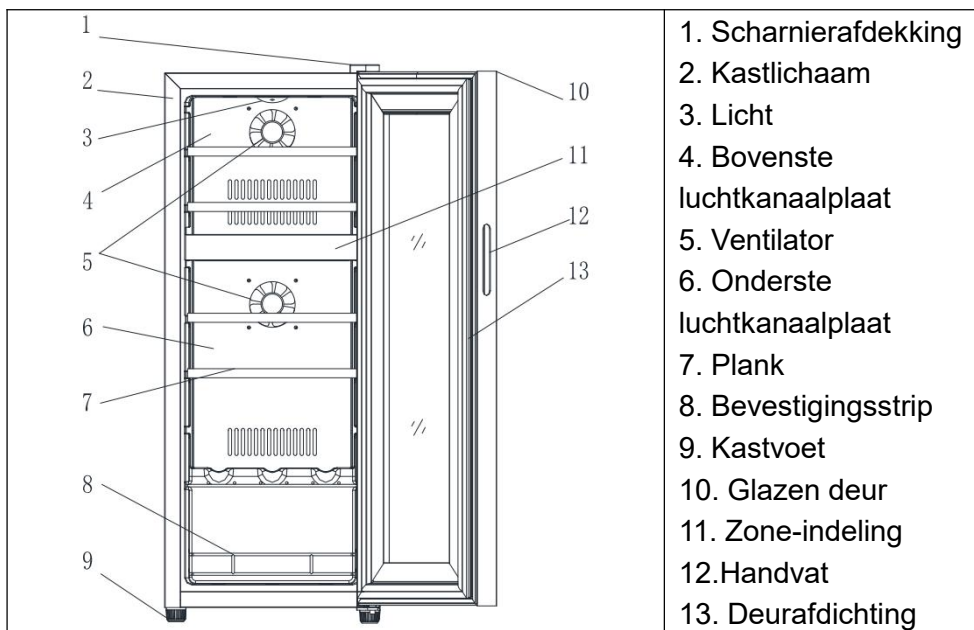

TECHNICAL PARAMETER

Model	Beoordeeld spanning (V)	Beoordeeld frequentie (Hz)	Nominale stroom (A)	koelmiddel

JC-66D	115 ~	60	1.1	R600a
JC-110D	115 ~	60	1.1	
	220-240~	5 0	0,9	
JC-138D	115 ~	60	1.1	
	220-240~	5 0	0,9	
JC-120D	115 ~	60	1.1	

OPERATION INSTRUCTIONS

Het wordt aanbevolen de wijnkoeler te installeren op een locatie waar de omgevingstemperatuur De temperatuur ligt tussen 15 en 30 °C. De binnentemperatuur kan schommelen, afhankelijk van of de binnerverlichting aan of uit is. of uit, of de positie van de flessen (bovenste, middelste of onderste gedeelte).

Temperatuurregeling en displaypaneel instellen

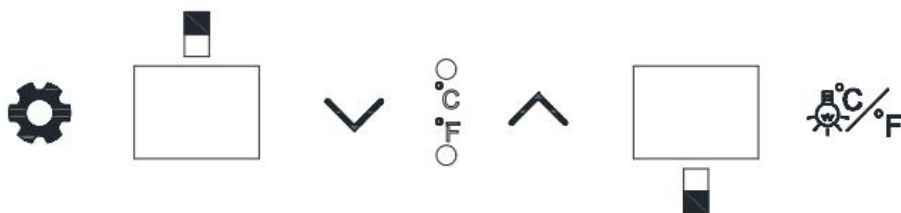

(JC-66D, JC-120D)

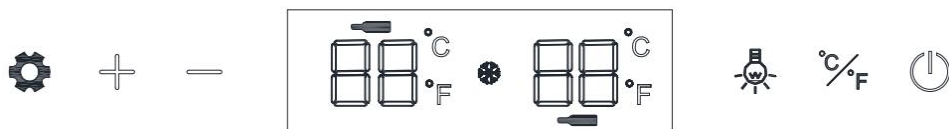









(JC-110D, JC-138D)

Knoppen

• Als u voor de wijnkast staat, is de knop aan de linkerkant de bovenste. De knop voor de temperatuurzoneregeling, en de knop rechts daarvan is de

onderste. Temperatuurzone-regelknop.

- "  Instellingen. Druk op de insteltoets om de temperatuur aan te passen."
- "  Verhoog of verlaag de ingestelde temperatuur met 1 °C . De  temperatuur kan naar wens worden aangepast door de knoppen op de deur aan te raken. (binnen de temperatuurbereik van 5-12 °C / 12-18 °C .
- "  Verhoog of verlaag de ingestelde temperatuur met 1 °C . De  temperatuur kan naar wens worden aangepast door de knoppen op de deur aan te raken. (binnen de temperatuurbereik van 5-12 °C / 12-18 °C .
- "  AAN/UIT-knop van de interieurverlichting. Met deze knop kunt u de verlichting in- en uitschakelen." Het interieurlicht gaat aan en uit.
- "  Schakelaar voor Celsius/Fahrenheit"
- "  Dit is de aan/uit-knop. Het apparaat is standaard ingeschakeld wanneer het is aangesloten. Druk op de knop. " Houd de aan/uit-knop 3 seconden ingedrukt om het apparaat uit of aan te zetten.

Temperatuurregelbereik:

Bovenste zone: 5 - 12°C (41 - 54°F)

Onderste zone: 12 - 18°C (54 - 65°F)

MAINTENANCE AND CARE

Het schoonmaken van uw drank- en wijnkoeler

- Haal de stekker van de drank- en wijnkoeler uit het stopcontact en verwijder de flessen.
- Reinig de binnenkant met warm water of een oplossing van zuiveringszout. De oplossing moet ongeveer 2 eetlepels zuiveringszout op een liter water zijn.
- De buitenkant van de drank- en wijnkoeler moet worden schoongemaakt met een mild schoonmaakmiddel of warm water.
- Haal het waterreservoir aan de onderkant eruit en was het.

Het verplaatsen van uw drank- en wijnkoeler

- Verwijder alle flessen.
- Plak alle losse voorwerpen in uw drank- en wijnkoeler goed vast met tape.
- Draai de stelpoten omhoog richting de basis om beschadiging te voorkomen.
- Plak de deur af met tape.
- Zorg ervoor dat de drank- en wijnkoeler tijdens het transport rechtop blijft staan.

Trouble shooting

PROBLEEM	MOGELIJKE OORZAAK
De wijnkoeler werkt niet.	Niet aangesloten met een andere spanning. De stroomonderbreker is uitgeschakeld of een zekering is doorgebrand.
De wijnkoeler is niet koud genoeg.	Controleer de temperatuurregeling. De externe omgeving vereist mogelijk een hogere instelling. De deur staat te vaak open. De deur is niet helemaal dicht. De deurafdichting sluit niet goed af. De wijnkoeler heeft niet de juiste specificaties. opruiming.
Het licht werkt niet.	Neem contact op met het servicecentrum.
Trillingen.	Controleer of de wijnkoeler waterpas staat.
De wijnkoeler lijkt te veel lawaai te	De wijnkoeler staat niet waterpas. Controleer de ventilator.

maken.	
De deur sluit niet goed.	De wijnkoeler staat niet waterpas. De deuren waren verkeerd om gemonteerd en niet goed geïnstalleerd. De afdichting is zwak. De scheermesjes zitten niet goed.
De LED gaf geen beeld.	Het hoofdregelpaneel werkt niet. Probleem met de printplaat. Er is een probleem met de stekker.
LED-displayfout.	Slechte beeldkwaliteit. Het temperatuurpunt is uitgeschakeld.
De knoppen werken niet.	Het temperatuurregelpaneel is beschadigd.



VEVOR

Upgrade · The Home Creator Way



FRISTÅENDE VINKYLSKÅP

MODELL: JC-66D JC-110D JC138D JC120D



< Bilden är endast för referens >

Detta är originalinstruktionerna, vänligen läs alla instruktioner noggrant innan du använder produkten. VEVOR förbehåller sig en tydlig tolkning av vår användarmanual. Produktens utseende ska vara beroende av den produkt du mottagit. Vi ber om ursäkt för att vi inte kommer att informera dig igen om det finns några teknik- eller programuppdateringar för vår produkt.

	<p>Varning – För att minska risken för skador måste användaren läsa instruktionsmanualen noggrant.</p>
	<p>Denna produkt omfattas av bestämmelserna i EU-direktiv 2012/19/EG. Symbolen som visar en överstruken soptunna indikerar att produkten kräver separat sophämtning inom Europeiska unionen. Detta gäller produkten och alla tillbehör som är märkta med denna symbol. Produkter som är märkta som sådana får inte kasseras med vanligt hushållsavfall, utan måste lämnas till en insamlingsplats för återvinning av elektriska och elektroniska apparater.</p>

LÄS OCH FÖLJ ALLA SÄKERHETSREGLER OCH BRUKSANVISNINGAR FÖRE ANVÄNDNING.

IMPORTANT SAFETY INSTRUCTIONS

	<p>För att minska risken för brand, elektriska stötar eller skador när du använder apparaten, följ dessa grundläggande försiktighetsåtgärder:</p>
---	---

- Innan du använder apparaten, läs igenom denna bruksanvisning för att säkerställa att du får maximal nytta av den.

WARNING:

- 1) Denna apparat är inte avsedd att användas av personer (inklusive barn) med nedsatt fysisk, sensorisk eller mental förmåga, eller bristande erfarenhet och kunskap, såvida de inte har övervakats eller fått instruktioner om användningen av apparaten av en person som ansvarar för deras säkerhet.
- 2) Barn bör övervakas för att säkerställa att de inte leker med apparaten.
- 3) Denna apparat kan användas av barn från 12 år och uppåt och personer med nedsatt fysisk, sensorisk eller mental förmåga eller bristande erfarenhet och kunskap om de har fått handledning eller instruktioner om

hur apparaten används på ett säkert sätt och förstår de risker som är förknippade med den. Barn får inte leka med apparaten. Rengöring och underhåll får inte utföras av barn utan handledning.

Förvara apparaten och dess sladd utom räckhåll för barn.

4) Om nätsladden är skadad måste den bytas ut av tillverkaren, dess servicerepresentant eller liknande kvalificerad person för att undvika fara.

5) För att undvika fara på grund av apparatens instabilitet måste den monteras i enlighet med instruktionerna.

6) Se till att nätsladden inte är fastklämd eller skadad när du placerar apparaten.

7) Placera inte flera bärbara uttag eller bärbara strömförsörjningsenheter på baksidan av apparaten.

8) Håll ventilationsöppningarna i apparatens hölje eller i den inbyggda strukturen fria från hinder.

9) Använd inte mekaniska anordningar eller andra metoder för att påskynda upptvinningsprocessen, förutom de som rekommenderas av tillverkaren.

10) Skada inte köldmediekretsen.

11) Använd inte elektriska apparater inuti apparatens dryckesförvaringsfacken, såvida de inte är av den typ som rekommenderas av tillverkaren.

12) Förvara inte explosiva ämnen som aerosolburkar med brandfarligt drivmedel i denna apparat.

1 3) För att undvika kontaminering av cigarren , vänligen följ följande instruktioner:

- Att öppna dörren under längre perioder kan orsaka en betydande temperaturökning i ugnen. apparatens fack.

-Rengör regelbundet ytor som kan komma i kontakt med cigarrer och tillgängliga dräneringssystem.

- Rengör vattentankarna om de inte har använts på 48 timmar; spola vattensystemet som är anslutet till en vattenförsörjning om vatten inte har tappats på 5 dagar.

- Om kylskåpet lämnas tomt under längre perioder, stäng av det, tina av

det, rengör det, torka det och lämna dörren öppen för att förhindra mögelbildning inuti kylskåpet.

14) Denna apparat är avsedd att användas i hushållet och liknande tillämpningar .

15) Ej lämplig för miljöer med hög luftfuktighet, explosiv atmosfär, saltdimma, sura eller alkaliska förhållanden.

16) Följ alla lokala el- och säkerhetsföreskrifter, såväl som National Electrical Code (NEC) och Occupational Safety and Health Act (OSHA) i USA.

• **Obs:** Denna apparat innehåller det brandfarliga köldmediet R600a och skummedlet cyklopentan.

Undvik kontakt med eld när du transporterar och använder den.

Vänligen kontakta en fackman för service om maskinen går sönder.

Vänligen lämna in den till din lokala återvinningsstation när du kasserar den.

-Spara dessa instruktioner-



Vid användning, service och kassering av apparaten, var uppmärksam på symbolen liknande den på vänster sida, som sitter på baksidan av apparaten (bakpanelen eller kompressorn) och är gul eller orange.

Det är en varningssymbol för brandrisk. Det finns brandfarliga material i köldmedierör och kompressor. Håll eldkällor långt borta under användning, service och avfallshantering.

INSTALLATION INSTRUCTIONS

- Denna apparat är avsedd att stå fristående och bör inte placeras infälld eller inbyggd.
- Placera enheten på ett golv som är tillräckligt starkt för att bära upp enheten när den är fullastad. För att jämna ut den din enhet, justera nivåjusteringsbenen längst ner på enheten.
- Denna apparat är inte avsedd att installeras inuti ett skåp där framsidan är täckt av någon typ av dörr.
- Lämna 10 cm utrymme mellan toppen, baksidan och sidorna av kylskåpet , vilket möjliggör korrekt luftcirkulation för att kyla kompressorn och kondensorn.
- Placera enheten borta från direkt solljus och värmekällor (spis, värmare, element etc.). Direkt solljus kan påverka akrylbeläggningen och värmekällor kan öka elförbrukningen. Extremt kalla omgivningstemperaturer kan också göra att enheten inte fungerar korrekt.
- Undvik att placera enheten i fuktiga utrymmen.
- Anslut enheten till ett särskilt, korrekt installerat och jordat vägguttag. Kapa eller ta under inga omständigheter bort den tredje (jordade) stiftet från nätsladden. Alla frågor gällande ström och/eller jordning bör riktas till en certifierad elektriker eller ett auktoriserat servicecenter för produkter.
- Efter att du har anslutit kylskåpet till ett vägguttag, låt enheten svalna i 2–3 timmar innan du placerar några föremål i facket.

PARTS AND FEATURES

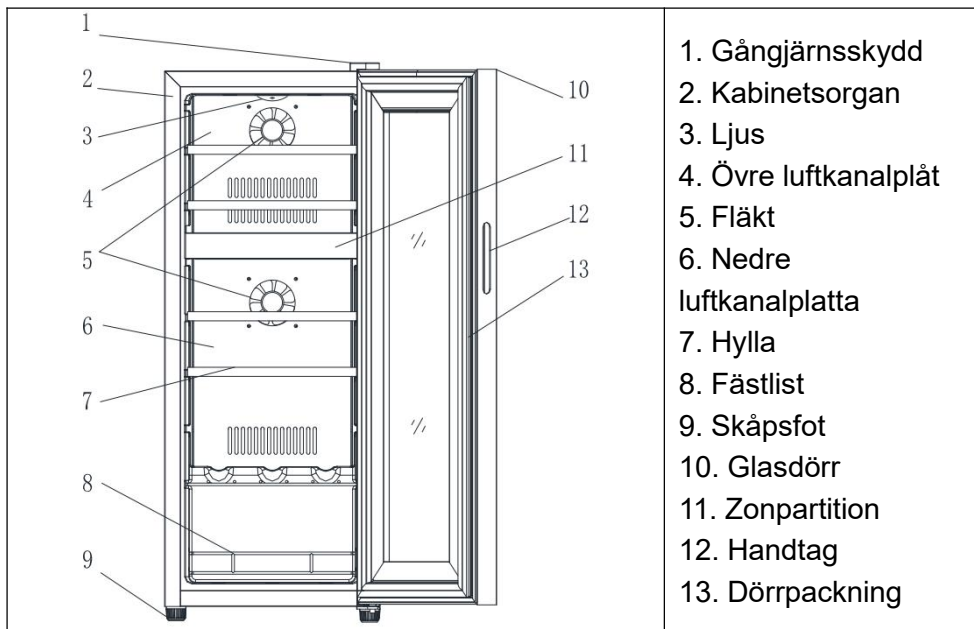

TECHNICAL PARAMETER

Modell	Betygsatt spänning (V)	Betygsatt frekvens (Hz)	Märkström (A)	kylmedel
JC-66D	115 ~	60	1.1	R600a
JC-110D	115 ~	60	1.1	
	220-240~	50	0,9	
JC-138D	115 ~	60	1.1	
	220-240~	50	0,9	
JC-120D	115 ~	60	1.1	

OPERATION INSTRUCTIONS

Det rekommenderas att installera vinkylan på en plats där omgivningstemperaturen är Temperaturen ligger mellan 15-30°C. Innertemperaturen kan variera beroende på om innerbelysningen är tänd eller av, eller flaskornas position (övre, mellersta eller nedre del).

Ställ in temperaturkontroll och displaypanel

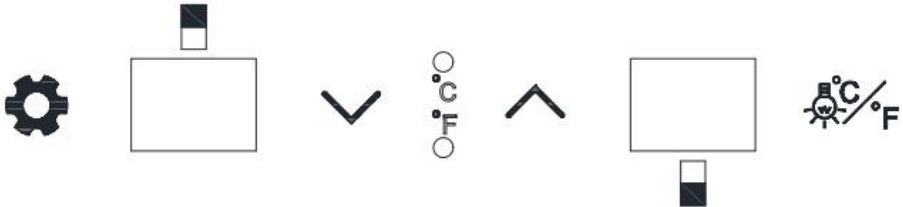





(JC-66D, JC-120D)





(JC-110D, JC-138D)

Knappar

- När du är vänd mot vinskåpet är knappen till vänster den övre temperaturzonkontrollknappen, och knappen till höger är den nedre knapp för kontroll av temperaturzonen.
- "  Inställningar. Tryck på inställningsknappen för att justera temperaturen.
- "  "  " öka eller minska den inställda temperaturen med 1 °C . Temperaturen kan justeras efter önskemål genom att trycka på knapparna på dörren. (inom temperaturintervall på 5 - 12 °C / 12 - 18 °C .)
- "  "  " öka eller minska den inställda temperaturen med 1 °C .

Temperaturen kan justeras efter önskemål genom att trycka på knapparna på dörren. (inom temperaturintervall på 5 – 12 °C / 12 – 18 °C .)

- "  "AV/PÅ-knapp för innerbelysningen. Ljusknappen kan användas för att slå på innerbelysningen på och av.
- "  "växlingsknapp för Celsius/Fahrenheit
- "  " Det är strömknappen. Strömmen är på som standard när den är inkopplad. Tryck på och håll strömknappen intryckt i 3 sekunder för att slå på eller av strömmen.

Temperaturjusteringsområde:

Övre zon: 5–12 °C (41–54 °F)

Nedre zon: 12–18 °C (54–65 °F)

MAINTENANCE AND CARE

Rengöring av din dryckes- och vinkyl

- Dra ur sladden till dryckes- och vinkylen och ta ut flaskorna.
- Tvätta insidan med varmt vatten eller en lösning med bikarbonat. Lösningen bör vara ungefär 2 matskedar bikarbonat till en liter vatten.
- Utsidan av dryckes- och vinkylen bör rengöras med ett mildt rengöringsmedel eller varmt vatten.
- Dra ut vattenbehållaren längst ner och skölj.

Flytta din dryckes- och vinkyl

- Ta bort alla flaskor.
- Tejpa fast alla lösa föremål ordentligt i din dryckes- och vinkyl.
- Vrid upp nivelleringsbenen mot basen för att undvika skador.
- Tejpa dörren.
- Se till att dryckes- och vinkylen står upprätt under transport.

Trouble shooting

PROBLEM	MÖJLIG ORSAK
Vinkylen fungerar inte.	Inte inkopplad med annan spänning. Säkringen har löst ut eller så har en säkring gått.
Vinkylen är inte tillräckligt kall.	Kontrollera temperaturkontrollens inställning. Yttre miljö kan kräva en högre inställning. Dörren är öppen för ofta. Dörren är inte helt stängd. Dörrtätningen tätar inte ordentligt. Vinkylen har inte rätt spel.
Ljuset fungerar inte.	Kontrollera servicecentret.
Vibrationer.	Kontrollera att vinkylen är i våg.
Vinkylen verkar låta för mycket.	Vinkylen är inte i våg. Kontrollera fläkten.
Dörren stängs inte ordentligt.	Vinkylen är inte i våg. Dörrarna var omvända och inte korrekt monterade. Tätningen är svag. Rakarna går ur position.
LED-lampan kunde inte visas.	Huvudstyrkortet fungerar inte. PCB-problem. Det är något problem med kontakten.
LED-displayfel.	Svag skärmkvalitet. Temperaturpunkten är avstängd.
Knapparna fungerar inte.	Temperaturkontrollpanelen är skadad.



VEVOR

Upgrade · The Home Creator Way

REFRIGERADOR PARA VINOS



INDEPENDIENTE

MODELO: JC-66D JC-110D JC138D JC120D



< Imagen solo como referencia >

Estas son las instrucciones originales. Lea atentamente todo el manual antes de usar el producto. VEVOR se reserva el derecho de interpretar el manual de usuario. El aspecto del producto puede variar con respecto al que reciba. Le pedimos disculpas si no le informamos nuevamente sobre actualizaciones de tecnología o software.

	<p>Advertencia: Para reducir el riesgo de lesiones, el usuario debe leer atentamente el manual de instrucciones.</p>
	<p>Este producto está sujeto a lo dispuesto en la Directiva europea 2012/19/CE. El símbolo de un contenedor de basura tachado indica que el producto requiere una recogida selectiva de residuos en la Unión Europea. Esto se aplica al producto y a todos los accesorios marcados con este símbolo. Los productos marcados de esta manera no deben desecharse con la basura doméstica normal, sino que deben llevarse a un punto de recogida para el reciclaje de aparatos eléctricos y electrónicos.</p>

ANTES DE USARLO, LEA Y SIGA TODAS LAS NORMAS DE SEGURIDAD Y LAS INSTRUCCIONES DE FUNCIONAMIENTO.

IMPORTANT SAFETY INSTRUCTIONS

<p>⚡ ADVERTENCIA ⚡</p>	<p>Para reducir el riesgo de incendio, descarga eléctrica o lesiones al usar su aparato, siga estas precauciones básicas:</p>
-------------------------------	---

- Antes de utilizar el aparato, lea este manual de usuario para asegurarse de sacarle el máximo provecho.

ADVERTENCIA:

- 1) Este aparato no está diseñado para ser utilizado por personas (incluidos niños) con capacidades físicas, sensoriales o mentales reducidas, o falta de experiencia y conocimiento, a menos que hayan recibido supervisión o instrucciones sobre el uso del aparato por parte de una persona responsable de su seguridad.
- 2) Se debe supervisar a los niños para asegurarse de que no jueguen con el aparato.
- 3) Este aparato puede ser utilizado por niños a partir de 12 años y por

personas con capacidades físicas, sensoriales o mentales reducidas, o con falta de experiencia y conocimientos, siempre que estén supervisados o hayan recibido instrucciones sobre su uso seguro y comprendan los riesgos que conlleva. Los niños no deben jugar con el aparato. La limpieza y el mantenimiento por parte del usuario no deben ser realizados por niños sin supervisión.

Mantenga el aparato y su cable fuera del alcance de los niños.

4) Si el cable de alimentación está dañado, debe ser reemplazado por el fabricante, su agente de servicio o personas igualmente calificadas para evitar un peligro.

5) Para evitar un peligro debido a la inestabilidad del aparato, este debe fijarse de acuerdo con las instrucciones.

6) Al colocar el aparato, asegúrese de que el cable de alimentación no esté atrapado ni dañado.

7) No coloque varias tomas de corriente portátiles ni fuentes de alimentación portátiles en la parte posterior del aparato.

8) Mantenga libres de obstrucciones las aberturas de ventilación, tanto en la carcasa del aparato como en la estructura integrada.

9) No utilice dispositivos mecánicos ni otros medios para acelerar el proceso de descongelación, salvo los recomendados por el fabricante.

10) No dañe el circuito de refrigerante.

11) No utilice aparatos eléctricos dentro de los compartimentos para bebidas del aparato, a menos que sean del tipo recomendado por el fabricante.

12) No almacene sustancias explosivas, como latas de aerosol con propelente inflamable, en este aparato.

1 3) Para evitar la contaminación del cigarro , por favor respete las siguientes instrucciones:

-Dejar la puerta abierta durante largos periodos puede provocar un aumento significativo de la temperatura en el interior. compartimentos del aparato.

-Limpie regularmente las superficies que puedan entrar en contacto con el cigarro y los sistemas de drenaje accesibles.

-Limpie los depósitos de agua si no se han utilizado durante 48 h; enjuague el sistema de agua conectado a un suministro de agua si no se ha extraído agua durante 5 días.

-Si el aparato frigorífico se deja vacío durante largos periodos, apáguelo, descongélelo, límpielo, séquelo y deje la puerta abierta para evitar que se forme moho en su interior.

1 4) Este aparato está diseñado para ser utilizado en aplicaciones domésticas y similares .

1 5) No apto para entornos con alta humedad, atmósferas explosivas, niebla salina, condiciones ácidas o alcalinas.

1 6) Cumplir con todas las normas locales de seguridad y electricidad, así como con el Código Eléctrico Nacional (NEC) y la Ley de Seguridad y Salud Ocupacional (OSHA) en los Estados Unidos.

• **Nota:** Este aparato contiene refrigerante inflamable R600a y agente espumante ciclopentano.

Por favor, evite el contacto con el fuego durante su transporte y uso.

Si la máquina se avería, solicite asistencia técnica a un profesional. Al desecharla, llévela al centro de reciclaje autorizado más cercano.

-Guarda estas instrucciones-

	<p>Durante el uso, el mantenimiento y la eliminación del aparato, preste atención al símbolo similar al del lado izquierdo, que se encuentra en la parte posterior del aparato (panel trasero o compresor) y es de color amarillo o naranja.</p> <p>Es un símbolo de advertencia de riesgo de incendio. Hay materiales inflamables en las tuberías de refrigerante y en el compresor.</p> <p>Manténgase alejado de cualquier fuente de fuego durante el uso, el mantenimiento y la eliminación.</p>
--	---

INSTALLATION INSTRUCTIONS

- Este electrodoméstico está diseñado para ser colocado de forma independiente y no debe empotrarse ni integrarse en la pared.
- Coloque la unidad sobre un piso lo suficientemente resistente para soportarla cuando esté completamente cargada. Para nivelarla, Para ajustar la unidad, coloque las patas niveladoras en la parte inferior de la misma.
- Este aparato no está diseñado para ser instalado dentro de un armario cuyo frontal esté cubierto por algún tipo de puerta.
- Deje un espacio de 10 cm entre la parte superior, la parte trasera y los laterales del armario refrigerado , lo que permite una correcta circulación del aire para enfriar el compresor y el condensador.
- Coloque la unidad lejos de la luz solar directa y de fuentes de calor (estufa, calefactor, radiador, etc.). La luz solar directa puede afectar el revestimiento acrílico y las fuentes de calor pueden aumentar el consumo eléctrico. Las temperaturas ambiente extremadamente frías también pueden provocar que la unidad no funcione correctamente.
- Evite ubicar la unidad en zonas húmedas.
- Conecte el aparato a una toma de corriente de pared exclusiva, correctamente instalada y con conexión a tierra. Bajo ninguna circunstancia corte ni retire la tercera clavija (de tierra) del cable de alimentación. Si tiene alguna pregunta sobre la alimentación o la conexión

a tierra, diríjase a un electricista certificado o a un centro de servicio autorizado de la marca.

- Después de enchufar el refrigerador a la toma de corriente, deje que se enfríe durante 2 o 3 horas antes de colocar cualquier artículo en el compartimento.

PARTS AND FEATURES

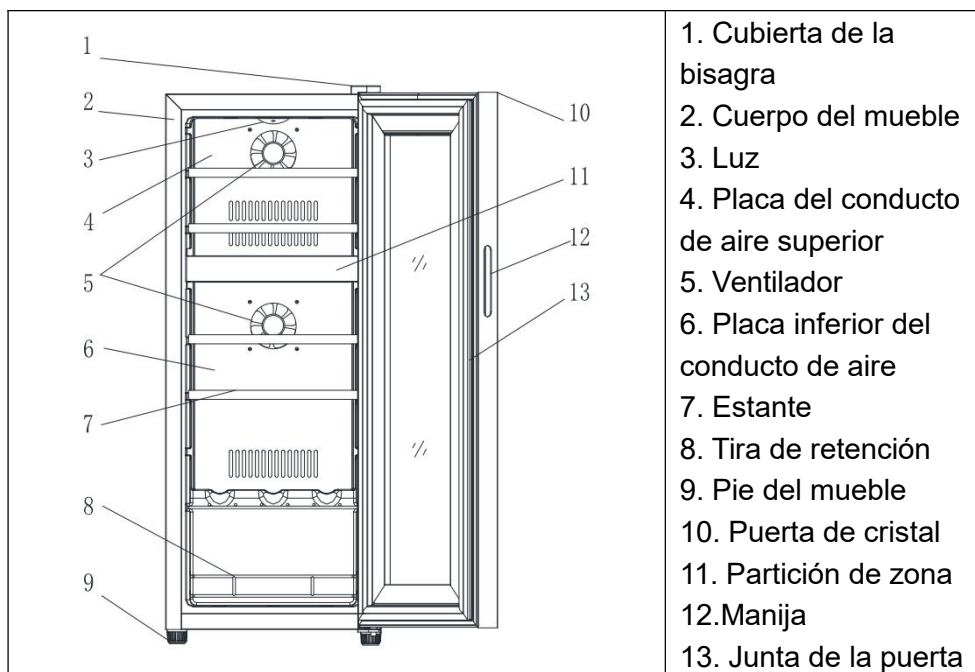

TECHNICAL PARAMETER

Modelo	Calificado voltaje (V)	Calificado frecuencia (Hz)	Calificado actual (A)	refrigerante
JC-66D	115 ~	60	1.1	R600a
JC-110D	115 ~	60	1.1	
	220-240~	50	0,9	
JC-138D	115 ~	60	1.1	
	220-240~	50	0,9	
JC-120D	115 ~	60	1.1	

OPERATION INSTRUCTIONS

Se recomienda instalar la vinoteca en un lugar donde el ambiente La temperatura oscila entre 15 y 30 °C. La temperatura interna puede fluctuar dependiendo de si la luz interior está encendida. o apagado, o la posición de las botellas (sección superior, media o inferior).

Panel de control y visualización de temperatura

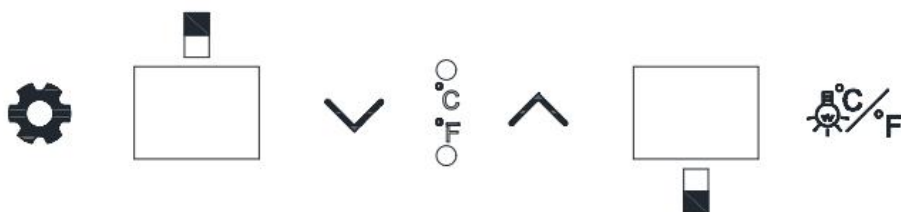



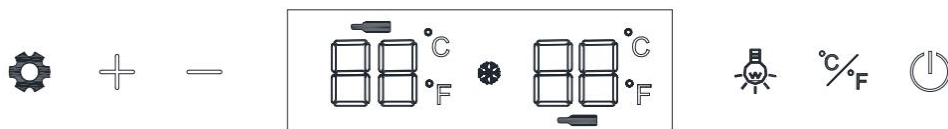





(JC-66D, JC-120D)



(JC-110D, JC-138D)

Botones

- Cuando miras hacia el mueble vino, el botón de la izquierda es el superior botón de control de zona de temperatura, y el botón de la derecha es el inferior Botón de control de zona de temperatura.
- "  "Ajustes. Pulse la tecla de ajuste para regular la temperatura.
- "  "  "aumente o disminuya la temperatura establecida en 1 °C . La temperatura puede se puede ajustar según se desee tocando los botones de la puerta. (dentro del rangos de temperatura de 5-12 °C /12-18 °C .)
- "  "  "aumentar o disminuir la temperatura establecida en 1 °C . La temperatura puede se puede ajustar según se desee tocando los botones de la puerta. (dentro del rangos de temperatura de 5-12 °C /12-18 °C .)
- Botón de encendido/apagado de la luz interior. El  botón de luz se puede usar para encender/apagar. La luz interior se enciende y se apaga.
- "  "Tecla de cambio para Celsius/Fahrenheit
- "  " Es el botón de encendido. La alimentación se enciende por defecto cuando está enchufado. Presione y mantenga presionado el botón de encendido durante 3 segundos para encender o apagar el dispositivo.

Rango de ajuste de temperatura:

Zona superior: 5 - 12°C (41 - 54°F)

Zona inferior: 12 - 18°C (54 - 65°F)

MAINTENANCE AND CARE

Limpieza de su enfriador de bebidas y vinos

- Desenchufe el enfriador de bebidas y vinos y retire las botellas.
- Lave el interior con agua tibia o con una solución de bicarbonato de sodio. La solución debe ser de aproximadamente 2 cucharadas de bicarbonato de sodio por cada litro de agua.
- El exterior del enfriador de bebidas y vinos debe limpiarse con un detergente suave o agua tibia.
- Vacíe el depósito de agua que se encuentra en la parte inferior y lávelo.

Traslado de su enfriador de bebidas y vinos

- Retire todas las botellas.
- Asegure con cinta adhesiva todos los objetos sueltos dentro de su refrigerador para bebidas y vinos.
- Gire las patas niveladoras hacia la base para evitar daños.
- Pega la puerta con cinta adhesiva.
- Asegúrese de que la nevera para bebidas y vinos se mantenga en posición vertical durante el transporte.

Trouble shooting

PROBLEMA	POSIBLE CAUSA
La vinoteca no funciona.	No está conectado a un voltaje diferente. El disyuntor se disparó o se fundió un fusible.
La nevera para vinos no está lo suficientemente fría.	Compruebe la configuración del control de temperatura. El entorno exterior puede requerir una configuración más alta. La puerta se abre con demasiada frecuencia. La puerta no está completamente cerrada. La junta de la puerta no sella correctamente. El enfriador de vino no tiene el correcto autorización.
La luz no funciona.	Consulta el centro de servicio.
Vibraciones.	Comprueba que la vinoteca esté nivelada.
La vinoteca parece hacer demasiado ruido.	La vinoteca no está nivelada. Revisa el ventilador.

<p>La puerta no cierra bien.</p>	<p>La vinoteca no está nivelada. Las puertas estaban colocadas al revés y mal instaladas. El cierre es deficiente. La afeitadora está fuera de posición.</p>
<p>El LED no pudo mostrar nada.</p>	<p>La placa de control principal no funciona. Problema con la placa de circuito impreso. Hay algún problema con el enchufe.</p>
<p>Error en la pantalla LED.</p>	<p>Calidad de pantalla deficiente. El punto de temperatura está apagado.</p>
<p>Los botones no funcionan.</p>	<p>El panel de control de temperatura está dañado.</p>



VEVOR

Upgrade · The Home Creator Way



FRIGORIFERO PER VINI A LIBERA INSTALLAZIONE

MODELLO: JC-66D JC-110D JC138D JC120D



< Immagine solo a scopo illustrativo >

Queste sono le istruzioni originali, si prega di leggere attentamente tutte le istruzioni del manuale prima dell'uso. VEVOR si riserva il diritto di interpretare a proprio piacimento il presente manuale d'uso. L'aspetto del prodotto potrebbe differire leggermente da quello del prodotto ricevuto. Ci scusiamo se non vi informeremo tempestivamente di eventuali aggiornamenti tecnologici o software del nostro prodotto.

	<p>Attenzione: per ridurre il rischio di lesioni, l'utente deve leggere attentamente il manuale di istruzioni.</p>
	<p>Questo prodotto è soggetto alle disposizioni della Direttiva europea 2012/19/CE. Il simbolo raffigurante un bidone della spazzatura barrato indica che il prodotto richiede la raccolta differenziata dei rifiuti nell'Unione Europea. Ciò si applica al prodotto e a tutti gli accessori contrassegnati con questo simbolo. I prodotti contrassegnati in questo modo non possono essere smaltiti con i normali rifiuti domestici, ma devono essere conferiti presso un punto di raccolta per il riciclaggio di apparecchiature elettriche ed elettroniche.</p>

PRIMA DELL'USO, LEGGERE E SEGUIRE TUTTE LE NORME DI SICUREZZA E LE ISTRUZIONI PER L'USO.

IMPORTANT SAFETY INSTRUCTIONS

<p>⚡AVVERTIMENTO</p>	<p>Per ridurre il rischio di incendi, scosse elettriche o lesioni durante l'utilizzo dell'apparecchio, si prega di seguire queste precauzioni di base:</p>
-----------------------------	--

- Prima di utilizzare l'apparecchio, leggere attentamente questo manuale d'uso per assicurarsi di sfruttarlo al meglio.

AVVERTIMENTO:

- 1) Questo apparecchio non è destinato all'uso da parte di persone (compresi i bambini) con ridotte capacità fisiche, sensoriali o mentali, o prive di esperienza e conoscenza, a meno che non siano state supervisionate o istruite sull'uso dell'apparecchio da una persona responsabile della loro sicurezza.
- 2) I bambini devono essere sorvegliati per assicurarsi che non giochino con l'apparecchio.
- 3) Questo apparecchio può essere utilizzato da bambini di età pari o

superiore a 12 anni e da persone con ridotte capacità fisiche, sensoriali o mentali o prive di esperienza e conoscenza, purché siano sorvegliate o abbiano ricevuto istruzioni sull'uso sicuro dell'apparecchio e ne comprendano i rischi. I bambini non devono giocare con l'apparecchio. La pulizia e la manutenzione da parte dell'utente non devono essere effettuate da bambini senza supervisione.

Tenere l'apparecchio e il relativo cavo fuori dalla portata dei bambini.

4) Se il cavo di alimentazione è danneggiato, deve essere sostituito dal produttore, dal suo agente di assistenza o da personale qualificato analogo, al fine di evitare pericoli.

5) Per evitare pericoli dovuti all'instabilità dell'apparecchio, questo deve essere fissato in conformità alle istruzioni.

6) Quando si posiziona l'apparecchio, assicurarsi che il cavo di alimentazione non sia schiacciato o danneggiato.

7) Non posizionare più prese di corrente portatili o alimentatori portatili sul retro dell'apparecchio.

8) Mantenere libere da ostruzioni le aperture di ventilazione, sia nell'involucro dell'apparecchio che nella struttura incassata.

9) Non utilizzare dispositivi meccanici o altri mezzi per accelerare il processo di sbrinamento, diversi da quelli raccomandati dal produttore.

10) Non danneggiare il circuito del refrigerante.

11) Non utilizzare apparecchi elettrici all'interno dei vani per le bevande dell'apparecchio, a meno che non siano del tipo raccomandato dal produttore.

12) Non conservare in questo apparecchio sostanze esplosive come bombolette aerosol con propellente infiammabile.

13) Per evitare la contaminazione del sigaro, si prega di rispettare le seguenti istruzioni:

-Aprire la porta per lunghi periodi può causare un aumento significativo della temperatura nella scomparto dell'apparecchio.

-Pulire regolarmente le superfici che possono entrare in contatto con i sigari e i sistemi di drenaggio accessibili.

-Pulire i serbatoi dell'acqua se non sono stati utilizzati per 48 ore; effettuare

il lavaggio dell'impianto idrico collegato alla rete idrica se non è stata prelevata acqua per 5 giorni.

-Se l'apparecchio di refrigerazione viene lasciato vuoto per lunghi periodi, spegnerlo, sbrinarlo, pulirlo, asciugarlo e lasciare lo sportello aperto per evitare la formazione di muffa all'interno dell'apparecchio.

1 4) Questo apparecchio è destinato all'uso in ambito domestico e in applicazioni simili .

1 5) Non adatto ad ambienti con elevata umidità, atmosfere esplosive, nebbia salina, condizioni acide o alcaline.

1 6) Rispettare tutte le normative locali in materia di elettricità e sicurezza, nonché il National Electrical Code (NEC) e l'Occupational Safety and Health Act (OSHA) negli Stati Uniti.

• **Nota:** questo apparecchio contiene il refrigerante infiammabile R600a e l'agente schiumogeno ciclopentano.

Si prega di evitare il contatto con il fuoco durante il trasporto e l'utilizzo.

In caso di guasto, si prega di rivolgersi a un tecnico specializzato. Quando si smaltisce un apparecchio, si prega di portarlo presso un centro di raccolta autorizzato.

-Conservare queste istruzioni-



Durante l'utilizzo, la manutenzione e lo smaltimento dell'apparecchio, prestare attenzione al simbolo simile a quello a sinistra, che si trova sul retro dell'apparecchio (pannello posteriore o compressore) ed è di colore giallo o arancione.

Si tratta del simbolo di avvertimento del rischio di incendio. Nei tubi del refrigerante e nel compressore sono presenti materiali infiammabili.

Durante l'utilizzo, la manutenzione e lo smaltimento, si prega di tenersi a distanza da fonti di fuoco.

INSTALLATION INSTRUCTIONS

- Questo apparecchio è progettato esclusivamente per essere installato a libera installazione e non deve essere incassato o incorporato.
- Posizionare l'unità su un pavimento sufficientemente robusto da sostenerla a pieno carico. Per livellare per regolare l'unità, regolare i piedini di livellamento posti alla base dell'unità.
- Questo apparecchio non è progettato per essere installato all'interno di un mobile la cui parte frontale sia coperta da uno sportello.
- Lasciare uno spazio di 10 cm tra la parte superiore, posteriore e laterale del mobile refrigerato , in modo da consentire una corretta circolazione dell'aria per raffreddare il compressore e il condensatore.
- Posizionare l'unità lontano dalla luce solare diretta e da fonti di calore (stufa, termosifone, radiatore, ecc.). La luce solare diretta può danneggiare il rivestimento acrilico e le fonti di calore possono aumentare il consumo di energia elettrica. Anche temperature ambientali estremamente basse possono compromettere il corretto funzionamento dell'unità.
- Evitare di posizionare l'unità in ambienti umidi.
- Collegare l'unità a una presa a muro dedicata, correttamente installata e dotata di messa a terra. Non tagliare o rimuovere in nessun caso il terzo polo (di terra) dal cavo di alimentazione. Per qualsiasi domanda relativa all'alimentazione e/o alla messa a terra, rivolgersi a un elettricista qualificato o a un centro di assistenza autorizzato Products.

- Dopo aver collegato l' armadio refrigerato a una presa di corrente, lasciarlo raffreddare per 2-3 ore prima di riporvi qualsiasi alimento.

PARTS AND FEATURES

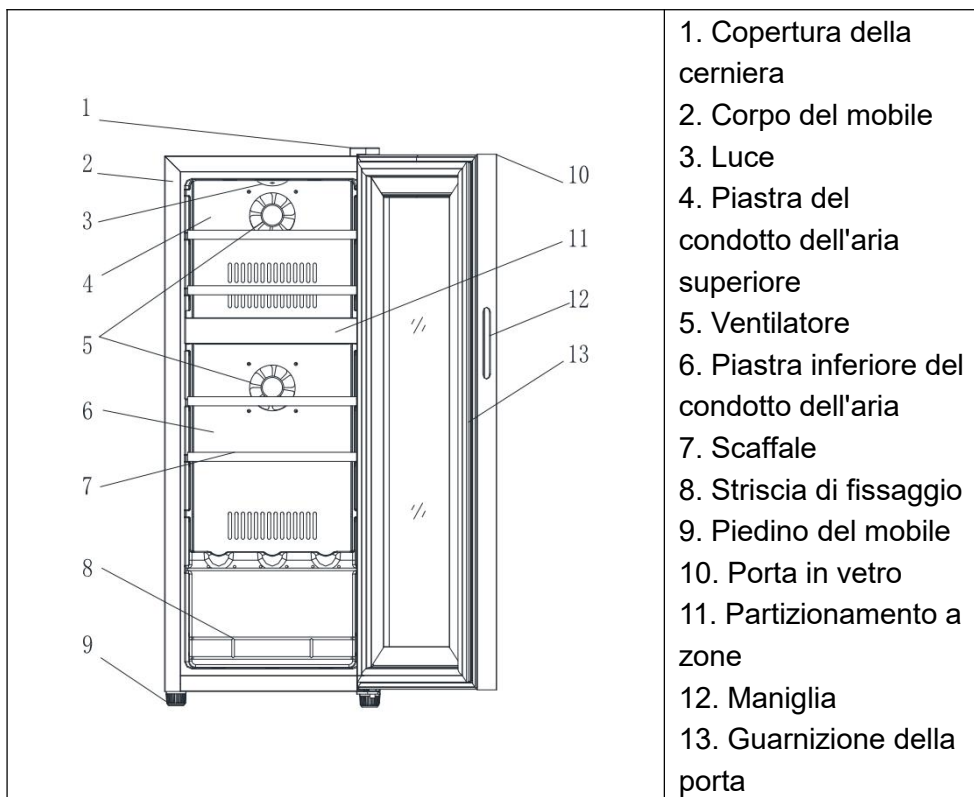

TECHNICAL PARAMETER

Modello	Prezzi tensione (V)	Prezzi frequenza (Hz)	Corrente nominale (UN)	refrigerante
JC-66D	115 ~	60	1.1	R600a
JC-110D	115 ~	60	1.1	
	220-240~	50	0,9	
JC-138D	115 ~	60	1.1	
	220-240~	50	0,9	
JC-120D	115 ~	60	1.1	

OPERATION INSTRUCTIONS

Si consiglia di installare il refrigeratore per vino in un luogo in cui l'ambiente La temperatura è compresa tra 15 e 30 °C. La temperatura interna può variare a seconda che la luce interna sia accesa o spenta. oppure spento, o la posizione delle bottiglie (sezione superiore, centrale o inferiore).

Impostazione del controllo della temperatura e del pannello di visualizzazione

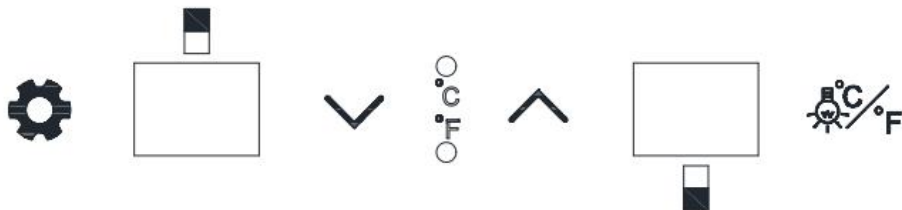



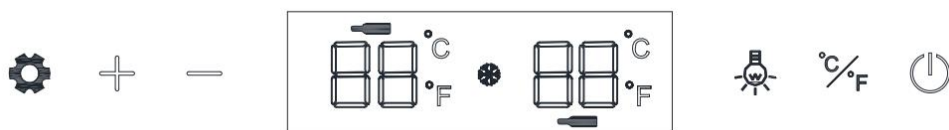





(JC-66D, JC-120D)



(JC-110D, JC-138D)

pulsanti

- Quando sei di fronte al mobile dei vini, il pulsante a sinistra è quello superiore pulsante di controllo della zona di temperatura e il pulsante a destra è quello inferiore Pulsante di controllo della zona di temperatura.
- "  "Impostazioni. Premere il tasto di impostazione per regolare la temperatura."
- "  " "  "aumentare o diminuire la temperatura impostata di 1 °C . La temperatura può essere regolato a piacere toccando i pulsanti sulla porta. (all'interno della intervalli di temperatura di 5-12 °C / 12-18 °C .)
- "  " "  "aumentare o diminuire la temperatura impostata di 1 °C . La temperatura può essere regolato a piacere toccando i pulsanti sulla porta. (all'interno della intervalli di temperatura di 5-12 °C / 12-18 °C .)
- "  "Pulsante ON/OFF della luce interna. Il pulsante della luce può essere utilizzato per accendere e spegnere la luce interna si accende e si spegne.
- "  "tasto di commutazione per Celsius/Fahrenheit
- "  " È il pulsante di accensione. L'alimentazione è attiva di default quando è collegata. Premi e tieni premuto il pulsante di accensione per 3 secondi per spegnere o accendere l'apparecchio.

Intervallo di regolazione della temperatura:

Zona superiore: 5 - 12°C (41 - 54°F)

Zona inferiore: 12 - 18°C (54 - 65°F)

MAINTENANCE AND CARE

Pulizia del refrigeratore per bevande e vini

- Scollega il refrigeratore per bevande e vino e rimuovi le bottiglie.
- Lavare l'interno con acqua tiepida o con una soluzione di bicarbonato di sodio. La soluzione dovrebbe essere composta da circa 2 cucchiaini di bicarbonato di sodio per un litro d'acqua.
- L'esterno del refrigeratore per bevande e vino deve essere pulito con un detergente delicato o con acqua tiepida.

- Estrai il contenitore dell'acqua sul fondo e lavalo.

Spostamento del refrigeratore per bevande e vini

- Rimuovere tutte le bottiglie.
- Fissate saldamente con del nastro adesivo tutti gli oggetti sfusi all'interno del vostro refrigeratore per bevande e vini.
- Ruotare i piedini di livellamento verso la base per evitare danni.
- Sigilla la porta con del nastro adesivo.
- Assicurarvi che il refrigeratore per bevande e vino rimanga in posizione verticale durante il trasporto.

Trouble shooting

PROBLEMA	POSSIBILE CAUSA
Il refrigeratore per il vino non funziona.	Non collegato a una presa con voltaggio diverso. L'interruttore automatico è scattato o un fusibile si è bruciato.
Il refrigeratore per il vino non è abbastanza freddo.	Verificare l'impostazione del controllo della temperatura. Le condizioni ambientali esterne potrebbero richiedere un'impostazione più elevata. La porta viene aperta troppo spesso. La porta non è chiusa completamente. La guarnizione della porta non si chiude correttamente. Il refrigeratore per vino non ha la corretta acidità.
La luce non funziona.	Rivolgiti al centro assistenza.
Vibrazioni.	Verificate che il refrigeratore per il vino sia in piano.

<p>Il frigorifero per il vino sembra fare troppo rumore.</p>	<p>Il frigorifero per il vino non è in piano. Controlla la ventola.</p>
<p>La porta non si chiude correttamente.</p>	<p>Il frigorifero per il vino non è in piano. Le porte sono state montate al contrario e non correttamente. La guarnizione è debole. La rasatura è fuori posizione.</p>
<p>Il LED non si accendeva.</p>	<p>La scheda di controllo principale non funziona. Problema con il PCB. C'è un problema con la spina.</p>
<p>Errore del display a LED.</p>	<p>Qualità dello schermo scadente. Il punto di temperatura è fuori specifica.</p>
<p>I pulsanti non sono funzionanti.</p>	<p>Il pannello di controllo della temperatura è danneggiato.</p>

