

VEVOR[®]

TOUGH TOOLS, HALF PRICE

Technical Support and E-Warranty Certificate www.vevor.com/support

Safety gate

YFB1005W、YFB1005B

We continue to be committed to provide you tools with competitive price.

"Save Half", "Half Price" or any other similar expressions used by us only represents an estimate of savings you might benefit from buying certain tools with us compared to the major top brands and does not necessarily mean to cover all categories of tools offered by us. You are kindly reminded to verify carefully when you are placing an order with us if you are actually saving half in comparison with the top major brands.

VEVOR®

TOUGH TOOLS, HALF PRICE

Safety gate

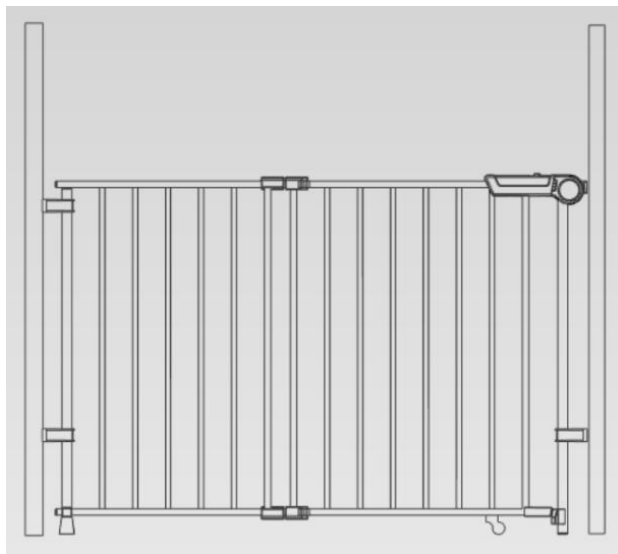

Model: YFB1005W、YFB1005B

NEED HELP? CONTACT US!

Have product questions? Need technical support? Please feel free to contact us: Technical Support and E-Warranty Certificate www.vevor.com/support

This is the original instruction, please read all manual instructions carefully before operating. VEVOR reserves a clear interpretation of our user manual. The appearance of the product shall be subject to the product you received. Please forgive us that we won't inform you again if there are any technology or software updates on our product.

INSTRUCTIONS

Thank you very much for choosing this dog gate .

Please read all of the instructions before using it.



The information will help you achieve the best possible results.

Model and Parameters

Model	YFB1005W	YFB1005B
Width	29.5-43in (75-109.2cm)	
Height	28in (71.1cm)	
Colour	White	Black

ASSEMBLY AND USE

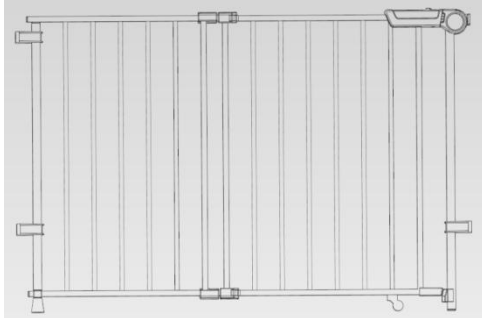
1. Component Diagram Please check to make sure you have the following parts

A: door*1	B: 1" screw *8
	

Installation Steps

1. Please ensure that the wall or column is perpendicular to the ground, and that the ground is level.
2. Open the operating levers, adjust the width of the door barrier to the appropriate size, and then close the operating levers (a total of 4, both upper and lower).



Open

Close

3. Secure the four plastic mounting brackets to the wall or column with screws, ensuring the surface is at least 2in (50.8mm) wide. The height of bracket A should be such that the tube is level with the ground. For the installation height of the other three brackets, the following recommendations are suggested:

$H1 \approx 25.6\text{in}$ (650mm) $H2 = H3 \approx 3.9\text{in}$ (100mm)

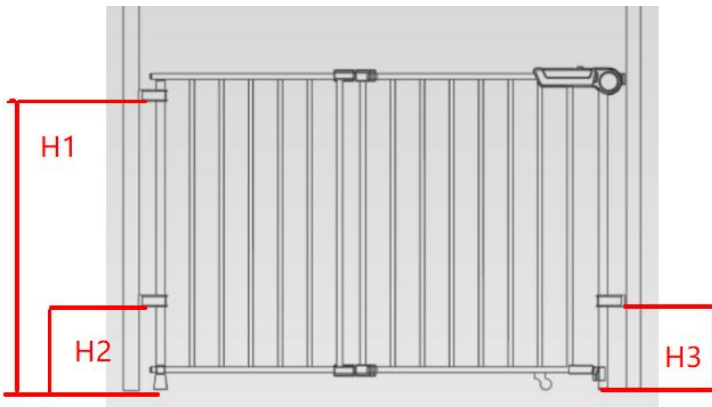

Door Lock Operation

1. Press and hold the switch while pulling it backwards, simultaneously lifting the locking lever upwards. This action will retract the latch bolt from the frame of the security door and simultaneously unlock the latch at the bottom of the door, allowing the door to be pushed or pulled open.

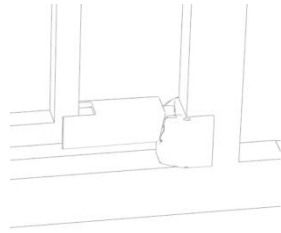
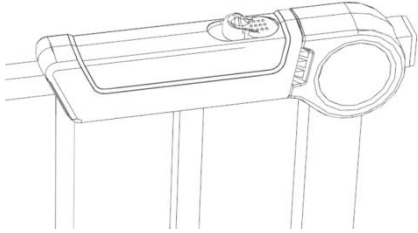

WARNING

- To prevent serious injury or death, securely install the gate or enclosure and use it according to the manufacturer's instructions.
- Never use with a child able to climb over or dislodge the gate or enclosure.
- This product will not necessarily prevent all accidents.
- Never leave children unattended.
- Use only with the locking mechanism securely engaged
- Intended for use with children from 8 months through 24 months of age.
- Stop using the gate if any parts are missing or become damaged.
- Children may die or be seriously injured when gates are not securely installed.
- ALWAYS install and use gates as directed using all required parts.
- Periodically check all fasteners to be sure they are tight and secure.
- Adult Assembly Required.
- The surfaces that the gate is to be fixed to must be suitable for the purpose and must be structurally sound.
- Indoor use only. It is not to be exposed to outdoor elements.
- Install this gate away from heaters and other sources of heat.
- STOP using it when a child can climb over or dislodge the gate.
- You MUST install [wall cups] to keep the gate in place. Without [wall cups], the child can push out and escape.

- NEVER use it to keep the child away from a pool.

AVERTISSEMENT !

·Pour éviter des blessures graves ou mortelles, installez solidement la barrière ou la clôture et utilisez-la en suivant les instructions du fabricant.

·Ne jamais l'utiliser si l'enfant est capable de grimper par-dessus ou de déloger la barrière ou la clôture.

·Ce produit n'empêche pas nécessairement tous les accidents.

·Ne jamais laisser les enfants sans surveillance.

·Ne l'utilisez que si le mécanisme de verrouillage est bien enclenché.

·Conçu pour être utilisé avec des enfants âgés de 8 mois à 24 mois.

·Cessez d'utiliser la barrière s'il manque des pièces ou si elle est endommagée.

·Les enfants peuvent mourir ou être gravement blessés si les barrières ne sont pas correctement installées.

·TOUJOURS installer et utiliser les barrières conformément aux instructions, en utilisant toutes les pièces nécessaires.

·Vérifiez régulièrement que toutes les fixations sont bien serrées.

·Un assemblage par un adulte est nécessaire.

·Les surfaces sur lesquelles la barrière doit être fixée doivent être adaptées à l'usage qui en est fait et doivent être structurellement saines.

·Utilisation à l'intérieur uniquement. Elle ne doit pas être exposée aux éléments extérieurs.

·Installez cette barrière loin des appareils de chauffage et autres sources de chaleur.

·Cessez de l'utiliser lorsqu'un enfant peut l'escalader ou la déloger.

·Vous DEVEZ installer des [coupelles murales] pour maintenir la barrière en place. Sans les [coupelles murales], l'enfant peut sortir et s'échapper.

·Ne l'utilisez JAMAIS pour éloigner l'enfant d'une piscine.

·Thanks for purchasing VEVOR product!

VEVOR[®]

TOUGH TOOLS, HALF PRICE

Technical Support and E-Warranty Certificate
www.vevor.com/support

VEVOR[®]

TOUGH TOOLS, HALF PRICE

Supporto tecnico e certificato di garanzia elettronica www.vevor.com/support

Cancello di sicurezza

YFB1005W, YFB1005B

Continuiamo a impegnarci per fornirvi strumenti a prezzi competitivi.

"Risparmia la metà", "Metà prezzo" o qualsiasi altra espressione simile da noi utilizzata rappresenta solo una stima del risparmio che potresti ottenere acquistando determinati utensili con noi rispetto ai principali marchi principali e non significa necessariamente coprire tutte le categorie di utensili da noi offerti. Ti ricordiamo gentilmente di verificare attentamente quando effettui un ordine con noi se stai effettivamente risparmiando la metà rispetto ai principali marchi principali.

VEVOR[®]
TOUGH TOOLS, HALF PRICE

Cancello di sicurezza

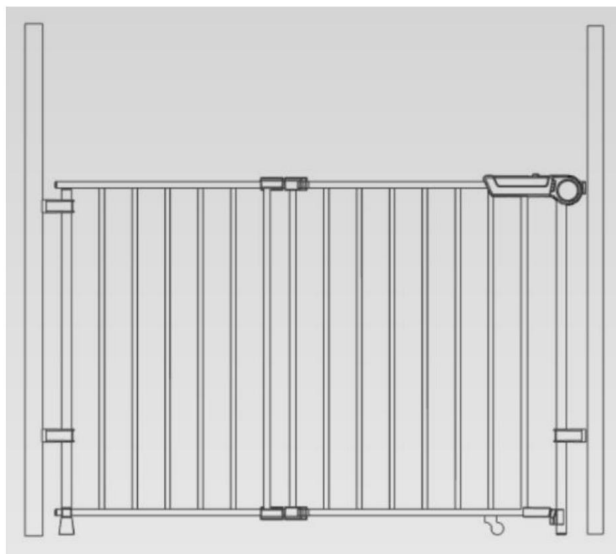

Modello: YFB1005W, YFB1005B

HAI BISOGNO DI AIUTO? CONTATTACI!

Hai domande sul prodotto? Hai bisogno di supporto tecnico? Non esitare a contattarci: Supporto tecnico e certificato di garanzia elettronica www.vevor.com/support

Questa è l'istruzione originale, si prega di leggere attentamente tutte le istruzioni del manuale prima di utilizzare. VEVOR si riserva una chiara interpretazione del nostro manuale utente. L'aspetto del prodotto sarà soggetto al prodotto ricevuto. Vi preghiamo di perdonarci se non vi informeremo di nuovo se ci sono aggiornamenti tecnologici o software sul nostro prodotto.

ISTRUZIONI

Grazie mille per aver scelto questo cancelletto per cani.

Si prega di leggere attentamente le istruzioni prima di utilizzarlo.

Le informazioni ti aiuteranno a raggiungere i migliori risultati possibili.

Modello e parametri

Modello YFB1005W YFB1005B		
Larghezza	29,5-43 pollici (75-109,2 cm)	
Altezza	28 pollici (71,1 cm)	
Colore	Bianco	Nero

MONTAGGIO E UTILIZZO

1. Diagramma dei componenti Si prega di verificare di avere quanto segue parti

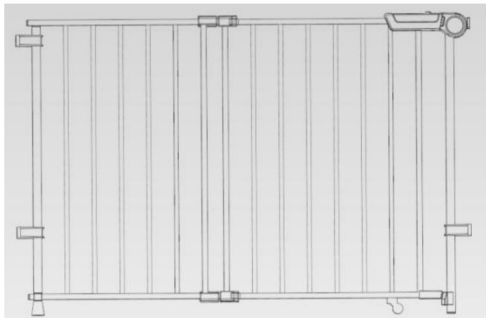
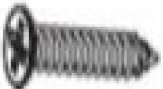
A: porta*1	B: vite da 1" *8
	

Fasi di installazione

1. Assicurarsi che il muro o la colonna siano perpendicolari al terreno e che il terreno sia livellato.
2. Aprire le leve di comando, regolare la larghezza della barriera della porta alla dimensione appropriata, quindi chiudere le leve di comando (in totale 4, entrambe superiore e inferiore).



Aprire

Vicino

3. Fissare le quattro staffe di montaggio in plastica alla parete o alla colonna con viti, assicurandosi che la superficie sia larga almeno 2 pollici (50,8 mm). L'altezza di la staffa A deve essere tale che il tubo sia a livello del terreno. Per la altezza di installazione delle altre tre staffe, la seguente si suggeriscono raccomandazioni:

H1=25,6 pollici (650 mm)

H2=H3=3,9 pollici (100 mm)

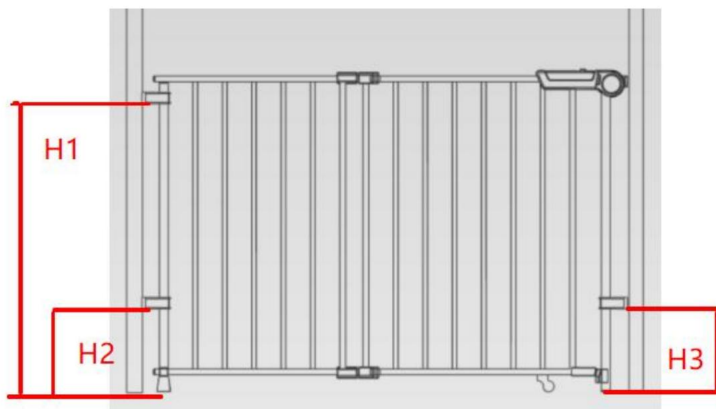

Funzionamento della serratura della porta

1. Premere e tenere premuto l'interruttore mentre lo si tira indietro, contemporaneamente sollevando la leva di bloccaggio verso l'alto. Questa azione ritrarrà il chiavistello da il telaio della porta di sicurezza e contemporaneamente sbloccare il chiavistello parte inferiore della porta, consentendo di spingerla o tirarla per aprirla.

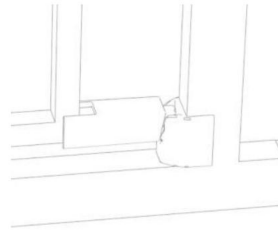
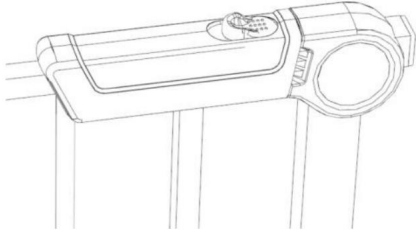

WARNING

- Per prevenire lesioni gravi o morte, installare saldamente il cancello o la recinzione e utilizzare secondo le istruzioni del produttore.
- Non utilizzare mai se un bambino è in grado di scavalcare o spostare il cancello o la recinzione.
- Questo prodotto non previene necessariamente tutti gli incidenti.
- Non lasciare mai i bambini incustoditi.
- Utilizzare solo con il meccanismo di bloccaggio saldamente inserito
- Progettato per l'uso con bambini dagli 8 ai 24 mesi di età.
- Interrompere l'utilizzo del cancello se qualche parte risulta mancante o danneggiata.
- Se i cancelli non sono installati in modo sicuro, i bambini potrebbero morire o ferirsi gravemente.
- Installare e utilizzare SEMPRE i cancelli come indicato, utilizzando tutti i componenti necessari.
- Controllare periodicamente tutti gli elementi di fissaggio per accertarsi che siano ben serrati e sicuri.
- È richiesto il montaggio da parte di un adulto.
- Le superfici su cui verrà fissato il cancello devono essere idonee allo scopo e deve essere strutturalmente solido.
- Solo per uso interno. Non deve essere esposto agli elementi esterni.
- Installare il cancello lontano da caloriferi e altre fonti di calore.
- INTERROMPERE l'utilizzo quando un bambino rischia di scavalcare o spostare il cancelletto.
- DEVI installare [coppe da muro] per tenere il cancello in posizione. Senza [coppe da muro], il bambino può spingersi fuori e scappare.

- NON utilizzarlo MAI per tenere il bambino lontano dalla piscina.

AVVISO!

·Per evitare lesioni gravi o mortali, installarlo solidamente la barriera o la chiusura e utilizzarla seguendo le istruzioni fabbricante.

·Non utilizzarlo se il bambino è in grado di afferrare il tuo bambino rimuovere la barriera o la chiusura.

·Ce produit n'empêche pas nécessairement tous les accidents.

·Non lasciare mai i bambini senza sorveglianza.

·Non utilizzare se il meccanismo di bloccaggio è ben chiuso.

·Conçu per essere utilizzato con bambini dagli 8 mesi ai 24 mesi.

·Non utilizzare la barriera se mancano i pezzi o se è danneggiato.

·I bambini possono morire o essere gravemente benedetti se li hanno le barriere non sono installate correttamente.

·TOUJOURS installare e utilizzare le barriere in conformità alle aux istruzioni, utilizzando tutti i pezzi necessari.

·Verificare regolarmente che tutti i fissaggi siano ben serrati.

·È necessario un assemblaggio per un adulto.

·Le superfici sulle superfici della barriera devono essere fissate, devono essere adattati all'uso che sono fatti e devono essere strutturati santi.

·Utilizzo unico all'interno. Elle ne doit pas être exposée agli elementi esterni.

·Installare questa barriera all'interno degli apparecchi di riscaldamento e degli altri fonti di calore.

·Cessez de l'utiliser lorsqu'un enfant peut la scala o il déloger.

·Vous DEVEZ installer des [coupelles murales] pour maintenir la barriera sul posto. Sans les [coupelles murales], l'enfant peut sortir et si rompe.

·Non utilizzare JAMAIS per allontanare il bambino da una piscina.

Grazie per aver acquistato il prodotto VEVOR!

VEVOR®
TOUGH TOOLS, HALF PRICE

Supporto tecnico e certificato di garanzia
elettronica www.vevor.com/support

VEVOR[®]

TOUGH TOOLS, HALF PRICE

Wsparcie techniczne i certyfikat gwarancji elektronicznej www.vevor.com/support

Bramka bezpieczeństwa

YFB1005W, YFB1005B

Nadal staramy się oferować Państwu narzędzia w konkurencyjnych cenach.

„Oszczędź do połowy”, „Połowa ceny” lub inne podobne wyrażenia używane przez nas stanowią jedynie szacunkowe oszczędności, jakie możesz uzyskać, kupując u nas określone narzędzia w porównaniu z głównymi markami i niekoniecznie oznaczają one objęcie wszystkich kategorii narzędzi oferowanych przez nas. Uprzejmie przypominamy, aby dokładnie sprawdzić, czy składając u nas zamówienie faktycznie oszczędzasz połowę w porównaniu z głównymi markami.

VEVOR[®]
TOUGH TOOLS, HALF PRICE

Bramka bezpieczeństwa

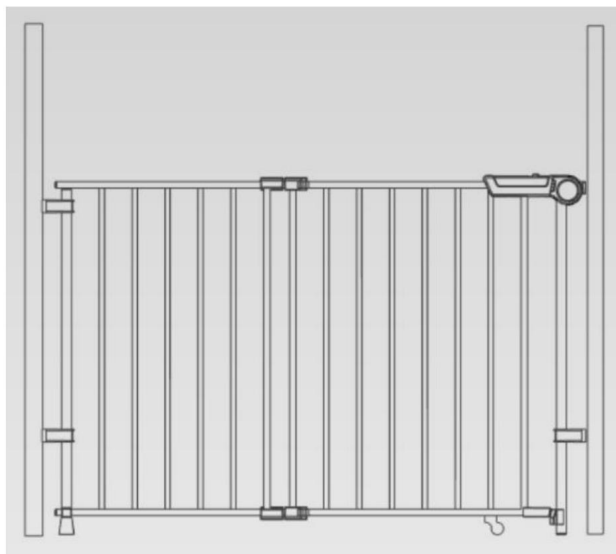

Modele YFB1005W, YFB1005B

POTRZEBUJESZ POMOCY? SKONTAKTUJ SIĘ Z NAMI!

Masz pytania dotyczące produktu? Potrzebujesz wsparcia technicznego? Skontaktuj się z nami: Wsparcie techniczne i certyfikat E-Gwarancji www.vevor.com/support

To jest oryginalna instrukcja, przed użyciem należy uważnie przeczytać wszystkie instrukcje. VEVOR zastrzega sobie jasną interpretację naszej instrukcji obsługi. Wygląd produktu będzie zależał od produktu, który otrzymałeś. Prosimy o wybaczenie, że nie poinformujemy Cię ponownie, jeśli w naszym produkcie pojawią się jakiegokolwiek aktualizacje technologiczne lub oprogramowania.

INSTRUKCJE

Dziękujemy bardzo za wybranie tej bramki dla psa.

Przed użyciem należy dokładnie przeczytać instrukcję.

Informacje te pomogą Ci osiągnąć najlepsze możliwe rezultaty.

Model i parametry

Modele YFB1005W YFB1005B		
Szerokość	29,5-43 cale (75-109,2 cm)	
Wysokość	28 cali (71,1 cm)	
Kolor	Biały	Czarny

MONTAŻ I UŻYTKOWANIE

1. Schemat komponentów Sprawdź, czy masz następujące elementy strony

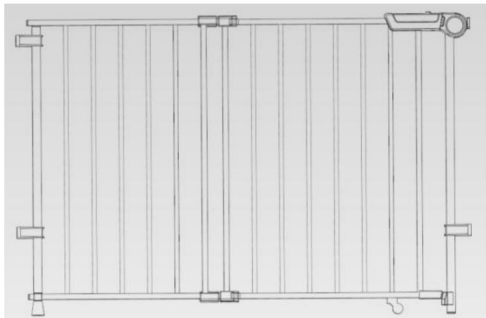
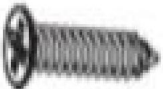
A: drzwi*1	B: śruba 1" *8
	

Kroki instalacji

1. Upewnij się , że ściana lub kolumna jest prostopadła do podłoża i że podłoże jest równe.
2. Otwórz dźwignie sterujące, dostosuj szerokość bariery drzwiowej do odpowiedniego rozmiaru, a nastę pnie zamknij dźwignie robocze (w sumie 4, obie górny i dolny).



Otwórz

Zamknąć

3. Przymocuj cztery plastikowe uchwyty montażowe do ściany lub kolumny za pomocą śruby, zapewniając, że powierzchnia ma co najmniej 2 cale (50,8 mm) szerokości. Wysokość uchwyt A powinien być taki, aby rura była na poziomie podłoża. wysokość montażu pozostałych trzech wsporników, zgodnie z poniższą tabelą Sugerowane są nastę pujące zalecenia:

H1 25,6 cala (650 mm)

H2=H3 3,9 cala (100 mm)

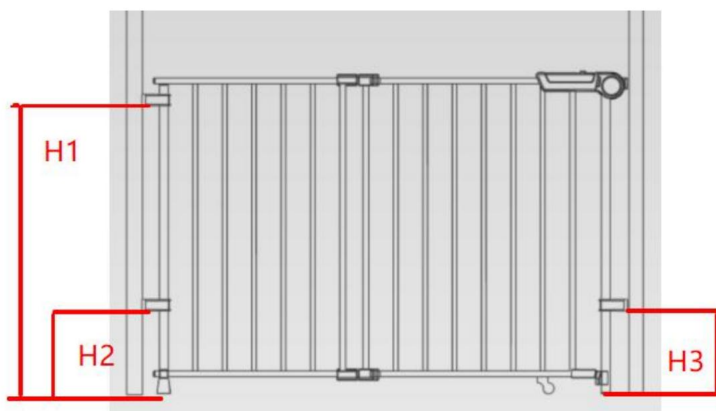

Działanie zamka drzwi

1. Naciśnij i przytrzymaj przełącznik, jednocześnie pociągając go do tyłu podnosząc dźwignię blokującą do góry. Ta czynność spowoduje cofnięcie rygly zatrzaskowego ościeżnicę drzwi zabezpieczających i jednocześnie odblokuj zatrzask na dolnej części drzwi, co umożliwi ich otwarcie poprzez pchnięcie lub pociągnięcie.

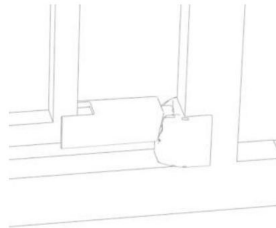
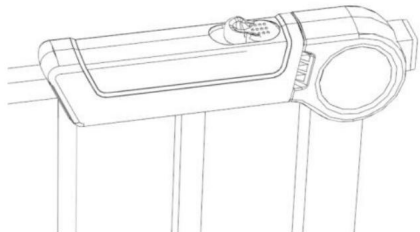

WARNING

- Aby zapobiec poważnym obrażeniom lub śmierci, należy bezpiecznie zamontować bramkę lub obudowę i używać jej postępu zgodnie z instrukcją producenta.
- Nigdy nie używaj urządzenia, jeśli dziecko jest w stanie przeskoczyć lub strącić bramkę lub obudowę.
- Produkt ten nie zapobiegnie wszystkim wypadkom.
- Nigdy nie pozostawiaj dzieci bez opieki.
- Stosować wyłącznie przy prawidłowo załączonym mechanizmie blokującym.
- Przeznaczony do stosowania u dzieci w wieku od 8 do 24 miesięcy.
- Zaprzestań używania bramki, jeśli którejkolwiek z jej części brakuje lub jest ona uszkodzona.
- Dzieci mogą umrzeć lub doznać poważnych obrażeń, jeśli bramki nie zostaną odpowiednio zamontowane.
- ZAWSZE instaluj i używaj bram zgodnie z instrukcją, używając wszystkich wymaganych części.
- Okresowo sprawdzaj wszystkie elementy mocujące, aby mieć pewność, że są dobrze dokręcone i bezpieczne.
- Wymagane jest uczestnictwo osoby dorosłej.
- Powierzchnie, do których ma być przymocowana brama, muszą być odpowiednie do jej przeznaczenia i musi być konstrukcyjnie solidny.
- Tylko do użytku wewnątrz. Nie należy wystawiać na działanie czynników zewnętrznych.
- Zainstaluj bramkę z dala od grzejników i innych źródeł ciepła.
- PRZERWIJ używanie bramki, jeśli dziecko może ją przeskoczyć lub ją strącić.
- MUSISZ zainstalować [podkładki ścienne], aby utrzymać bramkę na miejscu. Bez [podkładek ściennych], dziecko może się wypchnąć i uciec.

- NIGDY nie używaj go do trzymania dziecka z dala od basenu.

UWAGA!

·Pour éviter des blessures groby ou mortelles, installez solidement la barrière ou la clôture et utilisez-la en suivant les instrukcje du wytwórca.

·Ne jamais l'utiliser si l'enfant est capable de grimper par-dessus ou de déloger la barrière ou la clôture.

·Ce produit n'empêche pas nécessairement tous les wypadków.

·Ne jamais laisser les enfants sans inwigilacja.

·Ne l'utilisez que si le mécanisme de verrouillage est bien enclenché.

·Conçu pour être utilisé avec des enfants âgés de 8 mois à 24 mois.

·Cessez d'utiliser la barrière s'il manque des pièces ou si elle est endomagiczna.

·Les enfants peuvent mourir ou être grobowiec błogosławi si les barrières ne sont pas fixées.

·TOUJOURS installer et utiliser les barrières conformément aux instrukcje, en utilisant toutes les pièces nécessaires.

·Vérifiez régulièrement que toutes les fixations sont bien serrées.

·Un assemblage par un Adulte est Nécessaire.

·Les Surfaces sur Lesquelles la barrière doit être fixée doivent être Structurellement świą ty.

·Wykorzystanie unikalności l'intérieur. Elle ne doit pas être exposée na elementach zewnę trznych.

·Installez cette barrière loin des appareils de chauffage et autres źródła wiedzy.

·Cessez de l'utiliser lorsqu'un enfant peut l'escalader ou la déloger.

·Vous DEVEZ installer des [coupelles murales] pour maintenir la bariera na miejsku. Sans les [coupelles murales], l'enfant peut sortir et jest rozdział.

·Ne l'utilisez JAMAIS pour éloigner l'enfant d'une piscine.

·Dzię kujemy za zakup produktu VEVOR!

VEVOR®
TOUGH TOOLS, HALF PRICE

Wsparcie techniczne i certyfikat gwarancji
elektronicznej www.vevor.com/support

VEVOR®

TOUGH TOOLS, HALF PRICE

Technischer Support und E-Garantie-Zertifikat www.vevor.com/support

Sicherheitstor

YFB1005W, YFB1005B

Wir sind weiterhin bestrebt, Ihnen Werkzeuge zu wettbewerbsfähigen Preisen anzubieten.

„Sparen Sie die Hälfte“, „Halber Preis“ oder andere ähnliche Ausdrücke, die wir verwenden, stellen nur eine Schätzung der Ersparnis dar, die Sie beim Kauf bestimmter Werkzeuge bei uns im Vergleich zu den großen Topmarken erzielen können, und decken nicht unbedingt alle von uns angebotenen Werkzeugkategorien ab. Wir möchten Sie freundlich daran erinnern, bei Ihrer Bestellung bei uns sorgfältig zu prüfen, ob Sie im Vergleich zu den großen Topmarken tatsächlich die Hälfte sparen.

VEVOR[®]
TOUGH TOOLS, HALF PRICE

Sicherheitstor

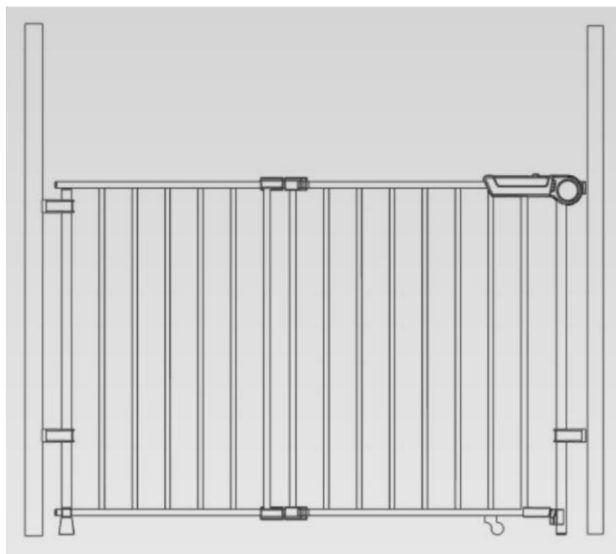

Modell: YFB1005W, YFB1005B

Brauchen Sie Hilfe? Kontaktieren Sie uns!

Haben Sie Fragen zum Produkt? Benötigen Sie technischen Support? Bitte kontaktieren Sie uns: Technischer Support und E-Garantie-Zertifikat www.vevor.com/support

Dies ist die Originalanleitung. Bitte lesen Sie alle Anweisungen sorgfältig durch, bevor Sie das Gerät in Betrieb nehmen. VEVOR behält sich eine klare Auslegung unserer Bedienungsanleitung vor. Das Erscheinungsbild des Produkts richtet sich nach dem Produkt, das Sie erhalten haben. Bitte verzeihen Sie uns, dass wir Sie nicht erneut informieren, wenn es Technologie- oder Software-Updates für unser Produkt gibt.

ANWEISUNGEN

Vielen Dank, dass Sie sich für dieses Hundegitter entschieden haben.

Bitte lesen Sie vor der Verwendung alle Anweisungen.



Die Informationen helfen Ihnen, die bestmöglichen Ergebnisse zu erzielen.

Modell und Parameter

Modell YFB1005W YFB1005B		
Breite	29,5–43 Zoll (75–109,2 cm)	
Höhe	28 Zoll (71,1 cm)	
Farbe	Weiß	Schwarz

MONTAGE UND VERWENDUNG

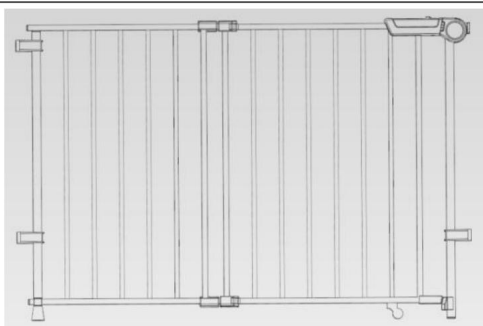
1. Komponentendiagramm Bitte überprüfen Sie, ob Sie Folgendes haben
Teile

A: Tür * 1	B: 1" Schraube *8
	

Installationsschritte

1. Achten Sie darauf, dass die Wand bzw. Säule senkrecht zum Boden steht und der Untergrund eben ist.
2. Öffnen Sie die Bedienhebel, stellen Sie die Breite der Türbarriere auf die entsprechende Größe, und schließen Sie dann die Bedienhebel (insgesamt 4, beide oben und unten).



Öffnen

Schließen

3. Befestigen Sie die vier Kunststoffhalterungen an der Wand oder Säule mit Schrauben, wobei die Oberfläche mindestens 50,8 mm breit sein muss. Die Höhe der Halterung A sollte so angebracht werden, dass das Rohr auf gleicher Höhe mit dem Boden ist. Montagehöhe der anderen drei Halterungen, folgende Empfehlungen werden vorgeschlagen:

H1 \dot{y} 25,6 Zoll (650 mm)

H2 = H3 \dot{y} 3,9 Zoll (100 mm)

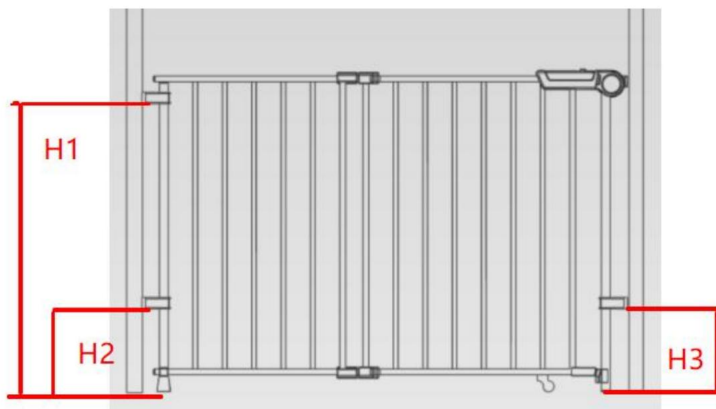

Türschlossbetrieb

1. Den Schalter gedrückt halten und gleichzeitig nach hinten ziehen.

durch Anheben des Verriegelungshebels nach oben. Dadurch wird der Riegel aus den Rahmen der Sicherheitstür und entriegeln Sie gleichzeitig den Riegel an der Unterseite der Tür, so dass die Tür aufgeschoben oder aufgezogen werden kann.

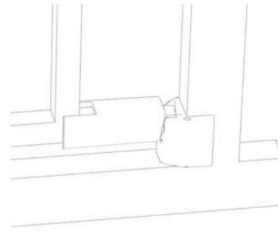
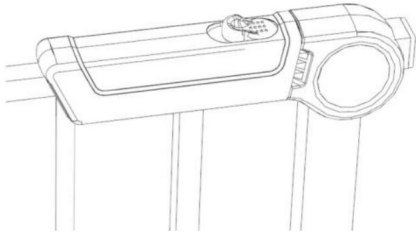

WARNING

- Um schwere Verletzungen oder Todesfälle zu vermeiden, installieren Sie das Tor oder die Umzäunung sicher und verwenden Sie es gemäß den Anweisungen des Herstellers.
- Verwenden Sie das Gerät niemals, wenn ein Kind in der Lage ist, über das Tor bzw. die Umzäunung zu klettern oder diese zu lösen.
- Dieses Produkt kann nicht unbedingt alle Unfälle verhindern.
- Lassen Sie Kinder niemals unbeaufsichtigt.
- Nur mit sicher eingerastetem Verriegelungsmechanismus verwenden
- Für die Verwendung bei Kindern im Alter von 8 bis 24 Monaten vorgesehen.
- Benutzen Sie das Tor nicht mehr, wenn Teile fehlen oder beschädigt sind.
- Wenn Tore nicht sicher installiert sind, besteht für Kinder Todesgefahr oder es besteht die Gefahr schwerer Verletzungen.
- Installieren und verwenden Sie Tore IMMER gemäß den Anweisungen und verwenden Sie alle erforderlichen Teile.
- Überprüfen Sie regelmäßig alle Befestigungselemente, um sicherzustellen, dass sie fest und sicher sind.
- Zusammenbau durch Erwachsene erforderlich.
- Die Flächen, an denen das Tor befestigt werden soll, müssen für den vorgesehenen Zweck geeignet sein und muss strukturell solide sein.
- Nur für den Innenbereich. Es darf nicht den Elementen im Freien ausgesetzt werden.
- Installieren Sie dieses Tor entfernt von Heizungen und anderen Wärmequellen.
- Verwenden Sie es nicht mehr, wenn ein Kind darüber klettern oder das Schutzgitter lösen kann.
- Sie MÜSSEN [Wandhalterungen] installieren, um das Tor an Ort und Stelle zu halten. Ohne [Wandhalterungen] Das Kind kann herausstoßen und entkommen.

- Verwenden Sie es NIEMALS, um Ihr Kind vom Pool fernzuhalten.

WARNUNG!

· Um die Segnungen von Gräbern oder Toten zu vermeiden, installieren Sie die Festung Benutzen Sie die Barriere oder den Verschluss entsprechend der Anleitung Hersteller.

· Sie müssen es nicht benutzen, wenn das Kind in der Lage ist, sich von Ihnen zu trennen Delogieren Sie die Barriere oder den Verschluss.

· Dieses Produkt darf nicht zu Unfällen führen.

· Lassen Sie Kinder nicht ohne Überwachung.

· Benutzen Sie nicht, dass der Sicherungsmechanismus gut blockiert ist.

· Wird für Kinder im Alter von 8 bis 24 Monaten verwendet.

· Benutzen Sie die Barriere, damit die Teile beschädigt werden oder sie sich befinden entzündet.

· Les enfants peuvent mourir or être grabment blessés si les

Es wurden keine Barrieren installiert.

· TOUJOURS installiert und verwendet die entsprechenden Barrieren

Anweisungen und alle benötigten Teile verwenden.

· Überprüfen Sie regelmäßig, ob alle Fixierungen ordnungsgemäß funktionieren.

· Ein Zusammenbau durch einen Erwachsenen ist erforderlich.

· Die Oberflächen auf den Quellen der Barriere sind fest verankert

Sie sind an die Verwendung angepasst und müssen daher strukturiert sein saines.

· Einzigartige Innennutzung. Es gibt kein Exposé für Außenelemente.

· Installieren Sie diese Barriere für Chauffage- und andere Geräte Wärmequellen.

· Cessez de l'utiliser lorsqu'un enfant peut l'escalader or la déloger.

· Vous DEVEZ installer de [coupelles walles] for maintenir la Barriere am Platz. Sans les [coupelles walles], l'enfant peut sortir et es ist vorbei.

· Nutze JAMAIS nicht, um das Kind eines Schwimmbades zu trainieren.

· Danke für den Kauf eines VEVOR-Produkts!

VEVOR®
TOUGH TOOLS, HALF PRICE

Technischer Support und E-Garantie-Zertifikat
www.vevor.com/support

VEVOR[®]

TOUGH TOOLS, HALF PRICE

Assistance technique et certificat de garantie électronique www.vevor.com/support

Barrière de sécurité

YFB1005W, YFB1005B

Nous continuons à nous engager à vous fournir des outils à des prix compétitifs.

« Économisez la moitié », « Moitié prix » ou toute autre expression similaire utilisée par nous ne représente qu'une estimation des économies que vous pourriez réaliser en achetant certains outils chez nous par rapport aux grandes marques et ne couvre pas nécessairement toutes les catégories d'outils que nous proposons. Nous vous rappelons de bien vouloir vérifier soigneusement lorsque vous passez une commande chez nous si vous économisez réellement la moitié par rapport aux grandes marques.

VEVOR[®]
TOUGH TOOLS, HALF PRICE

Barrière de sécurité

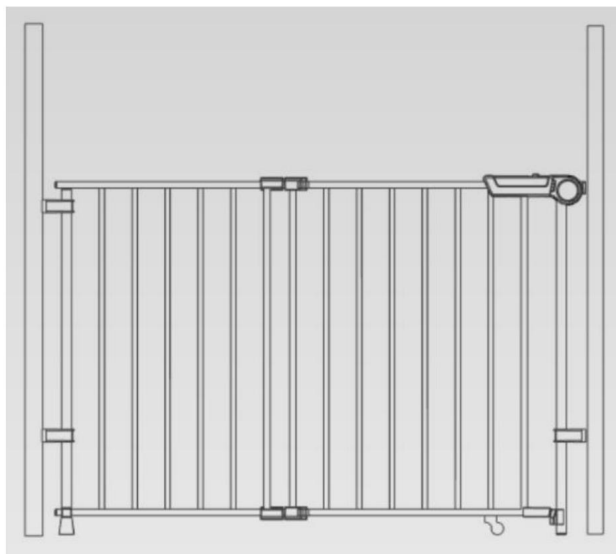

Modèle : YFB1005W, YFB1005B

BESOIN D'AIDE? CONTACTEZ-NOUS!

Vous avez des questions sur nos produits ? Vous avez besoin d'assistance technique ? N'hésitez pas à nous contacter : Assistance technique et certificat de garantie électronique www.vevor.com/support

Il s'agit de la notice d'utilisation d'origine. Veuillez lire attentivement toutes les instructions du manuel avant de l'utiliser. VEVOR se réserve le droit d'interpréter clairement notre manuel d'utilisation. L'apparence du produit dépend du produit que vous avez reçu. Veuillez nous excuser, nous ne vous informerons plus en cas de mise à jour technologique ou logicielle de notre produit.

INSTRUCTIONS

Merci beaucoup d'avoir choisi cette barrière pour chien.

Veuillez lire toutes les instructions avant de l'utiliser.



Ces informations vous aideront à obtenir les meilleurs résultats possibles.

Modèle et paramètres

Modèle YFB1005W YFB1005B		
Largeur	29,5-43 pouces (75-109,2 cm)	
Hauteur	28 pouces (71,1 cm)	
Couleur	Blanc	Noir

MONTAGE ET UTILISATION

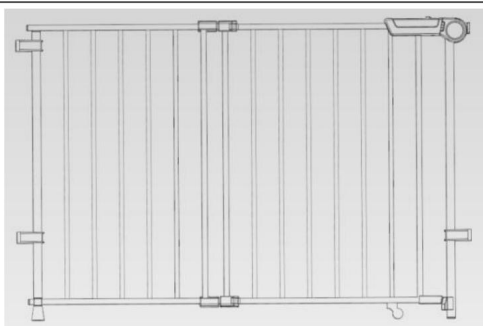
1. Diagramme des composants Veuillez vérifier que vous disposez des éléments suivants parties

A : porte*1	B : vis de 1 po * 8
	

Étapes d'installation

1. Assurez-vous que le mur ou la colonne est perpendiculaire au sol et que le sol est de niveau.
2. Ouvrez les leviers de commande, réglez la largeur de la barrière de porte à la taille appropriée, puis fermez les leviers de commande (un total de 4, tous deux (supérieur et inférieur)).



Ouvrir

Fermer

3. Fixez les quatre supports de montage en plastique au mur ou à la colonne avec vis, en veillant à ce que la surface mesure au moins 50,8 mm (2 po) de large. La hauteur de Le support A doit être tel que le tube soit au niveau du sol. Pour le hauteur d'installation des trois autres supports, les éléments suivants Des recommandations sont suggérées :

H1≈25,6 pouces (650 mm)

H2=H3≈3,9 pouces (100 mm)

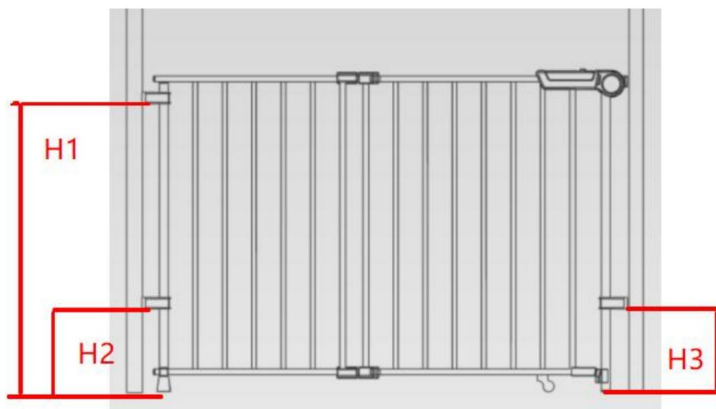

Fonctionnement du verrouillage de la porte

1. Appuyez sur l'interrupteur et maintenez-le enfoncé tout en le tirant vers l'arrière, simultanément soulevant le levier de verrouillage vers le haut. Cette action rétractera le pêne de verrouillage le cadre de la porte de sécurité et déverrouillera simultanément le loquet au bas de la porte, permettant de pousser ou de tirer la porte pour l'ouvrir.

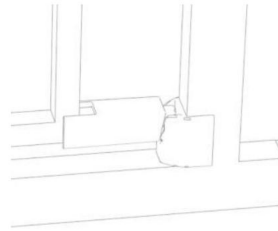
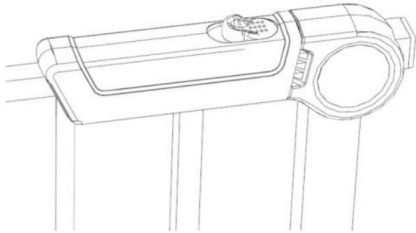

WARNING

- Pour éviter des blessures graves ou la mort, installez solidement la barrière ou l'enceinte et utilisez conformément aux instructions du fabricant.
- Ne jamais utiliser avec un enfant capable de grimper par-dessus ou de déloger la barrière ou l'enceinte.
- Ce produit n'empêchera pas nécessairement tous les accidents.
- Ne laissez jamais les enfants sans surveillance.
- Utiliser uniquement avec le mécanisme de verrouillage bien engagé
- Destiné à être utilisé avec des enfants de 8 à 24 mois.
- Arrêtez d'utiliser le portail si des pièces manquent ou sont endommagées.
- Les enfants peuvent mourir ou être gravement blessés lorsque les barrières ne sont pas solidement installées.
- Installez et utilisez TOUJOURS les portails comme indiqué en utilisant toutes les pièces requises.
- Vérifiez périodiquement toutes les fixations pour vous assurer qu'elles sont bien serrées et sécurisées.
- Assemblage par un adulte requis.
- Les surfaces sur lesquelles le portail doit être fixé doivent être adaptées à l'usage prévu et doit être structurellement solide.
- Utilisation en intérieur uniquement. Ne pas exposer aux éléments extérieurs.
- Installez ce portail loin des radiateurs et autres sources de chaleur.
- ARRÊTEZ de l'utiliser lorsqu'un enfant peut grimper par-dessus ou déloger la barrière.
- Vous DEVEZ installer des [coupelles murales] pour maintenir la barrière en place. Sans [coupelles murales], la l'enfant peut pousser et s'échapper.

- NE JAMAIS l'utiliser pour éloigner l'enfant d'une piscine.

ATTENTION !

- Pour éviter des blessures graves ou mortelles, installez solidement la barrière ou la clôture et utilisez-la en suivant les instructions du fabricant.
- Ne jamais l'utiliser si l'enfant est capable de grimper par-dessus ou de déloger la barrière ou la clôture.
- Ce produit n'empêche pas préalablement tous les accidents.
- Ne jamais laisser les enfants sans surveillance.
- Ne l'utilisez que si le mécanisme de verrouillage est bien enclenché.
- Conçu pour être utilisé avec des enfants âgés de 8 mois à 24 mois.
- Cessez d'utiliser la barrière s'il manque des pièces ou si elle est brisée.
- Les enfants peuvent mourir ou être gravement blessés si les barrières ne sont pas correctement installées.
- TOUJOURS installer et utiliser les barrières conformément aux instructions, en utilisant toutes les pièces nécessaires.
- Vérifiez régulièrement que toutes les fixations sont bien serrées.
- Un assemblage par un adulte est nécessaire.
- Les surfaces sur lesquelles la barrière doit être fixée doivent être adaptés à l'usage qui en est fait et doit être structurellement sains.
- Utilisation à l'intérieur uniquement. Elle ne doit pas être exposée aux éléments extérieurs.
- Installez cette barrière loin des appareils de chauffage et autres sources de chaleur.
- Cessez de l'utiliser lorsqu'un enfant peut l'escalader ou la déloger.
- Vous DEVEZ installer des [couples murales] pour maintenir la barrière en place. Sans les [couples murales], l'enfant peut sortir et s'échapper.
- Ne l'utilisez JAMAIS pour éloigner l'enfant d'une piscine.

· Merci d'avoir acheté le produit VEVOR !

VEVOR®
TOUGH TOOLS, HALF PRICE

Assistance technique et certificat de garantie
électronique www.vevor.com/support

VEVOR[®]

TOUGH TOOLS, HALF PRICE

Technische ondersteuning en e-garantiecertificaat www.vevor.com/support

Veiligheidspoort

YFB1005W, YFB1005B

Wij streven er voortdurend naar om u gereedschappen tegen concurrerende prijzen te leveren.

"Save Half", "Half Price" of andere soortgelijke uitdrukkingen die wij gebruiken, geven alleen een schatting van de besparingen die u kunt behalen door bepaalde gereedschappen bij ons te kopen in vergelijking met de grote topmerken en betekent niet noodzakelijkerwijs dat alle categorieën gereedschappen die wij aanbieden, worden gedekt. Wij herinneren u eraan om zorgvuldig te controleren of u daadwerkelijk de helft bespaart in vergelijking met de grote topmerken wanneer u een bestelling bij ons plaatst.

VEVOR[®]
TOUGH TOOLS, HALF PRICE

Veiligheidspoort

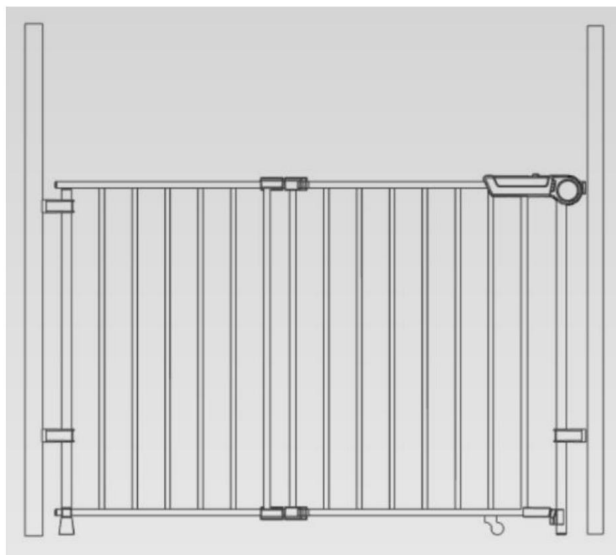

Model: YFB1005W

HULP NODIG? NEEM CONTACT MET ONS OP!

Heeft u vragen over het product? Heeft u technische ondersteuning nodig? Neem dan gerust contact met ons op: Technische ondersteuning en E-garantiecertificaat www.vevor.com/support

Dit is de originele instructie, lees alle handleidingen zorgvuldig door voordat u het product gebruikt. VEVOR behoudt zich een duidelijke interpretatie van onze gebruikershandleiding voor. Het uiterlijk van het product is afhankelijk van het product dat u hebt ontvangen. Vergeef ons dat we u niet opnieuw zullen informeren als er technologie- of software-updates voor ons product zijn.

INSTRUCTIES

Hartelijk dank dat u voor dit hondenhekje hebt gekozen.

Lees de volledige instructies aandachtig door voordat u het product gebruikt.

Met deze informatie kunt u de best mogelijke resultaten behalen.



Model en parameters

Modellen	YFB1005W	YFB1005B
Breedte	29,5-43 inch (75-109,2 cm)	
Hoogte	28 inch (71,1 cm)	
Kleur	Wit	Zwart

MONTAGE EN GEBRUIK

1. Componentdiagram Controleer of u het volgende hebt

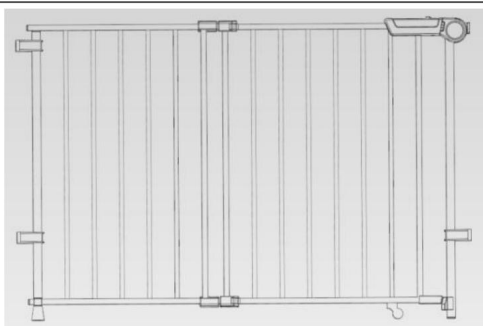
onderdelen

Aÿdeur*1	Bÿ1" schroef *8
	

Installatiestappen

1. Zorg ervoor dat de muur of kolom loodrecht op de grond staat en dat de grond waterpas is.
2. Open de bedieningshendels, pas de breedte van de deurbarrière aan de de juiste maat en sluit vervolgens de bedieningshendels (in totaal 4, beide boven en onder).



Open

Dichtbij

3. Bevestig de vier kunststof montagebeugels aan de muur of kolom met schroeven, waarbij u ervoor zorgt dat het oppervlak ten minste 2 inch (50,8 mm) breed is. De hoogte van beugel A moet zodanig zijn dat de buis waterpas staat met de grond. Voor de installatiehoogte van de andere drie beugels, de volgende Er worden aanbevelingen gedaan:

H1=25,6 inch (650 mm)

H2=H3=3,9 inch (100 mm)

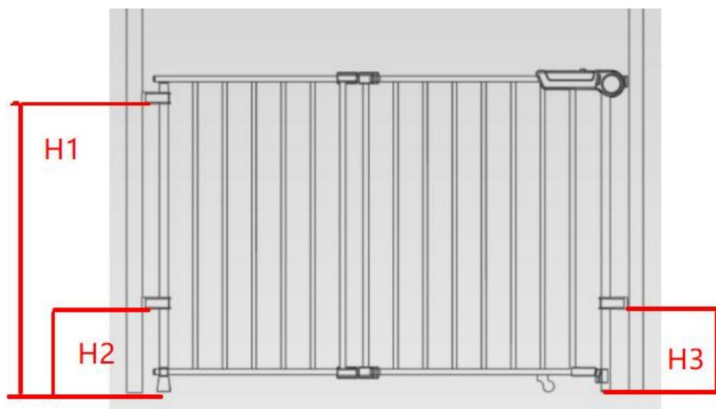

Deurvergrendelingsbediening

1. Houd de schakelaar ingedrukt terwijl u deze naar achteren trekt, gelijktijdig door de vergrendelingshendel omhoog te tillen. Deze actie zal de dagschoot terugtrekken uit het frame van de veiligheidsdeur en ontgrendel tegelijkertijd de grendel aan de onderkant van de deur, waardoor de deur opengedruwd of getrokken kan worden.

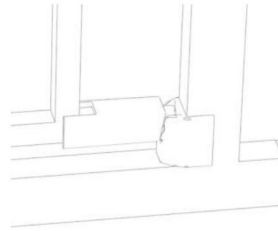
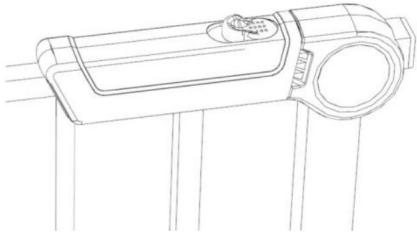

WARNING

- Om ernstig letsel of de dood te voorkomen, moet u de poort of omheining stevig installeren en gebruiken volgens de instructies van de fabrikant.
- Gebruik het nooit met een kind dat over het hek of de omheining kan klimmen of deze los kan maken.
- Dit product voorkomt niet noodzakelijkerwijs alle ongelukken.
- Laat kinderen nooit alleen.
- Gebruik alleen als het vergrendelingsmechanisme stevig vastzit
- Geschikt voor gebruik bij kinderen van 8 tot en met 24 maanden.
- Gebruik de poort niet meer als er onderdelen ontbreken of beschadigd zijn.
- Kinderen kunnen sterven of ernstig gewond raken als hekken niet goed zijn bevestigd.
- Installeer en gebruik poorten ALTIJD zoals voorgeschreven en gebruik daarbij alle benodigde onderdelen.
- Controleer regelmatig of alle bevestigingsmiddelen goed vastzitten.
- Montage door volwassenen vereist.
- De oppervlakken waaraan de poort moet worden bevestigd, moeten geschikt zijn voor het doel en moet structureel gezond zijn.
- Alleen voor gebruik binnenshuis. Het mag niet worden blootgesteld aan elementen van buitenaf.
- Plaats dit hek uit de buurt van verwarmingen en andere warmtebronnen.
- STOP met het gebruik ervan wanneer een kind eroverheen kan klimmen of het hekje los kan maken.
- U MOET [muurbekers] installeren om de poort op zijn plaats te houden. Zonder [muurbekers] is de kind kan zich eruit duwen en ontsnappen.

- Gebruik het NOOIT om het kind uit de buurt van een zwembad te houden.

WAARSCHUWING!

·Pour éviter des blessures graves or mortelles, installez solidement de barrière of de sluiting en gebruik de volgende instructies voor fabrikant.

·Het gebruik van uw kind is niet in staat om grimmig te worden door dessus of de déloger de barrière of de clôture.

·Het product is niet noodzakelijk voor ongelukken.

·Je moet kinderen zonder toezicht laten zitten.

·Het gebruik van het verrouillage-mécanisme is niet meer ingesloten.

·Conçu pour être gebruik met kinderen van 8 maanden tot 24 maanden.

·Het gebruik van de barrière is het verwijderen van de stukken of het is het endoogen.

· Kinderen kunnen hun graf zegenen
barrières zijn niet correct geïnstalleerd.

·TOUJOURS installeert en gebruikt de barrières conformément aux instructies, en gebruik de benodigde stukken.

·Verifieer de regeling die de fixaties op twee manieren vaststelt.

·Een montage door een volwassene is noodzakelijk.

·De oppervlakken op de barrière kunnen vastgezet worden

Aanpassingen aan het gebruik die een feit zijn en een goede structuur hebben zei.

·Gebruik van het unieke interieur. Elle ne doit pas être exposée externe elementen.

·Installeer een barrière tussen de chauffage- en auto-uitrusting warmtebronnen.

·Gebruik het apparaat niet als een kind de escalader of de déloger gebruikt.

·Uw DEVEZ-installatieprogramma voor [paar muurschilderingen] voor het onderhoud van la barrière en plaats. Zonder [paar muurschilderingen], kinderen kunnen sorteren en het is klaar.

·Gebruik JAMAIS niet voor het gebruik van een zwembad.

·Bedankt voor het kopen van een VEVOR-product!

VEVOR[®]
TOUGH TOOLS, HALF PRICE

Technische ondersteuning en e-
garantiecertificaat www.vevor.com/support

VEVOR®

TOUGH TOOLS, HALF PRICE

Teknisk support och e-garanticertifikat www.vevor.com/support

Säkerhetsgrind

YFB1005W, YFB1005B

Vi fortsätter att vara engagerade i att ge dig verktyg till konkurrenskraftiga priser.

"Spara hälften", "halva priset" eller andra liknande uttryck som används av oss representerar bara en uppskattning av besparingar du kan dra nytta av att köpa vissa verktyg hos oss jämfört med de stora toppmärkena och betyder inte nödvändigtvis att täcka alla kategorier av verktyg som erbjuds av oss. Du påminns vänligen om att noggrant kontrollera när du gör en beställning hos oss om du faktiskt sparar hälften i jämförelse med de främsta stora varumärkena.

VEVOR[®]
TOUGH TOOLS, HALF PRICE

Säkerhetsgrind

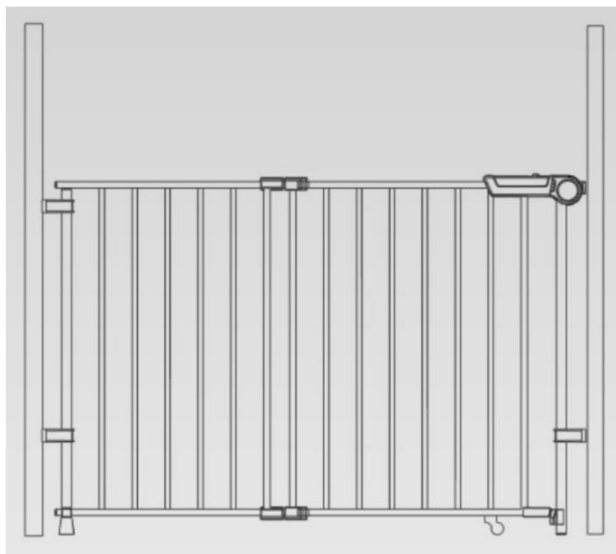

Modell: YFB1005W, YFB1005B

BEHÖVER HJÄLP? KONTAKTA OSS!

Har du produktfrågor? Behöver du teknisk support? Kontakta oss gärna: Teknisk support och e-garanticertifikat www.vevor.com/support

Detta är den ursprungliga instruktionen, läs alla instruktioner noggrant innan du använder den. VEVOR reserverar sig för en tydlig tolkning av vår användarmanual. Utseendet på produkten är beroende av den produkt du fått.

Ursäkta oss att vi inte kommer att informera dig igen om det finns någon teknik eller mjukvaruuppdateringar på vår produkt.

INSTRUKTIONER

Tack så mycket för att du valde denna hundgrind.

Läs alla instruktioner innan du använder den.



Informationen hjälper dig att uppnå bästa möjliga resultat.

Modell och parametrar

Modell YFB1005W YFB1005B		
Bredd	29,5-43 tum (75-109,2 cm)	
Höjd	28 tum (71,1 cm)	
Färg	Vit	Svart

MONTERING OCH ANVÄNDNING

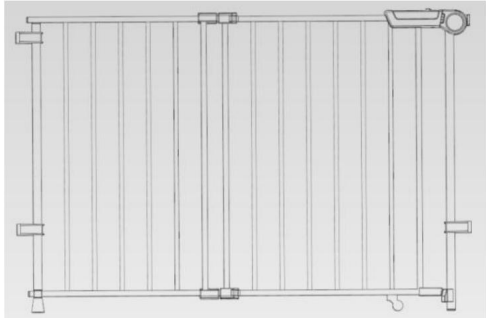
1. Komponentdiagram Kontrollera att du har följande delar

Ajdörr*1	Bÿ1" skruv *8
	

Installationssteg

1. Se till att väggen eller pelaren är vinkelrät mot marken och att marken är jämn.
2. Öppna manöverspakarna, justera bredden på dörrbarriären till lämplig storlek och stäng sedan manöverspakarna (totalt 4, båda övre och nedre).



Öppna

Nära

3. Fäst de fyra plastmonteringsfästena på väggen eller pelaren med skruvar, som säkerställer att ytan är minst 50,8 mm bred. Höjden på konsol A bör vara sådan att röret är i nivå med marken. För den installationshöjden för de andra tre fästena, följande rekommendationer föreslås:

H1 \dot{y} 25,6 in \dot{y} 650 mm \dot{y}

H2=H3 \dot{y} 3,9 tum (100 mm)

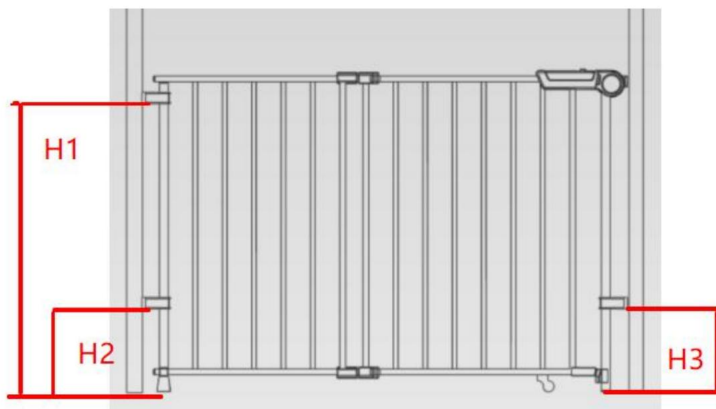

Dörrlåsfunktion

1. Tryck och håll ned strömbrytaren samtidigt som du drar den bakåt lyft låsspaken uppåt. Denna åtgärd kommer att dra tillbaka spärrbulten från säkerhetsdörrens ram och lås samtidigt upp spärren vid dörrens undersida, så att dörren kan skjutas eller dras upp.

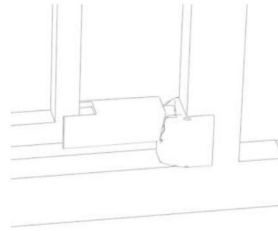
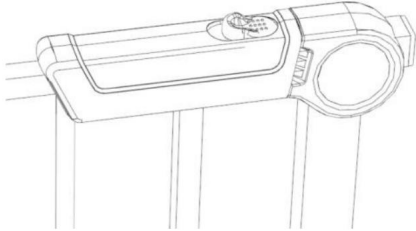

WARNING

- För att förhindra allvarlig skada eller dödsfall, installera porten eller höljet säkert och använd det enligt tillverkarens instruktioner.
- Använd aldrig med ett barn som kan klättra över eller lossa grinden eller höljet.
- Den här produkten kommer inte nödvändigtvis att förhindra alla olyckor.
- Lämna aldrig barn utan uppsikt.
- Använd endast med låsmekanismen säkert inkopplad
- Avsedd för användning med barn från 8 månader till 24 månaders ålder.
- Sluta använda grinden om några delar saknas eller blir skadade.
- Barn kan dö eller skadas allvarligt när grindar inte är säkert installerade.
- Installera och använd ALLTID grindar enligt anvisningarna med alla nödvändiga delar.
- Kontrollera regelbundet alla fästelement för att vara säker på att de är åtdragna och säkra.
- Vuxenmontering krävs.
- Ytorna som porten ska fästas på ska vara lämpliga för ändamålet och måste vara strukturellt sunda.
- Endast för inomhusbruk. Den får inte utsättas för utomhuselement.
- Installera denna grind på avstånd från värmare och andra värmekällor.
- SLUTA att använda den när ett barn kan klättra över eller lossa grinden.
- Du MÅSTE installera [väggkoppar] för att hålla grinden på plats. Utan [väggkoppar], den barn kan trycka ut och fly.

- Använd den ALDRIG för att hålla barnet borta från en pool.

AVERTISSEMENT !

- Pour éviter des blessures graves ou mortelles, installez solidement la barrière ou la clôture et utilisez-la en suivant les instructions du fabricant.
- Ne jamais l'utiliser si l'enfant est capable de grimper par-dessus ou de déloger la barrière ou la clôture.
- Ce produit n'empêche pas nécessairement tous les accidents.
- Ne jamais laisser les enfants sans surveillance.
- Ne l'utilisez que si le mécanisme de verrouillage est bien enclenché.
- Conçu pour être utilisé avec des enfants âgés de 8 mois à 24 mois.
- Cessez d'utiliser la barrière s'il manque des pièces ou si elle est endommagée.
- Les enfants peuvent mourir ou être gravement blessés si les barrières ne sont pas correctement installées.
- TOUJOURS installer and utiliser les barrières conformément aux instructions, en utilisant toutes les pièces nécessaires.
- Vérifiez régulièrement que toutes les fixations sont bien serrées.
- Un assemblage par un adulte est nécessaire.
- Les surfaces sur lesquelles la barrière doit être fixée doivent être adaptées à l'usage qui en est fait et doivent être structurellement saines.
- Användning à l'intérieur unika. Elle ne doit pas être exposée aux éléments extérieurs.
- Installez cette barrière loin des appareils de chauffage et autres sources de chaleur.
- Cessez de l'utiliser lorsqu'un enfant peut l'escalader ou la déloger.
- Vous DEVEZ installer des [couvelles murales] pour maintenir la barrière på plats. Sans les [couvelles murales], l'enfant peut sortir et s'échapper.
- Ne l'utilisez JAMAIS pour éloigner l'enfant d'une piscine.

·Tack för att du köpte VEVOR-produkt!

VEVOR®
TOUGH TOOLS, HALF PRICE

Teknisk support och e-garanticertifikat
www.vevor.com/support

VEVOR[®]

TOUGH TOOLS, HALF PRICE

Soporte técnico y certificado de garantía electrónica www.vevor.com/support

Puerta de seguridad

YFB1005WYFB1005B

Seguimos comprometidos a brindarle herramientas a precios competitivos.

"Ahorre la mitad", "mitad de precio" o cualquier otra expresión similar que utilicemos solo representa una estimación del ahorro que podría obtener al comprar ciertas herramientas con nosotros en comparación con las principales marcas y no necesariamente significa que cubra todas las categorías de herramientas que ofrecemos. Le recordamos que, al realizar un pedido con nosotros, verifique cuidadosamente si realmente está ahorrando la mitad en comparación con las principales marcas.

VEVOR[®]
TOUGH TOOLS, HALF PRICE

Puerta de seguridad

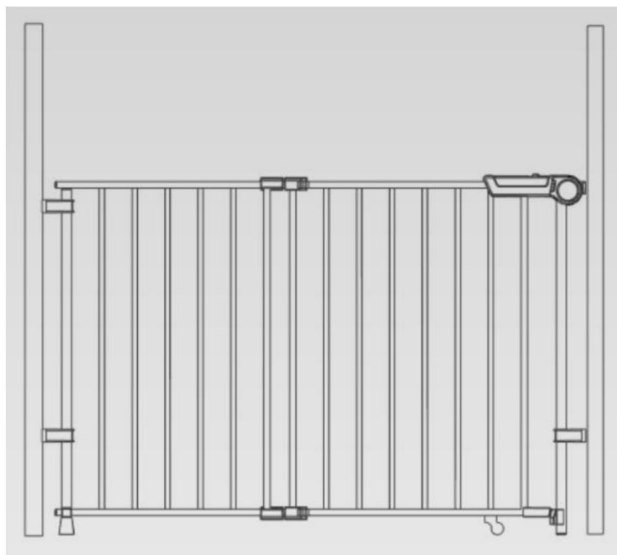

Modelo: YFB1005W, YFB1005B

¿NECESITA AYUDA? ¡CONTÁCTENOS!

¿Tiene preguntas sobre el producto? ¿Necesita asistencia técnica? No dude en ponerse en contacto con nosotros: Asistencia técnica y certificado de garantía electrónica www.vevor.com/support

Estas son las instrucciones originales, lea atentamente todas las instrucciones del manual antes de utilizar el producto. VEVOR se reserva una interpretación clara de nuestro manual de usuario. La apariencia del producto estará sujeta al producto que recibió. Perdónenos por no informarle nuevamente si hay actualizaciones de tecnología o software en nuestro producto.

INSTRUCCIONES

Muchas gracias por elegir esta puerta para perros.

Lea todas las instrucciones antes de usarlo.

La información le ayudará a conseguir los mejores resultados posibles.



Modelo y parámetros

Modelo	YFB1005W YFB1005B	
Ancho	29,5-43 pulgadas (75-109,2 cm)	
Altura	28 pulgadas (71,1 cm)	
Color	Blanco	Negro

MONTAJE Y USO

1. Diagrama de componentes Verifique que tenga lo siguiente

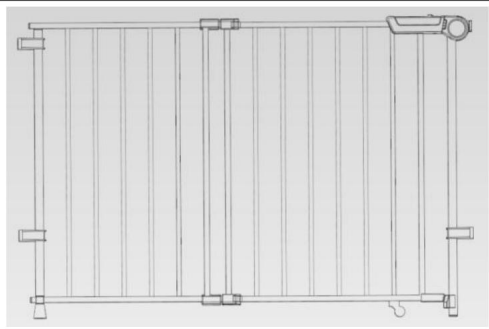
regiones

Apuerta*1	BTornillo de 1" *8
	

Pasos de instalación

1. Asegúrese de que la pared o columna esté perpendicular al suelo y que el suelo esté nivelado.
2. Abra las palancas de operación, ajuste el ancho de la barrera de la puerta a la tamaño apropiado y luego cierre las palancas de operación (un total de 4, ambas superior e inferior).



Abierto

Cerca

3. Fije los cuatro soportes de montaje de plástico a la pared o columna con tornillos, asegurándose de que la superficie tenga al menos 2 pulgadas (50,8 mm) de ancho. La altura de El soporte A debe estar de manera que el tubo esté nivelado con el suelo. altura de instalación de los otros tres soportes, la siguiente

Se sugieren recomendaciones:

H1≈25,6 pulgadas (650 mm)

H2=H3≈3,9 pulgadas (100 mm)

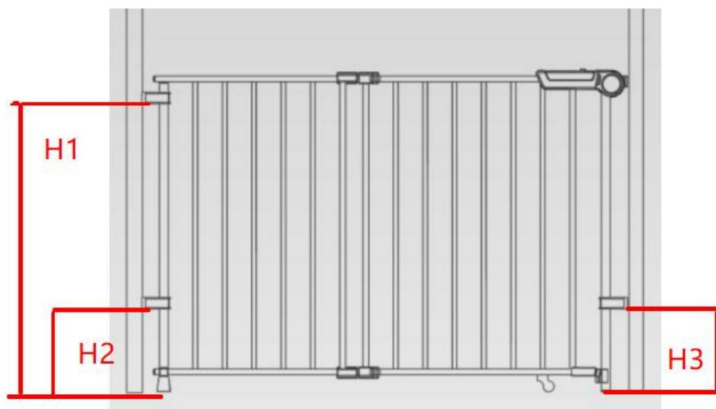

Funcionamiento de la cerradura de la puerta

1. Mantenga presionado el interruptor mientras lo tira hacia atrás, simultáneamente levantando la palanca de bloqueo hacia arriba. Esta acción retraerá el pestillo del pestillo. el marco de la puerta de seguridad y al mismo tiempo desbloquear el pestillo en la parte inferior de la puerta, permitiendo empujar o tirar de la puerta para abrirla.

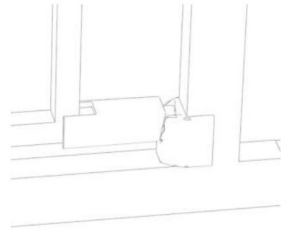
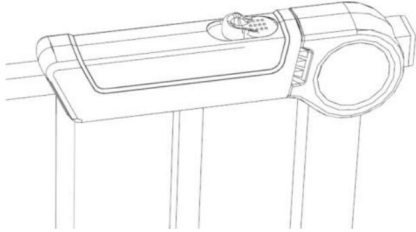

WARNING

- Para evitar lesiones graves o la muerte, instale de forma segura la puerta o el recinto y utilice de acuerdo con las instrucciones del fabricante.
- Nunca lo use con un niño que pueda trepar o desalojar la puerta o el recinto.
- Este producto no necesariamente evitará todos los accidentes.
- Nunca deje a los niños sin supervisión.
- Úselo únicamente con el mecanismo de bloqueo bien activado.
- Diseñado para uso con niños desde los 8 meses hasta los 24 meses de edad.
- Deje de utilizar la puerta si faltan piezas o están dañadas.
- Los niños pueden morir o resultar gravemente heridos cuando las puertas no están instaladas de forma segura.
- SIEMPRE instale y utilice las puertas según las instrucciones utilizando todas las piezas necesarias.
- Revise periódicamente todos los sujetadores para asegurarse de que estén bien apretados y seguros.
- Requiere ensamblaje por parte de un adulto.
- Las superficies a las que se fijará la puerta deben ser adecuadas para el propósito y debe ser estructuralmente sólido.
- Uso exclusivo en interiores. No debe exponerse a elementos exteriores.
- Instale esta puerta lejos de calentadores y otras fuentes de calor.
- DEJE de usarlo cuando un niño pueda trepar o desalojar la puerta.
- DEBE instalar [tapones de pared] para mantener la puerta en su lugar. Sin [tapones de pared], la puerta El niño puede empujar y escapar.

- NUNCA lo use para mantener al niño alejado de una piscina.

¡ADVERTENCIA!

·Pour éviter des blessures graves ou mortelles, installez solidement la barrera o la cerradura y utilícela siguiendo las instrucciones del fabricante.

·Ne jamais l'utiliser si l'enfant est able de grimper par-dessus ou Deloger la barrera o la cloture.

·Este producto no es necesario para todos los accidentes.

·Ne jamais laisser les enfants sans vigilancia.

·Ne l'utilisez que si le mécanisme de verrouillage est bien cerrado.

·Diseñado para ser utilizado con niños de entre 8 y 24 meses.

·Cessez d'utiliser la barrera s'il manque des pièces ou si elle est endominada.

·Les enfants peuvent mourir ou être gravement blessés si les

Las barreras no están correctamente instaladas.

·TOUJOURS instala y utiliza las barreras conformes aux

instrucciones, en utilisant toutes les pièces nécessaires.

·Verifique regularmente que todas las fijaciones estén bien serradas.

·Un ensamblaje por un adulto es necesario.

·Las superficies sobre lesquelles la barrera deben ser fijadas deben ser fijadas

Adaptées à l'usage qui en est fait et doivent être structurellement
Sanos.

·Utilización única en el interior. Elle ne doit pas être expuesta
a los elementos exteriores.

·Instale esta barrera para los aparatos de calefacción y otros
fuentes de calor.

·Cessez de l'utiliser lorsqu'un niño podría la escalera o el desencadenador.

·Vous DEVEZ installer des [couvelles murales] pour maintenir la
barrera en su lugar. Sans les [couvelles murales], l'enfant peut sortir et
se echa encima.

·Ne l'utilisez JAMAIS pour éloigner l'enfant d'une piscine.

·¡Gracias por comprar el producto VEVOR!

VEVOR®
TOUGH TOOLS, HALF PRICE

Soporte técnico y certificado de garantía
electrónica www.vevor.com/support