



# ASSEMBLY INSTRUCTIONS

Pour le français, voir la page 2. Para el español, ver la página 3.

## YOUTH BASKETBALL SYSTEM

### MODEL 91115

#### BEFORE ASSEMBLY:

- Decide with what to fill the base (sand is recommended)
- At least 2–3 people recommended for setup

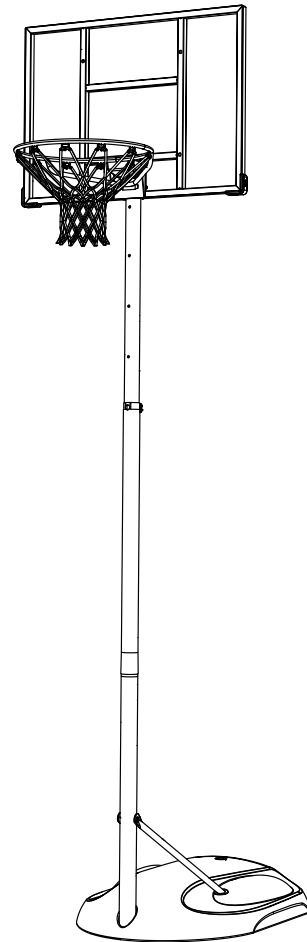

### IMPORTANT, RETAIN FOR FUTURE REFERENCE: READ CAREFULLY

Save this instruction in the event that the manufacturer must be contacted for replacement parts.

#### TOOLS REQUIRED

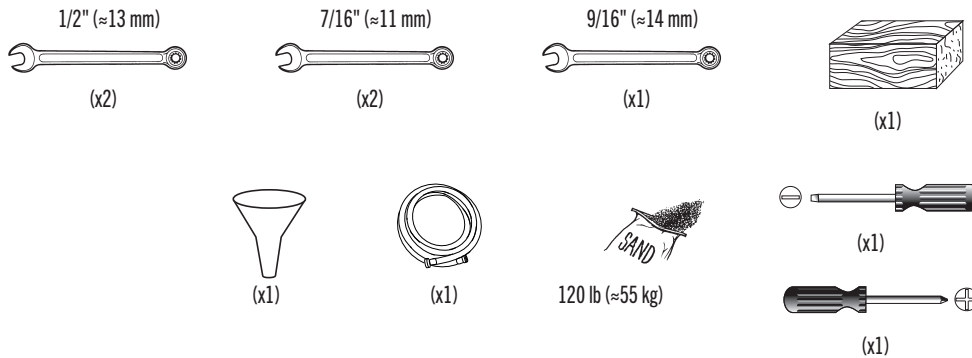

#### TABLE OF CONTENTS

Icon Legend.....	4
Warnings & Notices.....	5
Pole Assembly.....	6
Pole-to-Base Assembly.....	10
Filling the Base.....	16
Parts Identifier.....	i-iv
Backboard-to-Rim Assembly.....	19
Height Adjustment.....	22
Moving the system.....	22
Maintenance.....	23
Warning Sticker.....	24
Registration.....	28
Warranty.....	29

#### QUESTIONS?

Dial 1-800-225-3865

#### CONTACT LIFETIME® CUSTOMER SERVICE:

Live Chat:  
[www.lifetime.com/customerservice/home](http://www.lifetime.com/customerservice/home)  
 (Click on the "LIVE CHAT" tab)

For Customer Service in Mainland Europe and the United Kingdom,  
 E-mail: [csinternational@lifetime.com](mailto:csinternational@lifetime.com)

For Customer Service in Australia and New Zealand,  
 E-mail: [warrantycare@lifetime.com](mailto:warrantycare@lifetime.com)  
 or call: 1.300.219.540

Model Number: 91115  
 Product ID:



# INSTRUCTIONS D'ASSEMBLAGE

For English, see page 1. Para el español, ver la página 3.

## SYSTÈME DE BASKET-BALL POUR LES JEUNES

MODÈLE n° 91115

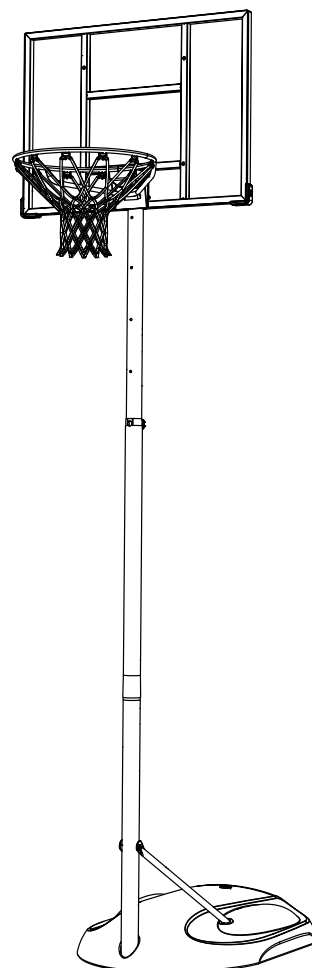

### AVANT L'ASSEMBLAGE:

- Déterminer avec quoi remplir la base (se recommande le sable)
- Nous recommandons, au moins, 2 – 3 adultes pour l'assemblage

### IMPORTANT, CONSERVER POUR CONSULTATION ULTÉRIEURE. À LIRE AVEC SOIN.

Conserver ces instructions au cas d'avoir besoin de contacter le fabricant pour obtenir des pièces de remplacement.

### OUTILS REQUIS

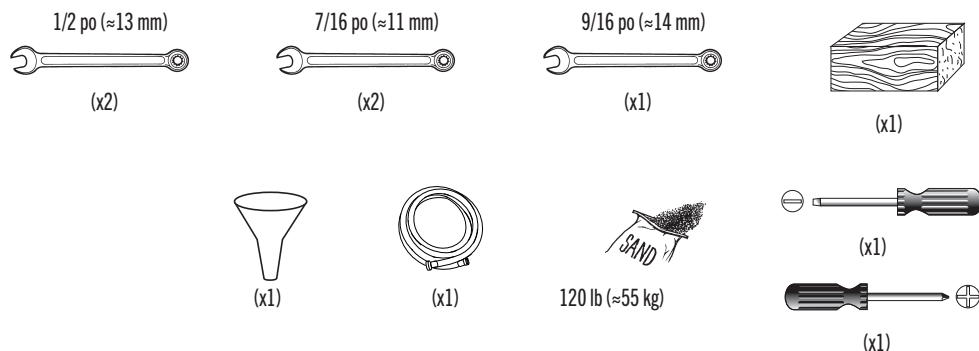

### SOMMAIRE

Légende des icônes.....	4
Avertissements et avis.....	5
Assemblage du poteau.....	6
Assemblage du poteau à la base.....	10
Remplissage de la base.....	16
Identificateur de pièces.....	i-iv
Assemblage du panneau à l'anneau.....	19
Réglage de la hauteur.....	22
Déplacement du système.....	22
Entretien.....	23
Autocollant d'avertissement.....	24
Enregistrement.....	28
Garantie.....	30

### QUESTIONS ?

### CONTACTER LE SERVICE CLIENT LIFETIME® :

Composer le 1-800-225-3865

Entretien en direct:  
[www.lifetime.com/customerservice/home](http://www.lifetime.com/customerservice/home)  
(Cliquer sur la languette « LIVE CHAT »)

Pour nos services à la clientèle du continent européen et au Royaume-Uni,  
E-mail: [csinternational@lifetime.com](mailto:csinternational@lifetime.com)

N° de modèle: 91115  
Référence du produit:



# INSTRUCCIONES DE ENSAMBLAJE

For English, see page 1. Pour le français, voir la page 2.

## SISTEMA DE BALONCESTO PARA JÓVENES

MODELO n° 91115

### ANTES DE ENSAMBLAR:

- Decidir con que llenar la base (se recomienda la arena)
- Recomendamos, al menos, 2–3 adultos para el ensamblaje

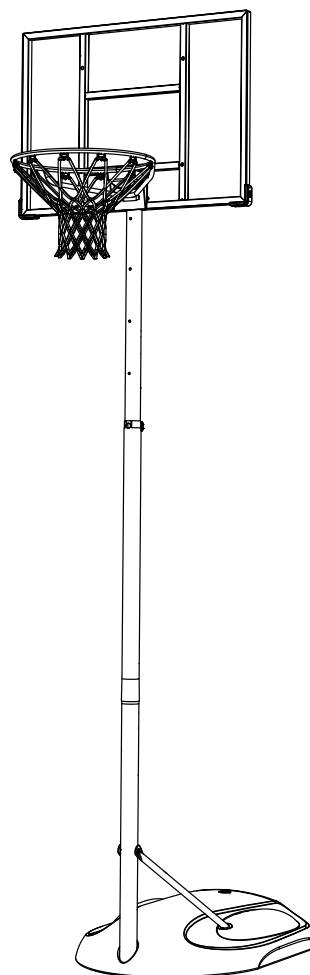

### IMPORTANTE, GUARDAR PARA REFERENCIA FUTURA: LEER CUIDADOSAMENTE

Guardar estas instrucciones en el caso de tener que contactar el fabricante para piezas de reemplazo.

#### INSTRUMENTAL REQUERIDO

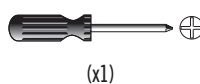
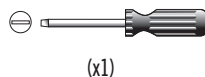
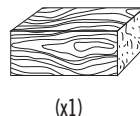
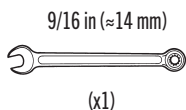
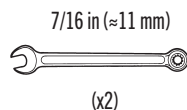
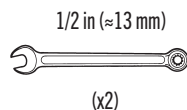

#### ÍNDICE

Leyenda de íconos.....	4
Advertencias y avisos.....	5
Ensamblaje del poste.....	6
Ensamblaje del poste a la base.....	10
Llenado de la base.....	16
Identificador de piezas.....	i-iv
Ensamblaje del tablero al aro.....	19
Ajusto de la altura.....	22
Mover el sistema.....	22
Mantenimiento.....	23
Autoadhesivo de advertencia.....	24
Registro.....	28
Garantía.....	31

#### ¿PREGUNTAS?

Marcar al 1-800-225-3865

#### PONERSE EN CONTACTO CON LOS SERVICIOS DE CLIENTES LIFETIME®:

Chat en vivo:  
[www.lifetime.com/customerservice/home](http://www.lifetime.com/customerservice/home)  
(Clicar en la lengüeta «LIVE CHAT»)

Para nuestros servicios a clientes en el  
continente europeo y el Reino Unido, correo  
electrónico:  
[csinternational@lifetime.com](mailto:csinternational@lifetime.com)

Número de modelo: 91115  
ID del producto:



## ICON LEGEND / LÉGENDE DES ICÔNES / LEYENDA DE ÍCONOS



- Indicates special heed should be taken when reading.
- Ceci indique que vous devez faire attention à ce que vous lisez.
- Indica que uno debe prestar atención al leer.



- Indicates the parts to be used for a section.
- Ceci indique les pièces requises pour une section.
- Indica las piezas requeridas para una sección.



- Indicates no parts required for a specific section.
- Ceci indique qu'il n'y a pas de pièces requises pour une section particulière.
- Indica que ninguna pieza es requerida para una sección específica.



- Indicates the hardware to be used for a section.
- Ceci indique la quincaillerie requise pour une section.
- Indica el herraje requerido para una sección.



- Indicates no hardware required for a specific page.
- Ceci indique qu'il n'y a pas de quincaillerie requise pour une page particulière.
- Indica que ningún herraje es requerido para una página específica.



- Indicates the tools to be used for a section.
- Ceci indique les outils requis pour une section.
- Indica el instrumental requerido para una sección.



- Indicates no tools are required for a specific page or section.
- Ceci indique qu'il n'y a pas d'outils requis pour une page ou section particulière.
- Indica que ningún instrumental es requerido para una página o sección específica.



- Indicates to use/not use an electric drill for a specific step.
- Indique quand utiliser une/que ne pas utiliser de perceuse électrique pour une étape précise.
- Indica la utilización de/que no utilizar un taladro eléctrico para un paso específico.

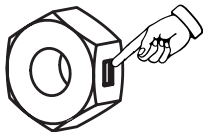

- Indicates the use of a centerlock nut. A nut with this marking will require some effort to tighten. This hardware was designed with this feature in order to prevent loosening later.
- Cet image indique l'usage d'un écrou de blocage central. Un écrou avec ce marquage requerra plus d'effort pour le serrer. Cet écrou a été conçu avec cette fonction afin d'empêcher son desserrage plus tard.
- Indica el uso de una tuerca de bloque central. Una tuerca con esta marca requerirá un poco de esfuerzo para apretarlo. Esta tuerca fue diseñado con esta característica con el fin de evitar su aflojamiento más tarde.



- Indicates the number of adults required for a specific step, i.e., 2, 3, 4, etc.
- Ceci indique le nombre d'adultes requis pour une étape spécifique, c.-à-d. 2, 3, 4, etc.
- Indica el número de adultos necesarios para ejecutar un paso específico, es decir, 2, 3, 4, etc.

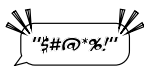

- Indicates that a specific step can be difficult.
- Ceci indique qu'une étape spécifique peut être difficile.
- Indica que un paso específico puede ser difícil.



## WARNINGS & NOTICES / AVERTISSEMENTS ET AVIS / ADVERTENCIAS Y AVISOS



### SAFETY INSTRUCTIONS



**FAILURE TO FOLLOW THESE WARNINGS MAY RESULT IN SERIOUS INJURY OR PROPERTY DAMAGE AND WILL VOID WARRANTY.**

*Owner must ensure that all players know and follow these rules for safe operation of the system.*

To ensure safety, do not attempt to assemble this product without following the instructions carefully. Check entire box and inside all packing material for parts and/or additional instruction material. Before beginning assembly, read the instructions and identify parts using the hardware identifier and parts list in this document. Proper and complete assembly, use and supervision are essential for proper operation and to reduce the risk of accident or injury. A high probability of serious injury exists if this product is not installed, maintained, and operated properly.

- If using a ladder during assembly, use extreme caution.
- Two capable adults are recommended for this operation.
- Check base daily for leakage. Leaks will cause system to fall.
- Assemble the pole sections properly. Failure to do so could cause the pole sections to separate during play or transport.
- Minimum operational height is 1.6 m (5 ft 3 in) to the bottom of the backboard.

*Most injuries are caused by misuse and/or not following instructions. Use caution when using this product.*



### CONSIGNES DE SÉCURITÉ



**LA NON-RESPECT DE CES AVERTISSEMENTS PEUT RÉULTER EN ACCIDENTS GRAVES OU DOMMAGES MATÉRIELS ET ANNULER LA GARANTIE.**

*Le propriétaire doit veiller à ce que tous les joueurs connaissent et suivent ces règles pour une exploitation sûre du système.*

Pour assurer la sécurité, ne pas tenter d'assembler cet article sans avoir lu et suivi toutes les consignes attentivement. Vérifier la totalité de la boîte et l'intérieur de tous les matériaux d'emballage pour trouver toutes les pièces et/ou matériau contenant des consignes supplémentaires. Avant de commencer le montage, identifier toutes les pièces et tous les accessoires et faites-en l'inventaire en les comparant aux listes et identificateurs de pièces et quincaillerie contenus dans ce document. Un assemblage correct et complet, ainsi que l'utilisation et la supervision correctes sont des conditions essentielles à la bonne direction et diminuent les risques d'accident ou de blessure. Une haute probabilité d'accident grave résulte de mauvaises conditions d'installation, maintenance et/ou utilisation.

- Agir avec la plus grande prudence lors de l'utilisation d'une échelle pour l'assemblage.
- Il est recommandé que cet assemblage soit exécuté par deux personnes adultes.
- Vérifier quotidiennement la base au niveau de fuites. Les fuites peuvent causer la chute du système.
- Assembler les sections de poteau correctement. La non-observation de cette consigne peut amener les sections de poteau à se séparer pendant le jeu ou le déplacement.
- La hauteur minimale est 1,6 m (5 pi 3 po) au bas de la planche.

*La majorité des accidents résultent d'une mauvaise utilisation et/ou du fait de n'avoir pas suivi les consignes. Observez toutes précautions utiles pendant l'utilisation de ce produit.*



### INSTRUCCIONES DE SEGURIDAD



**EL INCUMPLIMIENTO DE SEGUIR ESTAS ADVERTENCIAS PUEDE OCASIONAR EN LESIONES GRAVES Y/O DAÑO A LA PROPIEDAD Y ANULARÁ LA GARANTÍA.**

*El propietario debe asegurarse de que todos los jugadores conocen y seguir estas reglas para la operación segura del sistema.*

Para su seguridad, no intentar ensamblar este producto sin leer y seguir todas las instrucciones cuidadosamente. Revisar la caja entera y todos los materiales de embalaje en busca de piezas y / o material de instrucciones adicional. Antes de comenzar el ensamble, identificar todas las piezas y el equipo usando las listas de partes y equipo así como los identificadores en este documento. El ensamblaje correcto y completo, el uso y la supervisión son esenciales para una orientación apropiada y para reducir el riesgo de un accidente o lesión. Existe una alta probabilidad de sufrir lesiones graves si este producto no es instalado, mantenido y / o operado correctamente.

- Al utilizar una escalera durante el ensamble, tener mucho cuidado.
- Se recomienda la participación de dos adultos capaces para este ensamble.
- Comprobar si hay fugas en la base. Las fugas pueden causar que el producto caiga.
- Ensamblar las secciones del poste correctamente. De lo contrario, Se puede provocar que las secciones del poste se separaran durante el juego o el transporte.
- Altura mínima de operación es 1,6 m (5 ft 3 in) a la parte inferior del tablero.

*La mayoría de las lesiones son causadas por el abuso y/o por el no seguir las instrucciones. Sea cauteloso al usar este producto.*

# 1

## POLE ASSEMBLY / ASSEMBLAGE DU POTEAU / ENSAMBLAJE DEL POSTE



### HARDWARE REQUIRED / QUINCAILLERIE REQUISE / HERRAJE REQUERIDO

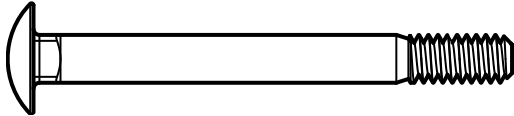
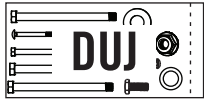

ACL (x1)

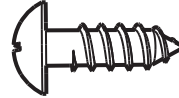

ADS (x2)

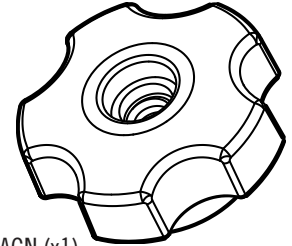

ACN (x1)



### PARTS REQUIRED / PIÈCES REQUISES / PIEZAS REQUERIDAS

#### Metal parts / Pièces en métal / Piezas de metal



ALH (x1)

- Do not remove this pole (ALH) from inside the middle pole (ALF)
- Ne pas enlever ce poteau (ALH) de l'intérieur du poteau du milieu (ALF)
- No sacar este poste (ALH) del interior del poste intermedio (ALF)

(Top pole / Poteau supérieure / Poste intermedio)



ALF (x1)

(Middle pole / Poteau intermédiaire / Poste intermedio)



ALE (x1)

(Bottom pole / Poteau inférieure / Poste inferior)



### TOOLS REQUIRED / OUTILS REQUIS / INSTRUMENTAL REQUERIDO

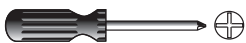

(x1)



(x1)



## ► SECTION 1 (CONTINUED) / SECTION 1 (SUITE) / SECCIÓN 1 (CONTINUACIÓN)

TOOLS AND HARDWARE REQUIRED / OUTILS ET QUINCAILLERIE REQUIS / INSTRUMENTAL Y HERRAJE REQUERIDOS



- If you have trouble with this section, scan the QR code below to view the assembly video.
- En cas de problème avec cette section, scanner le QR code en dessous pour voir un vidéo sur l'assemblage.
- En caso de problemas con esta sección, escanear el código QR debajo para ver un video sobre el ensamblaje.



• <http://go.lifetime.com/youthpoleassembly>

# 1.1

- **THIS IS IMPORTANT!** The **top pole (ALH) ("TOP")** is shipped inside the **middle pole (ALF) ("MIDDLE")** to help minimize problems with assembly. The two are connected with a mandrel and rivet. Using a flat-head screwdriver, remove the rivet and mandrel from the poles and discard. **Do not remove the top pole (ALH) from the middle pole (ALF). If the top pole and middle pole become separated, insert the top pole up through the middle pole as shown.**
- **CECI EST IMPORTANT !** Le **poteau supérieur (ALH) ("TOP")** est expédié dans le **poteau central (ALF) ("MIDDLE")** pour aider à minimiser des problèmes avec l'assemblage. Les deux sont connectés avec un mandrin et un rivet. En utilisant un tournevis plat, les enlever des poteaux et les jeter. **Ne pas retirer le poteau supérieur (ALH) du poteau central (ALF). Si le poteau supérieur et le poteau central se séparent, insérer le poteau supérieur dans le poteau central comme indiqué.**
- **¡ESTO ES IMPORTANTE!** El **poste superior (ALH) ("TOP")** está enviado dentro del **poste central (ALF) ("MIDDLE")** para ayudar a minimizar problemas con el ensamblaje. Los dos postes están conectados con un mandril y un remache. Usando un destornillador plano, quitarlos de los postes y hecharlos. **No retirar el poste superior (ALH) del poste central (ALF). Si el poste superior y el poste central se separan, insertar el poste superior a través del poste central como se indica.**

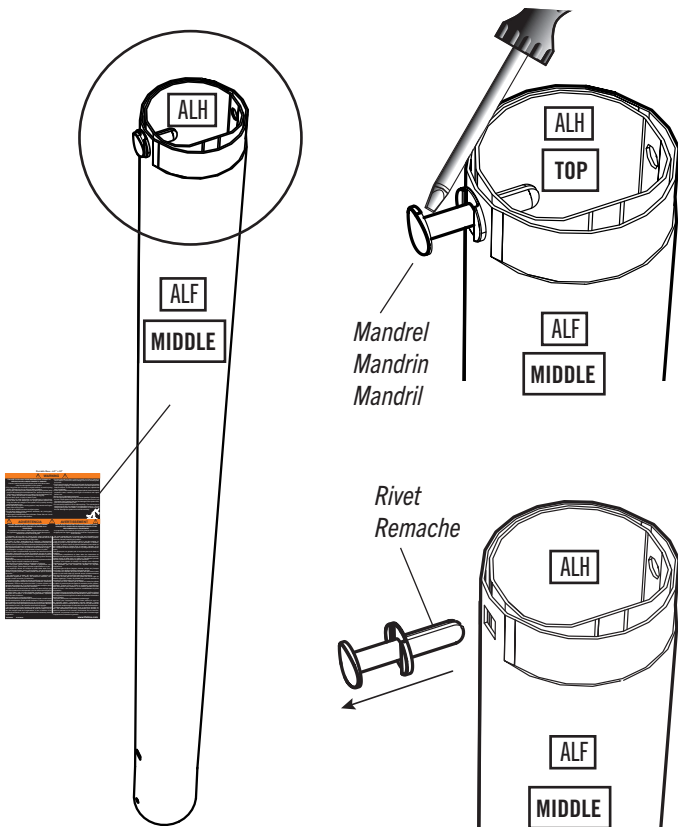

- If the top pole and middle pole become separated, insert the top of the top pole up through the bottom of the middle pole as indicated below.
- Si se séparent les sections supérieure et du milieu, insérer l'extrémité supérieure de la section supérieure dans l'extrémité inférieure de la section du milieu comme indiqué ci-dessous
- Si se separan las secciones superior e intermedia, insertar el extremo superior de la sección superior en el extremo inferior de la sección intermedia como se indica abajo.

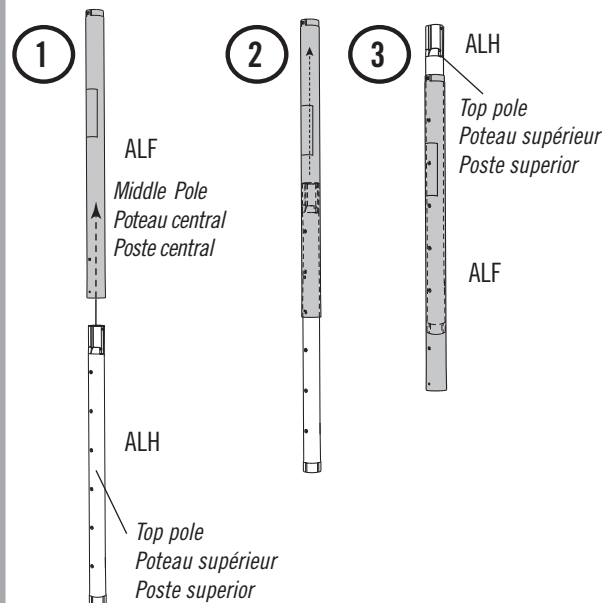

## ► SECTION 1 (CONTINUED) / SECTION 1 (SUITE) / SECCIÓN 1 (CONTINUACIÓN)

TOOLS AND HARDWARE REQUIRED / OUTILS ET QUINCAILLERIE REQUIS / INSTRUMENTAL Y HERRAJE REQUERIDOS

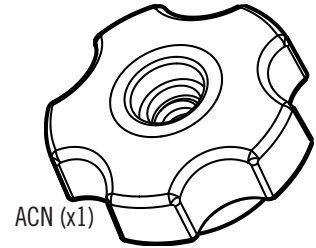
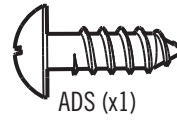
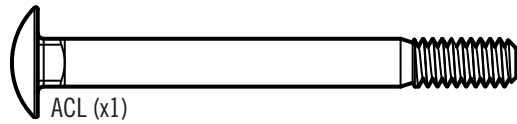
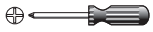

### 1.2

- Hold the **top pole (ALH) ("TOP")** high enough out of the **middle pole (ALF) ("MIDDLE")** (x1) to insert the **screw (ADS)** in the back of the middle pole (2). **The screw (ADS) will spin freely.** This screw only keeps the top pole from falling out of the bottom of the middle pole during assembly. **Once the full assembly is complete (after section 4 is finished), it's okay if the screw falls out or is removed.**
- Tenir le **poteau supérieur (ALH) ("TOP")** suffisamment élevé du **poteau central (ALF) ("MIDDLE")** (x1) pour pouvoir insérer la **vis (ADS)** dans l'arrière du poteau du milieu (2). **La vis (ADS) tournera librement.** Cette vis empêche uniquement le poteau supérieur de tomber complètement à travers ou hors du bas du poteau central lors de l'assemblage. **Une fois l'assemblage est terminé (après avoir terminé la section 4), ce n'est pas grave si la vis tombe ou si elle est retirée.**
- Mantener el **poste superior (ALH) ("TOP")** suficientemente fuera del **poste central (ALF) ("MIDDLE")** (x1) para poder insertar el **tornillo (ADS)** en el posterior del poste intermedio (2). **El tornillo (ADS) girará libremente.** Esto tornillo solo evita que el poste superior no se cae por completo del partie inferior del poste central durante el ensamblaje. **Una vez que se completa el ensamblaje completo (después de terminar la sección 4), esté bien si el tornillo se cae o si se retira.**

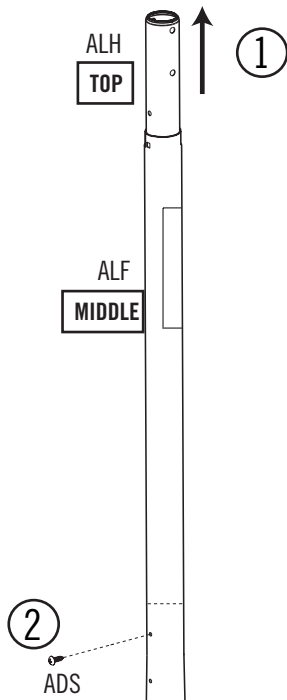

### 1.3

- The **knob (ACN)** will be at the back of the system.
- Le **bouton (ACN)** fera face à l'arrière du système.
- El **pomo (ACN)** estará al posterior del sistema.

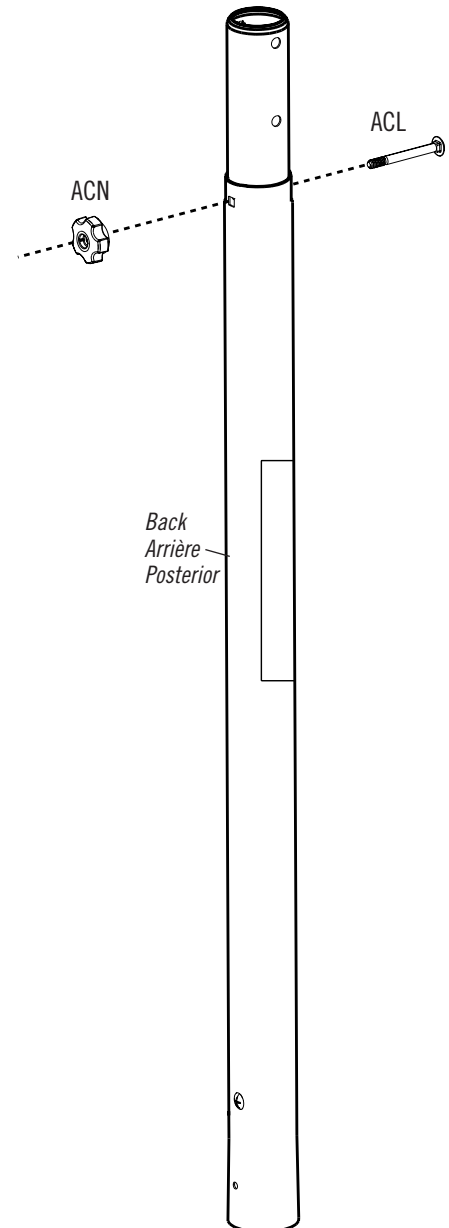

## ► SECTION 1 (CONTINUED) / SECTION 1 (SUITE) / SECCIÓN 1 (CONTINUACIÓN)

TOOLS AND HARDWARE REQUIRED / OUTILS ET QUINCAILLERIE REQUIS / INSTRUMENTAL Y HERRAJE REQUERIDOS

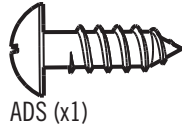
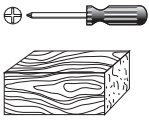

### 1.4

- Align the hole in the **middle pole (ALF)** ("MIDDLE") with the slot in the **bottom pole (ALE)** ("BOTTOM") and insert the **screw (ADS)**. This screw keeps the poles oriented correctly for step 1.5. As in step 1.2, the screw will spin freely once inserted. It's okay if the screw falls out or if it is removed after step 1.5.
- Aligner le trou du **poteau central (ALF)** ("MIDDLE") sur la fente du **poteau inférieur (ALE)** ("BOTTOM"). Faire glisser la section du milieu par-dessus de la section inférieure, et installer de la quincaillerie indiquée. Cette vis aide à orienter correctement les poteaux pour l'étape 1.5. Comme à l'étape 1.2, la vis tournera librement une fois insérée. Ce n'est pas grave si la vis tombe ou si elle est retirée après l'étape 1.5.
- Alinear el agujero del **poste central (ALF)** ("MIDDLE") con la ranura del **poste inferior (ALE)** ("BOTTOM"). Deslizar el poste central sobre el poste inferior e insertar el **tornillo (ADS)**. Este tornillo ayuda a orientar los postes correctamente para el paso 1.5. Al igual que en el paso 1.2, el tornillo girará libremente un vez insertado. Está bien si el tornillo se cae o si se retira.

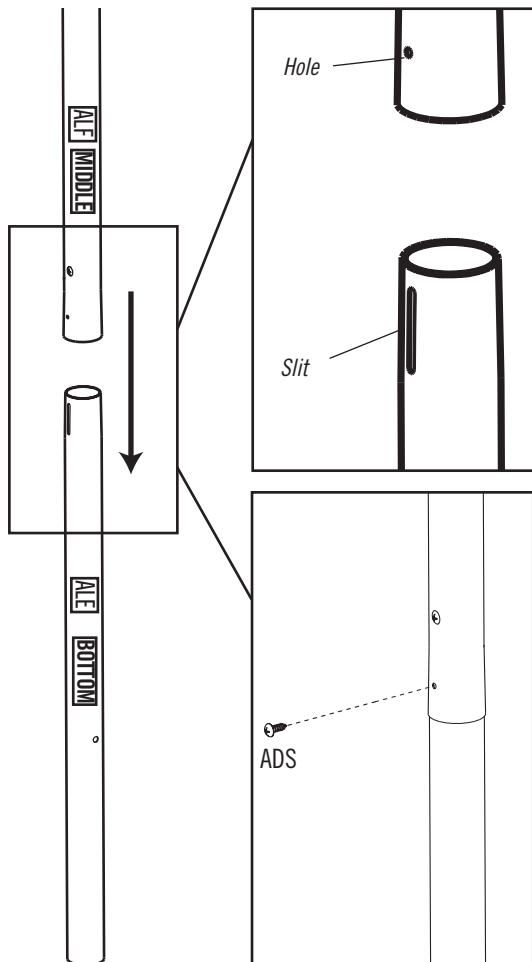

### 1.5

**\*THIS STEP CANNOT BE REVERSED\***

**\*CETTE ÉTAPE NE PEUT PAS ÊTRE INVERSÉE !\***

**\*¡ESTE PASO NO PUEDE REVERTIRSE!\***

- This step keeps the middle and bottom poles fitted tightly together. **Once this step is completed, it cannot be reversed. To securely seat the poles (ALF and ALE), one to the other, strike the end of the pole assembly on a piece of scrap wood or cardboard five to six times.** If the middle pole does not completely cover the slot on the bottom pole after seating, **DO NOT COMPLETE ASSEMBLY.** Call our Customer Service Department.
- Cette étape maintient le poteau central et le poteau inférieur bien ajustés. **Une fois cette étape est terminée, elle ne peut plus être inversée. Pour bien attacher les poteaux (ALF et ALE), l'un l'autre, frapper l'extrémité de l'assemblage de poteau sur un bois de rebut cinq à six fois.** Si le poteau du milieu ne couvre pas complètement la fente dans le poteau inférieur après avoir le frapper, **NE PAS CONTINUER L'ASSEMBLAGE.** Appeler notre service client.
- Este paso mantiene el poste central y el poste inferior bien fijados. **Una vez que se completa este paso, no se puede revertir. Para fijar bien los postes (ALF y ALE), el uno al otro, golpear el extremo del ensamble de poste en un pedazo de madera o cartón cinco a seis veces.** Si el poste intermedio no cubre por completo la ranura en el poste inferior después de golpearlo, **NO SEGUIR CON EL ENSAMBLAJE.** Llamar a nuestro Departamento de servicios a clientes.

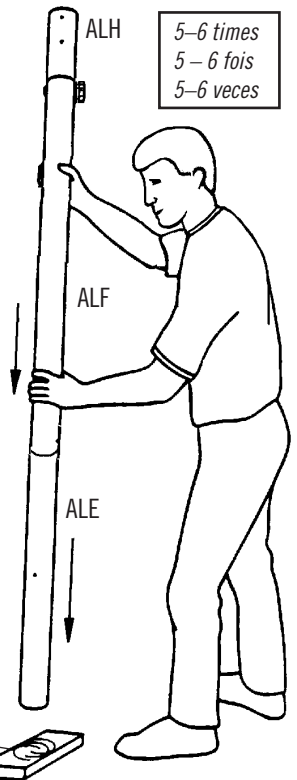

- Do not hit your feet with the pole sections, as serious injury could occur.
- Ne pas frapper vos pieds avec le poteau sous risque de blessures graves.
- No golpear los pies con el poste ya que podría producirse lesiones graves.

Scrap wood or cardboard  
Morceau de bois ou carton  
Pieza de madera o cartón

### ⚠ WARNING / AVERTISSEMENT / ADVERTENCIA ⚠

The poles must be seated together! The poles must be struck on a hard surface five to six times! Failure to seat the poles correctly could allow the poles to separate during use.  
Les poteaux doivent s'enclencher les uns dans les autres ! Même si le poteau recouvre la fente avant de s'enclencher, il faut les frapper sur un morceau de bois cinq à six fois ! Un mauvais enclenchement des poteaux peut entraîner leur séparation lors de l'utilisation.  
¡Deben asentarse las secciones del poste! ¡Es imperativo golpear las secciones del poste cinco a seis veces! El incumplimiento de asentarse las secciones correctamente puede ocasionar la separación de las secciones durante el juego.

# 2

## POLE-TO-BASE ASSEMBLY / ASSEMBLAGE DU POTEAU A LA BASE / ENSAMBLAJE DEL POSTE A LA BASE



### HARDWARE REQUIRED / QUINCAILLERIE REQUISE / HERRAJE REQUERIDO

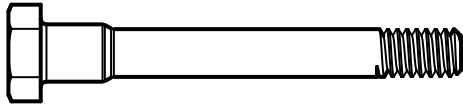
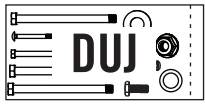

ACU (x1)

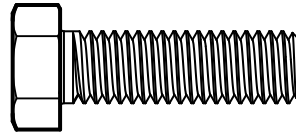

ACO (x1)

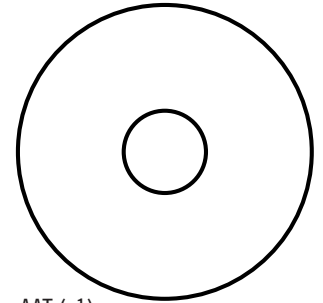

AAT (x1)

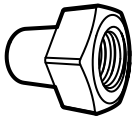

HOX (x1)

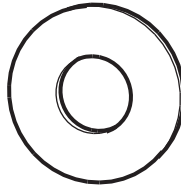

AAF (x1)



AJG (x2)



AJB (x2)



### PARTS REQUIRED / PIÈCES REQUISES / PIEZAS REQUERIDAS

*Metal Part / Pièce en métal / Pieza de metal*

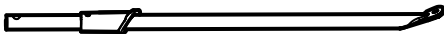

ALK (x1)

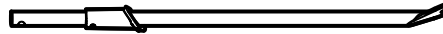

ALI (x1)

*Plastic Parts / Pièces en plastique / Piezas de plástico*

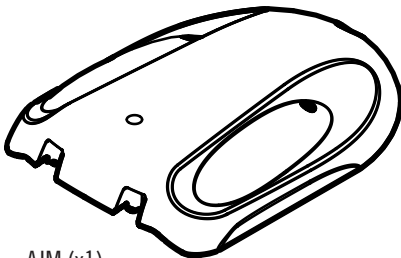

AJM (x1)

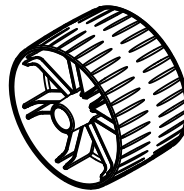

AMU (x2)



### TOOLS REQUIRED / OUTILS REQUIS / INSTRUMENTAL REQUERIDO

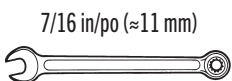

(x2)

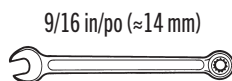

(x1)

## ► SECTION 2 (CONTINUED) / SECTION 2 (SUITE) / SECCIÓN 2 (CONTINUACIÓN)

TOOLS AND HARDWARE REQUIRED / OUTILS ET QUINCAILLERIE REQUIS / INSTRUMENTAL Y HERRAJE REQUERIDOS



AJB (x2)



- If you have trouble with this section, scan the QR code below to view the assembly video.
- En cas de problèmes avec cette section, scanner le QR code en dessous pour voir un vidéo sur l'assemblage.
- En caso de problemas con esta sección, escanear el código QR debajo para ver un video sobre el ensamblaje.

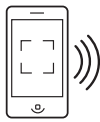

<http://go.lifetime.com/youthbaseassembly>

### 2.1

- Slide a 4" (≈10cm) axle (AJB) into position in both wheels (AMU).
- Faire glisser l'essieu de 4 po (≈10cm) (AJB) dans les deux roues (AMU).
- Deslizar el eje de 4 in. (≈10cm) (AJB) dentro de las dos ruedas (AMU).

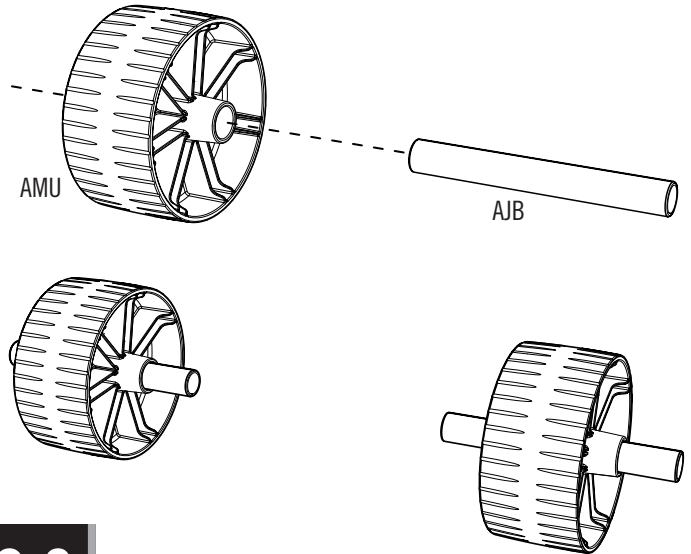

### 2.2

- Position the wheels as shown under the back of the base (AJM), and press the axles into the slots indicated.
- Positionner les roues comme indiqué sous l'arrière de la base (AJM), et pousser les essieux dans les rainures indiquées.
- Posicionar las ruedas como se indica debajo el posterior de la base (AJM), y presionar los ejes dentro de las ranuras indicadas.

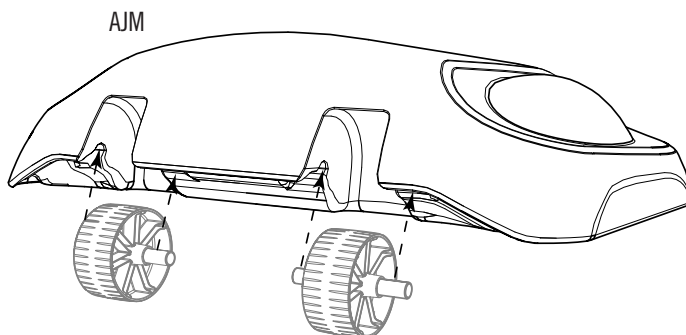

### 2.3

- Press down over the wheels to snap the axles in place. **Ensure both axles are snapped securely in place.**
- Appuyer sur la base directement dessus des roues pour emboîter les essieux en place. **S'assurer que les deux essieux sont bien emboîtés.**
- Presionar la base encima de las ruedas para encajar los ejes en su lugar. **Asegurarse que ambos ejes están bien encajados.**

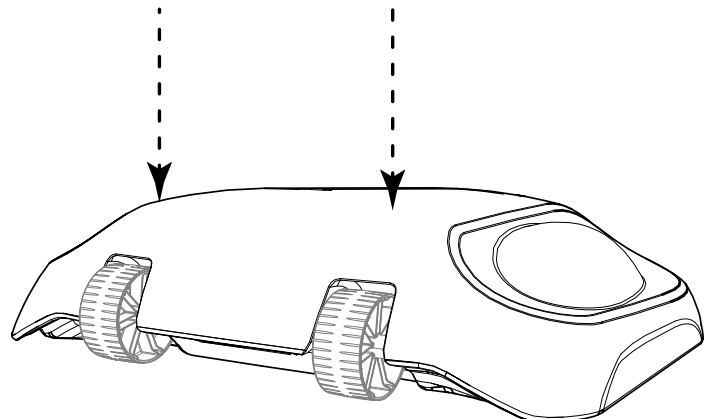

## ► SECTION 2 (CONTINUED) / SECTION 2 (SUITE) / SECCIÓN 2 (CONTINUACIÓN)

TOOLS AND HARDWARE REQUIRED / OUTILS ET QUINCAILLERIE REQUIS / INSTRUMENTAL Y HERRAJE REQUERIDOS



### 2.4

- Slide the **right brace (ALK)** into place through the top of the base, with the flattened end pointing out toward the front edge as shown.
- Faire glisser le **support droit (ALK)** en place à travers la partie supérieure de la base, avec l'extrémité aplatée orientée vers le bord avant comme indiqué.
- Deslizar el **soporte derecho (ALK)** en su lugar por la parte superior de la base, con el extremo aplanado orientado hacia el borde delantero como se indica.

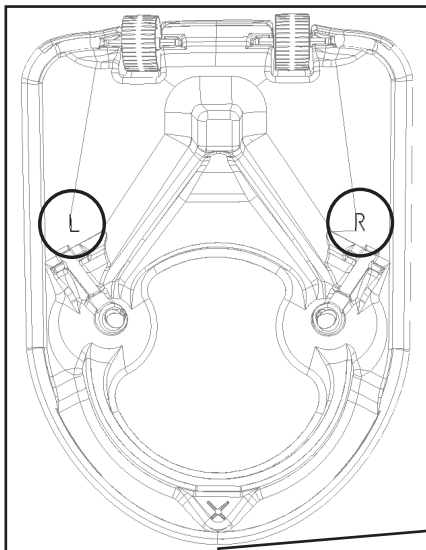

Bottom view  
Vue inférieure  
Vista inferior



- The right brace is marked with a letter "R" sticker.
- Le support droit est marqué avec l'autocollant « R ».
- El soporte derecho tiene una etiqueta autoadhesiva marcada con la letra «R».

Front edge  
Bord avant  
Borde delantero

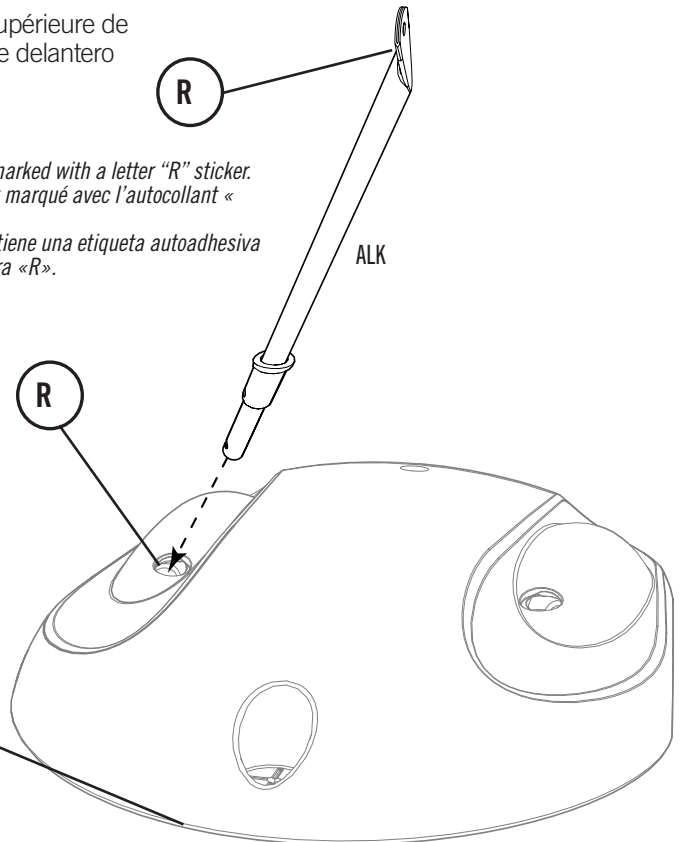

### 2.5

- Repeat step 2.4 to insert the left brace (ALI) into the base.
- Répéter l'étape 2.4 pour insérer le support gauche (ALI) dans la base.
- Repetir el paso 2.4 para insertar el soporte izquierdo (ALI) en la base.



- The left brace is marked with a letter "L" sticker.
- Le support gauche est marqué avec l'autocollant « L ».
- El soporte izquierdo tiene una etiqueta autoadhesiva marcada con la letra «L».

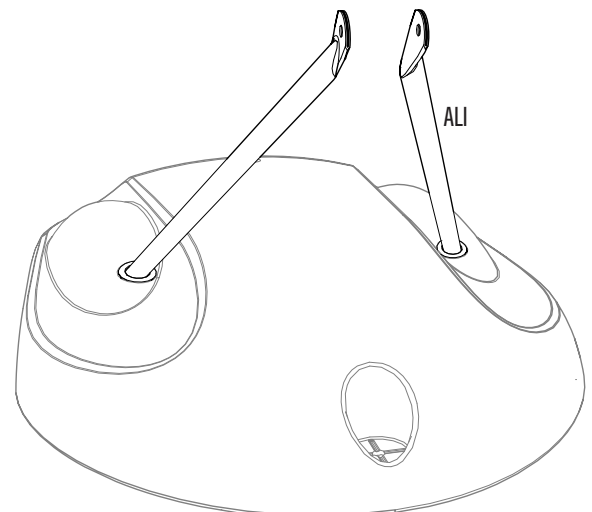

## ► SECTION 2 (CONTINUED) / SECTION 2 (SUITE) / SECCIÓN 2 (CONTINUACIÓN)

TOOLS AND HARDWARE REQUIRED / OUTILS ET QUINCAILLERIE REQUIS / INSTRUMENTAL Y HERRAJE REQUERIDOS



AJG (x2)

### 2.6

- On the underside of the base, slide the 2" (~5cm) axles (AJG) into the ends of the **right & left braces (ALK & ALI)**.
- Sur la face inférieure de la base, faire glisser les **essieux de 2 po (~5cm) (AJG)** dans les extrémités des **supports droit et gauche (ALK et ALI)**.
- En la parte inferior de la base, deslizar los ejes de **2 in. (~5cm) (AJG)** en los extremos de los **soportes derecho e izquierdo (ALK y ALI)**.

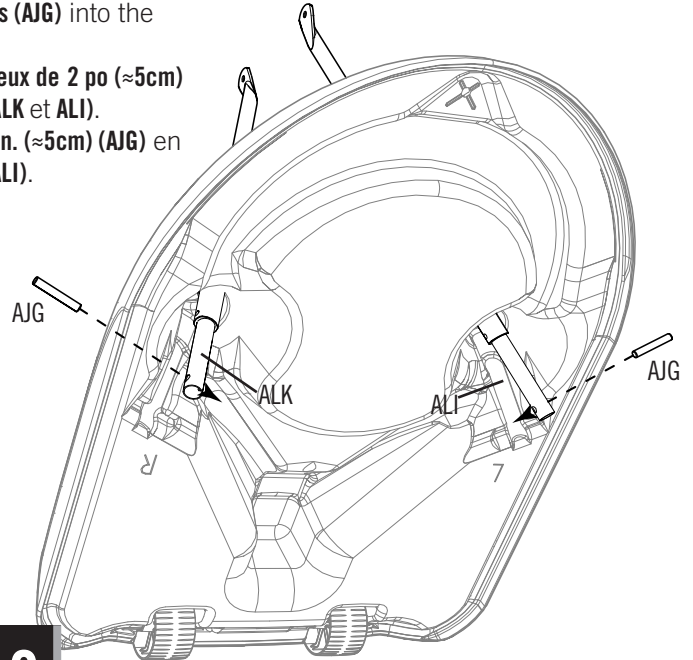

### 2.7

- Push the pole braces forward to snap the axles in place.
- Pousser les supports de poteau vers l'avant pour enclencher les essieux en place.
- Empujar los soportes de poste hacia adelante para encajar los ejes en su lugar.

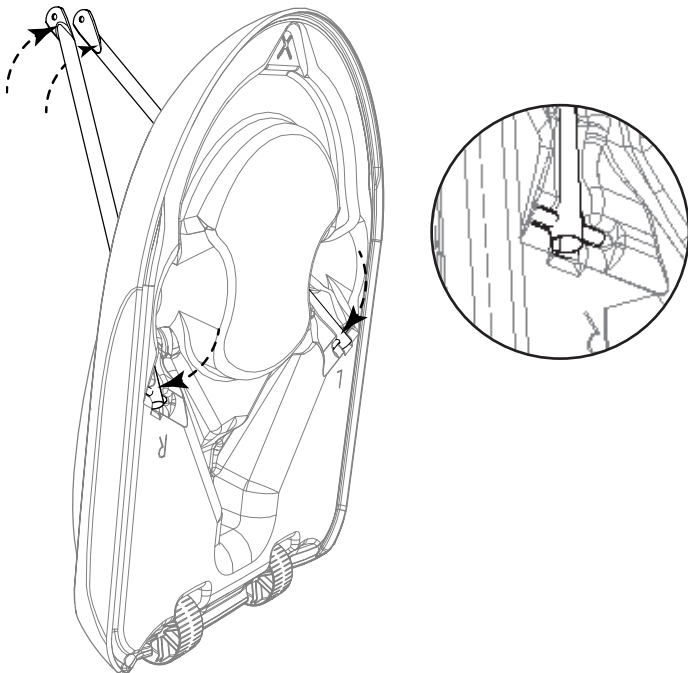

### 2.8

- The flat ends of the pole braces should be parallel to each other.
- Les extrémités aplaties des supports de poteau doivent être parallèles l'une à l'autre.
- Los extremos planos de los soportes de poste deben estar paralelos el uno al otro.

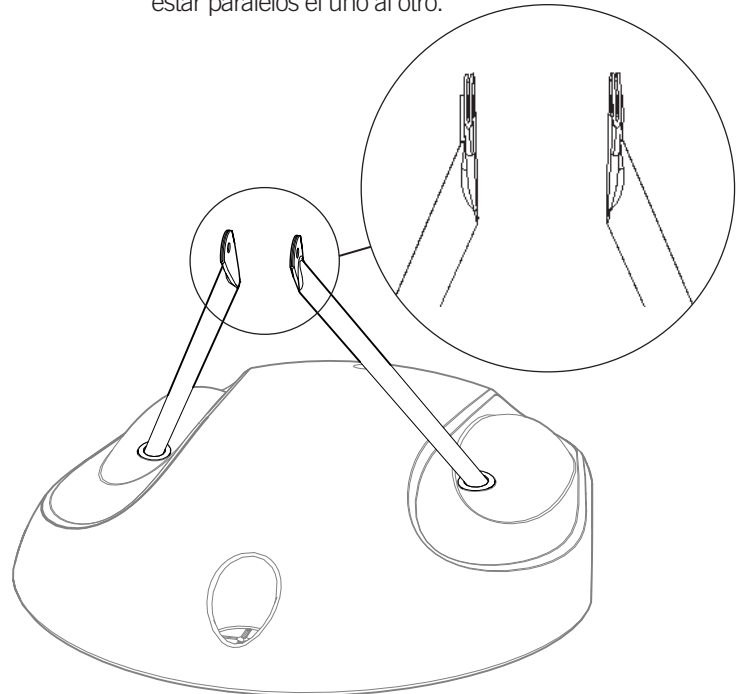

## ► SECTION 2 (CONTINUED) / SECTION 2 (SUITE) / SECCIÓN 2 (CONTINUACIÓN)

TOOLS AND HARDWARE REQUIRED / OUTILS ET QUINCAILLERIE REQUIS / INSTRUMENTAL Y HERRAJE REQUERIDOS



7/16 in/po  
(≈11mm)  
(x2)

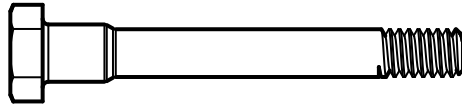

ACU (x1)

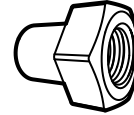

HOX (x1)

# 2.9



- Ensure the adjustment knob is facing upward. Secure the braces to the pole using the hardware indicated. **The bolt (ACU) does not go completely through the pole; the nut (HOX) meets it part way.**
- S'assurer d'orienter le bouton d'ajustement vers le haut. Bien attacher les supports au poteau en utilisant la quincaillerie indiquée. **Le boulon ne traverse pas complètement le poteau ; l'écrou (HOX) le rejoint en partie.**
- Asegurarse de orientar el pomo de ajuste hacia arriba. Fijar bien los soportes al poste usando el herraje indicado. **El perno (ACU) no atraviesa por completo el poste; la tuerca (HOX) se une a ella en parte.**

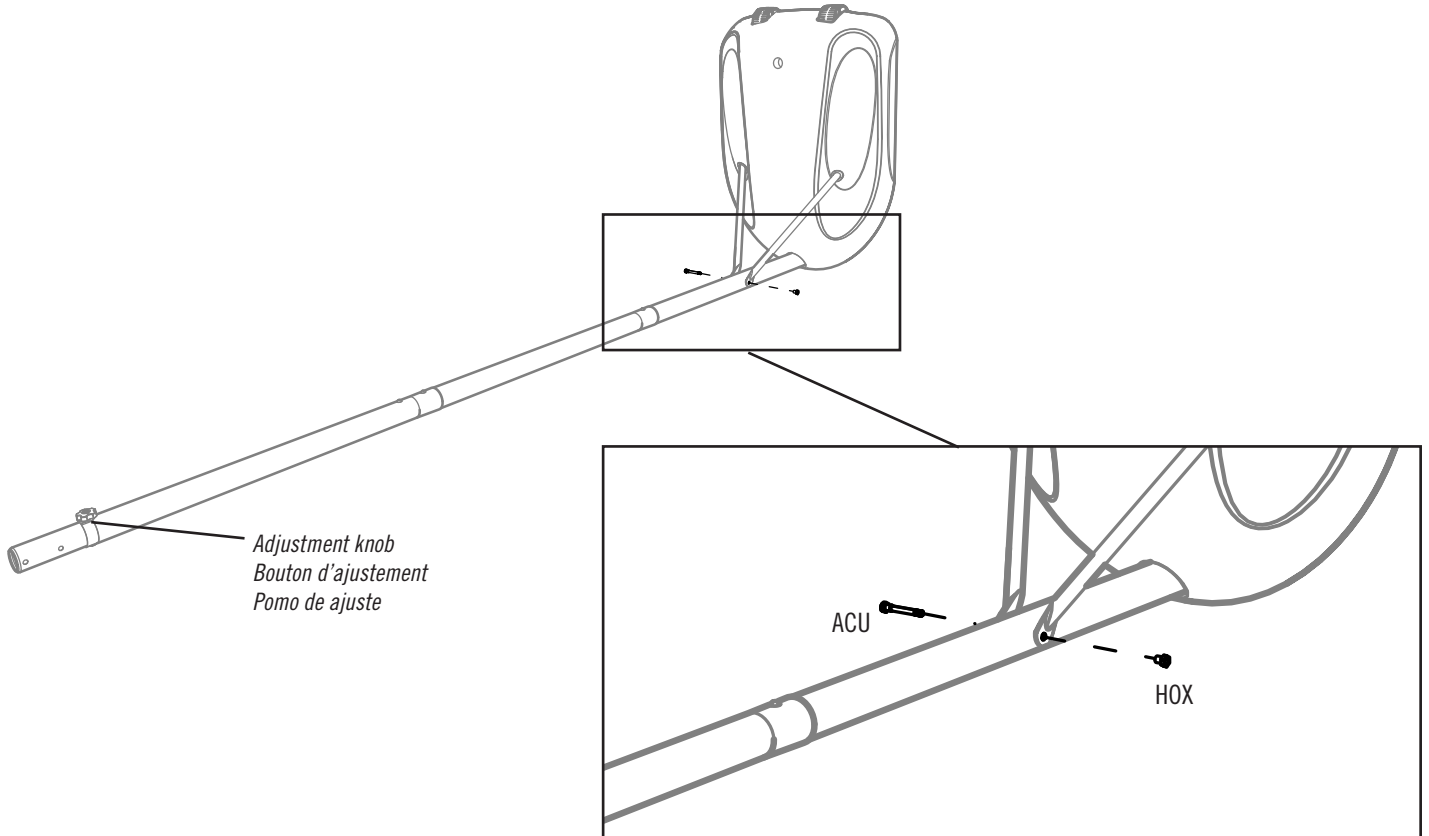

- *The bolt (ACU) does not go completely through the pole; the nut (HOX) meets it part way.*
- *Le boulon ne traverse pas complètement le poteau ; l'écrou (HOX) le rejoint en partie.*
- *El perno (ACU) no atraviesa por completo el poste; la tuerca (HOX) se une a ella en parte.*

## ► SECTION 2 (CONTINUED) / SECTION 2 (SUITE) / SECCIÓN 2 (CONTINUACIÓN)

TOOLS AND HARDWARE REQUIRED / OUTILS ET QUINCAILLERIE REQUIS / INSTRUMENTAL Y HERRAJE REQUERIDOS



9/16 in/po  
(≈14mm)

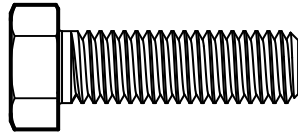

ACO (x1)

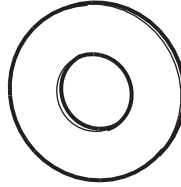

AAF (x1)

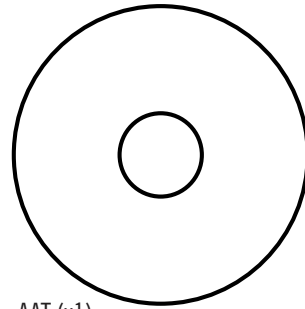

AAT (x1)

# 2.10

- Secure the pole assembly to the base using the hardware shown.
- Attacher le poteau à la base en utilisant la quincaillerie indiquée.
- Sujetar el poste a la base usando el herraje indicado.

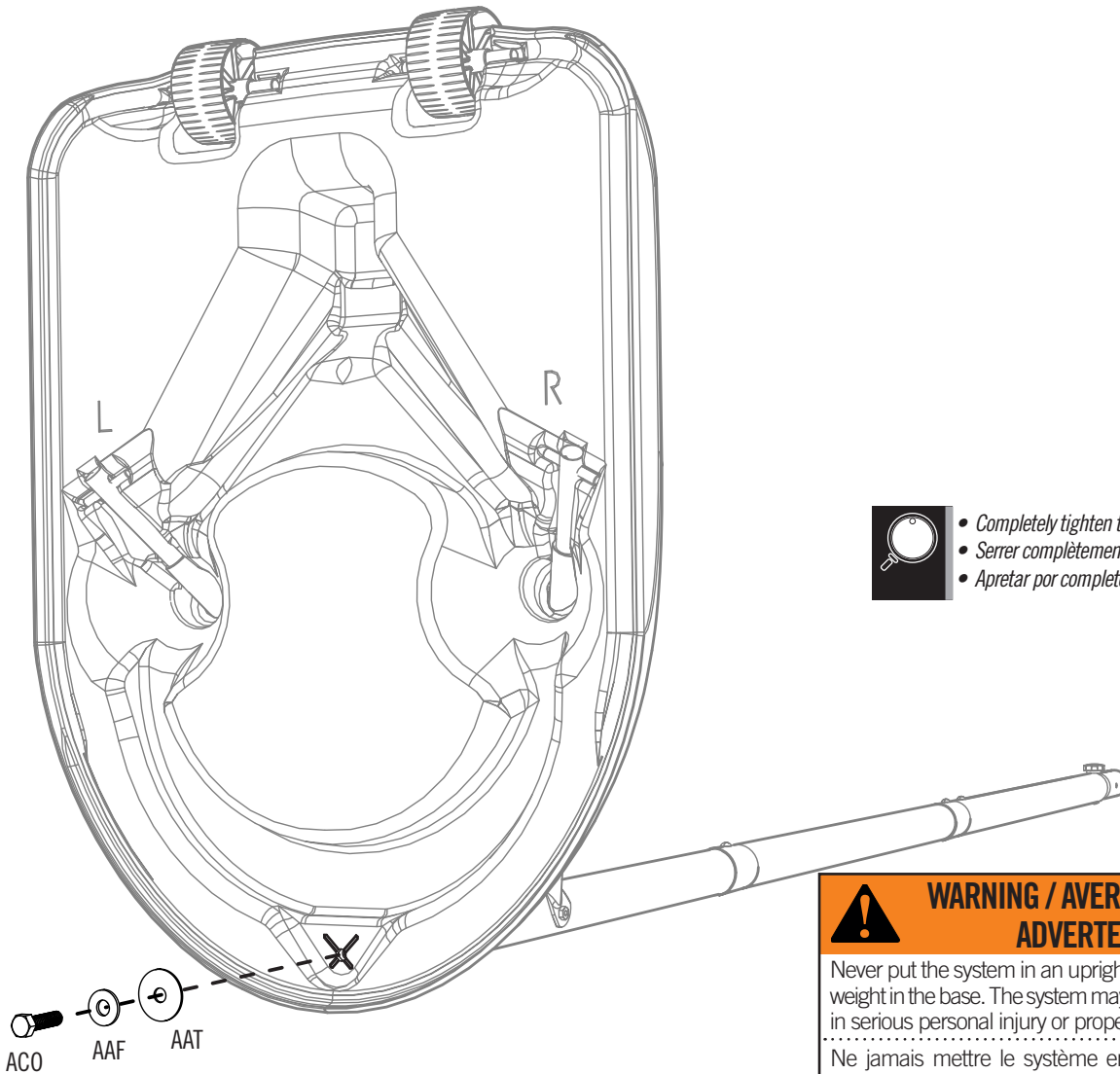

- Completely tighten the hardware.
- Serrer complètement la quincaillerie.
- Apretar por complete el herraje.



### WARNING / AVERTISSEMENT / ADVERTENCIA

Never put the system in an upright position without proper weight in the base. The system may fall over and could result in serious personal injury or property damage.

Ne jamais mettre le système en une position verticale sans premier remplir la base avec le poids correct. Le système pourrait tomber et causer des blessures graves personnelles et/ou la mort, ou dommage à la propriété.

Nunca colocar la unidad en una posición vertical sin llenar primero la base con el peso correcto. La unidad podría caerse y ocasionar lesiones graves personales y/o la muerte, o daños a la propiedad.

# 3

## FILLING THE BASE / REPLISSAGE DE LA BASE / LLENADO DE LA BASE



### HARDWARE REQUIRED / QUINCAILLERIE REQUISE / HERRAJE REQUERIDO

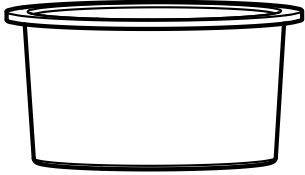
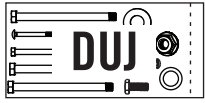

AZY (x1)



### PARTS REQUIRED / PIÈCES REQUISES / PIEZAS REQUERIDAS



### TOOLS REQUIRED / OUTILS REQUIS / INSTRUMENTAL REQUERIDO



(x1)



(x1)



120 lb (≈55kg)



*This page intentionally left blank  
Cette page est intentionnellement laissée en blanc  
Esta página ha sido dejada en blanco intencionalmente*

*Detach this yellow section for use as a quick reference / Détacher cette section jaune et l'utiliser pour une référence rapide / Despegar esta sección amarilla y utilizarla como una referencia rápida*



# PARTS IDENTIFIER / IDENTIFICATEUR DE PIÈCES / IDENTIFICADOR DE PIEZAS

Metal Part / Pieza de metal / Pièce en métal

Detach this yellow section for use as a quick reference / Détacher cette section jaune et l'utiliser pour une référence rapide / Despegar esta sección amarilla y utilizarla como una referencia rápida



- ALH (x1)
- Do not remove this pole (ALH) from inside the middle pole (ALF)
  - Ne pas enlever ce poteau (ALH) de l'intérieur du poteau du milieu (ALF)
  - No sacar este poste (ALH) del interior del poste intermedio (ALF)

(Top pole / Poteau supérieure / Poste intermedio)



- ALF (x1)
- (Middle pole / Poteau intermédiaire / Poste intermedio)



- ALE (x1)
- (Bottom pole / Poteau inférieur / Poste inferior)

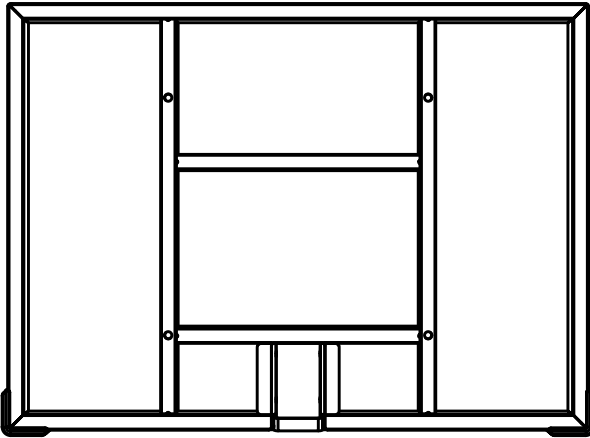

AJI (x1)

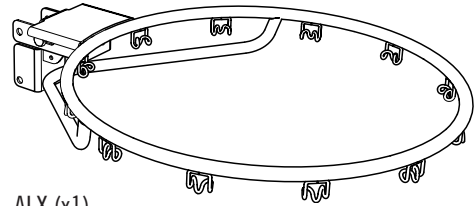

ALX (x1)



ALK (x1)



ALI (x1)



## PARTS IDENTIFIER / IDENTIFICATEUR DE PIÈCES / IDENTIFICADOR DE PIEZAS

Plastic Parts/ Pièces en plastique / Piezas de plástico

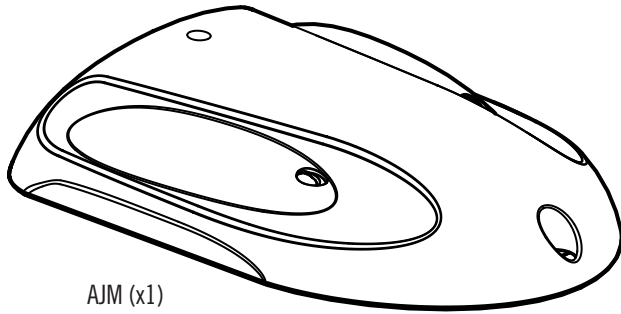

AJM (x1)

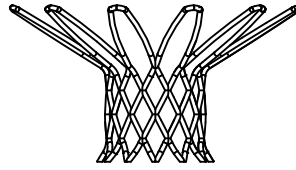

AKZ (x1)

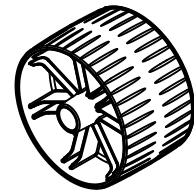

AMU (x2)

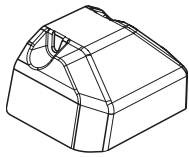

FVX (x1)

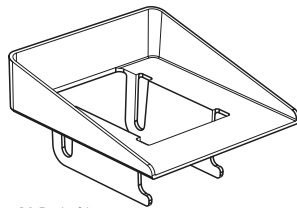

ALD (x1)



## HARDWARE REQUIRED / QUINCAILLERIE REQUISE / HERRAJE REQUERIDO

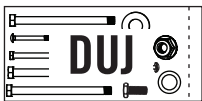

Detach this yellow section for use as a quick reference / Détacher cette section jaune et l'utiliser pour une référence rapide / Despegar esta sección amarilla y utilizarla como una referencia rápida



*Detach this yellow section for use as a quick reference / Détacher cette section jaune et l'utiliser pour une référence rapide / Despegar esta sección amarilla y utilizarla como una referencia rápida*

*This page intentionally left blank  
Cette page est intentionnellement laissée en blanc  
Esta página ha sido dejada en blanco intencionalmente*

## ► SECTION 3 (CONTINUED) / SECTION 3 (SUITE) / SECCIÓN 3 (CONTINUACIÓN)

TOOLS AND HARDWARE REQUIRED / OUTILS ET QUINCAILLERIE REQUIS / INSTRUMENTAL Y HERRAJE REQUERIDOS



120 lb  
(≈55kg)

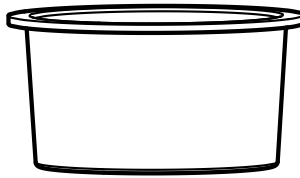

AZY (x1)



- If you have trouble with this section, scan the QR code below to view the assembly video.
- En cas de problème avec cette section, scanner le QR code en dessous pour voir un vidéo sur l'assemblage.
- En caso de problemas con esta sección, escanear el código QR debajo para ver un video sobre el ensamblaje.

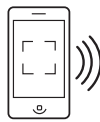

• <http://go.lifetime.com/howtofillthebase>

### 3.1a

#### FILLING THE BASE WITH SAND / REMPLISSAGE DE LA BASE DE LA SABLE / LLENADO DE LA BASE CON ARENA

- While one adult holds the pole, use a funnel to add sand through the hole in the top of the base until it is just below the hole (**Fig. 1**). With the help of a second adult, carefully pull the system up until it is almost upright. Finish filling the base with sand (**Fig. 2**). Insert the **base plug (AZY)** into the fill hole.
- Pendant qu'un adulte maintient le poteau, employer un entonnoir pour ajouter sable à travers le trou dans la surface supérieure de la base jusqu'à ce qu'il soit juste sous le trou de remplisseur (**Fig. 1**). À l'aide d'un autre adulte, lever avec soin le système jusqu'à ce qu'il soit presque vertical. Terminer de remplir la base avec sable (**Fig. 2**). Insérez le **capuchon (AZY)** dans le trou de remplisseur.
- Mientras que un adulto mantenga el poste, usar un embudo para añadir arena por el orificio en la superficie superior de la base hasta que esté llenado apenas abajo el orificio de llenado (**Fig. 1**). Con la ayuda de otro adulto, levantar cuidadosamente el sistema hasta que esté prácticamente vertical. Terminar de llenar la base con arena (**Fig. 2**). Inserte el **tapón (AZY)** en el orificio de llenado.



Fig. 1



Fig. 2



#### WARNING / ADVERTENCIA / AVERTISSEMENT



For safety reasons, we recommend that sand be used instead of water to fill the base. If a leak develops, water could run out unnoticed, allowing the system to fall over, resulting in serious personal injuries or property damage. If using Water, check the base carefully for leaks. If a leak is found, lay the system down on the ground and call Customer Service. Do not use, stand up, or play on a leaking system.

Pour des raisons de sécurité, il est recommandé de remplir le pied portable de sable plutôt que d'eau. En cas de fuite, l'écoulement de l'eau risque de passer inaperçu, ce qui peut entraîner une chute du système et provoquer ainsi des blessures graves, voire mortelles, ou des dégâts matériels. Veiller à assurer que le pied reste toujours sur une surface lisse, libre d'objets risquant de le perforer.

Por razones de seguridad, se recomienda usar arena en lugar de agua en la base portátil. Si hay alguna fuga, el agua podría salirse inadvertidamente, por lo que la unidad puede caerse y causar lesiones personales graves y/o la muerte, o daños a la propiedad. Colocar siempre la base sobre una superficie lisa sin objetos que puedan perforarla. Si hay una fuga, colocar la unidad en el suelo, y llamar a nuestro departamento de servicios a clientes. Si la unidad tiene fugas, no usarla, poner en posición vertical, ni jugar en ella.

## ► SECTION 3 (CONTINUED) / SECTION 3 (SUITE) / SECCIÓN 3 (CONTINUACIÓN)

TOOLS AND HARDWARE REQUIRED / OUTILS ET QUINCAILLERIE REQUIS / INSTRUMENTAL Y HERRAJE REQUERIDOS

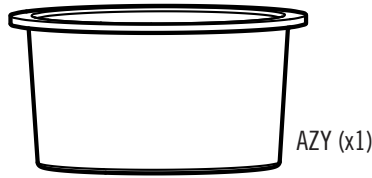

### 3.1b

#### FILLING THE BASE WITH WATER / REMPLISSAGE DE LA BASE D'EAU / LLENADO DE LA BASE CON AGUA

- While one adult holds the pole, add water through the hole in the top of the base until it is just below the hole (**Fig. 1**). Add one tablespoon of chlorine bleach to the water in the base. Using two adults, carefully pull the system up until it is almost upright. Finish filling the base with water (**Fig. 2**). Insert the **base plug (AZY)** into the fill hole.
- Pendant qu'un adulte maintient le poteau, ajouter d'eau à travers le trou dans la surface supérieure de la base jusqu'à ce qu'il soit juste sous le trou de remplisseur (**Fig. 1**). Ajouter une cuillère à soupe de chlore à l'eau dans la base. À l'aide d'un autre adulte, lever avec soin le système jusqu'à ce qu'il soit presque vertical. Terminer de remplir la base avec d'eau (**Fig. 2**). Insérer le **capuchon (AZY)** dans le trou de remplisseur.
- Mientras que un adulto mantenga el poste, añadir agua por el orificio de llenado en la superficie superior de la base hasta que esté llenado apenas abajo el orificio de llenado (**Fig. 1**). Añadir una cucharada de cloro al agua en la base. Con la ayuda de otro adulto, levantar cuidadosamente el sistema hasta que esté prácticamente vertical. Terminar de llenar la base con agua (**Fig. 2**). Insertar el **tapón (AZY)** en el orificio de llenado.



Fig. 1

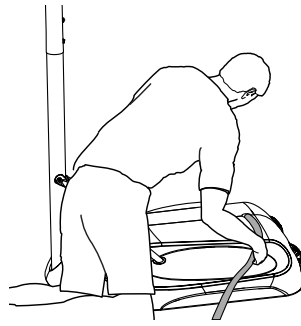

Fig. 2

**WARNING / ADVERTENCIA / AVERTISSEMENT**

For safety reasons, we recommend that sand be used instead of water to fill the Base.

Por razones de seguridad, se recomienda usar arena en lugar de agua en la base portátil.

Pour des raisons de sécurité, il est recommandé de remplir le pied portatif de sable plutôt que d'eau.



#### WHEN USING WATER / EN UTILISANT D'EAU / AL USAR EL AGUA

1. Make sure the surface beneath the base is smooth and free of stones, gravel, or sharp objects that could puncture the base and cause leakage.
  2. Check the base frequently for cracks or punctures.
  3. Always check the water level before play.
  4. If the system is to be stored without weight in the base, tilt it forward and rest the rim on the ground.
  5. Every time the base is filled with water, add one tablespoon of chlorine bleach to the water to prevent algae formation in the base.
- 
1. S'assurer que la surface sous la base est lisse et libre de pierres, gravier, ou de objets pointus qui peuvent perforer la base et causer des fuites.
  2. Vérifier fréquemment la base pour des fentes ou des crevaisons.
  3. Vérifier toujours le niveau d'eau avant de jouer.
  4. Pour entreposer le système sans poids dans la base, l'incliner en avant et poser l'anneau sur le sol.
  5. Chaque fois que la base est remplie avec d'eau, ajouter une cuillère à soupe de chlore à l'eau pour empêcher la formation d'algues dans la base.
- 
1. Asegúrese que la superficie debajo la base es lisa y libre de piedras, gravilla, y objetos puntiagudos que podrían perforar la base y causar fugas.
  2. Verificar la base frecuentemente para unas grietas o perforaciones.
  3. Verificar siempre el nivel de agua antes de jugar.
  4. Si se almacena el sistema sin peso en la base, inclinarlo hacia adelante y dejar el aro en el suelo.
  5. Cada vez que se llena la base con agua, añadir una cucharada de cloro al agua para evitar la formación de algas en la base.

# 4

## BACKBOARD-TO-RIM ASSEMBLY / ASSEMBLAGE DU PANNEAU À L'ANNEAU / ENSAMBLAJE DEL TABLERO AL ARO



### HARDWARE REQUIRED / QUINCAILLERIE REQUISE / HERRAJE REQUERIDO

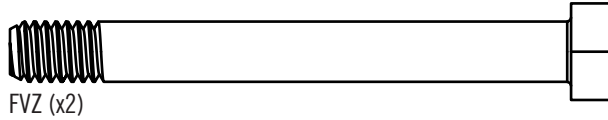
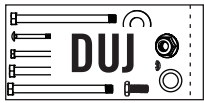

FVZ (x2)

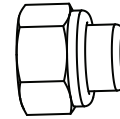

AAN (x2)

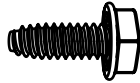

FVY (x2)



### PARTS REQUIRED / PIÈCES REQUISES / PIEZAS REQUERIDAS

Plastic Parts / Pièces en plastique / Piezas de plástico

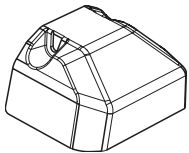

FVX (x1)

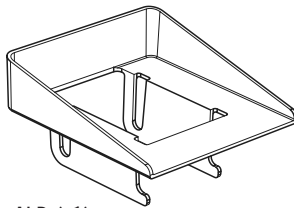

ALD (x1)

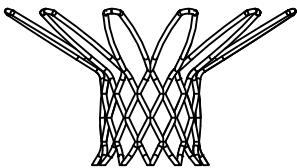

AKZ (x1)

Metal Part / Pièces en métal / Piezas de metal

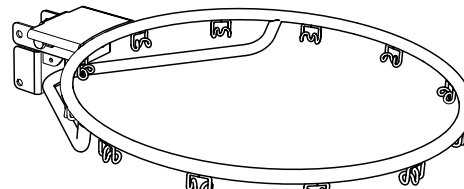

ALX (x1)

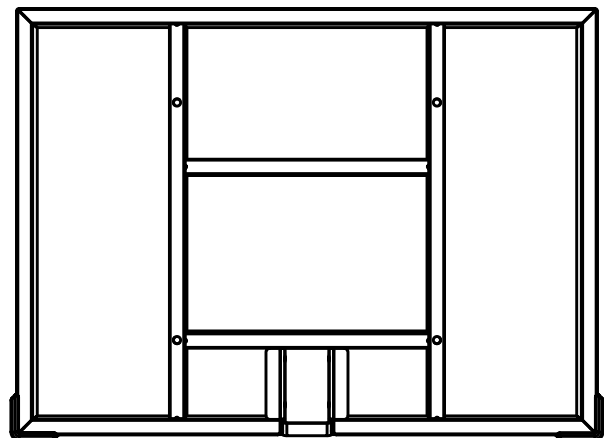

AJI (x1)



### TOOLS REQUIRED / OUTILS REQUIS / INSTRUMENTAL REQUERIDO

1/2 in/po (≈13mm)



(x2)



(x1)



(x1)

## SECTION 4 (CONTINUED) / SECTION 4 (SUITE) / SECCIÓN 4 (CONTINUACIÓN)

TOOLS AND HARDWARE REQUIRED / OUTILS ET QUINCAILLERIE REQUIS / INSTRUMENTAL Y HERRAJE REQUERIDOS

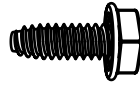

FVY (x2)

### 4.1

- Slide the **spring housing (FVX)** over the **break-away rim (ALX)** and align the holes.
- Faire glisser le **boîtier de ressorts (FVX)** sur le **break-away rim (ALX)** et aligner les trous.
- Deslizar la **carcasa de resortes (FVX)** sobre el **break-away rim (ALX)** y alinear los agujeros.

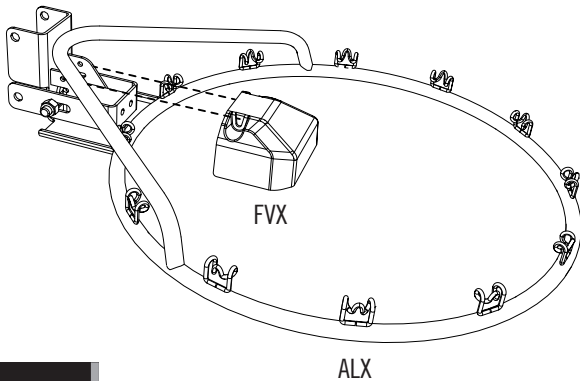

### 4.2

- Secure the housing to the rim using two (2) **screws (FVY)**.
- Bien attacher le boîtier à l'anneau en utilisant deux (2) **vis (FVY)**.
- Fijar bien la carcasa al aro usando dos (2) **tornillos (FVY)**.

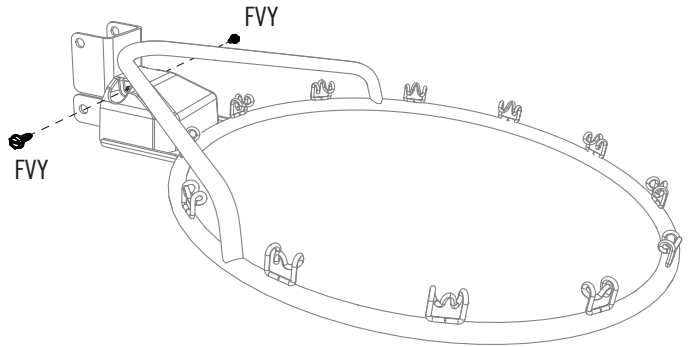

### 4.3



- If necessary, lay the backboard over the edge of a table or box. Slide the rim through the **finger guard (ALD)** and into place in the **backboard (AJI)**. Two adults, one on each side, should align the holes on the rim plate with the holes in the backboard brackets. Hold the rim in place.
- Si besoin, poser le panneau sur le bord d'une table ou d'une boîte. Faire glisser l'anneau à travers le **protège-doigts (ALD)** et en place sur le **panneau (AJI)**. Deux adultes doivent aligner les trous dans la plaque de l'anneau avec ceux dans les supports du panneau. Maintenir l'anneau en place.
- Si es necesario, colocar el tablero por encima del borde de una mesa o caja. Deslizar el aro por el **protector de dedos (ALD)** y en su lugar en el **tablero (AJI)**. Dos adultos, uno en cada lado, deben alinear los agujeros en el aro con ellos en los soportes del tablero. Mantener el aro en su lugar.

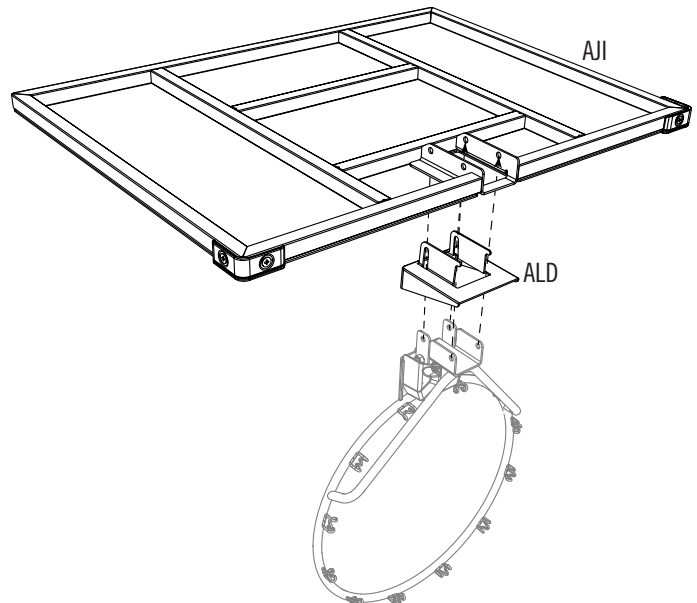

## ► SECTION 4 (CONTINUED) / SECTION 4 (SUITE) / SECCIÓN 4 (CONTINUACIÓN)

TOOLS AND HARDWARE REQUIRED / OUTILS ET QUINCAILLERIE REQUIS / INSTRUMENTAL Y HERRAJE REQUERIDOS



1/2 in/po  
(≈13mm)  
(x2)

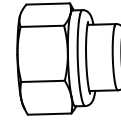
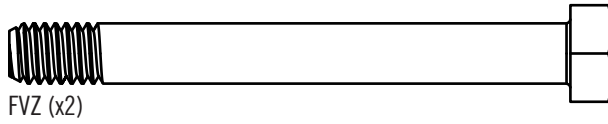

AAN (x2)

### 4.4

- Secure the rim to the backboard and pole using the hardware indicated.
- Bien attacher l'anneau au panneau et au poteau en utilisant la quincaillerie indiquée.
- Sujetar bien el aro al tablero y al poste usando el herraje indicado.

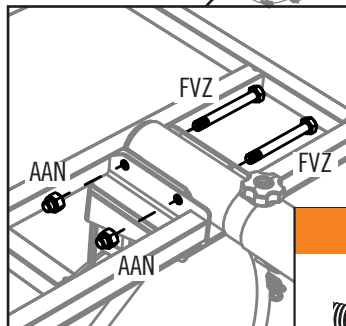
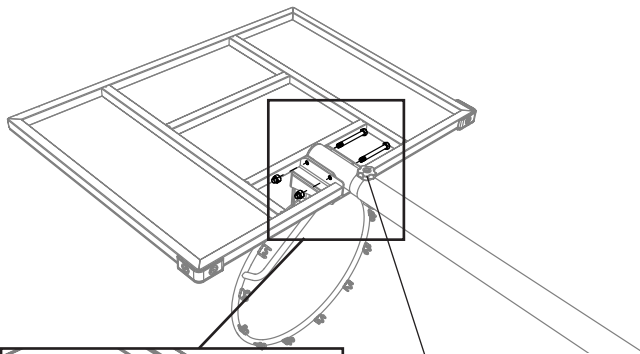

- Knob and base face the back.
- La poignée et la base sont tournées vers l'arrière.
- El pomo y la base miran hacia atrás.

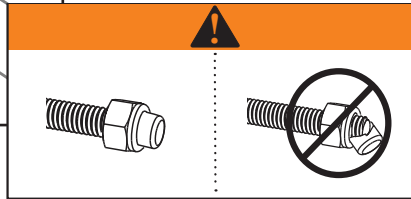

### 4.6

- Finally, completely peel the protective cover off the backboard.
- Enfin, retirer complètement la pellicule protectrice du panneau.
- Finalmente, despegar por completo la cubierta protectora del tablero.

### 4.5

- Attach the **net (AKZ)** to the **rim (ALX)**.
- Attacher le **filet (AKZ)** à l'**anneau (ALX)**.
- Sujetar la **red (AKZ)** al **aro (ALX)**.

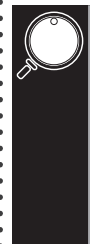
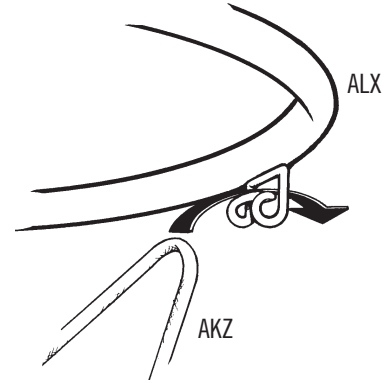

- If a replacement net is needed, please call our Customer Service Department. Our nets are shorter than average to reduce the risk of entanglement.
- S'il y a besoin d'obtenir une nouvelle filet, appeler notre Département de services à la clientèle. Nos filets sont plus courtes pour réduire le risque d'enchevêtrement.
- Si se necesita una red de repuesto, llamar a nuestro Departamento de servicios a clientes. Nuestras redes son más cortas para reducir el riesgo de enredamiento.

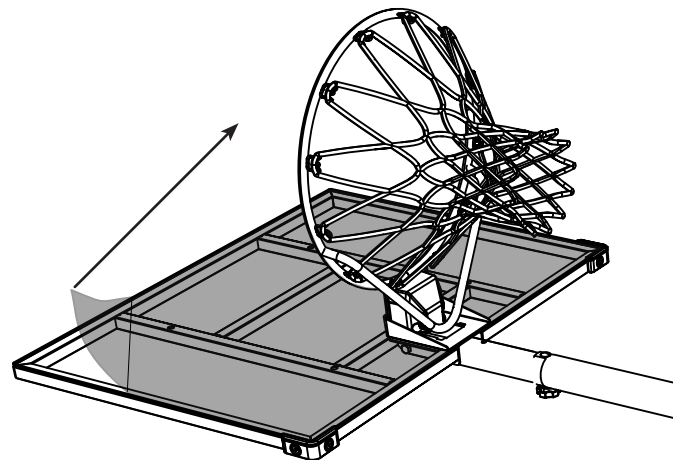



## HEIGHT ADJUSTMENT / RÉGLAGE DE HAUTEUR / MECANISMO DE ALTURA

The basketball system may be adjusted from 5 1/2 feet (1,68 m) to 7 1/2 feet (2,3 m).

### ONLY ADULTS SHOULD ADJUST THE HEIGHT OF THE SYSTEM.

- Stand behind the system and pull on the pole until the backboard rests on the ground.
- Remove the adjustment knob and the carriage bolt. Adjust the system to the desired height and replace the bolt and knob.
- Make sure the adjustment knob is secure before standing the system back up to playing position

Le système de basket-ball peut être réglé entre ≈1,7 m (5,5 pieds) à ≈2,3 m (7,5 pieds).

### LES ADULTES DOIVENT SEULEMENT RÉGLER LE HAUTEUR DE L'ÉLÉMENT.

- Se tenir debout derrière du système, et tirer le poteau jusqu'à ce que le panneau s'arrête sur le sol.
- Enlever le bouton d'ajustement et le boulon mécanique. Ajuster le système au hauteur désiré, et remettre le boulon et le bouton.
- S'assurer que le bouton d'ajustement est bien serré avant de reposer le système vertical.

Se puede ajustar el sistema de ≈1,7 m (5,5 ft) to ≈2,3 m (7,5 ft).

### SÓLO LOS ADULTOS DEBEN AJUSTAR ESTE SISTEMA.

- Pararse detras del sistema, y tirar del poste hasta que el tablero deje en el suelo.
- Quitar el pomo de ajuste y el perno de carrocería. Ajustar el sistema a la altura deseada, y volver a poner el perno y el pomo.
- Asegurarse que el pomo de ajuste esté bien apretado antes de reponer vertical el sistema.

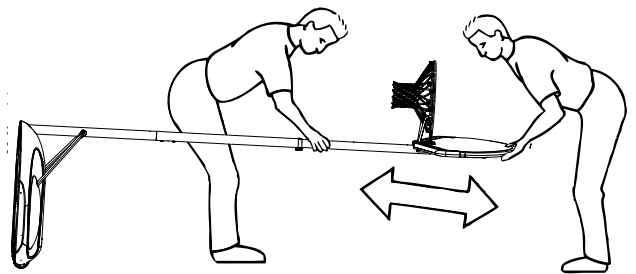

## MOVING THE SYSTEM / DÉPLACEMENT DU SYSTÈME / MOVER EL SISTEMA PORTÁTIL



**WARNING:** The system must only be moved by people capable of handling its weight. Children should not be allowed to move the system.

- Adjust the system to its lowest position, and use caution to prevent the height mechanism from adjusting.
- Stand behind the system and pull on the pole until the unit is balanced on its wheels.
- Move the system to the desired location and carefully set the base down.



**CAUTION:** The system must only be moved on its wheels. Sliding the base may damage the base which could result in leakage and the system tipping over.



**AVERTISSEMENT :** Ce système ne doit être déplacé que par des personnes capables de soutenir son poids. Il ne faut pas permettre aux enfants de déplacer le système.

- Régler l'élément à son niveau plus bas.
- Se tenir derrière le système et tirer sur le poteau jusqu'à ce que l'unité soit en équilibre sur ses roues.
- Déplacer le système dans le lieu désiré et poser prudemment la base.



**ATTENTION :** Le système ne doit être déplacé que sur ses roues. Le glissement de la base peut l'endommager et produire une fuite et le renversement du système.



**ADVERTENCIA:** Transporte el sistema sólo con personas capaces de soportar su peso. No permita a los niños transportar el sistema.

- Ajustar el sistema a su posición más bajo.
- Mirando a la parte posterior del sistema portátil, tirar de la unidad del poste hasta que quede equilibrada sobre las ruedas.
- Mover el sistema cuidadosamente y bajar la base.



**PRECAUCIÓN:** Transportar el sistema sobre las ruedas solamente. Deslizando la base la puede dañar, la cual puede ocasionar en un escape y la caída del sistema.



## MAINTENANCE / ENTRETIEN / MANTENIMIENTO

The life of your basketball system depends on many variables. The climate, exposure to corrosives such as salt, pesticides, or herbicides, and excessive use or misuse can all contribute to Pole failure, which may cause property damage or personal injury.

Check your basketball system frequently for loose hardware, excessive wear, and signs of corrosion. For safety reasons, and to prolong the life of your basketball system, you must take the following preventive measures.

- a. Check all Nuts and Bolts. If any are loose, tighten them.
- b. Check all parts for excessive wear and tear. If necessary, replace any parts that have been worn or damaged through usage. Contact our Customer Service Department for replacement parts.
- c. Inspect the Warning Sticker on the Pole. If it is ripped, faded, or illegible, call our Customer Service Department to request a replacement Sticker.
- d. Check all Pole sections for visible rust or chipped or cracked paint. If either are present, do the following:
  1. Use an emery cloth to completely remove any rust or chipped paint.
  2. Clean the area with a damp cloth and allow it to dry.
  3. Apply two coats of a rust preventative, high gloss enamel paint to the area. Allow the paint to dry between coats.

### IF RUST HAS PENETRATED THROUGH THE POLE ANYWHERE, REPLACE IT IMMEDIATELY!

La durée de vie de votre système de basket-ball dépend de nombreuses variables. Le climat, l'exposition aux matériaux corrosifs tels que le sel, les pesticides, ou les herbicides, et l'usage excessif ou l'abus peuvent contribuer à la détérioration du Poteau qui peuvent endommager la propriété ou provoquer des blessures graves personnelles.

Vérifiez votre système de basket-ball fréquemment qu'il n'y a pas de visserie desserrée, pour l'usure excessive, et pour des signes de corrosion. Pour des raisons de sécurité, et pour prolonger la durée de vie de votre système de basket-ball, il faut prendre les mesures préventives suivantes :

- a. Vérifiez toute la visserie. S'il y a de visserie desserrée, serrez-la.
- b. Vérifiez tous les pièces pour l'usure excessive. Si nécessaire, remplacez les pièces qui ont été endommagées à cause de l'usure. Appelez notre Département de Services à la Clientèle pour demander des pièces de remplacement.
- c. Examinez l'Autocollant adhésif dans le poteau. Si l'Autocollant est déchiré, délavé, ou illisible, appelez notre Département de Services à la Clientèle pour solliciter un Autocollant de remplacement.
- d. Vérifiez tous les sections du poteau pour des signes de la rouille ou de la peinture craquelée. Si l'une ou l'autre est présente, réalisez les étapes suivantes :
  1. Employez une toile émeri pour enlever complètement tout la rouille ou tous les écailles de peinture.
  2. Nettoyez la région à l'aide d'un chiffon humide, et laissez-la sécher.
  3. Appliquez deux couches de peinture émaillée très lustrée antirouille à la région. Laissez la peinture sécher entre les couches.

### SI DE LA ROUILLE À PÉNÉTRÉ LE POTEAU, REMPLACEZ-LE IMMÉDIATEMENT !

La vida útil de su sistema de baloncesto depende de numerosas variables. El clima, la exposición a materiales corrosivos tales como el sal, las pesticidas o las herbicidas, y el uso excesivo o abuso pueden contribuir a la deterioración del Poste, los cuales pueden ocasionar daño a la propiedad o lesiones graves personales.

Examine con frecuencia su sistema de baloncesto para las piezas aflojadas, el deterioro excesivo, y para las señales de corrosión. Por motivos de seguridad, y para prolongar la vida útil de su sistema de baloncesto, es preciso adoptar las siguientes medidas preventivas:

- a. Examine todos los pernos y las tuercas. Si se aflojaron, apriételos.
- b. Examine todas las piezas para el deterioro excesivo. Si es necesario, reemplace las piezas que han sido desgastadas mediante el uso. Póngase en contacto con nuestro Departamento de Servicio a Clientes para obtener las piezas de reemplazo.
- c. Examine el Adhesivo de advertencia en el Poste. Si se rompió, se desteñó, o es ilegible, llame a nuestro Departamento de Servicios a Clientes para solicitar un Adhesivo de advertencia de reemplazo.
- d. Examine todas las secciones del Poste para verificar si hay oxidación visible o pintura descascarada o rajada. Si una o las dos son presentes, haga lo siguiente:
  1. Use una tela de esmeril para eliminar por completo cualquiera oxidación o pintura rajada.
  2. Usando un paño húmedo, limpie la región y permítela secarse.
  3. Aplique dos capas de pintura de esmalte brillante a la región para protegerla del óxido. Deje la pintura secarse entre capas.

### ¡SI EL ÓXIDO HA PENETRADO EL POSTE, REEMPLÁCELO INMEDIATAMENTE!



# WARNING STICKER / AUTOCOLLANT D'AVERTISSEMENT / AUTOADHESIVO DE ADVERTENCIA

<b>WARNING</b>	
<p><b>FAILURE TO FOLLOW THESE WARNINGS MAY RESULT IN SERIOUS INJURY AND/OR PROPERTY DAMAGE.</b></p> <p>Owners must ensure that all players know and follow these rules for safe operation of the system.</p> <ul style="list-style-type: none"> <li>• Do not hang from the rim.</li> <li>• During play, especially when performing dunk type activities, keep player's face away from the backboard, rim, and net. Serious injury could occur if teeth/face come in contact with the backboard, rim, or net. Players should wear a mouth guard during play.</li> <li>• Do not slide, climb, or play on base or pole.</li> <li>• Completely fill base according to manufacturer's instructions. Never leave the unit standing in an upright position without first filling the base with weight or the system will tip quickly causing serious personal injury.</li> <li>• When adjusting height or moving system, keep hands and fingers away from moving parts.</li> <li>• Do not allow children to move or adjust system.</li> <li>• Do not wear jewelry (rings, watches, necklaces, etc.) during play. Objects may entangle in net.</li> <li>• Surface beneath the base must be smooth and free of gravel or other objects. Punctures cause leakage and could cause system to tip over.</li> </ul>	<ul style="list-style-type: none"> <li>• Keep water and organic material away from pole base. Grass, litter, etc. could cause corrosion and/or deterioration.</li> <li>• Never play on damaged equipment.</li> <li>• Once a month check pole and all metal parts for signs of corrosion (rust, pitting, chipping). Completely remove rust and repaint with exterior enamel. If rust has penetrated any steel part, replace that part immediately.</li> <li>• Check system before each use for proper ballast, loose hardware, excessive wear, instability, and signs of corrosion and repair before use.</li> <li>• Do not use system during windy or severe weather. System may tip over. Place system in an area protected from the wind or in an area away from property that may be damaged if the system falls.</li> <li>• Do not use the system to lift or hoist anything. The mechanism is designed to lift only the weight of the backboard and rim. Do not hang anything from the handle, rim, backboard, or lifter arms as this will damage the system and void the warranty.</li> </ul> 
<b>AVERTISSEMENT</b>	
<p><b>FAUTE DE NE PAS SUIVRE CES AVERTISSEMENTS, VOUS RISQUEZ DE CAUSER DES BLESSURES GRAVES ET/OU DES DOMMAGES À L'ÉQUIPEMENT.</b></p> <p>Le propriétaire doit s'assurer que tous les joueurs connaissent et appliquent les règles suivantes afin d'utiliser l'équipement en toute sécurité.</p> <ul style="list-style-type: none"> <li>• Ne vous suspendez pas à l'anneau.</li> <li>• Lors d'un match, particulièrement dans le cas des smashes, le visage du joueur ne doit pas faire face au panneau, à l'anneau, ni au filet. Le joueur risque de graves blessures si ses dents ou son visage entrent en contact avec le panneau, l'anneau, ou le filet. Les joueurs doivent toujours porter un protège-dents lorsqu'ils jouent.</li> <li>• Ne glissez pas, ne grimpez pas, et ne jouez pas sur la base ou le poteau.</li> <li>• Remplissez complètement la base selon les instructions du fabricant. Ne laissez jamais l'unité debout de plein pied sans avoir d'abord rempli la base avec un poids ou l'équipement pourrait basculer rapidement et causer de graves blessures.</li> <li>• Lorsque vous ajustez la hauteur ou lorsque vous déplacez l'équipement, gardez vos mains et doigts loin des pièces mobiles.</li> <li>• Ne permettez pas aux enfants de déplacer ou d'ajuster l'équipement.</li> <li>• Ne portez pas de bijoux (bagues, montres, colliers, etc.) lorsque vous jouez. Ces objets pourraient s'accrocher au filet.</li> <li>• La surface sur laquelle est posée la base doit être lisse et sans gravure ou tout autre objet qui pourrait trouer la base entraînant ainsi une fuite ce qui pourrait faire basculer l'équipement.</li> <li>• Gardez de l'eau et de la matière organique loin de la base. Le gazon, les déchets, etc. pourraient provoquer la corrosion et/ou la détérioration.</li> <li>• Une fois par mois, vérifiez que le poteau et toutes les pièces en métal ne montrent pas de signes de corrosion (rouille, piqûres, écaillage). Enlevez toute la rouille et repeignez complètement avec une peinture pour extérieur. Si la rouille a pénétré une des pièces en acier, vous devrez remplacer immédiatement la pièce en question.</li> <li>• A chaque fois que vous allez utiliser l'équipement, vérifiez d'abord l'équilibre, la possibilité de pièces desserrées ou usées, la stabilité de l'équipement et tout signe de corrosion ou réparation nécessaire avant utilisation.</li> <li>• Ne jouez jamais avec un équipement endommagé.</li> <li>• N'utilisez pas l'équipement lors de fortes rafales de vent ou de mauvais temps. L'équipement pourrait basculer. Placez l'équipement dans un endroit abrité du vent ou loin des structures qu'il pourrait endommager s'il basculait et loin.</li> <li>• N'utilisez pas l'équipement pour lever ou soulever quoique ce soit. Son mécanisme a été conçu uniquement pour soutenir le poids du panneau et de l'anneau. N'accrochez rien au manche, à l'anneau, au panneau ni aux leviers sous peine d'endommager l'équipement et d'annuler la garantie.</li> </ul>	<p><b>SI NO SE OBEDECEN ESTAS ADVERTENCIAS PUEDEN PRODUCIRSE GRAVES LESIONES Y/O DAÑOS A LA PROPIEDAD.</b></p> <p>El propietario del sistema debe asegurarse de que todos los jugadores conozcan y respeten estas reglas para que el sistema se use en forma segura.</p> <ul style="list-style-type: none"> <li>• No cuélguese del aro.</li> <li>• Durante el juego, especialmente al embocar violentamente de alto, la cara de los jugadores debe mantenerse alejada del tablero, el aro y la red. Pueden producirse lesiones graves si los dientes o la cara entran en contacto con el tablero, el aro o la red. Los jugadores deben usar un protector bucal durante el juego.</li> <li>• No se deslice, no trepe ni juegue sobre la base o el poste.</li> <li>• Llene la base completamente siguiendo las instrucciones del fabricante. Nunca deje la unidad en posición de uso sin haber llenado previamente la base con material de contrapeso, pues el sistema podría tumbarse rápidamente y causar graves lesiones personales.</li> <li>• Mantenga las manos y los dedos alejados de las piezas móviles cuando regule la altura o desplace el sistema.</li> <li>• No deje que los niños regulen ni desplacen el sistema.</li> <li>• No use joyas (anillos, relojes, collares o gargantillas, etc.) durante el juego. Estos objetos pueden engancharse en la red.</li> <li>• La superficie donde se coloque la base debe estar lisa y desprovista de piedras, grava u otros objetos. Las perforaciones pueden originar pérdidas, y éstas pueden hacer que el sistema se tumbe.</li> <li>• Guarde agua y materia orgánica. Césped, basura, etc., podrían causar corrosión et/o deterioros.</li> <li>• Controle el poste y todas las piezas metálicas una vez al mes en busca de signos visibles de corrosión (oxidación, picaduras, escamado). Elimine todo rastro de óxido y vuelva a pintar con esmalte para exteriores. Si el óxido ha penetrado cualquier pieza de acero, reemplace esa pieza de inmediato.</li> <li>• Inspeccione el sistema antes de cada uso para verificar que esté adecuadamente contrapesado, que los elementos de fijación no estén flojos, que no haya desgaste excesivo, inestabilidad ni signos de corrosión. Si encuentra irregularidades, repárelas antes de usar el sistema.</li> <li>• Nunca juegue con un equipo dañado.</li> <li>• No use el sistema en presencia de vientos fuertes o condiciones climáticas adversas, ya que puede tumbarse. Coloque la unidad en su posición de almacenamiento y/o en una zona a resguardo del viento, lejos de propiedades personales que puedan dañarse si el sistema se cae.</li> <li>• No use el sistema para levantar ningún objeto. El mecanismo está diseñado para elevar solamente el peso del tablero con el aro. No cuelgue nada de la agarradera, el aro, el tablero ni los brazos de elevación, ya que esto puede dañar el sistema y anular la garantía.</li> </ul>
<b>ADVERTENCIA</b>	
<p><b>www.lifetime.com</b>      Lifetime Products, Inc., Clearfield, UT 84016      1-800-225-3865      4/24/2020</p>	



NOTES / REMARQUES / NOTAS

A large, empty white rectangular area intended for writing notes or remarks.



NOTES / REMARQUES / NOTAS

A large, empty white rectangular area intended for writing notes or remarks.



NOTES / REMARQUES / NOTAS

A large, empty white rectangular area intended for writing notes or remarks.



## REGISTER YOUR PRODUCT ONLINE AT WWW.LIFETIME.COM

At Lifetime®, we are committed to providing innovative and quality products. While registering, you will have the opportunity to give us your feedback. Your input is valuable to us.

- You can also opt in to receive new product notifications or promotions.
- In the unlikely event of a product recall or safety modification, your registration provides the information we need to notify you directly.
- Registration is fast, easy, and completely voluntary.

### LIFETIME'S PROMISE TO YOU:

*Maintaining your privacy is our long-standing policy at Lifetime®. And you can rest assured that Lifetime® will not sell or provide your personal data to other third parties, or allow them to use your personal data for their own purposes.*

We invite you to read our privacy policy at [www.lifetime.com](http://www.lifetime.com)

**REGISTER today!**



## ENREGISTRER CE PRODUIT EN LIGNE À WWW.LIFETIME.COM

Chez Lifetime®, nous nous engageons à fournir des produits innovateurs de qualité. Lors de votre inscription, vous aurez l'occasion de nous faire parvenir vos commentaires. Votre opinion est importante pour nous.

- On peut également choisir de recevoir des avis ou des promotions dans le cadre de nouveaux produits.
- Dans l'éventualité peu probable d'un rappel ou d'un avis de sécurité, l'inscription fournit les renseignements nécessaires nous permettant de communiquer avec vous.
- L'inscription est rapide, facile et complètement volontaire.

### LA PROMESSE DE LIFETIME :

*Conserver votre confidentialité est notre politique de longue date chez Lifetime®. Vous pouvez donc être rassuré par le fait que Lifetime® ne vendra pas ou ne fournira pas vos données personnelles à des tiers, et ne leur permettra pas d'utiliser vos données personnelles à leurs propres fins.*

Nous vous invitons à lire notre politique de confidentialité à [www.lifetime.com](http://www.lifetime.com) (en anglais seulement)

**ENREGISTRER CE PRODUIT aujourd'hui!**



## REGISTRAR EL PRODUCTO EN LÍNEA EN WWW.LIFETIME.COM

En Lifetime®, estamos comprometidos a ofrecer productos innovadores y de calidad. Al registrarse, usted tendrá la oportunidad de darnos su retroalimentación. Su información es valiosa para nosotros.

- También puede optar por recibir nuestras notificaciones o promociones.
- En el caso improbable de que el producto deba ser retirado del mercado o que sufra alguna modificación, su registro provee la información que necesitamos para notificarle directamente.
- El registro es rápido, fácil y completamente voluntario.

### LA PROMESA DE LIFETIME® PARA USTED:

*Mantener privacidad es nuestra política permanente en Lifetime®. Y puede estar seguro que Lifetime® no venderá ni dará datos personales a terceros, ni les permitirá usar datos personales para sus propios fines.*

Lo invitamos a leer nuestra política de privacidad en [www.lifetime.com](http://www.lifetime.com) (sólo en inglés)

**¡REGISTRARSE hoy mismo!**



## 5-YEAR LIMITED FACTORY WARRANTY

**THE MANUFACTURER RESERVES THE RIGHT TO MAKE SUBSTITUTIONS TO WARRANTY CLAIMS IF PARTS ARE UNAVAILABLE OR OBSOLETE.**

1. Lifetime basketball systems are warranted to the original purchaser to be free from defects in material or workmanship for a period of five years (60 months) from the date of original retail purchase. The word “defects” is defined as imperfections that impair the use of the product. Defects resulting from misuse, abuse or negligence will void this warranty. This warranty does not cover defects due to improper installation, alteration or accident. This warranty does not cover damage caused by vandalism, rusting, “acts of nature” or any other event beyond the control of the manufacturer.
2. This warranty is nontransferable and is expressly limited to the repair or replacement of defective product. If the product is defective within the terms of this warranty, Lifetime Products, Inc. will repair or replace defective parts at no cost to the purchaser. Shipping charges to and from the factory or distribution center are not covered and are the responsibility of the purchaser. Labor charges and related expenses for removal, installation or replacement of the product or its components are not covered under this warranty.
3. This warranty does not cover scratching or scuffing of the product that may result from normal usage. In addition, defects resulting from intentional damage, negligence, unreasonable use or hanging from the rim will void this warranty.
4. Liability for incidental or consequential damages is excluded to the extent permitted by law. While every attempt is made to embody the highest degree of safety in all equipment, freedom from injury cannot be guaranteed. The user assumes all risk of injury resulting from the use of this product. All merchandise is sold on this condition, and no representative of the company may waive or change this policy.
5. This product is not intended for institutional or commercial use; Lifetime Products, Inc. does not assume any liability for such use. Institutional or commercial use will void the warranty.
6. Our goods come with guarantees that cannot be excluded under the Australian Consumer Law. You are entitled to a replacement or refund for a major failure and for compensation for any other reasonably foreseeable loss or damage. You are also entitled to have the goods repaired or replaced if the goods fail to be of acceptable quality and the failure does not amount to a major failure.
7. This warranty is expressly in lieu of all other warranties, expressed or implied, including warranties of merchantability or fitness for use to extent permitted by Federal and state law. Neither Lifetime Products, Inc., nor any representative assumes any other liability in connection with this product. This warranty gives you specific legal rights, and you may also have other rights which vary from state to state.

**PLEASE INCLUDE YOUR DATED SALES RECEIPT AND PHOTOGRAPHS OF DAMAGED PARTS.**

**REPORT PRODUCT DEFECTS IN WRITING TO:**

Lifetime Products, Inc., PO Box 160010 Clearfield, UT 84016-0010 or dial 1-800-225-3865.

**REGISTER YOUR PRODUCT FOR QUICKER CUSTOMER SERVICE.**

Visit [www.lifetime.com](http://www.lifetime.com) or dial 1-800-225-3865 to register your product today.

**FOR INTERNATIONAL WARRANTY CLAIMS:**

All warranty claims must be accompanied by a sales receipt. Report all warranty claims in writing to your regional sales support representative. Please include your dated sales receipt and photographs of damaged parts.

To identify the representative for your region, please visit: [www.lifetime.com/international](http://www.lifetime.com/international)



[www.lifetime.com](http://www.lifetime.com)



## GARANTIE DE FABRICATION LIMITÉE DE 5 ANS

### LE FABRICANT RÉSERVE LE DROIT DE FAIRE DES SUBSTITUTIONS EN CAS DE RECOURS EN GARANTIE SI LES PIÈCES NE SONT PAS DISPONIBLES OU SONT OBSOLÈTES

1. Les systèmes de basket-ball Lifetime sont garantis à l'acheteur d'origine contre tous défauts de matériau ou de fabrication pendant une durée de cinq ans à partir de la date d'achat d'origine. Le mot « défauts » signifie des défauts qui empêchent l'utilisation du produit. Les défauts résultant de mauvais usage, d'abus ou de négligence annulent cette garantie. Cette garantie ne couvre pas les dommages causés par le vandalisme, la rouille, « les actes de la nature » ou tout autre événement en dehors du contrôle du fabricant.
2. Cette garantie n'est pas transférable et est expressément limitée à la réparation ou au remplacement du produit défectueux. Si le produit est déclaré défectueux selon les termes de cette garantie, Lifetime Products, Inc. réparera ou remplacera les parties défectueuses gratuitement pour l'acheteur. Les frais d'expéditions aller et retour de l'usine ne sont pas couverts et sont à la charge de l'acheteur. Les frais de main-d'oeuvre et frais associés à l'enlèvement, au montage ou au remplacement du système de basket-ball ou de ses composantes ne sont pas couverts par cette garantie.
3. Cette garantie ne couvre pas les égratignures ou éraillures du produit résultant d'une utilisation normale. Par ailleurs, les défauts résultant de dommages intentionnels, négligence, utilisation abusive ou suspension à partir de l'entretoise annulent cette garantie.
4. Toute responsabilité pour dommages incidents ou conséquents est exclue dans la mesure permise par la loi. Bien que toutes les mesures aient été prises pour intégrer le plus haut degré de sécurité dans l'ensemble du matériel, l'impossibilité de blessure ne peut pas être garantie. L'utilisateur assume tous les risques de blessure résultant de l'utilisation de ce produit. L'ensemble de la marchandise est vendu en vertu de cette condition et aucune personne représentant la société ne peut déroger à cette politique, ni la modifier.
5. Ce produit n'est pas prévu pour l'usage institutionnel ni commercial; Lifetime Products, Inc. n'assume aucune responsabilité pour tel usage. L'utilisation institutionnelle ou commerciale annulera cette garantie.
6. Cette garantie remplace expressément toutes autres garanties, expresses ou tacites, y compris les garanties de commercialisation ou d'adaptation à un but particulier dans la mesure permise par les lois fédérales et les états. Ni Lifetime Products, Inc. ni aucun de ses représentants n'assume aucune autre responsabilité concernant ce produit. Cette garantie vous accorde des droits particuliers, et vous aurez peut-être d'autres droits qui varient d'un état à l'autre.

### TOUS LES RECOURS EN GARANTIE DOIVENT ÊTRE ACCOMPAGNÉS DU REÇU DE VENTE.

#### FAIRE PARVENIR UN RAPPORT PAR ÉCRIT DE DÉFECTUOSITÉ DU PRODUIT À :

Lifetime Products, Inc., PO Box 160010 Clearfield, UT 84016-0010 ou composer le 1-800-225-3865.

#### ENREGISTREZ VOTRE ARTICLE À :

[www.lifetime.com](http://www.lifetime.com), ou composer le 1-800-225-3865 pour enregistrer votre article aujourd'hui.

#### POUR RECOURS EN GARANTIE INTERNATIONAUX :

Tous les recours en garantie doivent être accompagnés du reçu de vente. Faire parvenir un rapport par écrit de défectuosité du produit à votre représentant régional de ventes. Inclure votre reçu de vente daté et photographies des pièces endommagées. Pour identifier votre représentant régional, visitez [www.lifetime.com/international](http://www.lifetime.com/international)



[www.lifetime.com](http://www.lifetime.com)



## GARANTÍA DE FÁBRICA LIMITADA POR 5 AÑOS

**EL FABRICANTE SE RESERVA EL DERECHO DE HACER SUSTITUCIONES EN LOS ELEMENTOS REEMPLAZADOS BAJO GARANTÍA SI LAS PIEZAS NO ESTÁN DISPONIBLES O SON OBSOLETAS.**

1. El comprador original recibe la garantía de que los sistemas de basquetbol Lifetime estarán libres de defectos de material o de mano de obra por un período de cinco años a contar desde la fecha de la compra original. La palabra “defectos” se define como imperfecciones que perjudican el uso del producto. Los defectos emergentes de un mal uso, abuso o negligencia invalidarán esta garantía. Esta garantía no cubre defectos debidos a una instalación incorrecta, alteración o a un accidente. Esta garantía no cubre daños causados por vandalismo, oxidación, “actos de la naturaleza” u otros eventos que estén más allá del control del fabricante.
2. Esta garantía es intransferible, y queda expresamente limitada a la reparación o reemplazo de los productos defectuosos. Si el producto se encuentra defectuoso dentro de los términos de esta garantía, Lifetime Products, Inc. reparará o reemplazará las piezas defectuosas sin costo alguno para el comprador. Los gastos de envío hacia y desde la fábrica no están cubiertos, y quedan bajo la responsabilidad del comprador. Los gastos de mano de obra y otros costos relacionados con la remoción, instalación o reemplazo de este sistema o sus componentes no están cubiertos por esta garantía.
3. Esta garantía no cubre raspaduras ni marcas en el producto que pueden resultar de su uso normal. Además, los defectos causados por daños intencionales, negligencia, uso irrazonable o por colgarse de la red o del aro invalidarán esta garantía.
4. La responsabilidad por daños incidentales o consecuentes queda excluida hasta el punto en que lo permita la ley. Si bien se hace el mayor esfuerzo posible para lograr el más alto grado de seguridad en todos nuestros equipos, no puede garantizarse la libertad de cualquier tipo de lesión. El usuario asume todos los riesgos de lesiones emergentes del uso de este producto. Toda nuestra mercadería se vende bajo esta condición, y ningún representante de la compañía puede anular ni cambiar esta política.
5. Este producto no está pensado para el uso institucional ni comercial; Lifetime Products, Inc. no asume ninguna otra responsabilidad en conexión con este producto. El uso institucional o comercial invalidará la garantía.
6. Esta garantía se otorga en reemplazo expreso de toda otra garantía, expresa o implícita, incluidas las garantías de comercialización o adaptación para el uso en la medida permitida por las leyes federales y estatales. Ni Lifetime Products, Inc., ni ninguno de sus representantes asume ninguna otra responsabilidad en conexión con este producto. Esta garantía le otorga derechos legales específicos, y usted puede tener otros derechos que varían de estado a estado.

**NINGUNA GARANTÍA OFRECIDA POR EL FABRICANTE ES VÁLIDA EN MÉXICO**

**TODOS LOS RECLAMOS DE GARANTÍA DEBEN ESTAR ACOMPAÑADOS POR UN RECIBO DE COMPRA**

**INFORME POR ESCRITO LOS DEFECTOS EN EL PRODUCTO A:**

Por favor, incluir el recibo de compra fechado y fotografías de las piezas dañadas.

Lifetime Products, Inc., PO Box 160010 Clearfield, UT 84016-0010, o marcar al 1.800.225.3865.

**REGISTRE SU PRODUCTO**

Visitar nuestra página en Internet [www.lifetime.com](http://www.lifetime.com), o marcar al 1.800.225.3865 para registrar el producto hoy.

**PARA RECLAMOS DE GARANTÍA INTERNACIONALES:**

Todos los reclamos de garantía deben estar acompañados por un recibo de compra. Informe por escrito todos los reclamos de garantía a su representante regional de ventas. Favor de incluir su recibo de compra fechado y fotografías de las piezas dañadas.

Para identificar el representante de su región, visitar [www.lifetime.com/international](http://www.lifetime.com/international)



[www.lifetime.com](http://www.lifetime.com)

**ENHANCE YOUR LIFETIME® PURCHASE BY ADDING ACCESSORIES OR OTHER GREAT PRODUCTS**

To purchase accessories or other Lifetime® products, visit us at:

***www.lifetime.com***

Or dial 1-800-424-3865

**AMÉLIORER L'ACHAT LIFETIME® EN AJOUTANT DES ACCESSOIRES OU D'AUTRES PRODUITS**

Pour acheter des accessoires ou des autres produits Lifetime®, visiter le :

***www.lifetime.com***

Ou composer le 1-800-424-3865

**MEJORAR LA COMPRA DE LIFETIME® AGREGANDO ACCESORIOS U OTROS MARAVILLOSOS PRODUCTOS**

Para comprar accesorios u otros productos de Lifetime®, visitarnos en:

***www.lifetime.com***

O marcar al 1-800-424-3865



**quefairedemesdechets.fr**  
Privilégiez la réparation ou le don



[www.lifetime.com](http://www.lifetime.com)

