

10045931 10045932 10045933 10045934

GoKiddo

Fahrradhanhänger

Bicycle trailer

Remolque de bicicleta

Remorque de vélo

Rimorchio da bici

Sehr geehrter Kunde,

wir gratulieren Ihnen zum Erwerb Ihres Gerätes.
Lesen Sie die folgenden Hinweise sorgfältig durch und befolgen Sie diese, um möglichen Schäden vorzubeugen. Für Schäden, die durch Missachtung der Hinweise und unsachgemäßen Gebrauch entstehen, übernehmen wir keine Haftung. Scannen Sie den folgenden QR-Code, um Zugriff auf die aktuellste Bedienungsanleitung und weitere Informationen rund um das Produkt zu erhalten.

**INHALT**

Technische Daten	3
Hersteller & Importeur (UK)	3
Sicherheitshinweise	4
Lieferumfang	6
Zusammenbau	7
Ankuppeln des Anhängers an das Fahrrad	11
Optionaler Einbau des Kinderwagenkits	13
Kinder sichern	13
Verwendung	14
Reinigung und Pflege	14

TECHNISCHE DATEN

Artikelnummer	10045931,10045932,10045933, 10045934
Zulässige Beladung	40 kg
Empfohlene Höchstgeschwindigkeit	16 km/h

HERSTELLER & IMPORTEUR (UK)**Hersteller:**

Chal-Tec GmbH, Wallstrasse 16, 10179 Berlin, Deutschland.

Importeur für Großbritannien:

Berlin Brands Group UK Limited
PO Box 42
272 Kensington High Street
London, W8 6ND
United Kingdom

SICHERHEITSHINWEISE



WARNUNG!

Gefahr von schweren Verletzungen oder Tod

Die Nichtbeachtung der Anweisungen und Warnhinweise in dieser Bedienungsanleitung kann zu schweren Verletzungen oder zum Tod des Mitfahrers oder Fahrers führen.

- Lassen Sie Ihr Kind niemals unbeaufsichtigt
- Vergewissern Sie sich vor der Verwendung, dass alle Verriegelungen eingerastet sind.
- Erlauben Sie Ihrem Kind nicht, mit diesem Produkt zu spielen.
- Dieser Fahrradanhänger ist nicht für die Verwendung durch Kinder unter 12 Monaten geeignet.
- Maximale Anzahl von Kindern: 2.
- Maximales Gewicht pro Kind: 18 kg (39,6 Pfund).
- Maximale Belastung: 40 kg (88 Pfund) bei 2 Kindern + Gepäck.
- Verwenden Sie immer das Kinderrückhaltesystem.
- Laufen oder skaten Sie nicht mit diesem Produkt.
- Wenn Sie einen Doppelanhänger mit einem Kind verwenden, setzen Sie das Kind immer in die rechte Position. (Hinweis: Hinweise auf links oder rechts beziehen sich auf die Position hinter dem Anhänger mit Blick nach vorne).
- Achten Sie darauf, dass Kinder nicht mit ihren Fingern, ihrer Kleidung oder ihrem Spielzeug in die Radspeichen oder andere bewegliche Teile geraten können.
- Überprüfen Sie häufig den Komfort und die Sicherheit der Kinder, insbesondere bei heißem oder kaltem Wetter.
- Jede Last, die am Griff und/oder an der Rückseite der Rückenlehne und/oder an den Seiten des Fahrzeugs befestigt ist, beeinträchtigt die Stabilität des Fahrzeugs.
- Verwenden Sie kein nicht vom Hersteller zugelassenes Zubehör.
- Verwenden Sie nur Ersatzteile, die vom Hersteller geliefert oder empfohlen werden.
- Installieren Sie keinen Kindersitz oder eine andere Sitzvorrichtung in dem Produkt.
- Verwenden Sie das Produkt nicht mit einer Gesamtlast, die die Gewichtsgrenzen überschreitet, oder mit mehr Kindern, als für das Fahrzeug vorgesehen ist. Wenn die empfohlene Last überschritten wird, kann das Produkt instabil werden.
- Nehmen Sie keine Veränderungen am Produkt vor. Alle auf dem Fahrradanhänger platzierten Pakete können dazu führen, dass der Anhänger instabil wird.
- Die Reifen dürfen nicht zu stark aufgepumpt werden. Die Nichteinhaltung des zulässigen Reifendrucks kann zu einer Reifenexplosion und möglichen Verletzungen führen.
- Es wird empfohlen, dass ein qualifizierter Fahrradmechaniker eine Sicherheitsprüfung am Zugfahrrad durchführt, bevor der Anhänger angehängt wird.
- Vergewissern Sie sich vor der Fahrt, dass der Anhänger das Bremsen, Pedaltreten und Lenken nicht behindert.
- Halten Sie sich bei der Benutzung des Anhängers auf öffentlichen Straßen immer an die örtlichen Vorschriften.
- Fahren Sie bei Nacht nie ohne ausreichende Beleuchtung. Halten Sie sich an alle örtlichen Beleuchtungsvorschriften.
- Wenn Sie anhalten müssen, um nach Ihrem Kind zu sehen, Einstellungen vorzunehmen

oder eine Reifenpanne zu beheben, müssen Sie die Straße vollständig verlassen.

- Wenn Sie Ihren Fahrradanhänger benutzen, ziehen Sie zusätzliches Gewicht und ein größeres Fahrzeug. Sie müssen mehr Zeit zum Bremsen, Verlangsamen, Anhalten und Anfahren sowie mehr Platz zum Wenden und Überholen einplanen. Probieren Sie den beladenen Anhänger in einem unbelasteten Bereich aus, bis Sie sich mit dem Fahrverhalten Ihres Motorrads beim Ziehen eines Anhängers vertraut gemacht haben.
- Vermeiden Sie Felsen, Bordsteinkanten, starkes Bremsen und plötzliches Ausweichen. Vermeiden Sie es, mit einem Rad über Hindernisse zu fahren, da der Anhänger dadurch umkippen kann.
- Kinder müssen in der Lage sein, ohne Unterstützung aufrecht zu sitzen und über eine ausreichende Nackenstärke verfügen, um ihren Kopf zu stützen, bevor sie in einem Anhänger befördert werden.
- Fahren Sie immer mit geschlossenem Verdeck, um Kinder zu schützen.
- Die Beifahrer müssen einen Fahrradhelm tragen, der den einschlägigen Sicherheitsnormen entspricht.
- Der Radfahrer muss mindestens 16 Jahre alt sein.
- Empfohlene Geschwindigkeitsbegrenzungen:
 - – 16 km/h (10 mph) auf glatten, geraden Straßen
 - – 8 km/h (5 mph) in Kurven oder auf unebenen Straßen.
- Das Gewicht des Anhängers muss für eine sichere Handhabung richtig verteilt sein. Das Gewicht auf der Anhängerkupplung sollte zwischen 30 N (-3 kg) und 80 N (-8 kg) liegen. Um dies zu messen, beladen Sie Ihren Anhänger und stellen Sie ihn neben eine Personenwaage. Stellen Sie sich auf die Waage und notieren Sie Ihr Gewicht. Während Sie auf der Waage stehen, heben Sie das Ende der Deichsel einen Fuß (ca. 25 cm) vom Boden ab. Das angezeigte Gewicht sollte um 6,6 bis 17,6 lbs. höher sein als Ihr eigenes Gewicht. Wenn das Gewicht zu niedrig ist, kann das Hinterrad des Fahrrads die Bodenhaftung verlieren. Ist das Gewicht zu hoch, kann die Anhängerkupplung überlastet werden.

LIEFERUMFANG

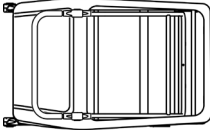
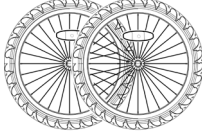
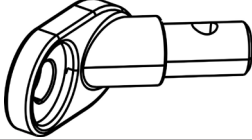
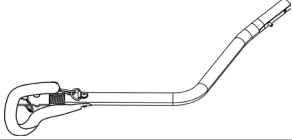
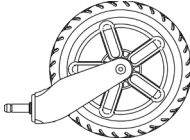
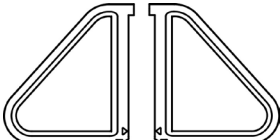
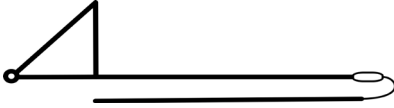
	
1 x Hauptrahmen	2 x Hinterrad
	
1 x Universal-Kupplung	1 x Zugstange
	
1 x Vorderrad mit Schnellspanner	2 x Radabdeckung
	
1 x Flagge	

ZUSAMMENBAU

Öffnen des Hauptrahmens

Nehmen Sie den Hauptrahmen des Anhängers und alle Komponenten aus dem Karton.

Oberes Fenster öffnen (Abb. 1).



Abbildung 1



Abbildung 2

Heben Sie den vorderen und hinteren Rahmen an (Abb. 2).
Klappen Sie 3 Rohrschellen nach oben (Abb. 3).

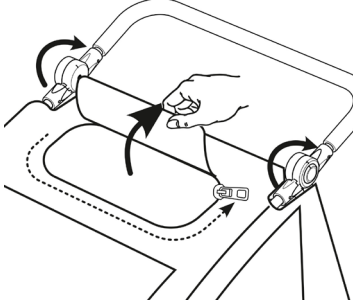
Drücken Sie die Rohrschellen, um den hinteren Rahmen aufzuhebeln (Abb. 4).

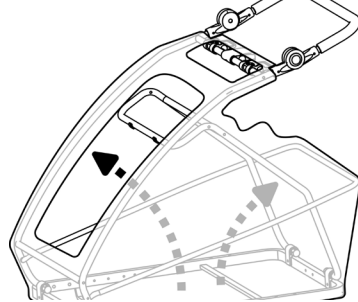

Abbildung 3



Abbildung 4

<p>Klappen Sie 3 Rohrschellen zurück, um den vorderen und hinteren Rahmen zu befestigen (Abb. 5).</p>	<p>Achten Sie darauf, dass der Griff unter der mittleren Klammer vollständig eingerastet ist (Abb. 6).</p>
 <p>Abbildung 5</p>	 <p>Abbildung 6</p>

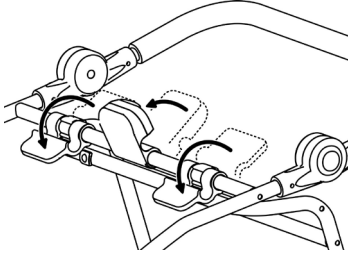
<p>Um die mittlere Klammer zu lösen, ziehen Sie den Griff nach unten (Abb. 7).</p>
 <p>Abbildung 7</p>

Montage der Räder und der Radabdeckungen

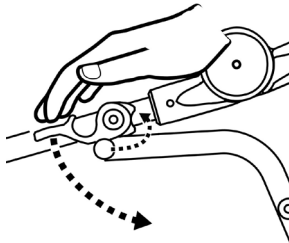
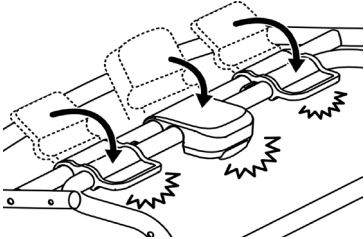
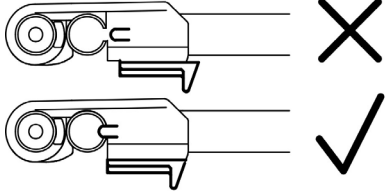
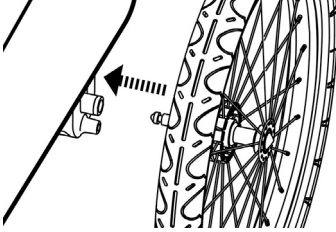
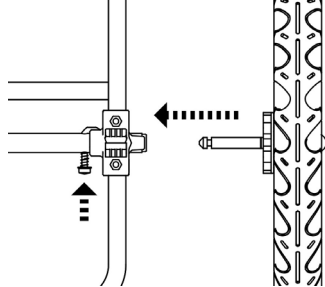
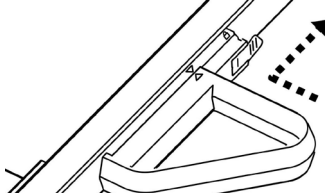
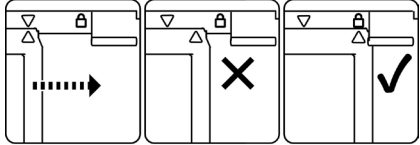
<p>Stecken Sie die Radachse in die Achsaufnahme unterhalb des Anhängerrahmens, bis sie einrastet (Abb. 8).</p>	<p>Ziehen Sie fest am Rad, um sicherzustellen, dass die Achse vollständig eingerastet ist (Abb. 9). Um die Räder abzunehmen, drücken Sie die Knöpfe an der Achsaufnahme und nehmen Sie die Räder heraus.</p>
 <p>Abbildung 8</p>	 <p>Abbildung 9</p>
<p>Richten Sie den Pfeil auf dem Radschutz mit dem Pfeil auf dem Hauptrahmen aus (Abb. 10).</p>	<p>Drücken Sie, bis der Pfeil auf dem Radschutz auf das Verriegelungssymbol trifft (Abb.11). Wiederholen Sie den Vorgang für den Radschutz auf der anderen Seite.</p>
 <p>Abbildung 10</p>	 <p>Abbildung 11</p>

4. Installation der Zugstange

Drücken Sie den Druckknopf und schieben Sie die Zugstange in die Halterung der Zugstange, bis der Druckknopf aus dem Loch A herauskommt. Vergewissern Sie sich, dass der Sicherungsstift richtig eingerastet ist (Abb.12).



Abbildung 12

Bei der Verwendung als Anhänger muss der Griff in eine der beiden dargestellten Positionen gebracht (Abb. 13) und die Fahne angebracht werden (Abb. 14).



Abbildung 13

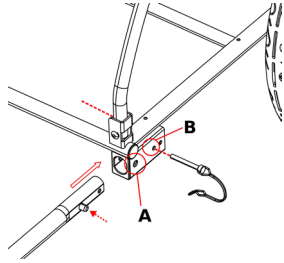

Abbildung 14

Fahrradanhänger montiert

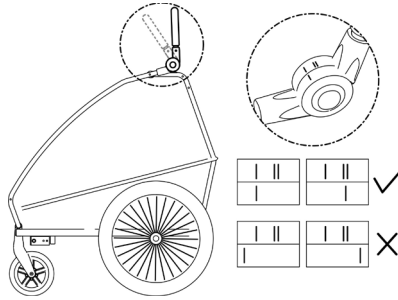

ANKUPPELN DES ANHÄNGERS AN DAS FAHRRAD

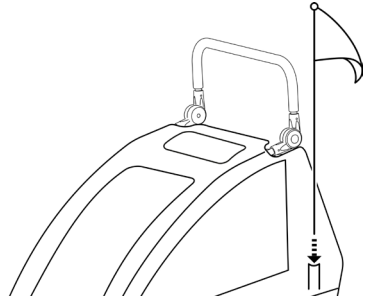
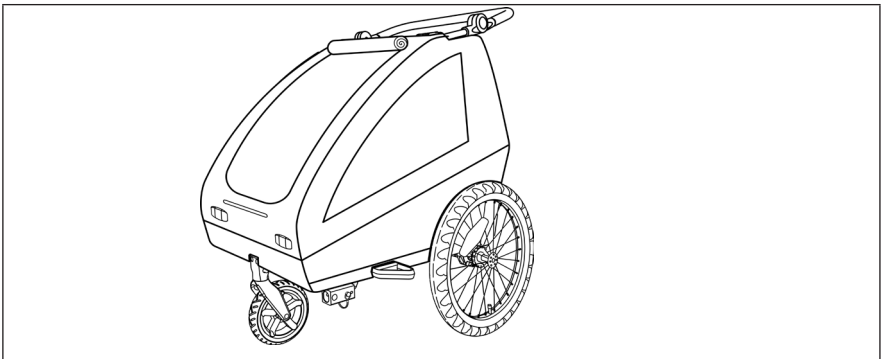
1. Fahrräder mit Schnellspannachse

Entfernen Sie den Schnellspanner an der linken Seite der Hinterachse. Montieren Sie die Kupplung zwischen dem Schnellspanner und dem Rahmen. Ziehen Sie den Schnellspanner gemäß den Anweisungen des Motorradherstellers fest. Die Anhängerkupplung kann am Fahrrad verbleiben, wenn der Anhänger abgenommen wird (Abb. 15).



Abbildung 15



WARNUNG!

Gefahr von schweren Verletzungen oder Tod

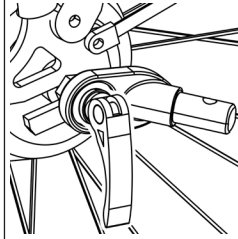
- Die Spannungseinstellmutter muss mindestens fünf volle Umdrehungen in das Gewinde eingreifen, um eine ausreichende Klemmkraft zu gewährleisten und das Hinterrad sicher zu halten.
- Wenn Sie die Einstellmutter nicht vollständig anziehen, kann dies zu Unfällen, Verletzungen oder zum Tod führen.
- Wenn der Schnellspanner zu kurz ist, muss er ersetzt werden. Wenden Sie sich an einen professionellen Fahrradmechaniker, um die richtigen Teile und Hilfe zu erhalten.

2. Fahrräder mit Gewindeachse

Schrauben Sie die Mutter und die Unterlegscheibe auf der linken Seite der Hinterachse ab. Bringen Sie die Anhängervorrichtung an der Achse an und schrauben Sie Mutter und Unterlegscheibe wieder fest (Abb. 16).



Abbildung 16



WARNUNG!

Gefahr von schweren Verletzungen oder Tod

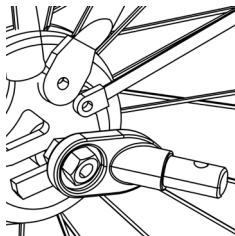
- Die Achsmutter muss mindestens fünf volle Umdrehungen in das Gewinde eingreifen, um eine ausreichende Klemmkraft zu gewährleisten und das Hinterrad sicher zu halten.
- Wenn die Mutter nicht vollständig angezogen wird, kann dies zu einem Unfall mit schweren oder tödlichen Verletzungen führen.
- Wenn die Achse zu kurz ist, kann die Universal-Kupplung nicht verwendet werden! Wenden Sie sich an einen professionellen Fahrradmechaniker, um die richtigen Teile und Hilfe zu erhalten.

3. Fahrräder mit Steckachse

Die Universal-Kupplung passt nicht an Fahrräder mit Steckachse. Bitte kontaktieren Sie Ihren Händler für eine mögliche Lösung.

Verbinden Sie die Kupplung mit der Zugstange und sichern Sie den Sicherungsstift (Abb. 17). Sobald die Zugstange befestigt ist, führen Sie den Sicherheitsgurt durch die hintere Kettenstrebe des Fahrrads und haken ihn in die Halterung an der Zugstange ein.



Abbildung 17

OPTIONALER EINBAU DES KINDERWAGENKITS

- Schieben Sie die Stange am Vorderrad in den Sockel an der Vorderseite des Hauptrahmens. Ziehen Sie fest, um sicherzustellen, dass das Vorderrad fest sitzt (Abb. 18). Um das Vorderrad zu entfernen, drücken Sie den Knopf an der Seite des Sockels.
- Drücken und halten Sie den Knopf auf beiden Seiten, um den Griff zu verstellen (Abb. 19).
- Wenn Sie den Wagen als Kinderwagen benutzen, treten Sie zum Bremsen auf das Pedal. Heben Sie das Pedal an, um die Bremse zu lösen (Abbildung 20).

Hinweis: Vor Verwendung des Kinderwagenbausatzes muss die Zugstange entfernt werden.

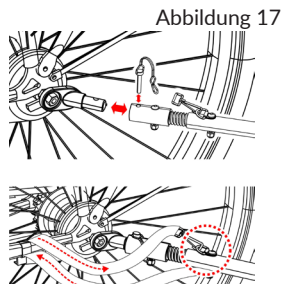
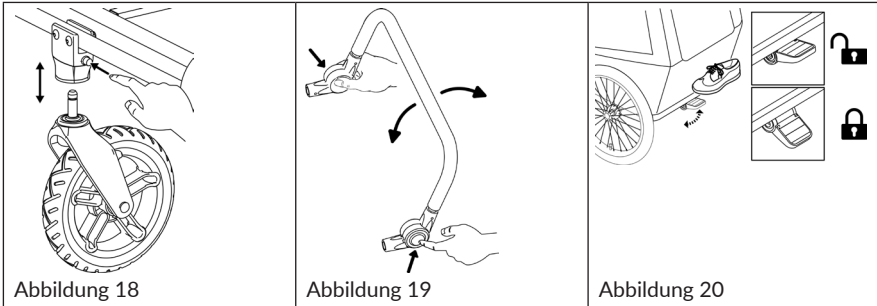

Warnung: Ziehen Sie immer die Bremse an, wenn Sie nicht fahren oder schieben.

KINDER SICHERN

- Sichern und justieren Sie die Gurte nach dem Hineinsetzen. Stecken Sie die Schulter- und Hüftgurte in das 5-Punkt-Gurtschloss und stellen Sie die Gurte ein, bis sie sicher sitzen (Abb. 21). Befestigen Sie den/die Beckengurt(e) und stellen Sie ihn/sie so ein, dass er/sie sicher sitzt.
- Drücken Sie einfach den roten Entriegelungsknopf am 5-Punkt-Gurt (Abb. 22), um Ihre Kinder freizugeben.
- Wenn Sie den Doppelanhängen mit einem Kind benutzen, setzen Sie das Kind immer in die rechte Position (Abb. 22).

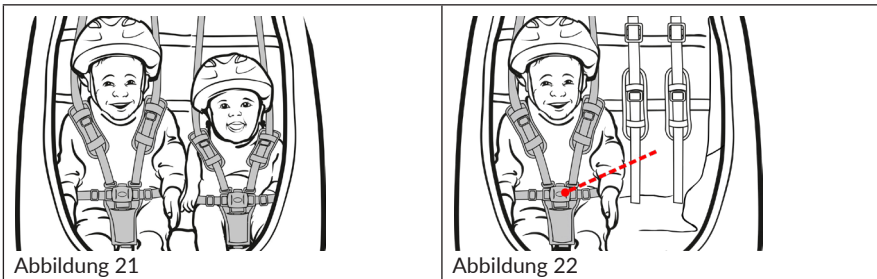

VERWENDUNG

Vor jedem Gebrauch prüfen:

- Die Räder sind ordnungsgemäß am Anhänger befestigt.
- Die Reifen sind mit dem auf der Reifenwand empfohlenen Druck aufgepumpt.
- Die Zugstange ist korrekt am Anhänger befestigt.
- Die Kupplung ist ordnungsgemäß am Fahrrad befestigt.
- Die Sicherheitsstifte von Kupplung und Deichsel sind gesichert.
- Der Sicherheitsgurt an der Deichsel ist richtig angebracht.
- Die Belastung übersteigt nicht 40 kg (88 lbs.) für Doppel-Kindertransporter.
- Das Gewicht der Deichsel an der Zugstange beträgt mehr als 3 kg, aber nicht mehr als 8 kg (6,6 – 17,6 lbs.), wenn der Anhänger voll beladen ist.
- Vergewissern Sie sich, dass das Fahrrad in einwandfreiem Zustand ist, insbesondere die Bremsen und Reifen (siehe Anweisungen des Fahrradherstellers).
- Alle Passagiere tragen einen Helm.
- Die Sicherheitsflagge ist angebracht.
- Gurt und Beckengurt für Kinder richtig angelegt sind.
- Die Abdeckung ist angebracht und geschlossen.

REINIGUNG UND PFLEGE

Reinigung

- Handwäsche mit warmem Wasser und milder Seife.
- Keine Bleichmittel oder Lösungsmittel verwenden.
- Trocken abwischen und vor direkter Sonneneinstrahlung geschützt an einem trockenen, gut belüfteten Ort aufbewahren.
- Fenster mit einem feuchten, weichen Tuch reinigen.

Lagerung

- Um die Lebensdauer des Produkts zu verlängern, sollten Sie den Anhänger in einem geschlossenen Raum aufbewahren.
- Lagern Sie den Anhänger nicht bei Temperaturen unter -23 °C oder über 65 °C .

Monatliche Inspektion

- Überprüfen Sie Zugstange, Anhängervorrichtung, Rahmenrohre, Flexverbinder und Beschläge auf Schäden.
- Flexverbinder sollten alle 3–5 Jahre gewartet werden, um einen sicheren Betrieb zu gewährleisten.
- Prüfen Sie, ob die Schrauben fest angezogen sind.
- Reifen und Räder auf Verschleiß und Risse prüfen
- Prüfen Sie die Räder auf Rundlauf und Risse.
- Prüfen Sie die Stoffteile auf Risse, Abrieb und fehlende oder beschädigte Beschläge.

Dear Customer,

Congratulations on purchasing this equipment. Please read this manual carefully and take care of the following hints on installation and use to avoid technical damages. Any failure caused by ignoring the items and cautions mentioned in the operation and installation instructions are not covered by our warranty and any liability. Scan the QR code to get access to the latest user manual and more product information.



CONTENTS

Manufacturer & Importer (UK)	14
Safety Instructions	15
Parts in package	16
Assembly	17
Hitching the Trailer on the Bicycle	20
Optional installation of the Stroller Kit	21
Securing children	22
Usage	22
Care and Maintenance	23

TECHNICAL DATA

Item number	10045931,10045932,10045933, 10045934
Permissible load	40 kg
Recommended maximum speed	16 km/h

MANUFACTURER & IMPORTER (UK)

Manufacturer:

Chal-Tec GmbH, Wallstrasse 16, 10179 Berlin, Germany.

Importer for Great Britain:

Berlin Brands Group UK Limited
 PO Box 42
 272 Kensington High Street
 London, W8 6ND
 United Kingdom

SAFETY INSTRUCTIONS



WARNING!
Danger of serious injury or death





Failure to comply with the instructions and warnings in this manual could result in serious injury or death of the passenger or rider.

- Never leave your child unsupervised.
- Ensure that all latches are engaged before use.
- Do not allow your child to play with this product.
- This seat is not intended for use by children under 12 months of age.
- Maximum number of children: 2.
- Maximum weight per child: 18kg (39.6 lbs.).
- Maximum load: 40kg (88 lbs.) with 2 children + luggage.
- Always use the child restraint system.
- Do not run or skate with this product.
- When using a double trailer with a child, always place the child in the right-hand position. (Note: references to left or right refer to standing behind the trailer looking forward).
- Ensure that children cannot get their fingers, clothes or toys into the wheel spokes or other moving parts.
- Check children's comfort and safety frequently, especially in hot or cold weather.
- Any load attached to the handle and/or the back of the backrest and/or the sides of the vehicle will affect the stability of the vehicle.
- Do not use accessories not approved by the manufacturer.
- Only use replacement parts supplied or recommended by the manufacturer.
- Do not install a child seat or other seating device in the product.
- Do not use with a total load exceeding the weight limits or with more children than the vehicle is designed for. If the recommended load is exceeded, the product may become unstable.
- Do not modify the product. Any packages placed on the trailer may cause the trailer to become unstable.
- Do not overinflate the tyres. Failure to maintain the rated tyre sidewall pressure may result in tyre explosion and possible injury.
- It is recommended that a qualified bicycle mechanic perform a safety check on the towing bicycle before attaching the trailer.
- Before riding, make sure that the trailer does not interfere with braking, pedalling or steering.
- Always obey local regulations when using the trailer on public roads.
- Never cycle at night without adequate lighting. Comply with all local lighting regulations.
- If you need to stop for any reason, such as to check on your child, make adjustments or repair a flat tyre, be sure to pull off the road completely.
- If you are using your trailer, you are towing extra weight and a larger vehicle. You need to allow more time for braking, slowing, stopping and starting, and more room for turning and passing. Experiment with the loaded trailer in an uncongested area until you are familiar with how your motorcycle handles when towing a trailer.
- Avoid rocks, kerbs, hard braking and sudden swerving. Avoid driving over obstacles with

one wheel as this can cause the trailer to tip over.

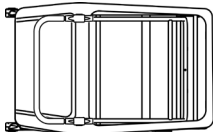
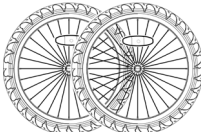
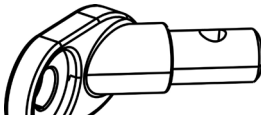
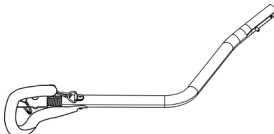
- Children must be able to sit upright without support and have sufficient neck strength to support their head before being carried in a trailer.
- Always ride with the cover down to protect children.
- Passengers must wear a cycle helmet that meets the relevant safety standards.
- The cyclist must be at least 16 years old.
- Recommended speed limits:
 - – 16 km/h (10 mph) on smooth, straight roads
 - – 8 km/h (5 mph) when turning or on uneven roads.
- The weight of the trailer must be correctly distributed for safe handling. The weight on the hitch should be between 30 N (-3 kg / 6.6 lbs.) and 80 N (-8 kg / 17.6 lbs.). To measure this, load your trailer and place it next to a bathroom scale. Step on the scale and note your weight. While standing on the scale, lift the end of the hitcharm one foot (approx. 25 cm) off the ground. The weight displayed should be 6.6-17.6 lbs. more than your own weight. If the weight is too low, the rear wheel of the bicycle may lose traction. If it is too high, the hitch may be overloaded.

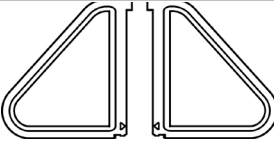
PARTS IN PACKAGE

	
1 x Main frame	2 x Rear wheel
	
1 x Universal hitch	1 x Tow bar
	
1 x Quick release front wheel	2 x Wheel guard
	
1 x Flag	

ASSEMBLY

Opening the Main Frame

Take out the trailer main frame and all other components from the carton.

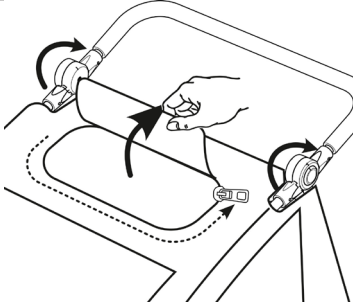
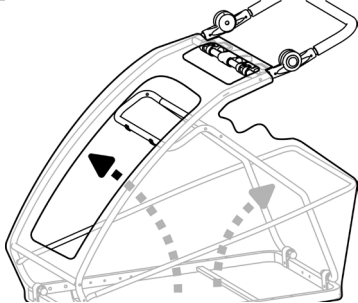
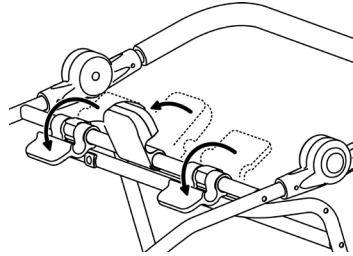
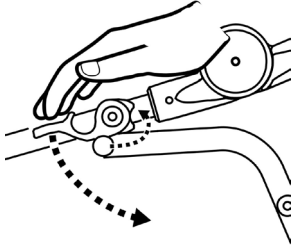
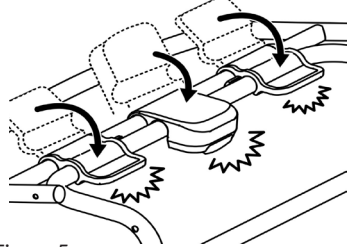
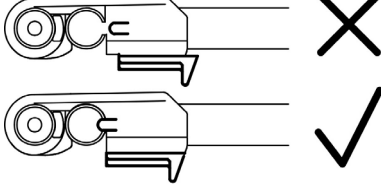
<p>Open the top window (Fig. 1).</p>  <p>Figure 1</p>	 <p>Figure 2</p>
<p>Raise front and rear frame (Fig. 2). Flip 3 pipe clamps to the top (Fig. 3).</p>	<p>Push pipe clamps to lever up the rear frame (Fig. 4).</p>
 <p>Figure 3</p>	 <p>Figure 4</p>
<p>Flip back 3 pipe clamps to fix front and rear frame (Fig. 5).</p>	<p>Make sure the handle under the middle clamp is fully engaged (Fig. 6).</p>
 <p>Figure 5</p>	 <p>Figure 6</p>

To release the middle clamp, pull the handle underneath (Fig. 7).

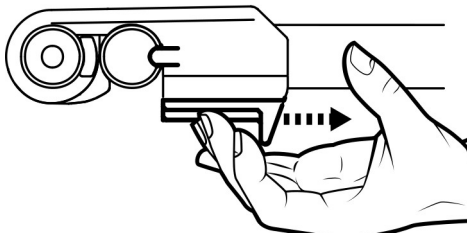

Figure 7

Installation of the wheels and the wheel guards

Insert wheel axle into axle receiver underneath the trailer frame until it snaps in place (Fig. 8).

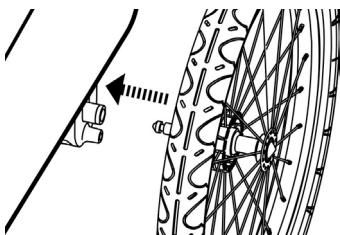

Figure 8

Pull firmly on wheel to confirm the axle is fully engaged (Fig. 9). To remove the wheels, press the buttons on the axle receiver and take the wheels out.

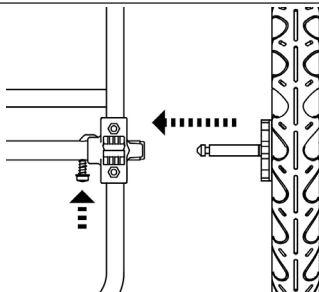

Figure 9

Align the arrow on the wheel guard with the arrow on main frame (Fig. 10).

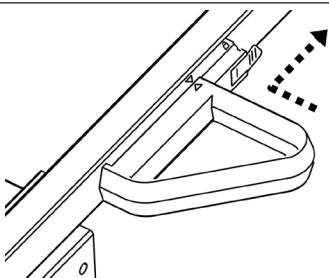

Figure 10

Push until the arrow on the wheel guard meets the lock icon (Fig.11). Repeat for wheel guard on other side.

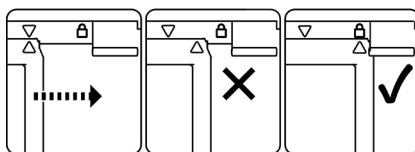

Figure 11

4. Installation of the Tow Bar

Press the spring button and slide the hitch arm into the hitch arm receiver until the spring button comes out of hole A. Insert the safety pin from hole B through the other side. Ensure that the safety pin is properly engaged as shown (Fig.12).



Figure 12

When used as a trailer, the handle must be placed in one of the two positions shown (Fig. 13) and the flag must be fitted (Fig. 14).

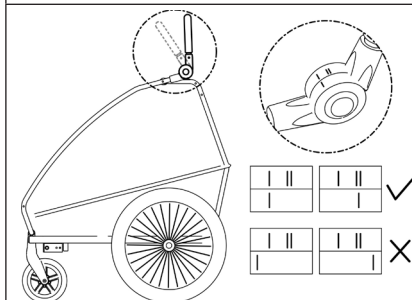

Figure 13

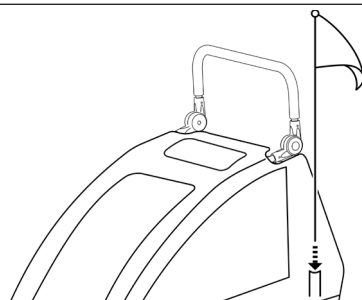
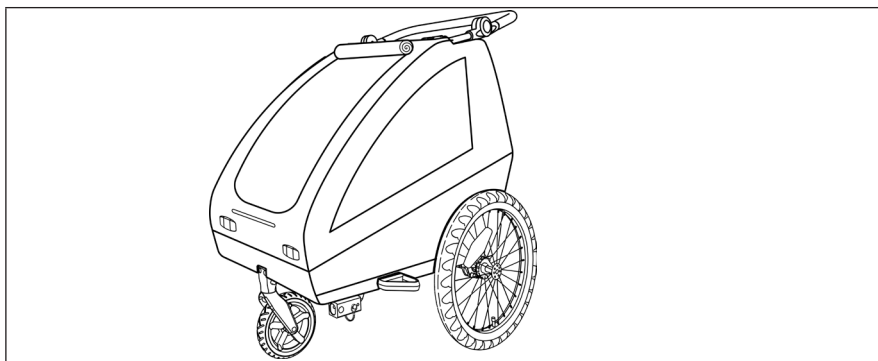

Figure 14

Bicycle trailer mounted



HITCHING THE TRAILER ON THE BICYCLE

1. Bicycles with quick release axle

Remove the quick release from the left side of the rear axle. Fit the hitch between the quick release and the frame. Tighten the quick release according to the motorcycle manufacturer's instructions. The hitch can remain on the bicycle when the trailer is removed (Fig. 15).

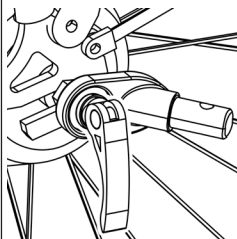

Figure 15



WARNING! Danger of serious injury or death

- The tension adjustment nut must engage with the threads for at least five full turns to ensure sufficient clamping force to hold the rear wheel securely.
- Failure to fully tighten the tension adjustment nut may result in an accident, personal injury or death.
- If the quick-release is too short, it must be replaced. Consult a professional bicycle mechanic for the correct parts and assistance.

2. Bicycles with nutted axle

Unscrew the nut and washer from the left side of the rear axle. Fit the hitch onto the axle and screw the nut and washer back on (Fig. 16).

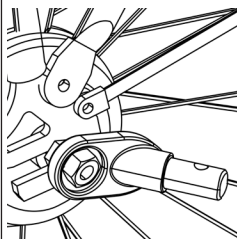

Figure 16



WARNING! Danger of serious injury or death

- The axle nut must engage with the threads for at least five full turns to ensure sufficient clamping force to hold the rear wheel securely.
- Failure to fully tighten the nut may result in an accident causing serious injury or death.
- If the axle is too short, the Universal Hitch cannot be used! Consult a professional bicycle mechanic for the correct parts and assistance.

3. Bicycles with thru axle

The universal hitch won't fit a bicycle with a thru axle. Please contact your dealer for a possible solution.

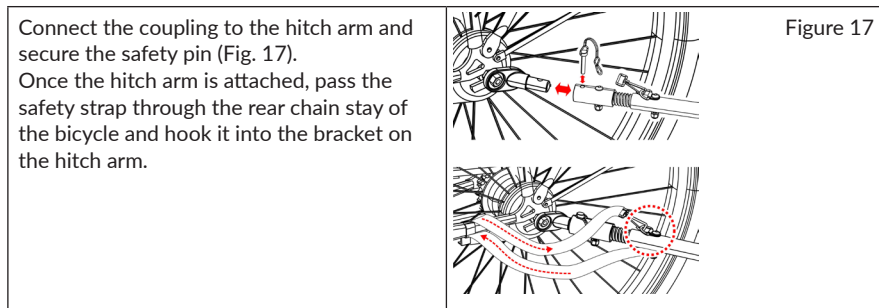

OPTIONAL INSTALLATION OF THE STROLLER KIT

- Push the bar on the front wheel into the base at the front of the main frame. Pull firmly to ensure the front wheel is secure (Fig. 18). To remove the front wheel, press the button on the side of the base.
- Press and hold the knob on both sides to adjust the handle (Figure 19).
- When used as a stroller, depress the pedal to brake. Lift the pedal to release the brake (Figure 20).

Note: The hitch arm must be removed before using the pushchair kit.

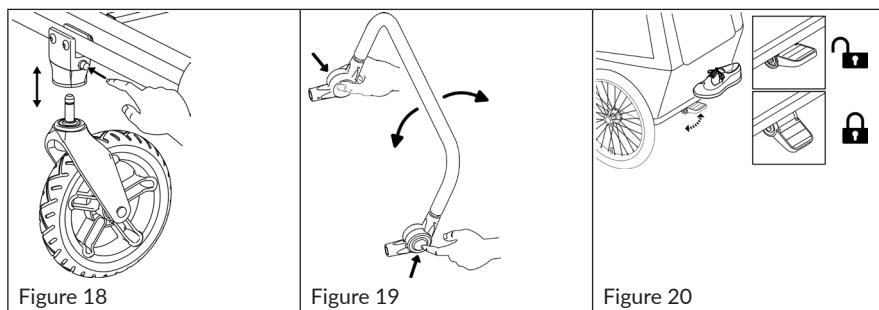

Warning: Always use the brake when not riding or pushing.

SECURING CHILDREN

- After loading, secure and adjust the harnesses. Snap the shoulder and hip straps into the 5-point harness buckle and adjust the straps until they are secure (Fig. 21). Fasten and adjust the lap belt(s) for a secure fit.
- Simply press the red release button on the 5-point harness (Fig. 22) to release your children.
- When using the double trailer with a child, always place the child in the right-hand position (Fig. 22).



Figure 21

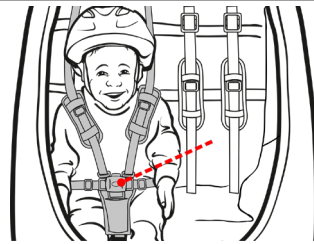

Figure 22

USAGE

Check before each use:

- The wheels are properly secured to the trailer.
- Tyres are inflated to the recommended pressure on the tyre sidewall.
- Drawbar is correctly attached to the trailer.
- Coupling properly secured to the bicycle.
- Coupling and drawbar safety pins are secured.
- The safety strap on the hitch arm is correctly fitted.
- Load does not exceed 40 kg (88 lbs.) for double child carriers.
- The weight of the hitch arm on the towbar is more than 3 kg but does not exceed 8 kg (6.6 - 17.6 lbs.) when the trailer is fully loaded.
- Make sure that the bicycle is in good working order, especially the brakes and tyres (refer to the bicycle manufacturer's instructions).
- All passengers wear a helmet.
- Safety flag is in place.
- Harness and lap belt are properly fastened for children.
- Lid is fitted and closed.

CARE AND MAINTENANCE

Cleaning

- Hand wash with warm water and mild soap.
- Do not use bleach or solvents.
- Wipe dry and store out of direct sunlight in a dry, well-ventilated area.
- Clean windows with a damp, soft cloth.

Storage

- For longer product life, store the trailer indoors.
- The trailer should not be stored at temperatures below -10°F (-23°C) or above 150°F (65°C).

Monthly inspection

- Inspect drawbar, hitch, frame tubes, flex connectors and hardware for damage.
- Flex connectors should be serviced every 3-5 years for safe operation.
- Check that bolts are tight.
- Check tyres and wheels for wear and cracks.
- Inspect wheels for true running and cracks.
- Inspect fabric parts for tears, abrasions and missing or damaged hardware.

Estimado cliente:

Le felicitamos por la adquisición de este producto. Lea atentamente las siguientes instrucciones y síguelas para evitar posibles daños. Si ocurren daños causados por por la inobservancia de las instrucciones y el uso inadecuado, nosotros no asumiremos ninguna responsabilidad. Escanee el siguiente código QR para acceder a las instrucciones de uso más recientes y para obtener más información sobre el producto.



CONTENIDO

Datos técnicos 3
 Fabricante e importador (UK) 3
 Indicaciones de seguridad 4
 Contenido del envío 6
 Montaje 7
 Acoplar el remolque a la bicicleta 11
 Montaje opcional del kit para silla de paseo infantil 13
 Asegurar a los niños 13
 Uso 14
 Limpieza y mantenimiento 14

DATOS TÉCNICOS

Número del artículo	10045931,10045932,10045933, 10045934
Capacidad máxima recomendada	40 kg
Velocidad máxima recomendada	16 km/h

FABRICANTE E IMPORTADOR (UK)

Fabricante:

Chal-Tec GmbH, Wallstrasse 16, 10179 Berlín, Alemania.

Importador para el Reino Unido:

Berlin Brands Group UK Limited
 PO Box 42
 272 Kensington High Street
 London, W8 6ND
 Reino Unido

INDICACIONES DE SEGURIDAD



¡ADVERTENCIA! Riesgo de lesiones graves o muerte

El incumplimiento de las instrucciones y advertencias de este manual del propietario podría provocar lesiones graves o la muerte al pasajero o al conductor.

- No deje nunca a los niños sin supervisión
- Antes de utilizarlo, asegúrese de que todos los dispositivos de bloqueo estén acoplados.
- No permita que los niños jueguen con este producto.
- Este remolque para bicicleta no es adecuado para que lo usen niños menores de 12 meses.
- Número máximo de niños: 2.
- Peso máximo por niño: 18 kg (39,6 libras).
- Carga máxima: 40 kg (88 libras) con 2 niños + equipaje.
- Utilice siempre el sistema de retención infantil.
- No corra ni patine con este producto.
- Cuando utilice un remolque doble con un niño, coloque siempre al niño en la posición correcta. (Nota: las referencias a izquierda o derecha se refieren a la posición detrás del remolque mirando hacia adelante).
- Asegúrese de que los niños no puedan pillarse los dedos, la ropa o los juguetes con los radios de las ruedas u otras piezas móviles.
- Compruebe con frecuencia la comodidad y seguridad de los niños, sobre todo si hace frío o calor.
- Cualquier carga fijada al agarre y/o a la parte posterior del respaldo y/o a los lados del vehículo afectará a la estabilidad del vehículo.
- No utilice accesorios no autorizados por el fabricante.
- Utilice únicamente las piezas de recambio suministradas o las recomendadas por el fabricante o distribuidor.
- No instale un asiento infantil o cualquier otro dispositivo de asiento en el producto.
- No utilice el producto con una carga total que supere los límites de peso o con más niños de los previstos en el vehículo. Si se supera la carga recomendada, el producto puede volverse inestable.
- No realice ninguna modificación en el producto. Cualquier paquete colocado en el remolque para bicicletas puede hacer que el remolque se vuelva inestable.
- Los neumáticos no deben inflarse en exceso. El incumplimiento de la presión de inflado permitida puede provocar la explosión de los neumáticos y posibles lesiones.
- Se recomienda que un mecánico de bicicletas cualificado realice una comprobación de seguridad de la bicicleta de remolque antes de enganchar el remolque.
- Antes de iniciar el viaje, asegúrese de que el remolque no obstaculiza el frenado, el pedaleo ni la dirección.
- Respete siempre la normativa local cuando utilice el remolque en vías públicas.
- Nunca conduzca de noche sin la iluminación adecuada. Cumpla todas las normativas locales sobre iluminación.
- Si necesita detenerse para ver cómo está su hijo, hacer ajustes o reparar un neumático

pinchado, debe abandonar completamente la carretera.

- Cuando utiliza el remolque para bicicletas, está tirando de peso adicional y de un vehículo más grande. Necesitará más tiempo para frenar, reducir la velocidad, parar y arrancar, así como más espacio para girar y adelantar. Pruebe el remolque cargado en una zona sin carga hasta que se haya familiarizado con el manejo de su bicicleta cuando arrastra un remolque.
- Evite piedras, bordillos, frenazos bruscos y virajes repentinos. Evite pasar por encima de obstáculos con una rueda, ya que esto puede hacer que el remolque vuelque.
- Los niños deben poder sentarse erguidos sin apoyo y tener suficiente fuerza en el cuello para sostener la cabeza antes de ser transportados en un remolque.
- Conduzca siempre con la cubierta cerrada para proteger a los niños.
- Los pasajeros deben llevar un casco de ciclista que cumpla las normas de seguridad pertinentes.
- El ciclista debe tener al menos 16 años.
- Límites de velocidad recomendados:
 - - 16 km/h (10 mph) en carreteras lisas y rectas
 - - 8 km/h (5 mph) en curvas o carreteras irregulares.
- El peso del remolque debe estar correctamente distribuido para un manejo seguro. El peso sobre el acoplamiento del remolque debe estar comprendido entre 30 N (-3 kg) y 80 N (-8 kg). Para medirlo, cargue el remolque y colóquelo junto a una báscula de baño. Póngase de pie sobre la báscula y anote su peso. De pie sobre la báscula, levante el extremo de la barra de tracción unos 25 cm del suelo. El peso indicado debe ser de 6,6 a 17,6 lbs. superior a su propio peso. Si el peso es demasiado bajo, la rueda trasera de la bicicleta puede perder tracción. Si el peso es demasiado alto, el enganche del remolque puede sobrecargarse.

CONTENIDO DEL ENVÍO

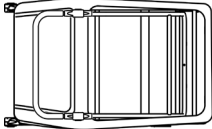
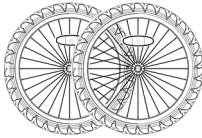
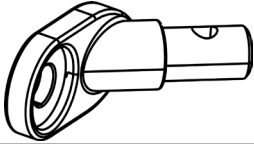
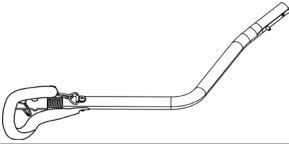
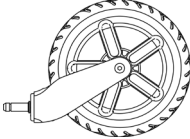
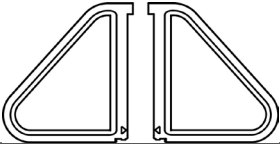
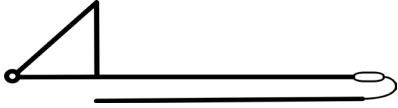
	
1 x Estructura principal	1 x Rueda trasera
	
1 x Acoplamiento universal	1 x Barra de tiro
	
1 x Rueda delantera con cierre rápido	2 x Tapacubo
	
1 x Bandera	

MONTAJE

Apertura de la estructura principal

Saque la estructura principal del remolque y todos los componentes de la caja.

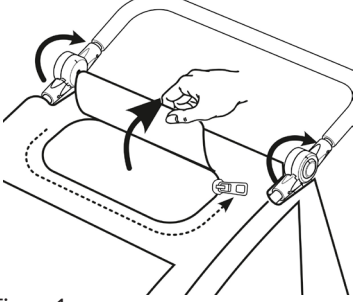
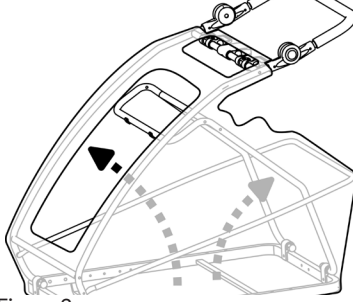
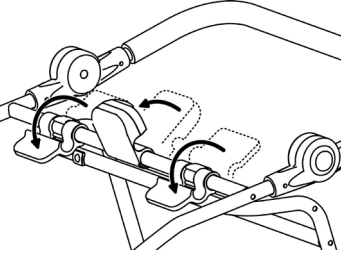
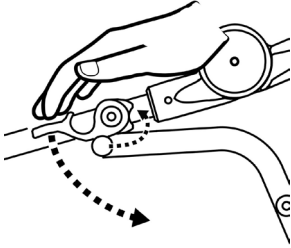
<p>Abra la ventana superior (fig. 1).</p>	
 <p>Figura 1</p>	 <p>Figura 2</p>
<p>Levante el bastidor delantero y trasero (fig. 2). Doble hacia arriba 3 abrazaderas de tubo (fig. 3).</p>	<p>Presione las abrazaderas de tubo para levantar el bastidor trasero (fig. 4).</p>
 <p>Figura 3</p>	 <p>Figura 4</p>

Despliegue hacia atrás las 3 abrazaderas de tubo para fijar el bastidor delantero y trasero (fig. 5).

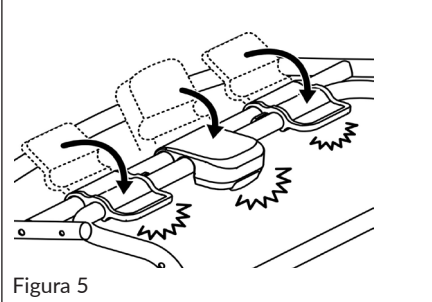

Asegúrese de que el asa situada debajo de la abrazadera central esté totalmente encajada (fig. 6).

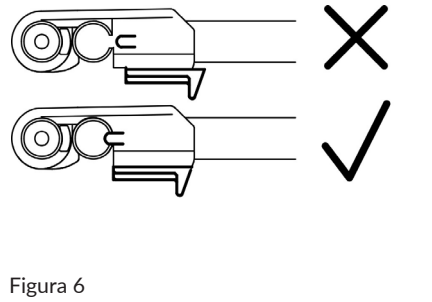

Para soltar la abrazadera central, tire del asa hacia abajo (fig. 7).

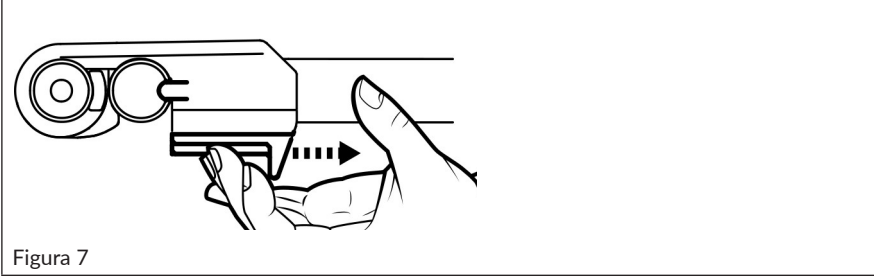

Montaje de las ruedas y tapacubos

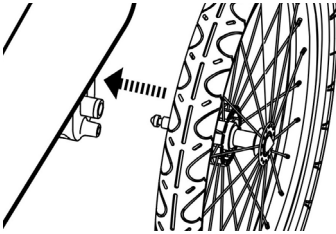
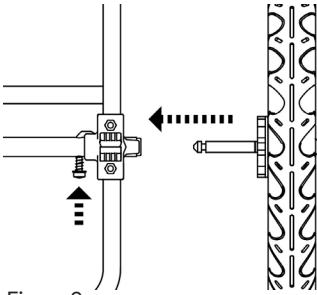
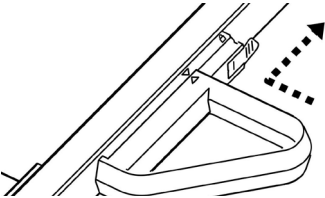
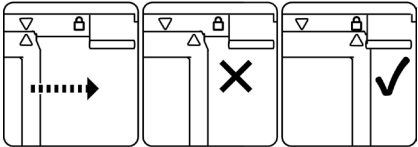
<p>Introduzca el eje de la rueda en el soporte del eje situado debajo del bastidor del remolque hasta que encaje (fig. 8).</p>	<p>Tire firmemente de la rueda para asegurarse de que el eje está completamente encajado (Fig. 9). Para retirar las ruedas, presione los botones del soporte del eje y retire las ruedas.</p>
 <p>Figura 8</p>	 <p>Figura 9</p>
<p>Alinee la flecha del protector de la rueda con la flecha del bastidor principal (Fig. 10).</p>	<p>Presione hasta que la flecha del protector de la rueda se encuentre con el símbolo de bloqueo (Fig. 11). Repita el proceso en el lado opuesto.</p>
 <p>Figura 10</p>	 <p>Figura 11</p>

4. Instalación de la barra de tracción

Presione el botón pulsador y empuje la barra de remolque en el soporte de la barra de remolque hasta que el botón pulsador salga del orificio A. Asegúrese de que el pasador de bloqueo esté correctamente encajado (Fig. 12).



Figura 12

Cuando se utiliza como remolque, el tirador debe colocarse en una de las dos posiciones mostradas (Fig. 13) y la bandera colocada (Fig. 14).



Figura 13

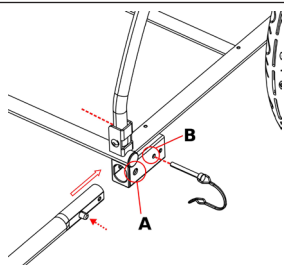

Figura 14

Remolque de bicicleta montado

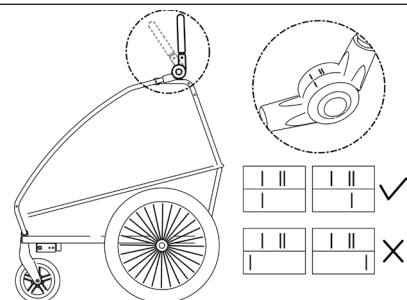

ACOPLAR EL REMOLQUE A LA BICICLETA

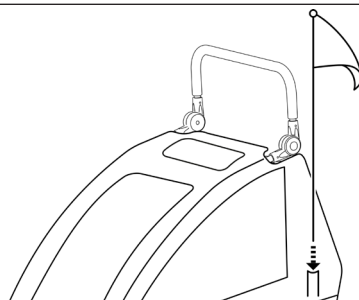
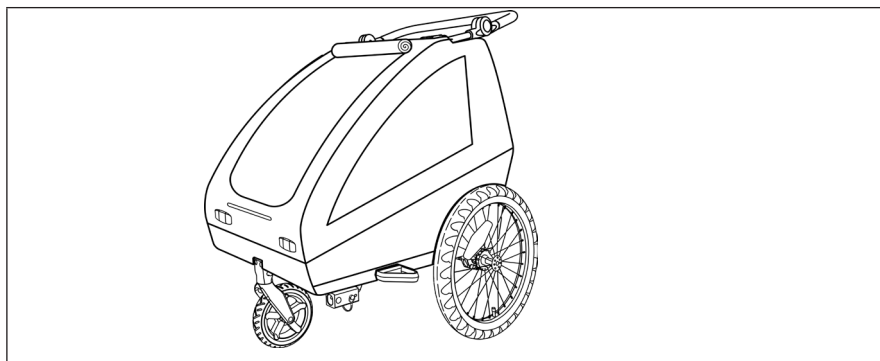
2. Bicicletas con eje de liberación rápida

Retire el cierre rápido del lado izquierdo del eje trasero. Coloque el acoplamiento entre el cierre rápido y el bastidor. Apriete el cierre rápido según las instrucciones del fabricante de la bicicleta. El acoplamiento del remolque puede permanecer en la bicicleta cuando se desmonta el remolque (fig. 15).



Figura 15



¡ADVERTENCIA! Riesgo de lesiones graves o muerte

- La tuerca de ajuste de la tensión debe enroscarse en la rosca al menos cinco vueltas completas para garantizar una fuerza de apriete suficiente y sujetar con seguridad la rueda trasera.
- No apretar completamente la tuerca de ajuste puede provocar accidentes, lesiones o incluso la muerte.
- Si el cierre rápido es demasiado corto, debe sustituirse. Póngase en contacto con un mecánico de bicicletas profesional para obtener las piezas correctas y asistencia.

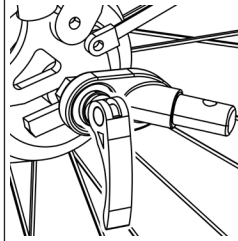
2. Bicicletas con eje roscado

Desenrosque la tuerca y la arandela del lado izquierdo del eje trasero. Fije el enganche al eje y vuelva a enroscar la tuerca y la arandela (fig. 16).



Figura 16



¡ADVERTENCIA! Riesgo de lesiones graves o muerte

- La tuerca de ajuste de la tensión debe enroscarse en la rosca al menos cinco vueltas completas para garantizar una fuerza de apriete suficiente y sujetar con seguridad la rueda trasera.
- Si la tuerca no está bien apretada, puede producirse un accidente con lesiones graves o mortales.
- Si el eje es demasiado corto, no se puede utilizar el acoplamiento universal. Póngase en contacto con un mecánico de bicicletas profesional para obtener las piezas correctas y asistencia.

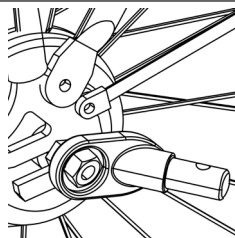
3. Bicicletas con eje pasante

El acoplamiento universal no sirve para bicicletas con eje pasante. Póngase en contacto con su distribuidor para una posible solución.

Conecte el acoplamiento a la barra de tracción y fije el pasador de bloqueo (Fig. 17).

Una vez acoplada la barra de tracción, pase el cinturón de seguridad por el tirante de la cadena trasera de la bicicleta y engánchelo en el soporte de la barra de tracción.



Figura 17

MONTAJE OPCIONAL DEL KIT PARA SILLA DE PASEO INFANTIL

- Deslice la barra de la rueda delantera en el encaje situado en la parte delantera del bastidor principal. Tire firmemente para asegurarse de que la rueda delantera está bien sujeta (fig. 18). Para extraer la rueda delantera, pulse el botón situado en el lateral de la base.
- Mantenga pulsado el botón de ambos lados para ajustar la empuñadura (fig. 19).
- Si utiliza el vehículo como silla de paseo, pise el pedal para frenar. Levante el pedal como se muestra en la ilustración, para liberar el freno (fig. 20)

Nota: La barra de tracción debe retirarse antes de utilizar el kit de la silla de paseo.

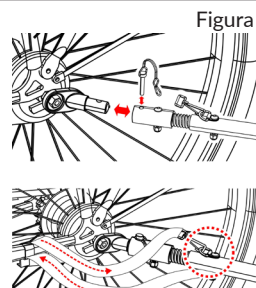

Figura 18



Figura 19

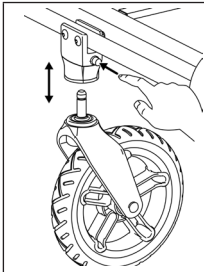

Figura 20

Pise siempre el freno cuando no esté conduciendo o empujando.

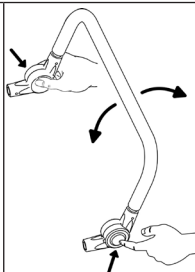
ASEGURAR A LOS NIÑOS

- Asegure y ajuste los cinturones después de la inserción. Introduzca los cinturones de hombro y cadera en la hebilla de 5 puntos y ajuste los cinturones hasta que queden bien sujetos (fig. 21). Abroche el/los cinturón(es) ventral(es) y ajústelos para que queden bien sujetos.
- Pulse el botón rojo de liberación del arnés de 5 puntos (fig. 22) para liberar a sus hijos.
- Cuando utilice un remolque doble con un niño, coloque siempre al niño en la posición correcta (fig. 22).

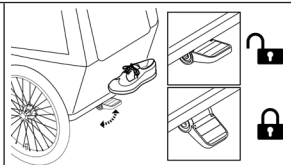

Figura 21



Figura 22

UTILIZACIÓN

Compruébelo antes de cada uso:

- Las ruedas están correctamente fijadas al remolque.
- Los neumáticos están inflados a la presión recomendada en la pared del neumático.
- La barra de tracción está correctamente fijada al remolque.
- El enganche está correctamente fijado a la bicicleta.
- Los pasadores de seguridad del enganche y de la barra de tracción están asegurados.
- El cinturón de seguridad de la barra de tracción está correctamente fijado.
- La carga no supera los 40 kg (88 lbs.) para los transportadores dobles para niños.
- El peso de la barra de tracción en el enganche es superior a 3 kg, pero no superior a 8 kg (6,6 - 17,6 lbs.) cuando el remolque está completamente cargado.
- Asegúrese de que la bicicleta está en perfecto estado, especialmente los frenos y los neumáticos (consulte las instrucciones del fabricante de la bicicleta).
- Todos los pasajeros deben llevar casco.
- La bandera de seguridad está colocada.
- El cinturón de seguridad y el cinturón subabdominal para niños están correctamente abrochados.
- La cubierta está colocada y cerrada.

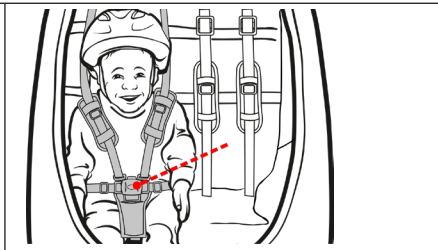
LIMPIEZA Y CUIDADO

Limpieza

- Lave a mano con agua tibia y jabón suave.
- No utilice lejía ni disolventes.
- Séquelo con un paño y guárdelo protegido de la luz solar directa en un lugar seco y bien ventilado.
- Limpie las ventanas con un paño suave y húmedo.

Almacenamiento

- Para prolongar la vida útil del producto, guarde el colgante en un lugar cerrado.
- No almacene el remolque a temperaturas inferiores a -23 °C ni superiores a 65 °C.

Inspección mensual

- Compruebe si la barra de tracción, el enganche, los tubos del bastidor, los conectores flexibles y los accesorios presentan daños.
- Los conectores flexibles deben revisarse cada 3-5 años para garantizar un funcionamiento seguro.
- Compruebe que todos los tornillos estén apretados.
- Compruebe el desgaste y las grietas de los neumáticos y las ruedas.
- Revise si las ruedas están descentradas o agrietadas.
- Compruebe si las piezas de tela presentan desgarros, abrasión o si faltan accesorios o están dañados.

Cher client, chère cliente,

Toutes nos félicitations pour l'acquisition de ce nouvel appareil.
Lisez attentivement les instructions suivantes et suivez-les pour éviter d'éventuels dommages.

Nous ne pouvons être tenus pour responsables des dommages résultants d'une mauvaise utilisation. Scannez le code QR suivant, pour accéder au dernier mode d'emploi et à plus d'informations sur le produit.



SOMMAIRE

Fiche technique	3
Fabricant et importateur (GB)	3
Consignes de sécurité	4
Contenu de l'emballage	6
Assemblage	7
Attelage de la remorque au vélo	11
Installation optionnelle du kit poussette	13
Pour sécuriser l'enfant	13
Utilisation	14
Nettoyage et entretien	14

FICHE TECHNIQUE

Numéro d'article	10045931,10045932,10045933, 10045934
Charge admissible	40 kg
Vitesse maximale recommandée	16 km/h

FABRICANT & IMPORTATEUR (GB)

Fabricant :

Chal-Tec GmbH, Wallstraße 16, 10179 Berlin, Allemagne.

Importateur pour la Grande Bretagne :

Berlin Brands Group UK Ltd
PO Box 42
272 Kensington High Street
London, W8 6ND
United Kingdom

CONSIGNES DE SÉCURITÉ



MISE EN GARDE !

Risque de blessure grave potentiellement mortelle

Le non-respect des instructions et des avertissements de ce mode d'emploi pourrait entraîner des blessures graves, voire la mort du passager ou du conducteur.

- Ne laissez jamais votre enfant sans surveillance.
- Avant utilisation, assurez-vous que tous les loquets sont engagés.
- Ne laissez pas votre enfant jouer avec ce produit.
- Cette remorque à vélo ne convient pas aux enfants de moins de 12 mois.
- Nombre maximum d'enfants : 2.
- Poids maximum par enfant : 18 kg (39,6 livres).
- Charge maximale : 40 kg (88 livres) avec 2 enfants + bagages.
- Utilisez toujours le système de retenue pour enfants.
- Ne courez pas et ne patinez pas avec ce produit.
- Lorsque vous utilisez une remorque double avec un enfant, placez toujours l'enfant dans la bonne position. (Remarque : les références à gauche ou à droite font référence à la position derrière la remorque tournée vers l'avant).
- Faites attention à ne pas laisser les enfants mettre leurs doigts, leurs vêtements ou leurs jouets dans les rayons des roues ou dans d'autres pièces mobiles.
- Vérifiez fréquemment le confort et la sécurité des enfants, surtout par temps chaud ou froid.
- Toute charge attachée à la poignée et/ou au dossier du siège et/ou aux côtés du véhicule affectera la stabilité du véhicule.
- N'utilisez pas d'accessoires non approuvés par le fabricant.
- Utilisez uniquement des pièces de rechange fournies ou recommandées par le fabricant.
- N'installez pas de siège enfant ou autre dispositif d'assise dans le produit.
- N'utilisez pas le produit avec une charge totale dépassant les limites de poids ou avec plus d'enfants que ce pour quoi le véhicule est conçu. Si vous dépassez la charge recommandée, le produit peut devenir instable.
- N'apportez aucune modification au produit. Tout colis placé sur la remorque à vélo peut rendre la remorque instable.
- Les pneus ne doivent pas être surgonflés. Le non-respect de la pression des pneus autorisée peut entraîner une explosion du pneu et des blessures.
- Il est recommandé qu'un mécanicien de vélo qualifié effectue une inspection de sécurité du vélo tracteur avant d'attacher la remorque.
- Avant de rouler, assurez-vous que la remorque ne gêne pas le freinage, le pédalage et la direction.
- Respectez toujours les réglementations locales lorsque vous utilisez la remorque sur la voie publique.
- Ne conduisez jamais la nuit sans un éclairage suffisant. Suivez toutes les réglementations locales en matière d'éclairage.
- Si vous devez vous arrêter pour surveiller votre enfant, effectuer des réglages ou réparer un pneu crevé, vous devez quitter complètement la route.

- Lorsque vous utilisez votre remorque à vélo, vous remorquez un poids supplémentaire et un véhicule plus gros. Vous devez prévoir plus de temps pour freiner, ralentir, arrêter et démarrer, ainsi que plus d'espace pour tourner et dépasser. Essayez de rouler avec la remorque chargée dans une zone dégagée jusqu'à ce que vous soyez à l'aise avec la façon dont votre moto se comporte lorsqu'elle remorque une remorque.
- Évitez les cailloux, les trottoirs, les freinages et les écarts brusques. Évitez de franchir des obstacles en vélo car cela pourrait renverser la remorque.
- Les enfants doivent être capables de s'asseoir droit sans soutien et de soutenir leur tête avant d'être transportés dans une remorque.
- Conduisez toujours avec le toit fermé pour protéger les enfants.
- Les passagers doivent porter un casque de vélo répondant aux normes de sécurité en vigueur.
- Le cycliste doit avoir au moins 16 ans.
- Limites de vitesse recommandées :
 - – 16 km/h (10 mph) sur routes lisses et droites
 - – 8 km/h (5 mph) dans les virages ou sur des routes inégales.
- Le poids de la remorque doit être correctement réparti pour une manipulation sécuritaire. Le poids sur l'attelage de remorque doit être compris entre 30 N (-3 kg) et 80 N (-8 kg). Pour mesurer cela, chargez votre remorque et placez-la à côté d'un pèse-personne. Montez sur la balance et notez votre poids. En vous tenant debout sur la balance, soulevez l'extrémité de la barre d'attelage à un pied (environ 25 cm) du sol. Le poids affiché doit être compris entre 6,6 et 17,6 livres. être supérieur à votre propre poids. Si le poids est trop faible, la roue arrière du vélo risque de perdre de l'adhérence. Si le poids est trop élevé, l'attelage de remorque peut être surchargé.

CONTENU DE L'EMBALLAGE

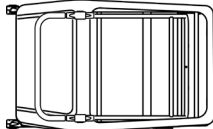
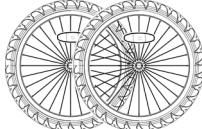
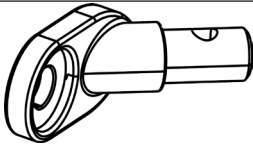
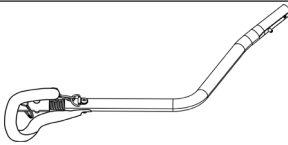
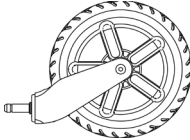
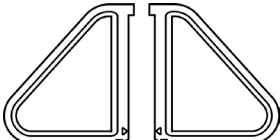
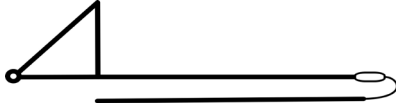
	
1 x cadre principal	2 x roue arrière
	
1 x attelage universel	1 x barre de traction
	
1 x roue avant avec dégagement rapide	2 x enjoliveurs de roue
	
1 x fanion	

ASSEMBLAGE

Ouverture du cadre principal

Retirez le cadre principal de la remorque et tous les composants de la boîte.

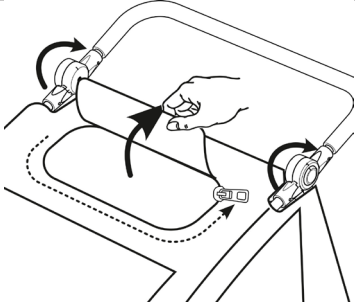
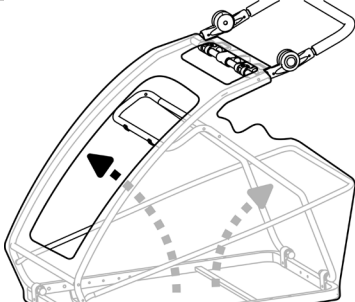
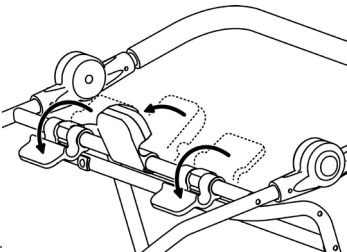
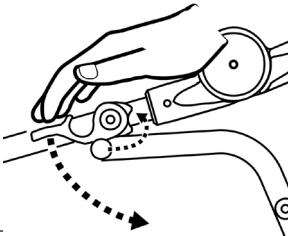
<p>Ouvrez la fenêtre supérieure (Fig. 1).</p>	
 <p>Figure 1</p>	 <p>Figure 2</p>
<p>Soulevez les cadres avant et arrière (Fig. 2). Repliez 3 colliers de serrage (Fig. 3).</p>	<p>Appuyez sur les colliers de serrage pour ouvrir le cadre arrière (Fig. 4).</p>
	

Repliez 3 colliers de serrage pour fixer les cadres avant et arrière (Fig. 5).

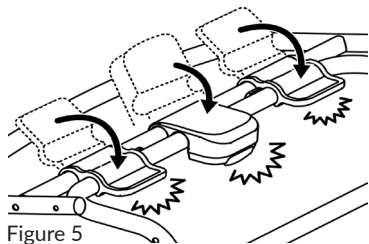

Figure 5

Assurez-vous que la poignée sous le support central est complètement engagée (Fig. 6).

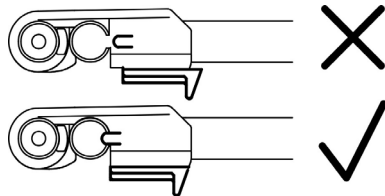

Figure 6

Pour libérer la pince centrale, tirez la poignée vers le bas (Fig. 7).

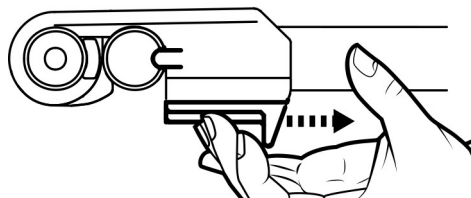

Figure 7

Installation des roues et des enjoliveurs

Insérez l'essieu de roue dans le support d'essieu sous le châssis de la remorque jusqu'à ce qu'il s'enclenche (Fig. 8).

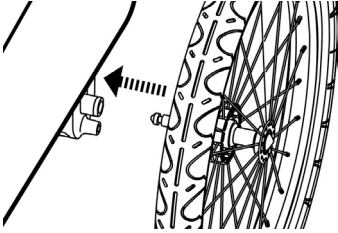

Figure 8

Tirez fermement sur la roue pour vous assurer que l'essieu est complètement engagé (Fig. 9). Pour retirer les roues, appuyez sur les boutons du support d'essieu et retirez les roues.

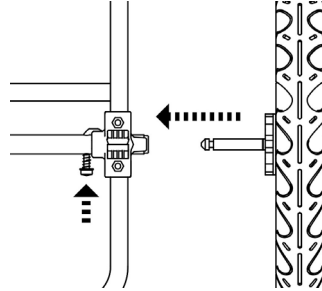

Figure 9

Alignez la flèche sur le protège-roue avec la flèche sur le cadre principal (Fig. 10).

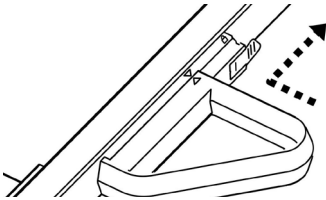

Figure 10

Appuyez jusqu'à ce que la flèche sur le protège-roue touche le symbole de verrouillage (Fig.11). Répétez la même procédure de l'autre côté.

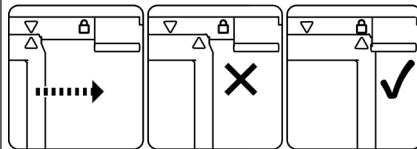

Figure 11

4. Installation de la barre de traction

Appuyez sur le bouton-poussoir et faites glisser la tige de traction dans le support de tige de traction jusqu'à ce que le bouton-poussoir sorte du trou A. Assurez-vous que la goupille de verrouillage est correctement engagée (Fig.12).

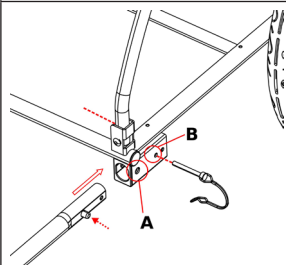

Figure 12

Lorsqu'elle est utilisée comme remorque, la poignée doit être placée dans l'une des deux positions indiquées (Fig. 13) et le drapeau doit être fixé (Fig. 14).

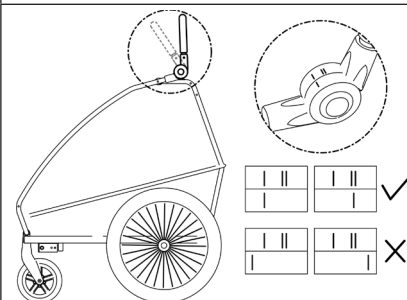

Figure 13

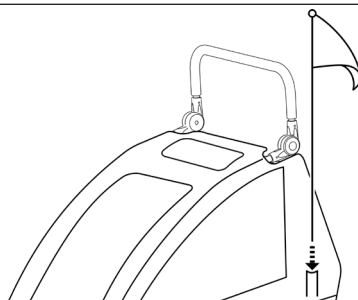
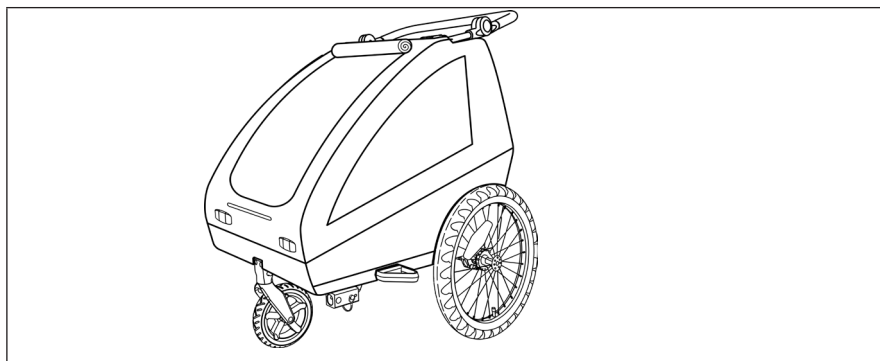

Figure 14

Remorque à vélo montée



ATTELAGE DE LA REMORQUE AU VÉLO

1. Vélos avec axe à serrage rapide

Retirez le blocage rapide sur le côté gauche de l'essieu arrière. Installez l'attelage entre le système de fixation rapide et le cadre. Serrez le système de fixation rapide conformément aux instructions du fabricant de la moto. L'attelage de remorque peut rester sur le vélo lorsque vous retirez la remorque (Fig. 15).

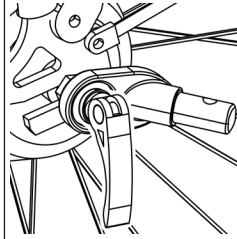

Figure 15



MISE EN GARDE !

Risque de blessure grave potentiellement mortelle

- L'écrou de réglage de la tension doit s'engager dans les filetages sur au moins cinq tours complets pour garantir une force de serrage suffisante et maintenir la roue arrière en toute sécurité.
- Ne pas serrer complètement l'écrou de réglage pourrait entraîner un accident, des blessures potentiellement mortelles.
- Si le blocage rapide est trop court, il doit être remplacé. Contactez un mécanicien de vélo professionnel pour obtenir les pièces et l'aide appropriées.

2. Vélos à axes filetés

Dévissez l'écrou et la rondelle sur le côté gauche de l'essieu arrière. Fixez l'attelage à l'essieu et resserrez l'écrou et la rondelle (Fig. 16).

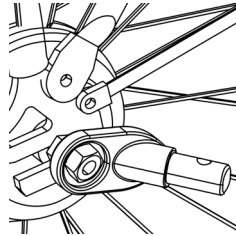

Figure 16



MISE EN GARDE !

Risque de blessure grave potentiellement mortelle

- L'écrou d'essieu doit s'engager dans les filetages au moins cinq tours complets pour garantir une force de serrage suffisante et maintenir la roue arrière en toute sécurité.
- Ne pas serrer complètement l'écrou pourrait entraîner un accident entraînant des blessures graves, potentiellement mortelles.
- Si l'essieu est trop court, l'attelage universel ne peut pas être utilisé ! Contactez un mécanicien de vélo professionnel pour obtenir les pièces et l'aide appropriées.

3. Vélos avec axes traversants

L'attelage universel ne convient pas aux vélos équipés d'un axe traversant. Veuillez contacter votre revendeur pour trouver une solution.

Connectez l'attelage au timon et fixez la goupille de verrouillage (Fig. 17). Une fois la barre de remorquage fixée, passez la ceinture de sécurité dans la base arrière du vélo et accrochez-la au support de la barre de remorquage.

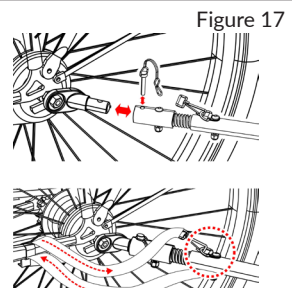
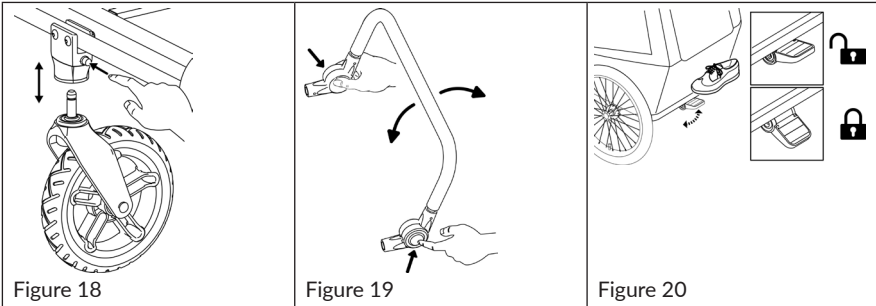

Figure 17

INSTALLATION OPTIONNELLE DU KIT POUSSETTE

- Faites glisser la barre de la roue avant dans la prise située à l'avant du cadre principal. Serrez pour vous assurer que la roue avant est bien fixée (Fig. 18). Pour retirer la roue avant, appuyez sur le bouton situé sur le côté de la base.
- Maintenez le bouton appuyé des deux côtés pour régler la poignée (Fig. 19).
- Si vous utilisez la poussette comme poussette, appuyez sur la pédale pour freiner. Soulevez la pédale pour desserrer le frein (Figure 20).

Remarque : Avant d'utiliser le kit poussette, la barre de traction doit être retirée.



Mise en garde : mettez toujours le frein lorsque vous ne roulez pas ou ne poussez pas.

POUR SÉCURISER L'ENFANT

- Fixez et ajustez les sangles après l'avoir assis. Insérez les sangles d'épaule et de hanche dans la boucle du harnais à 5 points et ajustez les sangles jusqu'à ce qu'elles soient bien fixées (Fig. 21). Attachez la ou les ceintures abdominales et ajustez-les pour qu'elles soient bien ajustées.
- Appuyez simplement sur le bouton de déverrouillage rouge du harnais 5 points (Fig. 22) pour libérer vos enfants.
- Lorsque vous utilisez une remorque double avec un enfant, placez toujours l'enfant dans la bonne position (Fig. 22).

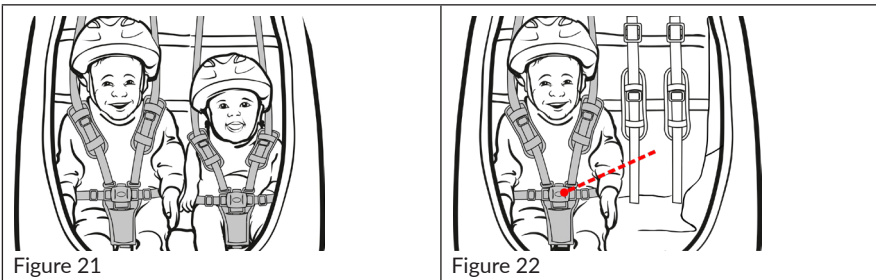

UTILISATION

Avant utilisation, vérifiez que :

- Les roues sont correctement fixées à la remorque.
- Les pneus sont gonflés à la pression recommandée inscrite sur le flanc du pneu.
- La barre de remorquage est correctement fixée à la remorque.
- L'attelage est correctement fixé au vélo.
- Les goupilles de sécurité de l'attelage et du timon sont sécurisées.
- La ceinture de sécurité sur le timon est correctement fixée.
- La charge ne dépasse pas 40 kg (88 lb) pour les porte-enfants deux places.
- Le poids de la barre d'attelage sur la barre d'attelage est supérieur à 3 kg, mais pas supérieur à 8 kg (6,6 à 17,6 lb) lorsque la remorque est complètement chargée.
- Assurez-vous que le vélo est en parfait état, notamment les freins et les pneus (voir les instructions du fabricant du vélo).
- Tous les passagers portent un casque.
- Le drapeau de sécurité est en place.
- Les sangles et ceintures abdominales pour enfants sont portées correctement.
- La capote est en place et fermée.

NETTOYAGE ET ENTRETIEN

Nettoyage

- Lavage à la main avec de l'eau tiède et du savon doux.
- N'utilisez pas d'eau de Javel.
- Essuyez et conservez dans un endroit sec et bien ventilé, à l'abri de la lumière directe du soleil.
- Nettoyez les fenêtres avec un chiffon doux et humide.

Stockage

- Pour prolonger la durée de vie du produit, vous devez stocker le pendentif dans un endroit fermé.
- Ne stockez pas la remorque à des températures inférieures à -23°C ou supérieures à 65°C.

Inspection mensuelle

- Vérifiez que la barre d'attelage, l'attelage, les tubes du cadre, les connecteurs flexibles et les raccords ne sont pas endommagés.
- Les connecteurs flexibles doivent être entretenus tous les 3 à 5 ans pour garantir la sécurité.
- Après le montage, vérifiez que toutes les vis sont bien serrées.
- Vérifiez l'absence d'usure et de fissures sur les pneus et les roues.
- Vérifiez que les roues n'ont ni saut ni voile et ne présentent pas de fissures.
- Vérifiez les pièces en tissu pour déceler les déchirures, les abrasions et le matériel manquant ou endommagé.

Gentile cliente,

La ringraziamo per l'acquisto del dispositivo.
Leggere attentamente le seguenti avvertenze e rispettarle per evitare eventuali danni.

Per danni scaturiti da una mancata osservanza delle avvertenze e da uso improprio, non ci assumiamo alcuna responsabilità. Scansionare il seguente codice QR per accedere al manuale d'uso più attuale e ricevere maggiori informazioni sul prodotto



INDICE

Dati tecnici	3
Produttore & importatore (UK)	3
Avvertenze di sicurezza	4
Volume di consegna	6
Montaggio	7
Collegamento del rimorchio alla bicicletta	11
Installazione opzionale del kit per passeggero	13
Posizionare i bambini in modo sicuro	13
Utilizzo	14
Pulizia e manutenzione	14

DATI TECNICI

Numero articolo	10045931,10045932,10045933, 10045934
Carico consentito	40 kg
Velocità massima raccomandata	16 km/h

PRODUTTORE E IMPORTATORE (UK)

Produttore:

Chal-Tec GmbH, Wallstraße 16, 10179 Berlino, Germania.

Importatore per la Gran Bretagna:

Berlin Brands Group UK Limited
PO Box 42
272 Kensington High Street
London, W8 6ND
United Kingdom

AVVERTENZE DI SICUREZZA



AVVERTIMENTO! Pericolo di gravi lesioni o morte

La mancata osservanza delle indicazioni e degli avvertimenti in questo manuale può causare gravi lesioni o la morte dei passeggeri o di chi guida.

- Non lasciare mai il bambino privo di supervisione.
- Prima dell'uso, accertarsi che tutti i blocchi siano inseriti.
- Non permettere ai bambini di giocare con questo prodotto.
- Questo rimorchio per biciclette non è adatto all'uso con bambini sotto i 12 mesi.
- Numero massimo di bambini: 2.
- Peso massimo di ogni bambino: 18 kg (39,6 libbre).
- Carico massimo: 40 kg (88 libbre) con 2 bambini + bagagli
- Utilizzare sempre il sistema di ritenuta per i bambini.
- Non correre o pattinare con questo prodotto.
- Se si utilizza un doppio rimorchio con un bambino, posizionarlo sempre sul lato destro. (Nota: le indicazioni relative al lato sinistro o destro si riferiscono sempre alla posizione dietro il rimorchio guardando in avanti).
- Assicurarsi che le dita, gli indumenti o i giocattoli dei bambini non finiscano nei raggi delle ruote o in altri componenti mobili.
- Controllare spesso se i bambini sono comodi e al sicuro, in particolare se fa molto caldo o molto freddo.
- Qualsiasi carico attaccato all'impugnatura e/o alla parte posteriore dello schienale e/o ai lati del veicolo influisce sulla sua stabilità.
- Non utilizzare accessori non approvati dal produttore.
- Utilizzare solo i pezzi di ricambio forniti o raccomandati dal produttore.
- Non installare seggiolini o altri supporti di seduta nel prodotto.
- Non utilizzare il prodotto con un carico complessivo superiore ai limiti di peso o con un numero maggiore di bambini a quello previsto per il veicolo. Se si supera il carico consigliato, il prodotto può diventare instabile.
- Non apportare modifiche al prodotto. Tutti i pacchi poggiati sul rimorchio da bici possono renderlo instabile.
- Non gonfiare eccessivamente gli pneumatici. Se non si rispetta la pressione degli pneumatici corretta, possono risultare esplosioni dei pneumatici ed eventuali lesioni.
- Si consiglia di sottoporre la bicicletta con cui si traina il rimorchio a un controllo di sicurezza da parte di un meccanico prima di attaccare il rimorchio.
- Prima dell'uso, assicurarsi che il rimorchio non ostacoli frenata, sterzo e pedali.
- Quando si usa il rimorchio su strade pubbliche, rispettare sempre le norme locali.
- Non viaggiare di notte senza avere una luce che illumina a sufficienza. Rispettare le norme locali in tema di illuminazione stradale.
- Se è necessario fermarsi per controllare il bambino, regolare le impostazioni o riparare una gomma, abbandonare completamente la strada.
- Quando si usa il rimorchio da bici, si traina un peso aggiuntivo e un veicolo di maggiori dimensioni. Bisogna pianificare più tempo per frenare, rallentare, fermarsi e partire, così come più spazio per curvare e sorpassare. Provare il rimorchio con il carico in una zona

libera da ostacoli e traffico, fino ad aver preso confidenza.

- Evitare ghiaia, bordi dei marciapiedi, frenate eccessive e improvvisi cambi di direzione. Evitare di passare con la bici sopra a ostacoli, altrimenti il rimorchio potrebbe rovesciarsi.
- I bambini devono essere in grado di stare seduti autonomamente e avere una forza sufficiente nel collo per supportare la loro testa prima di poter essere trasportati nel rimorchio.
- Tenere sempre la copertura chiusa quando si è in movimento, in modo da proteggere i bambini.
- I passeggeri devono indossare un casco conforme alle norme di sicurezza vigenti.
- Chi guida la bicicletta deve avere almeno 16 anni.
- Limiti di velocità consigliati:
 - - 16 km/ora (10 mph) su strade lisce e diritte
 - - 8 km/ora (5 mph) in curva o su strade irregolari.
- Il peso del rimorchio deve essere distribuito correttamente per un uso sicuro. Il peso sul gancio di collegamento del rimorchio deve essere compreso tra 30 N (-3 kg) e 80 N (-8 kg). Per misurarlo, caricare il rimorchio e posizionarlo accanto a una bilancia. Salire sulla bilancia e annotare il proprio peso. Mentre ci si trova sulla bilancia, sollevare l'estremità del timone a circa 25 cm da terra. Il peso indicato dovrebbe essere tra 6,6 e 17,6 libbre al di sopra del vostro peso. Se il peso è troppo basso, la ruota posteriore della bici può perdere aderenza. Se il peso è eccessivo, il rimorchio può essere sovraccaricato.

VOLUME DI CONSEGNA

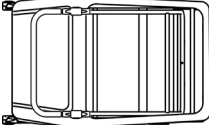
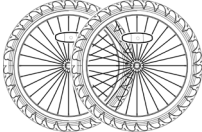
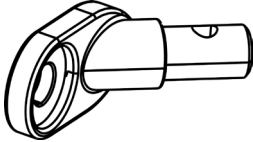
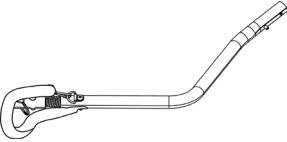
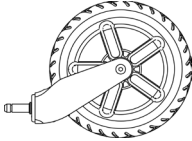
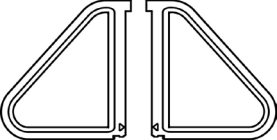
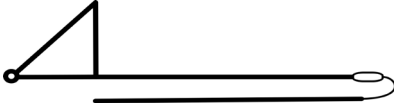
	
1 x telaio principale	2 x ruote posteriori
	
1 x attacco universale	1 x asta per trainare
	
1 x ruota anteriore con tensionatore rapido	2 x coperture per le ruote
	
1 x bandierina	

ASSEMBLAGGIO

Aprire il telaio principale

Togliere dal cartone il telaio principale e tutti i componenti.

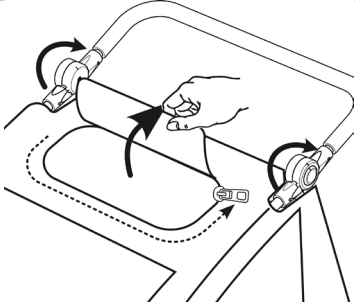
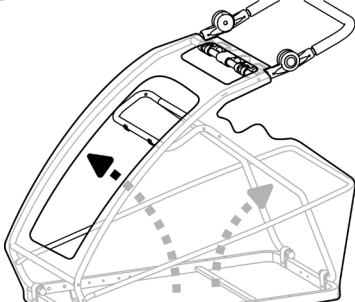
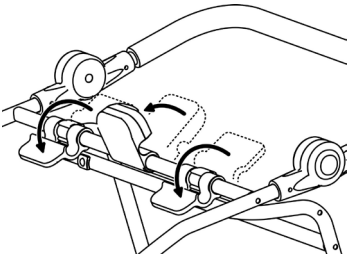
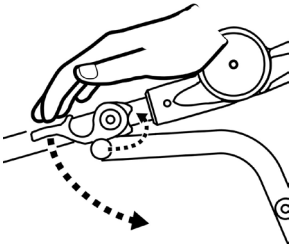
<p>Aprire la finestrella superiore (imm. 1)</p>	
 <p>Immagine 1</p>	 <p>Immagine 2</p>
<p>Sollevare il telaio anteriore e quello posteriore (imm. 2). Ruotare verso l'alto 3 staffe per i tubi (imm. 3).</p>	<p>Premere le staffe per i tubi per sollevare il telaio posteriore (imm. 4).</p>
 <p>Immagine 3</p>	 <p>Immagine 4</p>

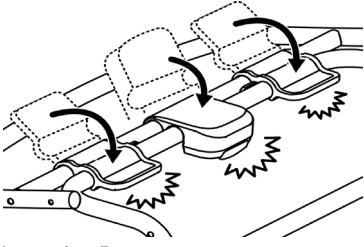
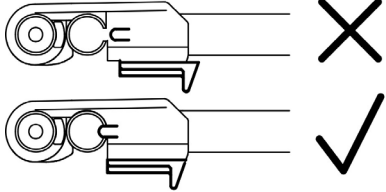
<p>Riportare 3 staffe per i tubi alla posizione iniziale, in modo da fissare il telaio anteriore e quello posteriore (imm. 5).</p>	<p>Assicurarsi che l'impugnatura sia bloccata completamente sotto il morsetto intermedio (imm. 6).</p>
 <p>Immagine 5</p>	 <p>Immagine 6</p>

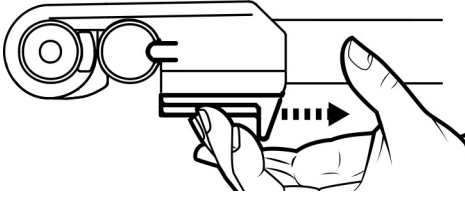
<p>Per aprire il morsetto intermedio, tirare l'impugnatura verso il basso (imm. 7).</p>
 <p>Immagine 7</p>

Montaggio delle ruote e delle coperture

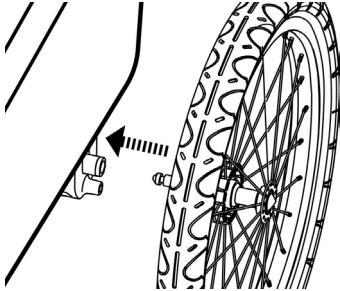
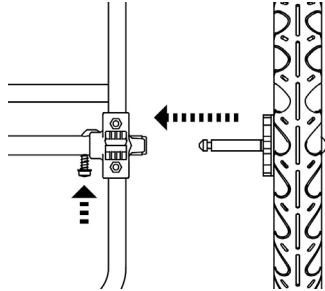
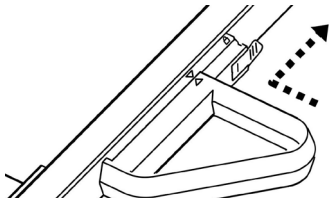
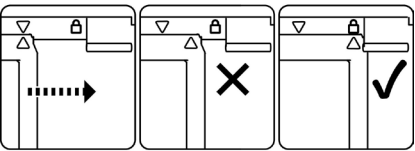
<p>Inserire l'asse delle ruote nell'apposito attacco sotto il telaio del rimorchio fino al fissaggio (imm. 8).</p>	<p>Tirare la ruota per assicurarsi che l'asse sia fissato completamente (imm. 9). Per togliere le ruote, premere i tasti sull'attacco dell'asse e tirarle fuori.</p>
 <p>Immagine 8</p>	 <p>Immagine 9</p>
<p>Posizionare la freccia sulla protezione della ruota in corrispondenza della freccia sul telaio principale (imm. 10).</p>	<p>Premere fino a quando la freccia sulla protezione della ruota si trova sul simbolo di bloccaggio (imm. 11). Ripetere la stessa operazione per la protezione della ruota sull'altro lato.</p>
 <p>Immagine 10</p>	 <p>Immagine 11</p>

4. Installazione dell'asta di traino

Premere il tasto e spingere l'asta di traino nell'apposito supporto, fino a quando il tasto esce dal foro A. Assicurarsi che il perno di bloccaggio sia scattato correttamente in posizione (imm. 12).



Immagine 12

Quando si usa il rimorchio, l'impugnatura deve trovarsi in una delle due posizioni indicate (imm. 13) ed è necessario installare la bandierina (imm. 14).



Immagine 13

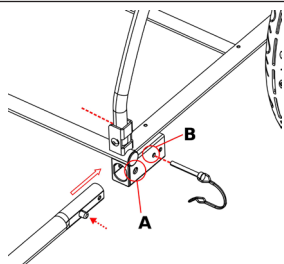

Immagine 14

Rimorchio da bici montato

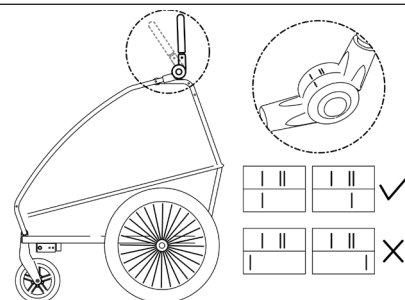

COLLEGAMENTO DEL RIMORCHIO ALLA BICICLETTA

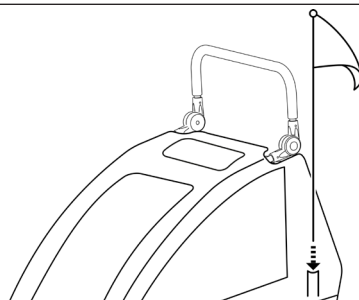
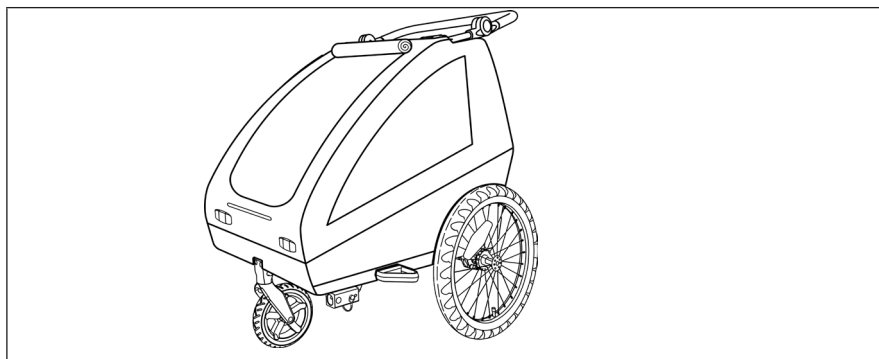
1. Biciclette con asse a tensionamento rapido

Rimuovere il tensionatore rapido sul lato sinistro dell'asse posteriore. Montare il gancio di collegamento tra il tensionatore rapido e il telaio. Stringere il tensionatore rapido in base alle indicazioni del produttore della bicicletta. Il gancio di collegamento del rimorchio può restare installato sulla bicicletta quando viene rimosso il rimorchio (imm. 15).



Immagine 15



AVVERTIMENTO! **Pericolo di gravi lesioni o morte**

- Il dado di regolazione della tensione deve agganciarsi alla filettatura con un minimo di cinque rotazioni complete per assicurare una tenuta sufficiente e fissare correttamente in posizione la ruota posteriore.
- Se non si stringe completamente il dado di regolazione, possono risultare incidenti, lesioni o la morte.
- Se il tensionatore rapido è troppo corto, deve essere sostituito. Rivolgersi a un meccanico per biciclette professionale per ottenere supporto e i componenti corretti.

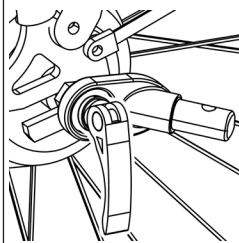
2. Biciclette con asse filettato

Svitare il dado e la rondella sul lato sinistro dell'asse posteriore. Montare il dispositivo di aggancio sull'asse e riavvitare saldamente il dado e la rondella (imm. 16).



Immagine 16



AVVERTIMENTO! Pericolo di gravi lesioni o morte

- Il dado dell'asse deve agganciarsi alla filettatura con un minimo di cinque rotazioni complete per assicurare una tenuta sufficiente e tenere in posizione correttamente la ruota posteriore.
- Se il dado non viene stretto completamente, può risultare un incidente con conseguente rischio di lesioni o morte.
- Se l'asse è troppo corto, non è possibile utilizzare un gancio di collegamento universale. Rivolgersi a un meccanico per biciclette professionale per ottenere supporto e i componenti corretti.

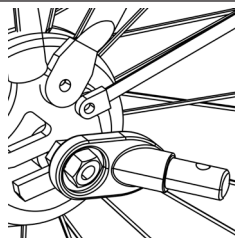
3. Biciclette con asse a innesto

Il gancio di collegamento universale non è adatto a biciclette con asse a innesto. Contattare il fornitore per trovare una soluzione adeguata.

Collegare il gancio di collegamento all'asta di traino e fissarlo con il perno di bloccaggio (imm. 17).

Quando l'asta di traino è fissata, far passare la cinghia di sicurezza attraverso il puntone della catena della bicicletta e agganciarla al supporto sull'asta di traino.



Immagine 17

INSTALLAZIONE OPZIONALE DEL KIT PER PASSEGGINO

- Spingere l'asta sulla ruota anteriore nell'attacco sul lato anteriore del telaio principale. Stringere saldamente per assicurarsi che la ruota anteriore sia fissata correttamente (imm. 18). Per rimuovere la ruota anteriore, premere il tasto sul lato dell'attacco.
- Tenere premuti contemporaneamente i tasti su entrambi i lati per regolare l'impugnatura (imm. 19).
- Se si utilizza il rimorchio come passeggino, premere il pedale per frenare. Sollevare il pedale per rilasciare il freno (imm. 20).

Nota: prima di utilizzare il kit per il passeggino è necessario rimuovere l'asta di traino.

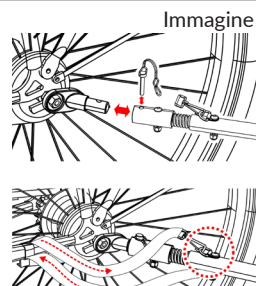
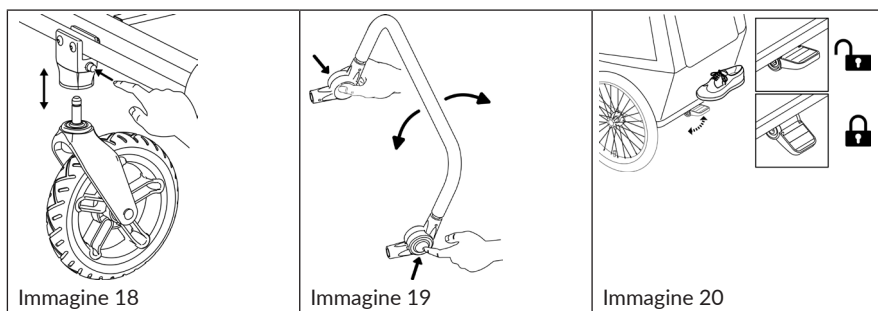

Avvertimento: quando non si è in movimento, attivare sempre il freno.

POSIZIONARE I BAMBINI IN MODO SICURO

- Bloccare e regolare le cinture dopo aver posizionato il bambino nel rimorchio. Agganciare gli spillacci e la cintura sulla vita nella chiusura a 5 punti e regolarli correttamente (imm. 21). Fissare la cintura/le cinture sul bacino e regolarla/regolarle correttamente.
- Per sganciare l'imbracatura basta premere il tasto di sblocco rosso (imm. 22).
- Se si utilizza il doppio rimorchio con un bambino, posizionarlo sempre sul lato destro (imm. 22).

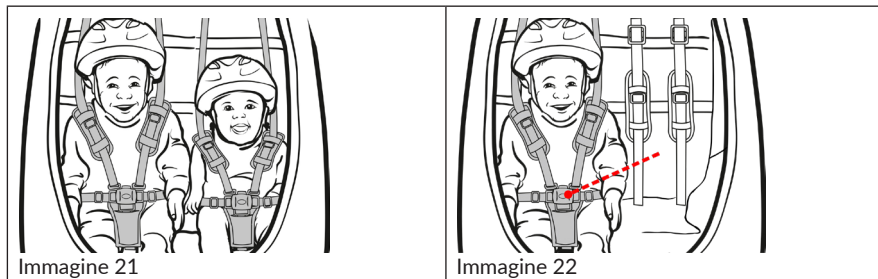

UTILIZZO

Prima dell'utilizzo, controllare che:

- Le ruote siano fissate correttamente al rimorchio.
- Gli pneumatici siano gonfiati con la pressione indicata sul fianco del pneumatico.
- L'asta di traino sia fissata correttamente al rimorchio.
- Il gancio di collegamento sia fissato correttamente alla bicicletta.
- I perni di bloccaggio del gancio di collegamento e del timone siano fissati correttamente.
- La cinghia di sicurezza sul timone sia installata correttamente.
- Il carico non superi i 40 kg (88 libbre) nel caso di rimorchi doppi.
- Il peso del timone sull'asta di traino sia superiore a 3 kg, ma non superi 8 kg (6,6-17,6 libbre) quando il rimorchio è a pieno carico.
- Assicurarsi che la bicicletta sia in perfetto stato, in particolare i freni e gli pneumatici (v. le indicazioni del produttore della bicicletta).
- Tutti i passeggeri indossino un casco.
- La bandierina di sicurezza sia installata.
- Il sistema di ritenuta sia posizionato correttamente.
- La copertura sia posizionata e chiusa.

PULIZIA E MANUTENZIONE

Pulizia

- Lavaggio a mano con acqua calda e sapone delicato.
- Non usare candeggina o solventi.
- Asciugare con un panno e conservare in un luogo asciutto, ben ventilato e al riparo dalla luce del sole diretta.
- Pulire le finestrelle con un panno morbido, inumidito.

Stoccaggio

- Per estendere la vita utile del prodotto, tenere il rimorchio al chiuso.
- Non esporlo a temperature sotto -23 °C o sopra 65 °C.

Ispezione mensile

- Controllare se l'asta di traino, il dispositivo di aggancio, i tubi del telaio, i connettori flessibili e le guarniture sono danneggiati.
- Per garantire un funzionamento sicuro, i connettori flessibili devono essere sottoposti a manutenzione ogni 3-5 anni.
- Verificare che tutte le viti siano strette correttamente.
- Controllare se ci sono crepe o usura su ruote e pneumatici.
- Controllare se le ruote sono deformate o se presentano crepe.
- Controllare se i componenti in tessuto presentano crepe, usura e se ci sono guarniture danneggiate o mancanti.

