

Idylis® is a registered trademark of LF, LLC. All Rights Reserved.

ITEM # 0416709

PORTABLE AIR CONDITIONER

Français p. 22

Español p. 43

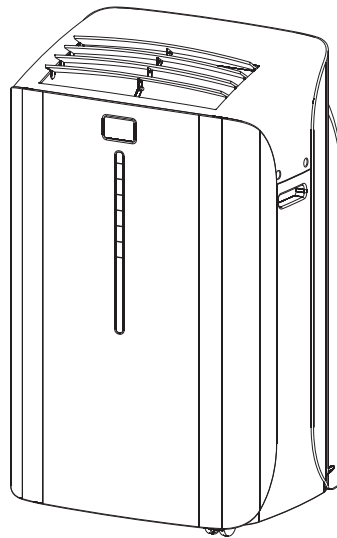

ATTACH YOUR RECEIPT HERE

Serial Number _____ Purchase Date _____



Questions, problems, missing parts? Before returning to your retailer, call our customer service department at 1-800-643-0067, Monday - Thursday, 8 a.m. - 6 p.m., EST, Friday, 8 a.m. - 5 p.m., EST.

AB12325

Lowes.com

TABLE OF CONTENTS

Package Contents.....	3
Safety Information.....	5
Preparation	5
Assembly Instructions	6
Operating Instructions	8
Care and Maintenance	16
Troubleshooting.....	17
Warranty.....	18
Replacement Parts List	19

PACKAGE CONTENTS

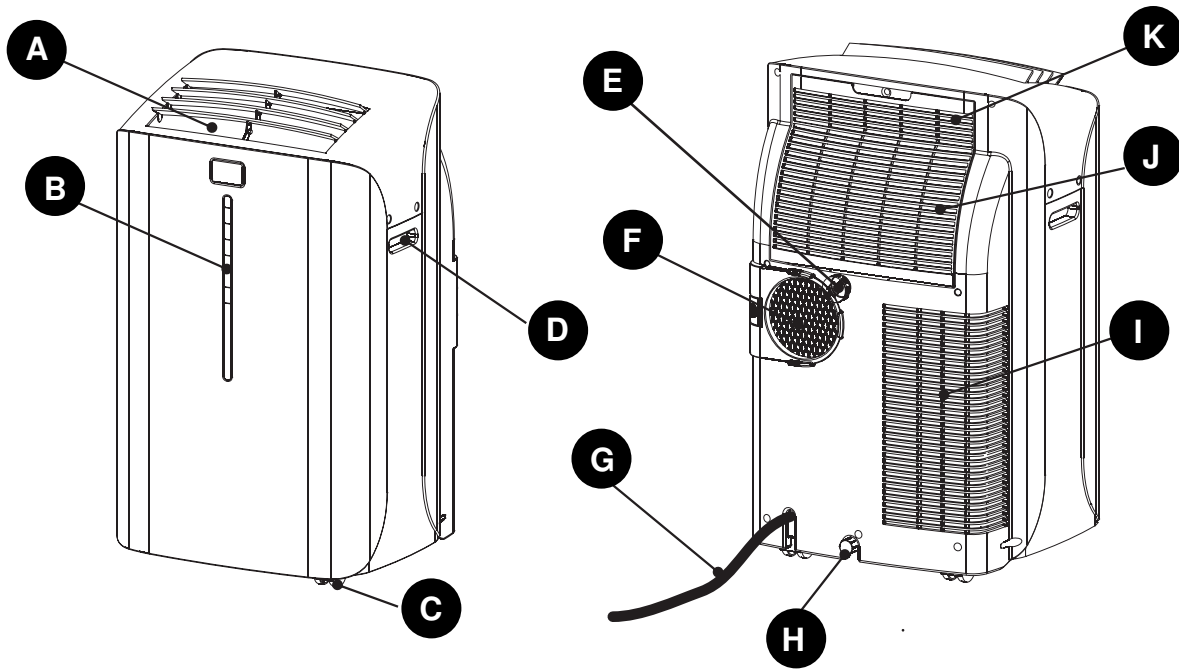

PART	DESCRIPTION	QUANTITY
A	Air Outlet	1
B	Control Panel	1
C	Castor	4
D	Handle Hole	1
E	Water Outlet Drain	1
F	Air Outlet	1
G	Power Supply Cord	1
H	Water Outlet Drain	1
I	Air Intake (Condensor)	1
J	Air Intake (Evaporator)	1
K	Air Filter	1

PACKAGE CONTENTS (NOT shown actual size)

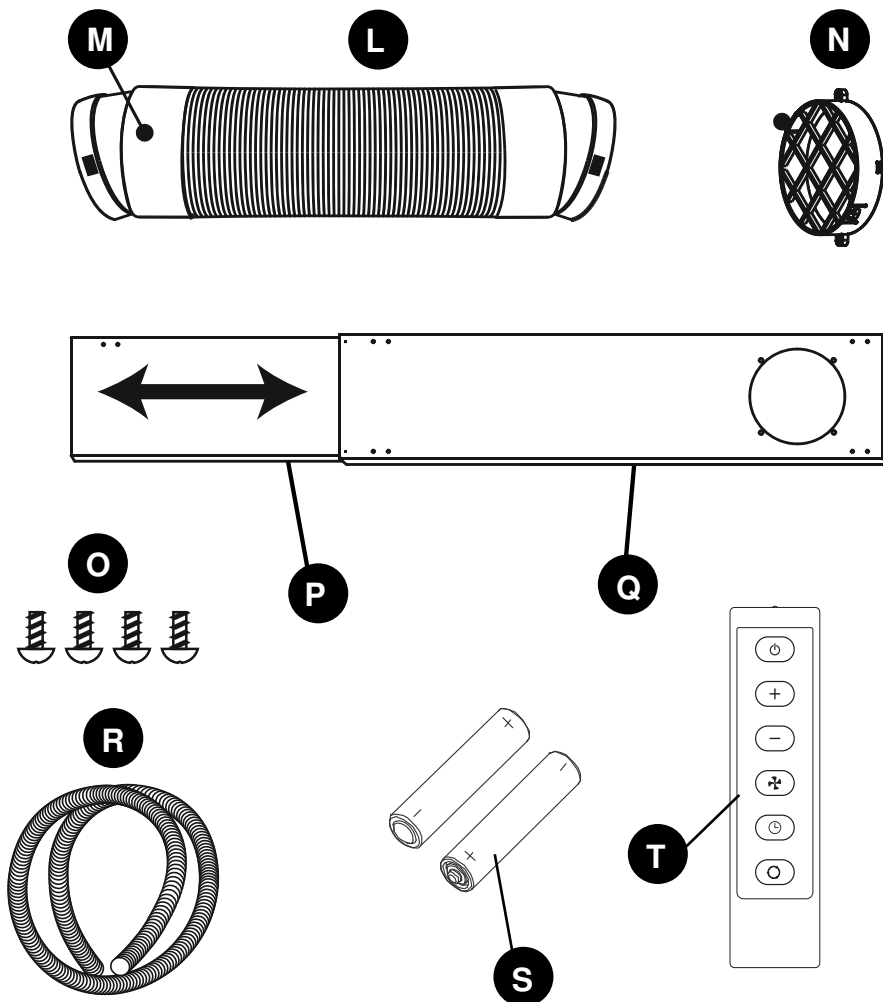

PART	DESCRIPTION	QUANTITY
L	Flexible Exhaust Hose	1
M	Exhaust Nozzle Connector	2
N	Tube Adapter	1
O	Screw	4
P	Window Panel Extension	1
Q	Window Panel	1
R	Drain hose	1
S	AAA Batteries	2
T	Remote	1



SAFETY INFORMATION

Please read and understand this entire manual before attempting to assemble, operate or install the product.

Portable air conditioners exhaust large amounts of room air. Always ensure an adequate supply of make-up air to operate efficiently.

- Check available power supply and resolve any wiring problems BEFORE installation and operation of this unit. All wiring must comply with local and national electrical codes and be installed by a qualified electrician. If you have any questions regarding the following instructions, contact a qualified electrician.
- This appliance draws 9.5 nameplate amps and may be used in any properly wired general purpose 15 amp household grounded receptacle.
- For your safety and protection, this unit is grounded through the power cord plug when plugged into a matching wall outlet. If you are not sure whether the wall outlets in your home are properly grounded, consult a qualified electrician.

DANGER

- Do not leave this unit unattended in a space where people or animals that cannot react to a failed unit are located. A failed unit can cause extreme overheating or death in such an enclosed, unattended space.

WARNING

- Improper connection of the grounding plug can result in risk of fire, electric shock, and/or injury to persons associated with the appliance. Check with a qualified service representative if in doubt that the appliance is properly grounded.
- DO NOT USE PLUG ADAPTERS OR EXTENSION CORDS WITH THIS UNIT. If it is necessary to use an extension cord with this unit, use an approved “air conditioner” extension cord only.
- To avoid the possibility of personal injury, always disconnect the power supply to the unit before installing and/or servicing.

POWER SUPPLY CORD

The power cord supplied with this air conditioner contains a device that senses damage to the power cord. To test if your power cord is working properly, you must do the following:

- Connect the power supply cord to an electrical outlet.
- The power supply cord has two buttons located on the head of the plug. One button is marked “TEST” and the other is marked “RESET.” Press the “TEST” button; you will hear a click as the “RESET” button pops out.
- Press the “RESET” button; you will hear a click as the button engages.
- The power supply cord is now energized and supplying electricity to the air conditioner (on some products this is also indicated by a light on the plug head.)
- **Note:** The power cord supplied with this air conditioner contains a current leakage detection device designed to reduce the risk of fire. In the event the power supply cord is damaged, it cannot be repaired and must be replaced with a new cord from the product manufacturer.
- Under no circumstance should this device be used to turn the unit on or off.
- The reset button must always be pushed in (engaged) for correct operation.
- The power supply cord must be replaced if it fails to reset when the “TEST” button is pushed in.

PREPARATION

Before beginning assembly of product, make sure all parts are present. Compare parts with package contents list. If any part is missing or damaged, do not attempt to assemble the product.

Estimated Assembly Time: 20 minutes

Tools Required for Assembly (not included): Phillips Screwdriver

ASSEMBLY INSTRUCTIONS

1. Insert tube adapter (M) through the back of the hole in the window panel (P).

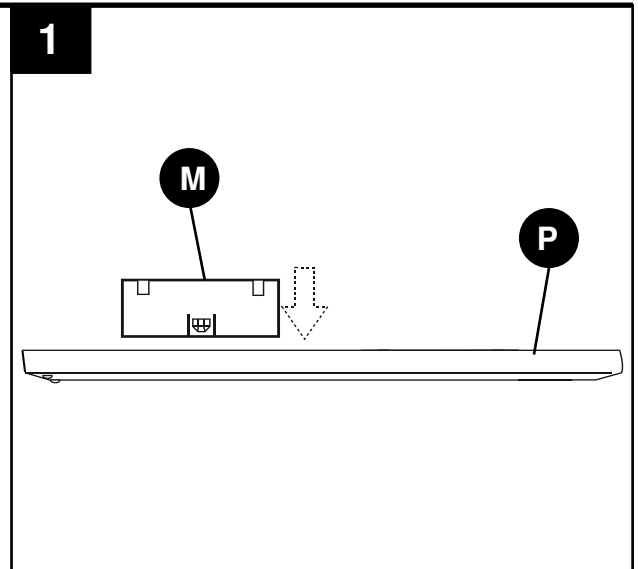

2. Using the 4 screws (N) supplied, secure the tube adapter (M) from the front of the window panel (P).

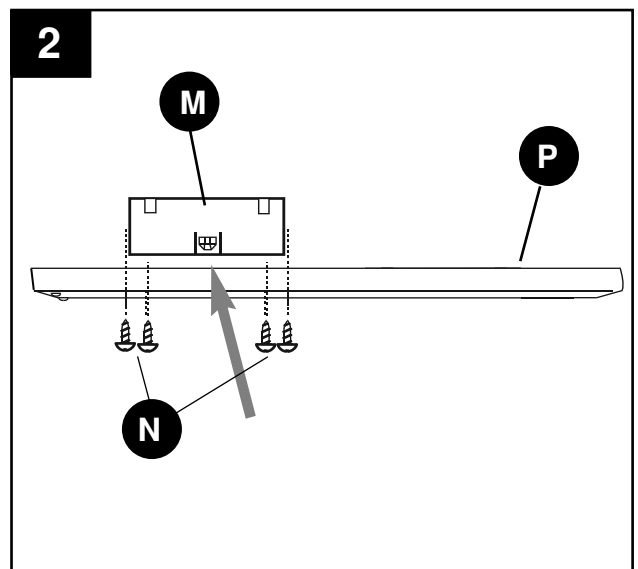

Hardware Used

M  x4

3. Insert window panel extension (O) into the window panel (P). *Lightly* tighten the pre-assembled screws in the window panel (P) to hold the extension (O) in place.

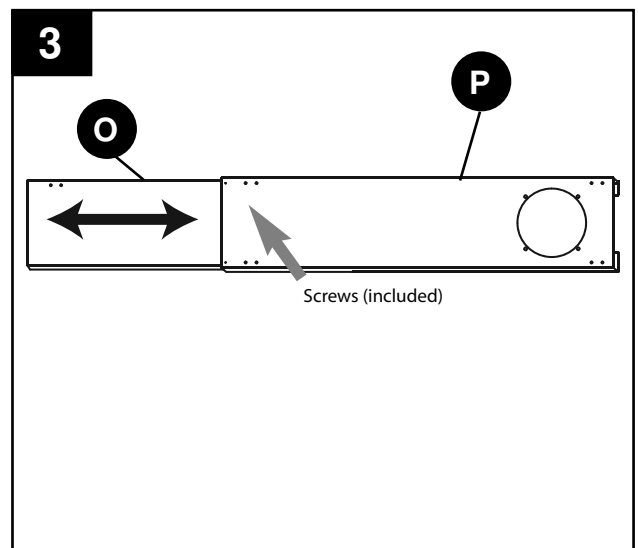

ASSEMBLY INSTRUCTIONS

4. Select a suitable location for the unit, making sure you have access to an electrical outlet.

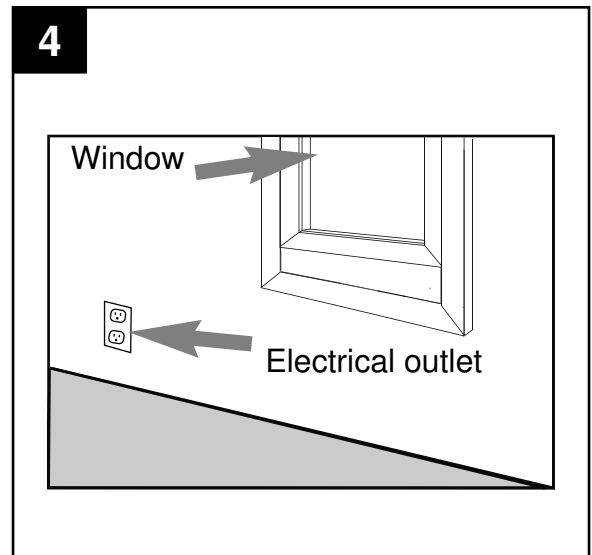

5. Install the window panel (P) by expanding it to fit the length of the window and fully tightening the pre-assembled screws in the middle.

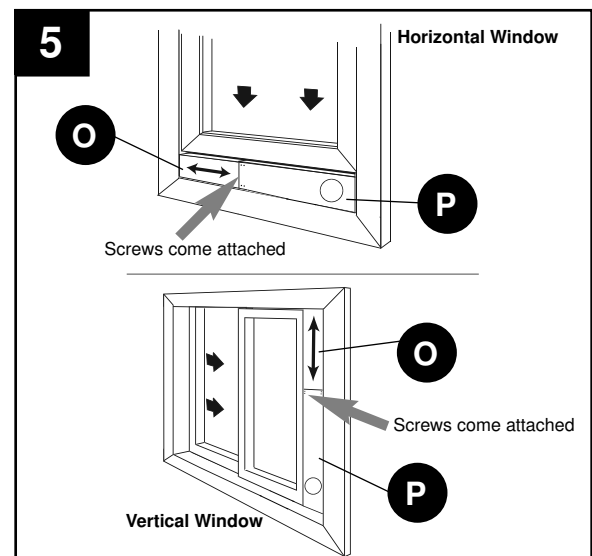

6. Attach an exhaust nozzle connector (L) to each side of the exhaust hose (K). Then, install one end of the exhaust hose (K) to the air outlet (F) on the rear side of the unit, and the other end of the exhaust hose into the opening in the window panel (P). The minimum length of the exhaust hose is 21-13/20 in. and the maximum length is 66-3/20 in. when fully extended.

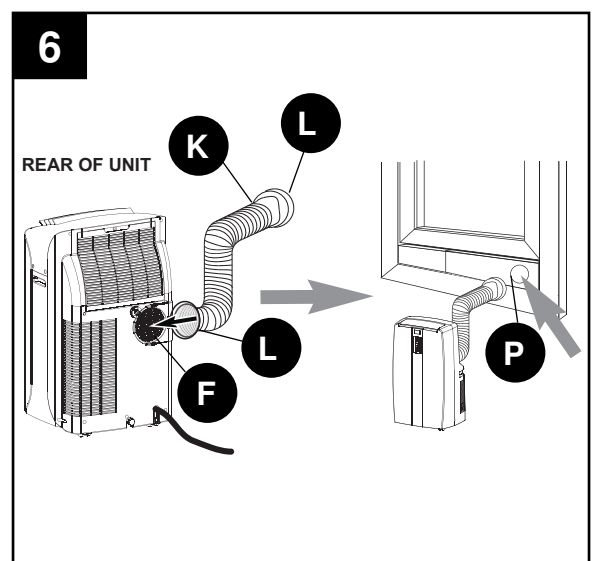

ASSEMBLY INSTRUCTIONS

7. Plug the unit into a 115V/60Hz grounded electrical outlet.

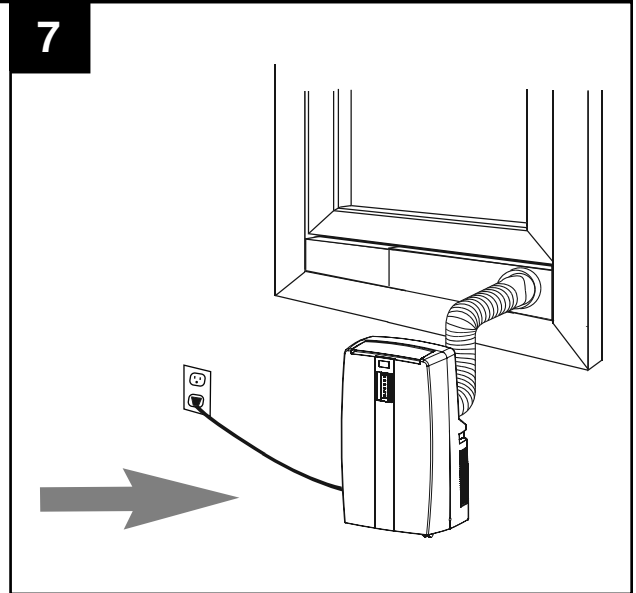

OPERATING INSTRUCTIONS

Features of the Control Panel:

Keypad Functions

1. Power switch: Turns unit on/off
2. Mode: Allows you to scroll through desired operating modes
3. Fan: Select from three different fan settings: high, medium, and low.
4. Auto timer
5. Up/down buttons: By pressing both ▲ and ▼ buttons at the same time for more than 3 seconds, the display will toggle between Celsius and Fahrenheit.

LCD Display Note: The default display is room temperature

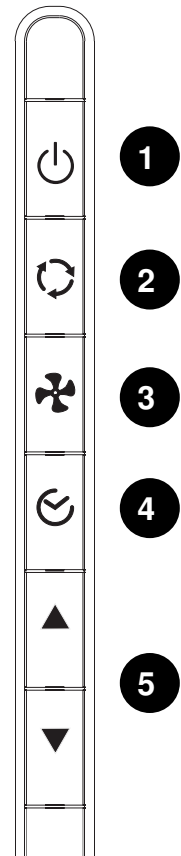
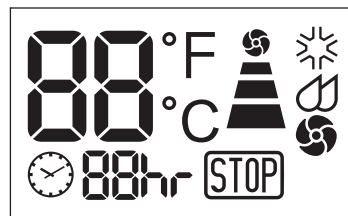

- ☀ Cooling Mode
- ☂ Dehumidify Mode
- 🌀 Fan Only Mode

- 🔥 High Fan Speed
- 🔥 Medium Fan Speed
- 🔥 Low Fan Speed

- 88°F / 88°C Display Set Temperature
- 🕒 88hr Display Auto-timer On/Off Setting
- STOP Warning Light (the machine will stop running)





Warning light: Condensed water may accumulate in the unit. If the internal tank becomes full, the warning signal in the LCD display will light up and the unit will not operate until it has been drained.

OPERATING INSTRUCTIONS

Note: After turning the unit off, it is necessary to wait 3 minutes before turning it back on again.

AIR CONDITIONING

Note: The exhaust hose must be properly vented outdoors during air conditioning mode.

- 1) Press the POWER SWITCH button to switch on the unit, and the most recent set temperature will be shown in the temperature display area of the control panel. 
- 2) Press the MODE button until the COOL indicator light illuminates on the control panel. Each depression of the MODE button will advance to a different mode setting (Cool - Dehumidifier - Fan) 
- 3) Press the appropriate increase ▲ or ▼ decrease buttons to select a suitable operating temperature setting. Temperature settings are adjustable between 16°C (61°F) to 32°C (89°F.) 

- 4) Press the FAN button to select the desired fan speed setting (High-Med-Low.) Your selection will appear on the control panel (each depression of the fan key will advance to a different setting.) 

Cooling stops automatically when the set temperature is achieved. Cooling resumes when the room temperature rises above the 'set' temperature level.

DRAINING EXCESS WATER

If the water tank in the unit becomes full, a 'full tank' indicator light will come on. To drain excess water:

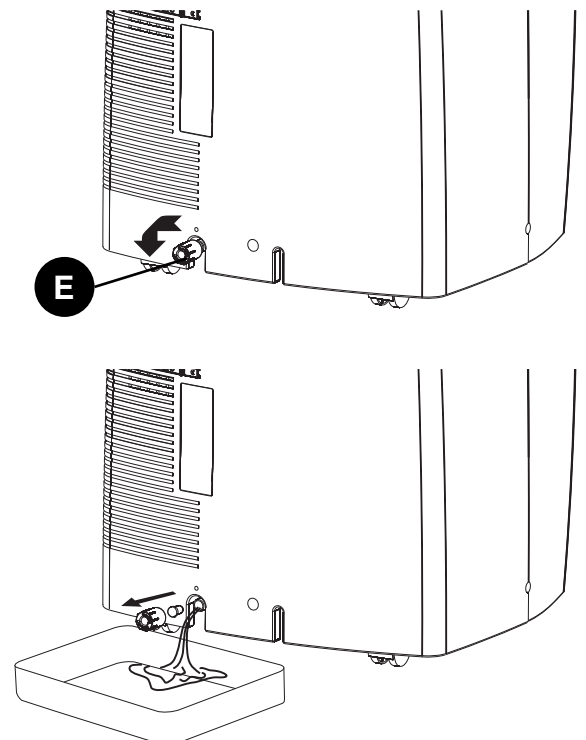
1. Begin by placing a pan under the water outlet drain (E).
2. Unscrew the drain cover and remove the soft rubber stopper. Let the water drain into the pan. When the water stops draining out, replace the soft rubber stopper and tighten the drain cover.
3. Remove the pan of water and empty into a sink.
4. Operate the unit in Fan Mode to dry the interior of the unit.



OPERATING INSTRUCTIONS

DEHUMIDIFIER:

Note: During dehumidifier mode, the exhaust hose does not have to be vented outdoors.

- 1) Press the ON/OFF key pad to switch the unit on.
- 2) Press the MODE key until the DEHUMIDIFY indicator illuminates on the control panel. Each press of the MODE key will advance to a different mode setting (Cool-Dehumidifier-Fan)



IMPORTANT: There is no temperature adjustment during dehumidifier mode. If the room temperature is greater than 77°F (26°C). The fan speed can be adjusted. Otherwise the fan speed is fixed at LOW speed.

INSTALLING DRAIN HOSE

IMPORTANT: The drain hose (Q) must be installed during dehumidifier mode. The continuous drain function can be set up using the following steps:

- 1) To save having to frequently empty the water tank, this unit can be configured for continuous drain. You can use the supplied drain hose (Q) to connect the continuous drain connector.
- 2) Unscrew and remove the drain cover from the drain port at the rear of the unit.
- 3) Remove the soft rubber stopper from the drain cover and place it in the water tank for safe keeping.
- 4) Insert the drain hose (Q) through the hole of the drain cover.
- 5) Ensure the rubber seal ring is properly seated in the end of the hose.
- 6) Connect the drain hose (Q) to the drain port.
- 7) Tighten the drain cover clockwise onto the rear of the unit.
- 8) Place the opposite end of the drain hose (Q) into a floor drain or other basin.

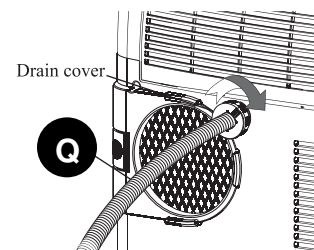
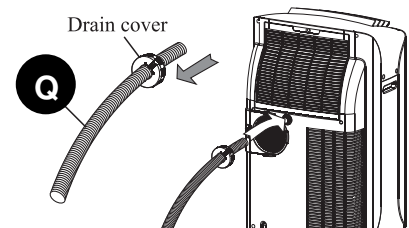
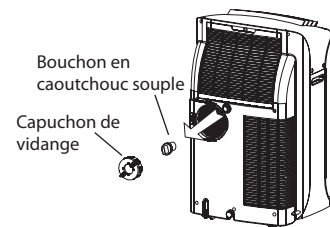
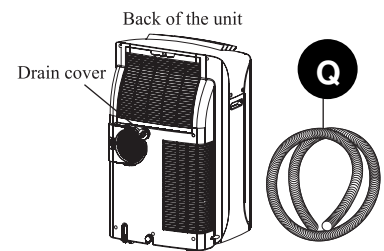

OPERATING INSTRUCTIONS

When using the continuous drain function, the drain hose must be placed horizontally below the drainage hole. Avoid uneven ground and folding the hose. NOTE: Should you damage or misplace the drain hose, a standard garden hose (not included) can be used as a replacement.

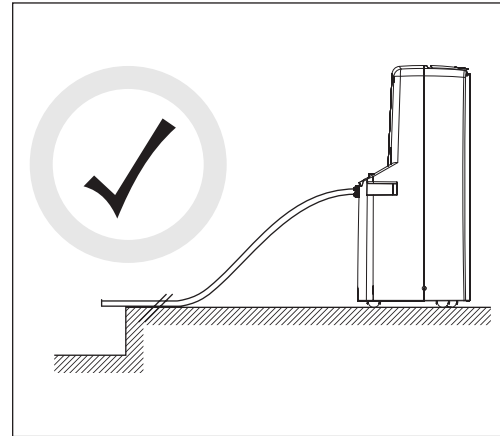
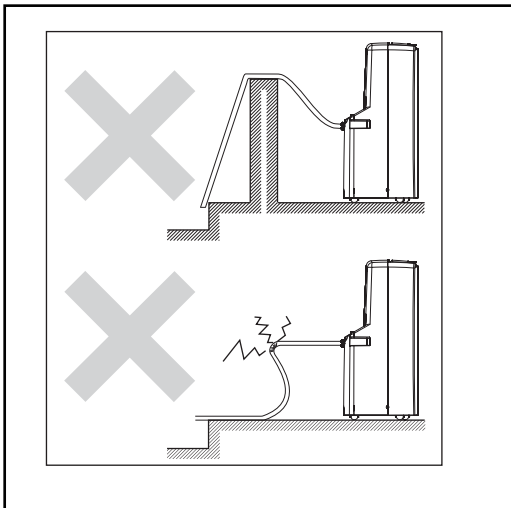

FAN MODE:

Note: During Fan Mode, the exhaust hose does not have to be vented outdoors.

- 1) Press the POWER SWITCH button to turn the unit on.
- 2) Press the MODE button until the FAN indicator illuminates on the control panel. Each press of the MODE button will advance to a different mode setting (Cool-Dehumidifier-Fan)
- 3) Press the FAN button to select the desired FAN SPEED setting. Your selection will appear on the control panel. Each press of the fan button will advance to a different fan speed (Low-Medium-High.)



OPERATING INSTRUCTIONS

AUTO-TIMER:

While the Air Conditioner is in Standby Mode (Auto-On):

- 1) Press the Timer button once and the adjacent Auto-Timer display will illuminate. 
- 2) Use the Up/Down arrows to select a delayed On Time of up to 24 hours.
- 3) Select the appropriate mode under which you want the unit to operate (Cool-Dehumidify-Fan.)
- 4) Select the fan speed setting.
- 5) The time you selected will appear in the LED display.

While the Air Conditioner is on (Auto-Off):



- 1) Press the Timer button and the adjacent Auto-Timer display will illuminate.
- 2) Use the Up/Down arrows to select a delayed Off Time of up to 24 hours.
- 3) Follow the steps 3, 4, and 5 the same as above.

OPERATING INSTRUCTIONS

REMOTE CONTROL:

Control Buttons:

- 1) Power
- 2) Mode
- 3) Fan Speed
- 4) On/Off Timer
- 5) Time/Temperature Set

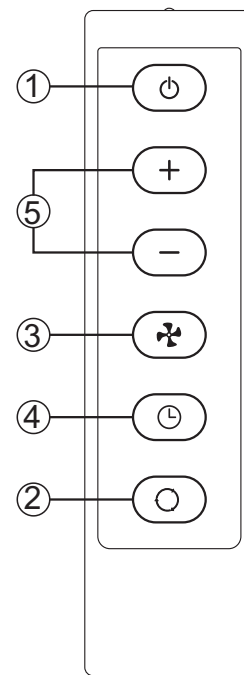

The timer setting is programmable from 1-24 hours by first pressing the On/Off Timer button and then the Time/Temperature Set buttons.

When either the ▲ or ▼ button is pressed in cool mode, the set temperature is displayed and may be adjusted. After 15 seconds, the display will revert back to room temperature.

Two AAA Alkaline batteries (included) are required to operate the hand-held remote control.

Batteries should be replaced when:

- a) No signal (beep) is heard when attempting to program the main unit using the remote.
- b) The main unit does not respond to a command issued by the remote control.

Battery replacement:

- 1) Gently slide the rear cover on the remote in the direction of the arrow until it separates completely from the unit.
- 2) Insert two Alkaline AAA batteries following the same orientation (polarity) depicted inside the battery chamber (+/-).
- 3) Reinstall the rear cover.
- 4) If the remote control will not be used for extended periods of time, the batteries should be removed.

OPERATING INSTRUCTIONS

Notes:

- 1) Do not drop the remote control.
- 2) Do not place the remote control in a location exposed to direct sunlight.
- 3) Protect the remote control from high temperatures, and keep it away from radiation exposure.
- 4) Keep the control panel receiver out of direct sunlight.
- 5) If the remote control will not be used for extended periods of time (vacations, etc.), the batteries should be removed until they will be used again.
- 6) Do not mix old and new batteries.
- 7) Do not mix alkaline, standard (carbon-zinc) or rechargeable (NiCD, NiMH, etc.) batteries.
- 8) Do not attempt to recharge non-rechargeable batteries
- 9) Dead batteries must be removed from the product and disposed of properly. Rechargeable batteries and batteries made before 1997 cannot be thrown away and must be recycled properly. Call 1-800-8BATTERY to find a battery drop-off location near you.
- 10) This Class B digital apparatus complies with ICES-003.
- 11) The remote operates within a range of 26 ft. from the receiver located inside the main unit. Any obstruction between the receiver and remote may cause signal interference, limiting the ability to program the main unit.

Note: This equipment has been tested and found to comply with the limits for Class B digital device, pursuant to part 15 of the FCC Rules. These limits are designed to provide reasonable protection against harmful interference in a residential installation. This equipment generates, uses, and can radiate radio frequency energy and, if not installed and used in accordance with the instructions, may cause harmful interference to radio or television reception, which can be determined by turning the equipment off and on, the user is encouraged to try to correct the interference by one of more of the following measures.

- 1) Reorient or relocate the receiving antenna.
- 2) Increase the separation between the equipment and the receiver.
- 3) Connect the equipment into an outlet on a circuit different from that to which the receiver is connected.

CARE AND MAINTENANCE

CAUTION: Before cleaning or servicing this unit, disconnect from any electrical supply outlet.

- 1) DO NOT use gasoline, benzene, thinner, or any other chemicals to clean this unit, as these substances may cause damage to the finish and deform plastic parts.
- 2) NEVER attempt to clean the unit by pouring water directly over any of the surface areas, as this will cause deterioration of electrical components and wiring insulation.
- 3) Always unplug the unit before servicing.
- 4) Clean the unit by wiping off any dirt/dust with a soft damp cloth or vacuum cleaner, then wipe dry with a dry soft cloth.

CAUTION: Always store the unit in vertical position. DO NOT put heavy objects on top of the unit.

CLEANING THE AIR FILTER:

CAUTION: Never operate this unit without the air filter in place, as this may result in damage to the unit.

If the air filter becomes clogged with dust/dirt, air flow is restricted, which reduces cooling efficiency. The air filter should be cleaned every two (2) weeks. More frequent cleaning may be necessary depending on indoor air quality.

NOTE: The air filter is located at the upper rear side of the unit.

- 1) To remove the air filter: Pull the air filter cover upward in the direction of the arrow and remove the air filter.
- 2) Dust/dirt clogged in the filter can be removed by vacuum cleaning the soiled areas.
- 3) The filter can also be washed in lukewarm, soapy water while rubbing it lightly with a brush. A mild detergent (such as dishwashing liquid) is recommended.
- 4) Rinse the filter well using clean water. Allow time to dry before reinstalling into the unit.
- 5) Replace the air filter and cover.
- 6) Replacement air filter information is available by contacting the customer service department at: 1-800-643-0067.

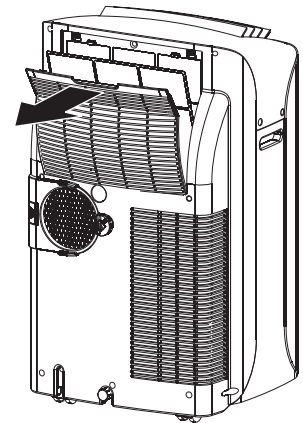

TROUBLESHOOTING

PROBLEM	POSSIBLE CAUSE	CORRECTIVE ACTION
Unit does not work.	<ol style="list-style-type: none"> 1. Power is out 2. Unit not plugged in properly 3. Water tank is full. STOP warning light will illuminate 4. Electrical current leaking or test button on LCDI plug is being pressed 	<ol style="list-style-type: none"> 1. Wait for power to return 2. Plug in properly 3. Remove drain water from the drain tank (refer to page 9) 4. Press the reset button after resolving problem.
Unit suddenly stops during operation.	<ol style="list-style-type: none"> 1. Indoor set temperature has been reached 2. The preset time is up 3. Water tank is full. STOP warning light will illuminate 	<ol style="list-style-type: none"> 1. Reset the temperature level 2. Reset the timer 3. Remove drain water from drain tank (refer to page 9)
Unit runs intermittently	<ol style="list-style-type: none"> 1. Malfunction 2. Surrounding temp. is more warm/ more cool than current heat/cool setting. 3. Exhaust duct hose is blocked 	<ol style="list-style-type: none"> 1. Contact your dealer 2. This is normal. Unit doesn't need to be operating constantly in this condition 3. Check and unblock the duct hose
Unit functions but the room is not cooled.	<ol style="list-style-type: none"> 1. Window or door is open in room 2. There is a heat source or too many people in the room 3. Air intake grille is clogged 4. Filter is too dirty 5. Temperature setting is too high/warm 	<ol style="list-style-type: none"> 1. Close all windows/doors 2. Move any heat sources from room 3. Clean air intake grille 4. Replace the filter 5. Lower the temp. setting
Condensed water spills out when moving the unit.	<ol style="list-style-type: none"> 1. The water tank is nearly full 	<ol style="list-style-type: none"> 1. Follow instructions on page 9 for draining water

WARRANTY

LIMITED IN-HOME APPLIANCE WARRANTY

This quality product is warranted to be free from manufacturer's defects in material and workmanship, provided that the unit is used under the normal operating conditions intended by the manufacturer.

This warranty is available only to the person to whom the unit was originally sold by manufacturer or by an authorized distributor of manufacturer, and is non-transferable.

TERMS OF WARRANTY

Plastic parts, are warranted for thirty (30) days only from purchase date, with no extensions provided.

First 12 Months:

During the first twelve (12) months, any functional parts of this product found to be defective, will be repaired or replaced, at warrantor's option, at no charge to the ORIGINAL purchaser.

To obtain service: manufacturer reserves the right to limit the boundaries of "In Home Service" to the proximity of an Authorized Service Depot.

Service:

Manufacturer reserves the right to limit the boundaries of "In-Home Service" to the proximity of an Authorized Service Dealer. Any appliance requiring service outside the limited boundaries of "In Home Service", it will be the consumer's responsibility to transport the appliance (at their own expense) to the original retailer (point of purchase) or a service depot for repair. See "Boundaries of In Home Service" below. Contact your dealer from whom your unit was purchased, or contact your nearest authorized manufacturer service depot, where service must be performed by a qualified service technician.

If service is performed on the unit by anyone other than an authorized service depot, or the unit is used for commercial application, all obligations of manufacturer under this warranty shall be void.

Boundaries of In-Home Service:

If the appliance is installed in a location that is 100 kilometers (62 miles) or more from the nearest service center your unit must be delivered to the nearest authorized manufacturer Service Depot, as service must only be performed by a technician qualified and certified for warranty service by manufacturer. Transportation charges to and from the service location are not protected by this warranty and are the responsibility of the purchaser.

Nothing within this warranty shall imply that manufacturer will be responsible or liable for any spoilage or damage to food or other contents of this appliance, whether due to any defect of the appliance, or its use, whether proper or improper.

EXCLUSIONS

Save as herein provided, manufacturer, there are no other warranties, conditions, representations or guarantees, express or implied, made or intended by manufacturer or its authorized distributors and all other warranties, conditions, representations or guarantees, including any warranties, conditions, representations or guarantees under any Sale of Goods Act or like legislation or statute is hereby expressly excluded. Save as herein provided, manufacturer shall not be responsible for any damages to persons or property, including the unit itself, howsoever caused or any consequential damages arising from the malfunction of the unit and by the purchase of the unit, the purchaser does hereby agree to indemnify and hold harmless manufacturer from any claim for damages to persons or property caused by the unit.

GENERAL PROVISIONS

No warranty or insurance herein contained or set out shall apply when damage or repair is caused by any of the following:

- 1) Power failure.
- 2) Damage in transit or when moving the appliance.
- 3) Improper power supply such as low voltage, defective house wiring or inadequate fuses.
- 4) Accident, alteration, abuse or misuse of the appliance such as inadequate air circulation in the room or abnormal operating conditions (extremely high or low room temperature).
- 5) Use for commercial or industrial purposes (ie. If the appliance is not installed in a domestic residence).
- 6) Fire, water damage, theft, war, riot, hostility, acts of God such as hurricanes, floods, etc.
- 7) Service calls resulting in customer education.
- 8) Improper Installation (ie. Building-in of a free standing appliance or using an appliance outdoors that is not approved for outdoor application).

Proof of purchase date will be required for warranty claims; so, please retain bills of sale. In the event warranty service is required, present this document to our AUTHORIZED SERVICE DEPOT.

REPLACEMENT PARTS LIST

For replacement parts, call our customer service department at 1-800-643-0067, 8 a.m. - 6 p.m., EST, Monday – Thursday, 8 a.m. - 5 p.m., EST, Friday.

PART	DESCRIPTION	PART #
1	CASTOR	A7402-020
2	SOFT CAP	D7324-020
3	STRIKE	A5802-440
4	FAN MOTOR (WT-15T1-03)	A3000-900
5	BLADE	A5311-030-A-11
6	DRAIN BUCKET COVER	A5408-070-H-11
7	TANK LID	A5405-010-H-11
8	FLOAT	A5404-030
9	MICRO SWITCH	A2506-040
10	COMPRESSOR ASSEMBLY (44N100-A2)	A3203-130
11	RUBBER	A5600-170
12	SUCTION PIPE	A6228-550
13	DISCHARGE PIPE	A6209-550
14	CONDENSER ASS'Y	A3422-550
15	Y TUBE	D6210-060
16	CAPILARY TUBE	A6204-520
17	FAN CASING	A5301-340-AB-22
18	FAN MOTOR LS-53T1-4P	A3020-070
19	BLOWER WHEEL	A5304-450-AH-11
20	FAN CASING	A5301-320-A-22
21	DISCHARGE GRILLE	A4239-370-H-22
22	CAPACITOR (9uF/250V) (FOR No.19)	A2509-410
23	CAPACITOR (4uF/250V) (FOR No.33)	A2509-060
24	TERMINAL BLOCK	A2525-020
25	COVER	A6101-800-AF-11
26	FIXTURE	A5825-050-AF-11
27	COVER	A6101-620-AF-11
28	PLATE	A5702-040-A-22
29	FAN CASING	A5301-580-A-22
30	CROSS FLOW FAN	A5308-030
31	BEARING	A4247-020
32	FAN MOTOR LS-16T3-02	A3002-320
33	FAN CASING	A5301-570-A-22
34	PC BOARD	A2553-030
35	AIR FILTER	A7301-970
36	EVAPORATIVE ASS'Y	A3419-460



PART	DESCRIPTION	PART #
37	FIXTURE	A5812-850-AF-11
38	COVER	A6101-750-AF-11
39	CONTROL BOARD	A2516-590
40	METAL FIXTURE	A5806-130
41	CAPACITOR (30uF/300V) (FOR No.11)	A2510-180
42	FIXTURE	A5812-540-P-11
43	SENSOR	A2524-190
44	DISCHARGE GRILLE	A4239-360-H-22
45	STRIKE	A5805-610
46	BAR	A4251-750
47	VAN AIR DEFLECTOR	A4244-410
48	VAN AIR DEFLECTOR	A4244-420
49	VAN AIR DEFLECTOR	A4244-430
50	VAN AIR DEFLECTOR	A4244-440
51	FIXTURE	A5825-310
52	FIXTURE	A5825-320
53	COVER	A6105-200
54	SIDE PLATE	A4211-680
55	SIDE PLATE	A4211-690
56	TOP COVER	A4206-630
57	HEAT EXHAUST HOSE CONNECTOR	A5815-320
58	POWER SUPPLY CORD COMPLETE	A3701-800
59	PLUG	D7306-150
60	SOFT CAP	D7324-030
61	WASHER	D3204-060
62	INTAKE GRILLE	A4262-300
63	HEAT EXHAUST HOSE	A6200-270
64	SCREEN	A7204-170
65	INCREASER	A5815-090
66	REMOTE CONTROL ASSEMBLY	A2530-450-AA04
67	FIXTURE	A5812-210
68	PLATE	A5700-390
69	PLATE	A5700-380
70	PLATE	A5700-400
71	DRAINAGE PIPE	D7216-020

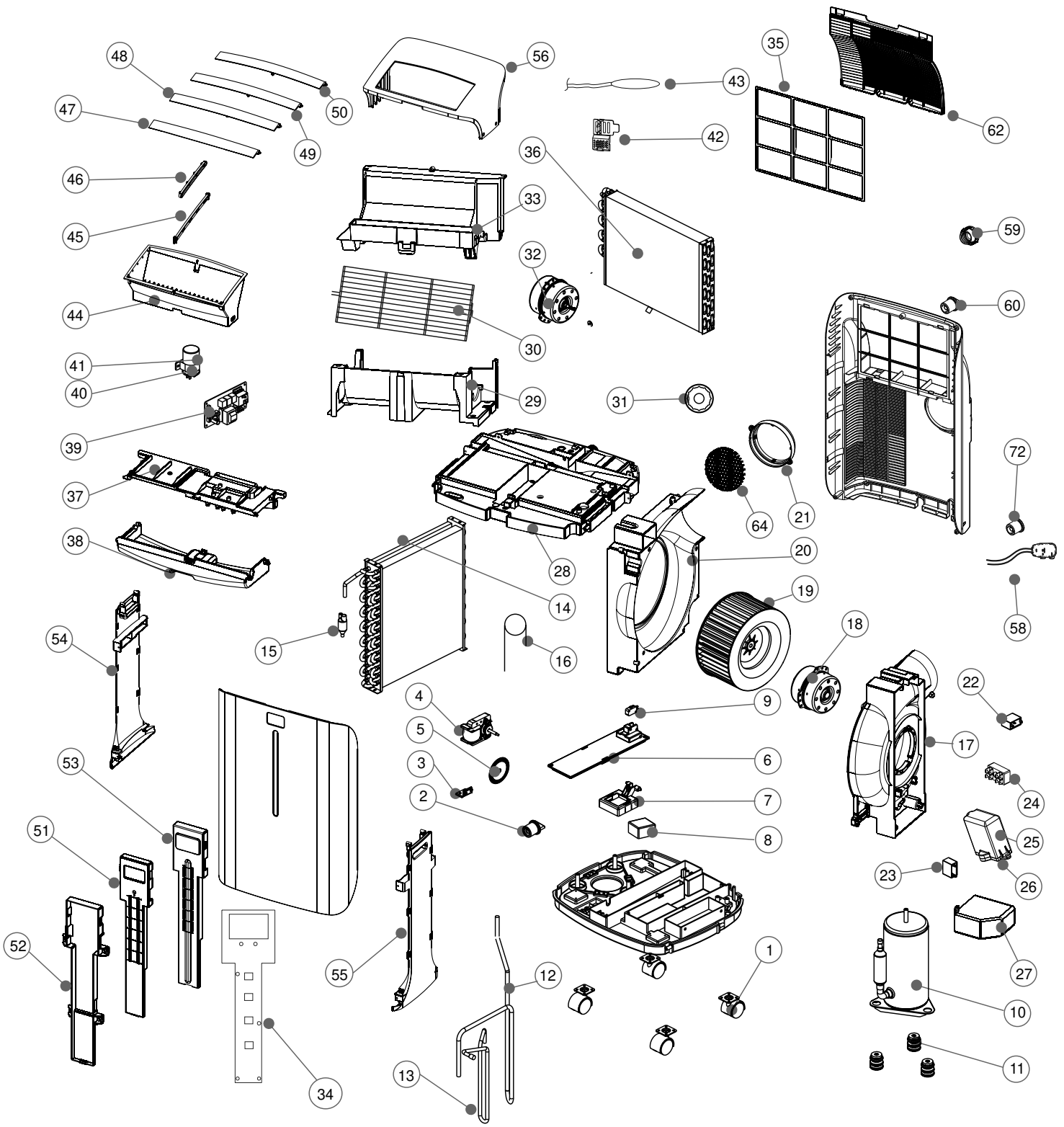

ACCESSORIES

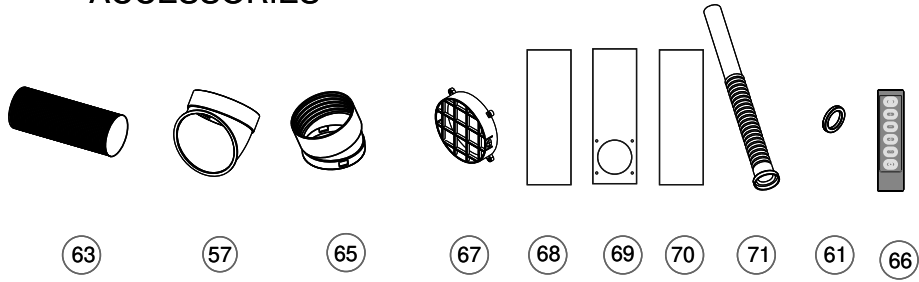

Idylis® is a registered trademark of
LF, LLC. All rights reserved.

Printed in China

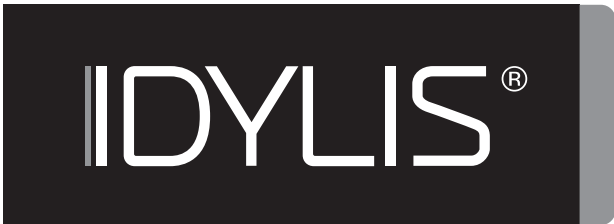

ARTICLE #0416709
**CLIMATISEUR
PORTATIF**

Idylis® est une marque de commerce déposée de LF, LLC.
Tous droits réservés.

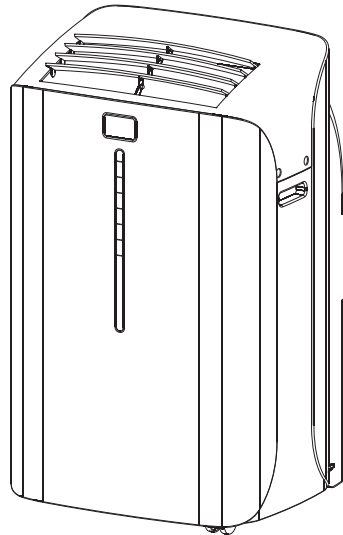

JOIGNEZ VOTRE REÇU ICI

Numéro de série _____ Date d'achat _____



Des questions, des problèmes, des pièces manquantes? Avant de retourner l'article au détaillant, appelez notre service à la clientèle au 1 800 643-0067, entre 8 h et 18 h (HNE), du lundi au jeudi, ou entre 8 h et 17 h (HNE) le vendredi.

TABLE DES MATIÈRES

Contenu de l'emballage.....	24
Consignes de sécurité.....	26
Préparation.....	26
Instructions pour l'assemblage.....	27
Mode d'emploi.....	29
Entretien.....	36
Dépannage.....	37
Garantie.....	38
Liste des pièces de rechange.....	39



CONTENU DE L'EMBALLAGE

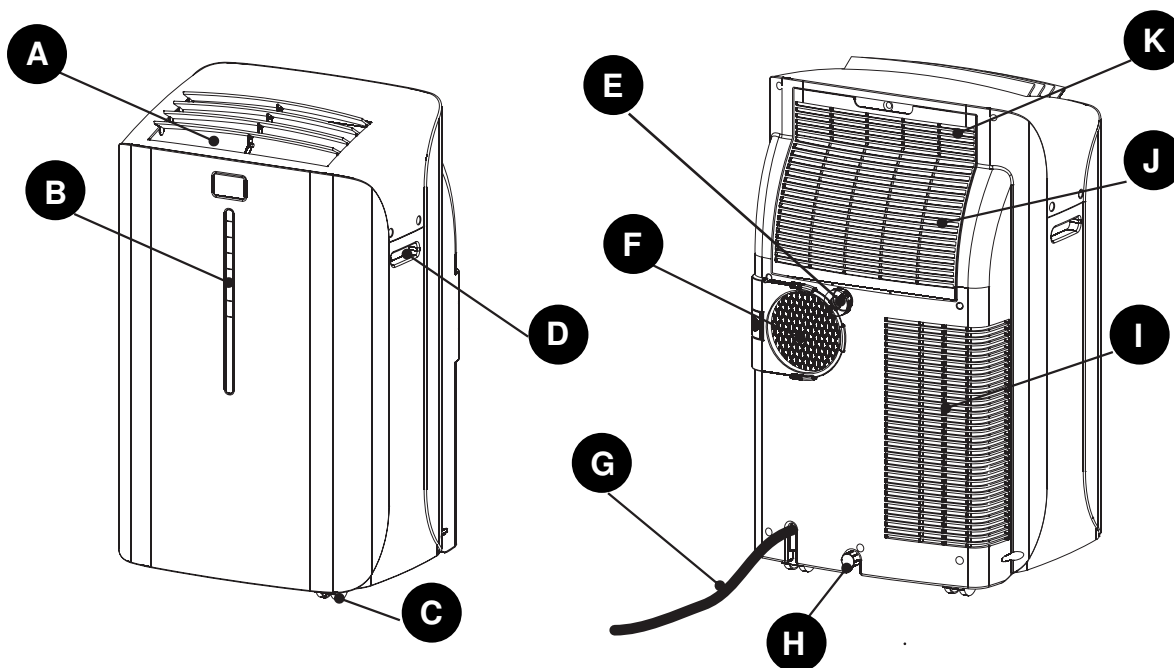

PIÈCE	DESCRIPTION	QUANTITÉ
A	Évacuateur d'air	1
B	Récepteur de signaux	1
C	Roulette	1
D	Trou du Poignée	1
E	Sortie d'eau	1
F	Sortie d'air	1
G	Cordon d'alimentation	2
H	Sortie d'eau	1
I	Entrée d'air (condenseur)	1
J	Entrée d'air (évaporateur)	1
K	Filtre à air	1

CONTENU DE L'EMBALLAGE (grandeur NON réelle)

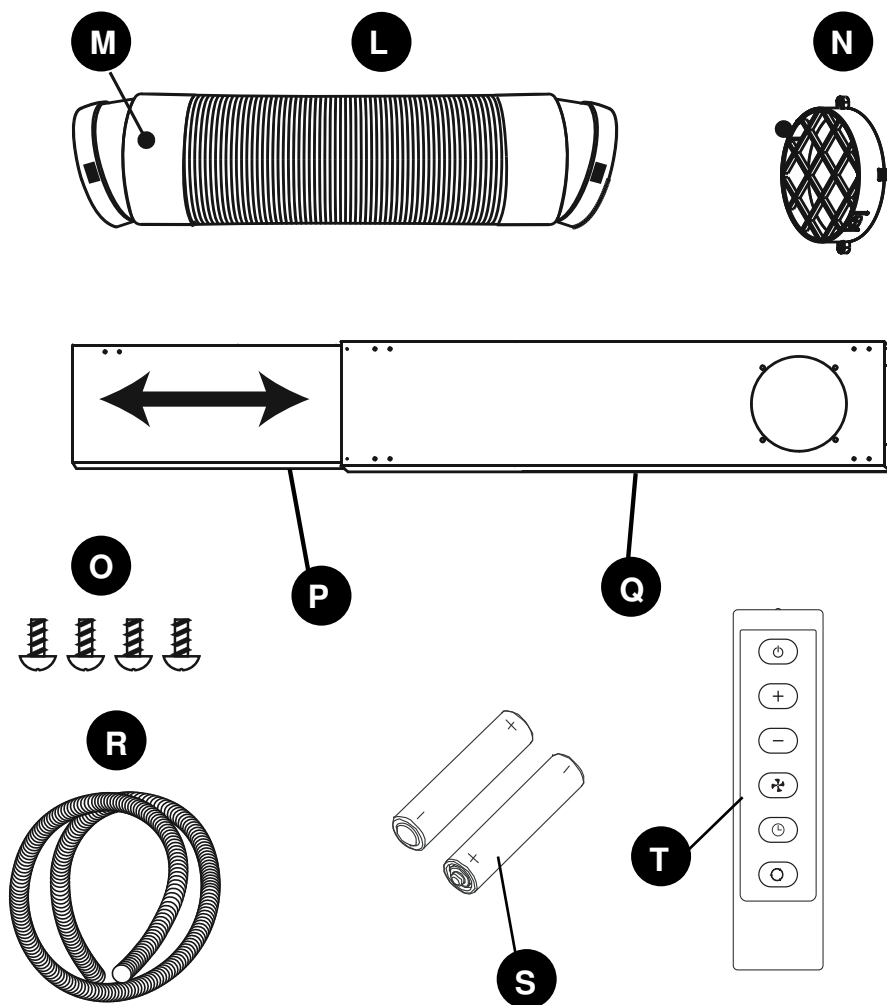

PART	DESCRIPTION	QUANTITY
L	Tuyau d'évacuation	1
M	Raccord de la buse d'évacuation	2
N	Adaptateur de tube	1
O	Vis (assemblage nécessaire)	4
P	Rallonge du panneau de fenêtre	1
Q	Panneau de fenêtre	1
R	Tuyau de vidange	1
S	Piles AAA	2
T	Télécommande	1

CONSIGNES DE SÉCURITÉ

Assurez-vous de lire et de comprendre l'intégralité du présent manuel avant de tenter d'assembler, d'installer ou d'utiliser le produit.

Les climatiseurs mobiles détournent de grandes quantités d'air de la salle. Toujours assurer un approvisionnement suffisant d'air afin de fonctionner efficacement.

- Vérifiez l'alimentation électrique et réglez tout problème de câblage AVANT d'installer et de faire fonctionner le climatiseur. Le câblage doit être effectué par un électricien qualifié conformément aux codes de l'électricité en vigueur dans votre pays et votre région. Si vous avez des questions au sujet des instructions suivantes, communiquez avec un électricien qualifié.
- Le climatiseur nécessite une intensité nominale de 10,8 A à 12 V en mode Climatisation ou Chauffage et peut être branché sur n'importe quelle prise domestique mise à la terre de 15 A à usage général.
- Pour votre sécurité et votre protection, le climatiseur est mis à la terre par l'intermédiaire de la fiche du cordon d'alimentation lorsque celle-ci est branchée sur une prise murale compatible. Si vous n'êtes pas certain que les prises murales de votre domicile sont correctement mises à la terre, consultez un électricien qualifié.

DANGER

- Ne laissez pas le climatiseur sans surveillance dans une pièce où se trouve une personne ou un animal qui ne saurait réagir adéquatement en cas de défaillance du climatiseur. Une défaillance risque de provoquer une surchauffe extrême pouvant entraîner la mort dans un espace clos laissé sans surveillance.

AVERTISSEMENT

- Un branchement inadéquat de la fiche de mise à la terre risque de provoquer un incendie, une décharge électrique ou des blessures. Consultez un représentant qualifié si vous n'êtes pas certain que le climatiseur est adéquatement mis à la terre.
- **N'UTILISEZ PAS DE FICHE D'ADAPTATION NI DE RALLONGE AVEC LE CLIMATISEUR.** Si une rallonge est nécessaire, utilisez uniquement une rallonge approuvée conçue pour les climatiseurs.
- Pour éviter de vous blesser, débranchez toujours le climatiseur de sa source d'alimentation avant de l'installer ou de l'entretenir.

CORDON D'ALIMENTATION

Le cordon d'alimentation du climatiseur est muni d'un dispositif qui détecte les dommages subis par le cordon. Pour vérifier si le cordon fonctionne correctement, procédez comme suit :

- Branchez le cordon sur une prise de courant.
- Vous trouverez deux boutons sur la tête de la fiche du cordon. Ces boutons sont appelés TEST (Essai) et RESET (Réinitialisation). Appuyez sur le bouton TEST; vous entendez un déclic au moment où le bouton RESET se soulève.
- Appuyez sur le bouton RESET; vous entendez un autre déclic alors que le bouton s'enfonce.
- Le cordon d'alimentation est maintenant sous tension et il fournit de l'électricité au climatiseur (sur certains modèles, un voyant situé sur la tête de la fiche indique la mise sous tension).
- **Remarque :** Le cordon d'alimentation du climatiseur est muni d'un dispositif de détection des fuites de courant conçu pour réduire le risque d'incendie. Si le cordon d'alimentation est endommagé, vous devez le remplacer par un cordon neuf fourni par le fabricant du produit, car il est impossible de le réparer.
- Le cordon d'alimentation ne doit jamais servir à allumer ou à éteindre le climatiseur.
- Pour que le climatiseur fonctionne correctement, le bouton RESET doit être enfoncé.
- Vous devez remplacer le cordon d'alimentation si la réinitialisation échoue lorsque vous appuyez sur le bouton TEST.

PRÉPARATION

Avant de commencer l'assemblage du produit, assurez-vous d'avoir toutes les pièces. Comparez le contenu de l'emballage avec la liste des pièces. S'il y a des pièces manquantes ou endommagées, ne tentez pas d'assembler le produit.

Temps d'assemblage approximatif : 20 minutes

Outils nécessaires pour l'assemblage (non inclus) : tournevis cruciforme

INSTRUCTIONS POUR L'ASSEMBLAGE

1. Insérez l'adaptateur de tube (N) dans le trou situé à l'arrière du panneau de fenêtre (Q).

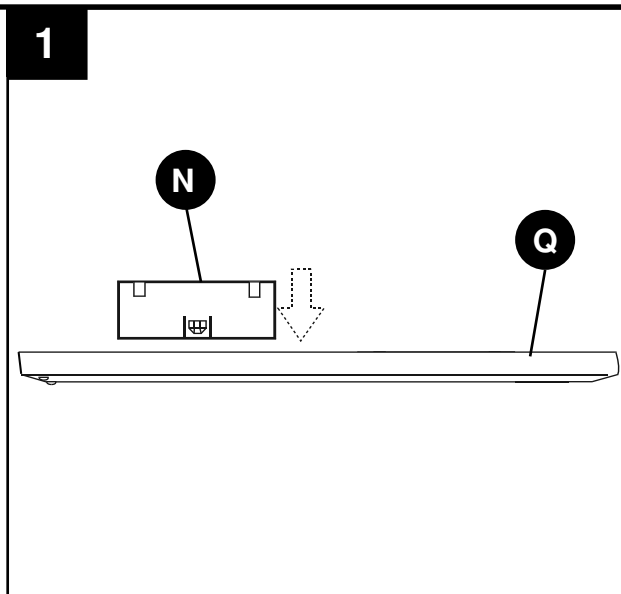

2. À l'aide des 4 vis (O) fournies, fixez l'adaptateur de tube (N) à l'avant du panneau de fenêtre (Q).

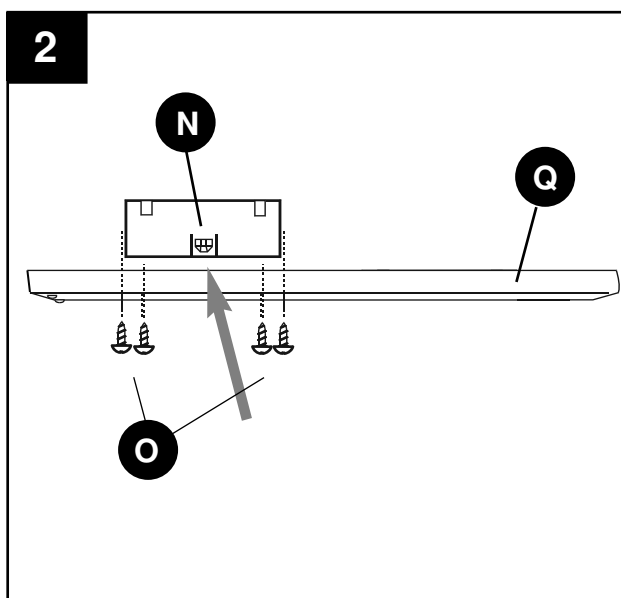

Quincaillerie utilisée

- O** Vis de 14 mm x 6 mm (assemblage nécessaire)  x 4

3. Insérez la rallonge du panneau de fenêtre (P) dans le panneau de fenêtre (Q). *Serrez légèrement* les vis préassemblées du panneau de fenêtre afin de maintenir la rallonge en place.

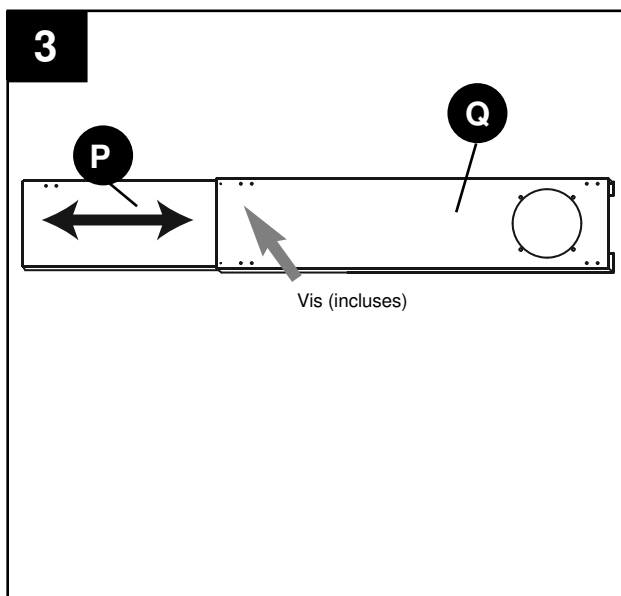

INSTRUCTIONS POUR L'ASSEMBLAGE

4. Choisissez un emplacement approprié pour le climatiseur, en vous assurant d'avoir accès à une prise de courant.

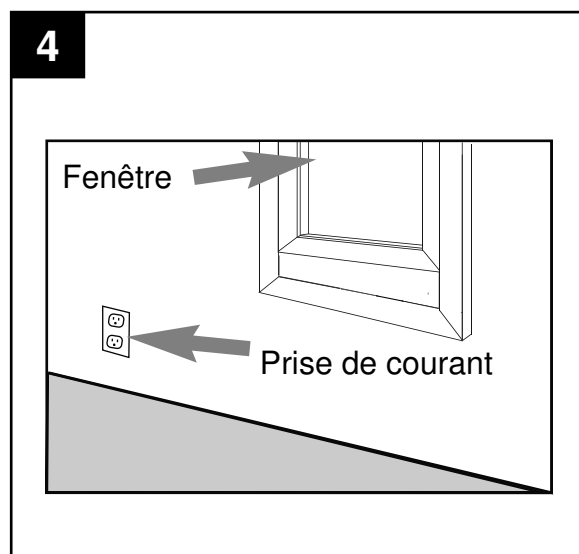

5. Installez le panneau de fenêtre (Q) en l'allongeant jusqu'à ce qu'il remplisse la fenêtre, puis en serrant complètement les vis préassemblées qui se trouvent au centre.

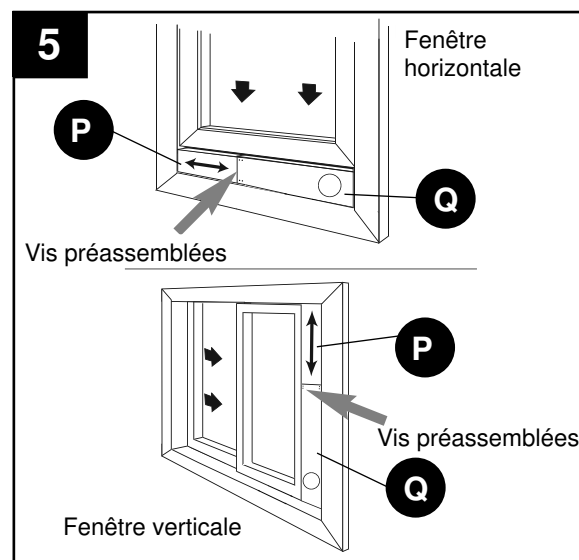

6. Fixez un raccord de buse d'évacuation (M) à chaque extrémité du tuyau d'évacuation (L). (La longueur minimale du tuyau d'évacuation est de 54,99 cm (en position comprimée), et sa longueur maximale est de 168,02 cm.) Reliez ensuite une extrémité du tuyau d'évacuation (L) à l'évacuateur d'air (A) situé à l'arrière du climatiseur, et insérez l'autre extrémité dans l'ouverture du panneau de fenêtre (Q).

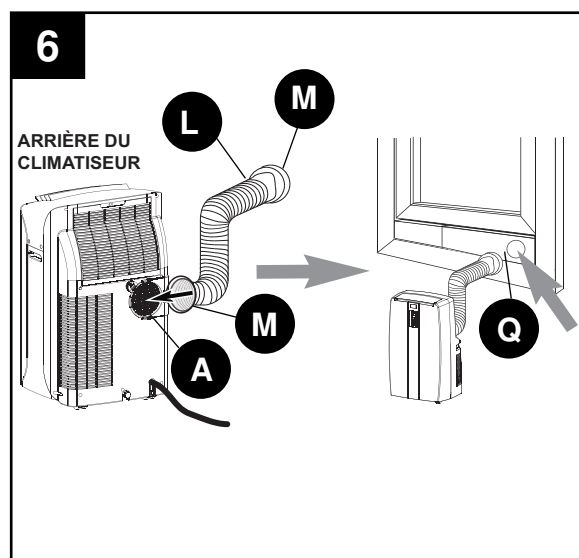

INSTRUCTIONS POUR L'ASSEMBLAGE

7. Branchez le climatiseur sur une prise mise à la terre de 115 V à 60 Hz.

7

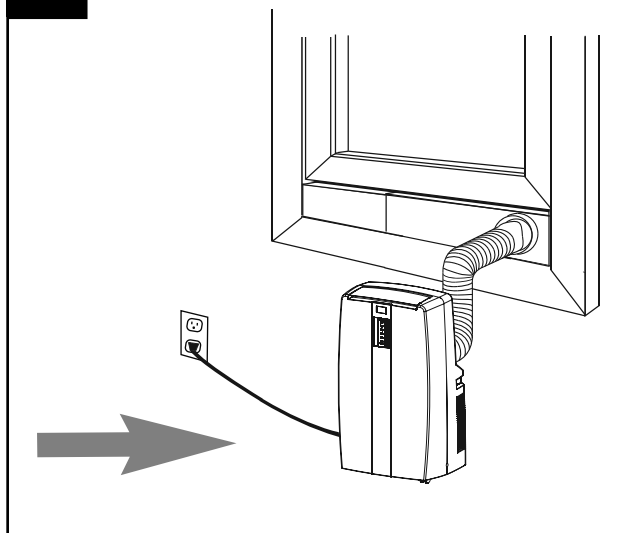

MODE D'EMPLOI

Caractéristiques du panneau de commande :

Touches

1. Interrupteur : Permet d'allumer et d'éteindre le climatiseur.
2. Mode : Permet de parcourir les différents modes de fonctionnement.
3. Ventilateur : Permet de sélectionner l'une des trois vitesses de ventilateur : élevée, moyenne et faible.
4. Minuterie automatique.
5. Touches Plus et Moins : Si vous maintenez les deux touches enfoncées simultanément pendant plus de 3 secondes, vous passez de l'échelle Celsius à l'échelle Fahrenheit, ou l'inverse.

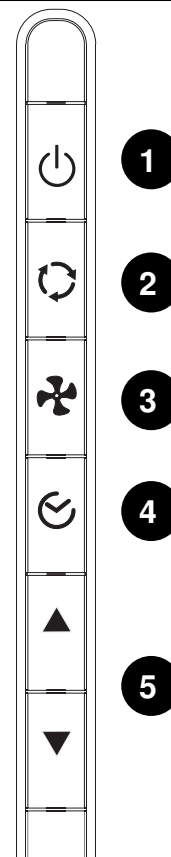

Écran ACL (Remarque : La valeur par défaut est la température ambiante.)

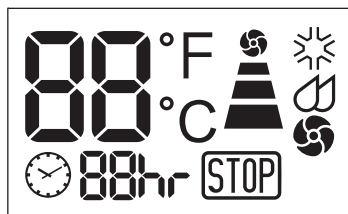

 Mode Climatisation

 Mode
Déshumidification

 Mode Ventilation

 Vitesse de ventilateur élevée

 Vitesse de ventilateur moyenne

 Vitesse de ventilateur faible

 Signal d'avertissement
(le climatiseur s'éteindra)

 Température
réglée

 Indicateur de minuterie
automatique

Signal d'avertissement : Il est possible que de l'eau condensée s'accumule dans le climatiseur. Lorsque le réservoir interne est plein, le signal d'avertissement s'affiche à l'écran ACL, et le climatiseur cesse de fonctionner jusqu'à ce que le réservoir soit vidé.

Lowes.com

IDYLIS®

MODE D'EMPLOI

Remarque : Lorsque vous éteignez le climatiseur, il est nécessaire de patienter 3 minutes avant de le rallumer.

CLIMATISATION

Remarque : En mode Climatisation, le tuyau d'évacuation doit amener correctement l'air à l'extérieur.

1) Appuyez sur la touche INTERRUPTEUR pour allumer le climatiseur. La plus récente température réglée s'affiche dans la zone d'affichage de la température du panneau de commande.



2) Appuyez sur la touche MODE jusqu'à ce que le voyant de CLIMATISATION s'allume sur le panneau de commande. Chaque pression sur la touche MODE change le mode sélectionné (Climatisation – Déshumidification – Ventilation – Chauffage).



3) Sélectionnez une température de fonctionnement convenable à l'aide des touches « + » et « - ». Les réglages de température vont de 16 °C (61 °F) à 32 °C (89 °F).



4) Appuyez sur la touche VENTILATEUR pour sélectionner la vitesse de ventilateur voulue (Élevée – Moyenne – Faible). Votre choix s'affichera sur le panneau de commande (chaque pression sur la touche VENTILATEUR change le réglage).



Le refroidissement cesse automatiquement lorsque la température réglée est atteinte. Il reprend dès que la température ambiante dépasse la température réglée.

VIDANGE DE L'EXCÈS D'EAU

Lorsque le réservoir d'eau situé à l'intérieur du climatiseur est plein, un indicateur s'allume. Pour vider l'excès d'eau, procédez comme suit :

1. Commencez par placer un récipient sous la sortie d'eau (H).
2. Dévissez le capuchon de vidange, puis retirez le bouchon en caoutchouc souple. Laissez l'eau s'écouler dans le récipient. Une fois que l'eau cesse de couler, remplacez le bouchon en caoutchouc, puis serrez le capuchon.
3. Videz le récipient dans un évier.
4. Faites fonctionner le climatiseur en mode Ventilation afin de sécher l'intérieur.

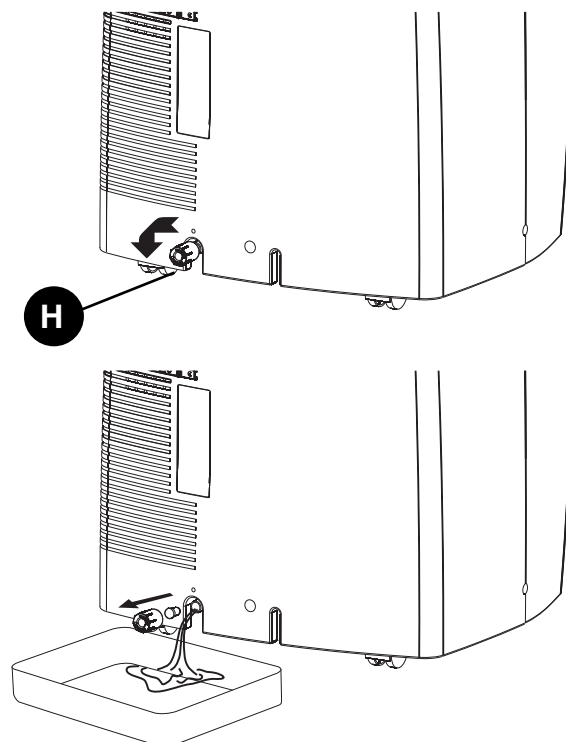

DÉSHUMIDIFICATION :

Remarque : En mode Déshumidification, il n'est pas nécessaire que le tuyau d'évacuation amène l'air à l'extérieur.

1) Appuyez sur la touche INTERRUPTEUR pour allumer le climatiseur.



2) Appuyez sur la touche MODE jusqu'à ce que le voyant de DÉSHUMIDIFICATION s'allume sur le panneau de commande. Chaque pression sur la touche MODE change le mode sélectionné (Climatisation – Déshumidification – Ventilation – Chauffage).



IMPORTANT : Il est impossible de régler la température en mode Déshumidification. Si la température ambiante est supérieure à 26 °C (77 °F), vous pouvez régler la vitesse du ventilateur. Sinon, la vitesse est fixée à FAIBLE.

INSTALLATION DU TUYAU DE VIDANGE

IMPORTANT : Le tuyau de vidange (R) doit être installé en mode Déshumidification. La fonction de vidange en continu peut être utilisée comme suit :

- 1) Pour éviter d'avoir à vider fréquemment le réservoir d'eau, vous pouvez activer la fonction de vidange en continu du climatiseur. Vous pouvez utiliser le tuyau de vidange (R) fourni pour fixer le raccord de vidange en continu.
- 2) Dévissez le capuchon de vidange de la sortie d'eau (E) située à l'arrière du climatiseur, puis retirez-le.
- 3) Enlevez le bouchon en caoutchouc souple, puis déposez-le dans le réservoir d'eau pour éviter de le perdre.
- 4) Insérez le tuyau de vidange (R) dans l'orifice.
- 5) Assurez-vous que l'anneau d'étanchéité en caoutchouc est bien en place à l'extrémité du tuyau.
- 6) Raccordez le tuyau de vidange (R) à la sortie d'eau (E).
- 7) Vissez le capuchon de vidange dans le sens des aiguilles d'une montre à l'arrière du climatiseur.
- 8) Placez l'autre extrémité du tuyau de vidange dans un siphon de sol ou un bassin.

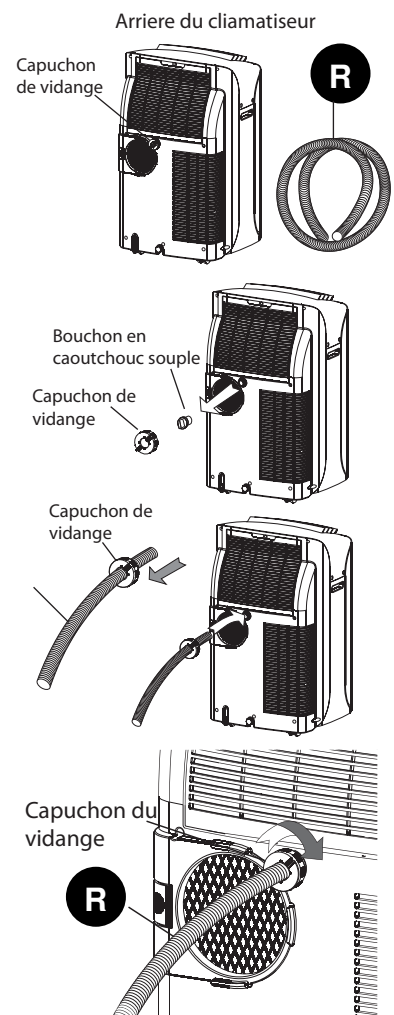

MODE D'EMPLOI

Lorsque vous utilisez la fonction de vidange en continu, vous devez placer le tuyau de vidange à l'horizontale sous la sortie d'eau. Évitez de le déposer sur un sol inégal et de le plier. **REMARQUE :** Si vous endommagez ou perdez le tuyau de vidange, vous pouvez le remplacer par un boyau d'arrosage standard (non inclus).

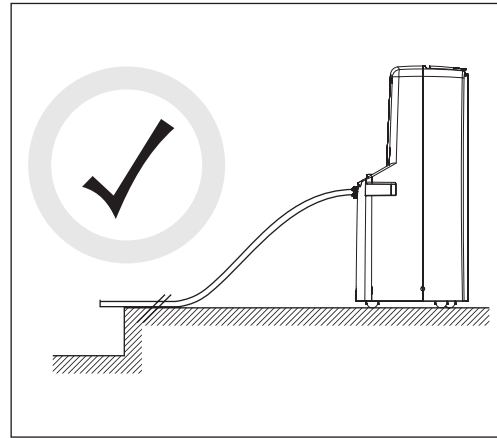
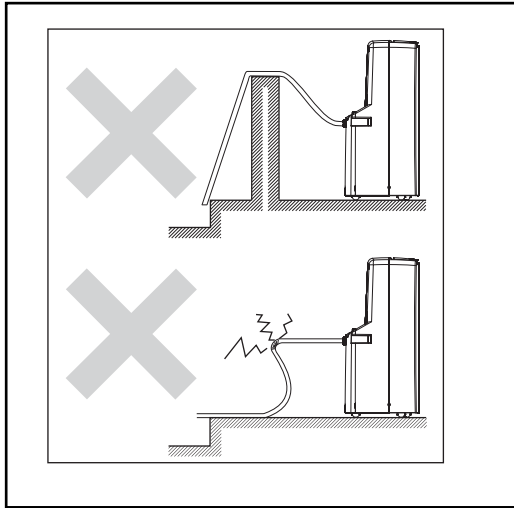

MODE VENTILATION :

Remarque : En mode Ventilation, il n'est pas nécessaire que le tuyau d'évacuation amène l'air à l'extérieur.

- 1) Appuyez sur la touche **INTERRUPTEUR** pour allumer le climatiseur.
- 2) Appuyez sur la touche **MODE** jusqu'à ce que le voyant de **VENTILATION** s'allume sur le panneau de commande. Chaque pression sur la touche **MODE** change le mode sélectionné (Climatisation – Déshumidification – Ventilation – Chauffage).
- 3) Appuyez sur la touche **VENTILATEUR** pour sélectionner la **VITESSE DE VENTILATEUR** voulue. Votre choix s'affichera sur le panneau de commande. Chaque pression sur la touche **VENTILATEUR** change la vitesse sélectionnée (Faible – Moyenne – Élevée).



MINUTERIE AUTOMATIQUE :

Lorsque le climatiseur est en mode Veille (mise en marche automatique) :

- 1) Appuyez une fois sur la touche Minuterie. L'indicateur de minuterie adjacent s'allume. 
- 2) Utilisez les touches Plus et Moins pour sélectionner un délai de mise en marche pouvant aller jusqu'à 24 heures.
- 3) Sélectionnez le mode de fonctionnement voulu (Climatisation – Déshumidification – Ventilation – Chauffage).
- 4) Sélectionnez la vitesse du ventilateur.
- 5) Le délai choisi s'affiche à l'écran ACL.

Lorsque le climatiseur est en marche (arrêt automatique) :

- 1) Appuyez sur la touche Minuterie. L'indicateur de minuterie adjacent s'allume. 
- 2) Utilisez les touches Plus et Moins pour sélectionner un délai d'arrêt pouvant aller jusqu'à 24 heures.
- 3) Suivez les étapes 3, 4 et 5 ci-dessus.

TÉLÉCOMMANDE :

Touches de commande :

- 1) Interrupteur
- 2) Mode
- 3) Vitesse du ventilateur
- 4) Minuterie
- 5) Réglage du délai ou de la température

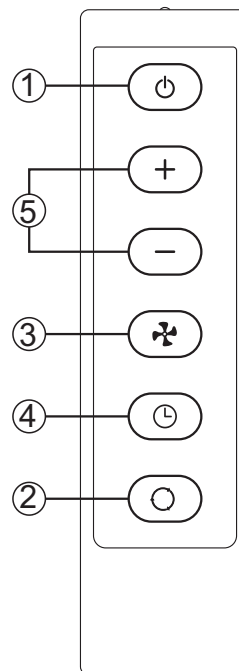

Pour programmer la minuterie (délai de 1 à 24 heures), appuyez d'abord sur la touche Minuterie, puis sur les touches de réglage du délai ou de la température.

Si vous appuyez sur la touche « + » ou « - » en mode Climatisation, la température réglée s'affiche et peut être changée. Au bout de 15 secondes, l'écran revient à la température ambiante.

La télécommande fonctionne avec deux piles alcalines de type AAA (R) (incluses).

Remplacez les piles dans les cas suivants :

- a) Vous n'entendez aucun signal (bip) lorsque vous tentez de programmer le climatiseur au moyen de la télécommande.
- b) Le climatiseur ne répond pas à une commande envoyée par la télécommande.

Remplacement des piles :

- 1) Faites glisser délicatement le couvercle situé à l'arrière de la télécommande dans le sens de la flèche jusqu'à ce qu'il se détache complètement.
- 2) Insérez deux piles alcalines de type AAA (R) en respectant la polarité (+/-) indiquée à l'intérieur du compartiment à piles.
- 3) Remettez le couvercle en place.
- 4) Si vous prévoyez laisser la télécommande inutilisée pendant une longue période, retirez les piles.

Remarques :

- 1) N'échappez pas la télécommande.
- 2) Ne placez pas la télécommande en plein soleil.
- 3) Protégez la télécommande contre les hautes températures et éloignez-la des radiations.
- 4) Ne placez pas le récepteur du panneau de commande en plein soleil.
- 5) Si vous prévoyez laisser la télécommande inutilisée pendant une longue période (par exemple, durant vos vacances), retirez les piles.
- 6) Ne combinez pas des piles usagées et des piles neuves.
- 7) Ne combinez pas des piles alcalines et des piles ordinaires (carbone-zinc) ou des piles rechargeables (NiCad, NiMH, etc.).
- 8) Cet appareil numérique de classe B est conforme à la norme NMB-003.
- 9) La télécommande doit se trouver dans un rayon de 8 m autour du récepteur installé dans le climatiseur. Tout obstacle entre le récepteur et la télécommande risque de provoquer l'interférence des signaux, ce qui nuit à la programmation du climatiseur.

Remarque : Cet appareil a été testé et déclaré conforme aux limites imposées aux appareils numériques de classe B, en vertu de l'alinéa 15 du règlement de la FCC. Ces limites sont destinées à assurer une protection raisonnable contre les interférences nuisibles dans un environnement résidentiel. Cet appareil génère, utilise et peut émettre de l'énergie radiofréquence et, s'il n'est pas installé et utilisé conformément aux instructions, risque de provoquer des interférences nuisibles lors de la réception d'émissions de radio ou de télévision (il suffit, pour le vérifier, d'allumer et d'éteindre successivement l'appareil); s'il constate de telles interférences, l'utilisateur devra prendre les mesures nécessaires pour les éliminer. À cette fin, il devra :

- 1) Réorienter ou déplacer l'antenne réceptrice.
- 2) Accroître la distance entre l'appareil et le récepteur.
- 3) Brancher l'appareil sur une prise de courant appartenant à un autre circuit que celui du récepteur.
- 4) Chercher de l'aide auprès du détaillant ou d'un technicien en radio ou en télévision expérimenté.

MISE EN GARDE : Débranchez le climatiseur de la prise de courant avant de le nettoyer ou de l'entretenir.

- 1) N'utilisez PAS d'essence, de benzène, de diluant ni tout autre produit chimique pour nettoyer le climatiseur, car ces substances peuvent endommager le fini et déformer les pièces en plastique.
- 2) Ne tentez JAMAIS de nettoyer le climatiseur en versant de l'eau directement sur l'une de ses surfaces, sinon vous risquez d'abîmer les composants électriques et les isolants des fils.
- 3) Débranchez toujours le climatiseur avant de procéder à l'entretien.
- 4) Nettoyez le climatiseur en enlevant la poussière et la saleté à l'aide d'un linge doux et humide ou d'un aspirateur, puis essuyez-le avec un linge doux et sec.

MISE EN GARDE : Rangez toujours le climatiseur en position verticale. Ne placez PAS d'objets lourds dessus.

NETTOYAGE DU FILTRE À AIR :

MISE EN GARDE : Ne faites jamais fonctionner le climatiseur lorsque le filtre à air est désinstallé pour éviter d'endommager l'appareil.

L'accumulation de poussière et de saleté sur le filtre à air nuit à la circulation de l'air, ce qui réduit la capacité de refroidissement. Le filtre doit être nettoyé toutes les deux (2) semaines. Un nettoyage plus fréquent peut se révéler nécessaire selon la qualité de l'air ambiant.

REMARQUE : Le filtre à air se trouve dans la partie supérieure du côté arrière du climatiseur.

- 1) Pour désinstaller le filtre à air, tirez le panneau protecteur vers le haut, dans le sens de la flèche, puis enlevez le filtre.
- 2) Vous pouvez enlever la poussière et la saleté qui encrassent le filtre en vous servant d'un aspirateur.
- 3) Vous pouvez aussi le faire tremper dans de l'eau tiède savonneuse tout en le frottant délicatement au moyen d'une brosse. Un détergent doux (par exemple, du savon à vaisselle) est recommandé.
- 4) Rincez bien le filtre avec de l'eau. Laissez-le sécher avant de le réinstaller dans le climatiseur.
- 5) Remettez le filtre à air et le panneau protecteur en place.
- 6) Vous pouvez obtenir des renseignements sur un filtre à air de rechange en appelant le service à la clientèle au 1 800 643-0067.

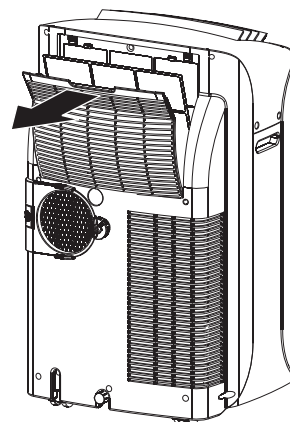

PROBLÈME	CAUSE POSSIBLE	MESURE CORRECTIVE
Le climatiseur ne fonctionne pas.	<ol style="list-style-type: none"> 1. Il n'y a pas de courant. 2. Le climatiseur n'est pas bien branché. 3. Le réservoir d'eau est plein. Le signal d'avertissement d'ARRÊT s'allume. 4. Il y a une fuite de courant ou vous avez appuyé sur le bouton Test de la fiche LCDI. 	<ol style="list-style-type: none"> 1. Attendez que le courant revienne. 2. Branchez le climatiseur correctement. 3. Videz le réservoir d'eau (voir la page 30). 4. Appuyez sur le bouton Reset après avoir réglé le problème.
Le climatiseur s'arrête soudainement en cours de fonctionnement.	<ol style="list-style-type: none"> 1. La température réglée a été atteinte. 2. Le délai d'arrêt est écoulé. 3. Le réservoir d'eau est plein. Le signal d'avertissement d'ARRÊT s'allume. 	<ol style="list-style-type: none"> 1. Réglez de nouveau la température. 2. Reprogrammez la minuterie. 3. Videz le réservoir d'eau (consultez la page 30).
Le climatiseur fonctionne par intermittence.	<ol style="list-style-type: none"> 1. Le climatiseur est défectueux. 2. La température ambiante est supérieure ou inférieure au réglage actuel. 3. Le tuyau d'évacuation est bouché. 	<ol style="list-style-type: none"> 1. Communiquez avec votre détaillant. 2. L'arrêt est normal. Le climatiseur n'a pas besoin de fonctionner en continu dans un tel cas. 3. Vérifiez et débouchez le tuyau.
Le climatiseur fonctionne, mais la pièce ne refroidit pas.	<ol style="list-style-type: none"> 1. Une porte ou une fenêtre est ouverte dans la pièce. 2. Il y a une source de chaleur ou trop de gens dans la pièce. 3. La grille de l'entrée d'air est encrassée. 4. Le filtre est trop sale. 5. Le réglage de température est trop élevé. 	<ol style="list-style-type: none"> 1. Fermez toutes les portes et fenêtres. 2. Enlevez toute source de chaleur de la pièce. 3. Nettoyez la grille de l'entrée d'air. 4. Remplacez le filtre. 5. Abaissez le réglage de température.
L'eau condensée déborde lors du déplacement du climatiseur.	<ol style="list-style-type: none"> 1. Le réservoir d'eau est presque plein. 	<ol style="list-style-type: none"> 1. Suivez les instructions de la page 30 pour vider le réservoir.

GARANTIE

GARANTIE LIMITÉE AVEC SERVICE À DOMICILE

Le produit est garanti contre les défauts de matériaux et de fabrication s'il est utilisé dans les conditions normales prévues par le fabricant.

La présente garantie est offerte uniquement à la personne qui a acheté le climatiseur auprès du fabricant ou de l'un de ses distributeurs autorisés. Elle est non transférable.

MODALITÉS DE LA GARANTIE

Les pièces en plastique sont garanties pendant trente (30) jours seulement à compter de la date d'achat. Cette période ne sera pas prolongée.

Vingt-quatre premiers mois :

Durant les douze (12) premiers mois, le fabricant choisira de réparer ou de remplacer toute pièce fonctionnelle du produit jugée défectueuse, sans frais pour l'acheteur INITIAL.

Pour effectuer une réclamation : Le fabricant se réserve le droit de fixer les limites du service à domicile en fonction de la proximité d'un atelier de réparation autorisé.

Réclamation :

Le fabricant se réserve le droit de fixer les limites du service à domicile en fonction de la proximité d'un atelier de réparation autorisé. Si votre climatiseur est situé hors des limites du service à domicile et qu'il doit être réparé, il vous incombe de le transporter (à vos frais) jusque chez le détaillant initial (point de vente) ou jusqu'à un atelier de réparation. Consultez la section Limites du service à domicile ci-dessous. Communiquez avec le détaillant qui vous a vendu le climatiseur ou avec l'atelier de réparation autorisé le plus près; la réparation sera effectuée par un technicien qualifié.

Si le climatiseur est réparé par une personne autre qu'un technicien d'un atelier de réparation autorisé, ou s'il est utilisé à des fins commerciales, toutes les obligations du fabricant prévues par la présente garantie sont annulées.

Limites du service à domicile :

Si le climatiseur est installé à un endroit situé à 100 km ou plus du centre de service le plus près, vous devez l'apporter à l'atelier de réparation autorisé le plus près, car la réparation ne peut être effectuée que par un technicien qualifié dont les compétences ont été reconnues par le fabricant. Vous devez assumer les frais de transport en provenance ou à destination de l'atelier de réparation, qui ne sont pas couverts par la garantie.

Aucune partie de la garantie ne prévoit implicitement que le fabricant sera tenu responsable des dommages subis par les aliments ou d'autres types de contenu, qu'ils soient causés par la défectuosité du climatiseur ou par son usage adéquat ou inadéquat.

EXCLUSIONS

Sauf disposition contraire des présentes, aucune autre condition, déclaration ou garantie expresse ou implicite n'est donnée ou prévue par le fabricant ou ses distributeurs autorisés, et toutes les autres conditions, déclarations et garanties, y compris celles qui s'appliquent en vertu d'une loi sur la vente d'objets ou d'une loi semblable, sont expressément exclues. Sauf disposition contraire des présentes, le fabricant ne peut être tenu responsable des dommages causés de quelque manière que ce soit à des personnes ou à des biens, y compris le climatiseur lui-même, par la défaillance du climatiseur ni de tout dommage consécutif, et en achetant le climatiseur, l'acheteur consent à exonérer le fabricant de toute responsabilité quant aux éventuelles réclamations pour des dommages causés par le climatiseur à des personnes ou à des biens.

DISPOSITIONS GÉNÉRALES

Aucune garantie ni assurance contenue ou énoncée aux présentes ne s'applique si des dommages ou des réparations sont dus à l'une des causes suivantes :

- 1) Une panne de courant.
- 2) Des dommages survenus durant le transport ou le déplacement du climatiseur.
- 3) Une alimentation électrique inadéquate, notamment une basse tension, un câblage défectueux ou des fusibles inappropriés.
- 4) Un accident, une modification ou encore un usage abusif ou inapproprié du climatiseur, par exemple une mauvaise circulation d'air dans la pièce ou des conditions de fonctionnement anormales (température ambiante extrêmement élevée ou basse).
- 5) L'utilisation du climatiseur à des fins commerciales ou industrielles (c'est-à-dire si le climatiseur n'est pas installé dans une résidence).
- 6) Un incendie, des dégâts d'eau, un vol, une guerre, une émeute, des hostilités ou un cas de force majeure tel qu'un ouragan ou une inondation.
- 7) La formation du client à la suite de la visite d'un réparateur.
- 8) Une installation inadéquate (notamment le fait d'encastrier un appareil sur pied ou d'utiliser à l'extérieur un appareil conçu pour l'intérieur).

Une preuve d'achat doit être présentée avec toute réclamation au titre de la garantie. Veuillez donc conserver le contrat de vente. Si une réparation est nécessaire, montrez le présent document à l'ATELIER DE RÉPARATION AUTORISÉ.

LISTE DES PIÈCES DE RECHANGE

Pour obtenir des pièces de rechange, communiquez avec notre service à la clientèle au 1 800 643-0067, entre 8 h et 18 h (HNE), du lundi au jeudi, ou entre 8 h et 17 h (HNE) le vendredi.

PIÈCE	DESCRIPTION	N° DE PIÈCE
1	ROULETTE	A7402-020
2	CAPUCHON SOUPLE	D7324-020
3	FERRURE	A5802-440
4	MOTEUR DU VENTILATEUR (WT-15T1-03)	A3000-900
5	PALE	A5311-030-A-11
6	COUVERCLE DU SEAU DE VIDANGE	A5408-070-H-11
7	COUVERCLE DU RÉSERVOIR	A5405-010-H-11
8	FLOTTEUR	A5404-030
9	MICROCONTACT	A2506-040
10	ASSEMBLAGE DU COMPRESSEUR (44N100-A2)	A3203-130
11	PIÈCE DE CAOUTCHOUC	A5600-170
12	TUYAU D'ASPIRATION	A6228-550
13	TUYAU DE DÉCHARGE	A6209-550
14	ASSEMBLAGE DU CONDENSEUR	A3422-550
15	TUBE EN Y	D6210-060
16	TUBE CAPILLAIRE	A6204-520
17	BOÎTIER DU VENTILATEUR	A5301-340-AB-22
18	MOTEUR DU VENTILATEUR LS-53T1-4P	A3020-070
19	ROUE DU VENTILATEUR	A5304-450-AH-11
20	BOÎTIER DU VENTILATEUR	A5301-320-A-22
21	GRILLE DE DÉCHARGE	A4239-370-H-22
22	CONDENSATEUR (9uF/250V) (Pour No. 19)	A2509-410
23	CONDENSATEUR (4uF/250V) (Pour No. 33)	A2509-060
24	LE BLOC DE CONNECTIONS	A2525-020
25	CAPUCHON	A6101-800-AF-11
26	SUPPORT	A5825-050-AF-11
27	CAPUCHON	A6101-620-AF-11
28	PLAQUE	A5702-040-A-22
29	BOÎTIER DU VENTILATEUR	A5301-580-A-22
30	VENTILATEUR TRANSVERSAL	A5308-030
31	PALIER	A4247-020
32	MOTEUR DU VENTILATEUR (LS-16T3-02)-	A3002-320
33	BOÎTIER DU VENTILATEUR	A5301-570-A-22
34	CARTE DE CIRCUITS IMPRIMÉS	A2553-030
35	FILTRE À AIR	A7301-970
36	ASSEMBLAGE DU ÉVAPORATEUR	A3419-460

PIÈCE	DESCRIPTION	N° DE PIÈCE
37	SUPPORT	A5812-850-AF-11
38	CAPUCHON	A6101-750-AF-11
39	PANNEAU DE COMMANDE	A2516-590
40	ATTACHE MÉTALLIQUE	A5806-130
41	CONDENSATEUR (30uF/300V) (POUR No.11)	A2510-180
42	SUPPORT	A5812-540-P-11
43	CAPTEUR	A2524-190
44	GRILLE DE DÉCHARGE	A4239-360-H-22
45	FERRURE	A5805-610
46	BARRE	A4251-750
47	DÉFLECTEUR D'AIR	A4244-410
48	DÉFLECTEUR D'AIR	A4244-420
49	DÉFLECTEUR D'AIR	A4244-430
50	DÉFLECTEUR D'AIR	A4244-440
51	SUPPORT	A5825-310
52	SUPPORT	A5825-320
53	CAPUCHON	A6105-200
54	PLAQUE LATÉRAL	A4211-680
55	PLAQUE LATÉRAL	A4211-690
56	CAPUCHON AU HAUT	A4206-630
57	RACCORD DU TUYAU D'ÉVACUATION DE LA CHALEUR	A5815-320
58	CORDON D'ALIMENTATION COMPLET	A3701-800
59	BOUCHON	D7306-150
60	CAPUCHON SOUPLE	D7324-030
61	RONDELLE	D3204-060
62	GRILLE D'ENTRÉE	A4262-300
63	TUYAU D'ÉVACUATION DE LA CHALEUR	A6200-270
64	ÉCRAN	A7204-170
65	ELEVADOR	A5815-090
66	TÉLÉCOMMANDE	A2530-450-AA04
67	SUPPORT	A5812-210
68	PLAQUE	A5700-390
69	PLAQUE	A5700-380
70	PLAQUE	A5700-400
71	CONDUIT DE VIDANGE	D7216-020

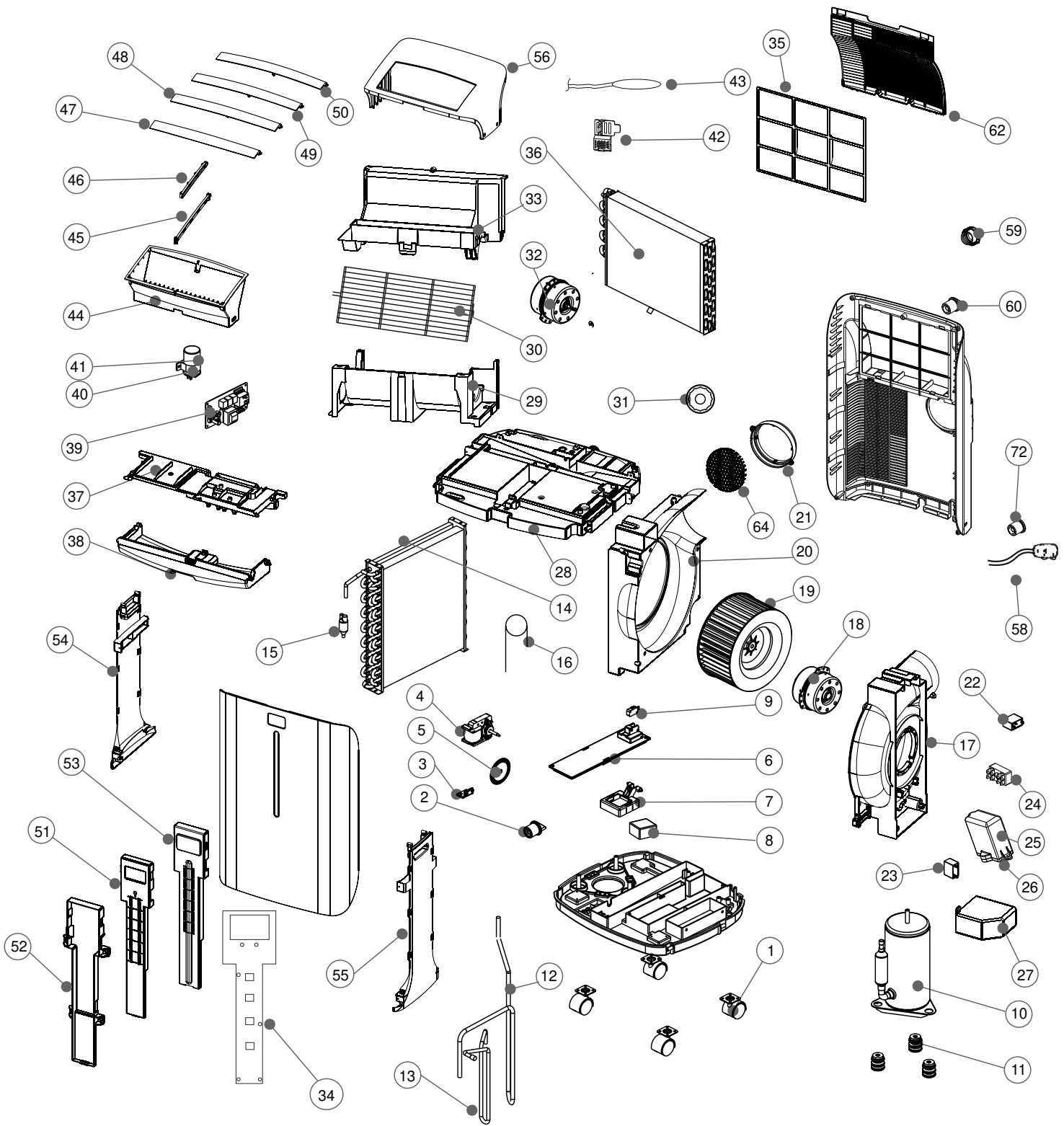

ACCESSOIRES



63



57



65



67



68



69



70

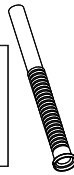

71



61



66

Imprimé en Chine

Idylis® est une marque de commerce déposée de LF, LLC. Tous droits réservés.

Lowes.com

IDYLIS®

ACONDICIONADOR DE AIRE PORTÁTIL

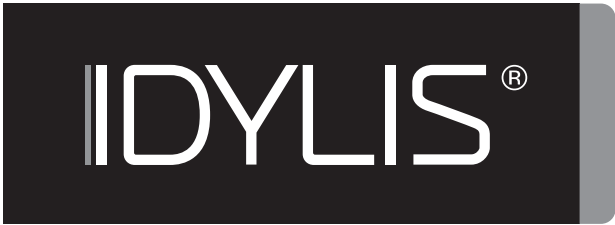

Idylis® es una marca registrada de LF, LLC.
Todos los derechos reservados.

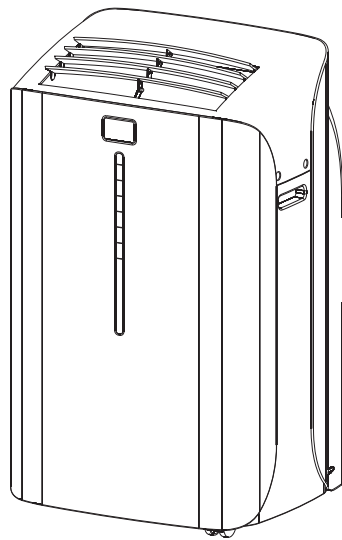

ADJUNTE SU RECIBO AQUÍ

Número de serie _____ Fecha de compra _____



¿Preguntas, problemas, piezas faltantes? Antes de volver a la tienda, llame a nuestro Departamento de Servicio al Cliente al 1-800-643-0067 de lunes a jueves, de 8 a.m. a 6 p.m. hora estándar del Este y los viernes de 8 a.m. a 5 p.m. hora estándar del Este.

ÍNDICE

Contenido del paquete.....	45
Información de seguridad.....	47
Preparación.....	47
Instrucciones de ensamblaje.....	48
Instrucciones de funcionamiento.....	50
Cuidado y mantenimiento.....	57
Solución de problemas.....	58
Garantía.....	59
Lista de piezas de repuesto.....	60



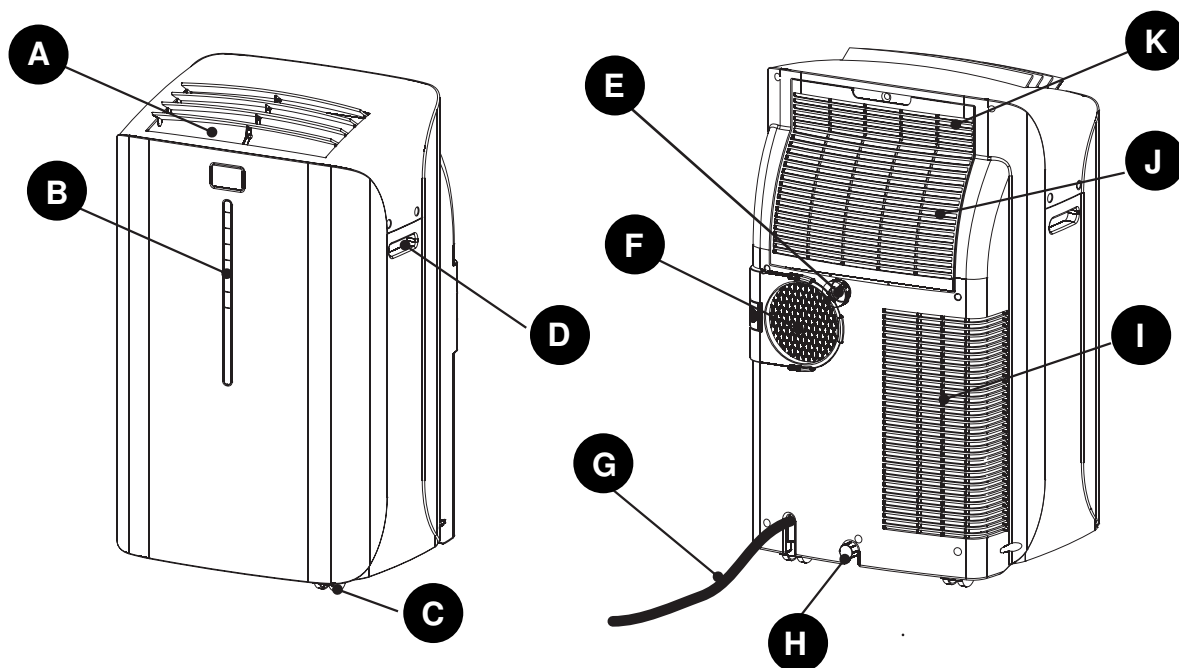

PIEZA	DESCRIPCIÓN	CANTIDAD
A	Salida de aire	1
B	Panel de control	1
C	Rueda	1
D	Agujero de Manija	1
E	Desagüe de salida de agua	1
F	Salida de aire	1
G	Cable de suministro de electricidad	2
H	Desagüe de salida de agua	1
I	Entrada de aire (Evaporador)	1
J	Entrada de aire (Condensador)	1
K	Filtro de aire	1

CONTENIDOS DEL PAQUETE (NO se muestran en tamaño real)

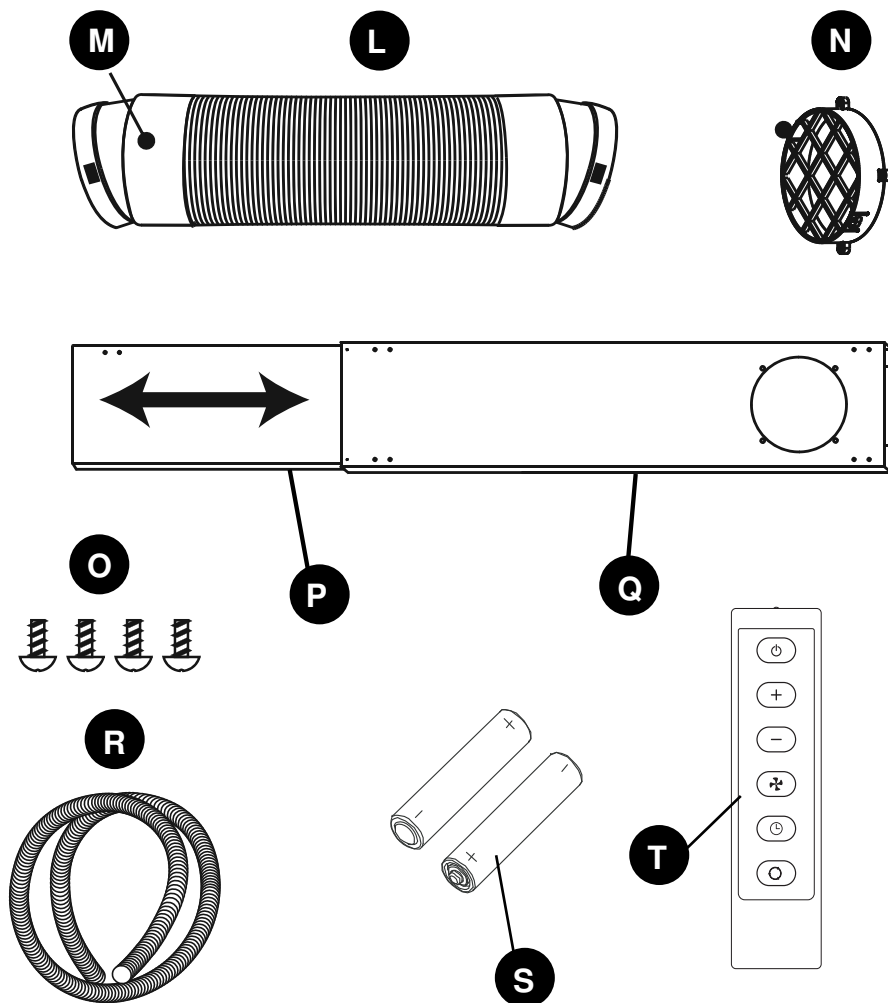

PART	DESCRIPTION	QUANTITY
L	Manguera de escape	1
M	Conector para boquillas de escape	2
N	Adaptador de tubería	1
O	Tornillo (necesita ensamblaje)	4
P	Extensión para panel de ventana	1
Q	Panel de ventana	1
R	Manguera de drenaje	1
S	Baterías AAA	2
T	Control Remoto	1



INFORMACIÓN DE SEGURIDAD

Lea y comprenda completamente este manual antes de intentar ensamblar, usar o instalar el producto.

Los aires acondicionados portátiles emanan grandes cantidades de aire ambiente. Asegúrese siempre de tener un suministro del aire de reposición para que funcione eficientemente.

- Revise el suministro de electricidad y resuelva cualquier problema de cableado ANTES de la instalación y operación de esta unidad. Todo el cableado debe cumplir con los códigos nacionales y locales de electricidad y ser instalado por un electricista calificado. Si tiene preguntas relacionadas con las siguientes instrucciones, póngase en contacto con un electricista calificado.
- Este electrodoméstico consume 10,8 a 12 amperes de la placa de datos en modo enfriamiento/ calefacción y puede utilizarse en cualquier tomacorriente doméstico puesto a tierra de 15 amperes para uso general conectado apropiadamente.
- Por su seguridad y protección, esta unidad está conectada a tierra a través del enchufe del cable eléctrico en un tomacorriente compatible. Si no está seguro de si los tomacorrientes de pared en su hogar están conectados adecuadamente a tierra, consulte a un electricista calificado.



PELIGRO

- No deje esta unidad sin supervisión en un espacio donde se encuentran personas o animales que no pueden reaccionar a una unidad con fallas. Una unidad con fallas puede provocar sobrecalentamiento extremo o la muerte en un espacio cerrado y sin supervisión.



ADVERTENCIA

- La conexión inapropiada del enchufe con puesta a tierra puede causar riesgo de incendio, descarga eléctrica y/o lesión a personas asociados al electrodoméstico. Consulte a un representante de servicio calificado si tiene dudas sobre si el producto tiene una puesta a tierra apropiada.
- **NO UTILICE ADAPTADORES NI EXTENSIONES ELÉCTRICAS CON ESTA UNIDAD.** Si es necesario utilizar una extensión eléctrica con esta unidad, utilice solamente una extensión eléctrica de "aire acondicionado" aprobada.
- Para evitar la posibilidad de lesiones personales, siempre desconecte el suministro de electricidad de la unidad antes de instalar y/o realizar mantenimiento.

CABLE DE SUMINISTRO DE ELECTRICIDAD

El cable eléctrico proporcionado con este aire acondicionado contiene un dispositivo que detecta el daño al cable eléctrico. Para comprobar que el cable eléctrico funciona correctamente, debe hacer lo siguiente:

- Conecte el cable de suministro de electricidad a un tomacorriente.
- El cable de suministro de electricidad tiene dos botones que se encuentran en el cabezal del enchufe. Un botón está marcado "TEST" (PRUEBA) y el otro, "RESET" (RESTABLECER). Presione el botón "TEST", el botón "RESET" saltará y escuchará un clic.
- Presione el botón "RESET" y escuchará un clic que indica que el botón se engancha.
- Ahora el cable de suministro de electricidad está energizado y suministra electricidad al aire acondicionado (en algunos productos también se indica mediante una luz en el cabezal del enchufe).
- **Nota:** el cable eléctrico proporcionado con este aire acondicionado contiene un dispositivo de detección de fugas corriente, diseñado para reducir el riesgo de incendio. En el caso que el cable del suministro de electricidad se dañe, no puede repararse y debe reemplazarse con un cable nuevo del fabricante del producto.
- Bajo ninguna circunstancia, este dispositivo debe utilizarse para encender o apagar la unidad.
- El botón Reset siempre debe estar presionado (enganchado) para un correcto funcionamiento.
- El cable de suministro de electricidad debe reemplazarse si no se restablece cuando se presiona el botón "TEST".

PREPARACIÓN

Antes de comenzar a ensamblar el producto, asegúrese de tener todas las piezas. Compare las piezas con la lista del contenido del paquete. No intente ensamblar el producto si falta alguna pieza o si estas están dañadas.

Tiempo estimado de ensamblaje: 20 minutos

Herramientas necesarias para el ensamblaje (no se incluyen): Destornillador Phillips

Lowes.com



INSTRUCCIONES DE ENSAMBLAJE

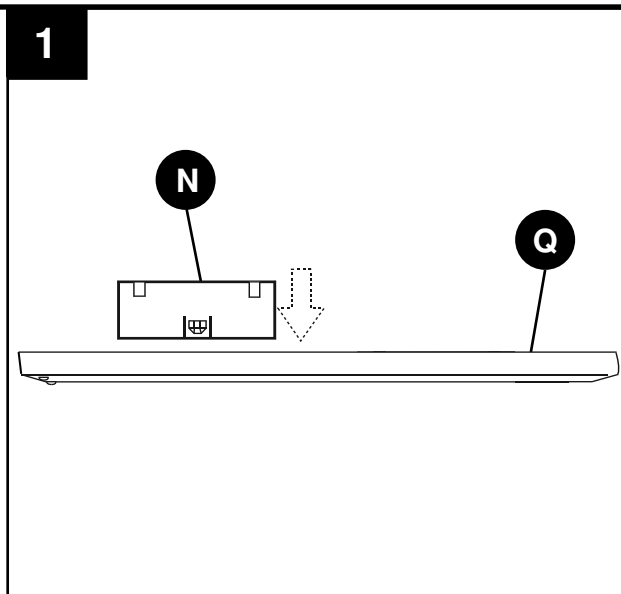

1. Inserte el adaptador de tubería (N) a través del orificio en la parte posterior del panel de ventana (Q).

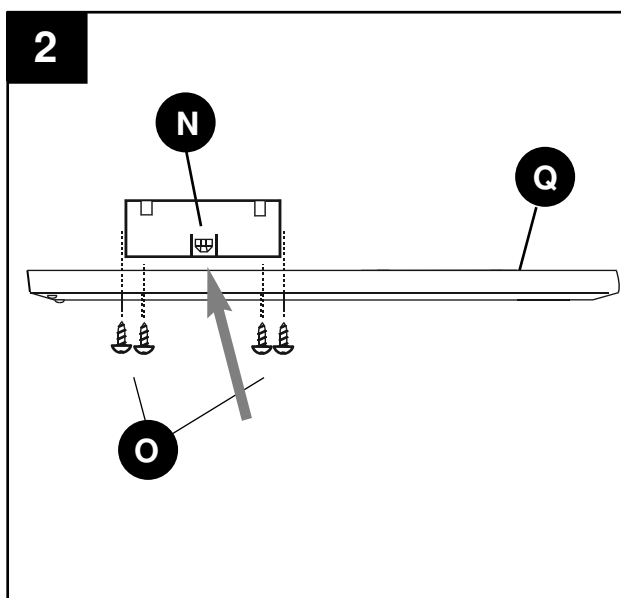

2. Utilizando los 4 tornillos (O) proporcionados, asegure el adaptador de tubería (N) desde la parte frontal del panel de ventana (Q).



Aditamentos utilizados

-  Tornillos de 14 mm x 6 mm (necesitan ensamblaje)  x4

3. Inserte la extensión de panel de ventana (P) en el panel de ventana (Q). Apriete *suavemente* los tornillos preensamblados en el panel de ventana, para mantener la extensión en su lugar.

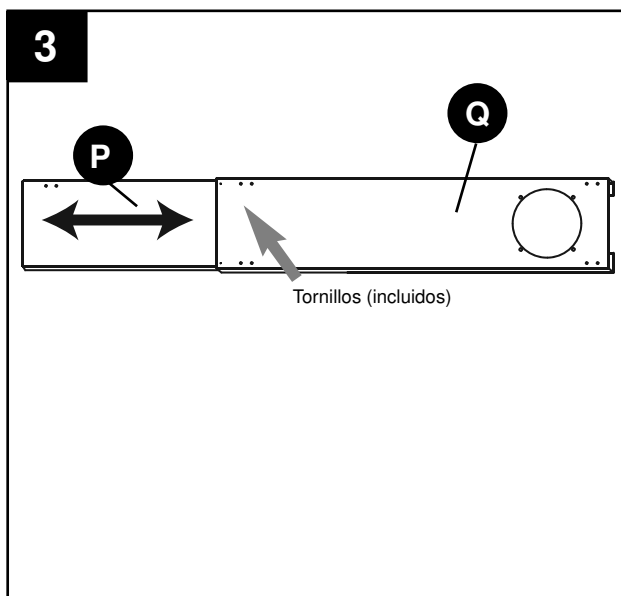

INSTRUCCIONES DE ENSAMBLAJE

4. Seleccione una ubicación adecuada para la unidad, asegurándose de tener acceso a un tomacorriente.

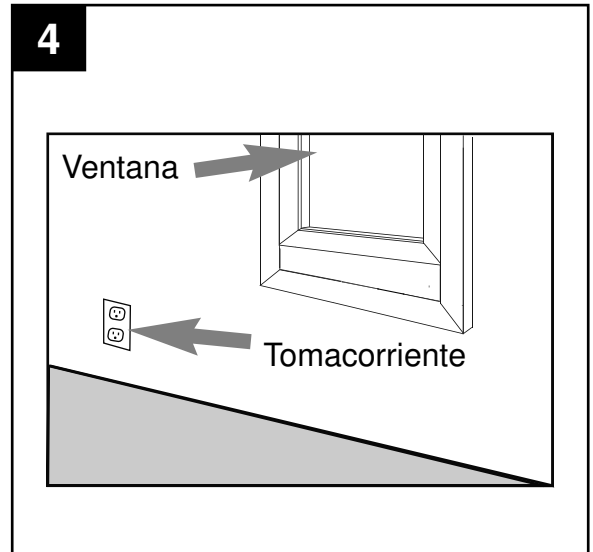

5. Instale el panel de ventana, expandiéndolo hasta que se ajuste a la longitud de la ventana y apretando por completo los tornillos preensamblados que se encuentran en el medio.

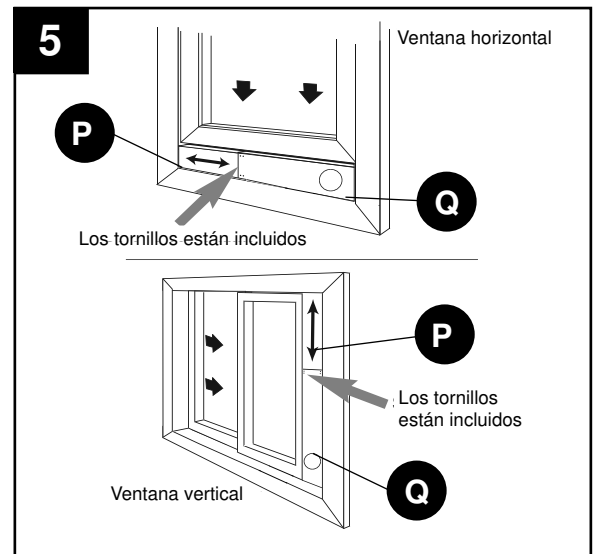

6. Fije un conector para boquillas de escape (L) a cada lado de la manguera de escape (K). (La manguera de escape tiene una longitud mínima de 21 13/20 pulg no estirada y una longitud máxima de 66 3/20 pulg) Luego, instale un extremo de la manguera de escape (K) a la salida de aire (F), en la parte posterior de la unidad y el otro extremo de la manguera de escape en la abertura del panel de ventana (P).

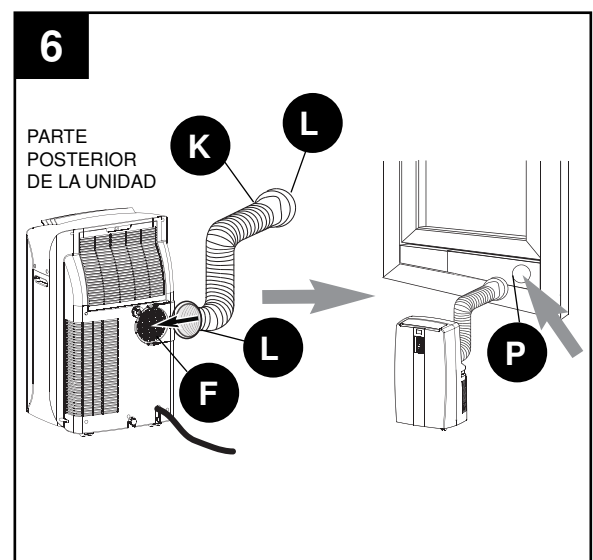

INSTRUCCIONES DE ENSAMBLAJE

7. Enchufe la unidad en un tomacorriente puesto a tierra de 115 V/60 Hz.

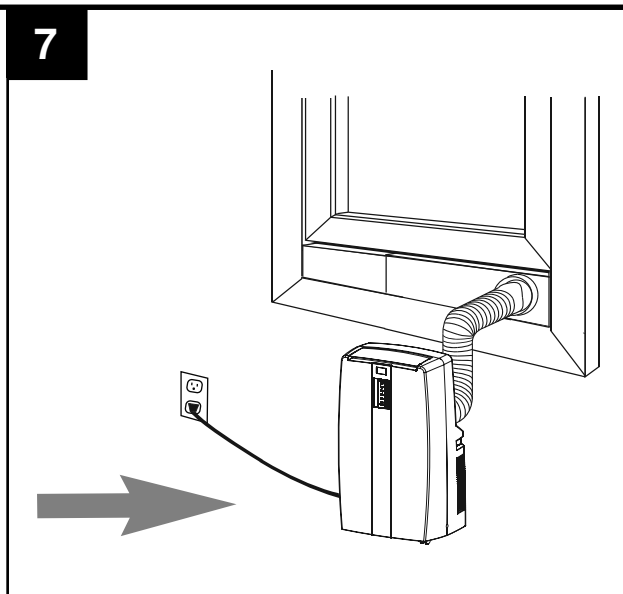

INSTRUCCIONES DE FUNCIONAMIENTO

Características del Panel de control:

Funciones de panel de control

1. Interruptor de encendido: Enciende o apaga la unidad
2. Modo: Le permite deslizarse por los modos de operación deseados.
3. Ventilador: Seleccione entre tres ajustes de ventilador: alto, medio y bajo.
4. Temporizador automático
5. Botones hacia arriba/abajo: Al presionar los botones "+" y "-" al mismo tiempo durante más de 3 segundos, la pantalla cambiará entre grados Celsius y Fahrenheit.

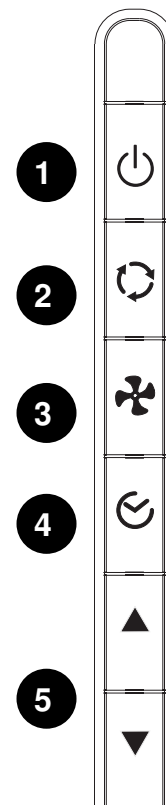

Pantalla LCD (Nota: la pantalla predeterminada muestra la temperatura

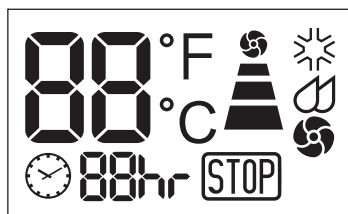

☀ Modo Refrescante

💧 Modo Deshumidificador

🌀 Modo Solo ventilador

📏 Velocidad alta del ventilador

📏 Velocidad media del ventilador

📏 Velocidad baja del ventilador

STOP Luz de advertencia (la máquina dejará de funcionar)

88°F / 88°C Muestra la temperatura establecida

🕒 88hr Muestra el ajuste de encendido/apagado del temporizador automático





Luz de advertencia: puede acumularse agua condensada en la unidad. Si se llena el tanque interno, se encenderá la señal de advertencia en la pantalla LCD y la unidad no operará hasta que se haya drenado.

INSTRUCCIONES DE FUNCIONAMIENTO

Nota: después de apagar la unidad, es necesario esperar 3 minutos antes de volver a encenderla.

AIRE ACONDICIONADO

Nota: durante el modo de aire acondicionado, la manguera de escape debe ventilarse en exteriores adecuadamente.

- 1) Presione el botón del INTERRUPTOR DE ENCENDIDO para encender la unidad, y la temperatura establecida más reciente se mostrará en el área de visualización de la temperatura del panel de control. 
- 2) Presione el botón MODE (MODO) hasta que la luz indicadora COOL (FRÍO) se ilumine en el panel de control. Vuelva a presionar el botón MODO para avanzar a un ajuste de modo diferente (Frío - Deshumidificador - Ventilador - Calor.) 
- 3) Presione los botones de aumento “+” o disminución “-” correspondientes para seleccionar un ajuste de temperatura de operación adecuado. Los ajustes de temperatura son regulables entre 16 °C (61 °F) y 32 °C (89 °F). 

- 4) Presione el botón VENTILADOR para seleccionar la velocidad del ventilador deseada (Alta-Media-Baja) Su selección aparecerá en el panel de control (Vuelva a presionar el botón MODO para avanzar a un ajuste de modo diferente). 

El enfriamiento se detiene automáticamente cuando se alcanza la temperatura establecida. El enfriamiento se reanuda cuando la temperatura ambiente es superior al nivel de temperatura ‘establecida’.

DRENAJE DEL EXCESO DE AGUA

Si el tanque de agua en la unidad se llena, se encenderá la luz indicadora de “tanque lleno”. Para drenar el exceso de agua:

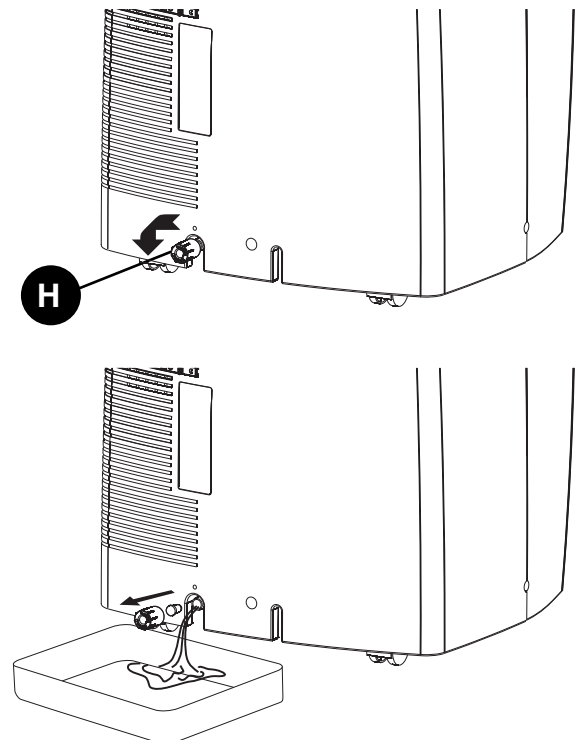

1. Comience por colocar un recipiente debajo del desagüe de salida de agua (H).
2. Desatornille la cubierta del desagüe y retire el tapón de goma suave. Deje que el agua drene al recipiente. Cuando el agua deje de drenar, vuelva a colocar el tapón de goma suave y apriete la cubierta del desagüe.
3. Retire el recipiente con agua y vacíelo en un fregadero.
4. Opere la unidad en el modo Ventilador para secar el interior de la unidad.



INSTRUCCIONES DE FUNCIONAMIENTO

DESHUMIDIFICADOR:

Nota: durante el modo de deshumidificador, la manguera de escape no debe ventilarse en exteriores.

- 1) Presione ENCENDIDO/APAGADO en el panel de control para encender la unidad. 
- 2) Presione el botón MODO hasta que se ilumine el indicador DESHUMIDIFICADOR en el panel de control. Cada vez que presione la tecla MODO avanzará a un ajuste de modo diferente (Frío - Deshumidificador - Ventilador - Calor). 

IMPORTANTE: No hay ajuste de temperatura durante el modo de deshumidificador. Si la temperatura ambiente es superior a 26 °C (77 °F), la velocidad del ventilador puede ajustarse. De lo contrario la velocidad del ventilador queda fija en velocidad BAJA.

INSTALACIÓN DE LA MANGUERA DE DESAGÜE

IMPORTANTE: la manguera de desagüe (P) debe estar instalada durante el modo de deshumidificador. La función de desagüe continuo se puede ajustar mediante los siguientes pasos:

- 1) Para evitar tener que vaciar frecuentemente el tanque de agua, esta unidad se puede configurar para desagüe continuo. Puede utilizar la manguera de desagüe (P) proporcionada para conectar el conector de desagüe continuo.
- 2) Desatornille y quite la cubierta del desagüe del puerto de desagüe en la parte posterior de la unidad.
- 3) Quite el tapón de goma suave de la cubierta del desagüe y colóquelo en el tanque de agua por seguridad.
- 4) Inserte la manguera de desagüe (P) a través del orificio de la cubierta de desagüe.
- 5) Asegúrese de que el anillo sellador de goma está colocado correctamente en el extremo de la manguera.
- 6) Conecte una manguera de desagüe (P) al desagüe de salida de agua (G).
- 7) Apriete la cubierta del desagüe girandola en dirección de las manecillas del reloj en la parte posterior de la unidad.
- 8) Coloque el extremo opuesto de la manguera de desagüe en un drenaje de suelo u otro recipiente.

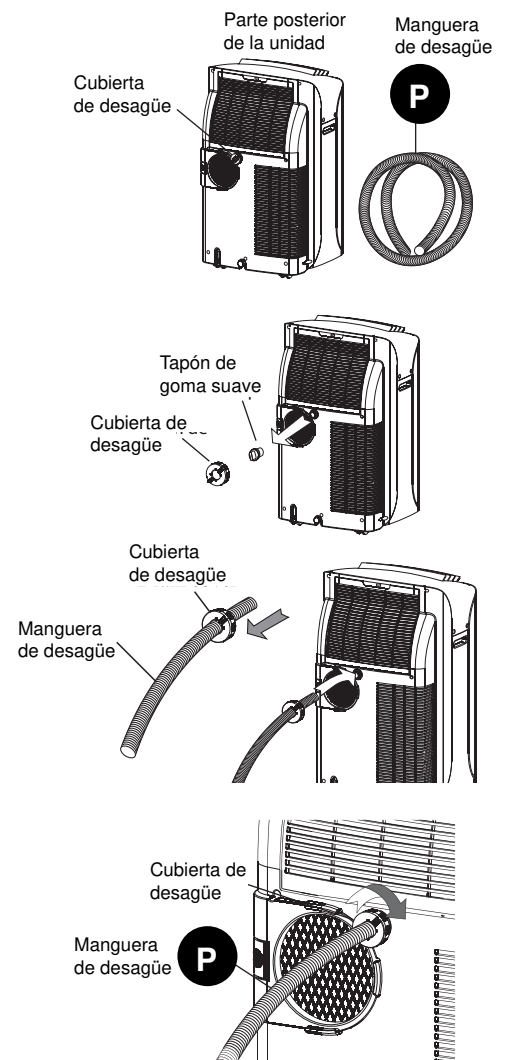

INSTRUCCIONES DE FUNCIONAMIENTO

Al utilizar la función de desagüe continuo, la manguera de desagüe debe colocarse horizontalmente debajo del orificio de desagüe. Evite los suelos disperejos y doblar la manguera. **NOTA:** en caso de dañar o perder la manguera de desagüe, se puede utilizar como reemplazo una manguera para jardín (no incluida).

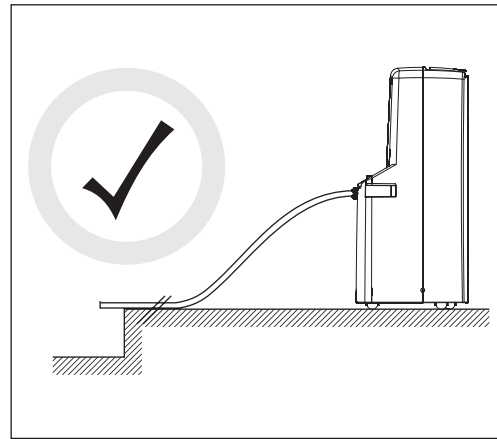
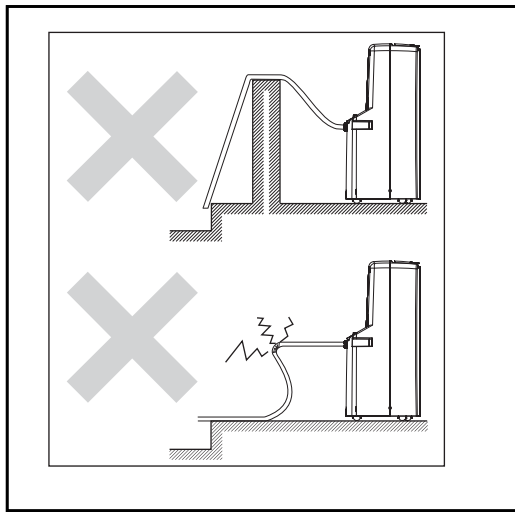

MODO DE VENTILADOR:

Nota: durante el modo de ventilador, la manguera de escape no debe ventilarse en exteriores.

- 1) Presione el botón de INTERRUPTOR DE ENCENDIDO para encender la unidad.
- 2) Presione el botón MODO hasta que el indicador VENTILADOR se ilumine en el panel de control. Cada vez que presione el botón MODO avanzará a un ajuste de modo diferente (Frío - Deshumidificador - Ventilador - Calor)
- 3) Presione el botón VENTILADOR para seleccionar el ajuste de VELOCIDAD DEL VENTILADOR deseado. Su selección aparecerá en el panel de control. Cada vez que presione el botón Ventilador avanzará a una velocidad de ventilador diferente (Bajo-Medio-Alto).



TEMPORIZADOR AUTOMÁTICO:

Cuando el aire acondicionado está en modo de espera (Encendido automático):

- 1) Presione el botón Temporizador una vez y se iluminará la pantalla del temporizador automático adyacente.
- 2) Utilice las flechas arriba/abajo para seleccionar un retraso del tiempo de encendido de hasta 24 horas.
- 3) Seleccione el modo apropiado en el que desea que la unidad opere (Frío-Deshumidificador-Ventilador-Calor)
- 4) Seleccione el ajuste de velocidad del ventilador.
- 5) El tiempo que haya seleccionado aparecerá en la pantalla LED.



Cuando el aire acondicionado está encendido (Apagado automático):

- 1) Presione el botón Temporizador y se iluminará la pantalla del temporizador automático adyacente.
- 2) Utilice las flechas arriba/abajo para seleccionar un retraso del tiempo de apagado de hasta 24 horas.
- 3) Siga los pasos 3, 4 y 5 anteriores.



CONTROL REMOTO:

Botones de control:

- 1) Potencia
- 2) Modo
- 3) Velocidad del ventilador
- 4) Temporizador de encendido/apagado
- 5) Ajustes de tiempo/temperatura

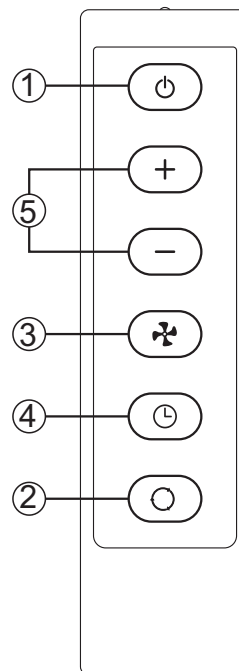

El ajuste del temporizador es programable de 1 a 24 horas: primero se presiona el botón de encendido/apagado del temporizador y luego los botones de ajuste de tiempo/temperatura.

Cuando se presione cualquiera de los botones “+” o “-” en el modo de enfriamiento, la temperatura establecida se visualiza y se puede ajustar. Después de 15 segundos, la pantalla volverá a mostrar la temperatura ambiente.

Para operar el control remoto se requieren dos baterías alcalinas AAA (R) (incluidas).

Debe reemplazar las baterías cuando:

- a) No se oye la señal (pitido) cuando se intenta programar la unidad principal usando el control remoto.
- b) La unidad principal no responde a una orden emitida por el control remoto.

Reemplazo de baterías:

- 1) Deslice suavemente la tapa posterior del control remoto en la dirección de la flecha hasta que se separe por completo de la unidad.
- 2) Inserte dos baterías alcalinas AAA (R) con la misma orientación (polaridad) representada en el interior del compartimento de las baterías (+/-).
- 3) Vuelva a instalar la tapa posterior.
- 4) Si el control remoto no se utiliza durante períodos prolongados, las baterías deben quitarse.

Notas:

- 1) No deje caer el control remoto.
- 2) No coloque el control remoto bajo la luz directa del sol o en un lugar expuesto a la luz del sol.
- 3) Proteja el control remoto de las altas temperaturas, y manténgalo alejado de la exposición a la radiación.
- 4) Mantenga el receptor del control remoto en un área alejada de la luz directa del sol.
- 5) Si el control remoto no se utiliza durante períodos prolongados (vacaciones, etc.), las baterías deben quitarse hasta que se vuelvan a utilizar.
- 6) No mezcle baterías antiguas con nuevas.
- 7) No mezcle baterías alcalinas con baterías estándar (zinc-carbono) o recargables (níquel-cadmio, níquel-hidruro metálico, etc).
- 8) Este instrumento digital clase B cumple con el ICES-003.
- 9) El control remoto funciona en un rango de 7,9 m (26 pies) desde el receptor situado en el interior de la unidad principal. Cualquier obstrucción entre el receptor y el control remoto puede causar interferencia de la señal, lo que limita la capacidad de programar la unidad principal.

Nota: este equipo ha sido probado y se ha verificado que cumple con los límites para un dispositivo digital clase B, conforme a la sección 15 de las regulaciones de la FCC. Estos límites se han diseñado para proporcionar una protección razonable contra la interferencia perjudicial en una instalación residencial. Este equipo genera, usa y puede irradiar energía de radiofrecuencia y, si no se instala y usa de acuerdo con las instrucciones, puede causar interferencia perjudicial a la recepción de radio o televisión, lo que se puede determinar al apagar y encender el equipo. Se recomienda al usuario que intente corregir la interferencia con una o más de las siguientes medidas.

- 1) Reoriente o reubique la antena de recepción.
- 2) Aumente la separación entre el equipo y el receptor.
- 3) Conecte el equipo a un tomacorriente de un circuito distinto al que usa el receptor.
- 4) Solicite ayuda al concesionario o a un técnico con experiencia en radio/TV.

CUIDADO Y MANTENIMIENTO

PRECAUCIÓN: Antes de limpiar o realizar mantenimiento a esta unidad, desconecte el equipo de cualquier tomacorriente.

- 1) NO utilice gasolina, benceno, disolvente ni otros productos químicos para limpiar este aparato, ya que estas sustancias pueden causar daños en el acabado y las piezas de plástico se deforman.
- 2) NUNCA intente limpiar la unidad vertiendo agua directamente sobre cualquiera de las superficies, ya que esto provocaría el deterioro de los componentes eléctricos y el aislamiento del cableado.
- 3) Desenchufe siempre la unidad antes de realizar mantenimiento.
- 4) Limpie la unidad quitando la suciedad/polvo con un paño suave y húmedo o una aspiradora, luego seque con un paño suave y seco.

PRECAUCIÓN: Almacene siempre la unidad en posición vertical. NO coloque objetos pesados sobre la unidad.

LIMPIEZA DEL FILTRO DE AIRE:

PRECAUCIÓN: Nunca opere esta unidad sin el filtro de aire en su lugar, ya que esto puede causar daños a la unidad.

Si el filtro de aire se obstruye con polvo/suciedad, el flujo de aire está restringido, lo que reduce la eficiencia de enfriamiento. El filtro de aire deberá limpiarse aproximadamente cada dos (2) semanas. Es posible que se requiera una limpieza más frecuente según la calidad del aire en interiores.

NOTA: el filtro de aire está ubicado en la parte posterior y superior de la unidad.

- 1) Para retirar el filtro de aire: tire la cubierta del filtro de aire hacia arriba en la dirección de la flecha y retire el filtro de aire.
- 2) El polvo/la suciedad en el filtro obstruido se puede eliminar limpiando con una aspiradora las áreas sucias.
- 3) El filtro también se puede lavar con agua tibia y jabón mientras se frota suavemente con un cepillo. Se recomienda un detergente suave (como un detergente líquido para platos).
- 4) Enjuague bien el filtro utilizando agua limpia. Deje que el filtro se seque por completo antes de volver a instalarlo en la unidad.
- 5) Reemplace el filtro de aire y tape.
- 6) Encontrará información sobre el reemplazo de filtros llamando al Departamento de Servicio al Cliente al 1-800-643-0067.

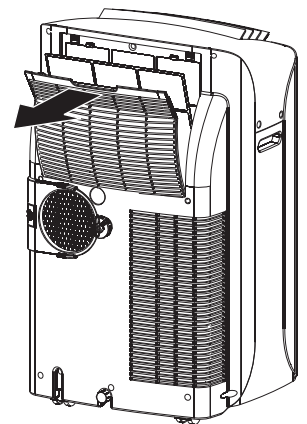

PROBLEMA	CAUSA POSIBLE	ACCIÓN CORRECTIVA
La unidad no funciona.	<ol style="list-style-type: none"> 1. No hay potencia 2. La unidad no está enchufada de manera correcta 3. El tanque de agua está lleno. La luz de advertencia de DETENCIÓN se iluminará 4. La corriente eléctrica tiene fugas o el botón de prueba en el enchufe LCDI está siendo presionado 	<ol style="list-style-type: none"> 1. Espere que la potencia regrese 2. Conecte correctamente 3. Retire el agua del desagüe del tanque de desagüe (consulte la página 51) 4. Presione el botón restablecer después de resolver el problema.
La unidad se detiene repentinamente durante la operación.	<ol style="list-style-type: none"> 1. Se alcanzó la temperatura en interiores 2. El tiempo predeterminado se agotó 3. El tanque de agua está lleno. La luz de advertencia de DETENCIÓN se iluminará 	<ol style="list-style-type: none"> 1. Restablezca el nivel de la temperatura 2. Restablezca el temporizador 3. Retire el agua del desagüe del tanque de desagüe (consulte la página 51)
La unidad funciona de manera intermitente	<ol style="list-style-type: none"> 1. Falla 2. La temperatura circundante es más calurosa/fría que el ajuste actual de calor/frío. 3. La manguera del ducto de descarga está bloqueada 	<ol style="list-style-type: none"> 1. Póngase en contacto con su concesionario 2. Esto es normal. La unidad no tiene que estar funcionando constantemente en esta condición 3. Verifique y desbloquee la manguera del ducto
La unidad funciona, pero la habitación no se enfría.	<ol style="list-style-type: none"> 1. La ventana o puerta está abierta en la habitación 2. Hay una fuente de calor o muchas personas en la habitación 3. La rejilla de entrada de aire está obstruida 4. El filtro está demasiado sucio 5. El ajuste de temperatura está demasiado alto/caluroso. 	<ol style="list-style-type: none"> 1. Cierre todas las ventanas/puertas 2. Quite cualquier fuente de calor de la habitación 3. Limpie la rejilla de entrada de aire 4. Reemplace el filtro 5. Baje el ajuste de temperatura
El agua condensada se derrama al mover la unidad.	<ol style="list-style-type: none"> 1. El tanque de agua está casi lleno 	<ol style="list-style-type: none"> 1. Siga las instrucciones de la página 51 sobre agua de desagüe

GARANTÍA

GARANTÍA LIMITADA DE ELECTRODOMÉSTICOS EN EL HOGAR

Se garantiza que este producto no presentará defectos en el material ni en la mano de obra, siempre que este se utilice bajo las condiciones de operación normales previstas por el fabricante.

Esta garantía solamente está disponible para la persona a la que el fabricante, o un distribuidor autorizado por el fabricante, vendió la unidad y no es transferible.

TÉRMINOS DE GARANTÍA

Las piezas plásticas cuentan con garantía por un período de treinta (30) días desde la fecha de compra, sin extensiones.

Los primeros 24 meses:

Durante los primeros doce (12) meses, todas las piezas funcionales de este producto que se encuentren defectuosas, serán reparadas o reemplazadas, a opción del garante, sin costo alguno para el comprador ORIGINAL.

Para obtener el servicio: el fabricante se reserva el derecho de limitar los límites del "Servicio a Domicilio" a la proximidad de un depósito de servicio autorizado.

Servicio:

El fabricante se reserva el derecho de delimitar los límites del "Servicio a Domicilio" a la proximidad de un concesionario de servicio autorizado. En el caso de cualquier electrodoméstico que requiera servicio fuera de los límites del "Servicio a Domicilio", el transporte del electrodoméstico al distribuidor original (punto de compra) o a un depósito de servicio para su reparación será responsabilidad del consumidor (a su propio costo). Consulte la sección "Límites del Servicio a Domicilio" a continuación.

Póngase en contacto con el concesionario al que le compró la unidad o póngase en contacto con su depósito autorizado de servicio, del fabricante autorizado más cercano, donde el servicio debe realizarlo un técnico de servicio calificado.

Si el servicio lo realiza en la unidad cualquier persona que no sea de un depósito de servicio autorizado, o si la unidad se utiliza para aplicaciones comerciales, todas las obligaciones del fabricante bajo esta garantía serán nulas.

Límites del Servicio a Domicilio:

Si el electrodoméstico se instala en una ubicación que se encuentra a 62 millas o más, del centro de servicio más cercano, la unidad debe ser entregada al depósito de servicio autorizado del fabricante más cercano, ya que el servicio solo debe ser prestado por un técnico calificado y certificado para el servicio de garantía por el fabricante. Los costos de transporte hacia y desde la ubicación de servicio no están protegidos por esta garantía y son responsabilidad del propietario/comprador.

Nada dentro de esta garantía implicará que el fabricante será responsable de cualquier deterioro o daño a los alimentos u otros contenidos de este electrodoméstico, ya sea debido a un defecto del electrodoméstico, o su uso, ya sea adecuado o inadecuado.

EXCLUSIONES:

Salvo lo aquí indicado, no existen otras garantías, condiciones, representaciones o garantías, expresas o implícitas, hechas o previstas por el fabricante o sus distribuidores autorizados y todas las demás garantías, condiciones, representaciones o garantías, incluidas las garantías, condiciones, representaciones o garantías en virtud de cualquier Ley de venta de bienes o legislación o estatuto similar quedan expresamente excluidas. Salvo lo aquí indicado, el fabricante no será responsable por ningún daño a personas o a la propiedad, incluida la unidad en sí, independientemente de su causa o los daños ocasionados por el mal funcionamiento de la unidad y por la compra de la unidad; el comprador acuerda mediante el presente indemnizar y eximir de responsabilidad al fabricante de cualquier reclamación por daños a personas o a la propiedad causados por la unidad.

DISPOSICIONES GENERALES

Ninguna garantía o seguro de lo contenido o establecido en el presente se aplicará cuando el daño o la reparación sea causada por cualquiera de los siguientes:

- 1) Falla de energía.
- 2) Daño en el tránsito o al mover el electrodoméstico.
- 3) Suministro de electricidad inadecuado como bajo voltaje, cableado de la casa defectuoso o fusibles inadecuados.
- 4) Accidentes, alteraciones, abuso o mal uso del electrodoméstico, como circulación inadecuada de aire en la habitación o condiciones anormales de operación (temperatura ambiente demasiado alta o baja).
- 5) Uso con fines comerciales o industriales (es decir, si el electrodoméstico no se instala en una residencia doméstica).
- 6) Incendio, daños producidos por agua, robo, guerra, motín, hostilidad, desastres naturales como huracanes, inundaciones, etc.
- 7) Llamadas de Servicio al Cliente para educación del cliente.
- 8) Instalación inadecuada (es decir, construcción de un electrodoméstico independiente o utilización de un electrodoméstico al aire libre que no esté aprobado para su uso al aire libre).

Se requerirá un comprobante de la fecha de compra para las reclamaciones de garantía, conserve los comprobantes de venta. En el caso que se requiera un servicio de garantía, presente este documento a nuestro DEPÓSITO DE SERVICIO AUTORIZADO.

LISTA DE PIEZAS DE REPUESTO

Para obtener piezas de repuesto, llame a nuestro Departamento de Servicio al Cliente al 1-800-643-0067, de 8 a.m. a 6 p.m., hora del Este de lunes a jueves y de 8 a.m. a 5 p.m., hora del Este los viernes.

PART	DESCRIPTION	PART #
1	RUEDA	A7402-020
2	TAPA SUAVE	D7324-020
3	PICA PORTE	A5802-440
4	MOTOR DEL VENTILADOR	A3000-900
5	ASPA	A5311-030-A-11
6	CUBIERTA DE LA CUBETA DE DESAGÜE	A5408-070-H-11
7	TAPA DEL TANQUE	A5405-010-H-11
8	FLOTANTE	A5404-030
9	MICRO INTERRUPTOR	A2506-040
10	ENSAMBLAJE DEL COMPRESOR	A3203-130
11	DE GOMA	A5600-170
12	TUBO DE SUCCIÓN	A6228-550
13	TUBO DE DESCARGA	A6209-550
14	ENSAMBLE DE CONDENSADOR	A3422-550
15	TUBO Y	D6210-060
16	TUBO CAPILAR	A6204-520
17	MARCO DEL VENTILADOR	A5301-340-AB-22
18	MOTOR DEL VENTILADOR LS-53T1-4P	A3020-070
19	RUEDA DEL SOPLADOR	A5304-450-AH-11
20	MARCO DEL VENTILADOR	A5301-320-A-22
21	REJILLA DE DESCARGA	A4239-370-H-22
22	CAPACITOR (9uF/250V) (PARA No.19)	A2509-410
23	CAPACITOR (4uF/250V) (PARA No.33)	A2509-060
24	BLOQUE DE TERMINAL	A2525-020
25	CUBIERTA	A6101-800-AF-11
26	LÁMPARA	A5825-050-AF-11
27	CUBIERTA	A6101-620-AF-11
28	PLACA	A5702-040-A-22
29	MARCO DEL VENTILADOR	A5301-580-A-22
30	VENTILADOR DE CORRIENTE TRANSVERSAL	A5308-030
31	COJINETE	A4247-020
32	MOTOR DEL VENTILADOR (LS-16T3-02)	A3002-320
33	MARCO DEL VENTILADOR	A5301-570-A-22
34	TABLERO DE PC	A2553-030
35	FILTRO DE AIRE	A7301-970

PART	DESCRIPTION	PART #
37	LÁMPARA	A5812-850-AF-11
38	CUBIERTA	A6101-750-AF-11
39	PANEL DE CONTROL	A2516-590
40	ENSAMBLE DE METAL	A5806-130
41	CAPACITOR (30uF/300V) (PARA No.11)	A2510-180
42	LÁMPARA	A5812-540-P-11
43	SENSOR	A2524-190
44	REJILLA DE DESCARGA	A4239-360-H-22
45	PICAPORTE	A5805-610
46	BARRA	A4251-750
47	VAN-DEFLECTOR DE AIRE	A4244-410
48	VAN-DEFLECTOR DE AIRE	A4244-420
49	VAN-DEFLECTOR DE AIRE	A4244-430
50	VAN-DEFLECTOR DE AIRE	A4244-440
51	LÁMPARA	A5825-310
52	LÁMPARA	A5825-320
53	CUBIERTA	A6105-200
54	PLACA AL LADO	A4211-680
55	PLACA AL LADO	A4211-690
56	CUBIERTA DE ARRIBA	A4206-630
57	CONECTOR DE LA MANGUERA DE ESCAPE DE CALOR	A5815-320
58	CABLE DE SUMINISTRO DE ELECTRICIDAD COMPLETO	A3701-800
59	ENCHUFE	D7306-150
60	TAPA SUAVE	D7324-030
61	ARANDELA	D3204-060
62	REJILLA DE ENTRADA	A4262-300
63	MANGUERA DE ESCAPE DE CALOR	A6200-270
64	MALLA	A7204-170
65	ELEVADOR	A5815-090
66	ENSAMBLAJE DE CONTROL REMOTO	A2530-450-AA04
67	LÁMPARA	A5812-210
68	PLACA	A5700-390
69	PLACA	A5700-380
70	PLACA	A5700-400
71	TUBO DE DRENAJE	D7216-020

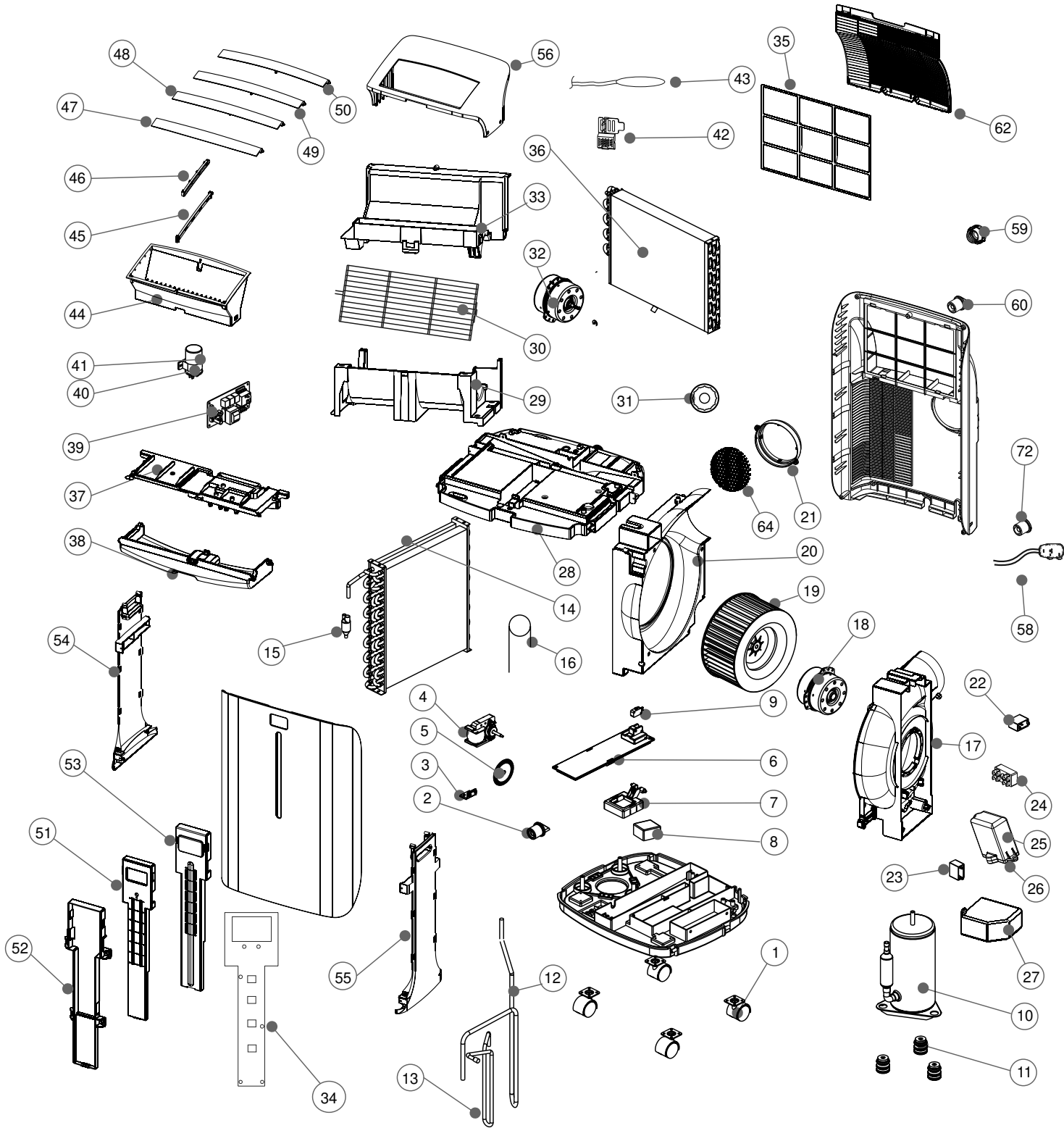

ACCESORIOS

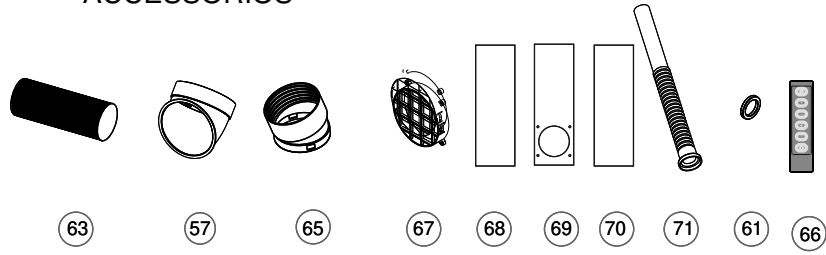

Impreso en China
Idylis® es una marca registrada de LF, LLC.
Todos los derechos reservados.

Lowes.com **IDYLIS®**

