

# VEVOR®

TOUGH TOOLS, HALF PRICE

Technical Support and E-Warranty Certificate [www.vevor.com/support](http://www.vevor.com/support)

## MINI SPLIT STAND

MODEL: C4++

We continue to be committed to provide you tools with competitive price. "Save Half", "Half Price" or any other similar expressions used by us only represents an estimate of savings you might benefit from buying certain tools with us compared to the major top brands and does not necessarily mean to cover all categories of tools offered by us. You are kindly reminded to verify carefully when you are placing an order with us if you are actually Saving Half in comparison with the top major brands.

# VEVOR®

TOUGH TOOLS, HALF PRICE

## MINI SPLIT STAND

MODEL: C4++



<Picture Only For Reference >

### NEED HELP? CONTACT US!

Have product questions? Need technical support? Please feel free to contact us:

**Technical Support and E-Warranty Certificate**  
[www.vevor.com/support](http://www.vevor.com/support)

This is the original instruction, please read all manual instructions carefully before operating. VEVOR reserves a clear interpretation of our user manual. The appearance of the product shall be subject to the product you received. Please forgive us that we won't inform you again if there are any technology or software updates on our product.

### IMPORTANT SAFEGUARDS



**WARNING:** Read and understand this entire manual before operating or servicing this product. Failure to follow these warnings and

- 1 -

instructions can cause personal injury or damage to valuable property. Avoid children using the product. And this product is not a toy. Do not allow children to play.

### TECHNICAL PARAMETER

product name	Mini Split Stand
Model	C4++
Product size(mm)	900*500*300
Max load(kg/lbs)	250/551

### PACKAGE LIST

No.	Name	Picture	QTY
A	Longitudinal pole		2
B	Horizontal pole		2
C	Vertical pole		4
D	Support pole		2

- 2 -

E	Plastic cover		4
F	Base		4
G	Mounting plate		2
H	Buffer pad		4
I	Screw component M8*20mm		12
J	Expansion screw: M8*70		4
K	Open end wrench:10-13		1
L	Manual		1

- 3 -

## ASSEMBLY INSTRUCTIONS

Finished product graphics:

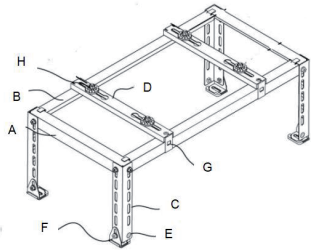

Step1: Assemble the longitudinal poles(A) with horizontal poles(B) to be a frame.

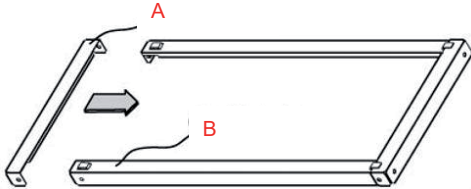

Step2: Assemble the base(F) with the vertical pole(C), assemble them with screw(I), insert the plastic cover(E).

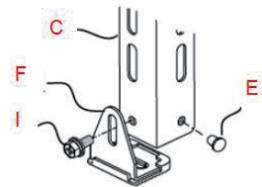

- 4 -

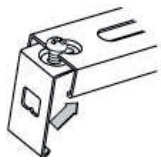

(2) Then insert the mounting plate to the support pole, fasten the screw slowly.

Step5: Put the buffer pad(H) onto the support pole(D), fasten the AC on the buffer pad.

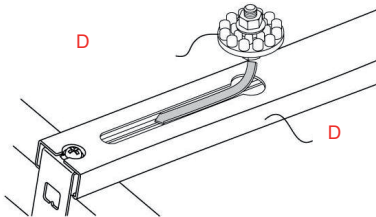

- 6 -

Step3: Assemble the group(1) and group(2) with screw component(I).

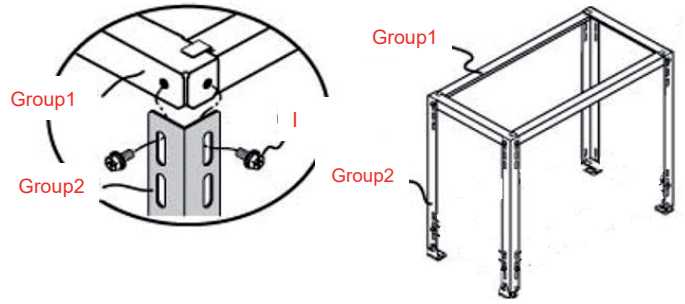

Step4: Put the Support pole(D) on the frame according to the AC size. Insert the mounting plate(G) to the support pole.

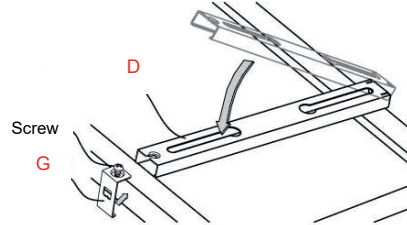

(1) Lock the screw with the mounting plate(G), do not fasten the screw first.

- 5 -

Step6: Confirm the installation position and mark the hole positions, then drill holes. Hammer the plastic tube of the expansion screw(J) into the hole. Lock the expansion screw with the base.

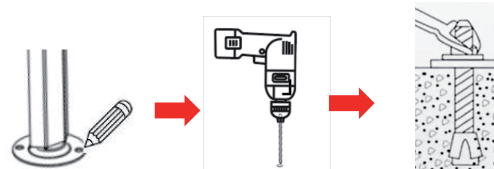

**Manufacturer:** Shanghai muxinmuyeyouxiangongsi  
**Address:** Shuangchenglu 803nong11hao1602A-1609shi, baoshanqu, shanghai 200000 CN.  
**Imported to AUS:** SIHAO PTY LTD. 1 ROKEVA STREET EASTWOOD NSW 2122 Australia  
**Imported to USA:** Sanven Technology Ltd. Suite 250, 9166 Anaheim Place, Rancho Cucamonga, CA 91730

UK	REP	YH CONSULTING LIMITED. C/O YH Consulting Limited Office 147, Centurion House, London Road, Staines-upon-Thames, Surrey, TW18 4AX
----	-----	---

EC	REP	E-CrossStu GmbH Mainzer Landstr.69, 60329 Frankfurt am Main.
----	-----	--

- 7 -

# VEVOR®

TOUGH TOOLS, HALF PRICE

Wsparcie techniczne i certyfikat gwarancji elektronicznej [www.vevor.com/support](http://www.vevor.com/support)

## MINI SPLIT STAND

MODEL: C4++

Nadal staramy się oferować Państwu narzędzia w konkurencyjnych cenach. „Oszczędź połowę”, „Połowa ceny” lub jakiegokolwiek inne podobne wyrażenia używane wyłącznie przez nas przedstawia szacunkowe oszczędności, jakie możesz uzyskać kupując określone narzędzia z nami w porównaniu do głównych, najlepszych marek i niekoniecznie oznacza to pokrycie wszystkie kategorie narzędzi oferowanych przez nas. Uprzejmie przypominamy o dokładnym sprawdzeniu kiedy składasz u nas zamówienie, jeśli faktycznie oszczędzasz Połowa w porównaniu do najlepszych, największych marek.

# VEVOR®

TOUGH TOOLS, HALF PRICE

## MINI SPLIT STAND

MODEL: C4++



<Zdjęcie tylko w celach informacyjnych>

POTRZEBUJESZ POMOCY? SKONTAKTUJ SIĘ Z NAMI!

Masz pytania dotyczące produktu? Potrzebujesz wsparcia technicznego? Nie wahaj się

Skontaktuj się z nami:

Wsparcie techniczne i certyfikat e-gwarancji

[www.vevor.com/support](http://www.vevor.com/support)

To jest oryginalna instrukcja, proszę przeczytać wszystkie instrukcje w podręczniku

przed rozpoczęciem użytkowania należy dokładnie zapoznać się z treścią niniejszego Regulaminu. VEVOR zastrzega sobie prawo do jednoznacznej interpretacji naszych

instrukcja obsługi. Wygląd produktu podlega

produkt, który otrzymałeś. Przepraszamy, że nie poinformujemy Cię ponownie, jeśli

czy w naszym produkcie pojawiły się jakieś aktualizacje technologii lub oprogramowania.

### WAŻNE ZABEZPIECZENIA



OSTRZEŻENIE: Przed przystąpieniem do użytkowania należy przeczytać i zrozumieć całą instrukcję.

obsługi lub serwisowania tego produktu. Nieprzestrzeganie tych ostrzeżeń i

- 1 -

instrukcji może spowodować obrażenia ciała lub uszkodzenie cennego mienia. Unikaj używania produktu przez dzieci. Produkt ten nie jest zabawką. Nie pozwalaj dzieci do zabawy.

#### PARAMETRY TECHNICZNE

nazwa produktu	Mini stojak dzielony
Model	C4++
Rozmiar produktu (mm)	900*500*300
Maksymalne obciążenie (kg/funty)	250/551

#### LISTA PAKIETÓW

NIE.	Nazwa	Zdjęcie	ILOŚĆ
A	Słup podłużny		2
B	Słup poziomy		2
C	Słup pionowy		4
D	Słup podporowy		2

- 2 -

mi	Oslona plastikowa		4
F	Opierać		4
G	Płyta montażowa		2
H	Podkładka buforowa		4
i	Komponent śrubowy M8*20mm		12
J	Śruba rozprężna: M8*70		4
K	Kluczek płaski: 10-13		1
L	Podręcznik		1

- 3 -

Grafika gotowego produktu :

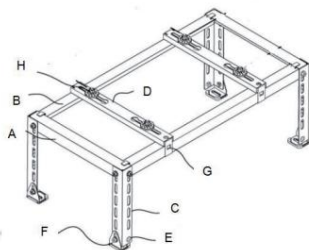

Krok 1: Złóż słupki podłużne (A) ze słupkami poziomymi (B), aby utworzyć ramę.

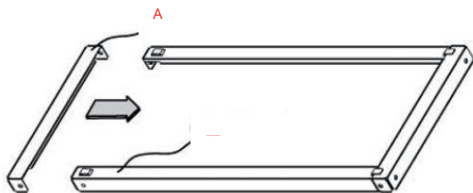

Krok 2: Złóż podstawę (F) z pionowym drążkiem (C), przykręć je śrubą (I), załóż plastikową osłonę (E).

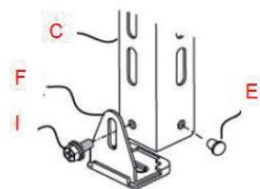

- 4 -

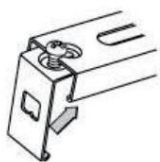

(2) Następnie włóż płytkę montażową do słupka podporowego,

dokręcaj śrubę powoli.

Krok 5: Umieść podkładkę amortyzującą (H) na drążku podporowym (D), zamocuj AC na podkładce amortyzującej.

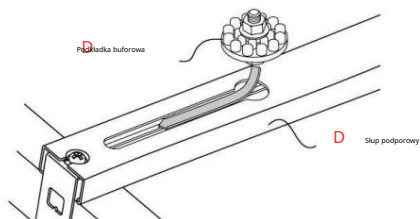

- 6 -

Krok 3: Złóż grupę (1) i grupę (2) za pomocą elementu śrubowego (I).

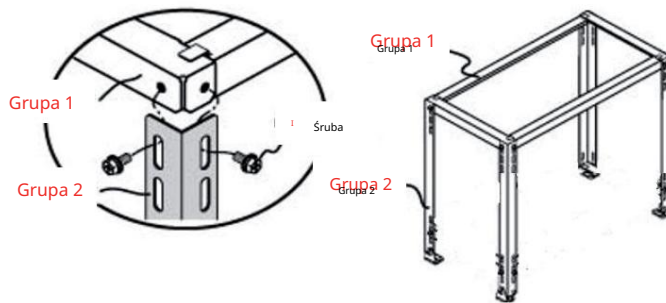

Krok 4: Umieść słupki podporowy (D) na ramie zgodnie z rozmiarem klimatyzatora. Włóż płytkę montażową (G) do słupka podporowego.

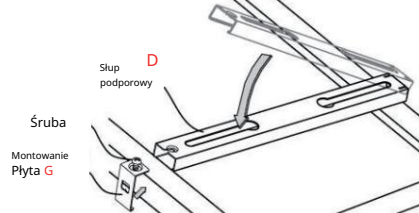

(1) Zablokuj śrubę za pomocą płytki montażowej (G), nie dokręcaj

śruba pierwsza.

- 5 -

Krok 6: Potwierdź pozycję instalacji i zaznacz pozycje otworów, a następnie wywierć otwory. Wbij plastikową rurkę śruby rozprężnej (J) w otwór.

Zablokuj śrubę rozporową w podstawie.

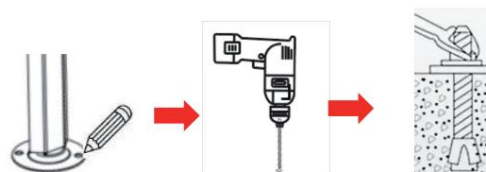

Producent: Shanghai muxinmuyeyouxiangongsi Adres:

Shuangchenglu 803nong11hao1602A-1609shi, baoshanqu, szanghaj 200000 CN.

Importowane do AUS: SIHAO PTY LTD. 1 ROKEVA STREET EASTWOOD NSW 2122 Australia

Importowane do USA: Sanven Technology Ltd. Suite 250, 9166 Anaheim Place, Rancho Cucamonga, CA 91730

REP WIELKIEJ BRYTANII	
-----------------------	--

YH CONSULTING LIMITED.  
C/O YH Consulting Limited Biuro 147, Centurion  
Dom, London Road, Staines-upon-Thames,  
Surrey, TW18 4AX

Przedstawiciel UE	
-------------------	--

E-CrossStu GmbH  
Mainzer Landstr.69,  
60329 Frankfurt nad Menem.

- 7 -

# VEVOR®

TOUGH TOOLS, HALF PRICE

Technischer Support und E-Garantie-Zertifikat [www.vevor.com/support](http://www.vevor.com/support)

## MINI SPLIT STAND

MODELL: C4++

Wir sind weiterhin bestrebt, Ihnen Werkzeuge zu wettbewerbsfähigen Preisen anzubieten. "Sparen Sie die Hälfte", "Halber Preis" oder andere ähnliche Ausdrücke, die wir nur verwenden stellt eine Schätzung der Einsparungen dar, die Sie durch den Kauf bestimmter Werkzeuge erzielen könnten mit uns im Vergleich zu den großen Top-Marken und bedeutet nicht unbedingt, zu decken alle Kategorien von Werkzeugen, die wir anbieten. Wir bitten Sie, sorgfältig zu prüfen wenn Sie bei uns eine Bestellung aufgeben, wenn Sie tatsächlich sparen Die Hälfte im Vergleich zu den Top-Großmarken.

# VEVOR®

TOUGH TOOLS, HALF PRICE

## MINI SPLIT STAND

MODELL: C4++



<Bild nur als Referenz>

**Brauchen Sie Hilfe? Kontaktieren Sie uns!**

Haben Sie Fragen zu unseren Produkten? Benötigen Sie technischen Support? Kontakt:

**Technischer Support und E-Garantie-Zertifikat**  
[www.vevor.com/support](http://www.vevor.com/support)

Dies ist die Originalanleitung. Bitte lesen Sie alle Anweisungen im Handbuch. sorgfältig vor der Inbetriebnahme. VEVOR behält sich eine klare Auslegung unserer Benutzerhandbuch. Das Aussehen des Produkts unterliegt den Produkt, das Sie erhalten haben. Bitte haben Sie Verständnis, dass wir Sie nicht erneut informieren, wenn es Technologie- oder Software-Updates für unser Produkt gibt.

### WICHTIGE SICHERHEITSHINWEISE



**WARNUNG:** Lesen und verstehen Sie dieses Handbuch vollständig, bevor Sie Betrieb oder Wartung dieses Produkts. Die Nichtbeachtung dieser Warnungen und

- 1 -

Anweisungen können zu Verletzungen oder Sachschäden führen.

Vermeiden Sie die Verwendung des Produkts durch Kinder. Dieses Produkt ist kein Spielzeug. Erlauben Sie nicht Kinder zum Spielen.

### TECHNISCHE PARAMETER

Produktname	Mini-Split-Ständer
Modell	C4++
Produktgröße (mm)	900*500*300
Maximale Belastung (kg/lbs)	250/551

### PAKETLISTE

NEIN.	Name	Bild	MENGE
A	Längsstange		2
B	Horizontale Stange		2
C	Vertikale Stange		4
D	Stützstange		2

- 2 -

E	Kunststoffabdeckung		4
F	Base		4
G	Montageplatte		2
H	Prallschutz		4
	Schraubenkomponente M8*20mm		12
J	Dehnschraube: M8*70		4
K	Maulschlüssel: 10-13		1
L	Handbuch		1

- 3 -

Grafiken des fertigen Produkts :

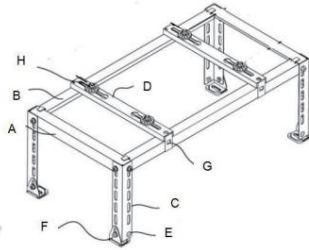

Schritt 1: Setzen Sie die Längsstangen (A) mit den Querstangen (B) zu einem Rahmen zusammen.

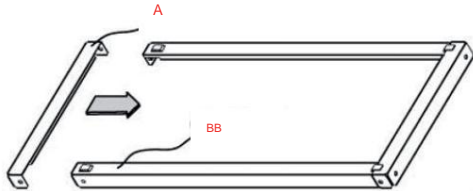

Schritt 2: Montieren Sie die Basis (F) mit der vertikalen Stange (C), befestigen Sie sie mit der Schraube (I) und setzen Sie die Kunststoffabdeckung (E) ein.

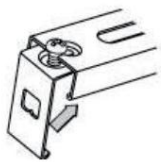
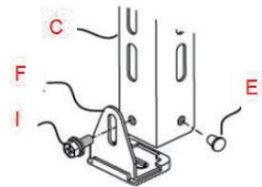

(2) Setzen Sie dann die Montageplatte auf die Stützstange.

Ziehen Sie die Schraube langsam fest.

Schritt 5: Setzen Sie das Pufferpolster (H) auf die Stützstange (D) und befestigen Sie die AC am Pufferpolster.

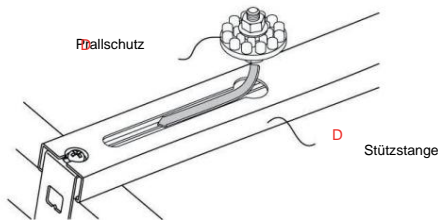

Schritt 3: Montieren Sie die Gruppe (1) und die Gruppe (2) mit der Schraubkomponente (I).

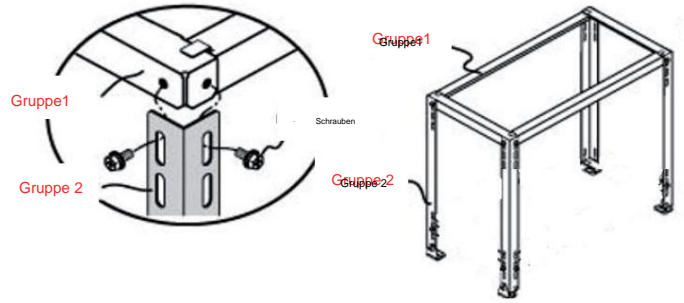

Schritt 4: Setzen Sie die Stützstange (D) entsprechend der AC-Größe auf den Rahmen. Setzen Sie die Montageplatte (G) in die Stützstange ein.

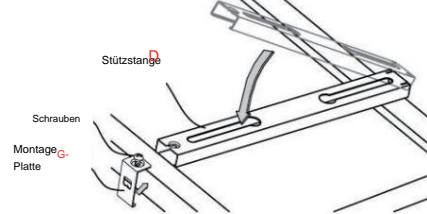

(1) Die Schraube mit der Montageplatte (G) verriegeln, die

zuerst die Schraube.

Schritt 6: Bestätigen Sie die Installationsposition und markieren Sie die Lochpositionen. Bohren Sie dann Löcher. Hämmern Sie das Kunststoffrohr der Dehnschraube (J) in das Loch. Verriegeln Sie die Dehnschraube mit der Basis.

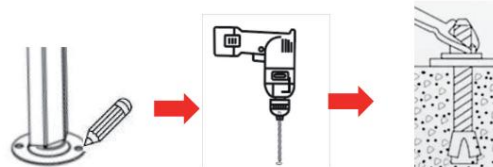

**Hersteller:** Shanghai muxinmuyeyouxiangongsi **Adresse:**

Shuangchenglu 803nong11hao1602A-1609shi, baoshanqu, Shanghai 200000 CN.

**Importiert nach AUS:** SIHAO PTY LTD. 1 ROKEVA STREET EASTWOOD NSW 2122 Australien

**Importiert in die USA:** Sanven Technology Ltd. Suite 250, 9166 Anaheim Place, Rancho Cucamonga, CA 91730



YH CONSULTING LIMITED.

C/O YH Consulting Limited, Büro 147, Centurion Haus, London Road, Staines-upon-Thames, Surrey, TW18 4AX



E-CrossStu GmbH

Mainzer Landstr.69, 60329 Frankfurt am Main.

# VEVOR®

**TOUGH TOOLS, HALF PRICE**

Assistance technique et certificat de garantie électronique [www.vevor.com/support](http://www.vevor.com/support)

## MINI SUPPORT SPLIT

MODÈLE : C4++

Nous continuons à nous engager à vous fournir des outils à des prix compétitifs. « Économisez la moitié », « Moitié prix » ou toute autre expression similaire utilisée par nous uniquement représente une estimation des économies que vous pourriez réaliser en achetant certains outils avec nous par rapport aux grandes marques et ne signifie pas nécessairement couvrir Toutes les catégories d'outils que nous proposons. Veuillez les vérifier attentivement. lorsque vous passez une commande chez nous si vous économisez réellement La moitié par rapport aux plus grandes marques.

**VEVOR®**  
TOUGH TOOLS, HALF PRICE

MINI SUPPORT SPLIT

MODÈLE : C4++



<Image à titre indicatif uniquement>

BESOIN D'AIDE ? CONTACTEZ-NOUS !

Des questions sur les produits ? Besoin d'assistance technique ? N'hésitez pas à nous contacter. Contactez-nous:

Assistance technique et certificat de garantie électronique  
[www.vevor.com/support](http://www.vevor.com/support)

Ceci est l'instruction originale, veuillez lire toutes les instructions du manuel attentivement avant toute utilisation. VEVOR se réserve une interprétation claire de nos manuel d'utilisation. L'apparence du produit sera soumise aux produit que vous avez reçu. Veuillez nous excuser, nous ne vous informerons pas si il y a des mises à jour technologiques ou logicielles sur notre produit.

### MESURES DE SÉCURITÉ IMPORTANTES



AVERTISSEMENT : Lisez et comprenez l'intégralité de ce manuel avant

l'utilisation ou l'entretien de ce produit. Le non-respect de ces avertissements et

- 1 -

le non-respect des instructions peut entraîner des blessures corporelles ou des dommages à des biens de valeur.

Évitez que les enfants utilisent ce produit. Ce produit n'est pas un jouet. Ne le laissez pas les enfants pour jouer.

#### PARAMÈTRE TECHNIQUE

nom du produit	Mini support divisé
Modèle	C4++
Taille du produit (mm)	900*500*300
Charge maximale (kg/lb)	250/551

#### LISTE DES PAQUETS

Non.	Nom	Image	Qté
UN	pôle longitudinal		2
B	poteau horizontal		2
C	poteau vertical		4
D	poteau de soutien		2

- 2 -

E	Couverture en plastique		4
F	Base		4
G	Plaque de montage		2
H	Tampon tampon		4
	Composant à vis M8*20mm		12
J	Vis d'expansion : M8*70		4
K	Clé à fourche : 10-13		1
L	Manuel		1

- 3 -

Graphiques du produit fini :

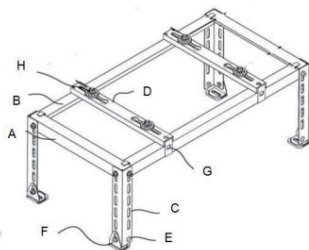

Étape 1 : Assemblez les poteaux longitudinaux (A) avec les poteaux horizontaux (B) pour former un cadre.

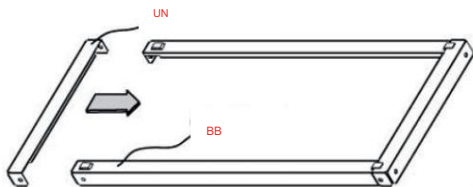

Étape 2 : Assemblez la base (F) avec le poteau vertical (C), assemblez-les avec des vis (I), insérez le couvercle en plastique (E).

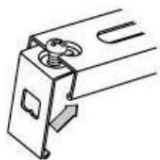
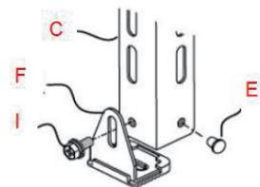

(2) Insérez ensuite la plaque de montage sur le poteau de support,

serrez la vis lentement.

Étape 5 : Placez le tampon (H) sur le poteau de support (D), fixez le CA sur le tampon.

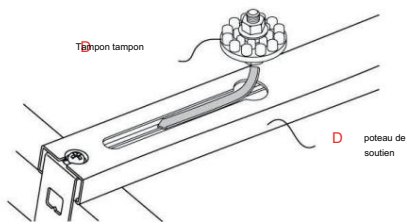

Étape 3 : Assemblez le groupe (1) et le groupe (2) avec le composant à vis (I).

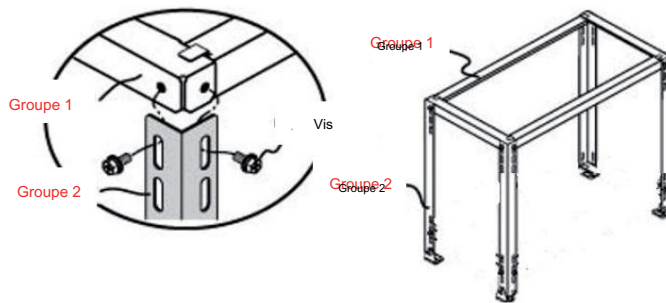

Étape 4 : placez le poteau de support (D) sur le cadre en fonction de la taille du courant alternatif. Insérez la plaque de montage (G) sur le poteau de support.

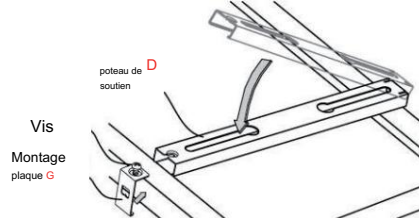

(1) Verrouillez la vis avec la plaque de montage (G), ne fixez pas la visser d'abord.

Étape 6 : Confirmez la position d'installation et marquez l'emplacement des trous, puis percez les trous.

Enfoncez le tube en plastique de la vis d'expansion (J) dans le trou.

Verrouillez la vis d'expansion avec la base.

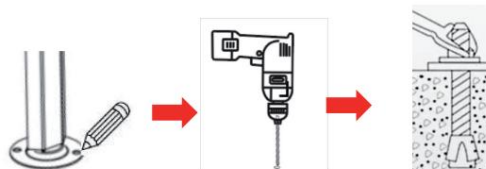

Fabricant : Shanghai muxinmuyeyouxiangongsi Adresse : Shuangchenglu 803nong11hao1602A-1609shi, baoshanqu, shanghai 200000 CN.

Importé en Australie : SIHAO PTY LTD. 1 ROKEVA STREET, ASTWOOD NSW 2122, Australie

Importé aux États-Unis : Sanven Technology Ltd. Suite 250, 9166 Anaheim Place, Rancho Cucamonga, CA 91730

Représentant au Royaume-Uni	YH CONSULTING LIMITÉE. A/S YH Consulting Limited Bureau 147, Centurion Maison, London Road, Staines-upon-Thames, Surrey, TW18 4AX
-----------------------------	--

REPRÉSENTANT DE LA CE	E-CrossStu GmbH Mainzer Landstr.69, 60329 Francfort-sur-le-Main.
-----------------------	--

# VEVOR®

TOUGH TOOLS, HALF PRICE

Technische ondersteuning en e-garantiecertificaat [www.vevor.com/support](http://www.vevor.com/support)

## MINI SPLIT STAND

MODEL: C4++

Wij streven er voortdurend naar om u gereedschappen tegen concurrerende prijzen te leveren. "Bespaar de helft", "halve prijs" of andere soortgelijke uitdrukkingen die alleen door ons worden gebruikt geeft een schatting van de besparingen die u kunt behalen door bepaalde gereedschappen te kopen bij ons vergeleken met de grote topmerken en betekent niet per se dat je moet dekken alle categorieën van tools die wij aanbieden. U wordt vriendelijk verzocht om zorgvuldig te controleren wanneer u een bestelling bij ons plaatst, als u daadwerkelijk bespaart De helft vergeleken met de grote topmerken.

# VEVOR®

TOUGH TOOLS, HALF PRICE

## MINI SPLIT STAND

MODEL: C4++



<Afbeelding alleen ter referentie>

**HULP NODIG? NEEM CONTACT MET ONS OP!**

Heeft u vragen over het product? Heeft u technische ondersteuning nodig? Neem dan gerust contact met ons op.

Neem contact met ons op:

**Technische ondersteuning en e-garantiecertificaat**  
[www.vevor.com/support](http://www.vevor.com/support)

Dit is de originele instructie, lees alle instructies in de handleiding zorgvuldig door voordat u gaat werken. VEVOR behoudt zich een duidelijke interpretatie van onze gebruikershandleiding. Het uiterlijk van het product is onderworpen aan de product dat u hebt ontvangen. Vergeef ons dat we u niet opnieuw zullen informeren als er technologische of software-updates voor ons product zijn.

### BELANGRIJKE VEILIGHEIDSMATREGELEN



**WAARSCHUWING:** Lees en begrijp deze hele handleiding voordat u

het bedienen of onderhouden van dit product. Het niet opvolgen van deze waarschuwingen en

- 1 -

Het niet opvolgen van de instructies kan persoonlijk letsel of schade aan waardevolle eigendommen veroorzaken.

Vermijd dat kinderen het product gebruiken. En dit product is geen speelgoed. Laat het niet toe kinderen om te spelen.

### TECHNISCHE PARAMETER

productnaam	Mini Split-standaard
Model	C4++
Productgrootte (mm)	900*500*300
Maximale belasting (kg/lbs)	250/551

### PAKKETLIJST

Nee.	Naam	Afbeelding	Hoeveelheid
A	Longitudinale paal		2
B	Horizontale paal		2
C	Verticale paal		4
D	Steunpaal		2

- 2 -

Ik	Kunststof deksel		4
F	Baseren		4
G	Montageplaat		2
H	Bufferpad		4
I	Schroefcomponent M8*20mm		12
J	Expansieschroef: M8*70		4
Ik	Steeksleutel: 10-13		1
Ik	Handmatig		1

- 3 -

## MONTAGE-INSTRUCTIES

Grafische eindproducten :

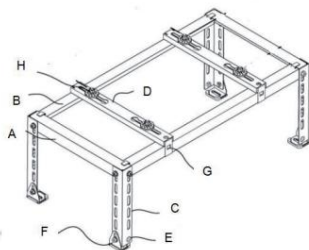

Stap 1: Monteer de lengtestaven (A) met de horizontale staven (B) tot een frame.

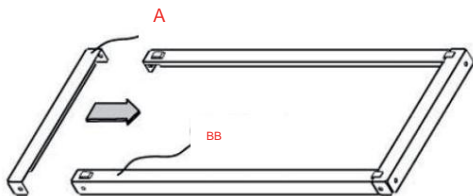

Stap 2: Monteer de basis (F) met de verticale paal (C), monteer ze met de schroef (I) en plaats de kunststof afdekking (E).

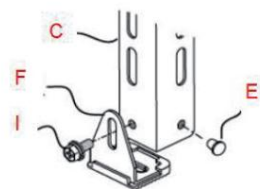

- 4 -



(2) Plaats vervolgens de montageplaat op de steunpaal,

Draai de schroef langzaam vast.

Stap 5: Plaats de buffermat (H) op de steunpaal (D) en bevestig de AC op de buffermat.

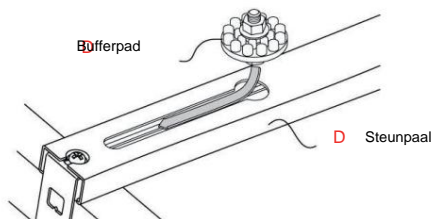

- 6 -

Stap 3: Monteer de groep (1) en groep (2) met schroefcomponent (I).

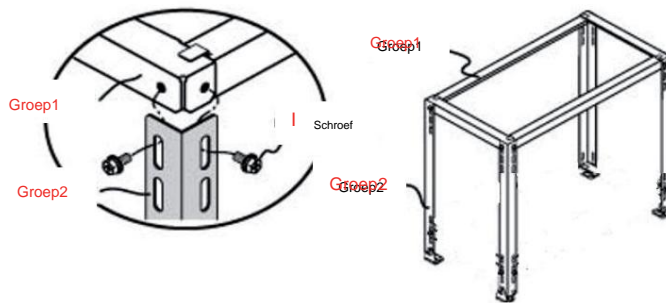

Stap 4: Plaats de steunpaal (D) op het frame volgens de AC-maat. Plaats de montageplaat (G) op de steunpaal.

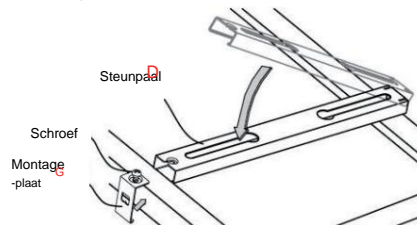

(1) Vergrendel de schroef met de montageplaat (G), draai de

eerst schroeven.

- 5 -

Stap 6: Bevestig de installatiepositie en markeer de gatenposities, boor vervolgens gaten. Hamer de plastic buis van de expansieschroef (J) in het gat. Zet de expansieschroef vast met de basis.

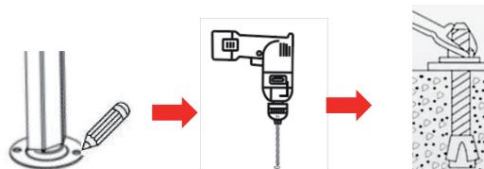

**Fabrikant:** Shanghai muxinmuyeyouxiangongsi

**Adres:** Shuangchenglu 803nong11hao1602A-1609shi, baoshanqu, shanghai 200000 CN.

**Geïmporteerd naar AUS:** SIHAO PTY LTD. 1 ROKEVA STREET EASTWOOD NSW 2122 Australië

**Geïmporteerd naar de VS:** Sanven Technology Ltd. Suite 250, 9166 Anaheim Place, Rancho Cucamonga, CA 91730



YH CONSULTING LIMITED.  
C/O YH Consulting Limited Kantoor 147, Centurion  
Huis, London Road, Staines-upon-Thames,  
Surrey, TW18 4AX



E-CrossStu GmbH  
Mainzer Landstr.69,  
60329 Frankfurt am Main.

- 7 -

# VEVOR®

TOUGH TOOLS, HALF PRICE

Teknisk support och e-garanticertifikat [www.vevor.com/support](http://www.vevor.com/support)

## MINI SPLIT STÄLL

MODELL: C4++

Vi fortsätter att vara engagerade i att ge dig verktyg till konkurrenskraftiga priser. "Spara hälften", "Halva priset" eller andra liknande uttryck som endast används av oss representerar en uppskattning av besparingar du kan dra nytta av att köpa vissa verktyg med oss jämfört med de stora toppmärkena och betyder inte nödvändigtvis att täcka alla kategorier av verktyg som erbjuds av oss. Du påminns om att kontrollera noggrant när du lägger en beställning hos oss om du verkligen sparar Hälften i jämförelse med de främsta stora varumärkena.

**VEVOR®**  
TOUGH TOOLS, HALF PRICE

MINI SPLIT STÄLL

MODELL: C4++



<Endast bild för referens>

### BEHÖVER HJÄLP? KONTAKTA OSS!

Har du produktfrågor? Behöver du teknisk support? Du får gärna kontakta oss:

**Teknisk support och e-garanticertifikat**  
[www.vevor.com/support](http://www.vevor.com/support)

Detta är den ursprungliga instruktionen, läs alla manualer noggrant innan användning. VEVOR reserverar sig för en tydlig tolkning av vår bruksanvisning. Produktens utseende ska vara beroende av produkt du fått. Förlåt oss att vi inte kommer att informera dig igen om det finns någon teknik eller mjukvaruuppdateringar på vår produkt.

### VIKTIGA SÄKERHETSÅTGÄRDER



**WARNING:** Läs och förstå hela denna manual innan

använda eller serva denna produkt. Underlåtenhet att följa dessa varningar och

- 1 -

instruktioner kan orsaka personskada eller skada på värdefull egendom. Undvik att barn använder produkten. Och den här produkten är inte en leksak. Tillåt inte barn att leka.

### TEKNISK PARAMETER

produktnamn	Mini Split Stativ
Modell	C4++
Produktstorlek (mm)	900*500*300
Max belastning (kg/lb)	250/551

### PAKETLISTA

Inga.	Namn	Bild	ANTAL
A	Längsgående stolpe		2
B	Horisontell stolpe		2
C	Vertikal stolpe		4
D	Stödstång		2

- 2 -

E	Plastöverdrag		4
F	Bas		4
G	Monteringsplatta		2
H	Buffertdyna		4
	Skruvkomponent M8*20mm		12
J	Expansionskrav: M8*70		4
K	Öppen skiftnyckel: 10-13		1
L	Manuell		1

- 3 -

Färdig produktgrafik :

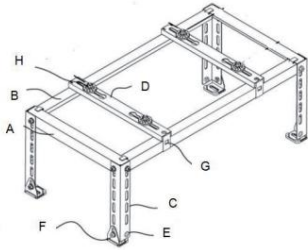

Steg 1: Montera de långsgående stolparna (A) med horisontella stolpar (B) för att bli en ram.

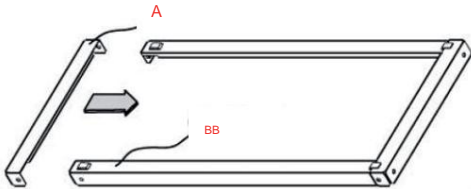

Steg 2: Montera basen (F) med den vertikala stolpen (C), montera dem med skruv (I), sätt i plastkåpan (E).

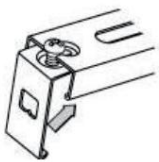
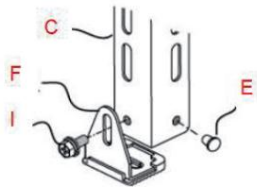

(2) Sätt sedan in monteringsplattan på stödstången,

skruva fast skruven långsamt.

Steg 5: Sätt buffertdynan (H) på stödstolpen (D), fäst AC på buffertdynan.

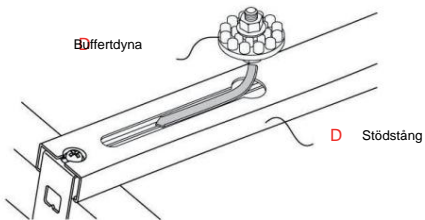

Steg 3: Montera gruppen(1) och grupp(2) med skruvkomponent(I).

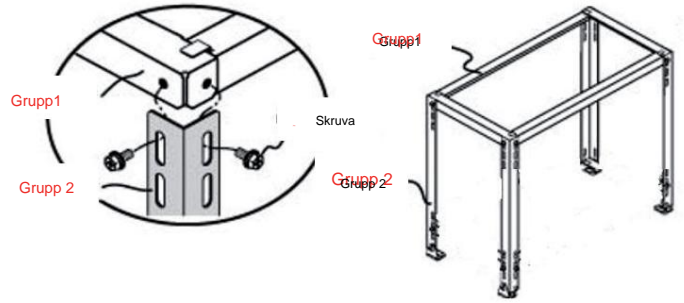

Steg 4: Sätt stödstången (D) på ramen enligt AC-storleken.

Sätt in monteringsplattan (G) i stödstången.

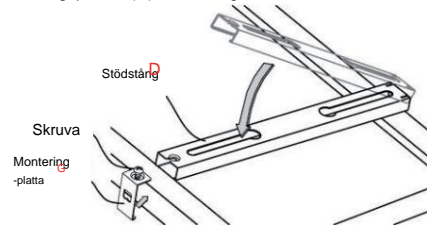

(1) Lås skruven med monteringsplattan (G), fäst inte

skruva först.

Steg 6: Bekräfta installationspositionen och markera hålpositionerna, borra sedan hål. Slå in plaströret på expansionsskruven (J) i hålet.

Lås expansionsskruven med basen.

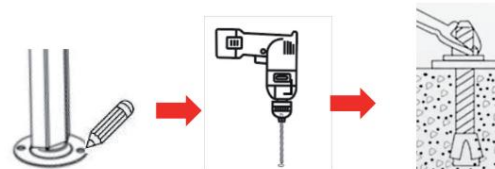

**Tillverkare:** Shanghai muxinmuyouxiangongsi **Adress:**

Shuangchenglu 803nong11hao1602A-1609shi, baoshanqu, shanghai 200000 CN.

**Importerad till AUS:** SIHAO PTY LTD. 1 ROKEVA STREET EASTWOOD NSW 2122 Australien

**Importerad till USA:** Sanven Technology Ltd. Suite 250, 9166 Anaheim Place, Rancho Cucamonga, CA 91730



YH CONSULTING LIMITED.  
C/O YH Consulting Limited Office 147, Centurion House, London Road, Staines-upon-Thames, Surrey, TW18 4AX



E-CrossStu GmbH  
Mainzer Landstr.69,  
60329 Frankfurt am Main.

# VEVOR®

TOUGH TOOLS, HALF PRICE

Soporte técnico y certificado de garantía electrónica [www.vevor.com/support](http://www.vevor.com/support)

## SOPORTE MINI SPLIT

MODELO: C4++

Seguimos comprometidos a brindarle herramientas a precios competitivos.  
 "Ahorra la mitad", "Mitad de precio" o cualquier otra expresión similar utilizada únicamente por nosotros  
 Representa una estimación de los ahorros que podría obtener al comprar ciertas herramientas.  
 con nosotros en comparación con las principales marcas líderes y no significa necesariamente cubrir  
 Todas las categorías de herramientas que ofrecemos. Le recordamos que debe verificarlas cuidadosamente.  
 Cuando realiza un pedido con nosotros, si realmente está ahorrando  
 La mitad en comparación con las principales marcas principales.

# VEVOR®

TOUGH TOOLS, HALF PRICE

## SOPORTE MINI SPLIT

MODELO: C4++



<Imagen solo como referencia>

¿NECESITAS AYUDA? ¡CONTÁCTANOS!

¿Tiene preguntas sobre el producto? ¿Necesita asistencia técnica? No dude en contactarnos.  
 Contáctanos:

Soporte técnico y certificado de garantía electrónica  
[www.vevor.com/support](http://www.vevor.com/support)

Estas son las instrucciones originales, lea todas las instrucciones del manual.  
 Antes de operar, VEVOR se reserva el derecho de interpretar nuestros términos y condiciones.  
 manual de usuario. La apariencia del producto estará sujeta a la  
 producto que recibió. Disculpe si no le informamos nuevamente si  
 ¿Hay alguna actualización tecnológica o de software en nuestro producto?

### MEDIDAS DE SEGURIDAD IMPORTANTES



ADVERTENCIA: Lea y comprenda todo este manual antes de  
 operar o dar servicio a este producto. El incumplimiento de estas advertencias y

- 1 -

La no observancia de estas instrucciones puede provocar lesiones personales o daños a bienes valiosos.  
 Evite que los niños utilicen este producto. Este producto no es un juguete. No permita que...  
 Los niños juegan.

### PARÁMETROS TÉCNICOS

nombre del producto	Mini soporte dividido
Modelo	C4++
Tamaño del producto (mm)	900*500*300
Carga máxima (kg/lb)	250/551

### LISTA DE PAQUETES

No.	Nombre	Imagen	CANTIDAD
A	Polo longitudinal		2
B	Poste horizontal		2
do	Poste vertical		4
D	Poste de soporte		2

- 2 -

mi	cubierta de plástico		4
F	Base		4
---	Placa de montaje		2
H	Almohadilla amortiguadora		4
I	Componente de tornillo M8*20 mm		12
yo	Tornillo de expansión: M8*70		4
K	Llave de boca abierta: 10-13		1
yo	Manual		1

- 3 -

Gráficos del producto terminado :

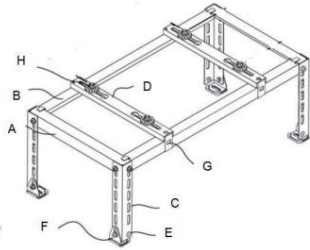

Paso 1: Ensamble los postes longitudinales (A) con los postes horizontales (B) para formar un marco.

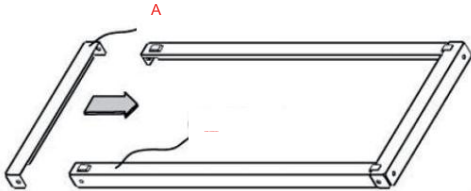

Paso 2: Ensamblar la base (F) con el poste vertical (C), ensamblarlos con el tornillo (I), insertar la cubierta plástica (E).

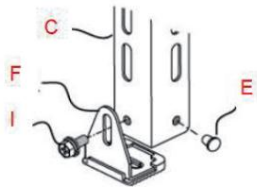

- 4 -

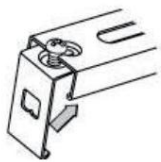

(2) A continuación, inserte la placa de montaje en el poste de soporte,

Apriete el tornillo lentamente.

Paso 5: Coloque la almohadilla amortiguadora (H) en el poste de soporte (D) y fije el aire acondicionado en la almohadilla amortiguadora.

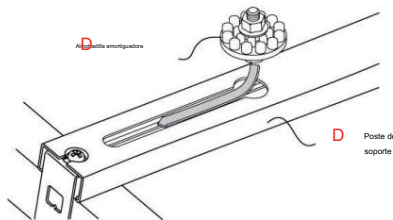

- 6 -

Paso 3: Ensamble el grupo (1) y el grupo (2) con el componente de tornillo (I).

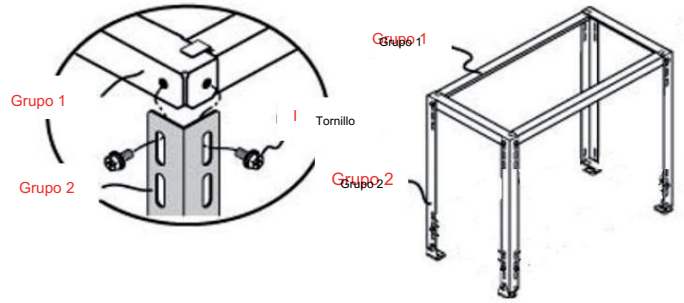

Paso 4: Coloque el poste de soporte (D) en el marco de acuerdo con el tamaño del aire acondicionado. Inserte la placa de montaje (G) en el poste de soporte.

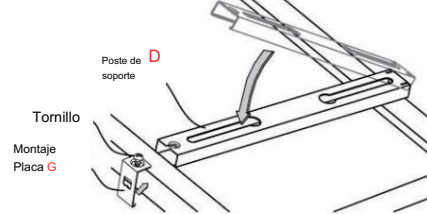

(1) Bloquee el tornillo con la placa de montaje (G), no apriete el

Atornillar primero.

- 5 -

Paso 6: Confirme la posición de instalación, marque la posición de los agujeros y perforo los agujeros. Introduzca el tubo de plástico del tornillo de expansión (J) en el agujero. Bloquee el tornillo de expansión con la base.

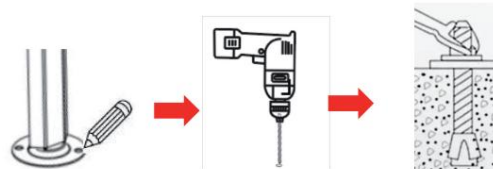

Fabricante: Shanghai muxinmuyeyouxiangongsi Dirección: Shuangchenglu 803nong11hao1602A-1609shi, baoshanqu, shanghai 200000 CN.

Importado a AUS: SIHAO PTY LTD. 1 ROKEVA STREET, EASTWOOD, NSW 2122, Australia

Importado a EE. UU.: Sanven Technology Ltd. Suite 250, 9166 Anaheim Place, Rancho Cucamonga, CA 91730



YH CONSULTING LIMITADA.  
C/O YH Consulting Limited Oficina 147, Centurion  
Casa, London Road, Staines-upon-Thames,  
Surrey, TW18 4AX

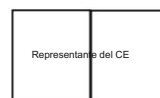

E-CrossStu GmbH  
Mainzer Landstr.69,  
60329 Fráncfort del Meno.

- 7 -

# VEVOR®

TOUGH TOOLS, HALF PRICE

Supporto tecnico e certificato di garanzia elettronica [www.vevor.com/support](http://www.vevor.com/support)

## MINI SUPPORTO SPLIT

MODELLO: C4++

Continuiamo a impegnarci per fornirvi strumenti a prezzi competitivi. "Risparmia la metà", "Metà prezzo" o altre espressioni simili utilizzate solo da noi rappresenta una stima dei risparmi che potresti ottenere acquistando determinati strumenti con noi rispetto ai grandi marchi top e non significa necessariamente coprire tutte le categorie di utensili da noi offerti. Vi ricordiamo cortesemente di verificare attentamente quando effettui un ordine con noi se stai effettivamente risparmiando La metà rispetto ai marchi più importanti.

**VEVOR®**  
TOUGH TOOLS, HALF PRICE

MINI SUPPORTO SPLIT

MODELLO: C4++



<Immagine solo per riferimento>

**HAI BISOGNO DI AIUTO? CONTATTACI!**

Hai domande sul prodotto? Hai bisogno di supporto tecnico? Non esitare a contattarci contattaci:

**Supporto tecnico e certificato di garanzia elettronica**  
[www.vevor.com/support](http://www.vevor.com/support)

Questa è l'istruzione originale, si prega di leggere tutte le istruzioni del manuale attentamente prima di operare. VEVOR si riserva una chiara interpretazione del nostro manuale utente. L'aspetto del prodotto sarà soggetto alla prodotto che hai ricevuto. Perdonaci se non ti informeremo di nuovo se ci sono aggiornamenti tecnologici o software sul nostro prodotto.

### IMPORTANTI MISURE DI SICUREZZA



**ATTENZIONE:** leggere e comprendere l'intero manuale prima

funzionamento o la manutenzione di questo prodotto. La mancata osservanza di queste avvertenze e

- 1 -

istruzioni possono causare lesioni personali o danni a beni di valore.

Evitare che i bambini utilizzino il prodotto. E questo prodotto non è un giocattolo. Non permettere far giocare i bambini.

#### PARAMETRO TECNICO

nome del prodotto	Mini supporto diviso
Modello	C4++
Dimensioni del prodotto (mm)	900*500*300
Carico massimo (kg/libbre)	250/551

#### ELENCO DEI PACCHETTI

NO.	Nome	Immagine	Quantità
UN	Palo longitudinale		2
B	Palo orizzontale		2
C	Palo verticale		4
D	Palo di sostegno		2

- 2 -

E	Copertura in plastica		4
F	Base		4
G	Piastra di montaggio		2
H	Spugnetta		4
.	Componente a vite M8*20mm		12
J	Vite di espansione: M8*70		4
E	Chiave inglese: 10-13		1
L	Manuale		1

- 3 -

Grafica del prodotto finito :

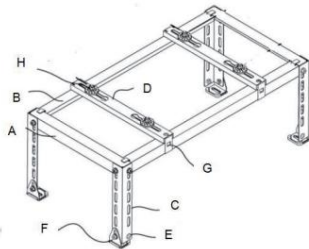

Fase 1: assemblare i pali longitudinali (A) con i pali orizzontali (B) per formare una struttura.

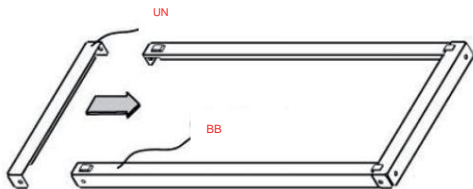

Fase 2: assemblare la base (F) con il palo verticale (C), assemblarli con la vite (I), inserire la copertura in plastica (E).

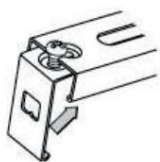
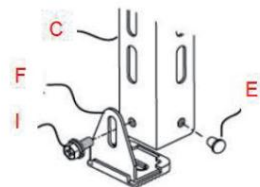

(2) Quindi inserire la piastra di montaggio sul palo di supporto,

stringere lentamente la vite.

Fase 5: Posizionare il cuscinetto ammortizzatore (H) sul palo di supporto (D), fissare l'AC sul cuscinetto ammortizzatore.

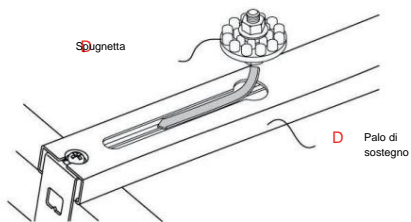

Fase 3: assemblare il gruppo (1) e il gruppo (2) con il componente a vite (I).

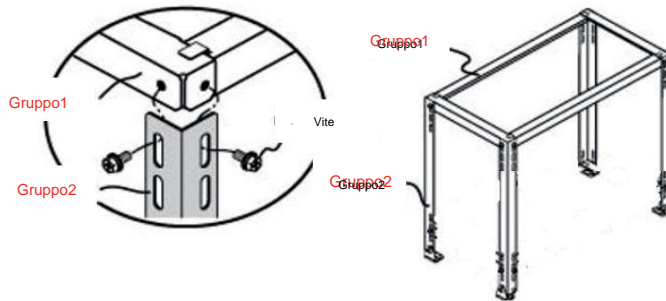

Fase 4: Posizionare il palo di supporto (D) sul telaio in base alle dimensioni del condizionatore.

Inserire la piastra di montaggio (G) sul palo di supporto.

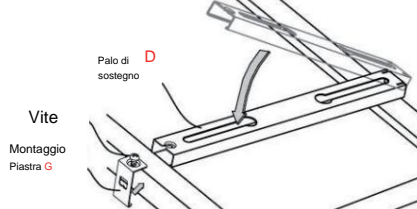

(1) Bloccare la vite con la piastra di montaggio (G), non fissare la prima avvita.

Fase 6: confermare la posizione di installazione e contrassegnare le posizioni dei fori, quindi praticare i fori. Martellare il tubo di plastica della vite di espansione (J) nel foro.

Bloccare la vite di espansione con la base.

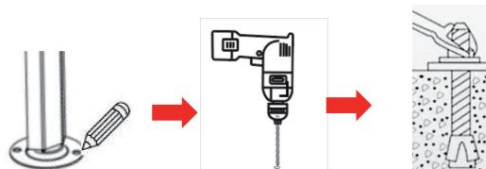

**Produttore:** Shanghai muxinmuyeyouxiangongsi **Indirizzo:**

Shuangchenglu 803nong11hao1602A-1609shi, baoshanqu, shanghai 200000 CN.

**Importato in AUS:** SIHAO PTY LTD. 1 ROKEVA STREET EASTWOOD NSW 2122 Australia

**Importato negli USA:** Sanven Technology Ltd. Suite 250, 9166 Anaheim Place, Rancho Cucamonga, CA 91730



CONSULENZA YH LIMITATA.  
C/O YH Consulting Limited Ufficio 147, Centurion  
Casa, London Road, Staines-upon-Thames,  
Viale della Vittoria, 18/A

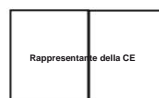

E-CrossStu GmbH  
Via Magonza 69,  
60329 Francoforte sul Meno.