

# M I K O

## IBUKI M AIR PURIFIER

User Manual  
Benutzerhandbuch  
Guide de l'utilisateur  
Guía del usuario  
Guida dell'utente  
Gebruikershandleiding  
Instrukcja użytkownika  
Användarhandbok  
Kullanım Kılavuzu

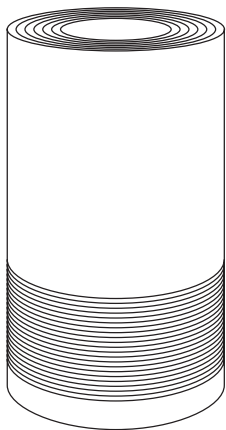

MA-02CW  
MA-02CW-UK  
MA-02CW-EU

Manufactured by Global Trading and Promotion, Inc.  
2325 Ocean Parkway, Brooklyn, NY 11223  
Email: [hello@shopmiko.com](mailto:hello@shopmiko.com)



**AUTHORISED REP COMPLIANCE LTD.**

Ground Floor, 71 Lower Baggot Street,  
Dublin, D02 P593, Ireland.  
[info@arcompliance.com](mailto:info@arcompliance.com)



**AUTHORISED REP COMPLIANCE LTD.**

ARC House, Thurnham,  
Lancaster, LA2 0DT, United Kingdom  
[info@arcompliance.com](mailto:info@arcompliance.com)

## LANGUAGES

ENGLISH .....	04
GERMAN .....	11
FRENCH .....	18
SPANISH .....	25
ITALIAN .....	32
DUTCH .....	39
POLISH .....	46
SWEDISH .....	53
TURKISH .....	60

## READ AND SAVE THESE INSTRUCTIONS

### WARNINGS

---

Failure to comply with the warnings listed below may result in electric shock or serious injury.



This product should be used only in accordance with the specifications outlined in this manual. Usage other than what has been specified here may result in serious injury. When using electrical appliances, basic precautions should always be followed to reduce the risk of fire, electric shock and injury to persons, including the following:

#### READ ALL INSTRUCTIONS BEFORE USING THE UNIT.

- **IMPORTANT:** This appliance has a polarized plug (one blade is wider than the other). To reduce the risk of electric shock, this plug is intended to fit in a polarized outlet only one way. If the plug does not fit fully in the outlet, reverse the plug. If it still does not fit, contact a qualified electrician. Do not attempt to defeat this safety feature. Do not use solvent-based air purifiers such as alcohol or thinner.
- To avoid fire or shock hazard, plug the appliance directly into the right AC electrical outlet.
- Keep the cord out of heavy traffic areas. To avoid fire hazard, NEVER put the cord under rugs, near heat registers, radiator, stoves or heaters.
- To protect against electrical hazards, DO NOT immerse in water or other liquids. Do not use near water.
- Children cannot recognize the hazards associated with the usage of electrical appliances. For this reason, always supervise children when they are near the unit.
- Always unplug the air purifier before moving it, opening the grill, changing filters, cleaning or whenever the air purifier is not in use. Be sure to pull by the plug and not the cord.
- NEVER drop or insert any object into any openings.
- DO NOT run cord under carpeting.

- DO NOT cover cord with throw rugs, runners, or similar coverings.
- DO NOT route cord under furniture or appliances. Arrange cord away from the traffic area and where it will not be tripped over.
- DO NOT operate any appliance with a damaged cord or plug, if the motor fan fails to rotate, after the appliance malfunctions, or if it has been dropped or damaged in any manner. Send to Customer Service for assistance.
- Use appliances only for intended household use as described in this manual. Any other use not recommended by the manufacturer may cause fire, electric shock or injury to persons.
- DO NOT use outdoors.
- DO NOT place anything on top of the unit.
- NEVER block the air openings, grills/outlets or place on a soft surface such as a bed or sofa, as this could cause the unit to tip over, blocking the air intake or outtake opening.
- DO NOT attempt to repair or adjust any electrical or mechanical functions on this unit. Doing so will void your warranty. The inside of the unit contains no user serviceable parts. All servicing should be performed by qualified personnel only.
- This appliance can be used by children aged from 8 years and above under supervision.
- This appliance can be used by persons with reduced physical, sensory or mental capabilities or lack of experience and knowledge if they have been given supervision or instruction concerning use of the appliance in a safe way and understand the hazards involved.
- Children shall not play with the appliance.
- Cleaning and user maintenance shall not be made by children without supervision.
- Appliances that are obviously damaged must not be operated.
- **WARNING:** To reduce the risk of fire or electric shock, do not use this device with any solid-state speed control device.

## PRODUCT TROUBLESHOOTING

Issue	Checklist	Possible solution
Unit doesn't work	Power is on or not	press the power button to turn unit on
	power plug is plugged tightly	pull out the plug and plug in again
Peculiar smell form the air outlet	The filter has absorbed too dust or particle	Change the filter
Poor performance	Indoor air is too dry	increase indoor humidity
	Enough space around the unit	Place the unit at least 1 foot from any walls or furniture. Remove obstacles
No airflow	obstacles blocking the air outlet or the filter is not removed from plastic bags	Remove obstacles or remove the filter from its plastic bag

## OPERATION INSTRUCTIONS

---

### BEFORE OPERATING THE AIR PURIFIER:

- Carefully remove your air purifier from box and plastic bag.
- Select a firm, level and flat location for the air purifier.  
\*For proper air flow, locate the unit at least 1 foot from any wall or furniture.  
\*Make sure none of the grills are blocked.
- Plug the power cord into a right voltage AC outlet.

**IMPORTANT:** When moving the air purifier, always lift the unit firmly by your hands.

## GET TO KNOW YOUR IBUKI M

---

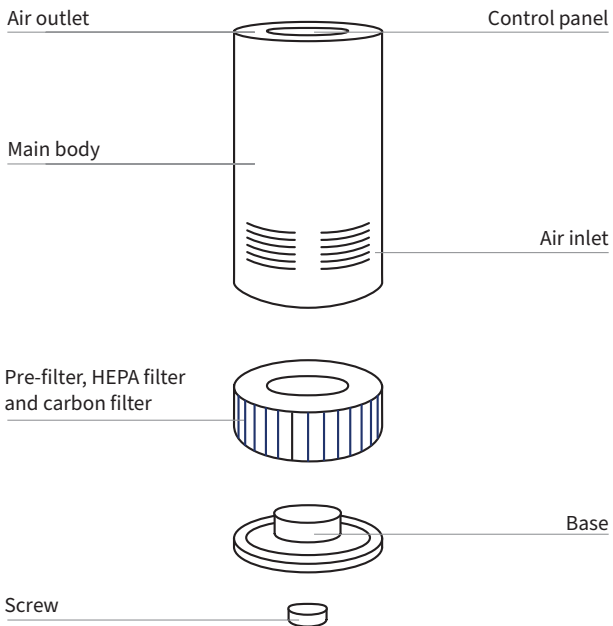

## CONTROL PANEL INSTRUCTIONS

---

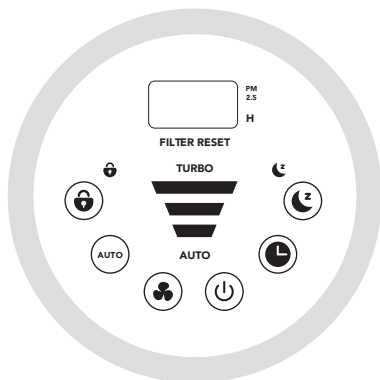

**POWER:** Press this button to power on/off the device.

When the “FILTER RESET” indicator turns red, replace the filter, press this button and hold 2 seconds to reset the filter program.



**SPEED:** There are 4 settings of air cleaning power. Press the button to switch between L(I),M(II),H(III) and Turbo speed.



**TIMER:** Press this button to set a timer of 1,2...12 hours and “H” will light up to indicate a timer is on. To turn off a timer, press this button until the screen shows “- - -” and “H” is off.



**AUTO:** Press this button to enter AUTO mode. Unit automatically adjusts fan speed according to air quality tested by dust sensor.



**SLEEP:** Press this button to enter sleep mode. Fan speed runs on the lowest setting and all the indicator lights turn off. Press any buttons to wake up.



**CHILD LOCK:** Press and hold this button 1 second to turn on child lock to lock all the settings. Press and hold to unlock.

## AIR QUALITY INDICATOR LIGHT

---

The circle light shows different color to indicate air quality in the space.

Air quality	Light color	PM2.5 (ug/m <sup>3</sup> )
Excellent	Blue	0-49
Moderate	Yellow	50-99
Slightly polluted	Orange	100-149
heavily polluted	Red	150+

## CLEANING & MAINTENANCE

---

Wipe the unit at least once every month with a clean, dry, soft cloth. More frequent cleaning may be required depending on environmental conditions.

### NOTE:

- Do NOT stick any foreign objects or your fingers into the unit.
- Do NOT use gasoline, benzene, thinner, harsh cleaners, etc. on/in the unit while cleaning as it will damage the product.
- NEVER use alcohol or other solvents.



### Important Note:

**When the unit is not in use, please turn it off and unplug it.**

## FILTER REPLACEMENT & INSTALLATION

---

### TIME TO REPLACE FILTER

The FILTER RESET indicator turns on means it is time to replace the filter.

Follow the instructions below to change filter and reset the program.

\* IBUKI Filter will last approximately 6 months.

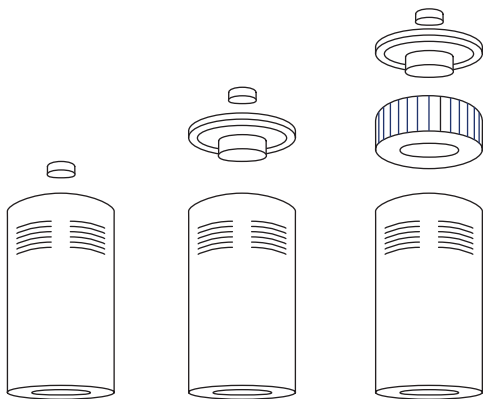

1. Flip you IBUKI upside down.
2. Take off the screw cap by rotating it counterclockwise, and remove the base cover.
3. Take out the dirty filter and replace with a new filter in the unit.
4. Place the base cover back and fasten it with the screw cap.
5. Press the Power button and hold for 2 seconds to reset the filter.

Get your replacement filters on **SHOPMIKO.COM**

or simply scan this QR code



## LESEN UND BEWAHREN SIE DIESE ANLEITUNG UND WARNHINWEISE AUF

Die Nichtbeachtung der unten aufgeführten Warnungen kann zu Stromschlägen oder schweren Verletzungen führen.



This product should be used only in accordance with the specifications outlined in this manual. Usage other than what has been specified here may result in serious injury. When using electrical appliances, basic precautions should always be followed to reduce the risk of fire, electric shock and injury to persons, including the following:

### READ ALL INSTRUCTIONS BEFORE USING THE UNIT.

- LESEN SIE ALLE ANWEISUNGEN, BEVOR SIE DAS GERÄT VERWENDEN.
- WICHTIG – Dieses Gerät verfügt über einen polarisierten Stecker (ein Stecker ist breiter als der andere). Um das Risiko eines Stromschlags zu verringern, passt dieser Stecker nur in einer Richtung in eine polarisierte Steckdose. Wenn der Stecker nicht vollständig in die Steckdose passt, drehen Sie den Stecker um. Wenn es immer noch nicht passt, wenden Sie sich an einen qualifizierten Elektriker. Versuchen Sie nicht, diese Sicherheitsfunktion zu umgehen.
- Um Brand- und Stromschlaggefahr zu vermeiden, schließen Sie das Gerät direkt an die richtige Wechselstromsteckdose an.
- Halten Sie das Kabel von stark frequentierten Bereichen fern. Um Brandgefahr zu vermeiden, verlegen Sie das Kabel NIEMALS unter Teppichen, in der Nähe von Heizregistern, Heizkörpern, Öfen oder Heizungen.
- Um sich vor elektrischen Gefahren zu schützen, tauchen Sie das Gerät NICHT in Wasser oder andere Flüssigkeiten. Nicht in der Nähe von Wasser verwenden.
- Kinder können die Gefahren im Umgang mit Elektrogeräten nicht erkennen. Beaufsichtigen Sie deshalb Kinder stets, wenn sie sich in der Nähe des Geräts aufhalten.
- Trennen Sie den Luftreiniger immer vom Netz, bevor Sie ihn bewegen, den Grill öffnen, Filter wechseln, reinigen oder wenn der Luftreiniger nicht verwendet wird. Ziehen Sie unbedingt am Stecker und nicht am Kabel.
- NIEMALS Gegenstände in die Öffnungen fallen lassen oder hineinstecken.
- Verlegen Sie das Kabel NICHT unter Teppichen.
- Decken Sie das Kabel NICHT mit Teppichen, Läufern oder ähnlichen Abdeckungen ab.

- Verlegen Sie das Kabel NICHT unter Möbeln oder Geräten. Verlegen Sie das Kabel so, dass es nicht im Verkehrsbereich liegt und nicht darüber stolpert.
- Betreiben Sie KEINE Geräte mit einem beschädigten Kabel oder Stecker, wenn sich der Motorlüfter nicht dreht, nach einer Fehlfunktion des Geräts oder wenn es heruntergefallen oder auf andere Weise beschädigt wurde. Bitte wenden Sie sich an den Kundendienst, um Hilfe zu erhalten.
- Benutzen Sie die Geräte nur für den vorgesehenen Gebrauch im Haushalt, wie in dieser Anleitung beschrieben. Jede andere vom Hersteller nicht empfohlene Verwendung kann zu Bränden, Stromschlägen oder Verletzungen von Personen führen.
- NICHT im Freien verwenden.
- Stellen Sie KEINE Gegenstände auf das Gerät.
- Blockieren Sie NIEMALS die Luftöffnungen, Gitter/Auslässe und stellen Sie das Gerät NIEMALS auf eine weiche Oberfläche wie ein Bett oder Sofa, da dies dazu führen könnte, dass das Gerät umkippt und die Lufteinlass- oder -auslassöffnung blockiert.
- Versuchen Sie NICHT, elektrische oder mechanische Funktionen an diesem Gerät zu reparieren oder anzupassen. Andernfalls erlischt Ihre Garantie. Das Innere des Geräts enthält keine vom Benutzer zu wartenden Teile. Alle Wartungsarbeiten sollten nur von qualifiziertem Personal durchgeführt werden.
- WARNUNG: Um die Gefahr eines Brandes oder Stromschlags zu verringern, verwenden Sie dieses Gerät nicht zusammen mit einem elektronischen Geschwindigkeitsregelgerät.
- Dieses Gerät kann von Kindern ab 8 Jahren und älter unter Aufsicht verwendet werden.
- Dieses Gerät kann von Personen mit eingeschränkten physischen, sensorischen oder geistigen Fähigkeiten oder mangelnder Erfahrung und Kenntnis verwendet werden, wenn sie eine Aufsicht oder Anleitung bezüglich der sicheren Benutzung des Geräts erhalten haben und die damit verbundenen Gefahren verstehen.
- Kinder dürfen nicht mit dem Gerät spielen.
- Reinigung und Benutzerwartung dürfen nicht von Kindern ohne Aufsicht durchgeführt werden.
- Geräte, die offensichtlich beschädigt sind, dürfen nicht betrieben werden.

## FEHLERBEHEBUNG BEI PRODUKTEN

Ausgabe	Checkliste	Mögliche Lösung
Das Gerät funktioniert nicht	Der Strom ist eingeschaltet oder nicht	Drücken Sie den Netzschalter, um das Gerät einzuschalten
	Netzstecker fest eingesteckt ist	Ziehen Sie den Stecker heraus und stecken Sie ihn wieder ein
Eigenartiger Geruch aus dem Luftauslass	Der Filter hat zu viel Staub oder Partikel aufgenommen	Wechseln Sie den Filter
Schwache Leistung	Die Raumluft ist zu trocken	Erhöhen Sie die Luftfeuchtigkeit in Innenräumen
	Genügend Platz um das Gerät herum	Stellen Sie das Gerät mindestens 30 cm von Wänden oder Möbeln entfernt auf. Hindernisse entfernen
Kein Luftstrom	Hindernisse blockieren den Luftauslass oder der Filter wurde nicht aus Plastiktüten entfernt	Entfernen Sie Hindernisse oder nehmen Sie den Filter aus der Plastiktüte

## BEDIENUNGSANLEITUNGEN

### VOR DER INBETRIEBNAHME DES LUFTREINIGERS:

1. Nehmen Sie Ihren Luftreiniger vorsichtig aus der Verpackung und der Plastiktüte.
2. Wählen Sie einen festen, ebenen und flachen Standort für den Luftreiniger.
  - \* Um eine ordnungsgemäße Luftzirkulation zu gewährleisten, stellen Sie das Gerät mindestens 30 cm von Wänden oder Möbeln entfernt auf.
  - \* Stellen Sie sicher, dass keiner der Grills blockiert ist.
3. Stecken Sie das Netzkabel in eine Wechselstromsteckdose mit der richtigen Spannung.

**WICHTIG:** Wenn Sie den Luftreiniger bewegen, heben Sie das Gerät immer fest mit den Händen an.

## LERNEN SIE IHREN IBUKI M KENNEN

---

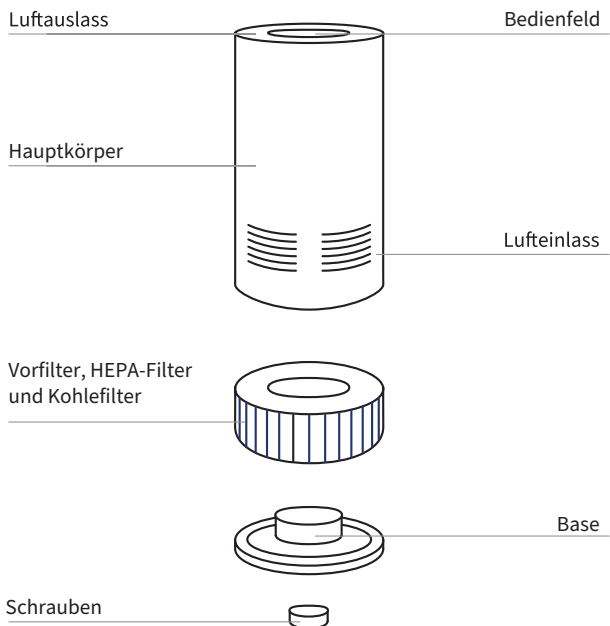

## ANWEISUNGEN ZUM BEDIENFELD

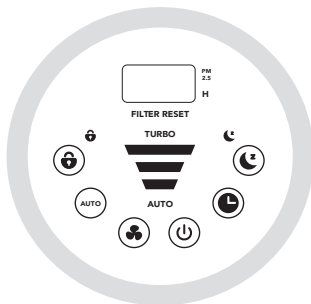

### LEISTUNG:

Drücken Sie diese Taste, um das Gerät ein-/auszuschalten. Wenn die Anzeige „FILTER RESET“ rot leuchtet, tauschen Sie den Filter aus, drücken Sie diese Taste und halten Sie sie 2 Sekunden lang gedrückt, um das Filterprogramm zurückzusetzen.



### GESCHWINDIGKEIT:

Es gibt 4 Einstellungen für die Luftreinigungsleistung. Press the button to switch between L(I),M(II),H(III) and Turbo speed.



### AUTOMATIKU:

Drücken Sie diese Taste, um in den AUTO-Modus zu gelangen. Einheit Passt die Lüftergeschwindigkeit automatisch an die vom Staubsensor getestete Luftqualität an.



### TIMER:

Drücken Sie diese Taste, um einen Timer von 1,2...12 Stunden einzustellen und „H“ leuchtet auf, um anzuzeigen, dass ein Timer läuft. Um einen Timer auszuschalten, drücken Sie diese Taste, bis auf dem Bildschirm „- -“ angezeigt wird und „H“ aus ist.



### SCHLAFEN:

Drücken Sie diese Taste, um in den Schlafmodus zu wechseln. LüfterDie Geschwindigkeit läuft auf der niedrigsten Stufe und alle Kontrollleuchten erlöschen. Drücken Sie eine beliebige Taste, um aufzuwachen.



### KINDERSICHERUNG:

Halten Sie diese Taste 1 Sekunde lang gedrückt, um die Kindersicherung zu aktivieren Sperren Sie alle Einstellungen. Zum Entsperren gedrückt halten.

# LUFTQUALITÄTSANZEIGELEUCHE

---

Das kreisförmige Licht zeigt verschiedene Farben an, um die Luftqualität im Raum anzuzeigen

Luftqualität	Helle Farbe	PM2.5 (ug/m <sup>3</sup> )
Exzellent	Blau	0-49
MäßigG	elb	50-99
Leicht verschmutzt	Orange	100-149
stark verschmutzt	Rot	150+

## REINIGUNG & WARTUNG

---

Wischen Sie das Gerät mindestens einmal im Monat mit einem sauberen, trockenen und weichen Tuch ab. Abhängig von den Umgebungsbedingungen kann eine häufigere Reinigung erforderlich sein.

### NOTIZ:

- Stecken Sie KEINE Fremdkörper oder Ihre Finger in das Gerät.
- Verwenden Sie beim Reinigen KEIN Benzin, Waschbenzin, Verdüner, scharfe Reinigungsmittel usw. auf/im Gerät, da dies das Produkt beschädigen würde.
- Verwenden Sie NIEMALS Alkohol oder andere Lösungsmittel.



### Wichtiger Hinweis:

**Wenn das Gerät nicht verwendet wird, schalten Sie es bitte aus und ziehen Sie den Netzstecker.**

## FILTERAUSTAUSCH UND INSTALLATION

---

### ZEIT, DEN FILTER ZU ERSETZEN

Wenn die Anzeige „FILTER RESET“ aufleuchtet, ist es Zeit, den Filter auszutauschen. Befolgen Sie die nachstehenden Anweisungen, um den Filter zu wechseln und das Programm zurückzusetzen

\* Der IBUKI-Filter hält etwa 6 Monate.

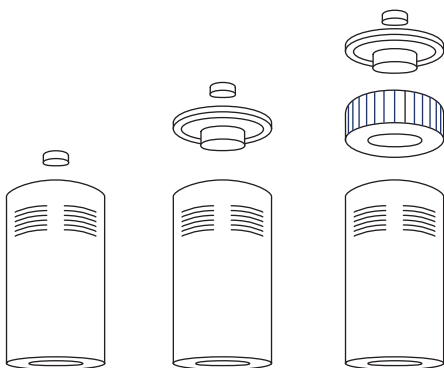

1. Drehen Sie Ihr IBUKI um.
2. Nehmen Sie den Schraubdeckel ab, indem Sie ihn gegen den Uhrzeigersinn drehen, und entfernen Sie die Bodenabdeckung.
3. Nehmen Sie den verschmutzten Filter heraus und ersetzen Sie ihn durch einen neuen Filter im Gerät.
4. Setzen Sie die Bodenabdeckung wieder auf und befestigen Sie sie mit dem Schraubverschluss.
5. Drücken Sie die Ein-/Aus-Taste und halten Sie sie 2 Sekunden lang gedrückt, um den Filter zurückzusetzen.

Holen Sie sich Ihre Ersatzfilter auf **SHOPMIKO.COM**  
oder scannen Sie einfach diesen QR-Code



## LISEZ ET CONSERVEZ CES INSTRUCTIONS AVERTISSEMENTS

---

**Le non-respect des avertissements énumérés ci-dessous peut entraîner un choc électrique ou des blessures graves.**



Ce produit doit être utilisé uniquement conformément aux spécifications décrites dans ce manuel. Une utilisation autre que celle qui est spécifiée ici peut entraîner des blessures graves. Lors de l'utilisation d'appareils électriques, des précautions de base doivent toujours être suivies pour réduire les risques d'incendie, de choc électrique et de blessures, notamment les suivantes

### LISEZ TOUTES LES INSTRUCTIONS AVANT D'UTILISER L'APPAREIL

- **IMPORTANT** - Cet appareil est muni d'une fiche polarisée (une lame est plus large que l'autre). Pour réduire le risque de choc électrique, cette fiche est conçue pour s'insérer dans une prise polarisée dans un seul sens. Si la fiche ne s'insère pas complètement dans la prise, inversez-la. Si elle ne s'adapte toujours pas, contactez un électricien qualifié. Ne tentez pas de contourner cette fonction de sécurité.
- Pour éviter tout risque d'incendie ou de choc électrique, branchez l'appareil directement dans une prise électrique secteur.
- Évitez de placer le cordon dans des zones à forte circulation. Pour éviter tout risque d'incendie, NE placez JAMAIS le cordon sous les tapis, à proximité des bouches de chaleur, des radiateurs, des poêles ou des chauffages.
- Pour se protéger contre les dangers électriques, NE PAS immerger dans l'eau ou d'autres liquides. N'utilisez pas à proximité de l'eau.
- Les enfants ne peuvent pas reconnaître les dangers associés à l'utilisation d'appareils électriques. Pour cette raison, surveillez toujours les enfants lorsqu'ils sont à proximité de l'appareil.
- Débranchez toujours le purificateur d'air avant de le déplacer, d'ouvrir la grille, de changer les filtres, de le nettoyer ou chaque fois que le purificateur d'air n'est pas en cours d'utilisation. Assurez-vous de tirer sur la fiche et non sur le cordon.
- NE JAMAIS laisser tomber ni insérer d'objet dans les ouvertures.
- NE PAS faire passer le cordon sous un tapis.
- NE PAS recouvrir le cordon avec des tapis, des couvreurs ou des revêtements similaires.

- NE PAS faire passer le cordon sous les meubles ou les appareils. Disposez le cordon loin des zones de passage et là où il ne risque pas d'être trébuché.
- NE PAS faire fonctionner un appareil avec un cordon ou une fiche endommagé(e), si le ventilateur ne tourne pas, après une défaillance de l'appareil, ou s'il a été échappé ou endommagé de quelque manière que ce soit. Envoyez-le au service clientèle pour obtenir de l'aide.
- Utilisez les appareils uniquement à des fins domestiques telles que décrites dans ce manuel. Toute autre utilisation non recommandée par le fabricant peut provoquer un incendie, un choc électrique ou des blessures.
- NE PAS utiliser à l'extérieur.
- NE RIEN placer sur le dessus de l'appareil.
- NE JAMAIS obstruer les ouvertures d'air, grilles/sorties ou placer sur une surface molle telle qu'un lit ou un canapé, car cela pourrait faire basculer l'appareil, obstruant l'ouverture d'admission ou de sortie d'air.
- NE PAS tenter de réparer ou d'ajuster des fonctions électriques ou mécaniques sur cet appareil. Cela annulera votre garantie. L'intérieur de l'appareil ne contient aucune pièce réparable par l'utilisateur. Toute réparation doit être effectuée uniquement par du personnel qualifié.
- AVERTISSEMENT : Pour réduire le risque d'incendie ou de choc électrique, n'utilisez pas cet appareil avec un dispositif de commande de vitesse à semi-conducteurs.
- Cet appareil peut être utilisé par des enfants âgés de 8 ans et plus sous surveillance.
- Cet appareil peut être utilisé par des personnes ayant des capacités physiques, sensorielles ou mentales réduites ou un manque d'expérience et de connaissances s'ils ont reçu une surveillance ou des instructions concernant l'utilisation de l'appareil de manière sûre et comprennent les risques impliqués.
- Les enfants ne doivent pas jouer avec l'appareil.
- Le nettoyage et l'entretien de l'utilisateur ne doivent pas être effectués par des enfants sans surveillance.
- Les appareils manifestement endommagés ne doivent pas être mis en fonctionnement.

## DÉPANNAGE DU PRODUIT

ProblèmeL	iste de vérification	Solution possible
L'appareil ne fonctionne pas	L'alimentation est activée ou non	Appuyez sur le bouton d'alimentation pour allumer l'appareil.
	La fiche d'alimentation est branchée fermement.	Débranchez la fiche et rebranchez-la.
Odeur particulière provenant de la sortie d'air	Le filtre a absorbé trop de poussière ou de particules.	Changez le filtre.
Mauvaise performance	L'air intérieur est trop sec	Augmentez l'humidité intérieure.
	Assez d'espace autour de l'appareil.	Placez l'appareil à au moins 30 centimètres de tout mur ou meuble. Retirez les obstacles.
Aucune circulation d'air	Des obstacles bloquent la sortie d'air ou le filtre n'a pas été retiré de son sac en plastique.	Retirez les obstacles ou sortez le filtre de son sac en plastique.

## INSTRUCTIONS D'UTILISATION

### AVANT DE METTRE EN MARCHÉ LE PURIFICATEUR D'AIR:

- Retirez soigneusement votre purificateur d'air de la boîte et du sac en plastique.
- Choisissez un emplacement ferme, plat et niveau pour le purificateur d'air.  
\*Pour une circulation d'air adéquate, placez l'unité à au moins 30 centimètres de tout mur ou meuble.  
\*Assurez-vous que aucune des grilles n'est obstruée.
- Branchez le cordon d'alimentation dans une prise secteur de la bonne tension.

**IMPORTANT :** Lors du déplacement du purificateur d'air, soulevez toujours l'unité fermement par vos mains.

## FAMILIARISEZ-VOUS AVEC VOTRE IBUKI M

---

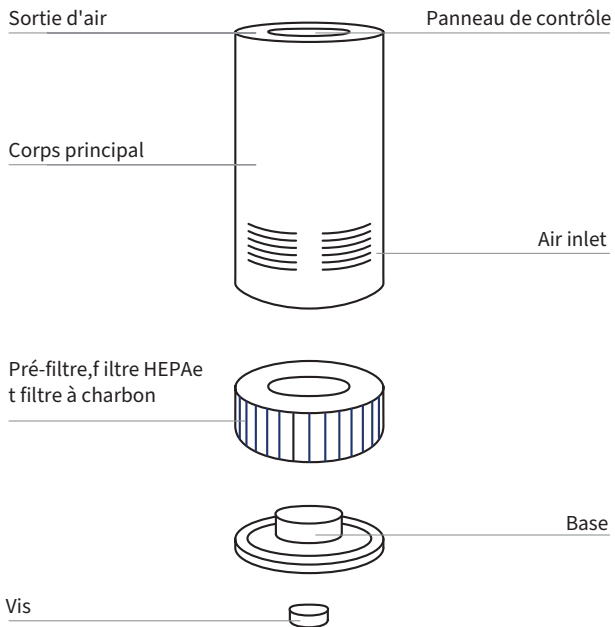

# INSTRUCTIONS DU PANNEAU DE CONTRÔLE

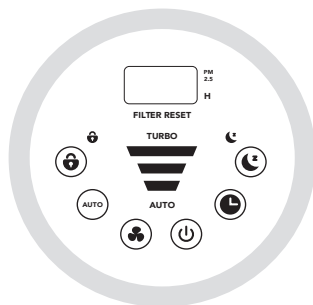

## ALIMENTATION:

Appuyez sur ce bouton pour allumer/éteindre l'appareil. Lorsque le voyant "RESET FILTRE" devient rouge, remplacez le filtre, appuyez sur ce bouton et maintenez-le enfoncé pendant 2 secondes pour réinitialiser le programme du filtre.



## VITESSE:

Il y a 4 réglages de puissance de purification de l'air. Appuyez sur le bouton pour basculer entre les vitesses L(I), M(II), H(III) et Turbo..



## AUTOMATIQUE:

Appuyez sur ce bouton pour entrer en mode AUTOMATIQUE. L'appareil ajuste automatiquement la vitesse du ventilateur en fonction de la qualité de l'air testée par le capteur de poussière.



## MINUTERIE:

Appuyez sur ce bouton pour régler une minuterie de 1, 2...12 heures et le symbole "H" s'allumera pour indiquer que la minuterie est activée. Pour éteindre la minuterie, appuyez sur ce bouton jusqu'à ce que l'écran affiche "---", et le symbole "H" s'éteindra.



## SOMMEIL:

Appuyez sur ce bouton pour entrer en mode sommeil. La vitesse du ventilateur fonctionne au réglage le plus bas et toutes les lumières indicatrices s'éteignent. Appuyez sur n'importe quel bouton pour réveiller.



## VERROUILLAGE ENFANT:

Appuyez et maintenez ce bouton enfoncé pendant 1 seconde pour activer le verrouillage enfant et verrouiller tous les réglages. Appuyez de nouveau et maintenez enfoncé pour déverrouiller.

## VOYANT D'INDICATEUR DE QUALITÉ DE L'AIR

---

Le cercle lumineux affiche différentes couleurs pour indiquer la qualité de l'air dans l'espace

Qualité de l'air	Couleur de la lumière	PM2.5 (ug/m <sup>3</sup> )
Excellent	Blue	0-49
Modéré	Yellow	50-99
Légèrement pollué	orange	100-149
Fortement pollué	red	150+

## NETTOYAGE ET ENTRETIEN

---

Essayez l'unité au moins une fois par mois avec un chiffon propre, sec et doux. Un nettoyage plus fréquent peut être nécessaire en fonction des conditions environnementales.

### REMARQUE :

- NE collez AUCUN objet étranger ou vos doigts dans l'unité.
- NE utilisez PAS d'essence, de benzène, de diluant, de nettoyeurs agressifs, etc. sur/dans l'unité lors du nettoyage, car cela endommagera le produit.
- NE utilisez JAMAIS d'alcool ou d'autres solvants.



### Note importante:

**Lorsque l'appareil n'est pas utilisé, veuillez l'éteindre et le débrancher.**

## REEMPLACEMENT ET INSTALLATION DU FILTRE

### TEMPS DE REMPLACER LE FILTRE

Lorsque le voyant "RESET FILTRE" s'allume, cela signifie qu'il est temps de remplacer le filtre.

Suivez les instructions ci-dessous pour changer le filtre et réinitialiser le programme.

\* Le filtre IBUKI durera environ 6 mois.

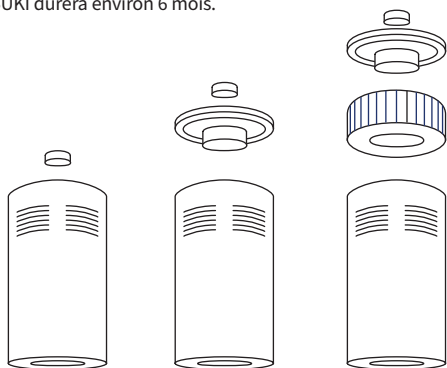

1. Retournez votre IBUKI à l'envers.
2. Retirez le bouchon à vis en le tournant dans le sens antihoraire et retirez le couvercle de la base.
3. Retirez le filtre sale et remplacez-le par un nouveau filtre dans l'unité.
4. Remplacez le couvercle de la base et fixez-le avec le bouchon à vis.
5. Appuyez sur le bouton d'alimentation et maintenez-le enfoncé pendant 2 secondes pour réinitialiser le filtre.

Procurez-vous vos filtres de remplacement sur **SHOPMIKO.COM** ou scannez simplement ce code QR.



## LEA Y GUARDE ESTAS INSTRUCCIONES ADVERTENCIAS

---

No seguir las advertencias a continuación puede resultar en descargas eléctricas o daños graves.



Este producto debe ser utilizado únicamente de acuerdo con las especificaciones descritas en este manual. El uso que difiera de lo indicado aquí puede ocasionar daños graves. Al utilizar dispositivos eléctricos, siempre se deben seguir medidas de seguridad básicas para reducir el riesgo de incendio, descarga eléctrica y daños, que incluyen lo siguiente

### LEE TODAS LAS INSTRUCCIONES ANTES DE USAR EL APARATO

- **IMPORTANTE** - Este aparato tiene un enchufe polarizado (un contacto es más ancho que el otro). Para reducir el riesgo de descarga eléctrica, el enchufe está diseñado para encajar en una sola dirección. Si el enchufe no entra completamente en el tomacorriente, inviértelo. Si aún no encaja, consulta a un electricista calificado. No intentes eludir esta función de seguridad.
- Para evitar el riesgo de incendio o descarga eléctrica, conecta el aparato directamente a un tomacorriente de pared.
- Evita colocar el cable en áreas de alto tráfico. Para prevenir incendios, NUNCA COLOQUES el cable debajo de alfombras, cerca de elementos calefactores, estufas u otras fuentes de calor.
- Para protegerte contra peligros eléctricos, NO SUMERJAS el aparato en agua u otros líquidos. No lo uses cerca de agua.
- Los niños pueden no reconocer los peligros al usar aparatos eléctricos. Por esta razón, siempre supervisa a los niños cuando estén cerca del aparato.
- Desconecta siempre el purificador de aire antes de moverlo, abrir la rejilla, cambiar el filtro, limpiarlo o cuando no esté en uso. Asegúrate de desconectar el enchufe y no tirar del cable.
- NUNCA DEJES caer el aparato ni introduzcas objetos en las aberturas.
- NO DEJES QUE el cable pase por debajo de una alfombra.
- NO COLOQUES el cable debajo de alfombras, corredores u otras coberturas similares.

- NO hagas pasar el cable debajo de muebles o electrodomésticos. Coloca el cable lejos de las áreas de paso y donde no pueda tropezarse.
- NO USES el aparato con un cable o enchufe dañado, si el ventilador no funciona, después de un mal funcionamiento del aparato o si ha sido golpeado o dañado de alguna manera. Envíalo al servicio al cliente para obtener ayuda.
- Utiliza los aparatos únicamente para fines domésticos según se describe en este manual. Cualquier otro uso no recomendado por el fabricante puede provocar incendios, descargas eléctricas o daños.
- NO UTILICES al aire libre.
- NO COLOQUES nada encima del aparato.
- NUNCA BLOQUEES las aberturas de aire, las rejillas/salidas ni lo coloques sobre una superficie blanda como una cama o un sofá, ya que podría volcar y obstruir la entrada o salida de aire.
- NO INTENTES reparar o ajustar funciones eléctricas o mecánicas en este aparato. Esto invalidará tu garantía. No hay partes reparables por el usuario dentro del aparato. Todas las reparaciones deben ser realizadas por personal calificado.
- ADVERTENCIA: Para reducir el riesgo de incendio o descarga eléctrica, no uses este aparato con un regulador de velocidad con semiconductores.
- Este aparato puede ser utilizado por niños a partir de 8 años de edad bajo supervisión.
- Este aparato puede ser utilizado por personas con capacidades físicas, sensoriales o mentales reducidas o falta de experiencia y conocimiento si han recibido supervisión o instrucciones sobre el uso seguro del aparato y entienden los riesgos implicados.
- Los niños no deben jugar con el aparato.
- La limpieza y el mantenimiento del usuario no deben ser realizados por niños sin supervisión.
- Los aparatos que estén obviamente dañados no deben ser operados.

## SOLUCIÓN DE PROBLEMAS DEL PRODUCTO

Problema	Lista de verificación	Posible solución
El dispositivo no funciona	La energía está encendida o apagada	Pulsa el interruptor de encendido para activar el dispositivo.
	El enchufe de corriente está correctamente conectado.	Desconecta el enchufe y vuelve a enchufarlo.
Olor extraño desde la salida de aire	El filtro ha absorbido demasiado polvo o partículas.	Reemplace el filtro.
Rendimiento deficiente	El aire interior está demasiado seco.	Öka luftfuktigheten inomhus.
	Suficiente espacio alrededor del dispositivo.	Coloca el dispositivo al menos a 1 pie de distancia de las paredes o muebles. Elimina obstáculos.
Falta de flujo de aire	Obstáculos bloqueando la salida de aire o el filtro no ha sido retirado de las bolsas de plástico.	Retira obstáculos o saca el filtro de su bolsa de plástico.

## MANUAL DEL USUARIO

### ANTES DE ENCENDER EL PURIFICADOR DE AIRE::

- Sacar cuidadosamente el purificador de aire de la caja y la bolsa de plástico.
- Elige un lugar estable, plano y nivelado para el purificador de aire.
  - \* Para una circulación de aire adecuada, coloca la unidad al menos a 30 centímetros de todas las paredes o muebles.
  - \* Asegúrate de que ninguna de las rejillas esté bloqueada.
- Conecta el cable de alimentación a un tomacorriente con la tensión adecuada.

**IMPORTANTE:** Cuando muevas el purificador de aire, siempre levanta la unidad de manera firme con las manos.

## FAMILIARÍZATE CON TU IBUKI M

---

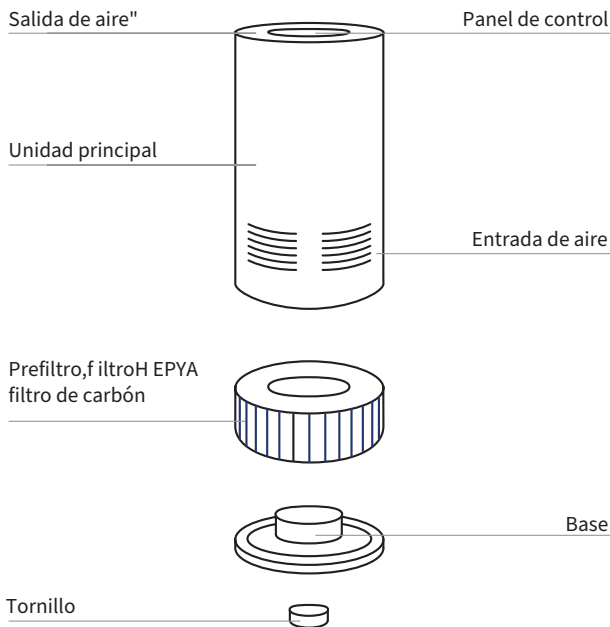

# INSTRUCCIONES PARA EL PANEL DE CONTROL

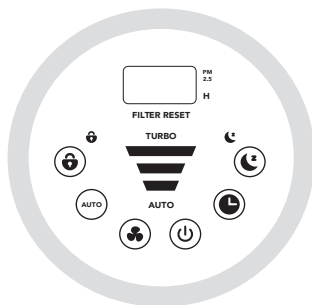

## **ENERGÍA:**

Presiona este botón para encender/apagar la unidad. "Cuando la luz de "RESET DE FILTRO" se vuelve roja, cambia el filtro, presiona este botón y mantenlo presionado durante 2 segundos para restablecer el programa del filtro.

## **AUTOMÁTICO:**

Presiona este botón para activar el modo AUTO.. El dispositivo ajusta automáticamente la velocidad del ventilador según la calidad del aire medida por el sistema de sensores de partículas

## **SUEÑO:**

Presiona este botón para activar el modo de sueño. La velocidad del ventilador se establece en la configuración más baja y todas las luces indicadoras se apagan. Presiona cualquier botón para despertar.

## **VELOCIDAD:**

Hay 4 ajustes para la eficacia de la purificación del aire. Presiona el botón para cambiar entre L (I), M (II), H (III) y la velocidad Turbo

## **EMPORIZADOR:**

Presiona este botón para configurar un temporizador de 1, 2...12 horas. y el símbolo "H" se iluminará para indicar que el temporizador está activado. Para apagar el temporizador, presiona este botón hasta que la pantalla muestre "---", y el símbolo "H" se apague.

## **BLOQUEO INFANTIL:**

Presiona y mantén presionado este botón durante 1 segundo para activar el bloqueo infantil y bloquear todas las configuraciones. Presiona nuevamente y mantén presionado para desbloquear

## LUZ INDICADORA DE CALIDAD DEL AIRE

---

Den ljusa cirkeln visar olika färger för att indikera luftkvaliteten i rummet:

Calidad del aire	Ljutfärg	PM2.5 (ug/m <sup>3</sup> )
Excelente	låg	0-49
Moderado	Gul	50-99
Ligeramente contaminado	Orange	100-149
Altamente contaminado	Röd	150+

## RENGÖRING OCH UNDERHÅLL

---

Torka av enheten minst en gång i månaden med en ren, torr och mjuk trasa. Mer frekvent rengöring kan vara nödvändig beroende på miljöförhållandena

### OBS:

- STOPPA INTE in några främmande föremål eller fingrar i enheten.
- ANVÄND INTE bensin, bensen, lösningsmedel, aggressiva rengöringsmedel, etc. på/i enheten vid rengöring, eftersom detta kan skada produkten.
- ANVÄND ALDRIG alkohol eller andra lösningsmedel.



### Notas importantes:

**Cuandola unidadn o esté en uso, p or favor, apágaley desconectae l enchufe.**

## CAMBIO E INSTALACIÓN DEL FILTRO

### Es hora de cambiar el filtro

Cuando la luz de “RESET FILTER” está encendida, significa que es hora de cambiar el filtro. Sigue

las instrucciones a continuación para cambiar el filtro y restablecer el programa.

\* El filtro IBUKI tiene una duración de aproximadamente 6 mese

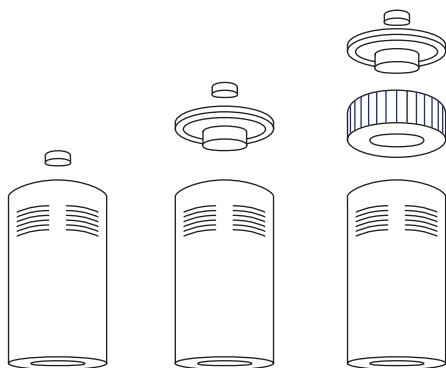

1. Voltea tu IBUKI boca abajo.
2. Quita la tapa de los tornillos girándola en sentido contrario a las agujas del reloj y quita la cubierta de la base.
3. Retira el filtro sucio y reemplázalo con uno nuevo en la unidad.
4. Vuelve a colocar la cubierta de la base y fíjala con la tapa de los tornillos.
5. Presiona el interruptor de encendido y mantenlo presionado durante 2 segundos para restablecer el filtro...

Obtén tus filtros de repuesto en **SHOPMIKO.COM**  
o simplemente escanea este código QR



## LEGGERE E CONSERVARE QUESTE ISTRUZIONI AVVERTENZE

---

La mancata osservanza delle avvertenze elencate di seguito potrebbe causare scosse elettriche o gravi lesioni.



Questo prodotto dovrebbe essere utilizzato solo in conformità alle specifiche indicate in questo manuale. L'uso diverso da quanto specificato qui potrebbe causare gravi lesioni.

Quando si utilizzano apparecchi elettrici, è sempre necessario seguire precauzioni di base per ridurre il rischio di incendi, scosse elettriche e lesioni a persone, tra cui:

### LEGGI TUTTE LE ISTRUZIONI PRIMA DI UTILIZZARE L'UNITÀ.

- **IMPORTANTE** - Questo apparecchio dispone di una spina polarizzata (una lamella è più larga dell'altra). Per ridurre il rischio di scosse elettriche, questa spina è progettata per inserirsi in una presa polarizzata solo in un modo. Se la spina non si inserisce completamente nella presa, invertila. Se ancora non si inserisce, contatta un elettricista qualificato. Non cercare di eludere questa caratteristica di sicurezza.
- Per evitare il rischio di incendi o scosse elettriche, collegare l'elettrodomestico direttamente alla presa elettrica CA corr.
- Mantenere il cavo fuori dalle zone ad alto traffico. Per evitare il rischio di incendi, NON posizionare mai il cavo sotto tappeti, vicino a bocchette d'aria calda, radiatori, fornelli o riscaldatori.
- Per proteggersi dai pericoli elettrici, NON immergere in acqua o altri liquidi. Non utilizzare vicino all'acqua.
- I bambini potrebbero non riconoscere i pericoli associati all'uso di apparecchi elettrici. Per questo motivo, supervisionare sempre i bambini quando sono vicino all'unità.
- Scollegare sempre il purificatore d'aria prima di spostarlo, aprire la griglia, cambiare i filtri, pulire o quando il purificatore d'aria non è in uso. Assicurarsi di tirare la spina e non il cavo.
- MAI lasciare cadere o inserire alcun oggetto nelle aperture.
- NON far passare il cavo sotto tappeti.
- NON coprire il cavo con tappeti, tappetini o rivestimenti simili.
- NON far passare il cavo sotto mobili o elettrodomestici. Disporre il cavo lontano

dalle zone di passaggio e dove non possa essere inciampato

- NON utilizzare alcun apparecchio con un cavo o una spina danneggiati, se il ventilatore del motore non ruota, dopo il malfunzionamento dell'apparecchio, o se è stato lasciato cadere o danneggiato in qualsiasi modo. Contattare il Servizio Clienti per assistenza
- Utilizzare gli elettrodomestici solo per l'uso domestico previsto come descritto in questo manuale. Qualsiasi altro utilizzo non raccomandato dal produttore potrebbe causare incendi, scosse elettriche o lesioni alle persone.
- NON utilizzare all'aperto.
- NON posizionare nulla sopra l'unità.
- NON ostruire mai le aperture d'aria, le griglie/uscite o posizionare su una superficie morbida come un letto o un divano, poiché ciò potrebbe far rovesciare l'unità, ostruendo l'apertura di aspirazione o di scarico dell'aria.
- NON tentare di riparare o regolare alcune funzioni elettriche o meccaniche su questa unità. Farlo annullerà la garanzia. All'interno dell'unità non ci sono parti riparabili dall'utente. Tutte le operazioni di manutenzione devono essere eseguite solo da personale qualificato.
- **AVVERTENZA:** Per ridurre il rischio di incendi o scosse elettriche, non utilizzare questo dispositivo con alcun dispositivo di controllo della velocità a stato solido.
- Questo apparecchio può essere utilizzato da bambini di età pari o superiore a 8 anni sotto supervisione.
- Questo apparecchio può essere utilizzato da persone con ridotte capacità fisiche, sensoriali o mentali o mancanza di esperienza e conoscenza se hanno ricevuto supervisione o istruzioni relative all'uso dell'apparecchio in modo sicuro e comprendono i rischi coinvolti.
- I bambini non devono giocare con l'apparecchio.
- La pulizia e la manutenzione da parte dell'utente non devono essere effettuate da bambini senza supervisione.
- Gli apparecchi visibilmente danneggiati non devono essere utilizzati.

## RISOLUZIONE DEI PROBLEMI DEL PRODOTTO

Problema	Causa di controllo	Soluzione possibile
L'unità non funziona	L'alimentazione è accesa o spenta	Premere il pulsante di accensione per accendere l'unità
	La spina di alimentazione è inserita saldamente	Tirare fuori la spina e reinserirla
Peculiar smell from the air outlet" in Italian is "Odore particolare dall'uscita d'aria	Il filtro ha assorbito troppa polvere o particelle	Cambiare il filtro
Poor performance	L'aria interna è troppo secca	Aumentare l'umidità interna
	Spazio sufficiente intorno all'unità	Posizionare l'unità almeno a 1 piede da qualsiasi parete o mobile. Rimuovere gli ostacoli
No airflow	Ostacoli che bloccano l'uscita d'aria o il filtro non è stato rimosso dai sacchetti di plastica	Rimuovere gli ostacoli o estrarre il filtro dal suo sacchetto di plastica

## ISTRUZIONI PER L'OPERAZIONE

### PRIMA DI UTILIZZARE IL PURIFICATORE D'ARIA:

- Rimuovere con attenzione il purificatore d'aria dalla scatola e dal sacchetto di plastica
- Scegliere una posizione solida, livellata e piatta per il purificatore d'aria.  
\*Per un corretto flusso d'aria, posizionare l'unità almeno a 1 piede da qualsiasi parete o mobile  
\*Assicurarsi che nessuna delle griglie sia bloccata.
- Inserire il cavo di alimentazione in una presa di corrente alternata a tensione corretta

**IMPORTANTE:** Quando si sposta il purificatore d'aria, sollevarlo sempre saldamente con le mani.

## CONOSCI MEGLIO IL TUO IBUKI M

---

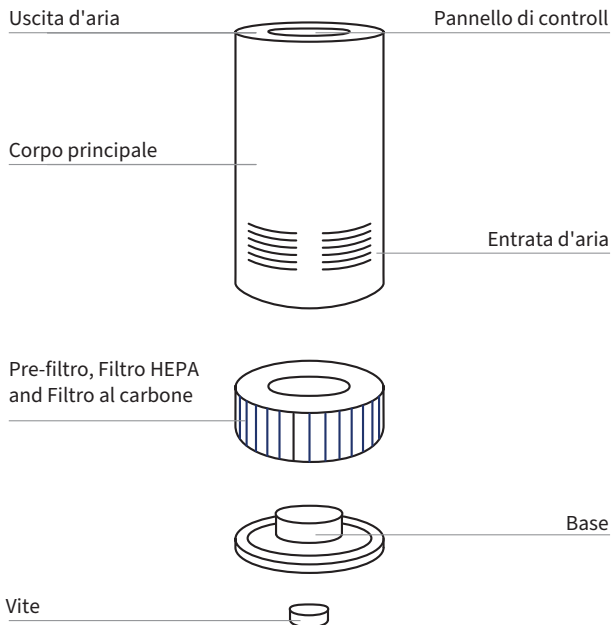

## ISTRUZIONI DEL PANNELLO DI CONTROLLO

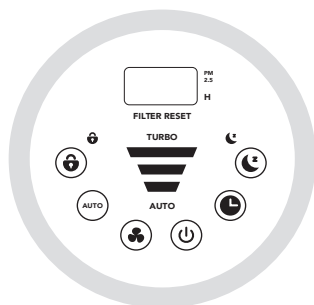

### **ALIMENTAZIONE:**

Premere questo pulsante per accendere/spengere il dispositivo. Quando l'indicatore "RESET FILTRO" diventa rosso, sostituire il filtro, premere questo pulsante e tenerlo premuto per 2 secondi per ripristinare il programma del filtro.

### **AUTO:**

Premere questo pulsante per entrare in modalità AUTO. L'unità regola automaticamente la velocità della ventola in base alla qualità dell'aria testata dal sensore della polvere.

### **SONNO:**

Premere questo pulsante per entrare in modalità sonno. La velocità della ventola funziona al livello più basso e tutte le luci degli indicatori si spengono. Premere qualsiasi pulsante per svegliarsi.

### **VELOCITÀ:**

Esistono 4 impostazioni di potenza di pulizia dell'aria. Premere il pulsante per passare tra le velocità L (I), M (II), H (III) e Turbo.

### **TIMER:**

Premere questo pulsante per impostare un timer da 1 a 12 ore e "H" si illuminerà per indicare che il timer è attivo. Per disattivare il timer, premere questo pulsante fino a quando lo schermo mostra "- -" e "H" si spegne.

### **BLOCCO BAMBINI:**

Premere e tenere premuto questo pulsante per 1 secondo per attivare il blocco bambini e bloccare tutte le impostazioni. Premere e tenere premuto per sbloccare.

## LUCE INDICATORE DELLA QUALITÀ DELL'ARIA

---

Il cerchio luminoso mostra colori differenti per indicare la qualità dell'aria nello spazio:

Qualità dell'aria	Colore della luce	PM2.5 (ug/m <sup>3</sup> )
Eccellente	Blu	0-49
Moderato	Giallo	50-99
Leggermente inquinato	Arancione	100-149
Fortemente inquinato	Rosso	150+

## PULIZIA E MANUTENZIONE

---

Pulire l'unità almeno una volta al mese con un panno pulito, asciutto e morbido. Potrebbe essere necessaria una pulizia più frequente a seconda delle condizioni ambientali

### NOTA:

- **NON inserire alcun oggetto estraneo o le dita nell'unità**
- **NON utilizzare benzina, benzina, diluenti, detergenti aggressivi, ecc. sull'interno o all'esterno dell'unità durante la pulizia poiché potrebbe danneggiare il prodotto**
- **NON utilizzare mai alcol o altri solventi**



### Nota importante:

**Quando l'unità non è in uso, per favore spegnila e scollegala**

## SOLVENTISOSTITUZIONE E INSTALLAZIONE DEL FILTRO

### È ORA DI SOSTITUIRE IL FILTRO

Se si accende l'indicatore RESET FILTRO, significa che è ora di sostituire il filtro. Seguire le istruzioni seguenti per cambiare il filtro e ripristinare il programma.

\*Il filtro IBUKI durerà circa 6 mesi.

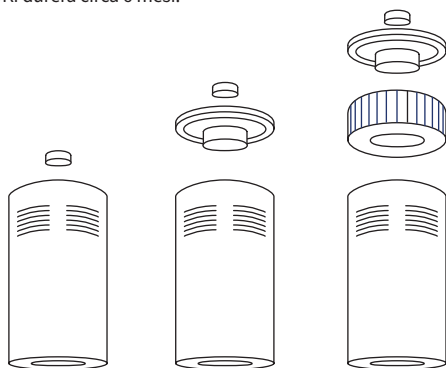

1. Capovolgi il tuo IBUKI
2. Rimuovi il coperchio a vite ruotandolo in senso antiorario e togli la copertura della base.
3. Estrai il filtro sporco e sostituiscilo con un nuovo filtro nell'unità.
4. Riposiziona la copertura della base e fissala con il coperchio a vite.
5. Premi il pulsante di accensione e tienilo premuto per 2 secondi per ripristinare il filtro.

Acquista i tuoi filtri di ricambio su **SHOPMIKO.COM**  
o semplicemente scansiona questo codice QR



## LEES EN BEWAAR DEZE INSTRUCTIES WAARSCHUWINGEN

---

Het niet naleven van de onderstaande waarschuwingen kan leiden tot een elektrische schok of ernstig letsel.



Dit product mag alleen worden gebruikt in overeenstemming met de specificaties in deze handleiding. Ander gebruik dan wat hier is gespecificeerd, kan leiden tot ernstig letsel. Bij het gebruik van elektrische apparaten moeten altijd basisvoorzorgsmaatregelen worden genomen om het risico op brand, elektrische schokken en letsels bij personen te verminderen, waaronder de volgende:

### LEES ALLE INSTRUCTIES VOOR HET GEBRUIK VAN HET APPARAAT

- **BELANGRIJK** - Dit apparaat heeft een gepolariseerde stekker (de ene pen is breder dan de andere). Om het risico op een elektrische schok te verminderen, is deze stekker bedoeld om slechts op één manier in een gepolariseerd stopcontact te passen. Als de stekker niet volledig in het stopcontact past, draai de stekker dan om. Als het nog steeds niet past, neem dan contact op met een gekwalificeerde elektricien. Probeer deze veiligheidsfunctie niet te omzeilen.
- Om brand- of elektrische schokken te voorkomen, sluit u het apparaat rechtstreeks op de rechteraansluiting aan AC-stopcontact.
- Houd het snoer buiten gebieden met veel verkeer. Om brandgevaar te voorkomen, mag u het snoer NOOIT onder tapijten, in de buurt van warmteroosters, radiatoren, kachels of verwarmingen leggen.
- Ter bescherming tegen elektrische gevaren mag u het apparaat NIET onderdompelen in water of andere vloeistoffen. Niet gebruiken in de buurt van water.
- Kinderen kunnen de gevaren die verbonden zijn aan het gebruik van elektrische apparaten niet onderkennen. Houd daarom altijd toezicht op kinderen als ze in de buurt van het apparaat zijn.
- Koppel de luchtreiniger altijd los voordat u deze verplaatst, de grill opent, filters vervangt, schoonmaakt of wanneer de luchtreiniger niet in gebruik is. Zorg ervoor dat u aan de stekker trekt en niet aan het snoer.
- NOOIT laat een voorwerp in de openingen vallen of steek er een voorwerp in.
- NIET DOEN trek het snoer onder de vloerbedekking.
- Bedek het snoer NIET met vloerkleden, lopers of soortgelijke bedekkingen.

- Leid het snoer NIET onder meubels of apparaten. Leg het snoer uit de buurt van het verkeersgebied en op een plaats waar men niet over kan struikelen.
- Gebruik GEEN apparaten met een beschadigd snoer of een beschadigde stekker, als de motorventilator niet draait, nadat het apparaat defect is geraakt, of als het is gevallen of op welke manier dan ook beschadigd is. Stuur het naar de klantenservice voor hulp.
- Gebruik apparaten alleen voor het beoogde huishoudelijke gebruik, zoals beschreven in deze handleiding. Elk ander gebruik dat niet door de fabrikant wordt aanbevolen, kan brand, elektrische schokken of persoonlijk letsel veroorzaken.
- NIET buitenshuis gebruiken.
- Plaats GEEN iets bovenop het apparaat.
- Blokkeer NOOIT de luchtopeningen, roosters/uitlaten en plaats het apparaat NOOIT op een zachte ondergrond, zoals een bed of bank, aangezien dit ertoe kan leiden dat het apparaat omvalt, waardoor de luchtinlaat- of uitlaatopening wordt geblokkeerd.
- Probeer NIET de elektrische of mechanische functies van dit apparaat te repareren of aan te passen. Als u dit wel doet, vervalt uw garantie. De binnenkant van het apparaat bevat geen onderdelen die door de gebruiker onderhouden kunnen worden. Al het onderhoud mag uitsluitend worden uitgevoerd door gekwalificeerd personeel.
- WAARSCHUWING: Om het risico op brand of elektrische schokken te verminderen, mag u dit apparaat niet gebruiken met een solid-state snelheidsregelaar.
- Dit apparaat kan worden gebruikt door kinderen vanaf 8 jaar en ouder onder toezicht.
- Dit apparaat kan worden gebruikt door personen met verminderde fysieke, zintuiglijke of mentale capaciteiten of gebrek aan ervaring en kennis, als zij toezicht of instructie hebben gekregen over het veilige gebruik van het apparaat en de betrokken gevaren begrijpen.
- Kinderen mogen niet met het apparaat spelen.
- Reiniging en onderhoud door de gebruiker mogen niet door kinderen zonder toezicht worden uitgevoerd.
- Apparaten die duidelijk beschadigd zijn, mogen niet worden gebruikt

## PROBLEMEN MET PRODUCTEN OPLOSSEN

Probleem	Controlelijst	Mogelijke oplossing
Eenheid werkt niet	De stroom is ingeschakeld of niet	Druk op de aan/uit-knop om het apparaat in te schakelen
	Stekker goed in het stopcontact zit	Trek de stekker eruit en steek hem er weer in
Eigenaardige geur uit de luchtuitlaat	Het filter heeft te veel stof of deeltjes geabsorbeerd	Vervang het filter
Slechte prestatie	De binnenlucht is te droog	Verhoog de luchtvochtigheid binnenshuis
	Voldoende ruimte rondom het toestel	Plaats het apparaat op minimaal 30 cm afstand van muren of meubilair. Obstakels weghalen
Geen luchtstroom	Obstakels die de luchtuitlaat blokkeren of het filter niet uit plastic zakken wordt verwijderd	Verwijder obstakels of haal het filter uit de plastic zak

## GEBRUIKSAANWIJZING

### VOORDAT U DE LUCHTREINIGER GEBRUIKT:

- Haal uw luchtreiniger voorzichtig uit de doos en de plastic zak.
- Kies een stevige, vlakke en vlakke locatie voor de luchtreiniger.
  - \* Voor een goede luchtstroom, plaats het apparaat minstens 30 centimeter van elke muur of meubelstuk.
  - \* Zorg ervoor dat geen van de roosters geblokkeerd is.
- 3. Sluit het netsnoer aan op een stopcontact met de juiste spanning.

**BELANGRIJK:** Wanneer u de luchtreiniger verplaatst, tilt u het apparaat altijd stevig op met uw handen.

## MAAK KENNIS MET UW IBUKI M

---

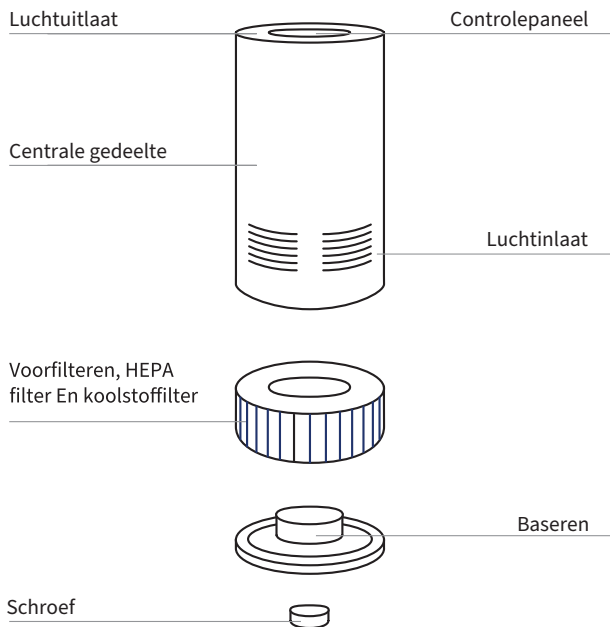

# INSTRUCTIES VOOR HET BEDIENINGSPANEEL

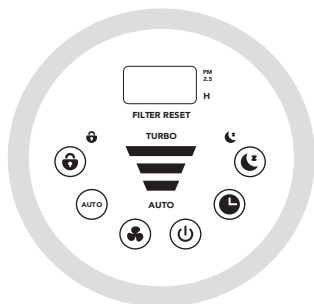

## STROOM:

Druk op deze knop om het apparaat aan/uit te zetten. Wanneer de "FILTER RESET" indicator rood wordt, vervang dan het filter, druk op deze knop en houd 2 seconden ingedrukt om het filterprogramma te resetten.



## AUTO:

Druk op deze knop om de AUTO-modus in te voeren. Het apparaat past automatisch de ventilatorsnelheid aan op basis van de luchtkwaliteit getest door de stofsensor.



## SLEEP:

Druk op deze knop om de slaapmodus in te schakelen. De ventilatorsnelheid loopt op de laagste stand en alle indicatielampjes gaan uit. Druk op een willekeurige knop om wakker te worden.



## SNELHEID:

Er zijn 4 instellingen voor luchtreinigingskracht. Druk op de knop om te schakelen tussen L (I), M (II), H (III) en turbosnelheid.



## TIMER:

Druk op deze knop om een timer van 1, 2...12 uur in te stellen en "H" zal oplichten om aan te geven dat de timer is ingeschakeld. Om een timer uit te schakelen, druk op deze knop totdat het scherm "--" weergeeft en "H" uitgeschakeld is.



## BLOKADA DLA DZIECI:

Houd deze knop 1 seconde ingedrukt om het kinderslot in te schakelen vergrendel alle instellingen. Houd ingedrukt om te ontgrendelen.

## AIR QUALITY INDICATOR LIGHT

---

Het cirkellicht toont verschillende kleuren om de luchtkwaliteit in de ruimte aan te geven:

Luchtkwaliteit	Lichte kleur	PM2.5 (ug/m <sup>3</sup> )
Uitstekend	Blauw	0-49
Gematigd	Geel	50-99
Licht vervuild	Oranje	100-149
Zwaar vervuild	Rood	150+

## REINIGING & ONDERHOUD

---

Veeg de eenheid minstens één keer per maand af met een schone, droge, zachte doek. Vaker schoonmaken kan nodig zijn, afhankelijk van de omgevingsomstandigheden

### OPMERKING:

- Steek GEEN vreemde voorwerpen of uw vingers in het apparaat.
- Gebruik GEEN benzine, wasbenzine, verdunner, agressieve schoonmaakmiddelen, etc. op/in het apparaat tijdens het schoonmaken, omdat dit het product zal beschadigen
- Gebruik NOOIT alcohol of andere oplosmiddelen



### Belangrijke opmerking:

**Als het apparaat niet in gebruik is, schakel het dan uit en haal de stekker uit het stopcontact.**

# VERVANGING EN INSTALLATIE VAN FILTERS

---

## TIJD OM HET FILTER TE VERVANGEN

De FILTER RESET-indicator gaat branden, wat betekent dat het tijd is om het filter te vervangen. Volg de onderstaande instructies om het filter te vervangen en het programma te resetten.

\* IBUKI Filter gaat ongeveer 6 maanden mee.



1. Draai uw IBUKI ondersteboven. Take off the screw cap by rotating it counter-clockwise, and remove the base cover.
2. Verwijder het vuile filter en vervang het door een nieuw filter in het apparaat. Place the base cover back and fasten it with the screw cap.
3. Houd de aan/uit-knop 2 seconden ingedrukt om het filter te resetten.

Koop uw vervangende filters op **SHOPMIKO.COM**  
of scan eenvoudigweg deze QR-code



## PRZECZYTAJ I ZACHOWAJ OSTRZEŻENIA NINIEJSZEJ INSTRUKCJI

---

Niezastosowanie się do poniższych ostrzeżeń może skutkować porażeniem prądem lub poważnymi obrażeniami.



Ten produkt powinien być używany wyłącznie zgodnie z określonymi w instrukcji specyfikacjami. Użycie inne niż to, co zostało określone tutaj, może skutkować poważnymi obrażeniami.

Podczas korzystania z urządzeń elektrycznych zawsze należy przestrzegać podstawowych środków ostrożności, aby zmniejszyć ryzyko pożaru, porażenia prądem i obrażeń osobistych, w tym:

### PRZECZYTAJ WSZYSTKIE INSTRUKCJE PRZED UŻYCIEM URZĄDZENIA

- **WAŻNY** - To urządzenie posiada wtyczkę spolaryzowaną (jedno złącze jest szersze od drugiego). Aby zmniejszyć ryzyko porażenia prądem, ta wtyczka jest przeznaczona do dopasowania do gniazdka spolaryzowanego tylko w jednym kierunku. Jeśli wtyczka nie wpasowuje się całkowicie w gniazdko, odwróć wtyczkę. Jeśli nadal nie pasuje, skontaktuj się z kwalifikowanym elektrykiem. Nie próbuj obejść tej funkcji bezpieczeństwa.
- Aby uniknąć ryzyka pożaru lub porażenia prądem, włącz urządzenie bezpośrednio do właściwego gniazdka elektrycznego zmiennego prądu.
- Trzymaj przewód z dala od obszarów o dużym ruchu. Aby uniknąć ryzyka pożaru, NIGDY nie kładź przewodu pod dywanami, w pobliżu otworów wentylacyjnych, grzejników, kuchenek ani grzejników.
- Aby chronić przed zagrożeniami elektrycznymi, NIE zanurzaj w wodzie ani innych płynach. Nie używaj w pobliżu wody.
- Dzieci nie potrafią rozpoznać zagrożeń związanych z używaniem urządzeń elektrycznych. Z tego powodu zawsze nadzoruj dzieci, gdy są w pobliżu urządzenia.
- Zawsze odłączaj oczyszczacz powietrza przed jego przemieszczeniem, otwarciem kratki, wymianą filtrów, czyszczeniem lub gdy oczyszczacz powietrza nie jest używany. Upewnij się, że ciągniesz za wtyczkę, a nie za przewód.
- NIGDY nie upuszczaj ani nie wkładaj żadnego przedmiotu do żadnych otworów.
- NIE układaj przewodu pod dywanem.
- NIE przykrywaj przewodu dywanami, biegami ani podobnymi pokryciami.
- NIE prowadź przewodu pod meblami ani urządzeniami. Układaj przewód z dala

od obszaru ruchu i tak, aby nie można było się o niego potknąć.

- NIE używaj żadnego urządzenia z uszkodzonym przewodem lub wtyczką, jeśli wentylator silnika nie obraca się, po awarii urządzenia lub jeśli zostało upuszczone lub uszkodzone w jakikolwiek sposób. Skontaktuj się z Obsługą Klienta w celu uzyskania pomocy.
- Używaj urządzeń tylko do zamierzonego użytku domowego, zgodnie z opisem w tej instrukcji obsługi. Każde inne użycie niewskazane przez producenta może spowodować pożar, porażenie prądem lub obrażenia osobiste.
- NIE używaj na zewnątrz.
- NIE umieszczaj niczego na wierzchu urządzenia.
- NIGDY nie blokuj otworów wentylacyjnych, kratki/wyjść ani nie umieszczaj na miękkiej powierzchni, takiej jak łóżko czy sofa, ponieważ może to spowodować przewrócenie urządzenia, blokując otwór wlotowy lub wylotowy powietrza.
- NIE próbuj naprawiać ani dostosowywać żadnych funkcji elektrycznych ani mechanicznych tego urządzenia. Takie działanie unieważni gwarancję. Wnętrze urządzenia nie zawiera części, które można obsługiwać samodzielnie. Wszelkie naprawy powinny być wykonywane tylko przez wykwalifikowany personel.
- **OSTRZEŻENIE:** Aby zmniejszyć ryzyko pożaru lub porażenia prądem, nie używaj tego urządzenia z żadnym urządzeniem do sterowania prędkością opartym na półprzewodnikach.
- Urządzenie to może być używane przez dzieci w wieku od 8 lat wzwyż pod nadzorem.
- To urządzenie może być używane przez osoby o ograniczonych zdolnościach fizycznych, sensorycznych lub umysłowych lub braku doświadczenia i wiedzy, jeśli zostały one objęte nadzorem lub instruktażem dotyczącym bezpiecznego używania urządzenia i rozumieją związane z tym zagrożenia.
- Dzieci nie powinny bawić się urządzeniem.
- Czyszczenie i konserwacja przez użytkownika nie powinny być wykonywane przez dzieci bez nadzoru.
- Urządzenia, które są wyraźnie uszkodzone, nie powinny być eksploatowane.

## ROZWIĄZYWANIE PROBLEMÓW Z PRODUKTEM

Wydanie	Lista kontrolna	Możliwe rozwiązanie
Urządzenie nie działa	Zasilanie jest włączone czy nie	naciśnij przycisk zasilania, aby włączyć urządzenie
	wtyczka zasilania jest dobrze podłączona	wyciągnij wtyczkę i podłącz ponownie
Specyficzny zapach z wylotu powietrza	Filtr pochłonął zbyt dużo kurzu lub cząstek	Zmień filtr
Kiepska wydajność	Powietrze w pomieszczeniu jest zbyt suche	zwiększyć wilgotność w pomieszczeniu
	Wystarczająca ilość miejsca wokół urządzenia	Umieść urządzenie co najmniej 1 stopę od ścian lub mebli. Usuń przeszkody
Brak przepływu powietrza	przeszkody blokujące wylot powietrza lub filtr nie został wyjęty z worków foliowych.	Usuń przeszkodę lub wyjmij filtr z plastikowej torby

## INSTRUKCJA OBSŁUGI

### PRZED URUCHOMIENIEM OCZYSZCZACZA POWIETRZA:

- Ostrożnie wyjmij oczyszczacz powietrza z pudełka i plastikowej torby.
- Wybierz stabilne, równe i płaskie miejsce dla oczyszczacza powietrza.
  - \* Aby zapewnić prawidłowy przepływ powietrza, umieść urządzenie w odległości co najmniej 1 stopy od ściany lub mebli.
  - \* Upewnij się, że żaden z grillów nie jest zablokowany.
- Podłącz przewód zasilający do gniazdka elektrycznego o odpowiednim napięciu.

**WAŻNY:** Podczas przenoszenia oczyszczacza powietrza należy zawsze podnosić urządzenie mocno, trzymając go za ręce.

## POZNAJ SWOJEGO IBUKI M

---

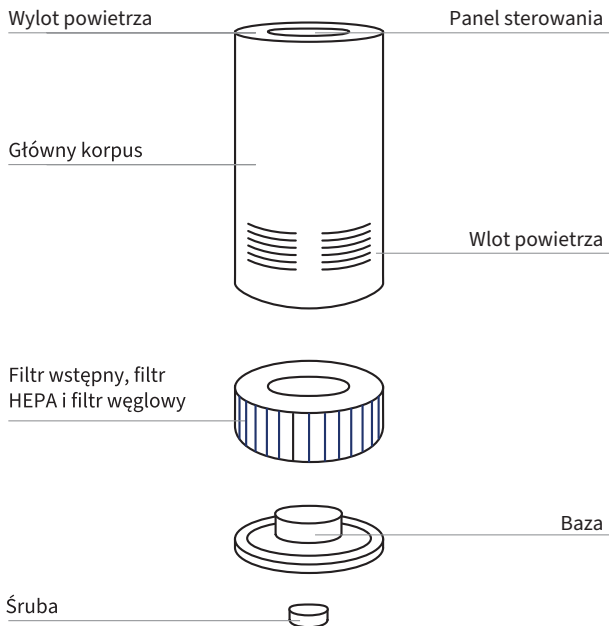

## INSTRUKCJE PANELU STEROWANIA

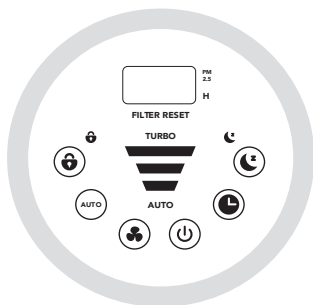

### MOC:

Naciśnij ten przycisk, aby włączyć/wyłączyć urządzenie. Gdy wskaźnik "FILTER RESET" zmieni kolor na czerwony, wymień filtr, naciśnij ten przycisk i przytrzymaj przez 2 sekundy, aby zresetować program filtru.



### PRĘDKOŚĆ:

Istnieją 4 ustawienia mocy oczyszczania powietrza. Naciśnij przycisk, aby przetaczać się między L(I), M(II), H(III) oraz trybem Turbo.



### AUTO:

Naciśnij ten przycisk, aby wejść w tryb AUTO. Urządzenie automatycznie dostosowuje prędkość wentylatora zgodnie z jakością powietrza testowaną przez czujnik kurzu



### TIMER:

Naciśnij ten przycisk, aby ustawić minutnik na 1, 2...12 godzin, a "H" zostanie podświetlone, aby wskazać, że minutnik jest włączony. Aby wyłączyć minutnik, naciśnij ten przycisk, aż ekran pokaże "- - -" i "H" zostanie wyłączone.



### SPAĆ:

Naciśnij ten przycisk, aby przejść w tryb snu. Prędkość wentylatora pracuje na najniższym ustawieniu, a wszystkie lampki kontrolne się wyłączają. Wciśnij dowolny przycisk, aby obudzić.



### BLOKADA DLA DZIECI:

Naciśnij i przytrzymaj ten przycisk przez 1 sekundę, aby włączyć blokadę dla dzieci i zablokować wszystkie ustawienia. Naciśnij i przytrzymaj, aby odblokować.

## KONTROLKA JAKOŚCI POWIETRZA

---

Światło okręgu pokazuje różne kolory, aby wskazać jakość powietrza w przestrzeni:

Jakość powietrza	Jasny kolor	PM2.5 (ug/m <sup>3</sup> )
Doskonały	Niebieski	0-49
Umiarkowany	Żółty	50-99
Lekko zanieczyszczony	Pomarańczowy	100-149
bardzo zanieczyszczony	Czerwony	150+

## CZYSZCZENIE I KONSERWACJA

---

Przetrzyj urządzenie co najmniej raz w miesiącu czystą, suchą, miękką szmatką. Częstsze czyszczenie może być wymagane w zależności od warunków środowiskowych.

### NOTATKA:

- NIE wkładaj żadnych obcych przedmiotów ani palców do urządzenia.
- NIE używaj benzyny, benzyny, rozcieńczalnika, agresywnych środków czyszczących, itp. na/w urządzeniu podczas czyszczenia, ponieważ może to uszkodzić produkt.
- NIGDY nie używaj alkoholu ani innych rozpuszczalników.



### Ważna uwaga:

**Gdy urządzenie nie jest używane, proszę wyłączyć je i odłączyć.**

## WYMIANA I MONTAŻ FILTRA

### CZAS WYMIENIĆ FILTR

Włączenie się wskaźnika RESET FILTRA oznacza, że nadszedł czas wymiany filtra. Postępuj zgodnie z poniższymi instrukcjami, aby wymienić filtr i zresetować program.

\* Filtr IBUKI wystarczy na około 6 miesięcy.

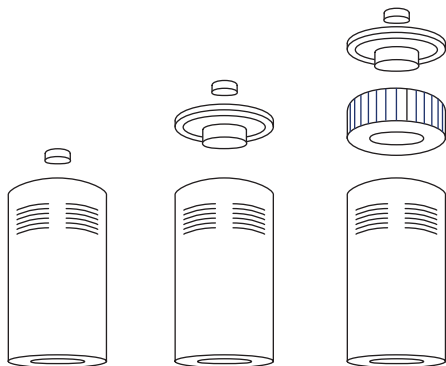

1. Odwróć IBUKI do góry nogami.
2. Zdejmij zakrętkę, obracając ją w kierunku przeciwnym do ruchu wskazówek zegara, i zdejmij pokrywę dolną.
3. Wyjmij brudny filtr i wymień go na nowy w urządzeniu.
4. Załóż z powrotem pokrywę dolną i zamocuj ją za pomocą zakrętki.
5. Naciśnij przycisk zasilania i przytrzymaj przez 2 sekundy, aby zresetować filtr.

Kup filtry zamienne na **SHOPMIKO.COM**  
lub po prostu zeskanuj ten kod QR



## LÄS OCH SPARA DESSA INSTRUKTIONER VARNINGAR

---

Att inte följa varningarna nedan kan leda till elektriska stötar eller allvarliga skador



Den här produkten ska endast användas enligt de specifikationer som beskrivs i denna manual. Användning som avviker från det som anges här kan leda till allvarliga skador. Vid användning av elektriska apparater bör grundläggande säkerhetsåtgärder alltid följas för att minska risken för brand, elektrisk stöt och skador, inklusive följande:

### LÄS ALLA INSTRUKTIONER INNAN DU ANVÄNDER APPARATEN

- **VIKTIGT** - Denna apparat har en polariserad stickpropp (en kontakt är bredare än den andra). För att minska risken för elektrisk stöt är stickproppen utformad för att passa endast åt ett håll. Om stickproppen inte går in helt i uttaget, vänd på den. Om den fortfarande inte passar, kontakta en behörig elektriker. Försök inte att kringgå denna säkerhetsfunktion.
- För att undvika risk för brand eller elektrisk stöt, anslut apparaten direkt till ett vägguttag..
- Undvik att placera sladden i områden med hög trafik. För att förhindra brand, PLACERA ALDRIG sladden under mattor, nära värmeelement, element, spisar eller andra värmekällor.
- För att skydda mot elektriska faror, SÄNK INTE ner i vatten eller andra vätskor. Använd inte nära vatten.
- Barn kan inte känna igen farorna med att använda elektriska apparater. Av den anledningen, övervaka alltid barn när de är nära apparaten
- Koppla alltid ur luftrenaren innan du flyttar den, öppnar gallret, byter filter, rengör den eller när den inte används. Se till att dra ut stickproppen och inte i sladden.
- LÅT ALDRIG apparaten falla eller stoppa in något i öppningarna.
- LÅT INTE sladden passera under en matta.
- PLACERA INTE sladden under mattor, löpare eller liknande beläggningar.
- NE PAS faire passer le cordon sous les meubles ou les appareils. Disposez le cordon loin des zones de passage et là où il ne risque pas d'être trébuché.

- ANVÄND INTE en apparat med en skadad sladd eller stickpropp, om fläkten inte fungerar, efter ett fel på apparaten eller om den har tappats eller skadats på något sätt. Skicka den till kundtjänsten för hjälp.
- Använd apparaterna endast för hushållsändamål enligt beskrivningen i denna manual. All annan användning som inte rekommenderas av tillverkaren kan leda till brand, elektrisk stöt eller skador.
- ANVÄND INTE utomhus.
- PLACERA INTE något ovanpå apparaten.
- BLOCKERA ALDRIG luftöppningarna, galler/utlopp eller placera på en mjuk yta som en säng eller soffa, eftersom det kan få apparaten att välta och blockera luftintaget eller luftutloppet.
- FÖRSÖK INTE att reparera eller justera elektriska eller mekaniska funktioner på den här apparaten. Detta kommer ogiltigförklara din garanti. Inuti apparaten finns inga användarreparabla delar. Alla reparationer måste utföras av kvalificerad personal.
- VARNING: För att minska risken för brand eller elektrisk stöt, använd inte denna apparat med en hastighetsreglering med halvledare.
- Denna apparat kan användas av barn från 8 års ålder och uppåt under övervakning.
- Denna apparat kan användas av personer med nedsatt fysisk, sensorisk eller mental förmåga eller brist på erfarenhet och kunskap om de har fått övervakning eller instruktioner om hur apparaten ska användas på ett säkert sätt och förstår de risker som är inblandade.
- Barn får inte leka med apparaten.
- Rengöring och användarunderhåll får inte utföras av barn utan övervakning.
- Apparater som är uppenbart skadade får inte användas.

## FELSÖKNING AV PRODUKTEN

Problem	Kontrollista	Möjlig lösning
Enheten fungerar inte	Strömmen är på eller inte	Tryck på strömbrytaren för att slå på enheten
	Strömkontakten är ordentligt inkopplad	Dra ut kontakten och sätt i den igen.
Märklig lukt från luftutloppet	Filtret har absorberat för mycket damm eller partiklar.	Byt ut filtret
Dålig prestanda	İç hava çok kuru	İç mekân nemini artırın
	Tillräckligt med utrymme runt enheten.	Placera enheten minst 1 fot från väggar eller möbler. Ta bort hinder.
Inget luftflöde	Hinder som blockerar luftutloppet eller filtret är inte borttaget från plastpåsarna.	Ta bort hinder eller ta bort filtret från dess plastpåse.

## ANVÄNDARMANUAL

### INNAN DU STARTAR LUFTRENAREN:

- Ta försiktigt ut luftrenaren från lådan och plastpåsen.
- Välj en stabil, platt och jämn plats för luftrenaren.  
\*För tillräcklig luftcirkulation, placera enheten minst 30 centimeter från alla väggar eller möbler.  
\*Se till att ingen av gallren är blockerad.
- Anslut nätkabeln till ett vägguttag med rätt spänning.

**VIKTIGT:** När du flyttar på luftrenaren, lyft alltid enheten stadigt med händerna.

## BEKANTA DIG MED DIN IBUKI M

---

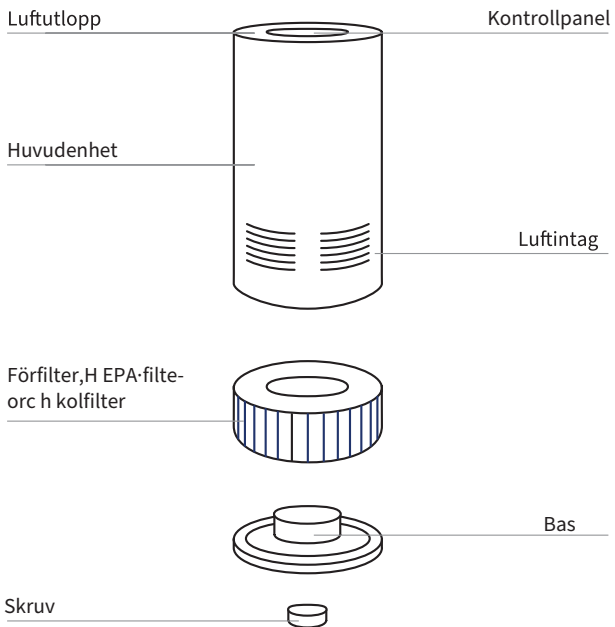

# INSTRUKTIONER FÖR KONTROLLPANELEN

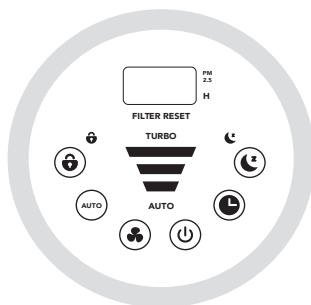

## POWER:

Tryck på denna knapp för att slå på/av enheten. När "FILTER RESET"-lampan blir röd, byt ut filtret, tryck på denna knapp och håll ned den i 2 sekunder för att återställa filterprogrammet.



## HASTIGHET:

Det finns 4 inställningar för luftreningseffekt. Tryck på knappen för att växla mellan L (I), M (II), H (III) och Turbo-hastighet.



## AUTOMATIK:

Tryck på denna knapp för att gå in i AUTO-läge. Apparaten justerar automatiskt fläkthastigheten baserat på luftkvaliteten som mäts av dammsensorsystemet.



## TIMER:

Tryck på denna knapp för att ställa in en timer på 1, 2...12 timmar. och "H"-symbolen kommer lysa för att indikera att en timer är aktiverad. För att stänga av timern, tryck på denna knapp tills skärmen visar "---", och "H"-symbolen släcks.



## SÖMN:

Tryck på denna knapp för att gå in i sömn-läge. Fläkthastigheten körs på lägsta inställningen och alla indikatorlampor släcks. Tryck på valfri knapp för att väcka upp.



## BARNLÅS:

Tryck och håll ned denna knapp i 1 sekund för att aktivera barnlåset och låsa alla inställningar. Tryck igen och håll ned för att låsa upp.

## LUFTKVALITETSINDIKATOR-LAMPA

---

Den ljusa cirkeln visar olika färger för att indikera luftkvaliteten i rummet:

Luftkvalitet	Ljutfärg	PM2.5 (ug/m <sup>3</sup> )
UtmärktB	lå	0-49
Måttlig	Gul	50-99
Lätt förorenad	Orange	100-149
Kraftigt förorenad	Röd	150+

## RENGÖRING OCH UNDERHÅLL

---

Torka av enheten minst en gång i månaden med en ren, torr och mjuk trasa. Mer frekvent rengöring kan vara nödvändig beroende på miljöförhållandena.

### OBS:

- **STOPPA INTE in några främmande föremål eller fingrar i enheten.**
- **ANVÄND INTE bensin, bensen, lösningsmedel, aggressiva rengöringsmedel, etc. på/i enheten vid rengöring, eftersom detta kan skada produkten.**
- **ANVÄND ALDRIG alkohol eller andra lösningsmedel.**



### Viktig notering:

**När enheten inte används, vänd tungan i den och dra ur kontakten.**

## FILTRBYTE OCH FILTERINSTALLATION

---

### Dags att byta filter

När "RESET FILTER"-lampan lyser innebär det att det är dags att byta filter. Följ instruktionerna nedan för att byta filter och återställa programmet.

\* IBUKI-filtret håller i ungefär 6 månader.

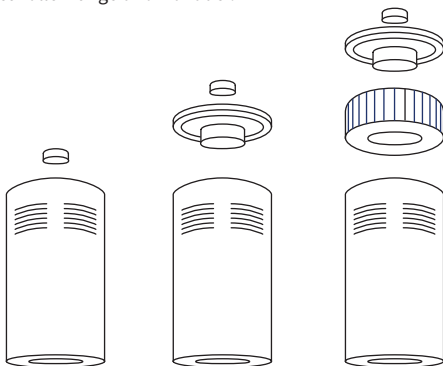

1. Vänd din IBUKI upp och ner.
2. Ta bort skruvlocket genom att vrida det moturs och ta av basens lock.
3. Ta bort den smutsiga filtret och ersätt den med en ny filtret i enheten.
4. Sätt tillbaka basens lock och fäst det med skruvlocket.
5. Tryck på strömbrytaren och håll den nedtryckt i 2 sekunder för att återställa filtret.

Skaffa dina ersättningsfilter på [SHOPMIKO.COM](https://www.shopmiko.com)  
eller skanna helt enkelt denna QR-kod



## BU TALİMATLARI OKUYUN VE SAKLAYIN UYARILAR

Aşağıda sıralanan uyarılara uymamanız, elektrik çarpması veya ciddi yaralanmalara neden olabilir.



Bu ürün, sadece bu kılavuzda belirtilen özelliklere uygun olarak kullanılmalıdır. Burada belirtilenler dışında kullanım, ciddi yaralanmalara neden olabilir. Elektrikli cihazları kullanırken, yangın, elektrik çarpması ve kişilere zarar gelme riskini azaltmak için her zaman temel önlemlere uyulmalıdır. Bunlar arasında şunlar bulunmaktadır:

### CİHAZI KULLANMADAN ÖNCE TÜM TALİMATLARI OKUYUN

- **İÖNEMLİ** - Bu cihazın fişi polarize bir fişe sahiptir (bir bıçak diğerinden daha geniştir). Elektrik çarpması riskini azaltmak için bu fiş sadece bir yönde uyacak şekilde tasarlanmıştır. Fiş tam olarak prize oturmuyorsa, fişi ters çevirin. Hala oturmuyorsa, bir kalifiye elektrikçiye başvurun. Bu güvenlik özelliğini etkisiz hale getirmeye çalışmayın.
- Yangın veya elektrik çarpması tehlikesini önlemek için cihazı doğrudan uygun AC elektrik prizine takın.
- Kabloyu yoğun geçiş alanlarından uzak tutun. Yangın tehlikesini önlemek için ASLA kabloyu halı altına, ısıtma ızgaralarına, radyatörlere, sobalara veya ısıtıcılara koymayın.
- Elektrik tehlikelerine karşı korunmak için, SUYA veya diğer sıvılara batırmayın. Su yakınında kullanmayın.
- Çocuklar, elektrikli cihazların kullanımıyla ilişkilendirilen tehlikeleri tanıyamazlar. Bu nedenle, çocuklar cihazın yakınında olduğunda her zaman gözetim altında bulundurun.
- Hava temizleyiciyi her zaman yerinden kaldırmadan önce, ızgarayı açmadan, filtreleri değiştirmeden, temizlemeden veya hava temizleyici kullanılmıyorsa her zaman fişi çekin. Kabloyu değil, fişi çektiğinizden emin olun.
- NASLA herhangi bir açıklığa düşürmeyin veya herhangi bir nesneyi içine sokmayın.
- Kabloyu halının altından geçirmeyin.

- Kabloyu battaniye, kořucu veya benzeri örtülerle örtmeyin.
- Kabloyu mobilya veya cihazların altından geçirmeyin. Kabloyu trafięin yoğun olduęu alanlardan uzakta ve takılma riski olmayacak bir şekilde düzenleyin.
- Herhangi bir cihazı hasarlı bir kablo veya fişle, motor fanı dönmüyorsa, cihaz arızalandıysa veya herhangi bir şekilde düşürüldüyse veya hasar gördüyse çalıştırmayın. Yardım için Müşteri Hizmetlerine gönderin. Cihazları bu kılavuzda açıklandığı şekilde yalnızca amaçlanan ev kullanımı için kullanın. Üretici tarafından önerilmeyen başka herhangi bir kullanım yangına, elektrik çarpmasına veya kişilerin yaralanmasına neden olabilir.
- Dış mekânda kullanmayın.
- Ünitenin üzerine herhangi bir şey koymayın.
- Asla hava çıkışlarını, ızgaraları/çıkışları engellemeyin veya bir yatak veya kanepeler gibi yumuşak bir yüzeye koymayın, çünkü bu, ünitenin devrilmesine neden olabilir ve hava giriş veya çıkış açıklığını tıkayabilir.
- Bu üniteye elektriksel veya mekanik fonksiyonları tamir veya ayarlamaya çalışmayın. Bunu yapmak garantiyi geçersiz kılacaktır. Ünitenin içinde kullanıcı tarafından değiştirilebilecek parçalar bulunmamaktadır. Tüm bakım işlemleri yalnızca nitelikli personel tarafından gerçekleştirilmelidir.
- UYARI: Yangın veya elektrik çarpması riskini azaltmak için bu cihazı herhangi bir katı hâl hız kontrol cihazı ile kullanmayın.
- Bu cihaz, gözetim altında 8 yaş ve üzeri çocuklar tarafından kullanılabilir.
- Bu cihaz, azalmış fiziksel, duyuşsal veya zihinsel yeteneklere sahip veya deneyim ve bilgi eksikliği olan kişiler tarafından, eęer güvenli bir şekilde kullanımı hakkında gözetim veya talimat verilmişse ve karıştıkları riskleri anlıyorlarsa kullanılabilir.
- Çocuklar cihazla oynamamalıdır.
- Temizlik ve kullanıcı bakımı gözetimsiz çocuklar tarafından yapılmamalıdır.
- Açıkça hasar görmüş cihazlar çalıştırılmamalıdır.

## ÜRÜN SORUN GIDERME

Sorun	Kontrol Listesi	Mümkün Çözüm
Ünite çalışmıyor	Güç açık mı kapalı mı?	Ünitenin açılması için güç düğmesine basın
	Güç fişi sıkıca takılı mı?	Fişi çekin ve tekrar takın
Hava çıkışından tuhaf koku	Filtre çok fazla toz veya parçacığı emdi	Filtreyi değiştirin
Zayıf performans	İç hava çok kuru	İç mekân nemini artırın
	Ünitenin etrafında yeterince boş alan var mı?	Ünitenizi en az 1 ayak uzaklığa yerleştirin, duvarlardan veya mobilyalardan. Engelleri kaldırın
Hava akışı yok	Hava çıkışını tıkayan engeller var mı veya filtre plastik	Engelleri kaldırın veya filtre plastik poşetinden çıkarın

## KULLANIM TALIMATLARI

### HAVA TEMİZLEYİCİYİ KULLANMADAN ÖNCE:

- Dikkatlice hava temizleyicinizi kutudan ve plastik torbadan çıkarın.
- Hava temizleyici için sağlam, düz ve düzgün bir konum seçin  
\*Düzgün hava akışı için ünitenizi en az 1 ayak uzaklığa yerleştirin, duvarlardan veya mobilyalardan.  
\*İzgaralardan hiçbirinin engellenmediğinden emin olun.
- Güç kablosunu doğru voltajdaki bir AC prizine takın.

**ÖNEMLİ:** Hava temizleyiciyi taşıırken her zaman ünitenizi sağlam bir şekilde ellerinizle kaldırın

## IBUKI M'NIZI TANIYIN

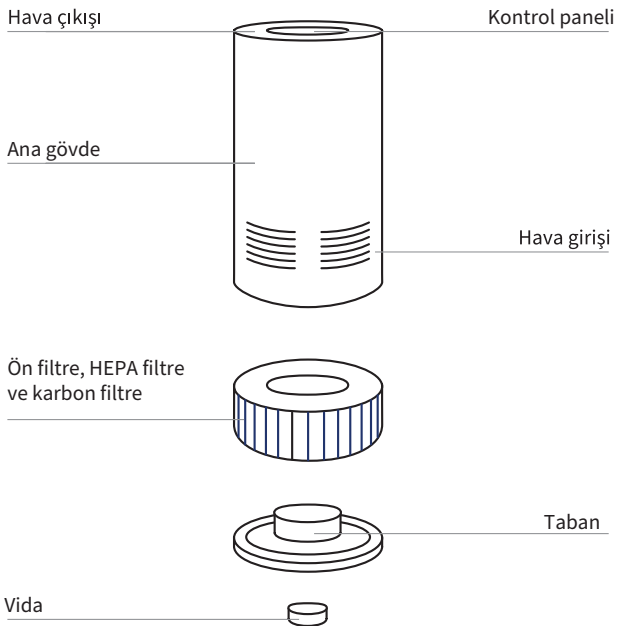

## KONTROL PANELİ TALİMATLARI

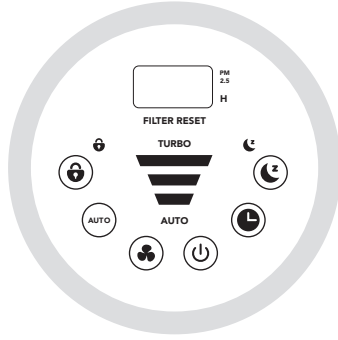

### GÜÇ:

Cihazı açmak/kapatmak için bu düğmeye basın. 'FİLTRE SIFIRLAMA' gösterge ışığı kırmızı yanarsa, filtre değiştirin, bu düğmeye basılı tutun ve 2 saniye boyunca filtre programını sıfırlamak için kullanın

### AMANLAYICI

1, 2...12 saatlik bir zamanlayıcı ayarlamak için bu düğmeye basın ve bir zamanlayıcının açık olduğunu belirtmek için "H" yanar. Zamanlayıcıyı kapatmak için bu düğmeye basılı tutun ve ekran "--" ve "H" kapalı olduğunu gösterene kadar bekleyin.

### UYKU

Uyku moduna girmek için bu düğmeye basın. Fan hızı en düşük seviyede çalışır ve tüm gösterge ışıkları kapanır. Uyanmak için herhangi bir düğmeye basın.

### HIZ:

Hava temizleme gücünün 4 seviyesi bulunmaktadır. L(I), M(II), H(III) ve Turbo hızı arasında geçiş yapmak için düğmeye basın.

### OTO:

Moduna girmek için bu düğmeye basın. Ünite, toz sensörü tarafından test edilen hava kalitesine göre fan hızını otomatik olarak ayarlar.

### ÇOCUK KİLİDİ:

Çocuk kilidini açmak için bu düğmeye 1 saniye basılı tutun, tüm ayarları kilitlemek için kullanılır. Kilidi açmak için basılı tutun.

## HAVA KALİTESİ GÖSTERGE İŞİĞİ

Daire şeklindeki ışık, mekandaki hava kalitesini göstermek için farklı renkler gösterir:

Hava kalitesi	Işık rengi	PM2.5 (ug/m <sup>3</sup> )
Mükemmel	Mavi	0-49
Orta	Sarı	50-99
Hafif kirlî	Turuncu	100-149
Ağır kirlî	Kırmızı	150+

## TEMİZLİK VE BAKIM

Ünitenin üzerini en az ayda bir kez temiz, kuru ve yumuşak bir bezle silin. Çevresel koşullara bağlı olarak daha sık temizlik gerekebilir.

### NOT:

- Üniteye herhangi bir yabancı cisim veya parmağınızı sokmayın.
- Temizleme sırasında ürüne benzin, tiner, ağır temizleyiciler vb. kullanmayın, çünkü ürüne zarar verebilir.
- ASLA Alkol veya diğer çözücüler kullanmayın



### Önemli not:

**Ünite kullanılmadığında, lütfen kapatın ve fişini çekin.**

## FILTRE DEĞİŞİMİ VE KURULUMU

### FİLTREYİ DEĞİŞTİRME ZAMANI

FİLTRE SIFIRLAMA™ gösterge ışığı yanarsa, filtre değiştirme zamanı gelmiş demektir. Filtreyi değiştirmek ve programı sıfırlamak için aşağıdaki talimatları izleyin.

\*IBUKI filtresi yaklaşık 6 ay dayanır

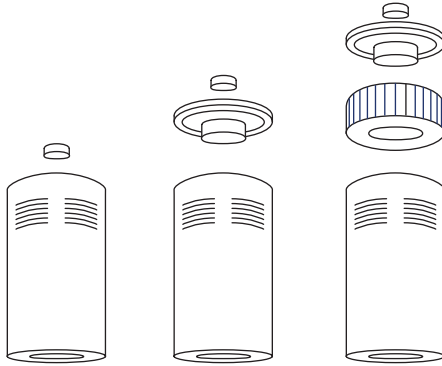

1. Seni IBUKI'yi baş aşağı çevir
2. Vidayı saat yönünün tersine çevirerek vidalı kapak çıkarın ve taban kapağını çıkarın.
3. Kirlili filtre çıkarın ve üniteye yeni bir filtre takın.
4. Taban kapağını yerine koyun ve vidalı kapağı sıkıca takın.
5. Güç düğmesine basın ve filtreyi sıfırlamak için 2 saniye boyunca basılı tutun.

Yedek filtrelerinizi **SHOPMIKO.COM** adresinden edinin veya basitçe bu QR kodunu tarayın





# M I K O

For all comments, questions or complaints reach out to us:

[hello@shopmiko.com](mailto:hello@shopmiko.com)

[www.shopmiko.com](http://www.shopmiko.com)

