

VEVOR[®]

TOUGH TOOLS, HALF PRICE

Technical Support and E-Warranty Certificate www.vevor.com/support

ROTARY TOOL

MODEL: 200W/230W/300W/560W/780W

We continue to be committed to provide you tools with competitive price.

"Save Half", "Half Price" or any other similar expressions used by us only represents an estimate of savings you might benefit from buying certain tools with us compared to the major top brands and does not necessarily mean to cover all categories of tools offered by us. You are kindly reminded to verify carefully when you are placing an order with us if you are actually saving half in comparison with the top major brands.

VEVOR®

TOUGH TOOLS, HALF PRICE

LACROSSE GOAL

MODEL: 200W/230W/300W/560W/780W



NEED HELP? CONTACT US!

Have product questions? Need technical support? Please feel free to contact us:

Technical Support and E-Warranty Certificate
www.vevor.com/support

This is the original instruction, please read all manual instructions carefully before operating. VEVOR reserves a clear interpretation of our user manual. The appearance of the product shall be subject to the product you received. Please forgive us that we won't inform you again if there are any technology or software updates on our product.

Thank you very much for choosing this Rotary Tool . Please read all of the instructions before using it. The information will help you achieve the best possible results. This rotary tool can be used for drilling, grinding, sanding and polishing, as well as engraving, cutting and removing rust in tight spaces or inaccessible places. The tool can be used on most metals, glass, wood and ceramics. For best performance and results keep the speed as even as possible without exercising too much pressure. As a guideline, use the tool at low speed for all large accessories, such as polishing for example, and at high speed for smaller accessories such as those used for engraving. For grinding and engraving, hold the tool as if it were a pen.

SAFETY ADVICE

WARNING:

When using electric power tools, important safety precautions must always be adhered to in order to reduce the risk of fire, electric shock and personal injury.

Please Read The Following Carefully:

1. **KEEP WORK AREA CLEAN.** Untidy benches and work areas invite injuries.
2. **CONSIDER WORK AREA ENVIRONMENT.** Do not use power tools in damp or wet locations.

Do not expose power tools to rain. Keep work areas well lit.

3. **GUARD AGAINST ELECTRIC SHOCK.** Prevent body contact with grounded surfaces. Eg. Radiators, pipes, refrigerator enclosures.
4. **KEEP CHILDREN AWAY.** All visitors must be kept away from the work area. Do not let visitors come into contact with the tool or extension cord.
5. **STORE IDLE TOOLS.** When not in use, tools must be stored in a dry place, out of reach of children.
6. **DO NOT FORCE THE TOOL.** It will do the job in hand better and safer at the rate for which it was intended.
7. **USE THE RIGHT TOOL.** Do not force a small tool to do the job of a heavy-duty duty power tool.

Do not use the tool for the purpose it is not intended for.

8. **DRESS PROPERLY.** Do not wear loose clothing or jewelry, as these can be caught in moving parts.

Gloves and non-skid footwear are recommended when working outdoors. Wear a protective head cover to contain long hair.

9. **USE SAFETY GLASSES.** Also use a face and a dust mask to guard against dust

10. **DO NOT ABUSE THE CORD.** Never carry the tool by the cord or pull the cord to disconnect the tool.

Keep the cord away from heat, oil or sharp objects.

11. **SECURE YOUR WORK.** Use clamps or a vice to hold your work in position. It is much safer than using your hand and it frees both hands to operate the tool.

12. **DO NOT OVERREACH.** Keep proper footing and balance at all times.

13. **MAINTAIN TOOLS WITH CARE.** Keep tools clean for better and safer performance. Follow instructions for lubricating and changing accessories. Keep hands dry, clean and free from oil and grease.

14. **DISCONNECT TOOLS.** When not in use, before servicing and when changing any accessories.

15. **REMOVE ADJUSTING KEYS AND WRENCHES.** Have the habit to check and see that keys and adjusting wrenches are removed from the tool before turning it on.

16. **AVOID UNINTENTIONAL STARTING.** Do not carry plugged-in tool with finger on switch. Be sure that the switch is off when plugging in.

17. **OUTDOOR EXTENSION CORDS.** When the tool is used outdoors, only use extension cords intended for use outdoors and so marked.

18. **STAY ALERT.** Watch what you are doing. Use common sense. Do not operate the tool when you are tired.

19. **CHECK DAMAGED PARTS.** Before using a tool, protective cover, or other damaged part, these must be carefully checked to ensure that the tool will perform properly the intended function. Check for alignment of moving parts, binding of moving parts, breakage of parts, mounting and any other condition that may affect the tool's operation.

20. **DO NOT OPERATE** portable electric tools near flammable liquids or in gaseous or explosive

atmospheres. Motors in these tools normally spark, and the sparks may ignite fumes.

Multi function Power Tool Start-up

Never start up or stop the tool when the accessory is in contact with the piece. Hold it firmly and press the ON/OFF switch. The tool will run continuously until the switch is turned to OFF position.

The speed can be adjusted while the tool is running.

Speed Adjustment

The multi function power tool is equipped with speed control. Do not change the speed while the tool is working. The speed switch is located on the rear of the tool. Turn it to increase or reduce speed.

Use the tool at low speed for polishing and similar operations, but use higher speed for drilling or cutting action.

Important General Safety Tips!

1. The tool should be unplugged when changing accessories.
2. If you stall the tool, switch it off immediately.
3. Periodically check the tightness of your collet chuck, especially during prolonged use of the same accessory.
4. After use, always disconnect your power tool.
5. Do not undertake repair of the power tool yourself.
6. Do not leave your tool unattended while switched on.
7. Do not use or store your tool in damp or wet conditions.

Useful Hints & Tips

1. Your rotary tool will become warm after prolonged use and so must be switched off and allowed to cool down.
2. To ensure smooth running, the spindle should be oiled periodically.
3. Do not apply too much radial pressure to the accessory bits while polishing, cleaning, sanding or grinding. By doing this you will put a strain on the spindle and adversely affect the precision of the tool.

4. Always work with a sensitive touch so as not to impede the efficiency of your mini tool.
5. When drilling metal, always mark the drilling point with a center punch first, so that your rotary tool does not slip.
6. Always ensure that you have maximum contact between the accessory shaft and the collet chuck.
7. Vary the speed of the tool for the work in hand, eg. Low speed for polishing & cleaning and high speed for engraving.

SPECIFICATIONS

PENDANT MILL
CARVING AND POLISHING,
THE CHOICE OF QUALITY
STEPLESS SPEED CHANGE
UP TO 20000rpm



FOOT SWITCH



● ELECTRONICALLY CONTROLLED
VARIABLE SPEED, DURABLE

TWO COLLET HANDLES ARE OPTIONAL



POWER W	380W
RPM	500-20000
VOLTAGE	110V-220V
CHUCK MODEL	4-6MM(OPTIONAL)
CHUCK SIZE RANGE MM	0.3-6.5MM / 0.012-0.26 IN
HANDLE MATERIAL	HANDLE SHELL MADE OF ALUMINUM ALLOY
PEDAL MATERIAL	FOOT SWITCH HOUSING ABS MATERIAL
MATERIAL OF TRANSMISSION SHAFT	STAINLESS STEEL FLEXIBLE SHAFT

HIGH POWER SUSPENDED MILL
 CARVING AND POLISHING,
 THE CHOICE OF QUALITY
 STEPLESS SPEED CHANGE,
 UP TO 25000RPM



FOOT SWITCH



● ELECTRONICALLY CONTROLLED
 VARIABLE SPEED, DURABLE

TWO COLLET HANDLES ARE OPTIONAL



POWER W	560W
RPM	500-25000
VOLTAGE	110V-220V
CHUCK MODEL	4-6MM(OPTIONAL)
CHUCK SIZE RANGE MM	0.3-6.5MM / 0.012-0.26 IN
HANDLE MATERIAL	HANDLE SHELL MADE OF ALUMINUM ALLOY
PEDAL MATERIAL	FOOT SWITCH HOUSING ABS MATERIAL
MATERIAL OF TRANSMISSION SHAFT	STAINLESS STEEL FLEXIBLE SHAFT

TWO HANDLE OPTIONS
 STEPLESS SPEED CHANGE
 HIGH POWER UP TO 18000RPM



FOOT SWITCH



● ELECTRONICALLY CONTROLLED
 VARIABLE SPEED, DURABLE

**TWO KINDS OF HANDLE CHUCK ARE OPTIONAL,
 SUPPORTING 4MM AND 6MM**



POWER W	230W
RPM	18000
VOLTAGE	110-220V
CHUCK MODEL	4-6MM(OPTIONAL)
CHUCK SIZE RANGE MM	0.3-6.5MM / 0.012-0.26 IN
HANDLE MATERIAL	HANDLE SHELL MADE OF ALUMINUM ALLOY
PEDAL MATERIAL	FOOT SWITCH HOUSING ABS MATERIAL
MATERIAL OF TRANSMISSION SHAFT	INTERNAL STEEL+RUBBER HOSE

780W SUSPENDED MILL
 CARVING AND POLISHING,
 THE CHOICE OF QUALITY
 STEPLESS SPEED CHANGE
 HIGH POWER UP TO 26000RPM



● ELECTRONICALLY CONTROLLED
 VARIABLE SPEED, DURABLE



POWER W	780W
RPM	2200-2300
VOLTAGE	110-220V
CHUCK MODEL	4-6MM(OPTIONAL)
CHUCK SIZE RANGE MM	0.3-6.5MM / 0.012-0.26 IN
HANDLE MATERIAL	HANDLE SHELL MADE OF ALUMINUM ALLOY
PEDAL MATERIAL	FOOT SWITCH HOUSING ABS MATERIAL
MATERIAL OF TRANSMISSION SHAFT	STAINLESS STEEL FLEXIBLE SHAFT

PENDANT MILL

ENGRAVING AND POLISHING,
QUALITY XU

STEPLESS SPEED CHANGE

UP TO 28000RPN



FOOT SWITCH



- ELECTRONICALLY CONTROLLED
VARIABLE SPEED, DURABLE



PRODUCT VOLTAGE: 220V

PRODUCT FREQUENCY: 50HZ

PRODUCT SPEED: 500-28000RMP

CLAMPING RANGE: 4MM-6MM

OPERATION METHOD

MATTERS NEEDING ATTENTION:

STEP 1: CONNECT THE FOOT SWITCH CABLE TO THE HOST

STEP 2: CONNECT THE HANDLE WITH THE FLEXIBLE SHAFT (NOTE: THE FOOT SWITCH GENTLY STEPS DOWN THE LINE AND SLIGHTLY JOGS TO ALIGN THE INNER HOLE OF THE HANDLE AND INSTALL IT), THEN LISTEN TO THE SOUND. IF IT IS NORMAL, IT CAN WORK. IF IT IS ABNORMAL, PULL THE HANDLE OUT AGAIN AND INSTALL IT AGAIN

SHAFT CENTER REPLACEMENT METHOD



PEDAL CONNECTOR

THE INFINITELY VARIABLE SPEED PEDAL CONNECTOR IS CONVENIENT TO USE AND SIMPLE TO CONNECT





PRODUCT MIX

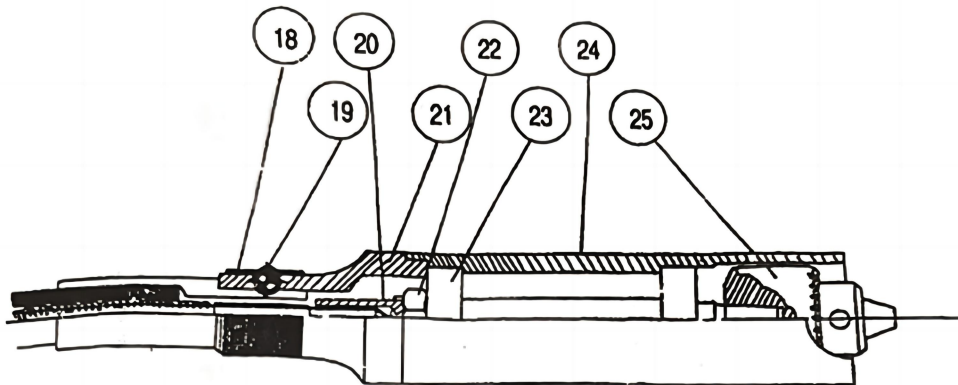
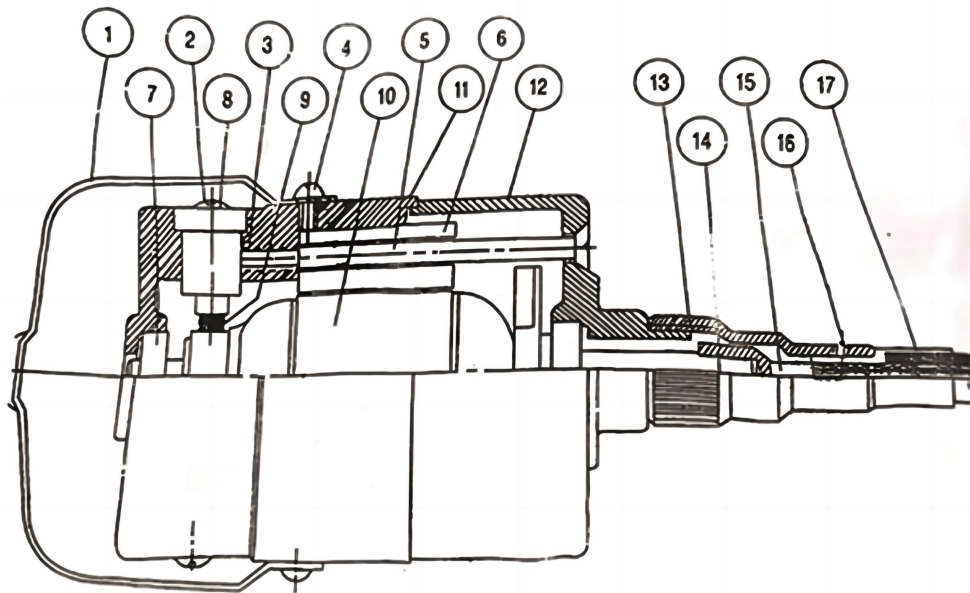

NO	NAME	QTY/SET	NO	NAME	QTY/SET	NO	NAME	LESIALO
1	HANGE	IPC	0	ARMATURE	1 SET	19	O6 BALL	281
2	CAP OF BRUSHHOLDER	2PCS	-	MOTOR HOUSING	1PC	20	HANDLE PIECE SHAFT	IC
3	MS&SB SET SCREW	2PCS	12	FRONT COVER	1PC	21	NUT OF HANDLE PIECE	1PC
	BOLT OF HANGE	2PCS	10	SPEIAL FRONNUT	1PC	22	SHAFT MU	201
5	M51766BOLT	2PCS	14	M4&S6 SET SCAEW	PC	23	B00 Z2 BALL BEARING	2943
6	STATOR SET	1 SET	15	FLEXIBLE SHAFT (INNER)	IPC	24	TUBE CF HANDLE PIECE	IPC
1	608 Z2 BALL BEARING	2PCS	16	MAXS6 SET SCREW	IPC	25	JACOBS TYPE DRILL CHUCK	—■
1	US OD	2PCS	17	PROTECTION TUBE OF FLEXIBLE SHAFT	IPC		0-110mOy WITH KEY WRENCH	
9	BRUSH	2PCS	18	SPRINGING	IPC			

RULES OF OPERATING SPEEDS

The best way to determine the correct speed for work on any material is to practice for a few minutes on a piece of scrap, even after referring to the Speed Dial Settings tables. You can quickly learn that a slower or faster speed is more effective just by observing what happens when you make a pass or two at different speeds.

When working with a scrap piece of plastic, start at a slow rate of speed and increase the speed until you observe whether the plastic is melting at the point of contact; reduce the speed slightly to get optimum working speed without melting the workpiece.

Certain materials, some plastics for example, require a relatively slow speed because at high speed the friction of the tool generates heat and causes the plastic to melt.

Slow-speed operation (15,000 RPM or less) is usually best for polishing operations using the felt polishing accessories, delicate wood carving and fragile model parts. All brush applications require lower speeds to avoid wire discharge from the holder. Allow the tool to do the work for you when using lower speed settings.

Higher speeds are better for drilling, carving, cutting, routing, shaping, and cutting dados or rabbets in wood. Hardwoods, metals and glass also require high-speed operation.

NOTE:

1. Plastic and materials that could melt at low temperatures should be cut at low speeds.
2. Soft wood should be cut at high speed.
3. Aluminum, tin, copper, lead, and zinc alloys may be cut at any speed, depending on the type of cutting being done. Use paraffin or other suitable lubricants on the cutter to prevent the cut material from adhering to the cut.

CLEANING

1. Keep all safety devices, air vents and the motor housing free of dirt and dust as far as possible.

Wipe the equipment with a clean cloth or blow it with compressed air at low pressure.

2. We recommend that you clean the device immediately each time you have finished using it.

3. Clean the equipment regularly with a moist cloth and some soft soap. Do not use cleaning agents or solvents; these could attack the plastic parts of the equipment. Ensure that no water can seep into the device.



Read the instruction manual.



Comply with the European security certification



This product is subject to the provision of European Directive 2012/19/EC. The symbol showing a wheelie bin crossed through indicates that the product requires separate refuse collection in the European Union. This applies to the product and all accessories marked with this symbol. Products marked as such may not be discarded with normal domestic waste, but must be taken to a collection point for recycling electrical and electronic devices.

Manufacturer: Shanghaimuxinmuyeyouxiangongsi

Address: Baoshanqu Shuangchenglu 803long 11hao 1602A-1609shi
Shanghai

Imported to AUS: SIHAO PTY LTD.1 ROKEVA STREETEASTWOOD
NSW 2122 Australia

Imported to USA: Sanven Technology Ltd. Suite 250,9166 Anaheim
Place,Rancho Cucamonga,CA91730



Pooledas Group Ltd
Unit 5 Albert Edward House,
The Pavilions Preston, United Kingdom
pooledas123@gmail.com
01772418127

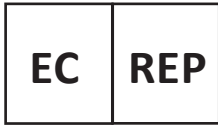

SHUNSHUN GmbH
Römeräcker 9 Z2021,76351
Linkenheim-Hochstetten, Germany
euvertreter@gmail.com
+49 1727041930

Made In China

VEVOR[®]

TOUGH TOOLS, HALF PRICE

Technical Support and E-Warranty Certificate

www.vevor.com/support

VEVOR[®]

TOUGH TOOLS, HALF PRICE

Assistance technique et certificat de garantie électronique www.vevor.com/support

OUTIL ROTATIF

MODÈLE : 200W/230W/300W/560W/780W

Nous continuons à nous engager à vous fournir des outils à des prix compétitifs.

« Économisez la moitié », « Moitié prix » ou toute autre expression similaire utilisée par nous ne représente qu'une estimation des économies que vous pourriez réaliser en achetant certains outils chez nous par rapport aux grandes marques et ne couvre pas nécessairement toutes les catégories d'outils que nous proposons.

Nous vous rappelons de bien vouloir vérifier soigneusement lorsque vous passez une commande chez nous si vous économisez réellement la moitié par rapport aux grandes marques.

VEVOR[®]

TOUGH TOOLS, HALF PRICE

BUT DE CROSSE

MODÈLE : 200W/230W/300W/560W/780W



BESOIN D'AIDE? CONTACTEZ-NOUS!

Vous avez des questions sur nos produits ? Vous avez besoin d'assistance technique ?
N'hésitez pas

à nous contacter : Assistance technique et certificat de garantie
électronique www.vevor.com/support

Il s'agit de la notice d'utilisation d'origine. Veuillez lire attentivement toutes les instructions du manuel avant de l'utiliser. VEVOR se réserve le droit d'interpréter clairement notre manuel d'utilisation. L'apparence du produit dépend du produit que vous avez reçu. Veuillez nous excuser, nous ne vous informerons plus en cas de mise à jour technologique ou logicielle de notre produit.

Merci beaucoup d'avoir choisi cet outil rotatif. Veuillez lire toutes les instructions avant de l'utiliser. Les informations vous aideront à obtenir le meilleur résultat possible résultats. Cet outil rotatif peut être utilisé pour le perçage, le meulage, le ponçage et le polissage, ainsi que ainsi que la gravure, la découpe et l'élimination de la rouille dans des espaces restreints ou des endroits inaccessibles. L'outil peut être utilisé sur la plupart des métaux, du verre, du bois et de la céramique. Pour une meilleure les performances et les résultats maintiennent la vitesse aussi uniforme que possible sans exercice trop de pression. À titre indicatif, utilisez l'outil à faible vitesse pour toutes les grosses accessoires, comme le polissage par exemple, et à grande vitesse pour les plus petits accessoires tels que ceux utilisés pour la gravure. Pour le meulage et la gravure, maintenez l'outil comme s'il s'agissait d'un stylo.

CONSEILS DE SÉCURITÉ

AVERTISSEMENT:

Lors de l'utilisation d'outils électriques, des précautions de sécurité importantes doivent toujours être respectées. respectées afin de réduire les risques d'incendie, de choc électrique et de blessures corporelles.

Veuillez lire attentivement ce qui suit :

1. GARDEZ LA ZONE DE TRAVAIL PROPRE. Les bancs et les zones de travail en désordre favorisent les blessures.
2. TENEZ COMPTE DE L'ENVIRONNEMENT DE LA ZONE DE TRAVAIL. N'utilisez pas d'outils électriques dans des endroits humides ou endroits humides.
N'exposez pas les outils électriques à la pluie. Gardez les zones de travail bien éclairées.
3. PROTECTION CONTRE LES CHOCS ÉLECTRIQUES. Évitez tout contact corporel avec des objets mis à la terre. surfaces. Par exemple, radiateurs, tuyaux, enceintes de réfrigérateur.
4. ÉLOIGNEZ LES ENFANTS. Tous les visiteurs doivent être tenus à l'écart de la zone de travail. ne laissez pas les visiteurs entrer en contact avec l'outil ou la rallonge.
5. STOCKER LES OUTILS INACTIFS. Lorsqu'ils ne sont pas utilisés, les outils doivent être stockés dans un endroit sec, hors de portée des enfants. hors de portée des enfants.
6. NE FORCEZ PAS L'OUTIL. Il effectuera le travail à la main mieux et plus sûrement à la fin. taux pour lequel il a été conçu.
7. UTILISEZ LE BON OUTIL. Ne forcez pas un petit outil à faire le travail d'un outil lourd. outil électrique de service.
N'utilisez pas l'outil à des fins non prévues.

8. **HABILLENZ-VOUS CORRECTEMENT.** Ne portez pas de vêtements amples ni de bijoux, car ils peuvent être coincés dans des pièces mobiles.

Des gants et des chaussures antidérapantes sont recommandés pour travailler à l'extérieur. Portez un couvre-chef protecteur pour contenir les cheveux longs.

9. **UTILISEZ DES LUNETTES DE SÉCURITÉ.** Utilisez également un masque facial et un masque anti-poussière pour vous protéger
pour déconnecter l'outil.

10. **NE MAUVAISEZ PAS LE CORDON.** Ne portez jamais l'outil par le cordon et ne tirez jamais sur le cordon.
pour déconnecter l'outil.

Gardez le cordon loin de la chaleur, de l'huile ou des objets tranchants.

11. **FIXEZ VOTRE TRAVAIL.** Utilisez des pinces ou un étau pour maintenir votre travail en position.
est beaucoup plus sûr que d'utiliser votre main et libère les deux mains pour utiliser l'outil.

12. **NE PAS TROP SE DÉPLACER.** Garder une bonne posture et un bon équilibre à tout moment.

13. **ENTRETIENEZ LES OUTILS AVEC SOIN.** Gardez les outils propres pour un meilleur fonctionnement et une utilisation plus sûre
performances. Suivez les instructions pour la lubrification et le changement des accessoires. Gardez
mains sèches, propres et exemptes d'huile et de graisse.

14. **DÉBRANCHER LES OUTILS.** Lorsqu'ils ne sont pas utilisés, avant l'entretien et lors du changement
tous les accessoires.

15. **RETIREZ LES CLÉS ET LES CLÉS DE RÉGLAGE.** Ayez l'habitude de vérifier et
assurez-vous que les clés et les clés de réglage sont retirées de l'outil avant de le tourner
sur.

16. **ÉVITEZ TOUT DÉMARRAGE INVOLONTAIRE.** Ne transportez pas l'outil branché avec les doigts.
sur l'interrupteur. Assurez-vous que l'interrupteur est éteint lorsque vous branchez.

17. **RALLONGES EXTÉRIEURES.** Lorsque l'outil est utilisé à l'extérieur, utilisez uniquement
rallonges électriques destinées à être utilisées à l'extérieur et marquées comme telles.

18. **RESTEZ VIGILANT.** Faites attention à ce que vous faites. Faites preuve de bon sens. N'utilisez pas
l'outil quand on est fatigué.

19. **VÉRIFIEZ LES PIÈCES ENDOMMAGÉES.** Avant d'utiliser un outil, un couvercle de protection ou tout autre
pièce endommagée, celles-ci doivent être soigneusement vérifiées pour garantir que l'outil fonctionnera
correctement la fonction prévue. Vérifiez l'alignement des pièces mobiles, le blocage
pièces mobiles, bris de pièces, montage et toute autre condition pouvant affecter
le fonctionnement de l'outil.

20. **N'UTILISEZ PAS** d'outils électriques portatifs à proximité de liquides inflammables ou dans
gazeux ou explosif

atmosphères. Les moteurs de ces outils produisent normalement des étincelles, et les étincelles peuvent s'enflammer fumées.

Démarrage d'un outil électrique multifonction

Ne jamais démarrer ou arrêter l'outil lorsque l'accessoire est en contact avec la pièce.

Maintenez-le fermement et appuyez sur l'interrupteur marche/arrêt. L'outil fonctionnera en continu jusqu'à ce que l'interrupteur est en position OFF.

La vitesse peut être réglée pendant que l'outil fonctionne.

Réglage de la vitesse

L'outil électrique multifonction est équipé d'un régulateur de vitesse. Ne pas modifier la vitesse pendant que l'outil fonctionne. Le commutateur de vitesse est situé à l'arrière de l'outil.

Tournez-le pour augmenter ou réduire la vitesse.

Utilisez l'outil à faible vitesse pour le polissage et les opérations similaires, mais utilisez une vitesse plus élevée. vitesse pour l'action de perçage ou de coupe.

Conseils généraux de sécurité importants !

1. L'outil doit être débranché lors du changement d'accessoires.
2. Si l'outil cale, éteignez-le immédiatement.
3. Vérifiez périodiquement le serrage de votre mandrin à pince, en particulier pendant utilisation prolongée du même accessoire.
4. Après utilisation, débranchez toujours votre outil électrique.
5. N'entreprenez pas de réparer l'outil électrique vous-même.
6. Ne laissez pas votre outil sans surveillance lorsqu'il est allumé.
7. N'utilisez pas et ne stockez pas votre outil dans des conditions humides ou mouillées.

Conseils et astuces utiles

1. Votre outil rotatif deviendra chaud après une utilisation prolongée et devra donc être éteint. éteint et laissé refroidir.
2. Pour assurer un bon fonctionnement, la broche doit être huilée périodiquement.
3. N'appliquez pas trop de pression radiale sur les embouts accessoires pendant le polissage, le nettoyage, le ponçage ou meulage. En faisant cela, vous exercerez une pression sur la broche et affecterez négativement précision de l'outil.

4. Travaillez toujours avec un toucher sensible afin de ne pas entraver l'efficacité de votre mini outil.
5. Lorsque vous percez du métal, marquez toujours d'abord le point de perçage avec un poinçon central, afin que votre outil rotatif ne glisse pas.
6. Assurez-vous toujours d'avoir un contact maximal entre l'arbre accessoire et le mandrin à pince.
7. Variez la vitesse de l'outil en fonction du travail à effectuer, par exemple : vitesse lente pour le polissage et nettoyage et haute vitesse pour la gravure.

CARACTÉRISTIQUES

PENDANT MILL

CARVING AND POLISHING,
THE CHOICE OF QUALITY

STEPLESS SPEED CHANGE
UP TO 20000rpm

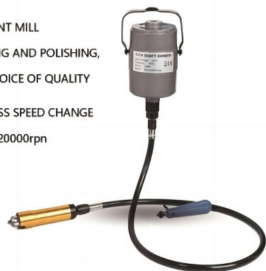

FOOT SWITCH



● ELECTRONICALLY CONTROLLED
VARIABLE SPEED, DURABLE

TWO COLLET HANDLES ARE OPTIONAL



POWER W	380W
RPM	500-20000
VOLTAGE	110V-220V
CHUCK MODEL	4-6MM(OPTIONAL)
CHUCK SIZE RANGE MM	0.3-6.5MM / 0.012-0.26 IN
HANDLE MATERIAL	HANDLE SHELL MADE OF ALUMINUM ALLOY
PEDAL MATERIAL	FOOT SWITCH HOUSING ABS MATERIAL
MATERIAL OF TRANSMISSION SHAFT	STAINLESS STEEL FLEXIBLE SHAFT

HIGH POWER SUSPENDED MILL
CARVING AND POLISHING,
THE CHOICE OF QUALITY

STEPLESS SPEED CHANGE,
UP TO 25000RPM



FOOT SWITCH



● ELECTRONICALLY CONTROLLED
VARIABLE SPEED, DURABLE

TWO COLLET HANDLES ARE OPTIONAL



POWER W	560W
RPM	500-25000
VOLTAGE	110V-220V
CHUCK MODEL	4-6MM(OPTIONAL)
CHUCK SIZE RANGE MM	0.3-6.5MM / 0.012-0.26 IN
HANDLE MATERIAL	HANDLE SHELL MADE OF ALUMINUM ALLOY
PEDAL MATERIAL	FOOT SWITCH HOUSING ABS MATERIAL
MATERIAL OF TRANSMISSION SHAFT	STAINLESS STEEL FLEXIBLE SHAFT

TWO HANDLE OPTIONS
STEPLESS SPEED CHANGE
HIGH POWER UP TO 18000RPM



FOOT SWITCH



● ELECTRONICALLY CONTROLLED
VARIABLE SPEED, DURABLE

TWO KINDS OF HANDLE CHUCK ARE OPTIONAL,
SUPPORTING 4MM AND 6MM



POWER W	230W
RPM	18000
VOLTAGE	110-220V
CHUCK MODEL	4-6MM(OPTIONAL)
CHUCK SIZE RANGE MM	0.3-6.5MM / 0.012-0.26 IN
HANDLE MATERIAL	HANDLE SHELL MADE OF ALUMINUM ALLOY
PEDAL MATERIAL	FOOT SWITCH HOUSING ABS MATERIAL
MATERIAL OF TRANSMISSION SHAFT	INTERNAL STEEL+RUBBER HOSE

780W SUSPENDED MILL
 CARVING AND POLISHING,
 THE CHOICE OF QUALITY
 STEPLESS SPEED CHANGE
 HIGH POWER UP TO 26000RPM



POWER W	780W
RPM	2200-2300
VOLTAGE	110-220V
CHUCK MODEL	4-6MM(OPTIONAL)
CHUCK SIZE RANGE MM	0.3-6.5MM / 0.012-0.26 IN
HANDLE MATERIAL	HANDLE SHELL MADE OF ALUMINUM ALLOY
PEDAL MATERIAL	FOOT SWITCH HOUSING ABS MATERIAL
MATERIAL OF TRANSMISSION SHAFT	STAINLESS STEEL FLEXIBLE SHAFT

PENDANT MILL

ENGRAVING AND POLISHING,
QUALITY XU

STEPLESS SPEED CHANGE
UP TO 28000RPN



FOOT SWITCH



- ELECTRONICALLY CONTROLLED
VARIABLE SPEED, DURABLE



PRODUCT VOLTAGE: 220V

PRODUCT FREQUENCY: 50HZ

PRODUCT SPEED: 500-28000RMP

CLAMPING RANGE: 4MM-6MM

MODE OPÉRATEIRE

MATTERS NEEDING ATTENTION:

STEP 1: CONNECT THE FOOT SWITCH CABLE TO THE HOST

STEP 2: CONNECT THE HANDLE WITH THE FLEXIBLE SHAFT (NOTE: THE FOOT SWITCH GENTLY STEPS DOWN THE LINE AND SLIGHTLY JOGS TO ALIGN THE INNER HOLE OF THE HANDLE AND INSTALL IT), THEN LISTEN TO THE SOUND. IF IT IS NORMAL, IT CAN WORK. IF IT IS ABNORMAL, PULL THE HANDLE OUT AGAIN AND INSTALL IT AGAIN

SHAFT CENTER REPLACEMENT METHOD



PEDAL CONNECTOR

THE INFINITELY VARIABLE SPEED PEDAL CONNECTOR IS CONVENIENT TO USE AND SIMPLE TO CONNECT



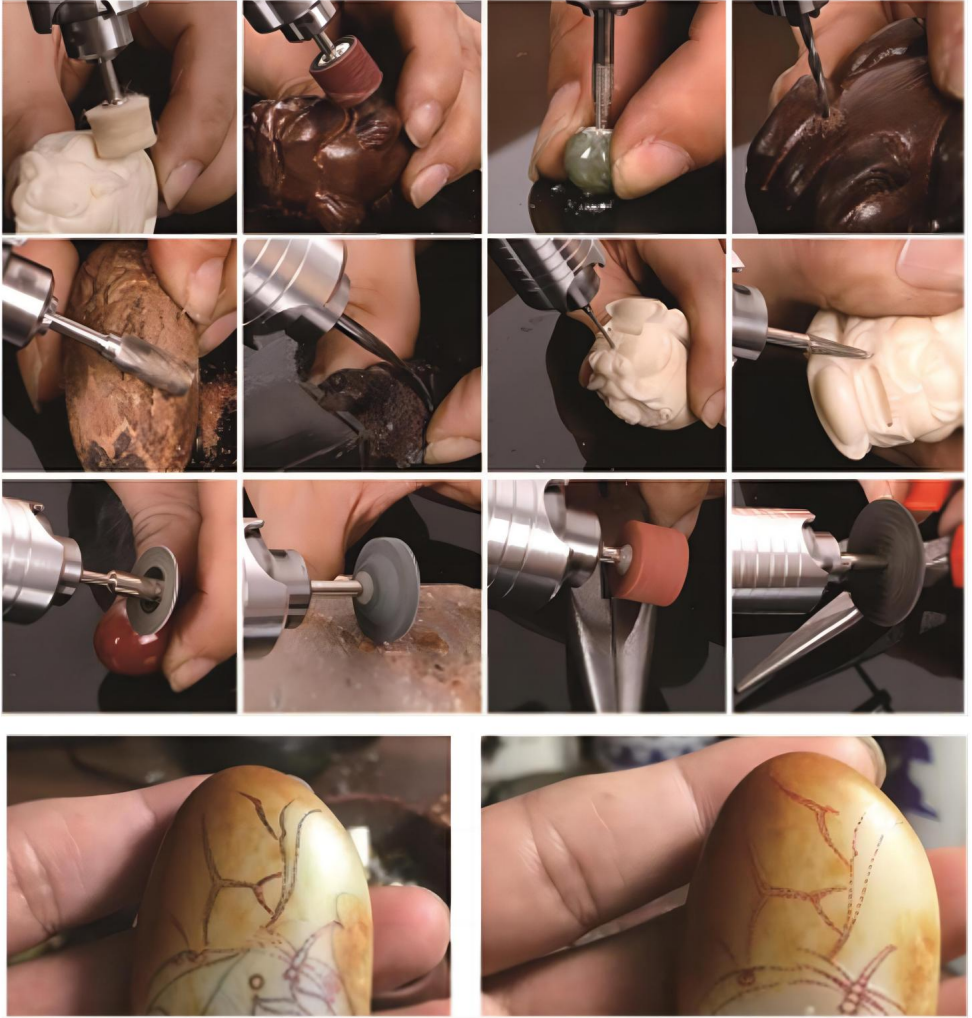

ASSORTIMENT DE PRODUITS

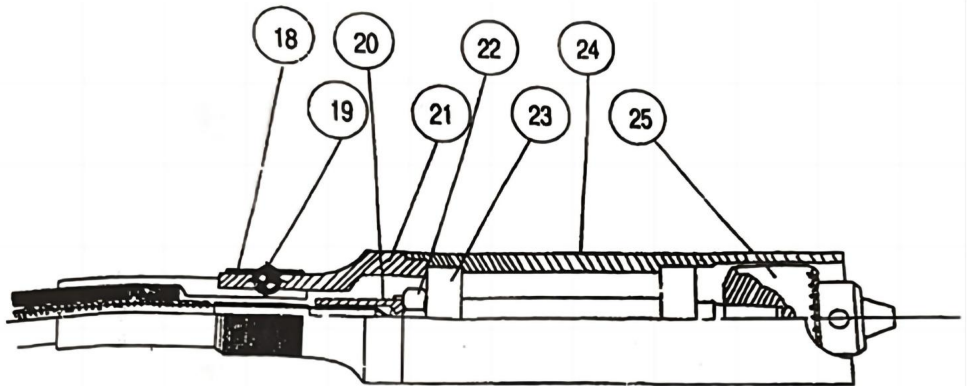
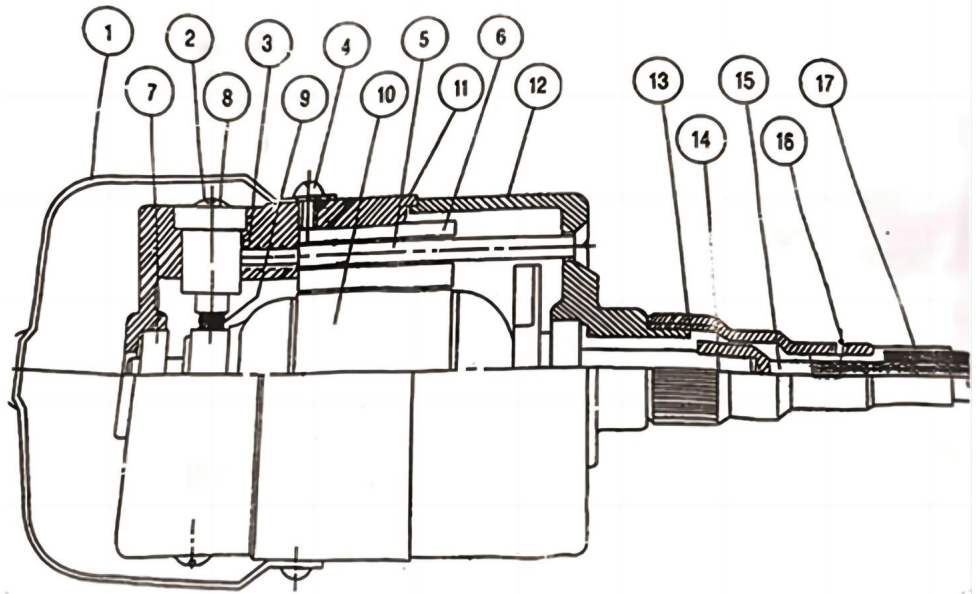

NO	NAME	QTY/SET	NO	NAME	QTY/SET	NO	NAME	LESALLO
1	HANGE	IPC	0	ARMATURE	1 SET	19	O6 BALL	281
2	CAP OF BRUSH HOLDER	2PCS	-	MOTOR HOUSING	1PC	20	HANDLE PEECE SHAFT	IC
3	MS&SBSET SCREW	2PCS	12	FRONT COVER	1PC	21	NUT OF HANDLE PEECE	1PC
	BOLT OF HANGE	2PCS	10	SPEIAL FRONNUT	1PC	22	SHAFT MU	201
5	M51766BOLT	2PCS	14	M4&S6SET SCAEW	PC	23	B00 Z2 BALL BEARING	2943
6	STATOR SET	1SET	15	FLEXIBLE SHAFT (INNER)	IPC	24	TUBE CF HANDLE PEECE	IPC
1	608 Z2 BALL BEARING	2PCS	16	MAXS6SET SCREW	IPC	25	JACOBS TYPE DRILL CHUCK	—■
1	US OD	2PCS	17	PROTECTION TUBE OF FLEXIBLE SHAFT	IPC		0-110mOyWITH KEY WRENCH	
9	BRUSH	2PCS	18	SPRING RING	IPC			

RÈGLES DE VITESSE DE FONCTIONNEMENT

La meilleure façon de déterminer la vitesse appropriée pour travailler sur n'importe quel matériau est de s'entraîner. pendant quelques minutes sur un morceau de ferraille, même après avoir consulté le Speed Dial Tableaux de paramètres. Vous pouvez rapidement apprendre qu'une vitesse plus lente ou plus rapide est plus efficace simplement en observant ce qui se passe lorsque vous faites un ou deux passages à différents vitesses.

Lorsque vous travaillez avec un morceau de plastique, commencez à une vitesse lente et augmentez la vitesse jusqu'à ce que vous observiez si le plastique fond au point de contact ; réduire légèrement la vitesse pour obtenir une vitesse de travail optimale sans faire fondre la pièce.

Certains matériaux, certains plastiques par exemple, nécessitent une vitesse relativement lente car à grande vitesse, le frottement de l'outil génère de la chaleur et provoque la faire fondre le plastique.

Un fonctionnement à basse vitesse (15 000 tr/min ou moins) est généralement le meilleur choix pour les opérations de polissage en utilisant les accessoires de polissage en feutre, la sculpture sur bois délicate et les pièces de modèle fragiles.

Toutes les applications de brosse nécessitent des vitesses plus faibles pour éviter la décharge du fil du support.

Laissez l'outil faire le travail à votre place lorsque vous utilisez des réglages de vitesse inférieurs.

Des vitesses plus élevées sont meilleures pour le perçage, la sculpture, la découpe, le routage, le façonnage et la coupe rainures ou feuillures dans le bois. Les bois durs, les métaux et le verre nécessitent également une vitesse élevée opération.

NOTE:

1. Le plastique et les matériaux qui pourraient fondre à basse température doivent être coupés à basse température. vitesses.
2. Le bois tendre doit être coupé à grande vitesse.
3. Les alliages d'aluminium, d'étain, de cuivre, de plomb et de zinc peuvent être coupés à n'importe quelle vitesse, selon le type de coupe effectué. Utilisez de la paraffine ou un autre matériau approprié. lubrifiants sur le cutter pour éviter que le matériau coupé d'adhérer à la coupe.

NETTOYAGE

1. Gardez tous les dispositifs de sécurité, les bouches d'aération et le boîtier du moteur exempts de saleté et de poussière. dans la mesure du possible.

Essayez l'équipement avec un chiffon propre ou soufflez dessus avec de l'air comprimé à basse température. pression.

2. Nous vous recommandons de nettoyer l'appareil immédiatement après chaque utilisation. j'ai fini de l'utiliser.

3. Nettoyez régulièrement l'équipement avec un chiffon humide et un peu de savon doux. Ne utilisez des produits de nettoyage ou des solvants ; ceux-ci pourraient attaquer les pièces en plastique de l'appareil. équipement. Assurez-vous qu'aucune eau ne puisse s'infiltrer dans l'appareil.



Lisez le manuel d'instructions.



Conforme à la certification de sécurité européenne



Ce produit est soumis aux dispositions de la directive européenne

2012/19/CE. Le symbole représentant une poubelle à roulettes barrée

indique que le produit nécessite une collecte séparée des déchets dans le

Union européenne. Ceci s'applique au produit et à tous les accessoires

marqués de ce symbole. Les produits marqués comme tels ne doivent pas être jetés avec déchet ménager normal, mais doit être déposé dans un point de collecte pour être recyclé appareils électriques et électroniques.

Fabricant : Shanghaimuxinmuyeyouxiangongsi Adresse :

Baoshanqu Shuangchenglu 803long 11hao 1602A-1609shi Shanghai Importé en

Australie :

SIHAO PTY LTD.1 ROKEVA STREETEASTWOOD NSW 2122 Australie

Importé aux États-Unis : Sanven Technology Ltd. Suite 250,9166 Anaheim Place,Rancho Cucamonga,CA91730



Pooledas Group Ltd Unit

5 Albert Edward House, The

Pavilions Preston, Royaume-Uni

pooledas123@gmail.com

01772418127

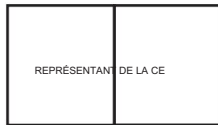

SHUNSHUN GmbH

Römeräcker 9 Z2021,76351

Linkenheim-Hochstetten, Allemagne

euagent@gmail.com +49

1727041930

Fabriqué en Chine

VEVOR®
TOUGH TOOLS, HALF PRICE

Assistance technique et certificat de garantie
électronique www.vevor.com/support

VEVOR[®]

TOUGH TOOLS, HALF PRICE

Technischer Support und E-Garantie-Zertifikat www.vevor.com/support

ROTATIONSWERKZEUG

MODELL: 200 W/230 W/300 W/560 W/780 W

Wir sind weiterhin bestrebt, Ihnen Werkzeuge zu wettbewerbsfähigen Preisen anzubieten.

„Sparen Sie die Hälfte“, „Halber Preis“ oder andere ähnliche Ausdrücke, die wir verwenden, stellen nur eine Schätzung der Ersparnis dar, die Sie beim Kauf bestimmter Werkzeuge bei uns im Vergleich zu den großen Topmarken erzielen können, und decken nicht unbedingt alle von uns angebotenen Werkzeugkategorien ab. Wir möchten Sie freundlich daran erinnern, bei Ihrer Bestellung bei uns sorgfältig zu prüfen, ob Sie im Vergleich zu den großen Topmarken tatsächlich die Hälfte sparen.

VEVOR[®]
TOUGH TOOLS, HALF PRICE

LACROSSE-TOR

MODELL: 200 W/230 W/300 W/560 W/780 W



Brauchen Sie Hilfe? Kontaktieren Sie uns!

Haben Sie Fragen zum Produkt? Benötigen Sie technischen Support? Bitte kontaktieren Sie uns:

Technischer Support und E-Garantie-Zertifikat www.vevor.com/support

Dies ist die Originalanleitung. Bitte lesen Sie alle Anweisungen sorgfältig durch, bevor Sie das Gerät in Betrieb nehmen. VEVOR behält sich eine klare Auslegung unserer Bedienungsanleitung vor. Das Erscheinungsbild des Produkts richtet sich nach dem Produkt, das Sie erhalten haben. Bitte verzeihen Sie uns, dass wir Sie nicht erneut informieren, wenn es Technologie- oder Software-Updates für unser Produkt gibt.

Vielen Dank, dass Sie sich für dieses Rotationswerkzeug entschieden haben. Bitte lesen Sie alle

Die Informationen helfen Ihnen, die bestmögliche Leistung zu erzielen.

Ergebnisse. Dieses rotierende Werkzeug kann zum Bohren, Schleifen, Schmirgeln und Polieren verwendet werden, sowie zum Gravieren, Schneiden und Entfernen von Rost in engen Räumen oder an unzugänglichen Stellen.

Das Werkzeug kann auf den meisten Metallen, Glas, Holz und Keramik verwendet werden. Für beste

Leistung und Ergebnisse halten die Geschwindigkeit so gleichmäßig wie möglich, ohne zu trainieren

zu viel Druck. Als Richtlinie gilt: Verwenden Sie das Werkzeug bei allen großen

Zubehör, wie zum Beispiel Polieren, und mit hoher Geschwindigkeit für kleinere

Zubehör wie zum Gravieren. Zum Schleifen und Gravieren halten Sie

das Werkzeug, als wäre es ein Stift.

SICHERHEITSHINWEISE

WARNUNG:

Beim Gebrauch von Elektrowerkzeugen müssen stets wichtige Sicherheitsvorkehrungen getroffen werden.

eingehalten werden, um das Risiko von Feuer, Stromschlag und Verletzungen zu verringern.

Bitte lesen Sie das Folgende sorgfältig durch:

1. HALTEN SIE DEN ARBEITSBEREICH SAUBER. Unaufgeräumte Werkbänke und Arbeitsbereiche können zu Verletzungen führen.

2. BEACHTEN SIE DIE ARBEITSBEREICHSUMGEBUNG. Verwenden Sie Elektrowerkzeuge nicht in feuchten oder feuchten Standorten.

Setzen Sie Elektrowerkzeuge nicht dem Regen aus. Sorgen Sie für eine gute Beleuchtung Ihres Arbeitsbereichs.

3. SCHÜTZEN SIE SICH VOR ELEKTRISCHEN SCHLÄGEN. Vermeiden Sie Körperkontakt mit geerdeten Oberflächen. Z. B. Heizkörper, Rohre, Kühlschrankschrankgehäuse.

4. HALTEN SIE KINDER FERN. Alle Besucher müssen vom Arbeitsbereich ferngehalten werden.

Lassen Sie Besucher nicht mit dem Werkzeug oder dem Verlängerungskabel in Berührung kommen.

5. LAGERUNG VON NICHT VERWENDETEN WERKZEUGEN. Nicht verwendete Werkzeuge müssen an einem trockenen Ort, außerhalb der Reichweite von Kindern.

6. Wenden Sie keine Gewalt an. Es wird die Arbeit besser und sicherer erledigen, wenn für den es bestimmt war.

7. VERWENDEN SIE DAS RICHTIGE WERKZEUG. Überfordern Sie ein kleines Werkzeug nicht dazu, die Arbeit eines schweren Elektrowerkzeug.

Verwenden Sie das Werkzeug nicht für den Zweck, für den es nicht vorgesehen ist.

8. PASSENDE KLEIDUNG. Tragen Sie keine weite Kleidung oder Schmuck, da diese

von beweglichen Teilen erfasst werden.

Bei Arbeiten im Freien werden Handschuhe und rutschfeste Schuhe empfohlen. Tragen Sie

schützende Kopfbedeckung zum Zusammenhalten langer Haare.

9. SCHUTZBRILLE VERWENDEN. Tragen Sie außerdem eine Gesichts- und Staubmaske zum Schutz vor

Staub

10. VERWENDEN SIE DAS KABEL NICHT MISSBRAUCHT. Tragen Sie das Werkzeug niemals am Kabel und ziehen Sie nicht am Kabel.

um das Werkzeug zu trennen.

Halten Sie das Kabel von Hitze, Öl oder scharfen Gegenständen fern.

11. SICHERN SIE IHR WERK. Verwenden Sie Klemmen oder einen Schraubstock, um Ihr Werk in Position zu halten.

ist viel sicherer als die Verwendung der Hand und gibt beide Hände frei, um das Werkzeug zu bedienen.

12. NICHT ZU ÜBERGREIFEN. Sorgen Sie stets für einen sicheren Stand und halten Sie das Gleichgewicht.

13. WERKZEUGE SORGFÄLTIG PFLEGEN. Werkzeuge sauber halten für bessere und sicherere

Leistung. Befolgen Sie die Anweisungen zum Schmieren und Wechseln von Zubehör.

Hände trocken, sauber und frei von Öl und Fett.

14. WERKZEUGE TRENNEN. Bei Nichtgebrauch, vor Wartungsarbeiten und beim Wechseln

jegliches Zubehör.

15. ENTFERNEN SIE EINSTELLSCHLÜSSEL UND SCHLÜSSEL. Gewöhnen Sie sich an,

Achten Sie darauf, dass Schlüssel und Einstellschlüssel aus dem Werkzeug entfernt werden, bevor Sie es drehen

An.

16. VERMEIDEN SIE UNBEABSICHTIGTES STARTEN. Tragen Sie das eingesteckte Werkzeug nicht mit

Ein-/Ausschalter. Achten Sie beim Einstecken in die Steckdose darauf, dass der Schalter ausgeschaltet ist.

17. VERLÄNGERUNGSKABEL FÜR DEN AUSSENBEREICH. Wenn das Gerät im Außenbereich verwendet wird, verwenden Sie nur

Verlängerungskabel sind für den Einsatz im Freien vorgesehen und entsprechend gekennzeichnet.

18. BLEIBEN SIE WACHSAM. Achten Sie darauf, was Sie tun. Benutzen Sie Ihren gesunden Menschenverstand.

das Werkzeug, wenn Sie müde sind.

19. ÜBERPRÜFEN SIE BESCHÄDIGTE TEILE. Bevor Sie ein Werkzeug, eine Schutzabdeckung oder ein anderes

beschädigte Teile müssen sorgfältig überprüft werden, um sicherzustellen, dass das Werkzeug funktioniert

ordnungsgemäß die beabsichtigte Funktion. Überprüfen Sie die Ausrichtung beweglicher Teile, das Blockieren

beweglichen Teilen, Bruch von Teilen, Montage und allen anderen Bedingungen, die

die Funktionsweise des Werkzeugs.

20. Betreiben Sie tragbare Elektrowerkzeuge NICHT in der Nähe von brennbaren Flüssigkeiten oder in

gasförmig oder explosiv

Atmosphären. Motoren in diesen Werkzeugen erzeugen normalerweise Funken, und die Funken können sich entzünden
Dämpfe.

Inbetriebnahme eines Multifunktions-Elektrowerkzeugs

Starten oder stoppen Sie das Werkzeug niemals, wenn das Zubehör das Werkstück berührt.

Halten Sie es fest und drücken Sie den EIN-/AUS-Schalter. Das Werkzeug läuft kontinuierlich, bis das

Der Schalter ist auf die Position „OFF“ gestellt.

Die Drehzahl lässt sich bei laufendem Werkzeug regulieren.

Geschwindigkeitsanpassung

Das Multifunktionswerkzeug ist mit einer Drehzahlregelung ausgestattet. Ändern Sie die

Geschwindigkeit, während das Werkzeug arbeitet. Der Geschwindigkeitsschalter befindet sich auf der Rückseite des Werkzeugs.

Drehen Sie ihn, um die Geschwindigkeit zu erhöhen oder zu verringern.

Verwenden Sie das Werkzeug bei niedriger Geschwindigkeit zum Polieren und ähnlichen Arbeiten, aber verwenden Sie höhere
Geschwindigkeit für Bohr- oder Schneidvorgänge.

Wichtige allgemeine Sicherheitstipps!

1. Beim Wechseln des Zubehörs muss das Werkzeug vom Stromnetz getrennt werden.
2. Wenn das Werkzeug blockiert, schalten Sie es sofort aus.
3. Überprüfen Sie regelmäßig die Festigkeit Ihrer Spannzange, insbesondere während
Längerer Gebrauch desselben Zubehörs.
4. Trennen Sie Ihr Elektrowerkzeug nach Gebrauch stets vom Stromnetz.
5. Reparieren Sie das Elektrowerkzeug nicht selbst.
6. Lassen Sie Ihr eingeschaltetes Werkzeug nicht unbeaufsichtigt.
7. Verwenden oder lagern Sie Ihr Werkzeug nicht in feuchter oder nasser Umgebung.

Nützliche Hinweise und Tipps

1. Ihr Rotationswerkzeug erwärmt sich nach längerem Gebrauch und muss daher ausgeschaltet werden
ausschalten und abkühlen lassen.
2. Um einen reibungslosen Lauf zu gewährleisten, sollte die Spindel regelmäßig geölt werden.
3. Üben Sie beim Polieren, Reinigen, Schleifen oder Polieren keinen zu starken radialen Druck auf die Aufsatzbits aus.

Schleifen. Dadurch belasten Sie die Spindel und beeinträchtigen die
Präzision des Werkzeugs.

4. Arbeiten Sie immer mit Feingefühl, um die Effizienz Ihrer Miniwerkzeug.

5. Beim Bohren von Metall immer zuerst die Bohrstelle mit einem Körner markieren, damit dass Ihr Rotationswerkzeug nicht verrutscht.

6. Achten Sie immer auf maximalen Kontakt zwischen der Zubehörröhle und die Spannzange.

7. Variieren Sie die Geschwindigkeit des Werkzeugs je nach der anstehenden Arbeit, z. B. niedrige Geschwindigkeit zum Polieren & Reinigung und hohe Geschwindigkeit zum Gravieren.

Spezifikationen

PENDANT MILL

CARVING AND POLISHING,
THE CHOICE OF QUALITY

STEPLESS SPEED CHANGE
UP TO 20000rpm



FOOT SWITCH



● ELECTRONICALLY CONTROLLED
VARIABLE SPEED, DURABLE

TWO COLLET HANDLES ARE OPTIONAL



POWER W	380W
RPM	500-20000
VOLTAGE	110V-220V
CHUCK MODEL	4-6MM(OPTIONAL)
CHUCK SIZE RANGE MM	0.3-6.5MM / 0.012-0.26 IN
HANDLE MATERIAL	HANDLE SHELL MADE OF ALUMINUM ALLOY
PEDAL MATERIAL	FOOT SWITCH HOUSING ABS MATERIAL
MATERIAL OF TRANSMISSION SHAFT	STAINLESS STEEL FLEXIBLE SHAFT

HIGH POWER SUSPENDED MILL
CARVING AND POLISHING,
THE CHOICE OF QUALITY

STEPLESS SPEED CHANGE,
UP TO 25000RPM



FOOT SWITCH



● ELECTRONICALLY CONTROLLED
VARIABLE SPEED, DURABLE

TWO COLLET HANDLES ARE OPTIONAL



POWER W	560W
RPM	500-25000
VOLTAGE	110V-220V
CHUCK MODEL	4-6MM(OPTIONAL)
CHUCK SIZE RANGE MM	0.3-6.5MM / 0.012-0.26 IN
HANDLE MATERIAL	HANDLE SHELL MADE OF ALUMINUM ALLOY
PEDAL MATERIAL	FOOT SWITCH HOUSING ABS MATERIAL
MATERIAL OF TRANSMISSION SHAFT	STAINLESS STEEL FLEXIBLE SHAFT

TWO HANDLE OPTIONS
STEPLESS SPEED CHANGE
HIGH POWER UP TO 18000RPM



FOOT SWITCH



● ELECTRONICALLY CONTROLLED
VARIABLE SPEED, DURABLE

TWO KINDS OF HANDLE CHUCK ARE OPTIONAL,
SUPPORTING 4MM AND 6MM



POWER W	230W
RPM	18000
VOLTAGE	110-220V
CHUCK MODEL	4-6MM(OPTIONAL)
CHUCK SIZE RANGE MM	0.3-6.5MM / 0.012-0.26 IN
HANDLE MATERIAL	HANDLE SHELL MADE OF ALUMINUM ALLOY
PEDAL MATERIAL	FOOT SWITCH HOUSING ABS MATERIAL
MATERIAL OF TRANSMISSION SHAFT	INTERNAL STEEL+RUBBER HOSE

780W SUSPENDED MILL
 CARVING AND POLISHING,
 THE CHOICE OF QUALITY
 STEPLESS SPEED CHANGE
 HIGH POWER UP TO 26000RPM



POWER W	780W
RPM	2200-2300
VOLTAGE	110-220V
CHUCK MODEL	4-6MM(OPTIONAL)
CHUCK SIZE RANGE MM	0.3-6.5MM / 0.012-0.26 IN
HANDLE MATERIAL	HANDLE SHELL MADE OF ALUMINUM ALLOY
PEDAL MATERIAL	FOOT SWITCH HOUSING ABS MATERIAL
MATERIAL OF TRANSMISSION SHAFT	STAINLESS STEEL FLEXIBLE SHAFT

PENDANT MILL

ENGRAVING AND POLISHING,
QUALITY XU

STEPLESS SPEED CHANGE

UP TO 28000RPN



FOOT SWITCH



- ELECTRONICALLY CONTROLLED
VARIABLE SPEED, DURABLE



PRODUCT VOLTAGE: 220V

PRODUCT FREQUENCY: 50HZ

PRODUCT SPEED: 500-28000RMP

CLAMPING RANGE: 4MM-6MM

FUNKTION

MATTERS NEEDING ATTENTION:

STEP 1: CONNECT THE FOOT SWITCH CABLE TO THE HOST

STEP 2: CONNECT THE HANDLE WITH THE FLEXIBLE SHAFT (NOTE: THE FOOT SWITCH GENTLY STEPS DOWN THE LINE AND SLIGHTLY JOGS TO ALIGN THE INNER HOLE OF THE HANDLE AND INSTALL IT), THEN LISTEN TO THE SOUND. IF IT IS NORMAL, IT CAN WORK. IF IT IS ABNORMAL, PULL THE HANDLE OUT AGAIN AND INSTALL IT AGAIN

SHAFT CENTER REPLACEMENT METHOD



PEDAL CONNECTOR

THE INFINITELY VARIABLE SPEED PEDAL CONNECTOR IS CONVENIENT TO USE AND SIMPLE TO CONNECT



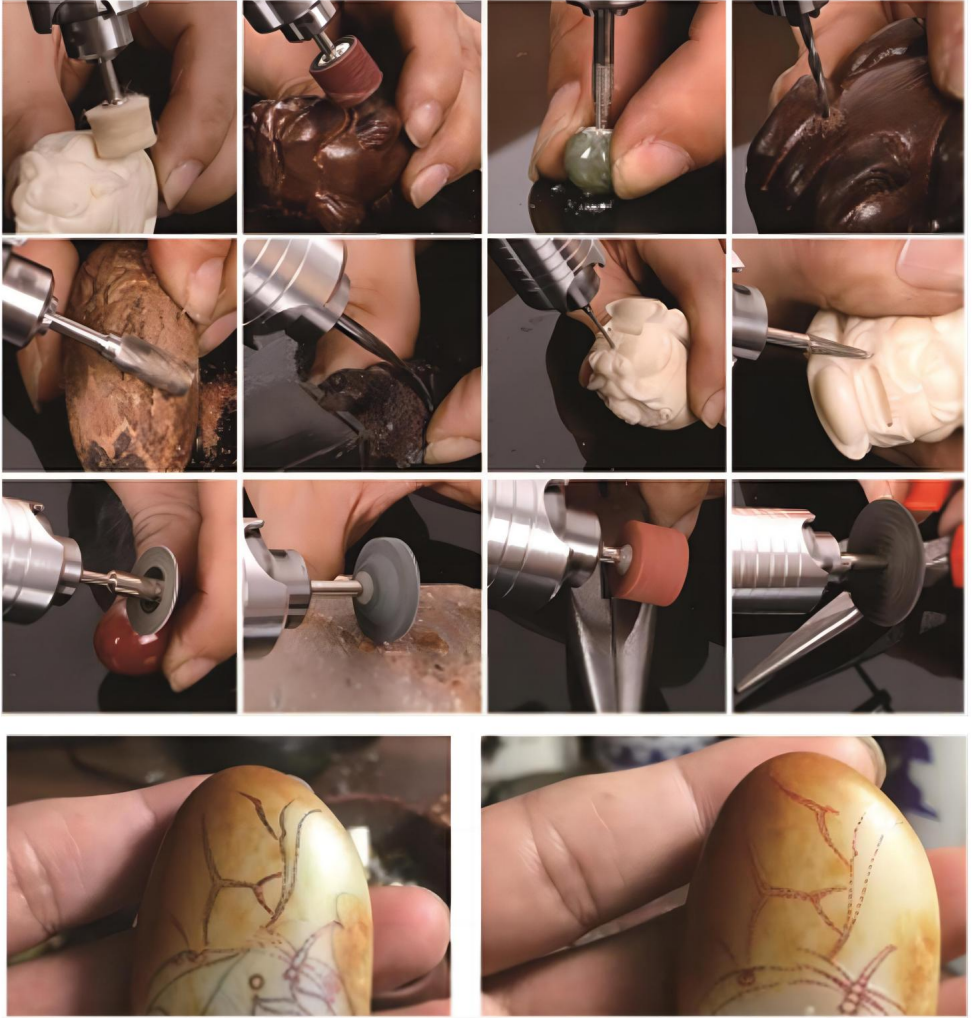

PRODUKTMIX

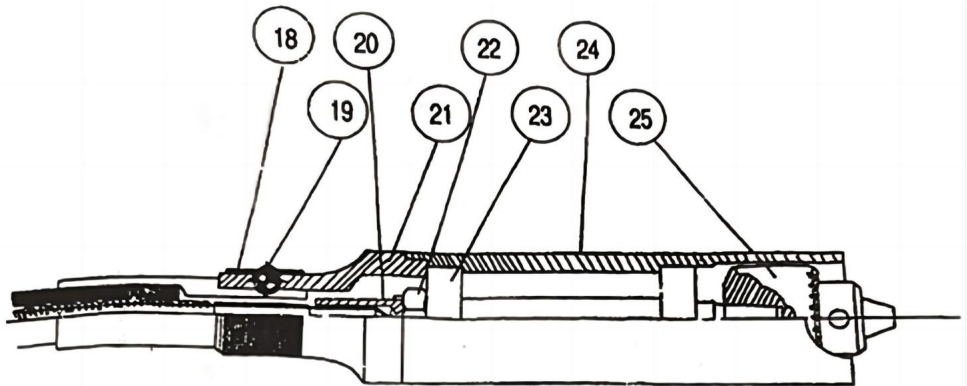
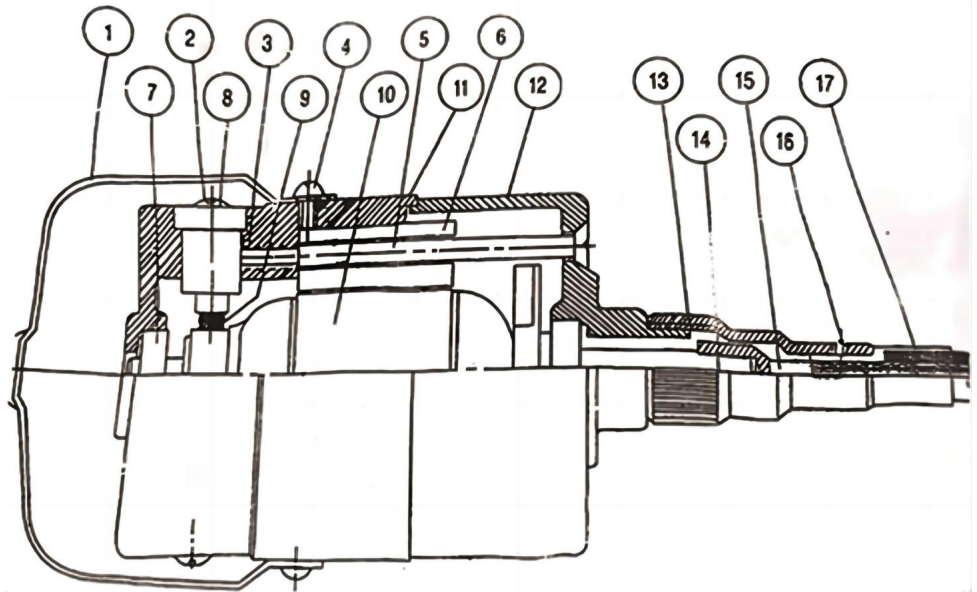

NO	NAME	QTY/SET	NO	NAME	QTY/SET	NO	NAME	LESALLO
1	HANGE	IPC	0	ARMATURE	1 SET	19	O6 BALL	281
2	CAP OF BRUSH HOLDER	2PCS	-	MOTOR HOUSING	1PC	20	HANDLE PEECE SHAFT	IC
3	MS&S SET SCREW	2PCS	12	FRONT COVER	1PC	21	NUT OF HANDLE PEECE	1PC
-	BOLT OF HANGE	2PCS	10	SPEIAL FRONNUT	1PC	22	SHAFT MU	201
5	M51766BOLT	2PCS	14	M4&S6 SET SCAEW	PC	23	B00 Z2 BALL BEARING	2943
6	STATOR SET	1 SET	15	FLEXIBLE SHAFT (INNER)	IPC	24	TUBE CF HANDLE PEECE	IPC
1	608 Z2 BALL BEARING	2PCS	16	MAXS6 SET SCREW	IPC	25	JACOBS TYPE DRILL CHUCK	—■
1	US OD	2PCS	17	PROTECTION TUBE OF FLEXIBLE SHAFT	IPC		Ø110mØ WITH KEY WRENCH	
9	BRUSH	2PCS	18	SPRINGRING	IPC			

REGELN FÜR BETRIEBSGESCHWINDIGKEITEN

Die beste Methode, die richtige Geschwindigkeit für die Arbeit an jedem Material zu ermitteln, ist das Üben für ein paar Minuten auf einem Stück Schrott, auch nach Rücksprache mit der Kurzwahl Einstellungstabellen. Sie können schnell lernen, dass eine langsamere oder schnellere Geschwindigkeit mehr ist effektiv, indem Sie einfach beobachten, was passiert, wenn Sie ein oder zwei Durchgänge an verschiedenen Geschwindigkeiten.

Wenn Sie mit einem Plastikabfallstück arbeiten, beginnen Sie mit einer langsamen Geschwindigkeit und Erhöhen Sie die Geschwindigkeit, bis Sie feststellen, ob der Kunststoff an der Stelle schmilzt, Kontakt; reduzieren Sie die Geschwindigkeit leicht, um eine optimale Arbeitsgeschwindigkeit zu erreichen, ohne zu schmelzen des Werkstückes.

Bestimmte Materialien, beispielsweise einige Kunststoffe, erfordern eine relativ langsame Geschwindigkeit denn bei hoher Geschwindigkeit erzeugt die Reibung des Werkzeugs Wärme und verursacht die Kunststoff zum Schmelzen.

Für Polierarbeiten ist normalerweise ein langsamer Betrieb (15.000 U/min oder weniger) am besten geeignet.

Mit dem Filzpolierzubehör können Sie feine Holzschnitzereien und empfindliche Modellteile bearbeiten.

Bei allen Bürstenanwendungen sind niedrigere Geschwindigkeiten erforderlich, um eine Drahtentladung aus dem Halter zu vermeiden.

Lassen Sie das Werkzeug die Arbeit für Sie erledigen, wenn Sie niedrigere Geschwindigkeitseinstellungen verwenden.

Höhere Geschwindigkeiten sind besser zum Bohren, Schnitzen, Schneiden, Fräsen, Formen und Schneiden

Nuten oder Falze in Holz. Harthölzer, Metalle und Glas erfordern ebenfalls eine hohe Geschwindigkeit

Betrieb.

NOTIZ:

1. Kunststoffe und Materialien, die bei niedrigen Temperaturen schmelzen können, sollten bei niedrigen Temperaturen geschnitten werden.

Geschwindigkeiten.

2. Weiches Holz sollte mit hoher Geschwindigkeit geschnitten werden.

3. Aluminium-, Zinn-, Kupfer-, Blei- und Zinklegierungen können je nach Schnittart mit beliebiger Geschwindigkeit geschnitten werden. Verwenden Sie Paraffin oder andere geeignete

Schmiermittel auf dem Fräser, um zu verhindern, dass das geschnittene Material

vom Anhaften am Schnitt.

REINIGUNG

1. Halten Sie alle Sicherheitseinrichtungen, Lüftungsschlitze und das Motorgehäuse frei von Schmutz und Staub, so weit wie möglich.

Wischen Sie das Gerät mit einem sauberen Tuch ab oder blasen Sie es mit Druckluft bei niedrigerem Druck.

2. Wir empfehlen Ihnen, das Gerät sofort zu reinigen, wenn Sie bin damit fertig.

3. Reinigen Sie das Gerät regelmäßig mit einem feuchten Tuch und etwas Schmierseife.

Verwenden Sie keine Reinigungs- oder Lösungsmittel, da diese die Kunststoffteile des Geräts. Stellen Sie sicher, dass kein Wasser in das Gerät eindringen kann.



Lesen Sie die Bedienungsanleitung.



Erfüllen Sie die europäische Sicherheitszertifizierung



Dieses Produkt unterliegt den Bestimmungen der europäischen Richtlinie 2012/19/EG. Das Symbol einer durchgestrichenen Mülltonne

weist darauf hin, dass das Produkt einer getrennten Müllentsorgung im

Europäische Union. Dies gilt für das Produkt und alle Zubehörteile

gekennzeichnet. Produkte, die mit diesem Symbol gekennzeichnet sind, dürfen nicht mit dem normalen Hausmüll, sondern müssen zur Wiederverwertung an einer Sammelstelle abgegeben werden elektrische und elektronische Geräte.

Hersteller: Shanghai muxinmuyeyouxiangongsi **Adresse:**

Baoshanqu Shuangchenglu 803long 11hao 1602A-1609shi Shanghai **Importiert nach**

AUS:

SIHAO PTY LTD.1 ROKEVA STREETEASTWOOD NSW 2122 Australien

Importiert in die USA: Sanven Technology Ltd. Suite 250,9166 Anaheim Place,Rancho Cucamonga,CA91730



Pooledas Group Ltd Unit
5 Albert Edward House, The
Pavilions Preston, Vereinigtes Königreich
pooledas123@gmail.com
01772418127

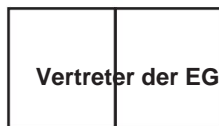

SHUNSHUN GmbH
Römeräcker 9 Z2021,76351
Linkenheim-Hochstetten, Germany
euvertreter@gmail.com +49
1727041930

In China hergestellt

VEVOR[®]
TOUGH TOOLS, HALF PRICE

Technischer Support und E-Garantie-Zertifikat
www.vevor.com/support

VEVOR[®]

TOUGH TOOLS, HALF PRICE

Supporto tecnico e certificato di garanzia elettronica www.vevor.com/support

UTENSILE ROTANTE

MODELLO: 200W/230W/300W/560W/780W

Continuiamo a impegnarci per fornirvi strumenti a prezzi competitivi.

"Risparmia la metà", "Metà prezzo" o qualsiasi altra espressione simile da noi utilizzata rappresenta solo una stima del risparmio che potresti ottenere acquistando determinati utensili con noi rispetto ai principali marchi principali e non significa necessariamente coprire tutte le categorie di utensili da noi offerti. Ti ricordiamo gentilmente di verificare attentamente quando effettui un ordine con noi se stai effettivamente risparmiando la metà rispetto ai principali marchi principali.

VEVOR®

TOUGH TOOLS, HALF PRICE

GOL DI LACROSSE

MODELLO: 200W/230W/300W/560W/780W



HAI BISOGNO DI AIUTO? CONTATTACI!

Hai domande sul prodotto? Hai bisogno di supporto tecnico? Non esitare a contattarci:

Supporto

**tecnico e certificato di garanzia elettronica [www.vevor.com/
support](http://www.vevor.com/support)**

Questa è l'istruzione originale, si prega di leggere attentamente tutte le istruzioni del manuale prima di utilizzare. VEVOR si riserva una chiara interpretazione del nostro manuale utente. L'aspetto del prodotto sarà soggetto al prodotto ricevuto. Vi preghiamo di perdonarci se non vi informeremo di nuovo se ci sono aggiornamenti tecnologici o software sul nostro prodotto.

Grazie mille per aver scelto questo utensile rotante. Si prega di leggere attentamente tutte le istruzioni prima di utilizzarlo. Le informazioni ti aiuteranno a ottenere il miglior risultato possibile risultati. Questo utensile rotante può essere utilizzato per forare, smerigliare, carteggiare e lucidare, come nonché l'incisione, il taglio e la rimozione della ruggine in spazi ristretti o luoghi inaccessibili. Lo strumento può essere utilizzato sulla maggior parte dei metalli, vetro, legno e ceramica. Per il meglio prestazioni e risultati mantenere la velocità il più uniforme possibile senza fare esercizio troppa pressione. Come linea guida, utilizzare l'utensile a bassa velocità per tutti i grandi accessori, come ad esempio la lucidatura, e ad alta velocità per i più piccoli accessori come quelli usati per l'incisione. Per la molatura e l'incisione, tenere lo strumento come se fosse una penna.

CONSIGLI DI SICUREZZA

AVVERTIMENTO:

Quando si utilizzano utensili elettrici, è necessario adottare sempre importanti precauzioni di sicurezza rispettate per ridurre il rischio di incendi, scosse elettriche e lesioni personali.

Si prega di leggere attentamente quanto segue:

1. MANTENERE PULITA L'AREA DI LAVORO. Banchi e aree di lavoro disordinate favoriscono gli infortuni.
2. CONSIDERARE L'AMBIENTE DELL'AREA DI LAVORO. Non utilizzare utensili elettrici in luoghi umidi o luoghi umidi.

Non esporre gli utensili elettrici alla pioggia. Mantenere le aree di lavoro ben illuminate.

3. PROTEGGETEVI DALLE SCOSSE ELETTRICHE. Prevenite il contatto del corpo con superfici. Ad esempio radiatori, tubi, involucri di frigoriferi.
4. TENERE LONTANI I BAMBINI. Tutti i visitatori devono essere tenuti lontani dall'area di lavoro. Non permettere ai visitatori di entrare in contatto con l'utensile o con la prolunga.
5. CONSERVARE GLI UTENSILI INUTILIZZATI. Quando non vengono utilizzati, gli utensili devono essere conservati in un luogo asciutto, fuori dalla portata dei bambini.
6. NON FORZARE L'UTENSILE. Farà il lavoro in mano meglio e in modo più sicuro velocità per la quale era stato concepito.
7. USA L'UTENSILE GIUSTO. Non forzare un piccolo utensile a fare il lavoro di uno pesante elettrostrumento da lavoro.

Non utilizzare l'utensile per scopi diversi da quelli per cui è stato concepito.

8. **VESTITI IN MODO ADEGUATO.** Non indossare abiti larghi o gioielli, poiché possono essere incastrati nelle parti in movimento.

Si raccomanda di indossare guanti e calzature antiscivolo quando si lavora all'aperto. Indossare un Copricapo protettivo per contenere i capelli lunghi.

9. **UTILIZZARE OCCHIALI DI SICUREZZA.** Utilizzare anche una maschera facciale e una maschera antipolvere per proteggersi da polvere

10. **NON ABUSO DEL CAVO.** Non trasportare mai l'utensile dal cavo o tirare il cavo per scollegare lo strumento.

Tenere il cavo lontano da fonti di calore, olio o oggetti taglienti.

11. **METTI IN SICUREZZA IL TUO LAVORO.** Usa morsetti o una morsa per tenere il tuo lavoro in posizione. è molto più sicuro rispetto all'uso delle mani e consente di liberare entrambe le mani per utilizzare l'utensile.

12. **NON ESTENDERSI.** Mantieni sempre un appoggio e un equilibrio adeguati.

13. **MANTENERE GLI UTENSILI CON CURA.** Mantenere gli utensili puliti per un uso migliore e più sicuro prestazioni. Seguire le istruzioni per la lubrificazione e la sostituzione degli accessori. Mantenere mani asciutte, pulite e prive di olio e grasso.

14. **SCOLLEGARE GLI UTENSILI.** Quando non sono in uso, prima della manutenzione e quando si cambiano eventuali accessori.

15. **RIMUOVERE LE CHIAVI DI REGOLAZIONE E LE CHIAVI INGLES.** Aver l'abitudine di controllare e assicurarsi che le chiavi e le chiavi di regolazione siano rimosse dall'utensile prima di girarlo SU.

16. **EVITARE L'AVVIAMENTO INVOLONTARIO.** Non trasportare l'utensile collegato con le dita sull'interruttore. Assicurarsi che l'interruttore sia spento quando si collega.

17. **PROLUNGHE PER ESTERNI.** Quando l'utensile viene utilizzato all'esterno, utilizzare solo prolunghe destinate all'uso all'esterno e così contrassegnate.

18. **STAI ATTENTO.** Fai attenzione a quello che fai. Usa il buon senso. Non operare lo strumento quando sei stanco.

19. **CONTROLLARE LE PARTI DANNEGGIATE.** Prima di utilizzare un utensile, una copertura protettiva o altro parte danneggiata, è necessario controllarla attentamente per garantire che l'utensile funzioni correttamente correttamente la funzione prevista. Controllare l'allineamento delle parti mobili, il legame di parti in movimento, rottura di parti, montaggio e qualsiasi altra condizione che possa influire il funzionamento dello strumento.

20. **NON UTILIZZARE** utensili elettrici portatili vicino a liquidi infiammabili o in gassoso o esplosivo

atmosfera. I motori di questi utensili normalmente producono scintille e le scintille possono incendiarsi fumi.

Avviamento dell'utensile elettrico multifunzione

Non avviare o arrestare mai l'utensile quando l'accessorio è a contatto con il pezzo.

Tenerlo saldamente e premere l'interruttore ON/OFF. L'utensile funzionerà ininterrottamente fino a quando l'interruttore è in posizione OFF.

La velocità può essere regolata mentre l'utensile è in funzione.

Regolazione della velocità

L'utensile elettrico multifunzione è dotato di controllo della velocità. Non modificare la velocità mentre l'utensile è in funzione. L'interruttore della velocità si trova sul retro dell'utensile.

Girarlo per aumentare o ridurre la velocità.

Utilizzare l'utensile a bassa velocità per operazioni di lucidatura e simili, ma utilizzare velocità più elevate velocità per l'azione di foratura o taglio.

Importanti consigli generali sulla sicurezza!

1. Quando si sostituiscono gli accessori, l'utensile deve essere scollegato.
2. Se l'utensile si blocca, spegnerlo immediatamente.
3. Controllare periodicamente il serraggio del mandrino portapinze, soprattutto durante utilizzo prolungato dello stesso accessorio.
4. Dopo l'uso, scollegare sempre l'elettroscopio.
5. Non riparare autonomamente l'elettroscopio.
6. Non lasciare l'utensile incustodito mentre è acceso.
7. Non utilizzare o conservare l'utensile in condizioni di umidità o bagnato.

Suggerimenti e consigli utili

1. L'utensile rotante si riscalda dopo un uso prolungato e deve essere quindi spento, spento e lasciato raffreddare.
2. Per garantire un funzionamento regolare, il mandrino deve essere oliato periodicamente.
3. Non applicare troppa pressione radiale alle punte degli accessori durante la lucidatura, la pulizia, la levigatura o rettifica. Facendo questo si metterà a dura prova il mandrino e si influenzerà negativamente la precisione dello strumento.

4. Lavorare sempre con un tocco sensibile per non ostacolare l'efficienza del tuo mini utensile.
5. Quando si fora il metallo, contrassegnare sempre prima il punto di foratura con un punzone centrale, in modo da che l'utensile rotante non scivoli.
6. Assicurarsi sempre di avere il massimo contatto tra l'albero accessorio e il mandrino portautensili.
7. Variare la velocità dell'utensile per il lavoro da svolgere, ad esempio bassa velocità per lucidare e pulizia e alta velocità per l'incisione.

SPECIFICHE

PENDANT MILL
CARVING AND POLISHING,
THE CHOICE OF QUALITY
STEPLESS SPEED CHANGE
UP TO 20000rpm



FOOT SWITCH



● ELECTRONICALLY CONTROLLED
VARIABLE SPEED, DURABLE

TWO COLLET HANDLES ARE OPTIONAL



POWER W	380W
RPM	500-20000
VOLTAGE	110V-220V
CHUCK MODEL	4-6MM(OPTIONAL)
CHUCK SIZE RANGE MM	0.3-6.5MM / 0.012-0.26 IN
HANDLE MATERIAL	HANDLE SHELL MADE OF ALUMINUM ALLOY
PEDAL MATERIAL	FOOT SWITCH HOUSING ABS MATERIAL
MATERIAL OF TRANSMISSION SHAFT	STAINLESS STEEL FLEXIBLE SHAFT

HIGH POWER SUSPENDED MILL
CARVING AND POLISHING,
THE CHOICE OF QUALITY

STEPLESS SPEED CHANGE,
UP TO 25000RPM



FOOT SWITCH



● ELECTRONICALLY CONTROLLED
VARIABLE SPEED, DURABLE

TWO COLLET HANDLES ARE OPTIONAL



POWER W	560W
RPM	500-25000
VOLTAGE	110V-220V
CHUCK MODEL	4-6MM(OPTIONAL)
CHUCK SIZE RANGE MM	0.3-6.5MM / 0.012-0.26 IN
HANDLE MATERIAL	HANDLE SHELL MADE OF ALUMINUM ALLOY
PEDAL MATERIAL	FOOT SWITCH HOUSING ABS MATERIAL
MATERIAL OF TRANSMISSION SHAFT	STAINLESS STEEL FLEXIBLE SHAFT

TWO HANDLE OPTIONS
STEPLESS SPEED CHANGE
HIGH POWER UP TO 18000RPM



FOOT SWITCH



● ELECTRONICALLY CONTROLLED
VARIABLE SPEED, DURABLE

TWO KINDS OF HANDLE CHUCK ARE OPTIONAL,
SUPPORTING 4MM AND 6MM



POWER W	230W
RPM	18000
VOLTAGE	110-220V
CHUCK MODEL	4-6MM(OPTIONAL)
CHUCK SIZE RANGE MM	0.3-6.5MM / 0.012-0.26 IN
HANDLE MATERIAL	HANDLE SHELL MADE OF ALUMINUM ALLOY
PEDAL MATERIAL	FOOT SWITCH HOUSING ABS MATERIAL
MATERIAL OF TRANSMISSION SHAFT	INTERNAL STEEL+RUBBER HOSE

780W SUSPENDED MILL
 CARVING AND POLISHING,
 THE CHOICE OF QUALITY
 STEPLESS SPEED CHANGE
 HIGH POWER UP TO 26000RPM



POWER W	780W
RPM	2200-2300
VOLTAGE	110-220V
CHUCK MODEL	4-6MM(OPTIONAL)
CHUCK SIZE RANGE MM	0.3-6.5MM / 0.012-0.26 IN
HANDLE MATERIAL	HANDLE SHELL MADE OF ALUMINUM ALLOY
PEDAL MATERIAL	FOOT SWITCH HOUSING ABS MATERIAL
MATERIAL OF TRANSMISSION SHAFT	STAINLESS STEEL FLEXIBLE SHAFT

PENDANT MILL

ENGRAVING AND POLISHING,
QUALITY XU

STEPLESS SPEED CHANGE
UP TO 28000RPN



FOOT SWITCH



- ELECTRONICALLY CONTROLLED
VARIABLE SPEED, DURABLE



PRODUCT VOLTAGE: 220V

PRODUCT FREQUENCY: 50HZ

PRODUCT SPEED: 500-28000RMP

CLAMPING RANGE: 4MM-6MM

METODO DI FUNZIONAMENTO

MATTERS NEEDING ATTENTION:

STEP 1: CONNECT THE FOOT SWITCH CABLE TO THE HOST

STEP 2: CONNECT THE HANDLE WITH THE FLEXIBLE SHAFT (NOTE: THE FOOT SWITCH GENTLY STEPS DOWN THE LINE AND SLIGHTLY JOGS TO ALIGN THE INNER HOLE OF THE HANDLE AND INSTALL IT), THEN LISTEN TO THE SOUND. IF IT IS NORMAL, IT CAN WORK. IF IT IS ABNORMAL, PULL THE HANDLE OUT AGAIN AND INSTALL IT AGAIN

SHAFT CENTER REPLACEMENT METHOD



PEDAL CONNECTOR

THE INFINITELY VARIABLE SPEED PEDAL CONNECTOR IS CONVENIENT TO USE AND SIMPLE TO CONNECT





MIX DI PRODOTTI

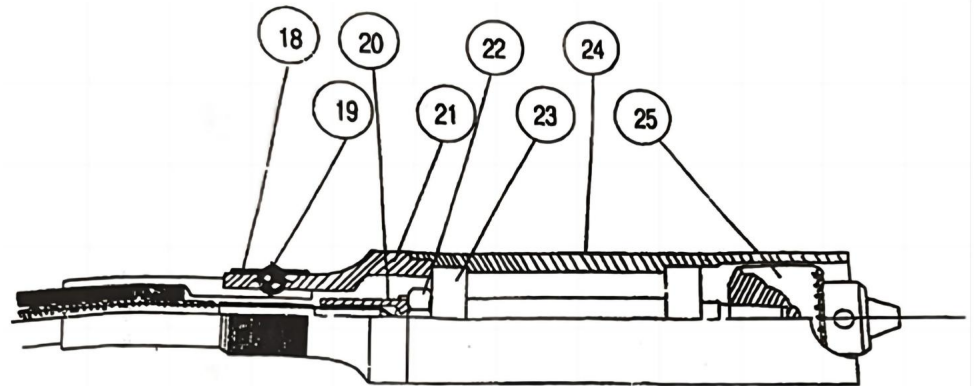
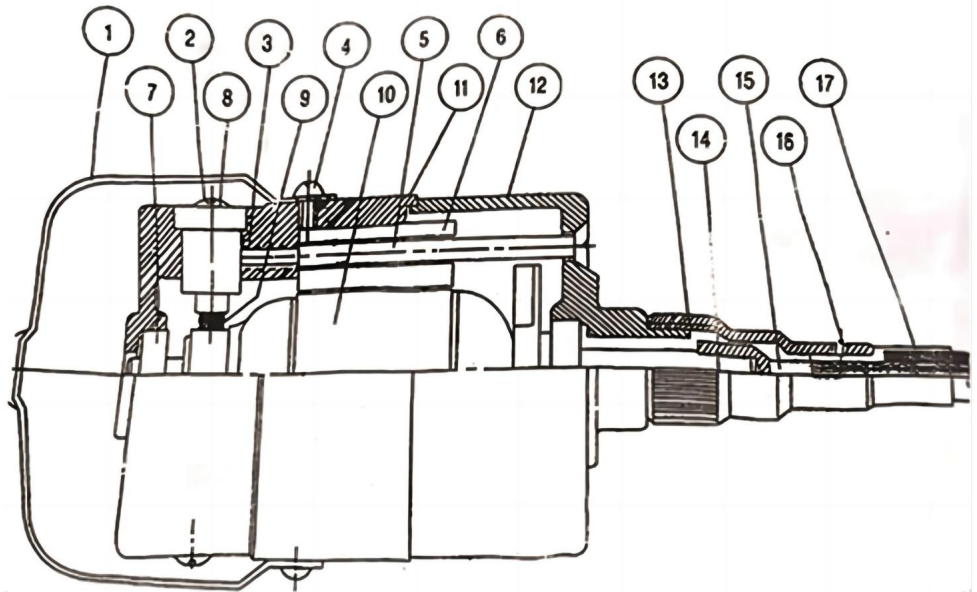

NO	NAME	QTY/SET	NO	NAME	QTY/SET	NO	NAME	LESALLO
1	HANGE	IPC	0	ARMATURE	1 SET	19	O6 BALL	281
2	CAP OF BRUSH HOLDER	2PCS	-	MOTOR HOUSING	1PC	20	HANDLE PEECE SHAFT	IC
3	MS&SSET SCREW	2PCS	12	FRONT COVER	1PC	21	NUT OF HANDLE PEECE	1PC
-	BOLT OF HANGE	2PCS	10	SPEIAL FRONNUT	1PC	22	SHAFT MU	201
5	M51766BOLT	2PCS	14	M4&S6SET SCAEW	PC	23	B00 Z2 BALL BEARING	2943
6	STATOR SET	1SET	15	FLEXIBLE SHAFT (INNER)	IPC	24	TUBE CF HANDLE PEECE	IPC
1	608 Z2 BALL BEARING	2PCS	16	MAX6SET SCREW	IPC	25	JACOBS TYPE DRILL CHUCK	—■
1	US OD	2PCS	17	PROTECTION TUBE OF FLEXIBLE SHAFT	IPC		0-110mOyWITH XEY WRENCH	
9	BRUSH	2PCS	18	SPRING RING	IPC			

REGOLE DI VELOCITÀ OPERATIVE

Il modo migliore per determinare la velocità corretta per lavorare su qualsiasi materiale è esercitarsi per qualche minuto su un pezzo di scarto, anche dopo aver consultato la funzione Speed Dial Tabelle delle impostazioni. Puoi imparare rapidamente che una velocità più lenta o più veloce è più efficace semplicemente osservando cosa succede quando fai uno o due passaggi diversi velocità.

Quando si lavora con un pezzo di plastica di scarto, iniziare a bassa velocità e aumentare la velocità fino a quando non si osserva se la plastica si sta sciogliendo nel punto di contatto; ridurre leggermente la velocità per ottenere la velocità di lavoro ottimale senza fondere il pezzo in lavorazione.

Alcuni materiali, ad esempio alcune plastiche, richiedono una velocità relativamente bassa perché ad alta velocità l'attrito dell'utensile genera calore e provoca l' plastica da sciogliere.

Il funzionamento a bassa velocità (15.000 giri/min o meno) è solitamente migliore per le operazioni di lucidatura utilizzando gli accessori per lucidatura in feltro, la delicata scultura in legno e le parti fragili del modello.

Tutte le applicazioni con spazzole richiedono velocità inferiori per evitare la scarica del filo dal supporto.

Lascia che sia l'utensile a fare il lavoro per te quando utilizzi impostazioni di velocità più basse.

Le velocità più elevate sono migliori per la foratura, l'intaglio, il taglio, la fresatura, la sagomatura e il taglio scanalature o incastri nel legno. Anche i legni duri, i metalli e il vetro richiedono lavorazioni ad alta velocità operazione.

NOTA:

1. La plastica e i materiali che potrebbero fondersi a basse temperature devono essere tagliati a bassa temperatura. velocità.
2. Il legno tenero deve essere tagliato ad alta velocità.
3. Le leghe di alluminio, stagno, rame, piombo e zinco possono essere tagliate a qualsiasi velocità, a seconda del tipo di taglio che si sta eseguendo. Utilizzare paraffina o altro materiale adatto lubrificanti sulla fresa per evitare che il materiale tagliato dall'adesione al taglio.

PULIZIA

1. Mantenere tutti i dispositivi di sicurezza, le prese d'aria e l'alloggiamento del motore liberi da sporcizia e polvere. per quanto possibile.

Pulire l'apparecchiatura con un panno pulito o soffiarla con aria compressa a bassa pressione.

2. Si consiglia di pulire immediatamente il dispositivo dopo ogni utilizzo. finito di usarlo.

3. Pulire regolarmente l'attrezzatura con un panno umido e un po' di sapone morbido. Non utilizzare detersivi o solventi; questi potrebbero attaccare le parti in plastica dell'apparecchiatura. Assicurarsi che l'acqua non possa penetrare nel dispositivo.



Leggere il manuale di istruzioni.



Rispettare la certificazione di sicurezza europea



Questo prodotto è soggetto alle disposizioni della Direttiva Europea 2012/19/CE. Il simbolo raffigurante un bidone della spazzatura barrato indica che il prodotto richiede una raccolta differenziata dei rifiuti

Unione Europea. Ciò si applica al prodotto e a tutti gli accessori

contrassegnati con questo simbolo. I prodotti contrassegnati come tali non possono essere smaltiti con normali rifiuti domestici, ma devono essere portati in un punto di raccolta per il riciclaggio dispositivi elettrici ed elettronici.

Produttore: Shanghaimuxinmuyeyouxiangongsi **Indirizzo:**

Baoshanqu Shuangchenglu 803long 11hao 1602A-1609shi Shanghai **Importato in AUS:**

SIHAO PTY

LTD.1 ROKEVA STREETEASTWOOD NSW 2122 Australia

Importato negli USA: Sanven Technology Ltd. Suite 250,9166 Anaheim Place,Rancho Cucamonga,CA91730



Pooledas Group Ltd Unità
5 Albert Edward House, The
Pavilions Preston, Regno Unito
pooledas123@gmail.com
01772418127

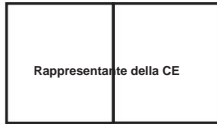

SHUNSHUN GmbH
Römeräcker 9 Z2021,76351
Linkenheim-Hochstetten, Germania
euagent@gmail.com +49
1727041930

Made in China

VEVOR[®]

TOUGH TOOLS, HALF PRICE

**Supporto tecnico e certificato di garanzia
elettronica www.vevor.com/support**

VEVOR®

TOUGH TOOLS, HALF PRICE

Soporte técnico y certificado de garantía electrónica www.vevor.com/support

HERRAMIENTA ROTATIVA

MODELO: 200W/230W/300W/560W/780W

Seguimos comprometidos a brindarle herramientas a precios competitivos.

"Ahorre la mitad", "mitad de precio" o cualquier otra expresión similar que utilicemos solo representa una estimación del ahorro que podría obtener al comprar ciertas herramientas con nosotros en comparación con las principales marcas y no necesariamente significa que cubra todas las categorías de herramientas que ofrecemos. Le recordamos que, al realizar un pedido con nosotros, verifique cuidadosamente si realmente está ahorrando la mitad en comparación con las principales marcas.

VEVOR[®]

TOUGH TOOLS, HALF PRICE

OBJETIVO DE LACROSSE

MODELO: 200W/230W/300W/560W/780W



¿NECESITA AYUDA? ¡CONTÁCTENOS!

¿Tiene preguntas sobre el producto? ¿Necesita asistencia técnica? No dude en ponerse en contacto con

nosotros: Asistencia técnica y certificado de garantía electrónica
www.vevor.com/support

Estas son las instrucciones originales, lea atentamente todas las instrucciones del manual antes de utilizar el producto. VEVOR se reserva una interpretación clara de nuestro manual de usuario. La apariencia del producto estará sujeta al producto que recibió. Perdónenos por no informarle nuevamente si hay actualizaciones de tecnología o software en nuestro producto.

Muchas gracias por elegir esta herramienta rotativa. Lea todas las instrucciones.

Instrucciones antes de usarlo. La información le ayudará a lograr el mejor resultado posible.

Resultados. Esta herramienta rotativa se puede utilizar para taladrar, esmerilar, lijar y pulir, así como así como grabar, cortar y eliminar óxido en espacios reducidos o lugares inaccesibles.

La herramienta se puede utilizar en la mayoría de los metales, vidrio, madera y cerámica. Para obtener los mejores resultados

El rendimiento y los resultados mantienen la velocidad lo más uniforme posible sin hacer ejercicio.

Demasiada presión. Como guía, utilice la herramienta a baja velocidad para todos los trabajos grandes.

accesorios, como por ejemplo pulido, y a alta velocidad para piezas más pequeñas.

accesorios como los que se utilizan para grabar. Para lijar y grabar, sujetar

la herramienta como si fuera un bolígrafo.

CONSEJOS DE SEGURIDAD

ADVERTENCIA:

Al utilizar herramientas eléctricas, siempre se deben tomar precauciones de seguridad importantes.

adherirse para reducir el riesgo de incendio, descarga eléctrica y lesiones personales.

Por favor lea atentamente lo siguiente:

1. MANTENGA LIMPIA EL ÁREA DE TRABAJO. Los bancos y áreas de trabajo desordenados son una buena opción para sufrir lesiones.

2. TENGA EN CUENTA EL ENTORNO DEL ÁREA DE TRABAJO. No utilice herramientas eléctricas en lugares húmedos o lugares húmedos.

No exponga las herramientas eléctricas a la lluvia. Mantenga las áreas de trabajo bien iluminadas.

3. PROTÉGETE CONTRA DESCARGAS ELÉCTRICAS. Evita el contacto del cuerpo con cables conectados a tierra. superficies. Por ejemplo, radiadores, tuberías, carcasas de refrigeradores.

4. MANTENGA A LOS NIÑOS ALEJADOS. Todos los visitantes deben mantenerse alejados del área de trabajo.

No permita que los visitantes entren en contacto con la herramienta o el cable de extensión.

5. GUARDE LAS HERRAMIENTAS QUE NO ESTÉN EN USO. Cuando no estén en uso, las herramientas deben almacenarse en un lugar seco, fuera del alcance de los niños.

6. NO FUERCE LA HERRAMIENTA. Hará el trabajo en cuestión mejor y con mayor seguridad. tasa para la cual fue destinado.

7. UTILICE LA HERRAMIENTA ADECUADA. No fuerce una herramienta pequeña para realizar el trabajo de una herramienta pesada.

herramienta eléctrica de servicio

No utilice la herramienta para un fin distinto al previsto.

8. **VÍSTESE ADECUADAMENTE.** No use ropa suelta ni joyas, ya que pueden ser atrapado en partes móviles.

Se recomienda usar guantes y calzado antideslizante cuando se trabaja al aire libre.

Funda protectora para la cabeza para contener el cabello largo.

9. **UTILICE GAFAS DE SEGURIDAD.** Utilice también una mascarilla y una máscara antipolvo para protegerse contra el polvo.
polvo

10. **NO MALTRATE EL CABLE.** Nunca sujete la herramienta por el cable ni tire de él.
para desconectar la herramienta.

Mantenga el cable alejado del calor, aceite u objetos afilados.

11. **FIJE SU TRABAJO.** Utilice abrazaderas o un tornillo de banco para mantener su trabajo en posición.

Es mucho más seguro que usar la mano y libera ambas manos para operar la herramienta.

12. **NO SE EXTENDA EXCESIVAMENTE.** Mantenga el equilibrio y la posición adecuada en todo momento.

13. **MANTENGA LAS HERRAMIENTAS CON CUIDADO.** Mantenga las herramientas limpias para un uso más seguro y eficaz.
rendimiento. Siga las instrucciones para lubricar y cambiar los accesorios.

Manos secas, limpias y libres de aceite y grasa.

14. **DESCONECTE LAS HERRAMIENTAS.** Cuando no estén en uso, antes de realizar tareas de mantenimiento y al cambiarlas.
cualquier accesorio.

15. **RETIRE LAS LLAVES DE AJUSTE Y LAS LLAVES INDIVIDUALES.** Tenga el hábito de revisar y
Asegúrese de quitar las llaves y las llaves de ajuste de la herramienta antes de girarla.
en.

16. **EVITE EL ARRANQUE ACCIDENTAL.** No lleve la herramienta enchufada con los dedos.

Encienda el interruptor. Asegúrese de que el interruptor esté apagado al enchufar.

17. **CABLES DE EXTENSIÓN PARA EXTERIORES.** Cuando la herramienta se utilice en exteriores, utilice únicamente
Cables de extensión destinados a ser utilizados en exteriores y así marcados.

18. **MANTÉNGASE ALERTA.** Preste atención a lo que hace. Use el sentido común. No opere
La herramienta cuando estás cansado.

19. **COMPRUEBE LAS PIEZAS DAÑADAS.** Antes de utilizar una herramienta, una cubierta protectora u otro
pieza dañada, estas deben revisarse cuidadosamente para garantizar que la herramienta funcionará
correctamente la función prevista. Compruebe la alineación de las piezas móviles, el atascamiento de
partes móviles, rotura de piezas, montaje y cualquier otra condición que pueda afectar
el funcionamiento de la herramienta.

20. **NO UTILICE herramientas eléctricas portátiles cerca de líquidos inflamables o en
gaseoso o explosivo**

atmósferas. Los motores de estas herramientas normalmente producen chispas, y las chispas pueden encender humos.

Puesta en marcha de herramienta eléctrica multifunción

Nunca ponga en marcha ni detenga la herramienta cuando el accesorio esté en contacto con la pieza.

Sujételo firmemente y presione el interruptor de encendido/apagado. La herramienta funcionará de forma continua hasta que se apague.

El interruptor está en la posición OFF (APAGADO).

La velocidad se puede ajustar mientras la herramienta está en funcionamiento.

Ajuste de velocidad

La herramienta eléctrica multifunción está equipada con control de velocidad. No cambie el

Velocidad mientras la herramienta está funcionando. El interruptor de velocidad está ubicado en la parte posterior de la herramienta.

Gírelo para aumentar o reducir la velocidad.

Utilice la herramienta a baja velocidad para pulir y operaciones similares, pero utilice velocidades más altas.

velocidad para la acción de perforación o corte.

¡Consejos generales de seguridad importantes!

1. La herramienta debe estar desenchufada al cambiar los accesorios.
2. Si la herramienta se atasca, apáguela inmediatamente.
3. Compruebe periódicamente el apriete del portabrocas, especialmente durante uso prolongado del mismo accesorio.
4. Después de su uso, desconecte siempre la herramienta eléctrica.
5. No intente reparar la herramienta eléctrica usted mismo.
6. No deje su herramienta desatendida mientras esté encendida.
7. No utilice ni guarde su herramienta en condiciones húmedas o mojadas.

Consejos y sugerencias útiles

1. Su herramienta rotativa se calentará después de un uso prolongado y, por lo tanto, deberá apagarla, apagar y dejar enfriar.
2. Para garantizar un funcionamiento suave, el husillo debe engrasarse periódicamente.
3. No aplique demasiada presión radial a las brocas accesorias mientras pule, limpia, lija o

Rectificado. Al hacer esto, se ejercerá presión sobre el husillo y se afectará negativamente el precisión de la herramienta.

4. Trabaje siempre con delicadeza para no obstaculizar la eficacia de su trabajo.

Mini herramienta.

5. Al perforar metal, siempre marque primero el punto de perforación con un punzón central, de modo que su herramienta rotativa no resbale.

6. Asegúrese siempre de tener el máximo contacto entre el eje del accesorio y el mandril de pinza.

7. Varíe la velocidad de la herramienta para el trabajo en cuestión, por ejemplo, velocidad baja para pulir y Limpieza y alta velocidad para grabado.

PRESUPUESTO

PENDANT MILL
CARVING AND POLISHING,
THE CHOICE OF QUALITY
STEPLESS SPEED CHANGE
UP TO 20000rpm



FOOT SWITCH



● ELECTRONICALLY CONTROLLED
VARIABLE SPEED, DURABLE

TWO COLLET HANDLES ARE OPTIONAL



POWER W	380W
RPM	500-20000
VOLTAGE	110V-220V
CHUCK MODEL	4-6MM(OPTIONAL)
CHUCK SIZE RANGE MM	0.3-6.5MM / 0.012-0.26 IN
HANDLE MATERIAL	HANDLE SHELL MADE OF ALUMINUM ALLOY
PEDAL MATERIAL	FOOT SWITCH HOUSING ABS MATERIAL
MATERIAL OF TRANSMISSION SHAFT	STAINLESS STEEL FLEXIBLE SHAFT

HIGH POWER SUSPENDED MILL
CARVING AND POLISHING,
THE CHOICE OF QUALITY

STEPLESS SPEED CHANGE,
UP TO 25000RPM



FOOT SWITCH



● ELECTRONICALLY CONTROLLED
VARIABLE SPEED, DURABLE

TWO COLLET HANDLES ARE OPTIONAL



POWER W	560W
RPM	500-25000
VOLTAGE	110V-220V
CHUCK MODEL	4-6MM(OPTIONAL)
CHUCK SIZE RANGE MM	0.3-6.5MM / 0.012-0.26 IN
HANDLE MATERIAL	HANDLE SHELL MADE OF ALUMINUM ALLOY
PEDAL MATERIAL	FOOT SWITCH HOUSING ABS MATERIAL
MATERIAL OF TRANSMISSION SHAFT	STAINLESS STEEL FLEXIBLE SHAFT

TWO HANDLE OPTIONS
STEPLESS SPEED CHANGE
HIGH POWER UP TO 18000RPM



FOOT SWITCH



● ELECTRONICALLY CONTROLLED
VARIABLE SPEED, DURABLE

TWO KINDS OF HANDLE CHUCK ARE OPTIONAL,
SUPPORTING 4MM AND 6MM



POWER W	230W
RPM	18000
VOLTAGE	110-220V
CHUCK MODEL	4-6MM(OPTIONAL)
CHUCK SIZE RANGE MM	0.3-6.5MM / 0.012-0.26 IN
HANDLE MATERIAL	HANDLE SHELL MADE OF ALUMINUM ALLOY
PEDAL MATERIAL	FOOT SWITCH HOUSING ABS MATERIAL
MATERIAL OF TRANSMISSION SHAFT	INTERNAL STEEL+RUBBER HOSE

780W SUSPENDED MILL
 CARVING AND POLISHING,
 THE CHOICE OF QUALITY
 STEPLESS SPEED CHANGE
 HIGH POWER UP TO 26000RPM



POWER W	780W
RPM	2200-2300
VOLTAGE	110-220V
CHUCK MODEL	4-6MM(OPTIONAL)
CHUCK SIZE RANGE MM	0.3-6.5MM / 0.012-0.26 IN
HANDLE MATERIAL	HANDLE SHELL MADE OF ALUMINUM ALLOY
PEDAL MATERIAL	FOOT SWITCH HOUSING ABS MATERIAL
MATERIAL OF TRANSMISSION SHAFT	STAINLESS STEEL FLEXIBLE SHAFT

PENDANT MILL

ENGRAVING AND POLISHING,
QUALITY XU

STEPLESS SPEED CHANGE

UP TO 28000RPN



FOOT SWITCH



- ELECTRONICALLY CONTROLLED
VARIABLE SPEED, DURABLE



PRODUCT VOLTAGE: 220V

PRODUCT FREQUENCY: 50HZ

PRODUCT SPEED: 500-28000RMP

CLAMPING RANGE: 4MM-6MM

MÉTODO DE OPERACIÓN

MATTERS NEEDING ATTENTION:

STEP 1: CONNECT THE FOOT SWITCH CABLE TO THE HOST

STEP 2: CONNECT THE HANDLE WITH THE FLEXIBLE SHAFT (NOTE: THE FOOT SWITCH GENTLY STEPS DOWN THE LINE AND SLIGHTLY JOGS TO ALIGN THE INNER HOLE OF THE HANDLE AND INSTALL IT), THEN LISTEN TO THE SOUND. IF IT IS NORMAL, IT CAN WORK. IF IT IS ABNORMAL, PULL THE HANDLE OUT AGAIN AND INSTALL IT AGAIN

SHAFT CENTER REPLACEMENT METHOD



PEDAL CONNECTOR

THE INFINITELY VARIABLE SPEED PEDAL CONNECTOR IS CONVENIENT TO USE AND SIMPLE TO CONNECT



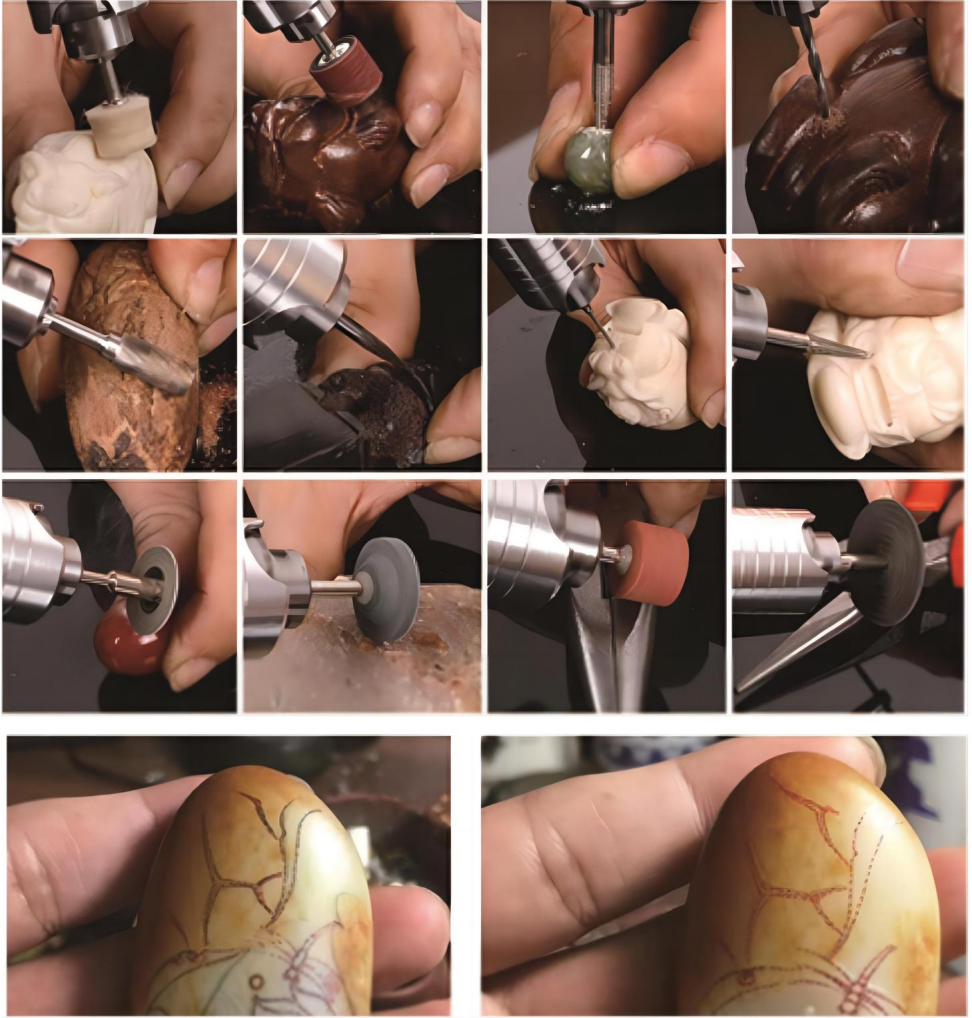

MEZCLA DE PRODUCTOS

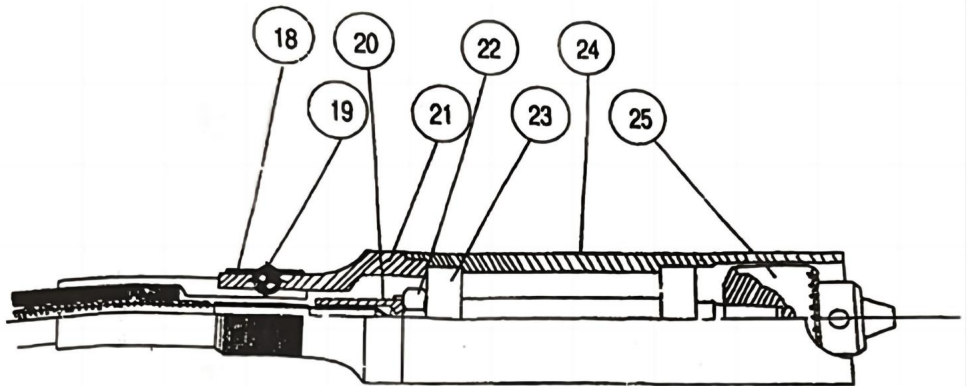
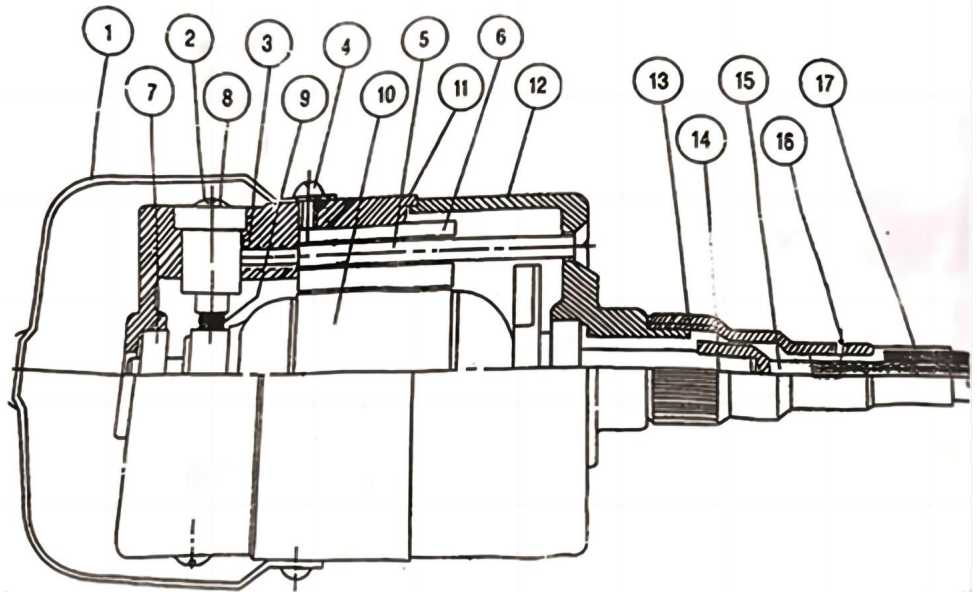

NO	NAME	QTY/SET	NO	NAME	QTY/SET	NO	NAME	LESIALO
1	HANGE	IPC	0	ARMATURE	1 SET	19	O6 BALL	281
2	CAP OF BRUSH HOLDER	2PCS	-	MOTOR HOUSING	1PC	20	HANDLE PEECE SHAFT	IC
3	MS&SBSET SCREW	2PCS	12	FRONT COVER	1PC	21	NUT OF HANDLE PEECE	1PC
	BOLT OF HANGE	2PCS	10	SPEIAL FRONNUT	1PC	22	SHAFT MU	201
5	M51766BOLT	2PCS	14	M4&S6SET SCAEW	PC	23	B00 Z2 BALL BEARING	2943
6	STATOR SET	1SET	15	FLEXIBLE SHAFT (INNER)	IPC	24	TUBE CF HANDLE PEECE	IPC
1	608 Z2 BALL BEARING	2PCS	16	MAXS6SET SCREW	IPC	25	JACOBS TYPE DRILL CHUCK	—■
1	US OD	2PCS	17	PROTECTION TUBE OF FLEXIBLE SHAFT	IPC		Ø110mØyWITH KEY WRENCH	
9	BRUSH	2PCS	18	SPRINGRING	IPC			

REGLAS DE VELOCIDADES DE FUNCIONAMIENTO

La mejor manera de determinar la velocidad correcta para trabajar en cualquier material es practicar. durante unos minutos en un trozo de chatarra, incluso después de consultar el Marcado rápido Tablas de configuración. Puedes aprender rápidamente que una velocidad más lenta o más rápida es más Efectivo simplemente observando lo que sucede cuando haces un pase o dos a diferentes velocidades.

Cuando trabaje con un trozo de plástico de desecho, comience a una velocidad lenta y Aumente la velocidad hasta que observe si el plástico se está derritiendo en el punto de contacto; reduzca ligeramente la velocidad para obtener una velocidad de trabajo óptima sin derretirse La pieza de trabajo.

Ciertos materiales, algunos plásticos por ejemplo, requieren una velocidad relativamente lenta. porque a alta velocidad la fricción de la herramienta genera calor y provoca la Plástico para derretir.

El funcionamiento a baja velocidad (15 000 RPM o menos) suele ser el mejor para operaciones de pulido. utilizando los accesorios de pulido de fieltro, tallado de madera delicado y piezas de modelo frágiles.

Todas las aplicaciones de cepillo requieren velocidades más bajas para evitar que el alambre se descargue del soporte. Deje que la herramienta haga el trabajo por usted cuando utilice configuraciones de velocidad más bajas.

Las velocidades más altas son mejores para perforar, tallar, cortar, enrutar, dar forma y cortar. ranuras o rebajes en madera. Las maderas duras, los metales y el vidrio también requieren alta velocidad. operación.

NOTA:

1. El plástico y los materiales que pueden fundirse a bajas temperaturas deben cortarse a baja temperatura. velocidades.
2. La madera blanda debe cortarse a alta velocidad.
3. Las aleaciones de aluminio, estaño, cobre, plomo y zinc se pueden cortar a cualquier velocidad, según el tipo de corte que se esté realizando. Utilice parafina u otro material adecuado. Lubricantes en el cortador para evitar que el material cortado de adherirse al corte.

LIMPIEZA

1. Mantenga todos los dispositivos de seguridad, las rejillas de ventilación y la carcasa del motor libres de suciedad y polvo. en la medida de lo posible.

Limpie el equipo con un paño limpio o soplelo con aire comprimido a baja presión. presión.

2. Le recomendamos que limpie el dispositivo inmediatamente cada vez que lo utilice.

Terminé de usarlo.

3. Limpie el equipo periódicamente con un paño húmedo y un poco de jabón suave. No utilice productos de limpieza ni disolventes, ya que podrían dañar las piezas de plástico del equipo. Asegúrese de que no pueda filtrarse agua en el dispositivo.



Lea el manual de instrucciones.



Cumplir con la certificación de seguridad europea



Este producto está sujeto a las disposiciones de la Directiva Europea 2012/19/CE. El símbolo que muestra un contenedor de basura tachado indica que el producto requiere recogida selectiva de residuos en el Unión Europea. Esto se aplica al producto y a todos los accesorios.

marcados con este símbolo. Los productos marcados como tal no pueden desecharse con Residuos domésticos normales, pero deben llevarse a un punto de recogida para su reciclaje. Dispositivos eléctricos y electrónicos.

Fabricante: Shanghaimuxinmuyeyouxiangongsi Dirección:

Baoshanqu Shuangchenglu 803long 11hao 1602A-1609shi Shanghai Importado a AUS:

SIHAO PTY

LTD.1 ROKEVA STREETEASTWOOD NSW 2122 Australia

Importado a EE. UU.: Sanven Technology Ltd. Suite 250, 9166 Anaheim Place, Rancho

Cucamonga, CA 91730



Pooledas Group Ltd

Unidad 5 Albert Edward House,

The Pavilions Preston, Reino Unido

pooledas123@gmail.com

01772418127

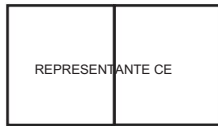

SHUNSHUN GmbH

Römeräcker 9 Z2021,76351

Linkenheim-Hochstetten, Alemania

euagent@gmail.com +49

1727041930

Hecho en china

VEVOR[®]
TOUGH TOOLS, HALF PRICE

Soporte técnico y certificado de garantía
electrónica www.vevor.com/support

VEVOR®

TOUGH TOOLS, HALF PRICE

Wsparcie techniczne i certyfikat gwarancji elektronicznej www.vevor.com/support

NARZĘDZIE OBROTOWE

MODEL: 200W/230W/300W/560W/780W

Nadal staramy się oferować Państwu narzędzia w konkurencyjnych cenach. „Oszczędź połowę”, „Połowa ceny” lub inne podobne wyrażenia używane przez nas stanowią jedynie szacunkowe oszczędności, jakie możesz uzyskać, kupując u nas określone narzędzia w porównaniu z głównymi markami i niekoniecznie oznaczają one objęcie wszystkich kategorii narzędzi oferowanych przez nas. Uprzejmie przypominamy, aby dokładnie sprawdzić, czy składając u nas zamówienie faktycznie oszczędzasz połowę w porównaniu z głównymi markami.

VEVOR[®]

TOUGH TOOLS, HALF PRICE

BRAMKA DO LACROSSE'A

MODEL: 200W/230W/300W/560W/780W



POTRZEBUJESZ POMOCY? SKONTAKTUJ SIĘ Z NAMI!

Masz pytania dotyczące produktu? Potrzebujesz wsparcia technicznego? Skontaktuj się z nami: Wsparcie

techniczne i certyfikat E-Gwarancji www.vevor.com/support

To jest oryginalna instrukcja, przed użyciem należy uważnie przeczytać wszystkie instrukcje. VEVOR zastrzega sobie jasną interpretację naszej instrukcji obsługi. Wygląd produktu będzie zależał od produktu, który otrzymałeś. Prosimy o wybaczenie, że nie poinformujemy Cię ponownie, jeśli w naszym produkcie pojawią się jakiegokolwiek aktualizacje technologiczne lub oprogramowania.

Dziękujemy bardzo za wybranie tego narzędzia obrotowego. Przeczytaj wszystkie przed użyciem zapoznaj się z instrukcją. Informacje te pomogą Ci osiągnąć jak najlepsze rezultaty wyniki. To narzędzie obrotowe można stosować do wiercenia, szlifowania, polerowania i szlifowania, jako a także grawerowanie, cięcie i usuwanie rdzy w ciasnych lub niedostępnych miejscach. Narzędzie można stosować na większości metali, szkła, drewnie i ceramice. Aby uzyskać najlepsze wydajność i wyniki utrzymują prędkość tak równomierną, jak to możliwe, bez konieczności wysiłku fizycznego zbyt duże ciśnienie. Jako wskazówkę, używaj narzędzia przy niskiej prędkości dla wszystkich dużych akcesoriów, takich jak np. polerowanie, a przy mniejszych prędkościach akcesoria takie jak te używane do grawerowania. Do szlifowania i grawerowania należy trzymać narzędzie, jakby to był długopis.

WSKAZÓWKI DOTYCZĄCE BEZPIECZEŃSTWA

OSTRZEŻENIE:

Podczas korzystania z elektronarzędzi należy zawsze zachować ważne środki ostrożności

Aby ograniczyć ryzyko pożaru, porażenia prądem elektrycznym i obrażeń ciała, należy przestrzegać poniższych zaleceń.

Przeczytaj uważnie poniższe informacje:

1. **UTRZYMUJ MIEJSCE PRACY W CZYSTOŚCI.** Nieuporządkowane ławki i miejsca pracy sprzyjają urazom.
2. **ROZWAŻ ŚRODOWISKO MIEJSCA PRACY.** Nie używaj elektronarzędzi w wilgotnych lub miejsca mokre.
Nie wystawiaj elektronarzędzi na działanie deszczu. Utrzymuj miejsca pracy dobrze oświetlone.
3. **CHROŃ SIĘ PRZED PORAŻENIEM PRĄDEM.** Unikaj kontaktu ciała z uziemionym powierzchnie. Np. grzejniki, rury, obudowy lodówek.
4. **TRZYMAJ DZIECI Z DALA.** Wszyscy goście muszą być trzymanymi z dala od miejsca pracy. nie dopuścić do kontaktu gości z narzędziem lub przedłużaczem.
5. **PRZECHOWYWANIE NIEUŻYWANYCH NARZĘDZI.** Gdy narzędzia nie są używane, należy je przechowywać w suchym miejscu, poza zasięgiem wzroku. w miejscu niedostępnym dla dzieci.
6. **NIE NALEŻY PRZECIĄGAĆ NARZĘDZIA.** Dzięki temu praca, którą masz do wykonania, będzie lepsza i bezpieczniejsza. stawkę, dla której było przeznaczone.
7. **UŻYWAJ ODPOWIEDNIEGO NARZĘDZIA.** Nie zmuszaj małego narzędzia do wykonywania pracy ciężkiego narzędzia.

narzędzie robocze z napędem elektrycznym.

Nie używaj narzędzia niezgodnie z jego przeznaczeniem.

8. **UBIERAJ SIĘ ODPOWIEDNIO.** Nie zakładaj luźnych ubrań ani biżuterii, ponieważ mogą one uwięzione w ruchomych częściach.

Podczas pracy na zewnątrz zaleca się noszenie rękawic i obuwia antypoślizgowego. Noś ochronne nakrycie głowy chroniące długie włosy.

9. **UŻYWAJ OKULARÓW OCHRONNYCH.** Używaj również maski na twarz i maski przeciwpyłowej, aby chronić się przed pył

10. **NIE NARAŻAJ PRZEWODU.** Nigdy nie przenoś narzędzia za przewód ani nie ciągnij za przewód. aby odłączyć narzędzie.

Trzymaj przewód z dala od źródeł ciepła, oleju i ostrych przedmiotów.

11. **ZABEZPIECZ SWOJĄ PRACĘ.** Użyj zacisków lub imadła, aby utrzymać swoją pracę w pozycji. jest znacznie bezpieczniejsze niż używanie rąk i pozwala na obsługę narzędzia obiema rękami.

12. **NIE WYSUWAJ SIĘ NADMIERNIE.** Zawsze utrzymuj równowagę i równowagę.

13. **UTRZYMUJ NARZĘDZIA Z OSTROŻNOŚCIĄ.** Utrzymuj narzędzia w czystości, aby były lepsze i bezpieczniejsze. wydajność. Postępuj zgodnie z instrukcjami dotyczącymi smarowania i wymiany akcesoriów. Zachowaj ręce suche, czyste i wolne od oleju i smaru.

14. **ODŁĄCZ NARZĘDZIA.** Gdy nie są używane, przed serwisowaniem i podczas wymiany jakiegokolwiek akcesoria.

15. **USUŃ KLUCZE REGULACYJNE I KLUCZE NAKRĘTNE.** Wyrób w sobie nawyk sprawdzania i sprawdź, czy klucze i klucze regulacyjne zostały wyjęte z narzędzia przed jego obróceniem NA.

16. **UNIKAĆ NIEZAMIERZONEGO URUCHOMIENIA.** Nie przenoś podłączonego narzędzia palcami. na przełączniku. Upewnij się, że przełącznik jest wyłączony podczas podłączania.

17. **PRZEDŁUŻACZE ZEWNĘTRZNE.** Gdy narzędzie jest używane na zewnątrz, należy używać wyłącznie przedłużacze przeznaczone do stosowania na zewnątrz i odpowiednio oznaczone.

18. **BĄDŹ CZUJNY.** Uważaj, co robisz. Używaj zdrowego rozsądku. Nie obsługuj narzędzie, gdy jesteś zmęczony.

19. **SPRAWDŹ USZKODZONE CZĘŚCI.** Przed użyciem narzędzia, osłony ochronnej lub innego uszkodzone części, należy je dokładnie sprawdzić, aby mieć pewność, że narzędzie będzie działać właściwie zamierzoną funkcję. Sprawdź wyrównanie ruchomych części, wiązanie ruchome części, pęknięcie części, montaż i wszelkie inne warunki, które mogą mieć wpływ działanie narzędzia.

20. **NIE UŻYWAJ** przenośnych narzędzi elektrycznych w pobliżu łatwopalnych cieczy lub w gazowy lub wybuchowy

atmosfery. Silniki w tych narzędziach normalnie iskrzą, a iskry mogą się zapalić opary.

Wielofunkcyjne narzędzie elektryczne do uruchamiania

Nigdy nie uruchamiaj ani nie zatrzymuj narzędzia, gdy akcesorium styka się z przedmiotem.

Trzymaj mocno i naciśnij przełącznik ON/OFF. Narzędzie będzie działać nieprzerwanie, aż do przełącznik jest ustawiony w pozycji WYŁ.

Prędkość można regulować w trakcie pracy narzędzia.

Regulacja prędkości

Wielofunkcyjne elektronarzędzie jest wyposażone w regulację prędkości. Nie zmieniaj prędkość podczas pracy narzędzia. Przełącznik prędkości znajduje się z tyłu narzędzia.

Przekręć, aby zwiększyć lub zmniejszyć prędkość.

Do polerowania i podobnych prac używaj narzędzia przy niskiej prędkości, ale używaj wyższej prędkości. prędkość wiercenia lub cięcia.

Ważne ogólne wskazówki dotyczące bezpieczeństwa!

1. Podczas wymiany akcesoriów narzędzie powinno być odłączone od zasilania.
2. Jeśli narzędzie zablokuje się, natychmiast je wyłącz.
3. Okresowo sprawdzaj szczelność uchwytu zaciskowego, zwłaszcza podczas długotrwałego używania tego samego akcesorium.
4. Po użyciu zawsze odłączaj elektronarzędzie od zasilania.
5. Nie podejmuj się samodzielnej naprawy elektronarzędzia.
6. Nie pozostawiaj włączonego narzędzia bez nadzoru.
7. Nie używaj i nie przechowuj narzędzia w warunkach wilgotnych lub mokrych.

Przydatne wskazówki i porady

1. Narzędzie obrotowe nagrzewa się po dłuższym użytkowaniu, dlatego należy je wyłączyć i pozostawić do ostygnięcia.
 2. Aby zapewnić płynną pracę, wrzeciono należy okresowo oliwić.
 3. Podczas polerowania, czyszczenia, szlifowania lub polerowania nie należy stosować zbyt dużego nacisku promieniowego na końcówki narzędziowe.
- szlifowanie. W ten sposób naprężysz wrzeciono i niekorzystnie wpłyniesz na precyzja narzędzia.

4. Zawsze pracuj z wyczuciem, aby nie utrudniać wydajności pracy.

miniaturowe narzędzie.

5. Podczas wiercenia w metalu zawsze najpierw zaznacz punkt wiercenia punktakiem środkowym, aby że Twoje narzędzie obrotowe się nie ześlizgnie.

6. Zawsze dbaj o maksymalny kontakt między wałkiem pomocniczym i tulei zaciskowej.

7. Zmień prędkość narzędzia w zależności od wykonywanej pracy, np. Niska prędkość do polerowania i czyszczenie i duża prędkość grawerowania.

SPECYFIKACJE

PENDANT MILL
CARVING AND POLISHING,
THE CHOICE OF QUALITY
STEPLESS SPEED CHANGE
UP TO 20000rpm

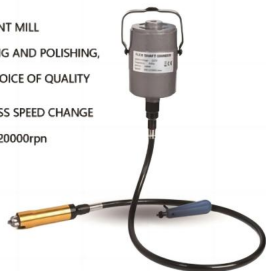

FOOT SWITCH



● ELECTRONICALLY CONTROLLED
VARIABLE SPEED, DURABLE

TWO COLLET HANDLES ARE OPTIONAL



POWER W	380W
RPM	500-20000
VOLTAGE	110V-220V
CHUCK MODEL	4-6MM(OPTIONAL)
CHUCK SIZE RANGE MM	0.3-6.5MM / 0.012-0.26 IN
HANDLE MATERIAL	HANDLE SHELL MADE OF ALUMINUM ALLOY
PEDAL MATERIAL	FOOT SWITCH HOUSING ABS MATERIAL
MATERIAL OF TRANSMISSION SHAFT	STAINLESS STEEL FLEXIBLE SHAFT

HIGH POWER SUSPENDED MILL
CARVING AND POLISHING,
THE CHOICE OF QUALITY

STEPLESS SPEED CHANGE,
UP TO 25000RPM



FOOT SWITCH



● ELECTRONICALLY CONTROLLED
VARIABLE SPEED, DURABLE

TWO COLLET HANDLES ARE OPTIONAL



POWER W	560W
RPM	500-25000
VOLTAGE	110V-220V
CHUCK MODEL	4-6MM(OPTIONAL)
CHUCK SIZE RANGE MM	0.3-6.5MM / 0.012-0.26 IN
HANDLE MATERIAL	HANDLE SHELL MADE OF ALUMINUM ALLOY
PEDAL MATERIAL	FOOT SWITCH HOUSING ABS MATERIAL
MATERIAL OF TRANSMISSION SHAFT	STAINLESS STEEL FLEXIBLE SHAFT

TWO HANDLE OPTIONS
STEPLESS SPEED CHANGE
HIGH POWER UP TO 18000RPM



FOOT SWITCH



● ELECTRONICALLY CONTROLLED
VARIABLE SPEED, DURABLE

TWO KINDS OF HANDLE CHUCK ARE OPTIONAL,
SUPPORTING 4MM AND 6MM



POWER W	230W
RPM	18000
VOLTAGE	110-220V
CHUCK MODEL	4-6MM(OPTIONAL)
CHUCK SIZE RANGE MM	0.3-6.5MM / 0.012-0.26 IN
HANDLE MATERIAL	HANDLE SHELL MADE OF ALUMINUM ALLOY
PEDAL MATERIAL	FOOT SWITCH HOUSING ABS MATERIAL
MATERIAL OF TRANSMISSION SHAFT	INTERNAL STEEL+RUBBER HOSE

780W SUSPENDED MILL
 CARVING AND POLISHING,
 THE CHOICE OF QUALITY
 STEPLESS SPEED CHANGE
 HIGH POWER UP TO 26000RPM



POWER W	780W
RPM	2200-2300
VOLTAGE	110-220V
CHUCK MODEL	4-6MM(OPTIONAL)
CHUCK SIZE RANGE MM	0.3-6.5MM / 0.012-0.26 IN
HANDLE MATERIAL	HANDLE SHELL MADE OF ALUMINUM ALLOY
PEDAL MATERIAL	FOOT SWITCH HOUSING ABS MATERIAL
MATERIAL OF TRANSMISSION SHAFT	STAINLESS STEEL FLEXIBLE SHAFT

PENDANT MILL

ENGRAVING AND POLISHING,
QUALITY XU

STEPLESS SPEED CHANGE

UP TO 28000RPN



FOOT SWITCH



- ELECTRONICALLY CONTROLLED
VARIABLE SPEED, DURABLE



PRODUCT VOLTAGE: 220V

PRODUCT FREQUENCY: 50HZ

PRODUCT SPEED: 500-28000RMP

CLAMPING RANGE: 4MM-6MM

SPOSÓB DZIAŁANIA

MATTERS NEEDING ATTENTION:

STEP 1: CONNECT THE FOOT SWITCH CABLE TO THE HOST

STEP 2: CONNECT THE HANDLE WITH THE FLEXIBLE SHAFT (NOTE: THE FOOT SWITCH GENTLY STEPS DOWN THE LINE AND SLIGHTLY JOGS TO ALIGN THE INNER HOLE OF THE HANDLE AND INSTALL IT), THEN LISTEN TO THE SOUND. IF IT IS NORMAL, IT CAN WORK. IF IT IS ABNORMAL, PULL THE HANDLE OUT AGAIN AND INSTALL IT AGAIN

SHAFT CENTER REPLACEMENT METHOD



PEDAL CONNECTOR

THE INFINITELY VARIABLE SPEED PEDAL CONNECTOR IS CONVENIENT TO USE AND SIMPLE TO CONNECT



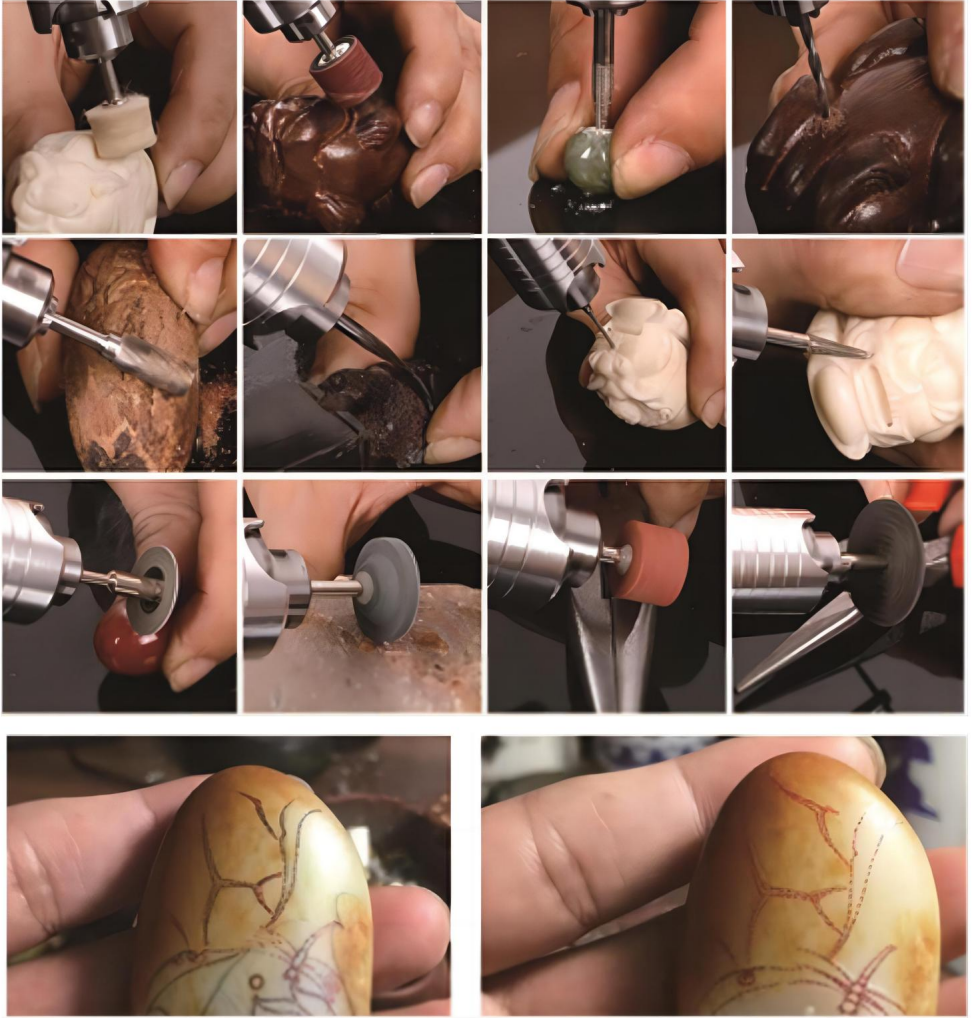

Mieszanka produktów

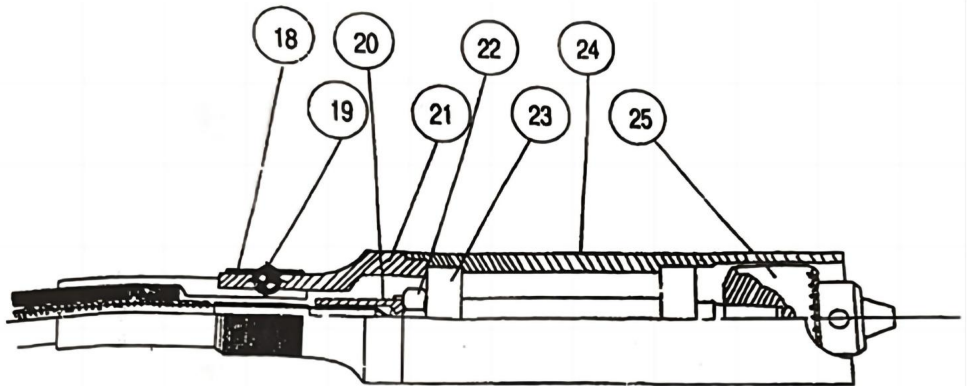
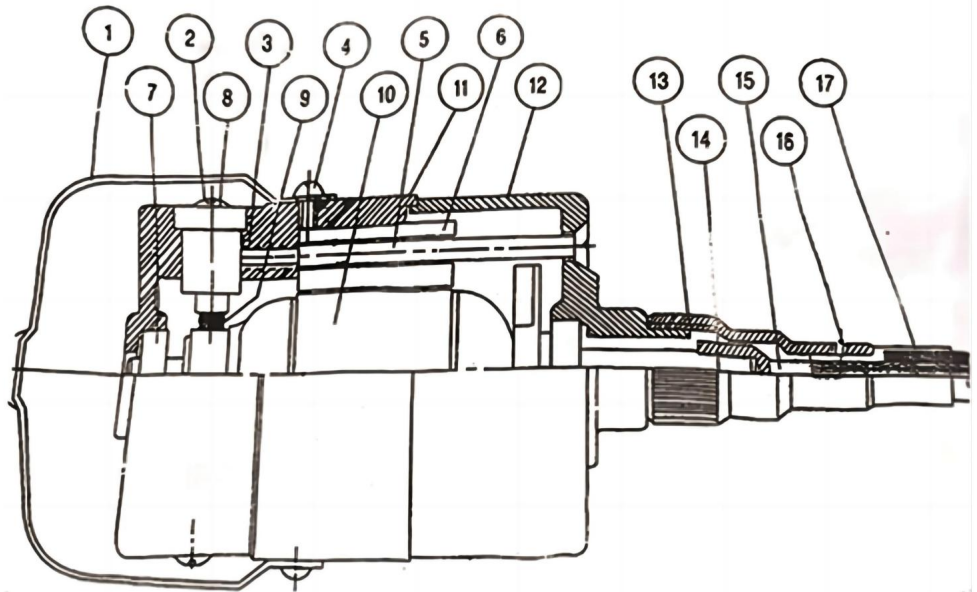

NO	NAME	QTY/SET	NO	NAME	QTY/SET	NO	NAME	LESALO
1	HANGE	IPC	0	ARMATURE	1 SET	19	O6 BALL	281
2	CAP OF BRUSH HOLDER	2PCS	-	MOTOR HOUSING	1PC	20	HANDLE PEECE SHAFT	IC
3	MS&S SET SCREW	2PCS	12	FRONT COVER	1PC	21	NUT OF HANDLE PEECE	1PC
-	BOLT OF HANGE	2PCS	10	SPEIAL FRONNUT	1PC	22	SHAFT MU	201
5	M51766BOLT	2PCS	14	M4&S6 SET SCAEW	PC	23	B00 Z2 BALL BEARING	2943
6	STATOR SET	1 SET	15	FLEXIBLE SHAFT (INNER)	IPC	24	TUBE CF HANDLE PEECE	IPC
1	608 Z2 BALL BEARING	2PCS	16	MAXS6 SET SCREW	IPC	25	JACOBS TYPE DRILL CHUCK	—■
1	US OD	2PCS	17	PROTECTION TUBE OF FLEXIBLE SHAFT	IPC		0-110mOy WITH KEY WRENCH	
9	BRUSH	2PCS	18	SPRING RING	IPC			

ZASADY PRĘDKOŚCI OPERACYJNYCH

Najlepszym sposobem na ustalenie właściwej prędkości pracy nad dowolnym materiałem jest praktyka przez kilka minut na kawałku złomu, nawet po skorzystaniu z Szybkiego Wybierania

Tabele ustawień. Szybko nauczysz się, że im wolniejsza, tym szybsza prędkość.

skuteczne, wystarczy obserwować, co się dzieje, gdy wykonujesz jedno lub dwa podania w różnych kierunkach prędkości.

Pracując z kawałkiem plastiku, zacznij od niskiej prędkości i

zwiększaj prędkość, aż zaobserwujesz, czy plastik topi się w punkcie

kontakt; zmniejsz prędkość nieznacznie, aby uzyskać optymalną prędkość roboczą bez topienia się przedmiot obrabiany.

Niektóre materiały, na przykład niektóre tworzywa sztuczne, wymagają stosunkowo niskiej prędkości

ponieważ przy dużej prędkości tarcie narzędzia generuje ciepło i powoduje

plastik do stopienia.

Do polerowania najlepiej nadaje się praca przy niskich obrotach (15 000 obr./min. lub mniej)

wykorzystując filcowe akcesoria polerskie, delikatne rzeźbienia w drewnie i kruche części modelu.

Wszystkie zastosowania szczotkowe wymagają niższych prędkości, aby zapobiec wypadnięciu drutu z uchwytu.

Korzystając z niższych ustawień prędkości, pozwól narzędziu wykonać pracę za Ciebie.

Wyższe prędkości są lepsze do wiercenia, rzeźbienia, cięcia, frezowania, kształtowania i cięcia

wpusty lub wpusty w drewnie. Twarde drewno, metale i szkło również wymagają obróbki z dużą prędkością działania.

NOTATKA:

1. Tworzywa sztuczne i materiały, które mogą się stopić w niskich temperaturach, należy ciąć w niskich temperaturach. prędkości.

2. Miękkie drewno należy ciąć z dużą prędkością.

3. Stopy aluminium, cyny, miedzi, ołowiu i cynku można ciąć z dowolną prędkością, w zależności od rodzaju wykonywanego cięcia. Użyj parafiny lub innego odpowiedniego

smary na nożu, zapobiegające przecinaniu się materiału

od przylegania do cięcia.

CZYSZCZENIE

1. Utrzymuj wszystkie urządzenia zabezpieczające, otwory wentylacyjne i obudowę silnika w czystości i bez kurzu.

tak daleko jak to możliwe.

Wytrzyj sprzęt czystą szmatką lub przedmuchaaj sprężonym powietrzem o niskiej temperaturze.

ciśnienie.

2. Zalecamy natychmiastowe czyszczenie urządzenia po każdym użyciu.

skończyłem go używać.

3. Regularnie czyść sprzęt wilgotną ściereczką i odrobiną miękkiego mydła. Nie

naależy używać środków czyszczących lub rozpuszczalników, gdyż mogą one uszkodzić plastikowe części urządzenia.

sprzętu. Upewnij się, że do urządzenia nie przedostanie się woda.



Przeczytaj instrukcję obsługi.



Spełnij wymogi europejskiego certyfikatu bezpieczeństwa



Niniejszy produkt podlega postanowieniom dyrektywy UE

2012/19/WE. Symbol przedstawiający przekreślony kosz na śmieci na kółkach

oznacza, że produkt wymaga oddzielnej zbiórki odpadów w

Unia Europejska. Dotyczy produktu i wszystkich akcesoriów

oznaczone tym symbolem. Produktów oznaczonych tym symbolem nie wolno wyrzucać razem z

normalnych odpadów domowych, ale muszą zostać dostarczone do punktu zbiórki w celu recyklingu

urządzenia elektryczne i elektroniczne.

Producent: Shanghaimuxinmuyeyouxiangongsi Adres: Baoshanqu
Shuangchenglu 803long 11hao 1602A-1609shi Szanghaj Import do Australii: SIHAO PTY
LTD.1
ROKEVA STREETEASTWOOD NSW 2122 Australia

Importowane do USA: Sanven Technology Ltd. Suite 250, 9166 Anaheim Place, Rancho
Cucamonga, CA91730



Pooledas Group Ltd Unit
5 Albert Edward House, The Pavilions
Preston, Wielka Brytania pooledas123@gmail.com
01772418127



SHUNSHUN GmbH
Römeräcker 9 Z2021,76351
Linkenheim-Hochstetten, Niemcy
euagent@gmail.com +49
1727041930

Wyprodukowano w Chinach

VEVOR®
TOUGH TOOLS, HALF PRICE

Wsparcie techniczne i certyfikat gwarancji
elektronicznej www.vevor.com/support

VEVOR[®]

TOUGH TOOLS, HALF PRICE

Technische ondersteuning en e-garantiecertificaat www.vevor.com/support

ROTTEREND GEREEDSCHAP

MODEL: 200W/230W/300W/560W/780W

Wij streven er voortdurend naar om u gereedschappen tegen concurrerende prijzen te leveren.

"Save Half", "Half Price" of andere soortgelijke uitdrukkingen die wij gebruiken, geven alleen een schatting van de besparingen die u kunt behalen door bepaalde gereedschappen bij ons te kopen in vergelijking met de grote topmerken en betekent niet noodzakelijkerwijs dat alle categorieën gereedschappen die wij aanbieden, worden gedekt. Wij herinneren u eraan om zorgvuldig te controleren of u daadwerkelijk de helft bespaart in vergelijking met de grote topmerken wanneer u een bestelling bij ons plaatst.

VEVOR[®]

TOUGH TOOLS, HALF PRICE

LACROSSE DOEL

MODEL: 200W/230W/300W/560W/780W



HULP NODIG? NEEM CONTACT MET ONS OP!

Heeft u vragen over het product? Heeft u technische ondersteuning nodig? Neem dan gerust contact met

ons op: **Technische ondersteuning en E-garantiecertificaat**
www.vevor.com/support

Dit is de originele instructie, lees alle handleidingen zorgvuldig door voordat u het product gebruikt. VEVOR behoudt zich een duidelijke interpretatie van onze gebruikershandleiding voor. Het uiterlijk van het product is afhankelijk van het product dat u hebt ontvangen. Vergeef ons dat we u niet opnieuw zullen informeren als er technologie- of software-updates voor ons product zijn.

Hartelijk dank voor het kiezen van deze Rotary Tool. Lees alle instructies voordat u het gebruikt. De informatie zal u helpen om het best mogelijke resultaat te bereiken resultaten. Dit roterende gereedschap kan worden gebruikt voor boren, slijpen, schuren en polijsten, zoals evenals graveren, snijden en roest verwijderen op krappe of moeilijk bereikbare plaatsen. Het gereedschap kan worden gebruikt op de meeste metalen, glas, hout en keramiek. Voor het beste prestaties en resultaten houden de snelheid zo gelijkmatig mogelijk zonder te trainen te veel druk. Als richtlijn, gebruik het gereedschap op lage snelheid voor alle grote accessoires, zoals bijvoorbeeld polijsten, en op hoge snelheid voor kleinere accessoires zoals die voor graveren. Voor slijpen en graveren, houd het gereedschap alsof het een pen is.

VEILIGHEIDSADVIES

WAARSCHUWING:

Bij het gebruik van elektrisch gereedschap moeten altijd belangrijke veiligheidsmaatregelen in acht worden genomen. worden nageleefd om het risico op brand, elektrische schokken en persoonlijk letsel te verminderen.

Lees het volgende aandachtig door:

1. HOUD DE WERKPLEK SCHOON. Rommelige banken en werkplekken nodigen uit tot verwondingen.
2. HOUD REKENING MET DE OMGEVING VAN DE WERKPLEK. Gebruik geen elektrisch gereedschap in vochtige of vochtige ruimtes. natte locaties.
Stel elektrisch gereedschap niet bloot aan regen. Zorg dat werkgebieden goed verlicht zijn.
3. BESCHERM U TEGEN ELEKTRISCHE SCHOKKEN. Voorkom lichamelijk contact met gearde oppervlakken. Bijvoorbeeld radiatoren, leidingen, koelkastbehuizingen.
4. HOUD KINDEREN UIT DE BUURT. Alle bezoekers moeten uit de buurt van het werkgebied worden gehouden. Laat bezoekers niet in aanraking komen met het gereedschap of het verlengsnoer.
5. BEWAAR NIET-GEBRUIKTE GEREEDSCHAPPEN. Wanneer ze niet worden gebruikt, moeten gereedschappen op een droge plaats worden bewaard, buiten buiten bereik van kinderen.
6. FORCEER HET GEREEDSCHAP NIET. Het zal de klus in de hand beter en veiliger klaren. het tarief waarvoor het bedoeld was.
7. GEBRUIK HET JUISTE GEREEDSCHAP. Forceer een klein gereedschap niet om het werk van een zwaargewicht te doen. elektrisch gereedschap.
Gebruik het gereedschap niet voor doeleinden waarvoor het niet bedoeld is.

8. **KLEDING CORRECT.** Draag geen losse kleding of sieraden, omdat deze

vast komen te zitten in bewegende delen.

Handschoenen en antislipschoenen worden aanbevolen bij het werken buitenshuis. Draag een

beschermende hoofdbedekking om lang haar in te bewaren.

9. **GEBRUIK EEN VEILIGHEIDSBRIL.** Gebruik ook een gezichts- en stofmasker om uzelf te beschermen tegen stof

10. **MAAK GEEN MISBRUIK VAN HET SNOER.** Draag het gereedschap nooit aan het snoer en trek niet aan het snoer. om het gereedschap los te koppelen.

Houd het snoer uit de buurt van hitte, olie en scherpe voorwerpen.

11. **BEVEILIG UW WERK.** Gebruik klemmen of een bankschroef om uw werk op zijn plaats te houden.

is veel veiliger dan het gebruik van uw hand en u hebt beide handen vrij om het gereedschap te bedienen.

12. **NIET TE VER OVERREIKEN.** Zorg te allen tijde voor een goede basis en evenwicht.

13. **ONDERHOUD GEREEDSCHAP MET ZORG.** Houd gereedschap schoon voor een betere en veiligere prestaties. Volg de instructies voor het smeren en vervangen van accessoires. Houd handen droog, schoon en vrij van olie en vet.

14. **GEREEDSCHAP ONTKOPPELEN.** Wanneer niet in gebruik, voor onderhoud en bij het vervangen eventuele accessoires.

15. **VERWIJDER AFSTELSLEUTELS EN MOERSLEUTELS.** Heb de gewoonte om te controleren en Zorg ervoor dat sleutels en stelsleutels uit het gereedschap zijn verwijderd voordat u het draait. op.

16. **VOORKOM ONBEDOELD STARTEN.** Draag geen aangesloten gereedschap met uw vinger schakelaar. Zorg ervoor dat de schakelaar uit staat wanneer u de stekker in het stopcontact steekt.

17. **VERLENGSNOEREN VOOR BUITEN.** Wanneer het gereedschap buiten wordt gebruikt, gebruik dan alleen Verlengsnoeren die bestemd zijn voor gebruik buitenshuis en als zodanig gemarkeerd zijn.

18. **BLIJF ALERT.** Let op wat u doet. Gebruik uw gezonde verstand. Bedien niet het gereedschap als je moe bent.

19. **CONTROLEER BESCHADIGDE ONDERDELEN.** Voordat u een gereedschap, beschermhoes of andere beschadigd onderdeel, deze moeten zorgvuldig worden gecontroleerd om ervoor te zorgen dat het gereedschap goed zal presteren de beoogde functie correct uitvoeren. Controleer de uitlijning van bewegende delen, binding van bewegende delen, breuk van onderdelen, montage en alle andere omstandigheden die van invloed kunnen zijn de werking van het gereedschap.

20. **GEBRUIK GEEN draagbare elektrische gereedschappen in de buurt van ontvlambare vloeistoffen of in gasvormig of explosief**

atmosferen. Motoren in deze gereedschappen vonken normaal gesproken, en de vonken kunnen ontbranden dampen.

Multifunctioneel elektrisch gereedschap opstarten

Start of stop het gereedschap nooit wanneer het accessoire in contact is met het werkstuk.

Houd het stevig vast en druk op de AAN/UIT-schakelaar. Het gereedschap zal continu draaien totdat de schakelaar staat op de UIT-stand.

De snelheid kan worden aangepast terwijl het gereedschap draait.

Snelheidsaanpassing

Het multifunctionele elektrische gereedschap is uitgerust met snelheidsregeling. Verander de snelheid terwijl het gereedschap werkt. De snelheidsschakelaar bevindt zich aan de achterkant van het gereedschap.

Draai eraan om de snelheid te verhogen of te verlagen.

Gebruik het gereedschap op lage snelheid voor polijsten en soortgelijke bewerkingen, maar gebruik een hogere snelheid voor boor- of snijbewerkingen.

Belangrijke algemene veiligheidstips!

1. Wanneer u accessoires verwisselt, moet het gereedschap uit het stopcontact zijn.
2. Als het gereedschap vastloopt, schakel het dan onmiddellijk uit.
3. Controleer regelmatig de stevigheid van uw spantang, vooral tijdens langdurig gebruik van hetzelfde accessoire.
4. Koppel uw elektrisch gereedschap na gebruik altijd los.
5. Voer zelf geen reparaties uit aan het elektrische gereedschap.
6. Laat uw gereedschap niet onbeheerd achter terwijl het is ingeschakeld.
7. Gebruik of bewaar uw gereedschap niet in vochtige of natte omstandigheden.

Handige tips en trucs

1. Uw roterende gereedschap wordt warm na langdurig gebruik en moet daarom worden uitgeschakeld uitzetten en laten afkoelen.
2. Om een soepele werking te garanderen, moet de spindel regelmatig worden geolied.
3. Oefen niet te veel radiale druk uit op de accessoirebits tijdens het polijsten, reinigen, schuren of

slijpen. Door dit te doen, belast u de spindel en beïnvloedt u de Precisie van het gereedschap.

4. Werk altijd met een gevoelige hand om de efficiëntie van uw werk niet te belemmeren.

minigereedschap.

5. Markeer bij het boren in metaal altijd eerst het boorpunt met een centerpons, zodat dat uw roterende gereedschap niet wegglijdt.

6. Zorg er altijd voor dat er maximaal contact is tussen de accessoiresas en de assen. en de spantang.

7. Varieer de snelheid van het gereedschap voor het werk dat u uitvoert, bijvoorbeeld een lage snelheid voor polijsten en reiniging en hoge snelheid voor graveren.

SPECIFICATIES

PENDANT MILL
CARVING AND POLISHING,
THE CHOICE OF QUALITY
STEPLESS SPEED CHANGE
UP TO 20000rpm



FOOT SWITCH



● ELECTRONICALLY CONTROLLED
VARIABLE SPEED, DURABLE

TWO COLLET HANDLES ARE OPTIONAL



POWER W	380W
RPM	500-20000
VOLTAGE	110V-220V
CHUCK MODEL	4-6MM(OPTIONAL)
CHUCK SIZE RANGE MM	0.3-6.5MM / 0.012-0.26 IN
HANDLE MATERIAL	HANDLE SHELL MADE OF ALUMINUM ALLOY
PEDAL MATERIAL	FOOT SWITCH HOUSING ABS MATERIAL
MATERIAL OF TRANSMISSION SHAFT	STAINLESS STEEL FLEXIBLE SHAFT

HIGH POWER SUSPENDED MILL
CARVING AND POLISHING,
THE CHOICE OF QUALITY

STEPLESS SPEED CHANGE,
UP TO 25000RPN



FOOT SWITCH



● ELECTRONICALLY CONTROLLED
VARIABLE SPEED, DURABLE

TWO COLLET HANDLES ARE OPTIONAL



POWER W	560W
RPM	500-25000
VOLTAGE	110V-220V
CHUCK MODEL	4-6MM(OPTIONAL)
CHUCK SIZE RANGE MM	0.3-6.5MM / 0.012-0.26 IN
HANDLE MATERIAL	HANDLE SHELL MADE OF ALUMINUM ALLOY
PEDAL MATERIAL	FOOT SWITCH HOUSING ABS MATERIAL
MATERIAL OF TRANSMISSION SHAFT	STAINLESS STEEL FLEXIBLE SHAFT

TWO HANDLE OPTIONS
STEPLESS SPEED CHANGE
HIGH POWER UP TO 18000RPN



FOOT SWITCH



● ELECTRONICALLY CONTROLLED
VARIABLE SPEED, DURABLE

TWO KINDS OF HANDLE CHUCK ARE OPTIONAL,
SUPPORTING 4MM AND 6MM



POWER W	230W
RPM	18000
VOLTAGE	110-220V
CHUCK MODEL	4-6MM(OPTIONAL)
CHUCK SIZE RANGE MM	0.3-6.5MM / 0.012-0.26 IN
HANDLE MATERIAL	HANDLE SHELL MADE OF ALUMINUM ALLOY
PEDAL MATERIAL	FOOT SWITCH HOUSING ABS MATERIAL
MATERIAL OF TRANSMISSION SHAFT	INTERNAL STEEL+RUBBER HOSE

780W SUSPENDED MILL
 CARVING AND POLISHING,
 THE CHOICE OF QUALITY
 STEPLESS SPEED CHANGE
 HIGH POWER UP TO 26000RPM



POWER W	780W
RPM	2200-2300
VOLTAGE	110-220V
CHUCK MODEL	4-6MM(OPTIONAL)
CHUCK SIZE RANGE MM	0.3-6.5MM / 0.012-0.26 IN
HANDLE MATERIAL	HANDLE SHELL MADE OF ALUMINUM ALLOY
PEDAL MATERIAL	FOOT SWITCH HOUSING ABS MATERIAL
MATERIAL OF TRANSMISSION SHAFT	STAINLESS STEEL FLEXIBLE SHAFT

PENDANT MILL

ENGRAVING AND POLISHING,
QUALITY XU

STEPLESS SPEED CHANGE

UP TO 28000RPN



FOOT SWITCH



- ELECTRONICALLY CONTROLLED
VARIABLE SPEED, DURABLE



PRODUCT VOLTAGE: 220V

PRODUCT FREQUENCY: 50HZ

PRODUCT SPEED: 500-28000RMP

CLAMPING RANGE: 4MM-6MM

WERKWIJZE

MATTERS NEEDING ATTENTION:

STEP 1: CONNECT THE FOOT SWITCH CABLE TO THE HOST

STEP 2: CONNECT THE HANDLE WITH THE FLEXIBLE SHAFT (NOTE: THE FOOT SWITCH GENTLY STEPS DOWN THE LINE AND SLIGHTLY JOGS TO ALIGN THE INNER HOLE OF THE HANDLE AND INSTALL IT), THEN LISTEN TO THE SOUND. IF IT IS NORMAL, IT CAN WORK. IF IT IS ABNORMAL, PULL THE HANDLE OUT AGAIN AND INSTALL IT AGAIN

SHAFT CENTER REPLACEMENT METHOD



PEDAL CONNECTOR

THE INFINITELY VARIABLE SPEED PEDAL CONNECTOR IS CONVENIENT TO USE AND SIMPLE TO CONNECT





PRODUCTMIX

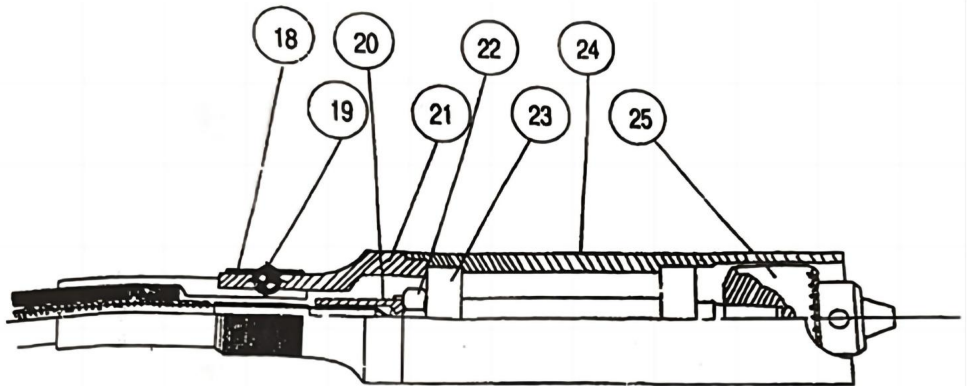
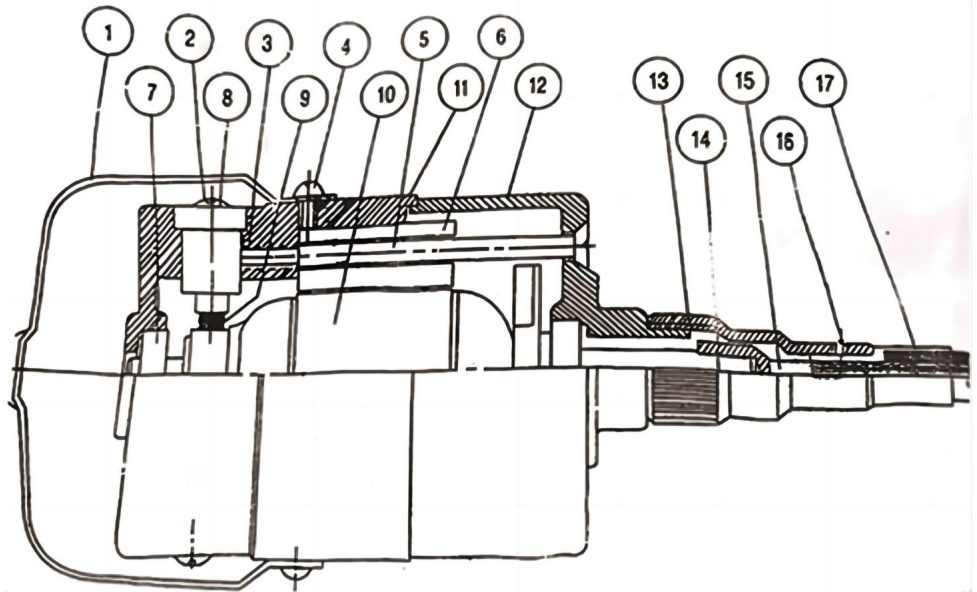

NO	NAME	QTY/SET	NO	NAME	QTY/SET	NO	NAME	LESALLO
1	HANGE	IPC	0	ARMATURE	1 SET	19	O6 BALL	281
2	CAP OF BRUSH HOLDER	2PCS	-	MOTOR HOUSING	1PC	20	HANDLE PEECE SHAFT	IC
3	MS&SBSET SCREW	2PCS	12	FRONT COVER	1PC	21	NUT OF HANDLE PEECE	1PC
-	BOLT OF HANGE	2PCS	10	SPEIAL FRONNUT	1PC	22	SHAFT MU	201
5	M51766BOLT	2PCS	14	M4&S6SET SCAEW	PC	23	B00 Z2 BALL BEARING	2943
6	STATOR SET	1SET	15	FLEXIBLE SHAFT (INNER)	IPC	24	TUBE CF HANDLE PEECE	IPC
1	608 Z2 BALL BEARING	2PCS	16	MAXS6SET SCREW	IPC	25	JACOBS TYPE DRILL CHUCK	—■
1	US OD	2PCS	17	PROTECTION TUBE OF FLEXIBLE SHAFT	IPC		Ø110mØyWITH KEY WRENCH	
9	BRUSH	2PCS	18	SPRING RING	IPC			

REGELS VOOR BEDRIJFSSNELHEDEN

De beste manier om de juiste snelheid voor het werken met welk materiaal dan ook te bepalen, is door te oefenen gedurende enkele minuten op een stukje schroot, zelfs na het raadplegen van de snelkiesknop Instellingentabellen. Je kunt snel leren dat een lagere of hogere snelheid meer is effectief door alleen maar te observeren wat er gebeurt als je een of twee keer op verschillende punten passeert snelheden.

Wanneer u met een stukje afvalplastic werkt, begin dan met een lage snelheid en verhoog de snelheid totdat u ziet of het plastic smelt op het punt van contact; verlaag de snelheid lichtjes om een optimale werksnelheid te krijgen zonder te smelten het werkstuk.

Bepaalde materialen, bijvoorbeeld sommige kunststoffen, vereisen een relatief lage snelheid omdat bij hoge snelheid de wrijving van het gereedschap warmte genereert en ervoor zorgt dat de plastic laten smelten.

Voor polijstbewerkingen is een langzame snelheid (15.000 RPM of minder) doorgaans het beste met behulp van de viltpolijstaccessoires, delicate houtsnijwerken en fragiele modelonderdelen.

Bij alle borsteltoepassingen zijn lagere snelheden nodig om te voorkomen dat de draad uit de houder ontaardt.

Laat het gereedschap het werk doen wanneer u een lagere snelheidsinstelling gebruikt.

Hogere snelheden zijn beter voor boren, snijden, frezen, vormen en snijden

dadoes of rabbets in hout. Hardhout, metaal en glas vereisen ook hogesnelheidsbewerkingen operatie.

OPMERKING:

1. Kunststoffen en materialen die bij lage temperaturen kunnen smelten, moeten bij lage temperaturen worden gesneden. snelheden.
2. Zacht hout moet met hoge snelheid worden gezaagd.
3. Aluminium, tin, koper, lood en zinklegeringen kunnen met elke snelheid worden gesneden, afhankelijk van het type snijwerk dat wordt gedaan. Gebruik paraffine of een ander geschikt smeermiddelen op de snijder om te voorkomen dat het snijmateriaal van het hechten aan de snede.

SCHOONMAAK

1. Houd alle veiligheidsvoorzieningen, ventilatieopeningen en de motorbehuizing vrij van vuil en stof. zover mogelijk.

Veeg de apparatuur af met een schone doek of blaas hem schoon met perslucht op lage temperatuur. druk.

2. Wij raden u aan het apparaat na elk gebruik onmiddellijk schoon te maken. klaar met gebruiken.

3. Reinig de apparatuur regelmatig met een vochtige doek en wat zachte zeep.

Gebruik geen schoonmaakmiddelen of oplosmiddelen; deze kunnen de kunststof onderdelen van de apparatuur. Zorg ervoor dat er geen water in het apparaat kan sijpelen.



Lees de gebruiksaanwijzing.



Voldoen aan de Europese veiligheids certificering



Dit product is onderworpen aan de bepalingen van de Europese richtlijn 2012/19/EG. Het symbool met een gekruisde afvalbak doorkruist geeft aan dat het product gescheiden afvalinzameling vereist in de Europese Unie. Dit geldt voor het product en alle accessoires

gemarkeerd met dit symbool. Producten die als zodanig gemarkeerd zijn, mogen niet met het huishoudelijk afval worden weggegooid. normaal huishoudelijk afval, maar moet naar een inzamelpunt voor recycling worden gebracht elektrische en elektronische apparaten.

Fabrikant: Shanghai muxinmuyeyouxiangongsi **Adres:** Baoshanqu
Shuangchenglu 803long 11hao 1602A-1609shi Shanghai **Geïmporteerd in AUS:** SIHAO
PTY LTD.1
ROKEVA STREETEASTWOOD NSW 2122 Australië

Geïmporteerd naar de VS: Sanven Technology Ltd. Suite 250,9166 Anaheim
Place,Rancho Cucamonga,CA91730



Pooledas Group Ltd Unit
5 Albert Edward House, The
Pavilions Preston, Verenigd Koninkrijk
pooledas123@gmail.com
01772418127



SHUNSHUN GmbH
Römeräcker 9 Z2021,76351
Linkenheim-Hochstetten, Duitsland
euagent@gmail.com +49
1727041930

Gemaakt in China

VEVOR[®]
TOUGH TOOLS, HALF PRICE

Technische ondersteuning en e-
garantiecertificaat www.vevor.com/support

VEVOR[®]

TOUGH TOOLS, HALF PRICE

Teknisk support och e-garanticertifikat www.vevor.com/support

ROTERTANDE VERKTYG

MODELL: 200W/230W/300W/560W/780W

Vi fortsätter att vara engagerade i att ge dig verktyg till konkurrenskraftiga priser.

"Spara hälften", "halva priset" eller andra liknande uttryck som används av oss representerar bara en uppskattning av besparingar du kan dra nytta av att köpa vissa verktyg hos oss jämfört med de stora toppmärkena och betyder inte nödvändigtvis att täcka alla kategorier av verktyg som erbjuds av oss. Du påminns vänligen om att noggrant kontrollera när du gör en beställning hos oss om du faktiskt sparar hälften i jämförelse med de främsta stora varumärkena.

VEVOR®

TOUGH TOOLS, HALF PRICE

LACROSSE MÅL

MODELL: 200W/230W/300W/560W/780W



BEHÖVER HJÄLP? KONTAKTA OSS!

Har du produktfrågor? Behöver du teknisk support? Kontakta oss gärna: **Teknisk support och e-garanticertifikat www.vevor.com/support**

Detta är den ursprungliga instruktionen, läs alla instruktioner noggrant innan du använder den. VEVOR reserverar sig för en tydlig tolkning av vår användarmanual. Utseendet på produkten är beroende av den produkt du fått. Ursäkta oss att vi inte kommer att informera dig igen om det finns någon teknik eller mjukvaruuppdateringar på vår produkt.

Tack så mycket för att du valde detta roterande verktyg. Vänligen läs alla instruktioner innan du använder den. Informationen hjälper dig att uppnå bästa möjliga resultat. Detta roterande verktyg kan användas för borrar, slipning, slipning och polering, samt gravering, skärning och borttagning av rost i trånga utrymmen eller otillgängliga platser. Verktyget kan användas på de flesta metaller, glas, trä och keramik. För bästa prestanda och resultat håller hastigheten så jämn som möjligt utan att träna för mycket press. Som en riktlinje, använd verktyget vid låg hastighet för alla stora tillbehör, såsom polering till exempel, och i hög hastighet för mindre tillbehör som de som används för gravering. För slipning och gravering, håll verktyget som om det vore en penna.

SÄKERHETSÅD

VARNING:

Vid användning av elverktyg måste alltid viktiga säkerhetsåtgärder vidtas följs för att minska risken för brand, elektriska stötar och personsador.

Vänligen läs följande noggrant:

1. HÅLL ARBETSOMRÅDET RENT. Ostädade bänkar och arbetsområden skapar skador.
2. TÄNK PÅ ARBETSOMRÅDETS MILJÖ. Använd inte elverktyg i fuktiga eller våta platser.
Utsätt inte elverktyg för regn. Håll arbetsområden väl upplysta.
3. SKYDD MOT ELEKTRISK STÖT. Förhindra kroppskontakt med jordad ytor. Till exempel. Radiatorer, rör, kylskåpskåp.
4. HÅLL BARN BORTA. Alla besökare måste hållas borta från arbetsområdet. Do låt inte besökare komma i kontakt med verktyget eller förlängningssladden.
5. FÖRVARA VERKTYG FÖR TOMNING. När de inte används ska verktyg förvaras på en torr plats, ute räckhåll för barn.
6. Tvinga INTE VERKTYGET. Det kommer att göra jobbet i hand bättre och säkrare på som den var avsedd för.
7. ANVÄND RÄTT VERKTYG. Tvinga inte ett litet verktyg att göra jobbet som ett tungt arbete arbetsredskap.
Använd inte verktyget för det ändamål det inte är avsett för.

8. Klä dig rätt. Bär inte löst sittande kläder eller smycken, eftersom dessa kan vara fast i rörliga delar.

Handskar och halkfria skor rekommenderas vid arbete utomhus. Bär en skyddande huvudskydd för att innehålla långt hår.

9. ANVÄND SKYDDSGLASÖGON. Använd även ansikts- och damm mask för att skydda dig mot damm

10. ANVÄND INTE SLADDEN. Bär aldrig verktyget i sladden eller dra i sladden för att koppla bort verktyget.

Håll sladden borta från värme, olja eller vassa föremål.

11. SÄKRA DITT ARBETE. Använd klämmor eller ett skruvstycke för att hålla ditt arbete på plats. Det är mycket säkrare än att använda din hand och det frigör båda händerna att använda verktyget.

12. RÅD INTE ÖVER. Håll alltid rätt fotfäste och balans.

13. UNDERHÅLL VERKTYG MED FÖRSIKTIGHET. Håll verktyg rena för bättre och säkrare prestanda. Följ instruktionerna för smörjning och byte av tillbehör. Hålla händer torra, rena och fria från olja och fett.

14. KOPPLA FRÅN VERKTYG. När den inte används, före service och vid byte eventuella tillbehör.

15. BORT JUSTERINGSNYCKLAR OCH NYCKLAR. Har för vana att kolla och se till att nycklar och justernycklar tas bort från verktyget innan du vrider det på.

16. UNDVIK OAVSIKTLIG START. Bär inte inkopplat verktyg med fingret på strömbrytaren. Se till att strömbrytaren är avstängd när du ansluter den.

17. FÖRLÄNGNINGSSLAD FÖR UTOMHUS. När verktyget används utomhus, använd endast förlängningssladdar avsedda för användning utomhus och så märkta.

18. VAR ALERT. Se upp vad du gör. Använd sunt förnuft. Använd inte verktyget när du är trött.

19. KONTROLLERA SKADADE DELAR. Innan du använder ett verktyg, skyddsöverdrag eller annat skadad del måste dessa kontrolleras noggrant för att säkerställa att verktyget fungerar korrekt avsedd funktion. Kontrollera för inriktning av rörliga delar, bindning av rörliga delar, brott på delar, montering och andra tillstånd som kan påverka verktygets funktion.

20. ANVÄND INTE bärbara elverktyg nära brandfarliga vätskor eller i gasformiga eller explosiva

atmosfärer. Motorer i dessa verktyg gnistor normalt och gnistor kan antändas ånga.

Multifunktionell elverktygsstart

Starta eller stoppa aldrig verktyget när tillbehöret är i kontakt med stycket.

Håll den stadigt och tryck på ON/OFF-knappen. Verktyget kommer att köras kontinuerligt tills strömbrytaren vrids till läget OFF.

Hastigheten kan justeras medan verktyget är igång.

Hastighetsjustering

Det multifunktionella elverktyget är utrustat med hastighetskontroll. Ändra inte hastighet medan verktyget arbetar. Hastighetsomkopplaren är placerad på baksidan av verktyget.

Vrid den för att öka eller minska hastigheten.

Använd verktyget vid låg hastighet för polering och liknande operationer, men använd högre hastighet för borring eller skärning.

Viktiga allmänna säkerhetstips!

1. Verktyget ska kopplas ur när du byter tillbehör.
2. Om du stoppar verktyget, stäng av det omedelbart.
3. Kontrollera med jämna mellanrum att spännhylsan är tät, speciellt under långvarig användning av samma tillbehör.
4. Efter användning, koppla alltid bort ditt elverktyg.
5. Utför inte reparationer av elverktyget själv.
6. Lämna inte ditt verktyg utan uppsikt när det är påslaget.
7. Använd eller förvara inte ditt verktyg i fuktiga eller våta förhållanden.

Användbara tips och råd

1. Ditt roterande verktyg blir varmt efter långvarig användning och måste därför bytas av och låt svalna.
2. För att säkerställa jämn gång bör spindeln oljas med jämna mellanrum.
3. Utsätt inte för mycket radiellt tryck på tillbehörsbitarna när du polerar, rengör, slipar eller slipning. Genom att göra detta kommer du att belasta spindeln och påverka axeln negativt verktygets precision.

- Arbeta alltid med en känslig beröring för att inte hindra effektiviteten hos din miniverktyg.
- När du borrar i metall, markera alltid borrhöjden med en mittstans först, så att ditt roterande verktyg inte glider.
- Se alltid till att du har maximal kontakt mellan tillbehörsaxeln och spännhylsan.
- Variera verktygets hastighet för det aktuella arbetet, t.ex. Låg hastighet för polering och rengöring och hög hastighet för gravering.

SPECIFIKATIONER

PENDANT MILL
CARVING AND POLISHING,
THE CHOICE OF QUALITY
STEPLESS SPEED CHANGE
UP TO 20000rpm



FOOT SWITCH



● ELECTRONICALLY CONTROLLED
VARIABLE SPEED, DURABLE

TWO COLLET HANDLES ARE OPTIONAL



POWER W	380W
RPM	500-20000
VOLTAGE	110V-220V
CHUCK MODEL	4-6MM(OPTIONAL)
CHUCK SIZE RANGE MM	0.3-6.5MM / 0.012-0.26 IN
HANDLE MATERIAL	HANDLE SHELL MADE OF ALUMINUM ALLOY
PEDAL MATERIAL	FOOT SWITCH HOUSING ABS MATERIAL
MATERIAL OF TRANSMISSION SHAFT	STAINLESS STEEL FLEXIBLE SHAFT

HIGH POWER SUSPENDED MILL
CARVING AND POLISHING,
THE CHOICE OF QUALITY

STEPLESS SPEED CHANGE,
UP TO 25000RPN



FOOT SWITCH



● ELECTRONICALLY CONTROLLED
VARIABLE SPEED, DURABLE

TWO COLLET HANDLES ARE OPTIONAL



POWER W	560W
RPM	500-25000
VOLTAGE	110V-220V
CHUCK MODEL	4-6MM(OPTIONAL)
CHUCK SIZE RANGE MM	0.3-6.5MM / 0.012-0.26 IN
HANDLE MATERIAL	HANDLE SHELL MADE OF ALUMINUM ALLOY
PEDAL MATERIAL	FOOT SWITCH HOUSING ABS MATERIAL
MATERIAL OF TRANSMISSION SHAFT	STAINLESS STEEL FLEXIBLE SHAFT

TWO HANDLE OPTIONS
STEPLESS SPEED CHANGE
HIGH POWER UP TO 18000RPN



FOOT SWITCH



● ELECTRONICALLY CONTROLLED
VARIABLE SPEED, DURABLE

TWO KINDS OF HANDLE CHUCK ARE OPTIONAL,
SUPPORTING 4MM AND 6MM



POWER W	230W
RPM	18000
VOLTAGE	110-220V
CHUCK MODEL	4-6MM(OPTIONAL)
CHUCK SIZE RANGE MM	0.3-6.5MM / 0.012-0.26 IN
HANDLE MATERIAL	HANDLE SHELL MADE OF ALUMINUM ALLOY
PEDAL MATERIAL	FOOT SWITCH HOUSING ABS MATERIAL
MATERIAL OF TRANSMISSION SHAFT	INTERNAL STEEL+RUBBER HOSE

780W SUSPENDED MILL
 CARVING AND POLISHING,
 THE CHOICE OF QUALITY
 STEPLESS SPEED CHANGE
 HIGH POWER UP TO 26000RPM



POWER W	780W
RPM	2200-2300
VOLTAGE	110-220V
CHUCK MODEL	4-6MM(OPTIONAL)
CHUCK SIZE RANGE MM	0.3-6.5MM / 0.012-0.26 IN
HANDLE MATERIAL	HANDLE SHELL MADE OF ALUMINUM ALLOY
PEDAL MATERIAL	FOOT SWITCH HOUSING ABS MATERIAL
MATERIAL OF TRANSMISSION SHAFT	STAINLESS STEEL FLEXIBLE SHAFT

PENDANT MILL

ENGRAVING AND POLISHING,
QUALITY XU

STEPLESS SPEED CHANGE
UP TO 28000RPN

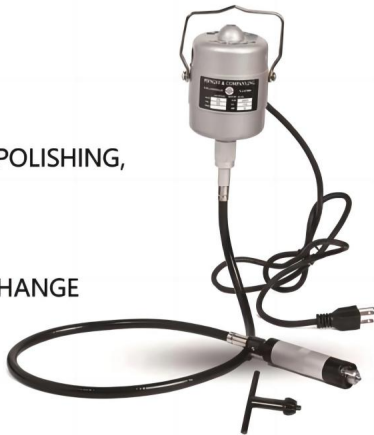

FOOT SWITCH



- ELECTRONICALLY CONTROLLED
VARIABLE SPEED, DURABLE



PRODUCT VOLTAGE: 220V

PRODUCT FREQUENCY: 50HZ

PRODUCT SPEED: 500-28000RMP

CLAMPING RANGE: 4MM-6MM

DRIFTSMETOD

MATTERS NEEDING ATTENTION:

STEP 1: CONNECT THE FOOT SWITCH CABLE TO THE HOST

STEP 2: CONNECT THE HANDLE WITH THE FLEXIBLE SHAFT (NOTE: THE FOOT SWITCH GENTLY STEPS DOWN THE LINE AND SLIGHTLY JOGS TO ALIGN THE INNER HOLE OF THE HANDLE AND INSTALL IT), THEN LISTEN TO THE SOUND. IF IT IS NORMAL, IT CAN WORK. IF IT IS ABNORMAL, PULL THE HANDLE OUT AGAIN AND INSTALL IT AGAIN

SHAFT CENTER REPLACEMENT METHOD



PEDAL CONNECTOR

THE INFINITELY VARIABLE SPEED PEDAL CONNECTOR IS CONVENIENT TO USE AND SIMPLE TO CONNECT



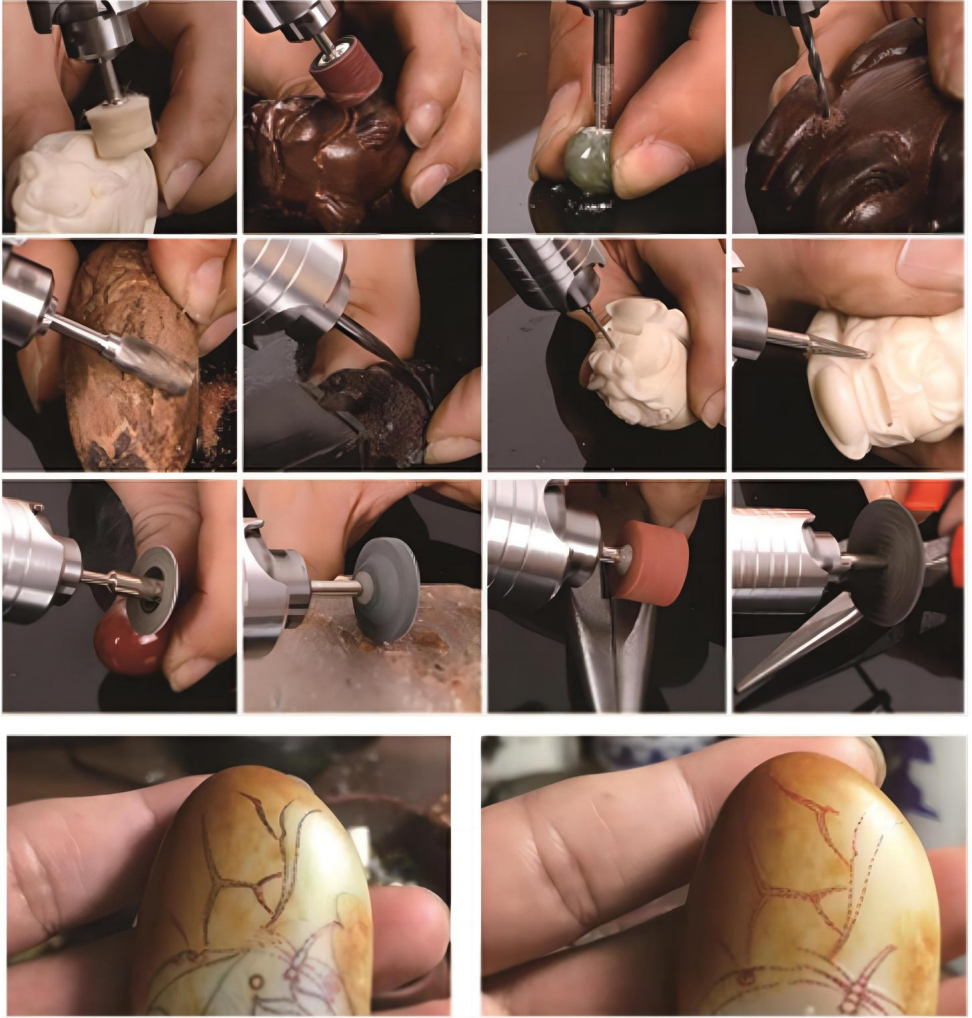

PRODUKTMIX

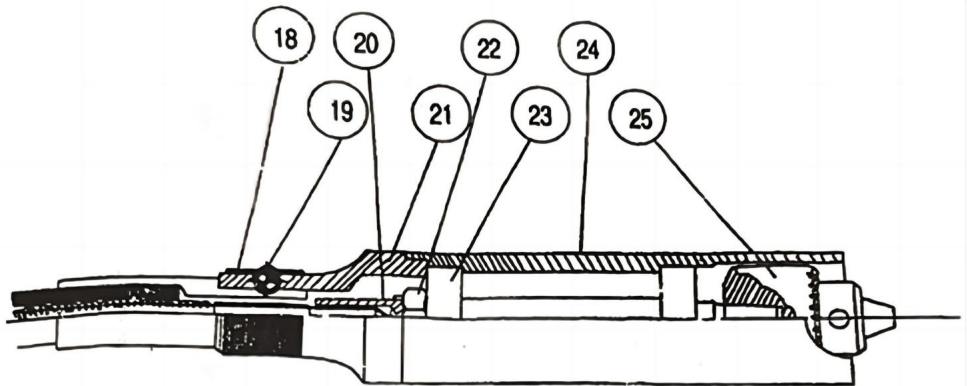
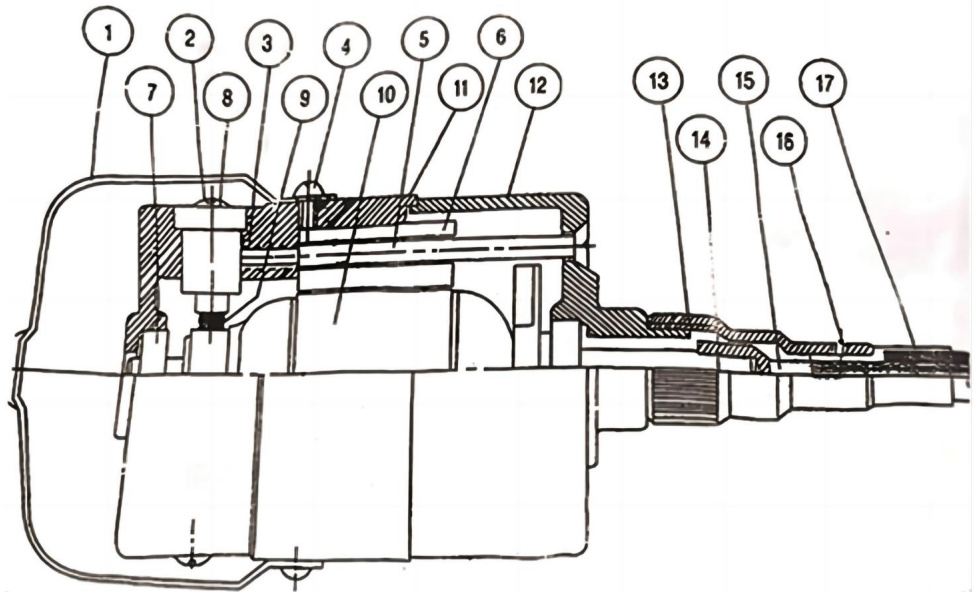

NO	NAME	QTY/SET	NO	NAME	QTY/SET	NO	NAME	LESALLO
1	HANGE	IPC	0	ARMATURE	1 SET	19	O6 BALL	281
2	CAP OF BRUSH HOLDER	2PCS	-	MOTOR HOUSING	1PC	20	HANDLE PEECE SHAFT	IC
3	MS&SB SET SCREW	2PCS	12	FRONT COVER	1PC	21	NUT OF HANDLE PEECE	1PC
-	BOLT OF HANGE	2PCS	10	SPEIAL FRONNUT	1PC	22	SHAFT MU	201
5	M51766BOLT	2PCS	14	M4x6SET SCAEW	PC	23	B00 Z2 BALL BEARING	2943
6	STATOR SET	1SET	15	FLEXIBLE SHAFT (INNER)	IPC	24	TUBE CF HANDLE PEECE	IPC
1	608 Z2 BALL BEARING	2PCS	16	MAX36SET SCREW	IPC	25	JACOBS TYPE DRILL CHUCK	—■
1	US OD	2PCS	17	PROTECTION TUBE OF FLEXIBLE SHAFT	IPC		Ø110mØ WITH KEY WRENCH	
9	BRUSH	2PCS	18	SPRING RING	IPC			

REGLER FÖR DRIFTHASTIGHETER

Det bästa sättet att bestämma rätt hastighet för arbete på något material är att öva i några minuter på en bit skrot, även efter att ha hänvisat till snabbvalet i inställningstabeller. Du kan snabbt lära dig att en långsammare eller snabbare hastighet är mer effektivt bara genom att observera vad som händer när du gör ett pass eller två på olika sätt hastigheter.

När du arbetar med en plastbit, börja med långsam hastighet och öka hastigheten tills du ser om plasten smälter vid punkten av kontakta; minska hastigheten något för att få optimal arbetshastighet utan att smälta arbetsstycket.

Vissa material, vissa plaster till exempel, kräver en relativt låg hastighet eftersom friktionen hos verktyget vid hög hastighet genererar värme och orsakar plast att smälta.

Drift med låg hastighet (15 000 RPM eller mindre) är vanligtvis bäst för poleroperationer med hjälp av filtpoleringstillbehör, ömtåliga träsniderier och ömtåliga modelldelar.

Alla borstapplikationer kräver lägre hastigheter för att undvika trådutsläpp från hållaren.

Låt verktyget göra jobbet åt dig när du använder lägre hastighetsinställningar.

Högre hastigheter är bättre för borrar, skärning, skärning, fräsning, formning och skärning dadas eller kaniner i trä. Lövträ, metaller och glas kräver också hög hastighet drift.

NOTERA:

1. Plast och material som kan smälta vid låga temperaturer ska skäras vid låga temperaturer hastigheter.
2. Mjukt trä ska kapas med hög hastighet.
3. Aluminium-, tenn-, koppar-, bly- och zinklegeringar kan skäras med vilken hastighet som helst, beroende på vilken typ av skärning som görs. Använd paraffin eller annat lämpligt smörjmedel på fräsen för att förhindra klippt material från att fästa vid snittet.

RENGÖRING

1. Håll alla säkerhetsanordningar, luftventiler och motorhuset fria från smuts och damm så långt som möjligt.

Torka av utrustningen med en ren trasa eller blås den med tryckluft vid låg nivå tryck.

2. Vi rekommenderar att du rengör enheten omedelbart varje gång du har slutat använda den.

3. Rengör utrustningen regelbundet med en fuktig trasa och lite mjuk tvål. Gör inte det använd rengöringsmedel eller lösningsmedel; dessa kan angripa plastdelarna på utrustning. Se till att inget vatten kan tränga in i enheten.



Läs bruksanvisningen.



Följ den europeiska säkerhetscertifieringen



Denna produkt omfattas av bestämmelserna i det europeiska direktivet 2012/19/EG. Symbolen som visar en soptunna på hjul korsad indikerar att produkten kräver separat sophämtning i

Europeiska unionen. Detta gäller produkten och alla tillbehör

märkt med denna symbol. Produkter märkta som sådana får inte kasseras med normalt hushållsavfall, men måste lämnas till en samlingsplats för återvinning elektriska och elektroniska apparater.

Tillverkare: Shanghaimuxinmuyeyouxiangongsi **Adress:**

Baoshanqu Shuangchenglu 803long 11hao 1602A-1609shi Shanghai **Importerad till**

AUS:

SIHAO PTY LTD.1 ROKEVA STREETEASTWOOD NSW 2122 Australien

Importerad till USA: Sanven Technology Ltd. Suite 250,9166 Anaheim Place, Rancho Cucamonga, CA91730



Pooledas Group Ltd Enhet
5 Albert Edward House, The
Pavilions Preston, Storbritannien
pooledas123@gmail.com
01772418127



SHUNSHUN GmbH
Römeräcker 9 Z2021,76351
Linkenheim-Hochstetten, Tyskland
euagent@gmail.com +49
1727041930

Tillverkad i Kina

VEVOR[®]
TOUGH TOOLS, HALF PRICE

Teknisk support och e-garanticertifikat
www.vevor.com/support