

# **VEVOR<sup>®</sup>**

## **TOUGH TOOLS, HALF PRICE**

Technical Support and E-Warranty Certificate [www.vevor.com/support](http://www.vevor.com/support)

## **JEEP DOOR AND ROOF STORAGE TOOLS**

**MODEL: GMZJ01**

We continue to be committed to provide you tools with competitive price. "Save Half", "Half Price" or any other similar expressions used by us only represents an estimate of savings you might benefit from buying certain tools with us compared to the major top brands and does not necessarily mean to cover all categories of tools offered by us. You are kindly reminded to verify carefully when you are placing an order with us if you are actually Saving Half in comparison with the top major brands.

# VEVOR<sup>®</sup>

TOUGH TOOLS, HALF PRICE

## JEEP DOOR AND ROOF

## STORAGE TOOLS

MODEL: GMZJ01



### NEED HELP? CONTACT US!

Have product questions? Need technical support? Please feel free to contact us:

**Technical Support and E-Warranty Certificate**  
**[www.vevor.com/support](http://www.vevor.com/support)**

This is the original instruction, please read all manual instructions carefully before operating. VEVOR reserves a clear interpretation of our user manual. The appearance of the product shall be subject to the product you received. Please forgive us that we won't inform you again if there are any technology or software updates on our product.

## SAFETY PRECAUTIONS

- During installation and use, be sure to wear protective gloves to prevent hand injuries.
- When using a box cutter or other sharp tools to remove packaging, be extremely careful to avoid cutting yourself and those around you.
- Ensure that the vehicle is in a stable parked state during installation. Pull up the handbrake and use wheel chocks if necessary to prevent the vehicle from sliding.
- When tightening nuts and washers, pay attention to the appropriate force to avoid damaging parts or stripping threads due to excessive force.

## PRODUCT DESCRIPTION

This product is specifically designed for 07 - 17 Jeep Wrangler and Unlimited JK, used for carrying and storing doors and roofs. The main bracket and side brackets cooperate to form a stable support structure that can firmly hold the doors and roofs. The black foam and EVA foam effectively cushion and prevent scratches and damage to vehicle parts during carrying and storage. The combination of wheels with brakes and without brakes facilitates flexible movement and precise positioning in different sites. The cap nuts and lock washers ensure the stability of the overall structure, providing Jeep owners with a convenient, safe and efficient solution for vehicle modification, repair, long-term part storage and other scenarios.

**Compatible vehicle models: Jeep Wrangler 、 JK JL、 Gladiator JT 2007- 2023**

**JK JL 、 Gladiator JT**

## PRODUCT PARAMETERS

SN	Name/Quantity	picture
1	Main Body A * 1 PCS	
2	Main Body B * 1 PCS	
3	Connecting Tube * 2 PCS	
4	Protective Rubber * 4 PCS	
5	Fixed Bracket * 4 PCS	
6	Wheels without Brakes * 2 PCS	
7	Wheels with Brakes * 2 PCS	
8	Hexagon Socket Head Cap Screw M8 * 55/16 PCS	
9	Hexagon Nut M8/16 PCS	
10	Plain Washer M8/16 PCS	
11	Spring Washer M8/16 PCS	
12	Cap Nut M10/4 PCS	
13	Lock Washer * 4 PCS	
14	Anti-collision Rubber (Pre-installed) * 4 PCS	
15	Square Rubber Plug (Pre-installed) * 8 PCS	
16	Instruction Manual * 1 PCS	

## INSTALLATION INSTRUCTIONS

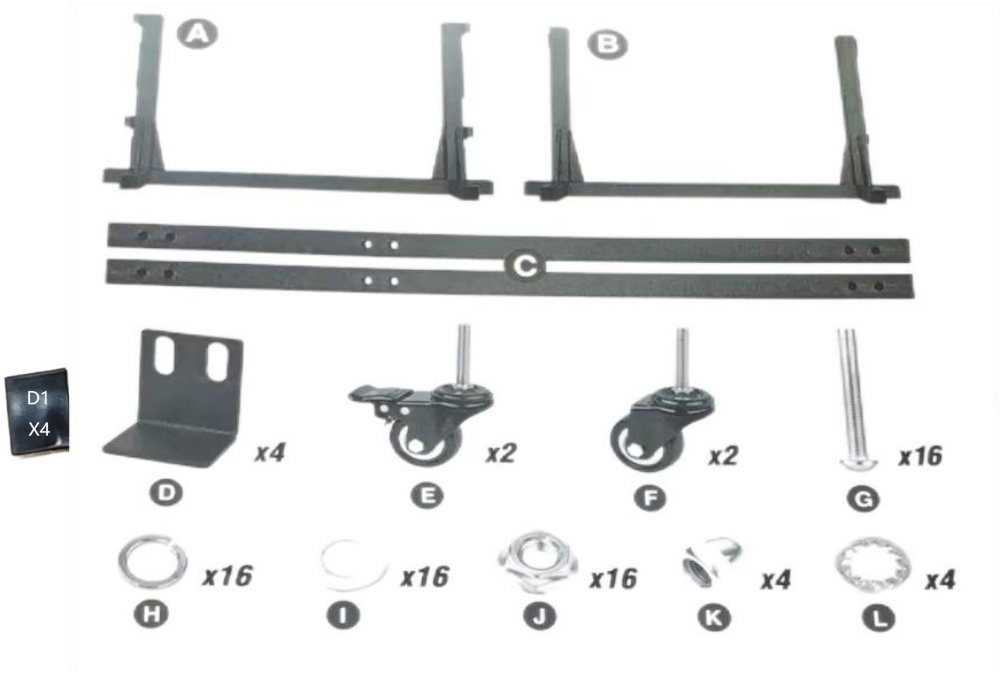

1. Connect the parts "A", "B" and "C" together in the following way (The hole circled near part "B").

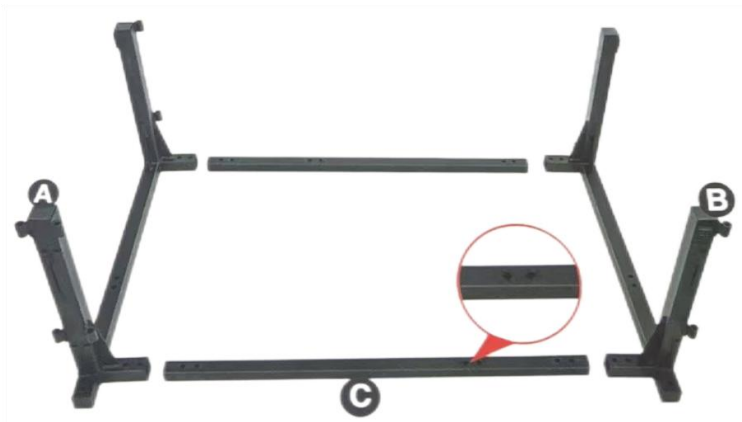

2. Tighten parts “A”, “B” and “C” with parts “G”, “H”, “I” and “J”.

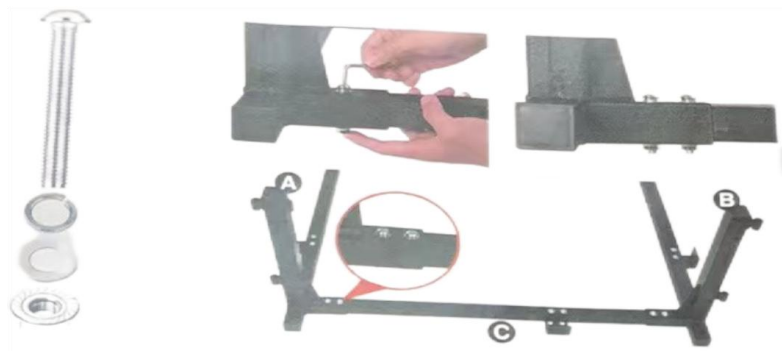

3. Install part “D+(Stick D1 on the inner side of D to protect the items.)” and lock it with parts “G”, “H” and “J”.



4. Install parts “E” and “F” and lock them with part “K”.



## PRODUCT MAINTENANCE INSTRUCTIONS

- Regularly check whether the connections of each part are loose. If loose, tighten them in time with appropriate tools.
- Gently wipe the surface of the product with a damp cloth to remove dust and stains and keep the appearance clean.
- Avoid using corrosive cleaners to prevent damage to the material of the product.
- When not in use for a long time, store it in a dry and ventilated environment to prevent parts from rusting, aging or deforming.

**VEVOR<sup>®</sup>**

**TOUGH TOOLS, HALF PRICE**

**Technical Support and E-Warranty Certificate**

**[www.vevor.com/support](http://www.vevor.com/support)**

# VEVOR<sup>®</sup>

## TOUGH TOOLS, HALF PRICE

Assistance technique et certificat de garantie électronique [www.vevor.com/support](http://www.vevor.com/support)

### OUTILS DE RANGEMENT POUR PORTES ET TOIT DE JEEP

MODÈLE : GMZJ01

Nous continuons à nous engager à vous fournir des outils à des prix compétitifs. « Économisez la moitié », « Moitié prix » ou toute autre expression similaire utilisée par nous ne représente qu'une estimation des économies que vous pourriez réaliser en achetant certains outils chez nous par rapport aux grandes marques et ne couvre pas nécessairement toutes les catégories d'outils que nous proposons. Nous vous rappelons de bien vouloir vérifier soigneusement lorsque vous passez une commande chez nous si vous économisez réellement la moitié par rapport aux grandes marques.

**VEVOR**<sup>®</sup>  
TOUGH TOOLS, HALF PRICE

PORTE ET TOIT DE JEEP

OUTILS DE STOCKAGE

MODÈLE : GMZJ01



**BESOIN D'AIDE? CONTACTEZ-NOUS!**

Vous avez des questions sur nos produits ? Vous avez besoin d'assistance technique ?  
N'hésitez pas

à nous contacter : Assistance technique et certificat de garantie  
électronique [www.vevor.com/support](http://www.vevor.com/support)

Il s'agit de la notice d'utilisation d'origine. Veuillez lire attentivement toutes les instructions du manuel avant de l'utiliser. VEVOR se réserve le droit d'interpréter clairement notre manuel d'utilisation. L'apparence du produit dépend du produit que vous avez reçu. Veuillez nous excuser, nous ne vous informerons plus en cas de mise à jour technologique ou logicielle de notre produit.

## PRÉCAUTIONS DE SÉCURITÉ

- Lors de l'installation et de l'utilisation, veillez à porter des gants de protection pour éviter de vous blesser les mains. blessures.
- Lorsque vous utilisez un cutter ou d'autres outils tranchants pour retirer l'emballage, soyez extrêmement prudent. Faites attention à ne pas vous couper ni à couper ceux qui vous entourent.
- Assurez-vous que le véhicule est dans un état de stationnement stable pendant l'installation. serrez le frein à main et utilisez des cales de roue si nécessaire pour éviter que le véhicule ne glisse.
- Lors du serrage des écrous et des rondelles, faites attention à la force appropriée éviter d'endommager les pièces ou de dénuder les filetages en raison d'une force excessive.

## DESCRIPTION DU PRODUIT

Ce produit est spécialement conçu pour les Jeep Wrangler et Unlimited JK 07-17, utilisé pour transporter et stocker les portes et les toits. Le support principal et les supports latéraux coopèrent pour former une structure de support stable qui peut maintenir fermement les portes et toits. La mousse noire et la mousse EVA amortissent et préviennent efficacement les rayures et les dommages aux pièces du véhicule pendant le transport et le stockage. La combinaison de les roues avec freins et sans freins facilitent un mouvement flexible et précis positionnement dans différents sites. Les écrous borgnes et les rondelles de blocage assurent la stabilité de la structure globale, offrant aux propriétaires de Jeep un moyen pratique, sûr et efficace solution pour la modification, la réparation, le stockage à long terme de pièces de véhicules et autres scénarios.

Modèles de véhicules compatibles : Jeep Wrangler , JK JL, Gladiator JT 2007-2023

JK JL

Gladiateur JT

## PARAMÈTRES DU PRODUIT

Nom/quantité SN	image
1 Corps principal A * 1 pièce	
2 Corps principal B * 1 pièce	
3 Tube de raccordement * 2 pièces	
4 Caoutchouc de protection * 4 pièces	
5 Support fixe * 4 pièces	
6 roues sans freins * 2 pièces	
7 roues avec freins * 2 pièces	
8 Capuchon à tête creuse hexagonale Vis M8 * 55/16 pièces	
9 Écrou hexagonal M8/16 PCS	
10 rondelles plates M8/16 PCS	
11 Rondelles élastiques M8/16 PCS	
12 écrous borgnes M10/4 PCS	
13 Rondelle de blocage * 4 pièces	
14 Caoutchouc anti-collision (Pré-installé) * 4 pièces	
15 Bouchon carré en caoutchouc (Pré-installé) * 8 pièces	
16 Manuel d'instructions * 1 pièce	

## INSTRUCTIONS D'INSTALLATION



1. Connectez les pièces « A », « B » et « C » ensemble de la manière suivante (le trou entouré près de la pièce « B »).



2. Serrez les pièces « A », « B » et « C » avec les pièces « G », « H », « I » et « J ».

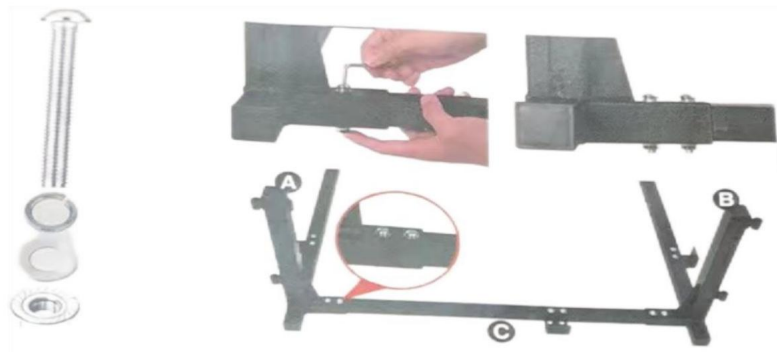

3. Installez la pièce « D+ » (collez D1 sur le côté intérieur de D pour protéger les éléments) » et verrouillez-la avec les pièces « G », « H » et « J ».

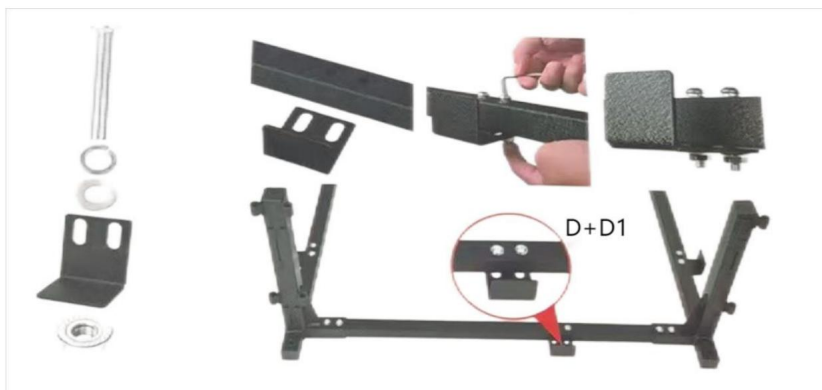

4. Installez les pièces « E » et « F » et verrouillez-les avec la pièce « K ».



## INSTRUCTIONS D'ENTRETIEN DU PRODUIT

- Vérifiez régulièrement si les connexions de chaque pièce sont desserrées. Si elles sont desserrées, resserrez-les. les mettre en œuvre à temps avec des outils appropriés.
- Essayez doucement la surface du produit avec un chiffon humide pour éliminer la poussière et les taches et garder l'apparence propre.
- Évitez d'utiliser des nettoyeurs corrosifs pour éviter d'endommager le matériau du produit.
- En cas de non-utilisation prolongée, rangez-le dans un environnement sec et aéré pour empêcher les pièces de rouiller, de vieillir ou de se déformer.

**VEVOR**<sup>®</sup>  
**TOUGH TOOLS, HALF PRICE**

Assistance technique et certificat de garantie  
électronique [www.vevor.com/support](http://www.vevor.com/support)

# VEVOR<sup>®</sup>

## TOUGH TOOLS, HALF PRICE

Technischer Support und E-Garantie-Zertifikat [www.vevor.com/support](http://www.vevor.com/support)

### AUFBEWAHRUNGSWERKZEUGE FÜR JEEP-TÜREN UND DÄCHER

**MODELL: GMZJ01**

Wir sind weiterhin bestrebt, Ihnen Werkzeuge zu wettbewerbsfähigen Preisen anzubieten.

„Sparen Sie die Hälfte“, „Halber Preis“ oder andere ähnliche Ausdrücke, die wir verwenden, stellen nur eine Schätzung der Ersparnis dar, die Sie beim Kauf bestimmter Werkzeuge bei uns im Vergleich zu den großen Topmarken erzielen können, und decken nicht unbedingt alle von uns angebotenen Werkzeugkategorien ab. Wir möchten Sie freundlich daran erinnern, bei Ihrer

Bestellung bei uns sorgfältig zu prüfen, ob Sie im Vergleich zu den großen Topmarken tatsächlich die Hälfte sparen.

# VEVOR®

TOUGH TOOLS, HALF PRICE

## JEEP TÜR UND DACH

### LAGERWERKZEUGE

MODELL: GMZJ01



**Brauchen Sie Hilfe? Kontaktieren Sie uns!**

Haben Sie Fragen zum Produkt? Benötigen Sie technischen Support? Bitte kontaktieren Sie uns:

**Technischer Support und E-Garantie-Zertifikat [www.vevor.com/support](http://www.vevor.com/support)**

Dies ist die Originalanleitung. Bitte lesen Sie alle Anweisungen sorgfältig durch, bevor Sie das Gerät in Betrieb nehmen. VEVOR behält sich eine klare Auslegung unserer Bedienungsanleitung vor. Das Erscheinungsbild des Produkts richtet sich nach dem Produkt, das Sie erhalten haben. Bitte verzeihen Sie uns, dass wir Sie nicht erneut informieren, wenn es Technologie- oder Software-Updates für unser Produkt gibt.

## SICHERHEITSVORKEHRUNGEN

- Tragen Sie bei der Installation und Verwendung unbedingt Schutzhandschuhe, um Verletzungen.
- Wenn Sie ein Kartommesser oder andere scharfe Werkzeuge verwenden, um Verpackungen zu entfernen, seien Sie äußerst vorsichtig, um sich selbst und Ihre Mitmenschen nicht zu verletzen.
- Stellen Sie sicher, dass das Fahrzeug während der Installation in einem stabilen Stand ist. Ziehen Sie die Handbremse anziehen und ggf. Unterlegkeile verwenden, um ein Wegrutschen des Fahrzeugs zu verhindern.
- Achten Sie beim Anziehen von Muttern und Unterlegscheiben auf die erforderliche Kraft, um Vermeidung einer Beschädigung von Teilen oder das Ausreißen von Gewinden durch übermäßige Krafteinwirkung.

## PRODUKTBESCHREIBUNG

Dieses Produkt wurde speziell für Jeep Wrangler und Unlimited JK (Modelljahre 07 - 17) entwickelt und dient zum Tragen und Aufbewahren von Türen und Dächern. Die Haupthalterung und die Seitenhalterungen bilden zusammen eine stabile Trägerstruktur, die die Türen fest hält und Dächer. Der schwarze Schaumstoff und der EVA-Schaum dämpfen effektiv und verhindern Kratzer und Beschädigungen von Fahrzeugteilen beim Transport und bei der Lagerung. Die Kombination aus Rädern mit Bremsen und ohne Bremsen ermöglicht flexible Bewegung und präzise Positionierung an verschiedenen Stellen. Die Hutmuttern und Federscheiben sorgen für die Stabilität der Gesamtstruktur und bietet Jeep-Besitzern eine bequeme, sichere und effiziente Lösung für Fahrzeugmodifikation, Reparatur, langfristige Teilelagerung und andere Szenarien.

**Kompatible Fahrzeugmodelle: Jeep Wrangler , JK JL, Gladiator JT 2007–2023**

**JK JL , Gladiator JT**

## PRODUKTPARAMETER

SN	Name/Menge	Bild
1	Hauptteil A * 1 STK	
2	Hauptteil B * 1 STK	
3	Verbindungsrohr * 2 STK	
4	Schutzgummi * 4 Stück	
5	Feste Halterung * 4 Stück	
6	Räder ohne Bremsen * 2 STK	
7	Räder mit Bremsen * 2 STK	
8	Innensechskant-Kappe Schraube M8 * 55/16 STK	
9	Sechskantmutter M8/16 Stk	
10	Unterlegscheibe M8/16 Stk	
11	Federscheibe M8/16 Stk	
12	Hutmutter M10/4 Stk	
13	Federscheibe * 4 Stück	
14	Antikollisionsgummi (Vorinstalliert) * 4 Stück	
15	Quadratischer Gummistopfen (Vorinstalliert) * 8 Stück	
16	Bedienungsanleitung * 1 STK	

## INSTALLATIONSANLEITUNG

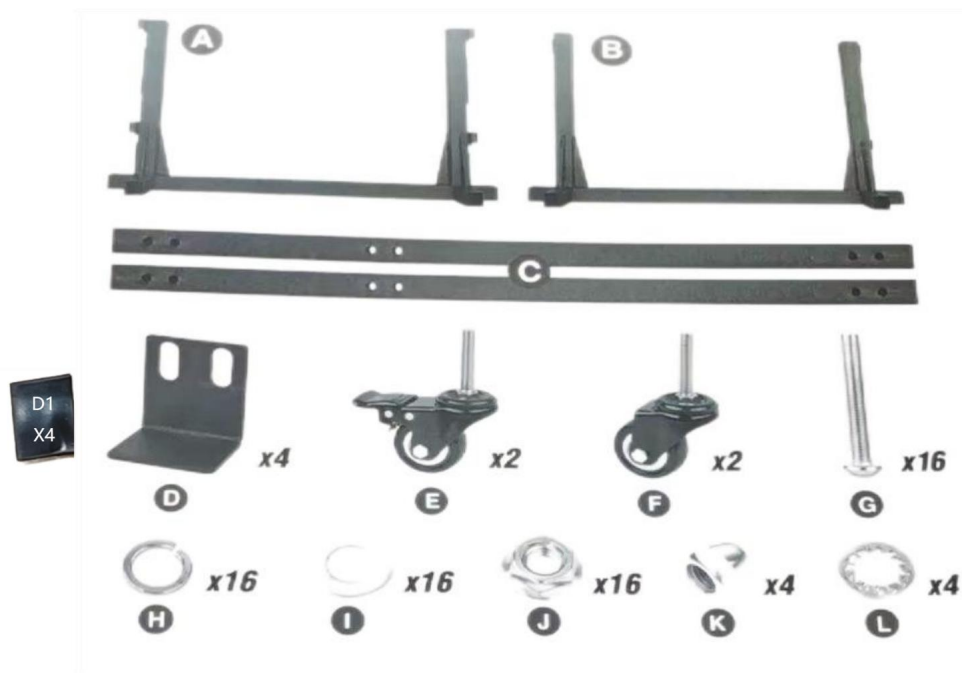

1. Verbinden Sie die Teile „A“, „B“ und „C“ auf folgende Weise miteinander (das eingekreiste Loch neben Teil „B“).



2. Teile „A“, „B“ und „C“ mit Teilen „G“, „H“ und „J“ festziehen.

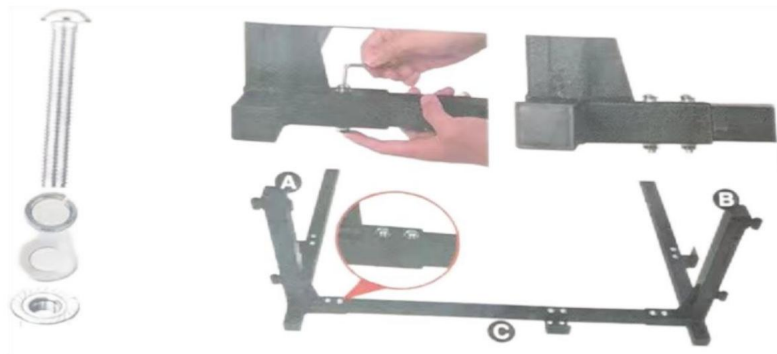

3. Installieren Sie Teil „D+(Kleben Sie D1 auf die Innenseite von D, um die Gegenstände zu schützen.)“ und verriegeln Sie es mit den Teilen „G“, „H“ und „J“.



4. Teile „E“ und „F“ montieren und mit Teil „K“ verriegeln.



## PRODUKTWARTUNGSANLEITUNG

- Überprüfen Sie regelmäßig, ob die Verbindungen der einzelnen Teile locker sind. Wenn sie locker sind, ziehen Sie sie fest. rechtzeitig mit geeigneten Werkzeugen.
- Wischen Sie die Oberfläche des Produkts vorsichtig mit einem feuchten Tuch ab, um Staub und Flecken und halten das Erscheinungsbild sauber.
- Vermeiden Sie die Verwendung ätzender Reinigungsmittel, um eine Beschädigung des Produktmaterials zu vermeiden.
- Wenn Sie das Gerät längere Zeit nicht verwenden, lagern Sie es in einer trockenen und belüfteten Umgebung, Verhindern Sie, dass Teile rosten, altern oder sich verformen.

**VEVOR**<sup>®</sup>  
TOUGH TOOLS, HALF PRICE

Technischer Support und E-Garantie-Zertifikat  
[www.vevor.com/support](http://www.vevor.com/support)

# VEVOR<sup>®</sup>

## TOUGH TOOLS, HALF PRICE

Supporto tecnico e certificato di garanzia elettronica [www.vevor.com/support](http://www.vevor.com/support)

## PORTAOGGETTI PER JEEP E TETTO

MODELLO: GMZJ01

Continuiamo a impegnarci per fornirvi strumenti a prezzi competitivi.

"Risparmia la metà", "Metà prezzo" o qualsiasi altra espressione simile da noi utilizzata rappresenta solo una stima del risparmio che potresti ottenere acquistando determinati utensili con noi rispetto ai principali marchi principali e non significa necessariamente coprire tutte le categorie di utensili da noi offerti. Ti ricordiamo gentilmente di verificare attentamente quando effettui un ordine con noi se stai effettivamente risparmiando la metà rispetto ai principali marchi principali.

# VEVOR<sup>®</sup>

TOUGH TOOLS, HALF PRICE

## PORTA E TETTO JEEP

STRUMENTI DI STOCCAGGIO

MODELLO: GMZJ01



**HAI BISOGNO DI AIUTO? CONTATTACI!**

Hai domande sul prodotto? Hai bisogno di supporto tecnico? Non esitare a contattarci:

**Supporto**

**tecnico e certificato di garanzia elettronica [www.vevor.com/  
support](http://www.vevor.com/support)**

Questa è l'istruzione originale, si prega di leggere attentamente tutte le istruzioni del manuale prima di utilizzare. VEVOR si riserva una chiara interpretazione del nostro manuale utente. L'aspetto del prodotto sarà soggetto al prodotto ricevuto. Vi preghiamo di perdonarci se non vi informeremo di nuovo se ci sono aggiornamenti tecnologici o software sul nostro prodotto.

## PRECAUZIONI DI SICUREZZA

- Durante l'installazione e l'uso, assicurarsi di indossare guanti protettivi per evitare il contatto con le mani. lesioni.
- Quando si utilizza un taglierino o altri utensili affilati per rimuovere l'imballaggio, prestare la massima attenzione fai attenzione a non tagliarti né a tagliare chi ti sta intorno.
- Assicurarsi che il veicolo sia parcheggiato in modo stabile durante l'installazione. Tirare su il freno a mano e, se necessario, utilizzare cunei per evitare che il veicolo scivoli.
- Quando si serrano dadi e rondelle, prestare attenzione alla forza appropriata per evitare di danneggiare parti o di spanare le filettature a causa di una forza eccessiva.

## DESCRIZIONE DEL PRODOTTO

Questo prodotto è specificamente progettato per Jeep Wrangler e Unlimited JK 07-17, utilizzato per trasportare e riporre porte e tetti. La staffa principale e le staffe laterali cooperano per formare una struttura di supporto stabile che possa tenere saldamente le porte e tetti. La schiuma nera e la schiuma EVA ammortizzano efficacemente e prevengono i graffi e danni alle parti del veicolo durante il trasporto e lo stoccaggio. La combinazione di ruote con freni e senza freni facilitano il movimento flessibile e preciso posizionamento in siti diversi. I dadi a cappello e le rondelle elastiche assicurano la stabilità di la struttura complessiva, offrendo ai proprietari di Jeep un mezzo comodo, sicuro ed efficiente soluzione per la modifica del veicolo, la riparazione, lo stoccaggio a lungo termine dei pezzi e altro scenari.

**Modelli di veicoli compatibili: Jeep Wrangler , JK JL, Gladiator JT 2007- 2023**

Ciao, ciao , **Gladiatore JT**

## PARAMETRI DEL PRODOTTO

Nome	SN /Quantità	immagine
1	Corpo principale A * 1 PZ	
2	Corpo principale B * 1 PZ	
3	Tube di collegamento * 2 PZ	
4	Gomma protettiva * 4 PZ	
5	Staffa fissa * 4 PZ	
6	Ruote senza Freni * 2 PZ	
7	Ruote con Freni * 2 PZ	
8	Tappo a testa esagonale Vite M8 * 55/16 PZ	
9	Dado esagonale M8/16 pz.	
10	Rondelle piane M8/16 PZ	
11	Rondella elastica M8/16 PZ	
12	Dado cieco M10/4 PZ	
13	Rondella elastica * 4 PZ	
14	Gomma anticollisione (Preinstallato) * 4 PZ	
15	Tappo di gomma quadrato (Preinstallato) * 8 PZ	
16	Manuale di istruzioni * 1 PZ	

## ISTRUZIONI PER L'INSTALLAZIONE

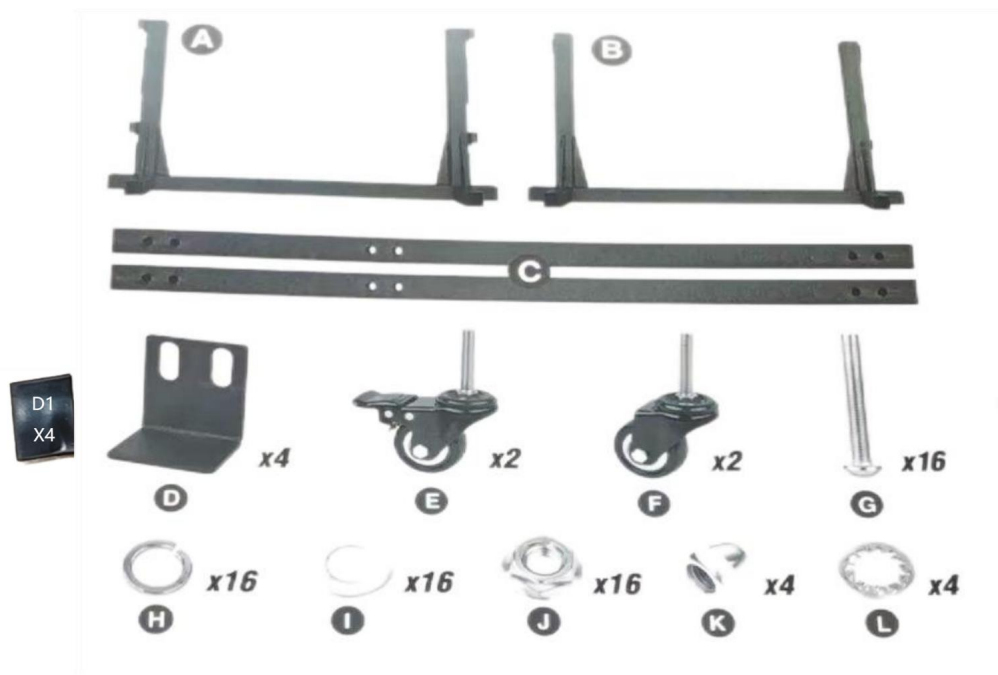

1. Collegare le parti "A", "B" e "C" insieme nel modo seguente (il foro è cerchiato vicino alla parte "B").



2. Stringere le parti "A", "B" e "C" con le parti "G", "H", "I" e "J".

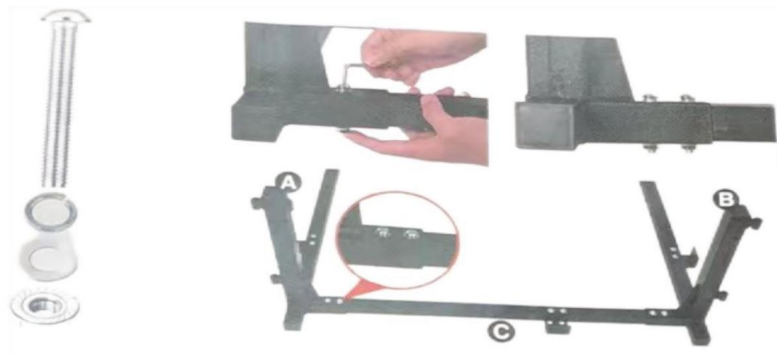

3. Installare la parte "D+(Incollare D1 sul lato interno di D per proteggere gli elementi)" e bloccarla con le parti "G", "H" e "J".

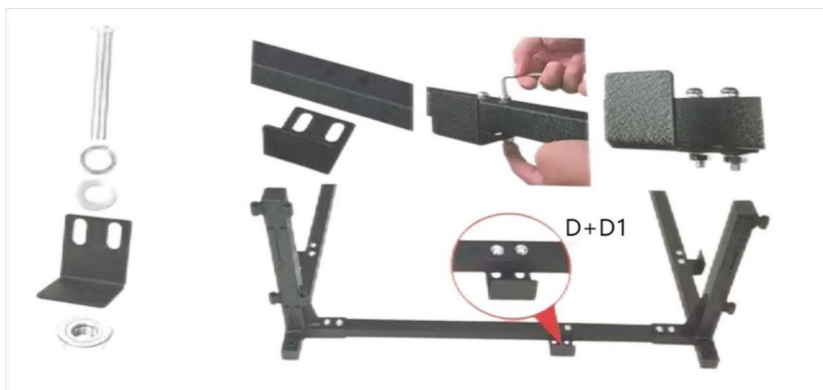

4. Installare le parti "E" e "F" e bloccarle con la parte "K".



## ISTRUZIONI PER LA MANUTENZIONE DEL PRODOTTO

- Controllare regolarmente se i collegamenti di ogni parte sono allentati. Se allentati, stringere in tempo utile con gli strumenti adeguati.
- Pulire delicatamente la superficie del prodotto con un panno umido per rimuovere polvere e macchie e mantengono l'aspetto pulito.
- Evitare l'uso di detersivi corrosivi per evitare di danneggiare il materiale del prodotto.
- Quando non viene utilizzato per un lungo periodo, conservarlo in un ambiente asciutto e ventilato per impedire che le parti arrugginiscano, invecchino o si deformino.

**VEVOR**<sup>®</sup>

**TOUGH TOOLS, HALF PRICE**

**Supporto tecnico e certificato di garanzia  
elettronica [www.vevor.com/support](http://www.vevor.com/support)**

# VEVOR®

## TOUGH TOOLS, HALF PRICE

Soporte técnico y certificado de garantía electrónica [www.vevor.com/support](http://www.vevor.com/support)

HERRAMIENTAS PARA ALMACENAMIENTO EN PUERTAS Y TECHO DE JEEP

MODELO: GMZJ01

Seguimos comprometidos a brindarle herramientas a precios competitivos.

"Ahorre la mitad", "mitad de precio" o cualquier otra expresión similar que utilicemos solo representa una estimación del ahorro que podría obtener al comprar ciertas herramientas con nosotros en comparación con las principales marcas y no necesariamente significa que cubra todas las categorías de herramientas que ofrecemos. Le recordamos que, al realizar un pedido con nosotros, verifique cuidadosamente si realmente está ahorrando la mitad en comparación con las principales marcas.

**VEVOR**<sup>®</sup>  
TOUGH TOOLS, HALF PRICE

PUERTA Y TECHO DE JEEP

HERRAMIENTAS DE ALMACENAMIENTO

MODELO: GMZJ01



¿NECESITA AYUDA? ¡CONTÁCTENOS!

¿Tiene preguntas sobre el producto? ¿Necesita asistencia técnica? No dude en ponerse en contacto con

nosotros: Asistencia técnica y certificado de garantía electrónica  
[www.vevor.com/support](http://www.vevor.com/support)

Estas son las instrucciones originales, lea atentamente todas las instrucciones del manual antes de utilizar el producto. VEVOR se reserva una interpretación clara de nuestro manual de usuario. La apariencia del producto estará sujeta al producto que recibió. Perdónenos por no informarle nuevamente si hay actualizaciones de tecnología o software en nuestro producto.

## PRECAUCIONES DE SEGURIDAD

- Durante la instalación y el uso, asegúrese de usar guantes protectores para evitar lesiones en las manos. lesiones.
- Cuando utilice un cúter u otras herramientas afiladas para retirar el embalaje, tenga mucho cuidado. Tenga cuidado de no cortarse usted mismo ni cortar a quienes le rodean.
- Asegúrese de que el vehículo esté estacionado de manera estable durante la instalación. Levante el freno de mano y utilice calzos de rueda si es necesario para evitar que el vehículo se deslice.
- Al apretar tuercas y arandelas, preste atención a la fuerza adecuada para Evite dañar las piezas o pelar las roscas debido a una fuerza excesiva.

## DESCRIPCIÓN DEL PRODUCTO

Este producto está diseñado específicamente para Jeep Wrangler y Unlimited JK 07-17, y se utiliza para transportar y almacenar puertas y techos. El soporte principal y los soportes laterales

cooperan para formar una estructura de soporte estable que pueda sostener firmemente las puertas y

Techos. La espuma negra y la espuma EVA amortiguan y previenen eficazmente los arañazos.

y daños a las piezas del vehículo durante el transporte y el almacenamiento. La combinación de

Ruedas con frenos y sin frenos que facilitan un movimiento flexible y preciso.

Posicionamiento en diferentes sitios. Las tuercas ciegas y las arandelas de seguridad garantizan la estabilidad de

La estructura general proporciona a los propietarios de Jeep un vehículo cómodo, seguro y eficiente.

Solución para modificación de vehículos, reparación, almacenamiento de piezas a largo plazo y otros escenarios.

Modelos de vehículos compatibles: Jeep Wrangler , JK JL, Gladiator JT 2007-2023

JKJL

Gladiator JT

## PARÁMETROS DEL PRODUCTO

SN	Nombre/Cantidad	imagen
1	Cuerpo principal A * 1 pieza	
2	Cuerpo principal B * 1 pieza	
3	Tubo de conexión * 2 piezas	
4	Goma protectora * 4 piezas	
5	Soporte fijo * 4 piezas	
6	ruedas sin frenos * 2 piezas	
7	ruedas con frenos * 2 piezas	
8	Tapa de cabeza hueca hexagonal Tornillo M8 * 55/16 piezas	
9	Tuerca hexagonal M8/16 uds.	
10	Arandelas planas M8/16 uds.	
11	Arandelas elásticas M8/16 uds.	
12	Tuercas ciegas M10/4 uds.	
13	Arandela de seguridad * 4 piezas	
14	Caucho anticolisión (Preinstalado) * 4 piezas	
15	Tapón de goma cuadrado (Preinstalado) * 8 piezas	
16	Manual de instrucciones * 1 pieza	

## INSTRUCCIONES DE INSTALACIÓN



1. Conecte las partes "A", "B" y "C" juntas de la siguiente manera (el orificio marcado con un círculo cerca de la parte "B").

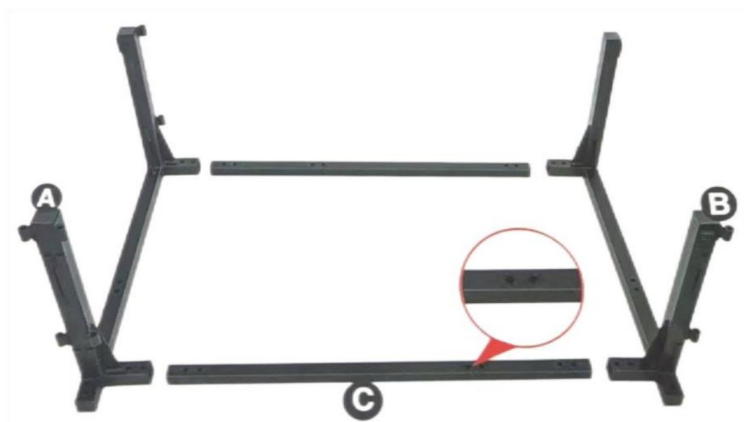

2. Apriete las piezas "A", "B" y "C" con las piezas "G", "H", "I" y "J".

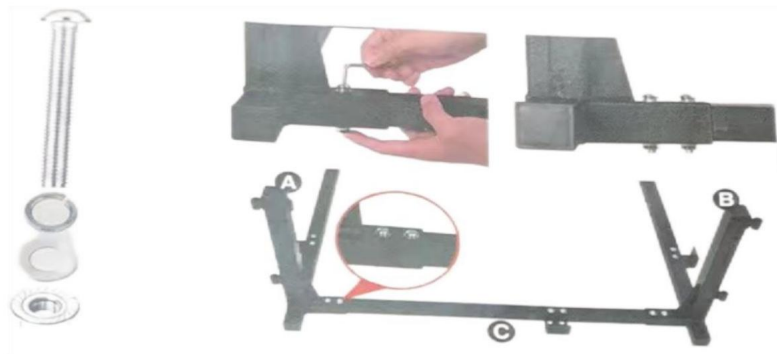

3. Instale la parte "D+ (Pegue D1 en el lado interior de D para proteger los elementos)" y bloquéela con las partes "G", "H" y "J".

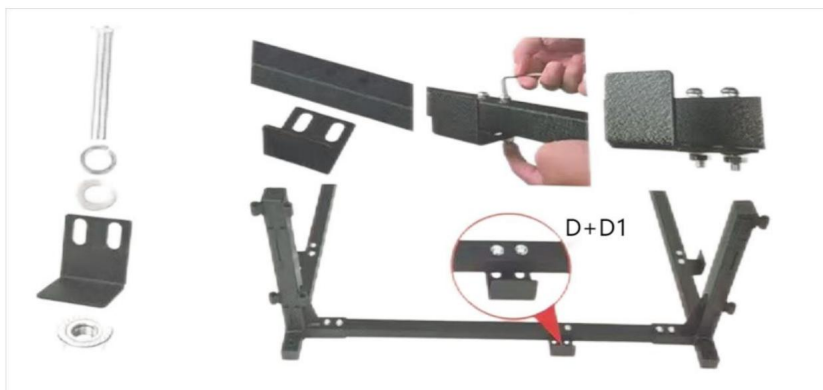

4. Instale las piezas "E" y "F" y bloquéelas con la pieza "K".



## INSTRUCCIONES DE MANTENIMIENTO DEL PRODUCTO

- Compruebe periódicamente si las conexiones de cada pieza están sueltas. Si están sueltas, apriételas. ellos a tiempo con las herramientas adecuadas.
- Limpie suavemente la superficie del producto con un paño húmedo para eliminar el polvo y manchas y mantener la apariencia limpia.
- Evite utilizar limpiadores corrosivos para evitar dañar el material del producto.
- Cuando no se utilice durante un tiempo prolongado, guárdelo en un ambiente seco y ventilado. evitar que las piezas se oxiden, envejezcan o deformen.

**VEVOR**<sup>®</sup>  
**TOUGH TOOLS, HALF PRICE**

Soporte técnico y certificado de garantía  
electrónica [www.vevor.com/support](http://www.vevor.com/support)

# VEVOR<sup>®</sup>

## TOUGH TOOLS, HALF PRICE

Wsparcie techniczne i certyfikat gwarancji elektronicznej [www.vevor.com/support](http://www.vevor.com/support)

### NARZĘDZIA DO PRZECHOWYWANIA NA DRZWIACH I DACHU JEEP

MODEL: GMZJ01

Nadal staramy się oferować Państwu narzędzia w konkurencyjnych cenach. „Oszczędzaj połowę”, „Połowa ceny” lub inne podobne wyrażenia używane przez nas stanowią jedynie szacunkowe oszczędności, jakie możesz uzyskać, kupując u nas określone narzędzia w porównaniu z głównymi markami i niekoniecznie oznaczają one objęcie wszystkich kategorii oferowanych przez nas narzędzi. Uprzejmie przypominamy, aby przy składaniu zamówienia dokładnie sprawdzić, czy faktycznie oszczędzasz połowę w porównaniu z głównymi markami.

**VEVOR**<sup>®</sup>  
TOUGH TOOLS, HALF PRICE

DRZWI I DACH JEEP

NARZĘDZIA DO MAGAZYNOWANIA

MODEL: GMZJ01



POTRZEBUJESZ POMOCY? SKONTAKTUJ SIĘ Z NAMI!

Masz pytania dotyczące produktu? Potrzebujesz wsparcia technicznego? Skontaktuj się z nami:  
Wsparcie

techniczne i certyfikat E-Gwarancji [www.vevor.com/support](http://www.vevor.com/support)

To jest oryginalna instrukcja, przed użyciem należy uważnie przeczytać wszystkie instrukcje. VEVOR zastrzega sobie jasną interpretację naszej instrukcji obsługi. Wygląd produktu będzie zależał od produktu, który otrzymałeś. Prosimy o wybaczenie, że nie poinformujemy Cię ponownie, jeśli w naszym produkcie pojawią się jakiegokolwiek aktualizacje technologiczne lub oprogramowania.

## ŚRODKI OSTROŻNOŚCI

- Podczas instalacji i użytkowania należy nosić rękawice ochronne, aby zapobiec uszkodzeniu dłoni. urazy.
- Podczas usuwania opakowania za pomocą noża do cięcia pudeł lub innych ostrych narzędzi należy zachować szczególną ostrożność. uważaj, aby nie skaleczyć siebie i innych wokół ciebie.
- Upewnij się, że pojazd jest w stabilnym stanie zaparkowanym podczas instalacji. Podnieś Zaciągnij hamulec ręczny i w razie konieczności podłóż kliny pod koła, aby zapobiec ślizganiu się pojazdu.
- Podczas dokręcania nakrętek i podkładek należy zwrócić uwagę na odpowiednią siłę dokręcania. Unikaj uszkodzenia części lub zerwania gwintów na skutek stosowania nadmiernej siły.

## OPIS PRODUKTU

Ten produkt jest specjalnie zaprojektowany do modeli Jeep Wrangler i Unlimited JK z lat 07-17, służy do przewożenia i przechowywania drzwi i dachów. Główny wspornik i wsporniki boczne współpracują, aby utworzyć stabilną konstrukcję nośną, która może mocno utrzymać drzwi i dachy. Czarna pianka i pianka EVA skutecznie amortyzują i zapobiegają zarysowaniom i uszkodzenia części pojazdu podczas transportu i przechowywania. Połączenie koła z hamulcami i bez hamulców umożliwiają elastyczne i precyzyjne poruszanie się pozycjonowanie w różnych miejscach. Nakrętki kołpakowe i podkładki zabezpieczające zapewniają stabilność ogólna struktura, zapewniająca właścicielom Jeepów wygodę, bezpieczeństwo i wydajność rozwiązanie do modyfikacji pojazdów, napraw, długoterminowego przechowywania części i innych scenariusze.

Kompatybilne modele pojazdów: Jeep Wrangler , JK JL, Gladiator JT 2007- 2023

JK JL , Gladiator JT

## PARAMETRY PRODUKTU

Nazwa/ilość SN		zdjęcie
1	Główny korpus A * 1 szt.	
2	Główny korpus B * 1 szt.	
3	Rura łącząca * 2 SZT.	
4	Guma ochronna * 4 szt.	
5	Stały wspornik * 4 szt.	
6	kół bez hamulców * 2 SZT.	
7	kół z hamulcami * 2 SZT.	
8	Nakrętka z łbem gniazdowym sześciokątnym Śruba M8 * 55/16 SZT.	
9	Nakrętka sześciokątna M8/16 szt.	
10	Podkładek płaskich M8/16 szt.	
11	Podkładka sprężysta M8/16 szt.	
12	Nakrętka kołpakowa M10/4 szt.	
13	Podkładka zabezpieczająca * 4 SZT.	
14	Guma antykolizyjna (Wstępnie zainstalowany) * 4 szt.	
15	Korek gumowy kwadratowy (Wstępnie zainstalowany) * 8 SZT.	
16	Instrukcja obsługi * 1 szt.	

## INSTRUKCJA INSTALACJI

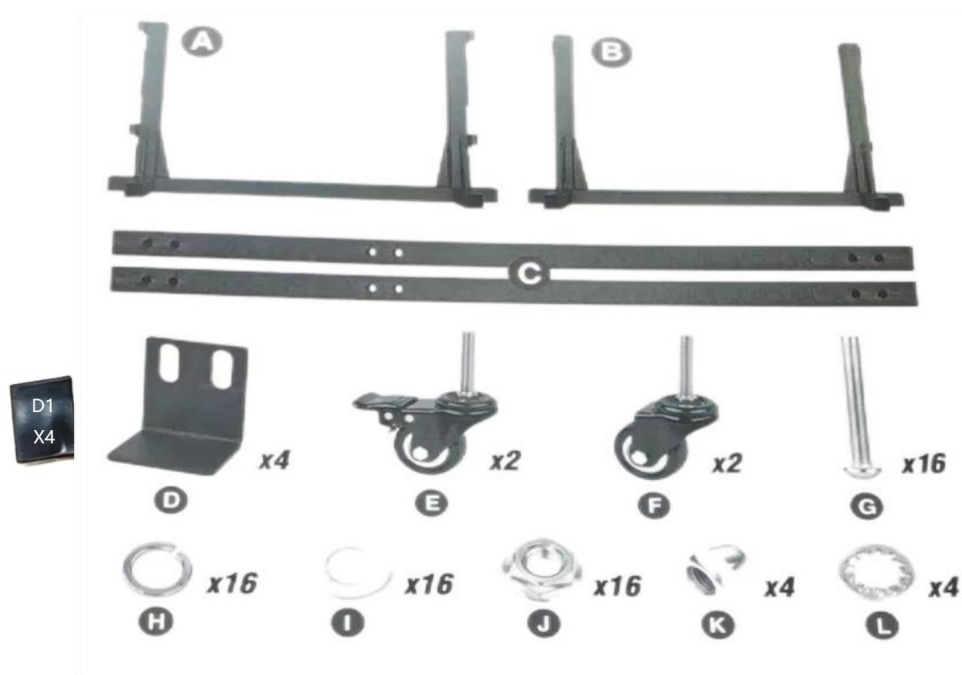

1. Połącz części „A”, „B” i „C” w następujący sposób (otwór zaznaczony kółkiem w pobliżu części „B”).

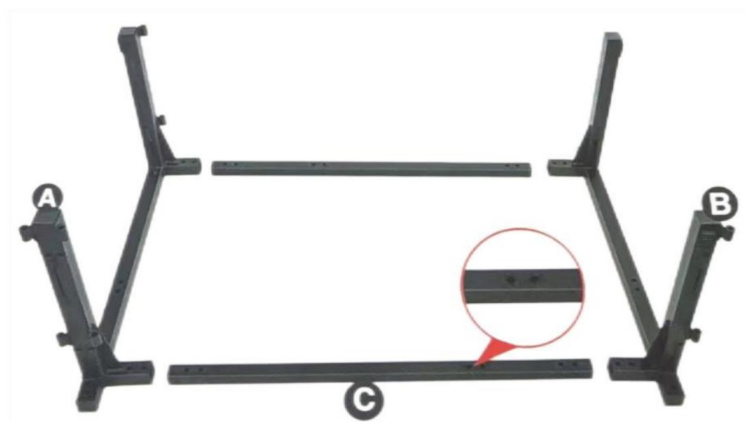

2. Dokręć części „A”, „B” i „C” za pomocą części „G”, „H”, „I” i „J”.

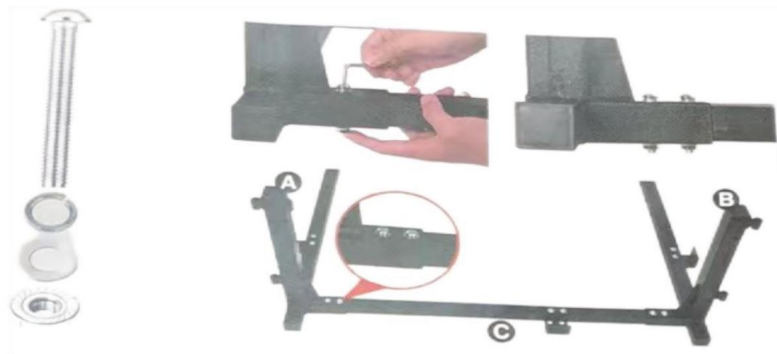

3. Zamontuj część „D+ (przyklej D1 do wewnętrznej strony D, aby zabezpieczyć przedmioty)” i zablokuj ją za pomocą części „G”, „H” i „J”.



4. Zamontuj części „E” i „F” i zablokuj je częścią „K”.



## INSTRUKCJA KONSERWACJI PRODUKTU

- Regularnie sprawdzaj, czy połączenia każdej części są luźne. Jeśli są luźne, dokręć ich na czas przy użyciu odpowiednich narzędzi.
- Delikatnie przetrzyj powierzchnię produktu wilgotną ściereczką, aby usunąć kurz i plamy i utrzymuj czysty wygląd.
- Unikaj stosowania żrących środków czyszczących, aby zapobiec uszkodzeniu materiału produktu.
- W przypadku dłuższego nieużywania urządzenia należy je przechowywać w suchym i wentylowanym miejscu, zapobiegając rdzewieniu, starzeniu się i odkształcaniu części.

**VEVOR**<sup>®</sup>  
**TOUGH TOOLS, HALF PRICE**

Wsparcie techniczne i certyfikat gwarancji  
elektronicznej [www.vevor.com/support](http://www.vevor.com/support)

# VEVOR<sup>®</sup>

## TOUGH TOOLS, HALF PRICE

Technische ondersteuning en e-garantiecertificaat [www.vevor.com/support](http://www.vevor.com/support)

## JEEP DEUR EN DAK OPBERGGEREEDSCHAP

MODEL: GMZJ01

Wij streven er voortdurend naar om u gereedschappen tegen concurrerende prijzen te leveren. "Save Half", "Half Price" of andere soortgelijke uitdrukkingen die wij gebruiken, geven alleen een schatting weer van de besparingen die u kunt behalen door bepaalde gereedschappen bij ons te kopen in vergelijking met de grote topmerken en betekent niet noodzakelijkerwijs dat alle categorieën gereedschappen die wij aanbieden, worden gedekt. Wij herinneren u eraan om zorgvuldig te controleren of u daadwerkelijk de helft bespaart in vergelijking met de grote topmerken wanneer u een bestelling bij ons plaatst.

# VEVOR<sup>®</sup>

TOUGH TOOLS, HALF PRICE

## JEEP DEUR EN DAK

OPSLAGGEREEDSCHAP

MODEL: GMZJ01



**HULP NODIG? NEEM CONTACT MET ONS OP!**

Heeft u vragen over het product? Heeft u technische ondersteuning nodig? Neem dan gerust contact met

ons op: **Technische ondersteuning en E-garantiecertificaat**  
**[www.vevor.com/support](http://www.vevor.com/support)**

Dit is de originele instructie, lees alle handleidingen zorgvuldig door voordat u het product gebruikt. VEVOR behoudt zich een duidelijke interpretatie van onze gebruikershandleiding voor. Het uiterlijk van het product is afhankelijk van het product dat u hebt ontvangen. Vergeef ons dat we u niet opnieuw zullen informeren als er technologie- of software-updates voor ons product zijn.

## VEILIGHEIDSMATREGELEN

- Draag tijdens de installatie en het gebruik beschermende handschoenen om handletsel te voorkomen.

verwondingen.

- Wees uiterst voorzichtig bij het gebruik van een stanleymes of andere scherpe gereedschappen om de verpakking te verwijderen.

Wees voorzichtig en voorkom dat u uzelf en de mensen om u heen verwondt.

- Zorg ervoor dat het voertuig tijdens de installatie stabiel geparkeerd staat. Trek de

Zet de handrem aan en gebruik indien nodig wielblokken om te voorkomen dat het voertuig wegglijdt.

- Let bij het vastdraaien van moeren en ringen op de juiste kracht

Voorkom dat onderdelen beschadigd raken of dat de schroefdraad kapotgaat door overmatige kracht.

## PRODUCTBESCHRIJVING

Dit product is speciaal ontworpen voor 07 - 17 Jeep Wrangler en Unlimited JK, gebruikt voor het dragen en opbergen van deuren en daken. De hoofdbeugel en zijbeugels

samenwerken om een stabiele ondersteunende structuur te vormen die de deuren stevig kan vasthouden en daken. Het zwarte schuim en EVA-schuim dempen effectief en voorkomen krassen

en schade aan voertuigonderdelen tijdens het vervoeren en opslaan. De combinatie van

wielen met en zonder remmen maken een soepele beweging en nauwkeurige

positionering op verschillende locaties. De dopmoeren en borgringen zorgen voor de stabiliteit van

de algehele structuur, waardoor Jeep-eigenaren een handige, veilige en efficiënte

oplossing voor voertuigmodificatie, reparatie, langdurige opslag van onderdelen en andere

scenario's.

**Compatibele voertuigmodellen: Jeep Wrangler , JK JL, Gladiator JT 2007-2023**

**JK JL , Gladiator JT**

## PRODUCTPARAMETERS

SN	Naam/Hoeveelheid	afbeelding
1	Hoofddeelte A * 1 STUKS	
2	Hoofdlichaam B * 1 STUKS	
3	Verbindingsbuis * 2 STUKS	
4	Beschermend rubber * 4 STUKS	
5	Vaste beugel * 4 STUKS	
6	wielen zonder remmen * 2 STUKS	
7	wielen met remmen * 2 STUKS	
8	Zeskantige inbuskopdop Schroef M8 * 55/16 STUKS	
9	Zeskantmoer M8/16 stuks	
10	Vlakke sluitringen M8/16 stuks	
11	Veerring M8/16 STUKS	
12	Dopmoer M10/4 STUKS	
13	Borgring * 4 STUKS	
14	Antibotsingsrubber (Vooraf geïnstalleerd) * 4 STUKS	
15	Vierkante rubberen plug (Vooraf geïnstalleerd) * 8 STUKS	
16	Gebruiksaanwijzing * 1 STUKS	

## INSTALLATIE-INSTRUCTIES

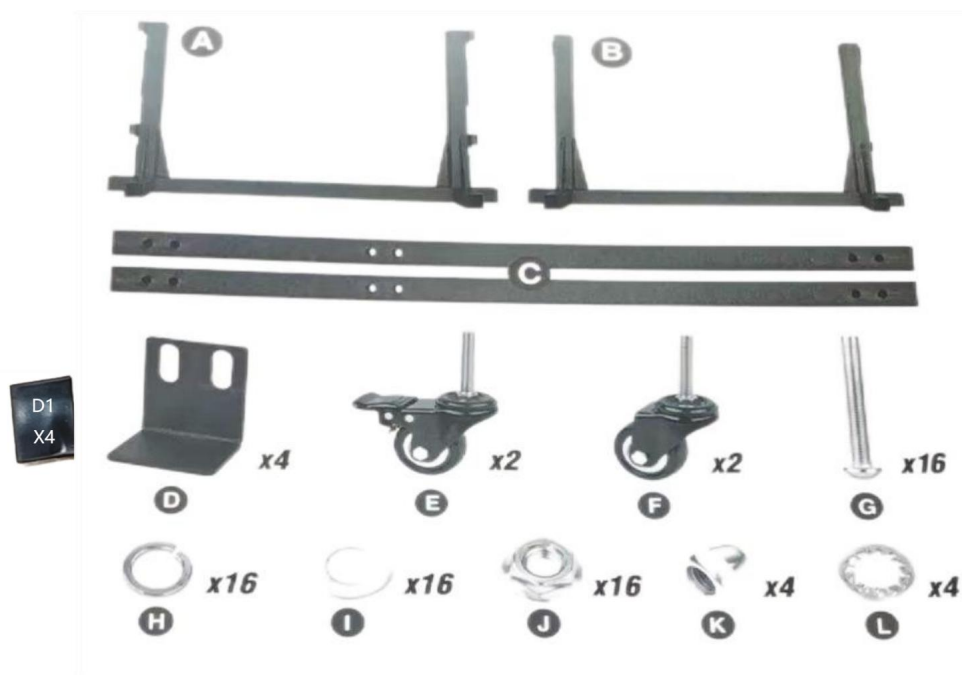

1. Verbind de onderdelen "A", "B" en "C" op de volgende manier met elkaar (het gat omcirkeld bij onderdeel "B").



2. Draai de onderdelen "A", "B" en "C" vast met de onderdelen "G", "H", "I" en "J".

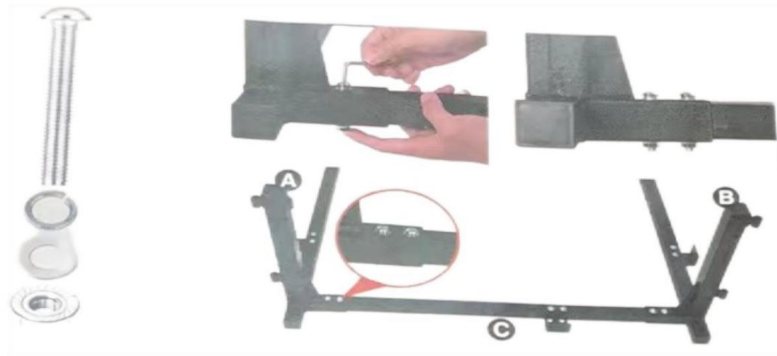

3. Installeer onderdeel "D+ (plak D1 aan de binnenkant van D om de items te beschermen)" en vergrendel het met onderdelen "G", "H" en "J".

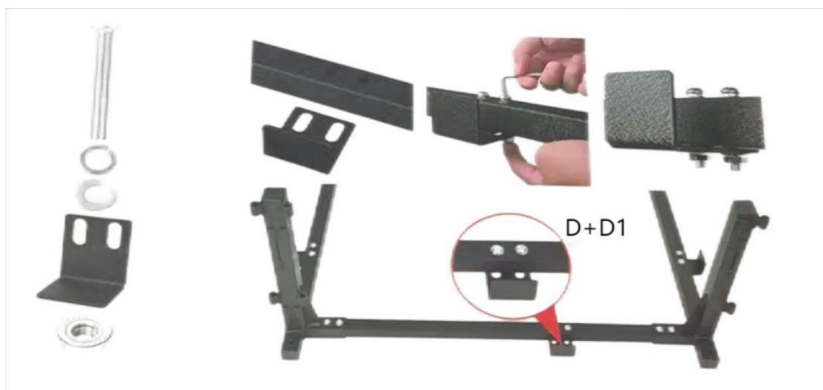

4. Monteer de onderdelen "E" en "F" en vergrendel ze met onderdeel "K".



## PRODUCTONDERHOUDSINSTRUCTIES

- Controleer regelmatig of de verbindingen van elk onderdeel los zitten. Als ze los zitten, draai ze dan vast.   
hen op tijd met de juiste hulpmiddelen.
- Veeg het oppervlak van het product voorzichtig af met een vochtige doek om stof en vuil te verwijderen.   
vlekken en houdt het uiterlijk schoon.
- Gebruik geen bijtende reinigingsmiddelen om schade aan het materiaal van het product te voorkomen.
- Wanneer u het apparaat langere tijd niet gebruikt, bewaar het dan in een droge en geventileerde omgeving om voorkomen dat onderdelen roesten, verouderen of vervormen.

**VEVOR**<sup>®</sup>  
TOUGH TOOLS, HALF PRICE

Technische ondersteuning en e-  
garantiecertificaat [www.vevor.com/support](http://www.vevor.com/support)

# VEVOR®

## TOUGH TOOLS, HALF PRICE

Teknisk support och e-garanticertifikat [www.vevor.com/support](http://www.vevor.com/support)

### VERKTYG FÖR JEEPDÖRR OCH TAKFÖRVARING

**MODELL: GMZJ01**

Vi fortsätter att vara engagerade i att ge dig verktyg till konkurrenskraftiga priser. "Spara halva", "halva priset" eller andra liknande uttryck som används av oss representerar bara en uppskattning av besparingar du kan dra nytta av att köpa vissa verktyg hos oss jämfört med de stora toppmärkena och betyder inte nödvändigtvis att täcka alla kategorier av verktyg som erbjuds av oss. Du påminns om att noggrant kontrollera när du gör en beställning hos oss om du verkligen sparar hälften i jämförelse med de främsta varumärkena.

# VEVOR®

TOUGH TOOLS, HALF PRICE

JEEP DÖRR OCH TAK

FÖRVARINGSVERKTYG

MODELL: GMZJ01



**BEHÖVER HJÄLP? KONTAKTA OSS!**

Har du produktfrågor? Behöver du teknisk support? Kontakta oss gärna: **Teknisk support och e-garanticertifikat [www.vevor.com/support](http://www.vevor.com/support)**

Detta är den ursprungliga instruktionen, läs alla instruktioner noggrant innan du använder den. VEVOR reserverar sig för en tydlig tolkning av vår användarmanual. Utseendet på produkten är beroende av den produkt du fått. Ursäkta oss att vi inte kommer att informera dig igen om det finns någon teknik eller mjukvaruuppdateringar på vår produkt.

## SÄKERHETSÅTGÄRDER

- Under installation och användning, var noga med att bära skyddshandskar för att förhindra handgrepp skador.
- När du använder en lådskärare eller andra vassa verktyg för att ta bort förpackningar, var extremt var noga med att undvika att skära dig själv och de omkring dig.
- Se till att fordonet är i ett stabilt parkerat tillstånd under installationen. Dra upp handbroms och använd vid behov hjulklossar för att förhindra att fordonet glider.
- Var uppmärksam på lämplig kraft när du drar åt muttrar och brickor  
Undvik att skada delar eller ta bort trådar på grund av överdriven kraft.

## PRODUKTBESKRIVNING

Denna produkt är speciellt designad för 07 - 17 Jeep Wrangler och Unlimited JK, som används för att bära och förvara dörrar och tak. Huvudfästet och sidofästen samarbeta för att bilda en stabil stödstruktur som stadigt kan hålla dörrarna och tak. Det svarta skummet och EVA-skummet dämpar och förhindrar repor effektivt och skador på fordonsdelar under transport och förvaring. Kombinationen av hjul med bromsar och utan bromsar underlättar flexibel rörelse och precision positionering på olika platser. Lockmutterna och låsbrickorna säkerställer stabiliteten av den övergripande strukturen, vilket ger jeepägare en bekväm, säker och effektiv lösning för fordonsmodifiering, reparation, långtidsförvaring av delar och annat scenarier.

**Kompatibla fordonsmodeller: Jeep Wrangler yJK JLyGladiator JT 2007-2023**

**JK JL , Gladiator JT**

## PRODUKTPARAMETRAR

SN	Namn/kvantitet	bild
1	Huvudkropp A * 1 st	
2	Huvuddel B * 1 st	
3	Anslutningsrör * 2 st	
4	Skyddsgummi * 4 st	
5	Fast fäste * 4 st	
6	hjul utan bromsar * 2 st	
7	hjul med bromsar * 2 st	
8	Sexkantslock med insex Skruv M8 * 55/16 st	
9	Sexkantmutter M8/16 ST	
10	vanlig bricka M8/16 ST	
11	fjäderbricka M8/16 ST	
12	Mutter M10/4 st	
13	Låsbricka * 4 st	
14	Antikollisionsgummi (Förinstallerad) * 4 st	
15	Fyrkantig gummiplugg (Förinstallerad) * 8 st	
16	Bruksanvisning * 1 st	

## INSTALLATIONSINSTRUKTIONER

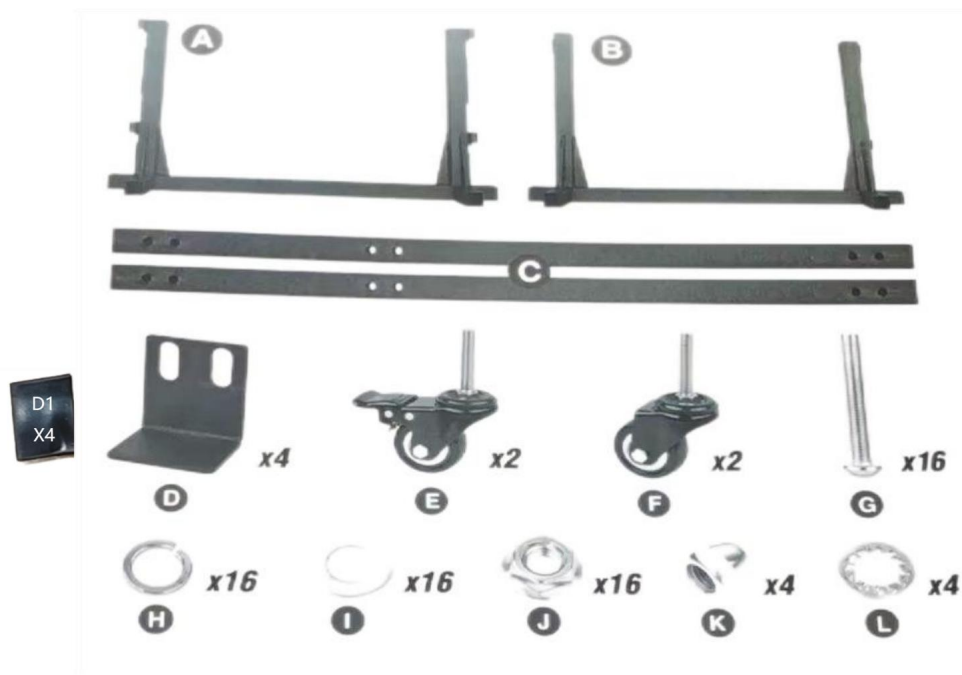

1. Koppla ihop delarna "A", "B" och "C" på följande sätt (hålet inringat nära del "B").



2. Dra åt delarna "A", "B" och "C" med delarna "G", "H", "I" och "J".

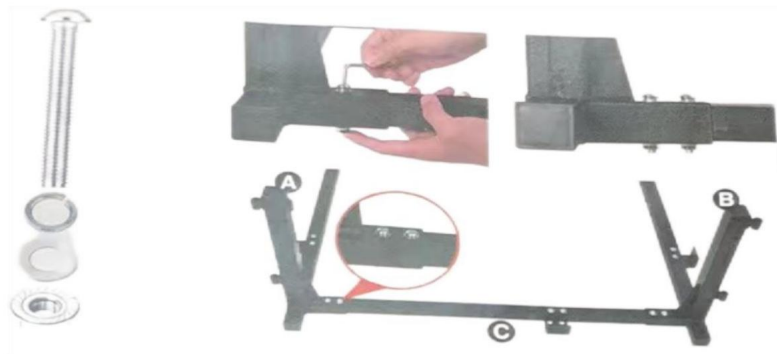

3. Installera del "D+(Stick D1 på insidan av D för att skydda föremålen.)" och lås den med delarna "G", "H" och "J".



4. Montera delarna "E" och "F" och lås dem med delen "K".



## UNDERHÅLLSINSTRUKTIONER FÖR PRODUKTEN

- Kontrollera regelbundet om anslutningarna till varje del är lösa. Om den är lös, dra åt dem i tid med lämpliga verktyg.
- Torka försiktigt av produktens yta med en fuktig trasa för att ta bort damm och fläckar och håll utseendet rent.
- Undvik att använda frätande rengöringsmedel för att förhindra skador på produktens material.
- När den inte används under en längre tid, förvara den i en torr och ventilerad miljö förhindra att delar rostar, åldras eller deformeras.

**VEVOR**<sup>®</sup>  
TOUGH TOOLS, HALF PRICE

Teknisk support och e-garanticertifikat  
[www.vevor.com/support](http://www.vevor.com/support)