



blumfeldt

Fairmont Smart

Heizkörper

Radiator

Radiateur

Radiator

Radiatore

10045588 10045589



Sehr geehrter Kunde,

wir gratulieren Ihnen zum Erwerb Ihres Gerätes. Lesen Sie die folgenden Hinweise sorgfältig durch und befolgen Sie diese, um möglichen Schäden vorzubeugen. Für Schäden, die durch Missachtung der Hinweise und unsachgemäßen Gebrauch entstehen, übernehmen wir keine Haftung. Scannen Sie den folgenden QR-Code, um Zugriff auf die aktuellste Bedienungsanleitung und weitere Informationen rund um das Produkt zu erhalten:



ES	Escanee el código QR para descargar el manual de instrucciones más reciente en su idioma.
FR	Scannez le QR code pour télécharger le mode d'emploi à jour dans votre langue.
IT	Scansionate il codice QR per scaricare il manuale d'uso attuale nella vostra lingua.

English 27
Français 49
Italiano 71
Español 93

INHALTSVERZEICHNIS

Sicherheitshinweise	4
Erforderliche Werkzeuge	5
Lieferumfang	5
Installation des Thermostats	6
Installation des Heizkörpers	7
Reinigung und Pflege des Heizkörpers	10
Bedienung des Thermostats	11
Gerätesteuerung per Smartphone	20
Interne Parametereinstellung	22
Spezielle Entsorgungshinweise für Verbraucher in Deutschland	24
Produktdatenblatt	26
Hinweise zur Entsorgung	28
Konformitätserklärung	28

TECHNISCHE DATEN

Artikelnummer	10045588	10045589
Maße des Heizkörpers (H x B)	80 x 45 cm	107 x 50 cm
Stromversorgung (Thermostat)	230 V ~ 50 Hz	

SICHERHEITSHINWEISE

- Befolgen Sie die Installationsanweisungen sorgfältig, um sicherzustellen, dass das Gerät ordnungsgemäß an der Wand befestigt ist.
- Um eine mögliche Brandgefahr zu vermeiden, ist es wichtig, dass das Gerät in Übereinstimmung mit den in der Anleitung angegebenen Vorgaben montiert wird.
- Der Heizkörper ist nur für die Verwendung in Innenräumen vorgesehen. Stellen Sie den Heizkörper nicht in einer Dusche, einem Dampfbad oder an einem anderen Ort auf, an dem das Gerät Wasser ausgesetzt sein könnte.





Hinweise zur Kindersicherheit

- Beachten Sie, dass Sie für die Sicherheit Ihres Kindes zu Hause zu 100 % selbst verantwortlich sind. Sobald der Heizkörper installiert ist, kann er zu einer Gefahr für Kinder werden, da
 - a) dieser Heizkörper nicht dafür ausgelegt ist, unangemessenes zusätzliches Gewicht, wie das eines Kindes, zu tragen, und
 - b) der Heizkörper während des Gebrauchs heiß wird.
- Aus diesem Grund dürfen Kinder nicht auf dem Heizkörper oder den Heizschienen klettern, danach greifen oder damit spielen, da dies zu Unfällen oder Verletzungen führen kann, z. B. durch Hitze, Herunterfallen oder Abreißen des Heizkörpers von der Wand.



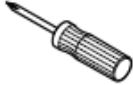

Hinweise zur Installation

- Beachten Sie alle örtlichen Vorschriften für Sanitärinstallationen und Gebäude.
- Schließen Sie die Hauptwasserleitung.
- Lesen Sie diese Anleitung sorgfältig durch, um eine ordnungsgemäße Installation sicherzustellen.
- Vergewissern Sie sich, dass die nachfolgend aufgeführten Teile im Lieferumfang enthalten sind.

ERFORDERLICHE WERKZEUGE

		
Schraubendreher	Bleistift	
		
Handschuhe	Bandmaß	
		
Wasserwaage	Elektrische Bohrmaschine	Malervlies

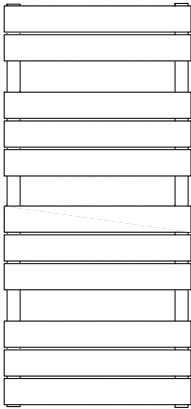
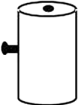
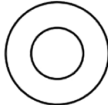
LIEFERUMFANG

Heizkörper (1x)		Lange Schraube (4x)	Dübel (4x)
10045588	10045589		
		Wandhalterung (4x)	Gummischeibe (2x)
			
		PTFE-Band	Schraubenschlüssel
			

INSTALLATION DES THERMOSTATS

Hinweis: Trennen Sie das Gerät von der Stromversorgung, bevor Sie mit der Installation oder Wartung fortfahren.

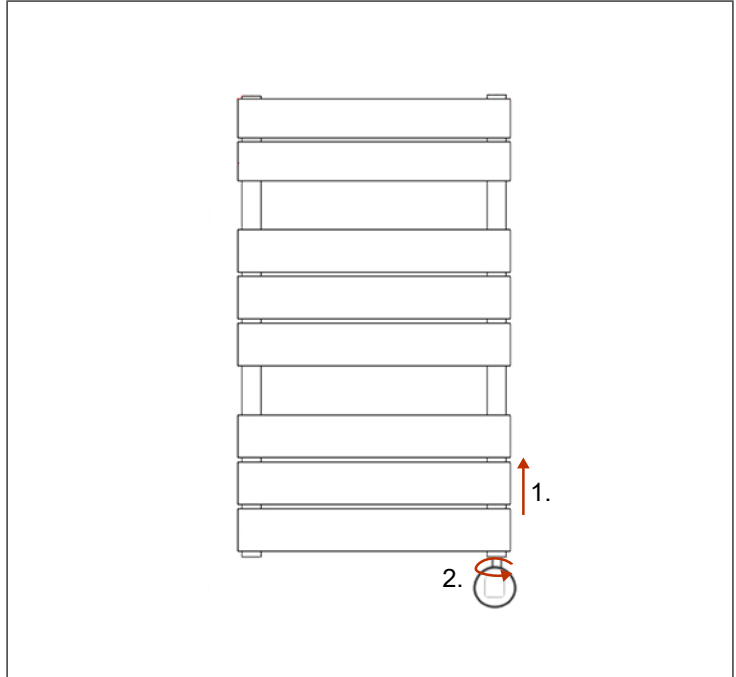

- Lösen Sie die Schraube an einer Unterseite des Heizkörpers.
- Setzen Sie das Thermostat in die Gewindeöffnung an der Unterseite des Heizkörpers ein.
- Drehen Sie das Thermostat, bis es vollständig im Heizkörper befestigt ist.

INSTALLATION DES HEIZKÖRPERS

Schritt 1

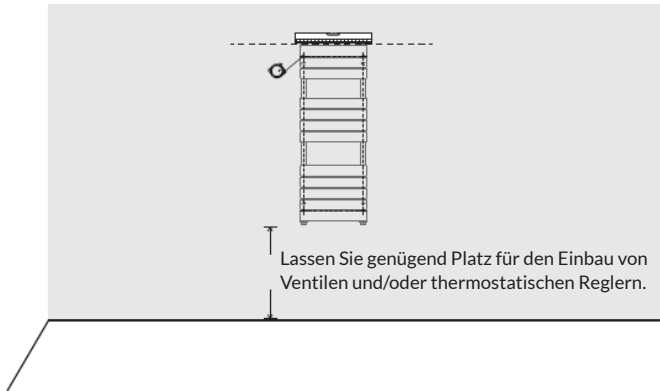

- Positionieren Sie den Heizkörper an der gewünschten Stelle, prüfen Sie die waagerechte Ausrichtung und markieren Sie vier gleiche Positionen für die Halterungen.
- Achten Sie darauf, dass der Heizkörper senkrecht montiert wird.
- Legen Sie vor der Installation ein Malervlies auf den Boden, um den Verlust von Kleinteilen zu vermeiden.

Schritt 2

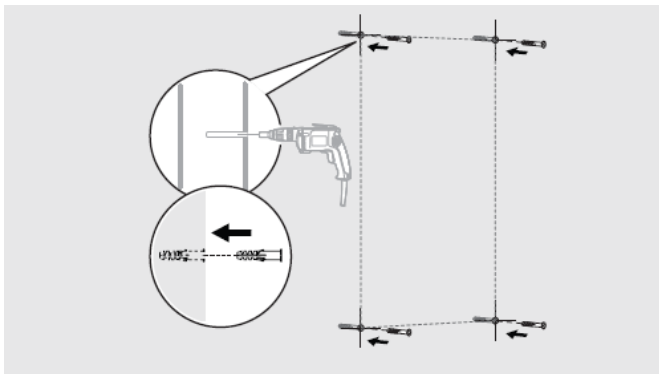

- Bohren Sie Löcher in die Wand und setzen Sie Dübel ein.

Hinweis: Für Zwischendecken oder Ständerwände können Sie in einem Baumarkt andere Befestigungen erwerben.

Schritt 3

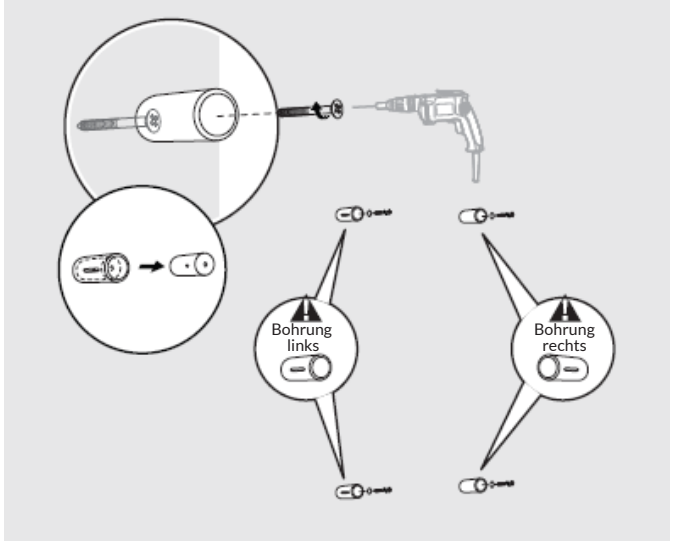

- Trennen Sie die beiden Halterungsteile und befestigen Sie das größere an der Wand.

Schritt 4

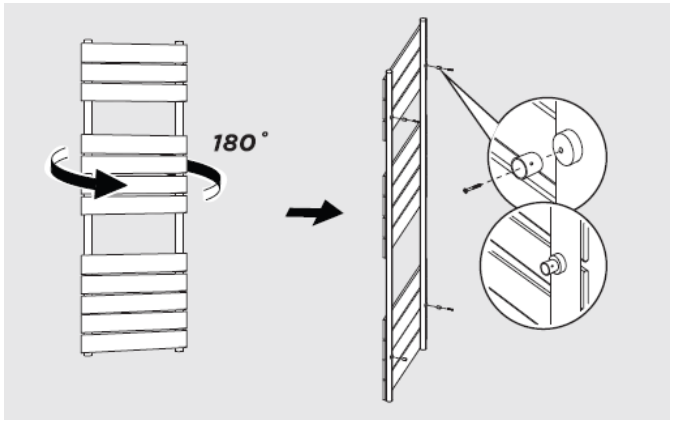

- Befestigen Sie das kleinere Halterungsteil an der Rückseite des Heizkörpers.

Schritt 5

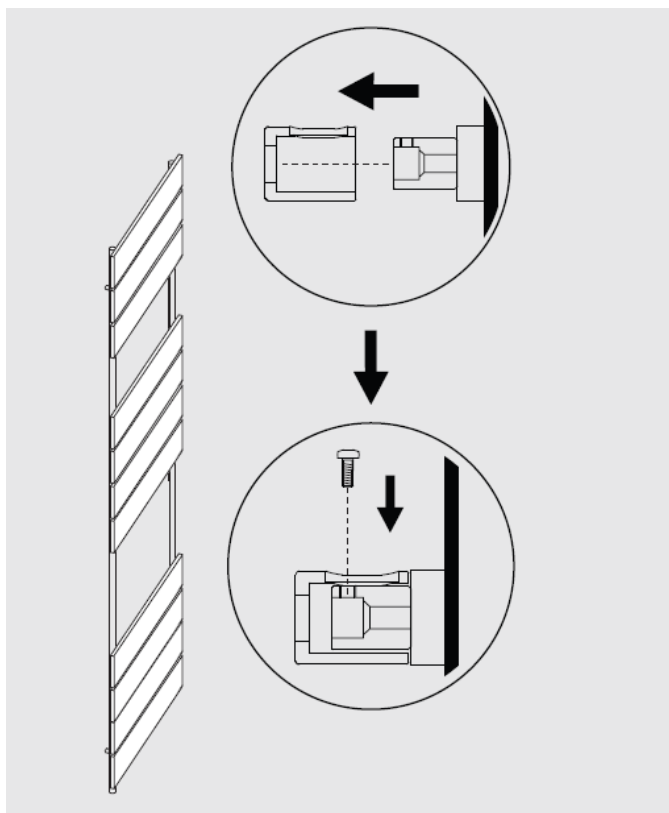

- Bringen Sie den Heizkörper an der Wand an, indem Sie die Halterungen ausrichten, und ziehen Sie die kleine Schraube fest, wenn er in Position ist.

REINIGUNG UND PFLEGE DES HEIZKÖRPERS

- Wischen Sie die Oberfläche mit einem weichen, feuchten Tuch sauber.
- Verwenden Sie niemals Scheuermittel für dieses Produkt, da diese die Oberfläche beschädigen.
- Heizkörper sind aus Stahl gefertigt und sollten daher nicht mit ätzenden oder scheuernden Reinigungsmitteln gereinigt werden.

BEDIENUNG DES THERMOSTATS

Stromversorgung	230 V ~ 50 Hz
Temperatureinstellungen	7-30 °C (Raumtemperatur) 40-80 °C (Heizkörper-Oberflächentemperatur)
Betriebsmodi	Komfort-Modus, Sparmodus, Frostschutz-Modus, wöchentlicher Zeitplan, zeitgesteuerter Heizbetrieb (Oberfläche)

Bedienfeld



Tasten		Anzeigen			
	Ein/Aus		Komfort-Modus		Heizmodus-Timer
	Modus		Sparmodus		Kindersicherung
	Auf (+)		Frostschutz-Modus		Zeit/Temperatur
	Ab (-)		Wochenprogramm		WLAN

Grundfunktionen

- **Einschalten:** Drücken Sie kurz die Ein/Aus-Taste (⏻), um das Thermostat einzuschalten. Wenn das Gerät ausgeschaltet ist, reagiert es nicht auf das Drücken einer anderen Taste und die Uhrzeit wird auf dem Display angezeigt.
- **Moduswechsel:** Drücken Sie kurz die Modus-Taste (↻), um zwischen den verschiedenen Modi in der folgenden Reihenfolge zu wechseln: Komfort-Modus > Sparmodus > Frostschutz-Modus > Zeitschaltuhr-Modus > Heizmodus-Timer > ...

Komfort-Modus

Drücken Sie kurz die Ein/Aus-Taste (⏻), um den Komfort-Modus aufzurufen. Voreingestellt ist eine Raumtemperatur von 22 °C und eine Heizkörper-Oberflächentemperatur von 80 °C. Die Temperatureinstellung für die Heizkörperoberfläche kann im Bereich von 40-80 °C angepasst werden.



Um die Raumtemperatur einzustellen, drücken Sie kurz die Tasten Auf (▲) oder Ab (▼). Die Temperatur kann im Bereich von 7-30 °C in 0,5 °C Schritten angepasst werden. Ein langer Tastendruck beschleunigt das Einstellen.

Sparmodus

Drücken Sie kurz die Modus-Taste (↻), um in den Sparmodus zu wechseln. Voreingestellt ist eine Raumtemperatur von 22 °C und eine Heizkörperoberflächentemperatur von 60 °C. Die Temperatureinstellung für die Heizkörper-Oberfläche kann im Bereich von 40-60 °C angepasst werden.



Um die Raumtemperatur einzustellen, drücken Sie kurz die Tasten Auf (▲) oder Ab (▼). Die Temperatur kann im Bereich von 7-30 °C in 0,5 °C-Schritten angepasst werden. Die maximale Temperatureinstellung darf die des Komfortmodus nicht überschreiten.

Frostschutz-Modus

Drücken Sie kurz die Modus-Taste (✓), um in den Frostschutz-Modus zu wechseln. Die Temperatureinstellung von 7 °C kann nicht verändert werden.

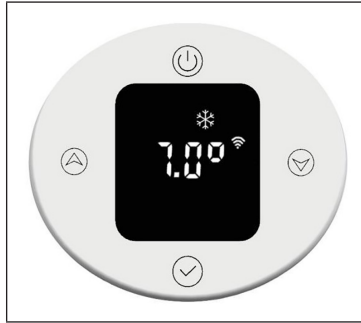

Zeitschaltuhr-Modus

Drücken Sie kurz die Modus-Taste (✓), um in den Zeitschaltuhr-Modus zu wechseln. Bei der ersten Verwendung müssen Sie die Uhrzeit einstellen oder sich mit dem Internet verbinden, um die Zeit automatisch zu aktualisieren. Im Zeitschaltuhr-Modus können Sie die Uhrzeit, den Wochentag und das Wochenprogramm einstellen.



Uhrzeit einstellen

- **Stundeneinstellung:**



Um die Stunde einzustellen, drücken Sie lange die Modus-Taste (✓).

Drücken Sie kurz die Tasten Auf (▲) oder Ab (▼), um die Stundeneinstellung im Bereich von 0-23 h in 1-Stunden-Schritten anzupassen. Nach 30 Sekunden ohne Eingabe wird die Stundeneinstellung automatisch beendet und das Display wechselt in die Minuteneinstellung.



- **Minuteneinstellung:**



Um die Minuten einzustellen, drücken Sie kurz die Modus-Taste .

Drücken Sie kurz die Tasten Auf  oder Ab , um die Minuteneinstellung im Bereich von 0-59 min in 1- Minuten-Schritten anzupassen. Nach 30 Sekunden ohne Eingabe wird die Minuteneinstellung automatisch beendet und das Display wechselt in die Wochentageinstellung.



Wochentag einstellen

Um den Wochentag einzustellen, drücken Sie kurz die Modus-Taste .

Drücken Sie kurz die Tasten Auf  oder Ab , um die Wochentageinstellung im Bereich von 1 bis 7 Tagen in 1-Tages-Schritten anzupassen. Nach 30 Sekunden ohne Eingabe wird die Wochentageinstellung automatisch beendet und das Display wechselt in die Wochenprogramm-Einstellung.



Wochenprogramm einstellen

Anzeigen des Wochenprogramms	
P1	Wochentag (einstellbarer Bereich: 1-7 Tage)
00	Stunde (einstellbarer Bereich: 0-23 Uhr)
	Das Display zeigt das Symbol des aktuellen Betriebsmodus an.

Voreinstellung für P1 bis P5 (Montag bis Freitag)	
	
22:00-5:59 Uhr	Frostschutz-Modus
6:00-7:59 Uhr	Komfort-Modus
8:00-17:59 Uhr	Frostschutz-Modus
18:00-21:59 Uhr	Komfort-Modus



Voreinstellung für P6 bis P7 (Samstag bis Sonntag)

22:00-7:59 Uhr	Frostschutz-Modus
8:00-9:59 Uhr	Komfort-Modus
10:00-16:59 Uhr	Frostschutz-Modus
17:00-21:59 Uhr	Komfort-Modus

Wochenprogramm-Einstellungen anpassen

Drücken Sie kurz die Modus-Taste (↕), um den Modus für den zeitabhängigen Betrieb (Komfort-Modus, Sparmodus, Frostschutz-Modus) auszuwählen. Drücken Sie kurz die Tasten Auf (↗) oder Ab (↘), um die Einstellungen für die Zeit und den Modus anzupassen. Die Zeitspannen-Anzeige wird als leerer Balken angezeigt. Drücken Sie die Taste Auf (↗), um die Zeit um 1 Stunde zu verlängern, die Zeitspannen-Anzeige blinkt. Drücken Sie die Taste Ab (↘), um die Zeit um 1 Stunde zu verkürzen, die Zeitspannen-Anzeige blinkt. Wenn Sie die gewünschten Einstellungen vorgenommen haben, drücken Sie 3 Sekunden lang die Modus-Taste (↕), um die anderen P-Einstellungen (bis P7) vorzunehmen. Drücken Sie erneut die Modus-Taste (↕), um die Wochenprogramm-Einstellungen zu beenden.



Zeitspannen-Anzeige im normalen Betriebsmodus

Im normalen Betriebsmodus wird die eingestellte Zeit angezeigt. Die Zeitspannen-Anzeige  für den Komfort- und den Sparmodus leuchten 3 Sekunden lang auf und erlöschen dann für 1 Sekunde. Die entsprechenden Symbole für den Komfort- oder Sparmodus leuchten auf. Die Zeitspannen-Anzeige  für den Frostschutz-Modus erlischt 3 Sekunden lang und leuchtet dann für 1 Sekunde auf. Das entsprechende Symbol für den Frostschutz-Modus leuchtet auf.



Die entsprechende Zeitspanne (gekennzeichnet durch den roten Pfeil) stellt den Komfort-Modus dar. Während dieses Zeitraums leuchtet die Zeitspannen-Anzeige  drei Sekunden lang auf, dann erlischt sie für eine Sekunde, und das Symbol für den Komfort-Modus leuchtet ebenfalls auf (durch den grünen Pfeil gekennzeichnet).

Betriebsmodus im Zeitschaltuhr-Modus ändern

Im Zeitschaltuhr-Modus ist die aktuelle Uhrzeit zum Beispiel 12:30 Uhr, das Thermostat läuft im Sparmodus. Wenn Sie kurz die Taste Ab  drücken, schaltet der Betriebsmodus vorübergehend in den Komfort-Modus. Drücken Sie noch einmal kurz die Taste Ab , schaltet der Betriebsmodus vorübergehend in den Frostschutz-Modus. Wenn die nächste Zeitspanne 13:00 erreicht ist, wird automatisch der für diese Zeit voreingestellte Betriebsmodus wiederhergestellt.

Heizmodus-Timer (Turbo-Modus)

Drücken Sie kurz die Modus-Taste (↻), um in den Heizmodus-Timer zu wechseln. Voreingestellt sind eine Temperatur von 80 °C und eine Zeitspanne von 2 Stunden.

• Temperatur einstellen

Drücken Sie kurz die Tasten Auf (▲) oder Ab (▼), um die Temperatur im Bereich von 40-80 °C, in 5 °C-Schritten anzupassen. Ein langer Tastendruck beschleunigt das Einstellen.



• Timer einstellen

Drücken Sie 3 Sekunden lang die Modus-Taste (↻), um die Heizzeit einzustellen. Drücken Sie kurz die Tasten Auf (▲) oder Ab (▼), um die Zeit auf 0-8 Stunden einzustellen (0 bedeutet, dass die Timer-Einstellung abgebrochen wird, nach 3 Sekunden wird wieder die Temperatur angezeigt). Ein langer Tastendruck beschleunigt das Einstellen.



Wenn der Timer abgelaufen ist, kehrt das Gerät automatisch in den zuvor eingestellten Betriebsmodus zurück.

Kindersicherung

Drücken Sie 3 Sekunden lang die Tasten Auf (▲) und Ab (▼), um die Kindersicherung einzuschalten. Das Display ist gesperrt und die Anzeige der Kindersicherung  leuchtet auf. Alle Tasten, bis auf die Ein/Aus-Taste (⏻), sind gesperrt.

Um die Kindersicherung auszuschalten, drücken Sie 3 Sekunden lang die Tasten Auf (▲) und Ab (▼). Die Anzeige der Kindersicherung  erlischt.



Frostschutz

Wenn die aktuelle Temperatur beim Abschalten des Geräts unter 7 °C liegt, geht das Gerät in den Frostschutz-Modus über und heizt bei 7 °C. Dadurch kann jegliche Frostgefahr vermieden werden.

Wenn die Heiztemperatur des Geräts 9 °C erreicht, unterbricht das Gerät das Heizen und heizt erst dann weiter, wenn die Temperatur gesunken ist.

Offene-Fenster-Erkennung

Wenn im Heizbetrieb die Umgebungstemperatur innerhalb von 5 Minuten plötzlich um 2 °C sinkt, schaltet das Gerät in den Offene-Fenster-Erkennungs-Modus. Das Gerät hält in diesem Modus eine gleichbleibende Temperatur von 7 °C aufrecht und kehrt nach 60 Minuten in den normalen Heizmodus zurück.

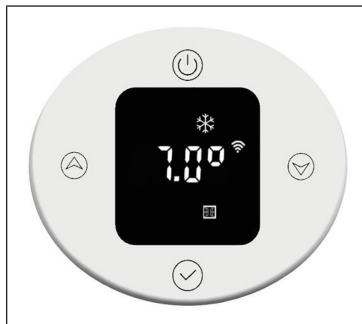

Wenn die Temperatur innerhalb von 5 Minuten erneut um 2 °C abfällt, wechselt das Gerät für weitere 60 Minuten in den Modus mit einer gleichbleibenden Temperatur von 7 °C (siehe nachfolgenden Abschnitt „Interne Parametereinstellungen“ für Einzelheiten zur Einstellung).

GERÄTESTEUERUNG PER SMARTPHONE

Wenn Sie Ihr Blumfeldt-Gerät in Ihr heimisches WLAN einbinden, können Sie es ganz bequem über die dazugehörige Blumfeldt-App bedienen. Die App ermöglicht es Ihnen, nicht nur das Gerät über Ihr Smartphone fernzusteuern, sondern bietet Ihnen zudem Zugang zu Rezepten und weiterführenden Informationen.

Gehen Sie folgendermaßen vor, um Ihr Smartphone mit Ihrem Blumfeldt-Gerät zu verbinden:

1. Laden Sie zuerst die Blumfeldt-App herunter, indem Sie mit Ihrem Smartphone den QR-Code scannen (siehe unten) oder laden Sie diese direkt aus dem App Store oder bei Google Play herunter.
2. Versichern Sie sich, dass Ihr Smartphone mit demselben WLAN-Netzwerk verbunden ist, mit dem Ihr Blumfeldt-Gerät verbunden werden soll.
3. Öffnen Sie die Blumfeldt-App.
4. Melden Sie sich mit Ihrem Konto an. Wenn Sie noch keinen Account haben, registrieren Sie sich in der Blumfeldt-App.
5. Folgen Sie den Anweisungen der App.

App-Download

Verwenden Sie die Scan-Funktion Ihres Handys, um den QR-Code zu scannen, und speichern Sie die App auf Ihrem Smartphone.

Hinweis: Weitere Hinweise zur Bedienung der App und Hilfestellungen zur Herstellung der Verbindung mit Ihrem Gerät liefert Ihnen die App, sobald Sie sie das erste Mal öffnen.



Fehlerbehebung bei Verbindungsproblemen

Wenn Ihr Blumfeldt-Gerät im WLAN nicht gefunden werden kann, überprüfen Sie Folgendes:

1. Das Gerät ist nicht eingesteckt. Stellen Sie sicher, dass Ihr Gerät an eine Steckdose angeschlossen ist.
2. Das Gerät befindet sich nicht im Kopplungsmodus. Stellen Sie sicher, dass die WiFi-Anzeige (LED) auf dem Bedienfeld des Smart-Geräts blinkt, wie in der Anweisung „WiFi-Einstellungen zurücksetzen“ Ihres Smart-Geräts beschrieben (Anweisungen finden Sie in der Regel unter Geräteanschluss).
3. Der WiFi-Zugangspunkt arbeitet nicht auf 2,4 GHz. Vergewissern Sie sich, dass Ihr Zugangspunkt auf dem 2,4-GHz-Band arbeitet und Sie eine eigene SSID auf dem 2,4-GHz-Band haben. Wenn Sie sich über das Betriebsband Ihres Access Points unsicher sind, wenden Sie sich bitte an Ihren Internet-Provider.

Wichtig: Bitte beachten Sie, dass, wenn Ihr WiFi-Router über ein Dualband verfügt - also sowohl im 2,4-GHz- als auch im 5-GHz-Band arbeitet - Sie die SSIDs für jedes Band trennen und die 2,4-GHz-SSID für die Verbindung verwenden müssen.

4. Überprüfen Sie die Firewall-Einstellungen Ihres WiFi-Netzwerks. Die Firewall-Einstellung Ihres WiFi-Netzwerks erlaubt der Blumfeldt-App möglicherweise nicht, die WiFi-Einstellungen auf Ihrem Smart-Gerät zu konfigurieren. Bitte stellen Sie sicher, dass Sie kein öffentliches WiFi-Netzwerk nutzen, z. B. Flughäfen, Wohnheime, Firmen, etc.
5. Unterschiedliche Anmeldedaten im Smartphone und in der App. Stellen Sie sicher, dass die in der Blumfeldt-App eingegebenen WiFi-Anmeldedaten mit denen übereinstimmen, mit denen Ihr Smartphone verbunden ist.

Wenn Sie die oben genannten Punkte befolgt haben und Ihr Smartphone sich immer noch nicht mit der App verbinden kann, wenden Sie sich bitte per E-Mail an uns, um Unterstützung zu erhalten: appsupport@go-bbg.com

INTERNE PARAMETEREINSTELLUNG

Wenn das Thermostat abgeschaltet ist, drücken Sie 10 Sekunden lang die Ein/Aus-Taste (⏻), um die interne Parameter-Einstellung aufzurufen. Drücken Sie kurz die Ein/Aus-Taste (⏻), um zwischen den Einstellungen zu wechseln: F0 Temperatenausgleich > F1 Offene-Fenster-Erkennungsfunktion > F2 Heizkörpertemperatur (Komfort-Modus) > F3 Heizkörpertemperatur (Sparmodus) > F4 WLAN-Einstellungen > Einstellungen beenden.

F0: Temperatenausgleich

Der Temperatenausgleich beträgt standardmäßig 0 °C. Drücken Sie kurz die Tasten Auf (▲) oder Ab (▼), um den Temperatenausgleich einzustellen. Die Temperatenausgleich kann in einem Bereich von 5 °C bis -5 °C in 1 °C-Schritten angepasst werden.



F1: Offene-Fenster-Erkennungsfunktion

Drücken Sie kurz die Tasten Auf (▲) oder Ab (▼), um die Einstellungen der Offene-Fenster-Erkennung aufzurufen. Es stehen 3 Optionen zur Verfügung: „oF“ > „30“ > „60“ > „90“ (voreingestellt ist „oF“).

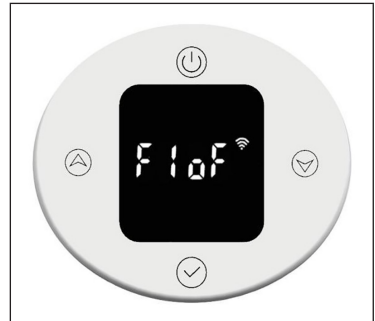

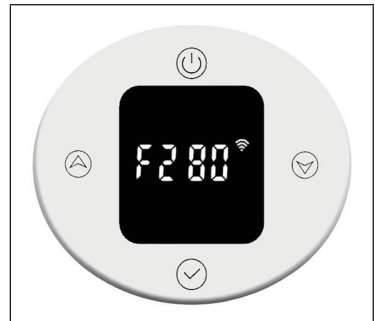

F2: Oberflächentemperatur des Heizkörpers

Drücken Sie kurz die Tasten Auf (▲) oder Ab (▼), um die Temperatur im Bereich von 40-80 °C einzustellen (voreingestellt ist 80 °C).





F3: Oberflächentemperatur des Heizkörpers (Sparmodus)

Drücken Sie kurz die Tasten Auf  oder Ab , um die Temperatur im Bereich von 40-60 °C einzustellen (voreingestellt ist 60 °C).



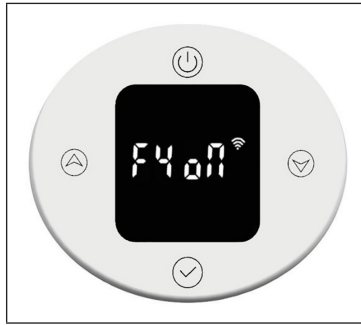

F4: WLAN

Drücken Sie kurz die Tasten Auf  oder Ab , um die WLAN-Einstellungen aufzurufen. „on“ bedeutet, dass WLAN ist eingeschaltet, „oF“ bedeutet, dass es ausgeschaltet ist (voreingestellt ist „on“). Nach erfolgreichem Verbinden mit dem Netzwerk in der App wird die Netzwerkzeit automatisch synchronisiert.



Zurücksetzen auf die Werkseinstellungen

Wenn das Gerät eingeschaltet ist, drücken Sie 10 Sekunden lang die Ein/Aus-Taste , das System startet automatisch und stellt die Werkseinstellungen wieder her. Dies wird 3 Sekunden lang auf dem Display angezeigt, bevor das Gerät ausgeschaltet wird.

Durch Drücken der Ein/Aus-Taste  werden folgende Werkseinstellungen wiederhergestellt: Die Temperatur im Komfort-Modus wird auf 22 °C und im Sparmodus auf 20 °C eingestellt. Die Uhrzeit wird als „00:00“ und der Wochentag als „1“ angezeigt. Für P1-P7 sind die Standardeinstellungen festgelegt. Der Heizmodus-Timer wird auf 80 °C für 2 Stunden Heizen eingestellt. Der Temperatursensoren wird auf 0 gesetzt. Die Offene-Fenster-Erkennungsfunktion wird ausgeschaltet. Die Heizkörper-Oberflächentemperatur wird für den Komfort-Modus auf „80“ und für den Sparmodus-Modus auf „60“ eingestellt. Das WLAN wird eingeschaltet.

Fehlerbeschreibung

Anzeige	Erscheinungsbild	Fehler
Err	Schnittstelle nicht funktionsfähig	Temperatursensor defekt

SPEZIELLE ENTSORGUNGSHINWEISE FÜR VERBRAUCHER IN DEUTSCHLAND

Entsorgen Sie Ihre Altgeräte fachgerecht. Dadurch wird gewährleistet, dass die Altgeräte umweltgerecht verwertet und negative Auswirkungen auf die Umwelt und menschliche Gesundheit vermieden werden. Bei der Entsorgung sind folgende Regeln zu beachten:

- Jeder Verbraucher ist gesetzlich verpflichtet, Elektro- und Elektronikaltgeräte (Altgeräte) sowie Batterien und Akkus getrennt vom Hausmüll zu entsorgen. Sie erkennen die entsprechenden Altgeräte durch folgendes Symbol der durchgestrichenen Mülltonne (WEEE-Symbol). 
- Sie haben Altbatterien und Altakkumulatoren, die nicht vom Altgerät umschlossen sind, sowie Lampen, die zerstörungsfrei aus dem Altgerät entnommen werden können, vor der Abgabe an einer Entsorgungsstelle vom Altgerät zerstörungsfrei zu trennen.
- Bestimmte Lampen und Leuchtmittel fallen ebenso unter das Elektro- und Elektronikgesetz und sind dementsprechend wie Altgeräte zu behandeln. Ausgenommen sind Glühbirnen und Halogenlampen. Entsorgen Sie Glühbirnen und Halogenlampen bitte über den Hausmüll, sofern sie nicht das WEEE-Symbol tragen.
- Jeder Verbraucher ist für das Löschen von personenbezogenen Daten auf dem Elektro- bzw. Elektronikgerät selbst verantwortlich.

Rücknahmepflicht der Vertreiber

Vertreiber mit einer Verkaufsfläche für Elektro- und Elektronikgeräte von mindestens 400 Quadratmetern sowie Vertreiber von Lebensmitteln mit einer Gesamtverkaufsfläche von mindestens 800 Quadratmetern, die mehrmals im Kalenderjahr oder dauerhaft Elektro- und Elektronikgeräte anbieten und auf dem Markt bereitstellen, sind verpflichtet,

1. bei der Abgabe eines neuen Elektro- oder Elektronikgerätes an einen Endnutzer ein Altgerät des Endnutzers der gleichen Geräteart, das im Wesentlichen die gleichen Funktionen wie das neue Gerät erfüllt, am Ort der Abgabe oder in unmittelbarer Nähe hierzu unentgeltlich zurückzunehmen und
2. auf Verlangen des Endnutzers Altgeräte, die in keiner äußeren Abmessung größer als 25 Zentimeter sind, im Einzelhandelsgeschäft oder in unmittelbarer Nähe hierzu unentgeltlich zurückzunehmen; die Rücknahme darf nicht an den Kauf eines Elektro- oder Elektronikgerätes geknüpft werden und ist auf drei Altgeräte pro Geräteart beschränkt.

- Bei einem Vertrieb unter Verwendung von Fernkommunikationsmitteln ist die unentgeltliche Abholung am Ort der Abgabe auf Elektro- und Elektronikgeräte der Kategorien 1, 2 und 4 gemäß § 2 Abs. 1 ElektroG, nämlich „Wärmeüberträger“, „Bildschirmgeräte“ (Oberfläche von mehr als 100 cm²) oder „Großgeräte“ (letztere mit mindestens einer äußeren Abmessung über 50 Zentimeter) beschränkt. Für andere Elektro- und Elektronikgeräte (Kategorien 3, 5 und 6) ist eine Rückgabemöglichkeit in zumutbarer Entfernung zum jeweiligen Endnutzer zu gewährleisten.
- Altgeräte dürfen kostenlos auf dem lokalen Wertstoffhof oder in folgenden Sammelstellen in Ihrer Nähe abgegeben werden: www.take-e-back.de
- Für Elektro- und Elektronikgeräte der Kategorien 1, 2 und 4 bieten wir auch die Möglichkeit einer unentgeltlichen Abholung am Ort der Abgabe an. Beim Kauf eines Neugeräts haben Sie die Möglichkeit, eine Altgerätabholung über die Webseite auszuwählen.
- Batterien können überall dort kostenfrei zurückgegeben werden, wo sie verkauft werden (z. B. Super-, Bau-, Drogeriemarkt). Auch Wertstoff- und Recyclinghöfe nehmen Batterien zurück. Sie können Batterien auch per Post an uns zurücksenden. Altbatterien in haushaltsüblichen Mengen können Sie direkt bei uns von Montag bis Freitag zwischen 08:00 und 16:00 Uhr unter der folgenden Adresse unentgeltlich zurückgeben:

Chal-Tec Fulfillment GmbH
Norddeutschlandstr. 3
47475 Kamp-Lintfort

- Wichtig zu beachten ist, dass Lithiumbatterien aus Sicherheitsgründen vor der Rückgabe gegen Kurzschluss gesichert werden müssen (z. B. durch Abkleben der Pole).
- Finden sich unter der durchgestrichenen Mülltonne auf der Batterie zusätzlich die Zeichen Cd, Hg oder Pb ist das ein Hinweis darauf, dass die Batterie gefährliche Schadstoffe enthält. (»Cd« steht für Cadmium, »Pb« für Blei und »Hg« für Quecksilber.)

Hinweis zur Abfallvermeidung

Indem Sie die Lebensdauer Ihrer Altgeräte verlängern, tragen Sie dazu bei, Ressourcen effizient zu nutzen und zusätzlichen Müll zu vermeiden. Die Lebensdauer Ihrer Altgeräte können Sie verlängern, indem Sie defekte Altgeräte reparieren lassen. Wenn sich Ihr Altgerät in gutem Zustand befindet, könnten Sie es spenden, verschenken oder verkaufen.

PRODUKTDATENBLATT

Modellkennung(en)	1004588						
Angabe	Symbol	Wert	Einheit	Angabe	Einheit		
Wärmeleistung				Nur bei elektrischen Speicher-Einzelraumheizgeräten: Art der Regelung der Wärmezufuhr			
Nennwärmeleistung	P_{nom}	0,6	kW	Manuelle Regelung der Wärmezufuhr mit integriertem Thermostat	k.A.		
Mindestwärmeleistung (Richtwert)	P_{min}	0,6	kW	Manuelle Regelung der Wärmezufuhr mit Rückmeldung der Raum- und/oder Außentemperatur	k.A.		
Maximale kontinuierliche Wärmeleistung	$P_{max,c}$	0,6	kW	Elektronische Regelung der Wärmezufuhr mit Rückmeldung der Raum- und/oder Außentemperatur	k.A.		
Hilfsstromverbrauch				Wärmeabgabe mit Gebläseunterstützung	k.A.		
Bei Nennwärmeleistung (Ventilator-Motor)	$e_{l,max}$	k.A.	kW	Art der Wärmeleistung/Raumtemperaturkontrolle			
Bei Mindestwärmeleistung (Ventilator-Motor)	$e_{l,min}$	k.A.	kW	Einstufige Wärmeleistung, keine Raumtemperaturkontrolle	nein		
Im Bereitschaftszustand	$e_{l,SB}$	0,5	W	Zwei oder mehr manuell einstellbare Stufen, keine Raumtemperaturkontrolle	nein		
				Raumtemperaturkontrolle mit mechanischem Thermostat	nein		
				Mit elektronischer Raumtemperaturkontrolle	nein		
				Mit elektronischer Raumtemperaturkontrolle und Tageszeitregelung	nein		
				Mit elektronischer Raumtemperaturkontrolle und Wochentagsregelung	ja		
				Sonstige Regelungsoptionen			
				Raumtemperaturkontrolle mit Präsenzerkennung	nein		
				Raumtemperaturkontrolle mit Erkennung offener Fenster	ja		
				Mit Fernbedienungsoption	nein		
				Mit adaptiver Regelung des Heizbeginns	nein		
				Mit Betriebszeitbegrenzung	nein		
Mit Schwarzkugelsensor	nein						
Kontaktangaben	Chal-Tec GmbH, Wallstraße 16, 10179, Berlin, Deutschland						

Modellkennung(en)	10045589						
Angabe	Symbol	Wert	Einheit	Angabe	Einheit		
Wärmeleistung				Nur bei elektrischen Speicher-Einzelraumheizgeräten: Art der Regelung der Wärmezufuhr			
Nennwärmeleistung	P_{nom}	0,8	kW	Manuelle Regelung der Wärmezufuhr mit integriertem Thermostat	k.A.		
Mindestwärmeleistung (Richtwert)	P_{min}	0,8	kW	Manuelle Regelung der Wärmezufuhr mit Rückmeldung der Raum- und/oder Außentemperatur	k.A.		
Maximale kontinuierliche Wärmeleistung	$P_{max,c}$	0,8	kW	Elektronische Regelung der Wärmezufuhr mit Rückmeldung der Raum- und/oder Außentemperatur	k.A.		
Hilfsstromverbrauch				Wärmeabgabe mit Gebläseunterstützung	k.A.		
Bei Nennwärmeleistung (Ventilator-Motor)	$e_{l,max}$	k.A.	kW	Art der Wärmeleistung/Raumtemperaturkontrolle			
Bei Mindestwärmeleistung (Ventilator-Motor)	$e_{l,min}$	k.A.	kW	Einstufige Wärmeleistung, keine Raumtemperaturkontrolle	nein		
Im Bereitschaftszustand	$e_{l,SB}$	0,5	W	Zwei oder mehr manuell einstellbare Stufen, keine Raumtemperaturkontrolle	nein		
				Raumtemperaturkontrolle mit mechanischem Thermostat	nein		
				Mit elektronischer Raumtemperaturkontrolle	nein		
				Mit elektronischer Raumtemperaturkontrolle und Tageszeitregelung	nein		
				Mit elektronischer Raumtemperaturkontrolle und Wochentagsregelung	ja		
				Sonstige Regelungsoptionen			
				Raumtemperaturkontrolle mit Präsenzerkennung	nein		
				Raumtemperaturkontrolle mit Erkennung offener Fenster	ja		
				Mit Fernbedienungsoption	nein		
				Mit adaptiver Regelung des Heizbeginns	nein		
				Mit Betriebszeitbegrenzung	nein		
				Mit Schwarzkugelsensor	nein		
Kontaktangaben	Chal-Tec GmbH, Wallstraße 16, 10179, Berlin, Deutschland						

HINWEISE ZUR ENTSORGUNG



Wenn es in Ihrem Land eine gesetzliche Regelung zur Entsorgung von elektrischen und elektronischen Geräten gibt, weist dieses Symbol auf dem Produkt oder auf der Verpackung darauf hin, dass dieses Produkt nicht im Hausmüll entsorgt werden darf. Stattdessen muss es zu einer Sammelstelle für das Recycling von elektrischen und elektronischen Geräten gebracht werden. Durch regelkonforme Entsorgung schützen Sie die Umwelt und die Gesundheit Ihrer Mitmenschen vor negativen Konsequenzen. Informationen zum Recycling und zur Entsorgung dieses Produkts, erhalten Sie von Ihrer örtlichen Verwaltung oder Ihrem Hausmüllentsorgungsdienst.

Dieses Produkt enthält Batterien. Wenn es in Ihrem Land eine gesetzliche Regelung zur Entsorgung von Batterien gibt, dürfen die Batterien nicht im Hausmüll entsorgt werden. Informieren Sie sich über die örtlichen Bestimmungen zur Entsorgung von Batterien. Durch regelkonforme Entsorgung schützen Sie die Umwelt und die Gesundheit Ihrer Mitmenschen vor negativen Konsequenzen.

KONFORMITÄTSERKLÄRUNG

**Hersteller:**

Chal-Tec GmbH, Wallstraße 16, 10179 Berlin, Deutschland.

Importeur für Großbritannien:

Berlin Brands Group UK Limited
PO Box 42
272 Kensington High Street
London, W8 6ND
United Kingdom

Hiermit erklärt Chal-Tec GmbH, dass der Funkanlagentyp Fairmont Smart der Richtlinie 2014/53/EU entspricht. Der vollständige Text der EU-Konformitätserklärung ist unter der folgenden Internetadresse verfügbar: use.berlin/10045588

Dear customer,

Congratulations on your purchase. Please read the following instructions carefully and follow them to prevent potential damage. We accept no liability for damage caused by disregarding the instructions or improper use. Please scan the QR code to access the latest operating instructions and for further information about the product.



CONTENTS

Safety instructions	28
Required tools	29
Scope of delivery	29
Installing the thermostat	30
Installing the radiator	31
Cleaning and care of the radiator	34
Operating the thermostat	35
Device control via smartphone	44
Internal parameter setting	46
Product Data Sheet	48
Disposal considerations	50
Declaration of conformity	50

TECHNICAL DATA

Article number	10045588	10045589
Dimensions of the radiator (H x W)	80 x 45 cm	107 x 50 cm
Power supply (thermostat)	230 V ~ 50 Hz	

SAFETY INSTRUCTIONS

- Follow the installation instructions carefully to ensure that the unit is properly attached to the wall.
- To avoid a possible fire hazard, it is important that the appliance is installed in accordance with the specifications given in the instructions .
- The radiator is intended for indoor use only. Do not place the heater in a shower, steam room or any other place where it may be exposed to water.

Child safety tips

- Please note that you are 100% responsible for the safety of your child at home. As soon as the radiator is installed, it can become a danger for children, as
 - (a) that radiator is not designed to support unreasonable additional weight, such as that of a child; and
 - b) the radiator becomes hot during use.
- For this reason, children must not climb on, reach for or play with the radiator or the heating rails as this can lead to accidents or injuries, e.g. due to heat, falling down or tearing the radiator off the wall.





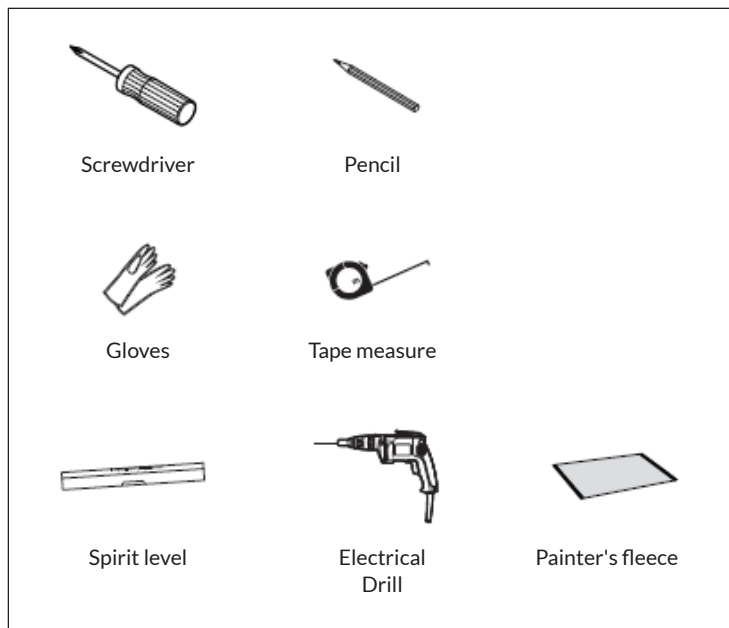

Installation instructions

- Observe all local regulations for sanitary installations and buildings.
- Close the main water pipe.
- Read these instructions carefully to ensure proper installation.
- Make sure that the parts listed below are included in the scope of delivery.

REQUIRED TOOLS

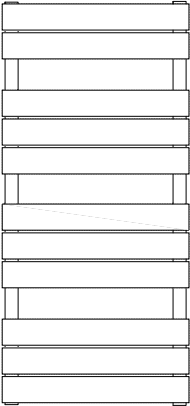

SCOPE OF DELIVERY

Radiator (1x)		Long screw (4x)	Dowel (4x)
10045588	10045589		
		Wall mount (4x)	Rubber washer (2x)
			
		PTFE tape	Wrench
			

INSTALLING THE THERMOSTAT

Note: Disconnect the device from power supply before proceeding with installation or maintenance.

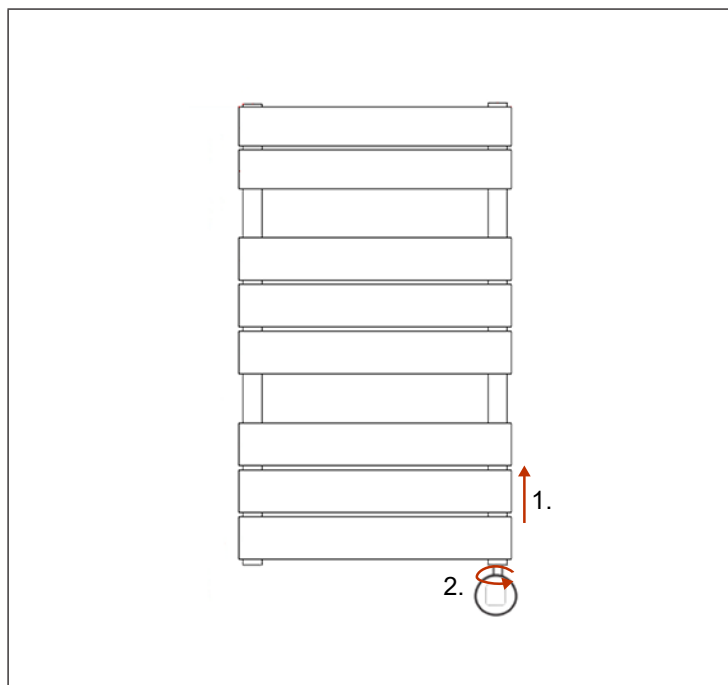

- Loosen the screw on the underside of the radiator.
- Insert the thermostat into the threaded hole at the bottom of the radiator.
- Turn the thermostat until it is fully secured in the radiator.

INSTALLING THE RADIATOR

Step 1

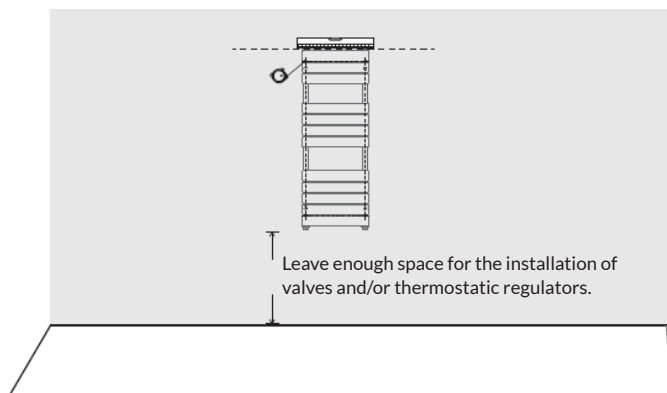

- Position the radiator in the desired place, check the horizontal alignment and mark four equal positions for the brackets.
- Make sure that the radiator is mounted vertically.
- Before installation, place a painter's fleece on the floor to prevent the loss of small parts.

Step 2

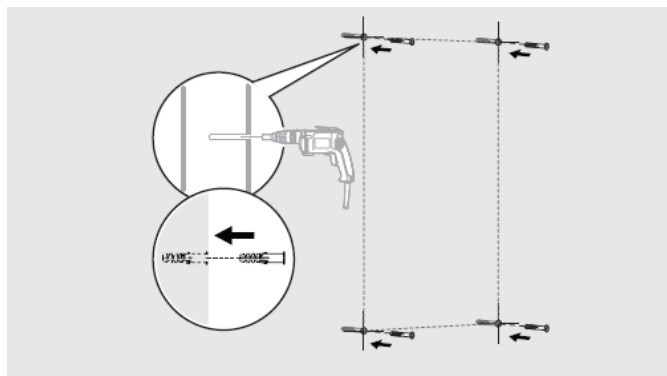

- Drill holes in the wall and insert dowels.

Note: For false ceilings or stud walls, you can purchase other fixings at a DIY store.

Step 3

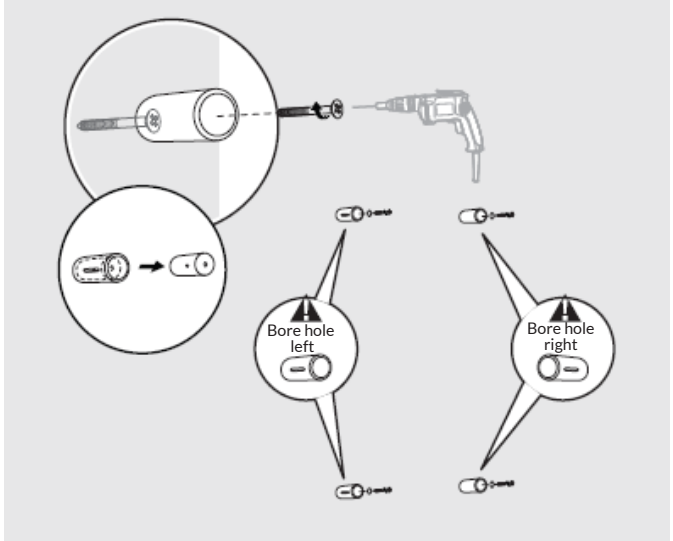

- Separate the two bracket parts and attach the larger one to the wall.

Step 4

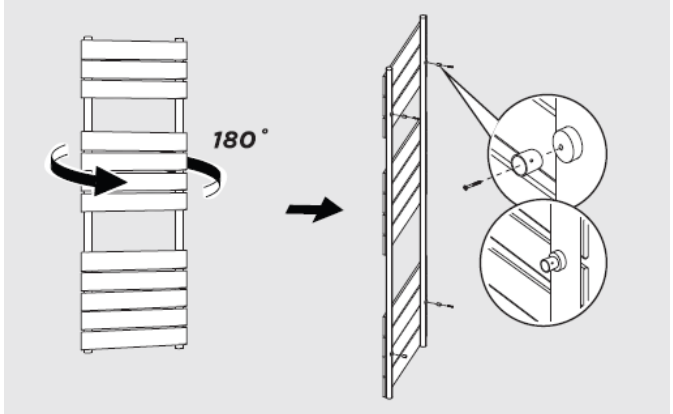

- Attach the smaller bracket piece to the back of the radiator.

Step 5

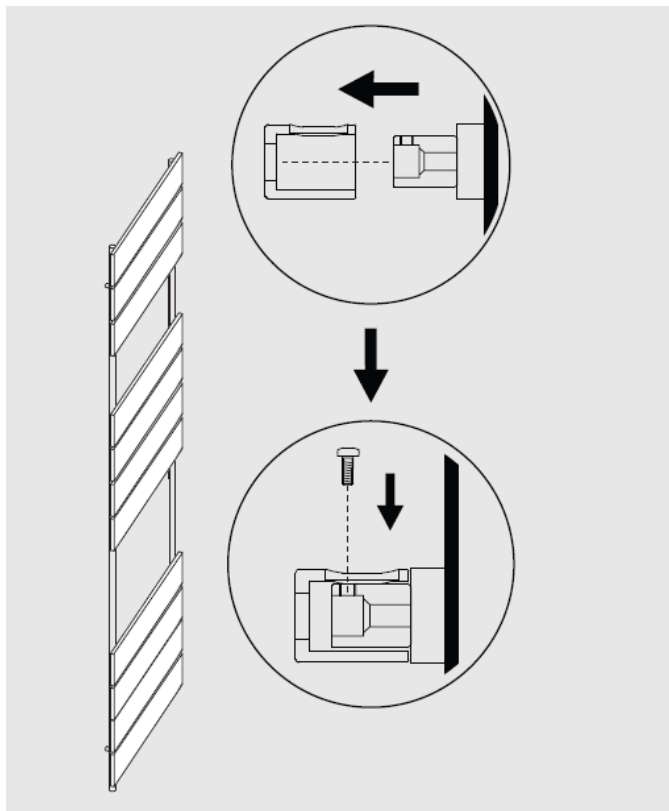

- Attach the radiator to the wall by aligning the brackets and tighten the small screw when it is in position.

CLEANING AND CARE OF THE RADIATOR

- Wipe the surface clean with a soft damp cloth.
- Never use abrasive cleaners on this product as these will damage the surface.
- Radiators are made of steel and should therefore not be cleaned with corrosive or abrasive cleaning agents.

OPERATING THE THERMOSTAT

Power supply	230 V ~ 50 Hz
Temperature settings	7-30 °C (room temperature) 40-80 °C (radiator surface temperature)
Operating modes	Comfort mode, economy mode, frost protection mode, weekly schedule, timed heating mode (surface)

Control panel



Buttons		Displays	
	On/off		Comfort mode
	Mode		Economy mode
	Up (+)		Frost protection mode
	Down (-)		Weekly program
			Heat mode timer
			Child safety lock
			Time / temperature
			WLAN

Basic functions

- **Turn on:** Briefly press the on/off button (⏻) to turn on the thermostat. When the device is switched off, it does not respond to pressing any other button and the time is shown on the display.
- **Mode switching:** Quickly press the mode button (✓) to switch between the different modes in the following order: comfort mode > economy mode > frost protection mode > timer mode > heating mode timer > ...

Comfort mode

Briefly press the on/off button (⏻) to enter comfort mode. The default is a room temperature of 22 °C and a radiator surface temperature of 80 °C. The temperature setting for the radiator surface can be adjusted in the range of 40-80 °C.

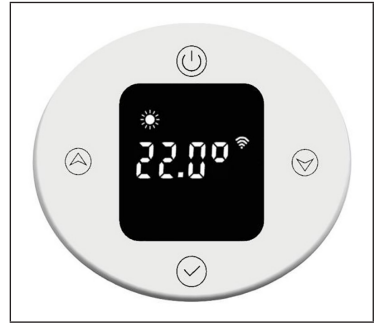

To set the room temperature, briefly press the up (▲) or down (▼) button. The temperature can be adjusted in the range of 7-30 °C in 0.5 °C increments. Pressing and holding the button speeds up the setting.

Economy mode

Briefly press the mode button (✓) to switch to economy mode. A room temperature of 22 °C and a radiator surface temperature of 60 °C are preset. The temperature setting for the radiator surface can be adjusted in the range of 40-60 °C.



To set the room temperature, briefly press the up (▲) or down (▼) button. The temperature can be adjusted in the range of 7-30 °C in 0.5 °C increments. Pressing and holding the button speeds up the setting. The maximum temperature setting must not exceed that of comfort mode.

Frost protection mode

Briefly press the mode button  to switch to frost protection mode. The temperature setting of 7°C cannot be changed.

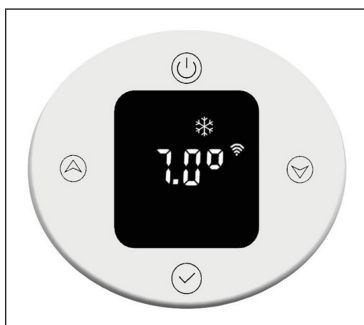

Timer mode



Briefly press the mode button  to switch to timer mode. When using for the first time, you must set the time or connect to the internet to update the time automatically. In the timer mode, you can set the time, the day of the week and the weekly program.



Setting the time

- **Hour setting:**

To set the hour, press and hold the mode button .

Briefly press the up  or down  button to adjust the hour setting in the range of 0-23 h in 1-hour increments. After 30 seconds without input, the hour setting is automatically terminated and the display changes to the minute setting.



- **Minute setting:**

To set the minute, briefly press the mode button (⏸).

Briefly press the up (⏮) or down (⏭) button to adjust the minute setting in the range of 0-59 minutes in 1-minute increments. After 30 seconds without input, the minute setting is automatically terminated and the display changes to the weekday setting.



Weekday setting:

To set the weekday, briefly press the mode button (⏸).

Briefly press the up (⏮) or down (⏭) button to adjust the weekday setting in the range of 1 to 7 days in 1-day increments. After 30 seconds without input, the weekday setting is automatically terminated and the display changes to the week program setting.



Setting weekly program:

View the weekly program	
P1	Day of the week (adjustable range: 1-7 days)
00	Hour (adjustable range: 00:00 - 23:00)
	The display shows the symbol of the current operating mode.

Preset for P1 to P5 (Monday to Friday)	
	
22:00 - 5:59	Frost protection mode
6:00-7:59	Comfort mode
8:00-17:59	Frost protection mode
18:00-21:59	Comfort mode

Preset for P6 to P7 (Saturday to Sunday)

22:00-7:59	Frost protection mode
8:00-9:59	Comfort mode
10:00-16:59	Frost protection mode
17:00-21:59	Comfort mode

Adjusting week program settings

Briefly press the mode button (✓) to select the time-dependent operation mode (comfort mode, economy mode, frost protection mode). Briefly press the up (▲) or down (▼) button to adjust time and mode settings. The time span indicator is shown as an empty bar . Press the up button (▲) to increase the time by 1 hour, and the time span display will flash. Press the down button (▼) to decrease the time by 1 hour, and the time span display will flash. When you have made the desired settings, press the mode button (✓) for 3 seconds to make the other P settings (up to P7). Press the mode button (✓) again to exit the weekly program settings.

Time span display in normal operating mode

The set time is displayed in normal operating mode. The time span displays ■ for comfort and economy modes will light up for 3 seconds and then turn off for 1 second. The corresponding symbols for comfort or economy mode light up.

The time period indicator ■ for the frost protection mode goes out for 3 seconds and then lights up for 1 second. The corresponding symbol for the frost protection mode lights up.



The corresponding period of time (marked by the red arrow) represents the comfort mode. During this period, the time period display ■ will illuminate for three seconds, then turn off for one second and the comfort mode icon will also illuminate (indicated by the green arrow).

Change operating mode in timer mode

For example, in timer mode, the current time is 12:30 and the thermostat runs in economy mode. If you briefly press the down button (⏏), the operating mode temporarily switches to comfort mode. If you briefly press the down button (⏏) again, the operating mode temporarily switches to frost protection mode. When the next time span 13:00 is reached, the operating mode preset for this time is automatically restored.

Heating mode timer (turbo mode)

Briefly press the mode button (✓) to switch to heating mode timer. A temperature of 80 °C and a time span of 2 hours are preset.

- **Setting the temperature**

Briefly press the up (▲) or down (▼) button to adjust the temperature in the range of 40-80 °C, in 5 °C increments. Pressing and holding the button speeds up the setting.

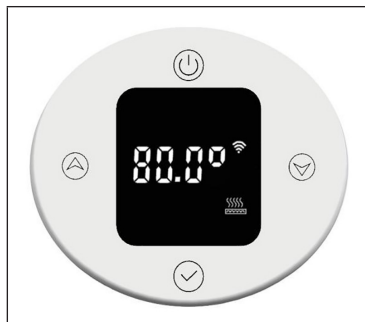





- **Setting the timer**



Press the mode button (✓) for 3 seconds to set the heating time. Briefly press the up (▲) or down (▼) button to set the time to 0-8 hours (0 means the timer setting will be cancelled, after 3 seconds the temperature will be displayed again). Pressing and holding the button speeds up the setting.



When the timer expires, the device automatically returns to the previously set operating mode.

Child safety lock

Press the up  and down  buttons for 3 seconds to turn on the child lock. The display is locked and the child lock indicator  lights up. All buttons except the on/off button  are locked.

To turn off the child lock, press the up  and down  buttons for 3 seconds. The child lock indicator  goes out.

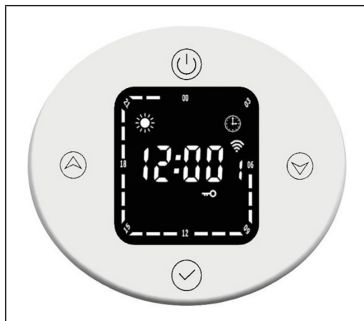

Frost protection

If the current temperature is below 7 °C when the device is switched off, the device will go into frost protection mode and heat at 7 °C. This avoids any risk of frost.

When the heating temperature of the device reaches 9 °C, the device will stop heating and continue heating only after the temperature drops.

Open window detection

In heating mode, if the ambient temperature suddenly drops 2 °C within 5 minutes, the unit will switch to open window detection mode. The device maintains a constant temperature of 7 °C in this mode and returns to normal heating mode after 60 minutes.

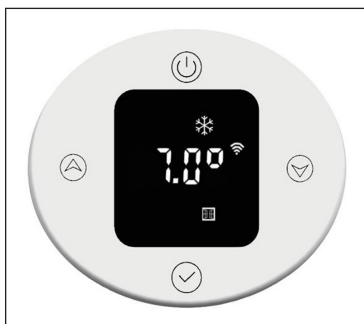

If the temperature drops again by 2 °C within 5 minutes, the device will switch to the constant temperature mode of 7 °C for another 60 minutes (refer to the "Internal Parameter Settings" section below for setting details).

DEVICE CONTROL VIA SMARTPHONE

If you integrate your Blumfeldt device into your home WLAN, you can operate it conveniently via the associated Blumfeldt app. The app not only allows you to control the device remotely via your smartphone, but also gives you access to recipes and further information.

Follow these steps to connect your smartphone to your Blumfeldt appliance:

1. First download the Blumfeldt app by scanning the QR code with your smartphone (see below) or download it directly from the App Store or Google Play.
2. Make sure that your smartphone is connected to the same WiFi network that your Blumfeldt device is to be connected to.
3. Open the Blumfeldt app.
4. Log in with your account. If you don't have an account yet, register in the Blumfeldt app.
5. Follow the instructions in the app.

App download

Use the scan function of your mobile phone to scan the QR code and save the app on your smartphone.

Note: Further instructions on how to use the app and help on how to connect to your device are provided by the app when you open it for the first time.



Troubleshooting connection problems

If your Blumfeldt device cannot be found in the WLAN, check the following:

1. The device is not plugged in. Make sure that your unit is plugged into a power outlet.
2. The unit is not in pairing mode. Make sure that the WiFi indicator (LED) on the control panel of the smart device is flashing as described in the "Reset WiFi settings" instruction of your smart device (instructions can usually be found under Device connection).
3. The WiFi access point does not operate on 2.4 GHz. Make sure your access point is operating on the 2.4 GHz band and that you have your own SSID on the 2.4 GHz band. If you are unsure about the operating band of your access point, please contact your internet provider.

Important: Please note that if your WiFi router has a dual band - i.e. operates in both the 2.4 GHz and 5 GHz bands - you must separate the SSIDs for each band and use the 2.4 GHz SSID for the connection

4. Check the firewall settings of your WiFi network. The firewall setting of your WiFi network may not allow the Blumfeldt App to configure the WiFi settings on your smart device. Please ensure that you do not use a public WiFi network, e.g. airports, dormitories, companies, etc.
5. Different login data in the smartphone and in the app. Make sure that the WiFi login details entered in the Blumfeldt app match those to which your smartphone is connected.

If you have followed the above points and your smartphone still cannot connect to the app, please contact us by email for assistance: appsupport@go-bbg.com

INTERNAL PARAMETER SETTING

When the thermostat is off, press the on/off button (⏻) for 10 seconds to enter the internal parameter setting. Briefly press the on/off button (⏻) to switch between the settings: F0 temperature compensation > F1 open window detection function > F2 radiator temperature (comfort mode) > F3 radiator temperature (economy mode) > F4 WiFi settings > exit settings.

F0: Temperature compensation

The temperature compensation is 0 °C by default. Briefly press the up (⬆) or down (⬇) button to set the temperature compensation. The temperature compensation can be adjusted in a range of 5 °C to -5 °C in 1 °C increments.

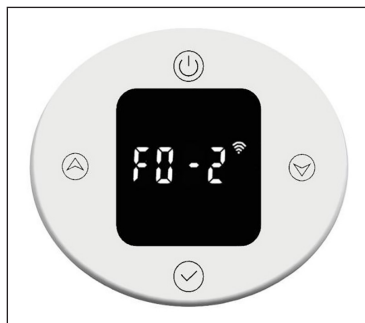

F1: Open window detection function

Briefly press the up (⬆) or down (⬇) button to enter open window detection settings. There are 3 options: oF > 30 > 60 > 90 (default is oF).

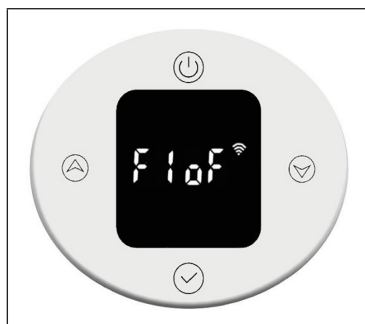

F2: Surface temperature of the radiator

Briefly press the up (⬆) or down (⬇) button to set the temperature in the range of 40-80 °C (default is 80 °C).

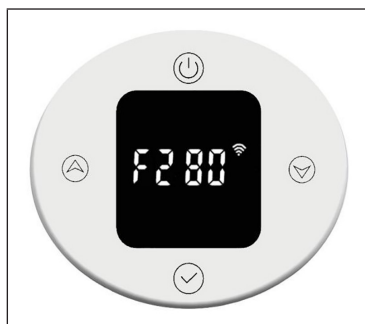

F3: Surface temperature of the radiator (economy mode)

Briefly press the up (▲) or down (▼) button to set the temperature in the range of 40-60 °C (default is 60 °C).

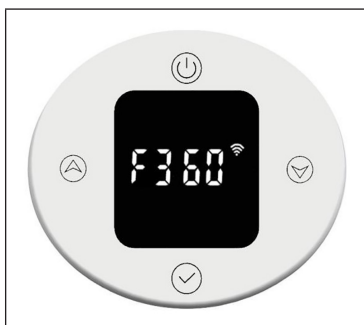

F4: WiFi

Briefly press the up (▲) or down (▼) button to enter WiFi settings. "on" means WiFi is on, "oF" means it is off (default is "on"). After successfully connecting to the network in the app, the network time will be synchronised automatically.

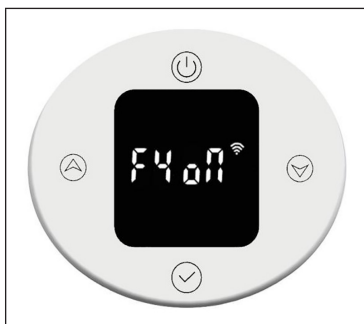

Restoring the factory settings

When the device is on, press and hold the on/off button (⏻) for 10 seconds, the system will automatically boot and restore the factory settings. This will be shown on the display for 3 seconds before the device turns off.

Pressing the on/off button (⏻) restores the following factory settings: The temperature in comfort mode is set to 22 °C and in economy mode to 20 °C. The time is displayed as "00:00" and the day of the week as "1". Default settings are set for P1-P7. The heating mode timer is set to 80 °C for 2 hours heating. The temperature compensation is set to 0. The open window detection function will be turned off. The radiator surface temperature is set to "80" for comfort mode and "60" for economy mode. The WiFi will be switched on.

Error description

Display	Appearance	Problem
Err	Interface not functional	Temperature sensor defective

PRODUCT DATA SHEET

Model identifier(s):		10045588					
Item	Symbol	Value	Unit	Item	Unit		
Heat output				Type of heat input, for electric storage local space heaters only			
Nominal heat output	P_{nom}	0.6	kW	manual heat charge control, with integrated thermostat	N/A		
Minimum heat output (indicative)	P_{min}	0.6	kW	manual heat charge control with room and/or outdoor temperature feedback	N/A		
Maximum continuous heat output	$P_{max,c}$	0.6	kW	electronic heat charge control with room and/or outdoor temperature feedback	N/A		
Auxiliary electricity consumption				fan assisted heat output			
At nominal heat output (fan motor)				Type of heat output/room temperature control			
At minimum heat output (fan motor)				single stage heat output and no room temperature control	no		
In standby mode				Two or more manual stages, no room temperature control	no		
				with mechanic thermostat room temperature control	no		
				with electronic room temperature control	no		
				electronic room temperature control plus day timer	no		
				electronic room temperature control plus week timer	yes		
				Other control options (multiple selections possible)			
				room temperature control, with presence detection		no	
				room temperature control, with open window detection		yes	
				with distance control option		no	
				with adaptive start control		no	
				with working time limitation		no	
with black bulb sensor		no					
Contact details		Chal-Tec GmbH, Wallstraße 16, 10179, Berlin, Germany					

Model identifier(s):	10045589					
Item	Symbol	Value	Unit	Item	Unit	
Heat output				Type of heat input, for electric storage local space heaters only		
Nominal heat output	P_{nom}	0.8	kW	manual heat charge control, with integrated thermostat	N/A	
Minimum heat output (indicative)	P_{min}	0.8	kW	manual heat charge control with room and/or outdoor temperature feedback	N/A	
Maximum continuous heat output	$P_{max,c}$	0.8	kW	electronic heat charge control with room and/or outdoor temperature feedback	N/A	
Auxiliary electricity consumption				fan assisted heat output		
At nominal heat output (fan motor)	el_{max}	N/A	kW	Type of heat output/room temperature control		
At minimum heat output (fan motor)	el_{min}	N/A	kW	single stage heat output and no room temperature control	no	
In standby mode	el_{sb}	0.5	W	Two or more manual stages, no room temperature control	no	
				with mechanic thermostat room temperature control	no	
				with electronic room temperature control	no	
				electronic room temperature control plus day timer	no	
				electronic room temperature control plus week timer	yes	
				Other control options (multiple selections possible)		
				room temperature control, with presence detection	no	
				room temperature control, with open window detection	yes	
				with distance control option	no	
				with adaptive start control	no	
				with working time limitation	no	
				with black bulb sensor	no	
Contact details	Chal-Tec GmbH, Wallstraße 16, 10179, Berlin, Germany					

DISPOSAL CONSIDERATIONS



If there is a legal regulation for the disposal of electrical and electronic devices in your country, this symbol on the product or on the packaging indicates that this product must not be disposed of with household waste. Instead, it must be taken to a collection point for the recycling of electrical and electronic equipment. By disposing of it in accordance with the rules, you are protecting the environment and the health of your fellow human beings from negative consequences. For information about the recycling and disposal of this product, please contact your local authority or your household waste disposal service.

This product contains batteries. If there is a legal regulation for the disposal of batteries in your country, the batteries must not be disposed of with household waste. Find out about local regulations for disposing of batteries. By disposing of them in accordance with the rules, you are protecting the environment and the health of your fellow human beings from negative consequences.

DECLARATION OF CONFORMITY

**Manufacturer:**

Chal-Tec GmbH, Wallstrasse 16, 10179 Berlin, Germany.

Importer for Great Britain:

Berlin Brands Group UK Limited
PO Box 42
272 Kensington High Street
London, W8 6ND
United Kingdom

Hereby, Chal-Tec GmbH declares that the radio equipment type Fairmont Smart is in compliance with Directive 2014/53/EU. The full text of the EU declaration of conformity is available at the following internet address: use.berlin/10045588

For Great Britain: Hereby, Chal-Tec GmbH declares that the radio equipment type Fairmont Smart is in compliance with the relevant statutory requirements. The full text of the declaration of conformity is available at the following internet address: use.berlin/10045588

Cher client, chère cliente,

Toutes nos félicitations pour l'acquisition de ce nouvel appareil. Lisez attentivement les consignes suivantes et suivez-les pour éviter d'éventuels dommages. Nous ne saurions être tenus pour responsables des dommages dus au non-respect des consignes et à la mauvaise utilisation de l'appareil. Scannez le QR-Code pour obtenir la dernière version du mode d'emploi ainsi que d'autres informations concernant le produit :



SOMMAIRE

Consignes de sécurité	2
Outils nécessaires	3
Contenu de l'emballage	3
Installation du thermostat	4
Installation du radiateur	5
Nettoyage et entretien du radiateur	8
Utilisation du thermostat	9
Contrôle de l'appareil par smartphone	18
Réglage des paramètres internes	20
Informations sur le recyclage	22
Déclaration de conformité	22

FICHE TECHNIQUE

Numéro d'article	10045588	10045589
Dimensions du radiateur (H x L)	80 x 45 cm	107 x 50 cm
Alimentation (Thermostat)	230 V ~ 50 Hz	

CONSIGNES DE SÉCURITÉ

- Suivez attentivement les instructions d'installation pour vous assurer une fixation correcte de l'appareil au mur.
- Afin d'éviter un éventuel risque d'incendie, il est important que l'appareil soit monté conformément aux spécifications indiquées dans le manuel.
- Le radiateur est destiné à un usage intérieur uniquement. Ne placez pas le radiateur dans une douche, un hammam ou tout autre endroit où l'appareil pourrait être exposé à l'eau.

Conseils pour la sécurité des enfants

- Notez que vous êtes responsable de la sécurité de votre enfant à la maison à 100 %. Une fois installé, le radiateur peut devenir un danger pour les enfants, car
 - a) ce radiateur n'est pas conçu pour supporter un poids supplémentaire déraisonnable, tel que celui d'un enfant, et que
 - b) le radiateur devient chaud pendant l'utilisation.
- Pour cette raison, les enfants ne doivent pas grimper, saisir ou jouer avec le radiateur ou les rails chauffants, car cela pourrait entraîner des accidents ou des blessures, par ex. en raison de la chaleur, la chute ou l'arrachement du radiateur du mur.





Consignes d'installation

- Respectez toutes les réglementations locales relatives aux installations sanitaires et aux bâtiments.
- Fermez la conduite d'eau principale.
- Lisez attentivement ces instructions afin de garantir une installation correcte.
- Assurez-vous que les pièces mentionnées ci-dessous sont incluses dans la livraison.

OUTILS NÉCESSAIRES

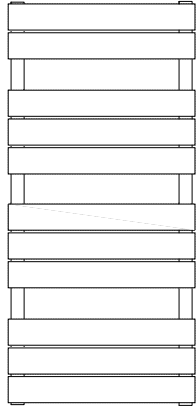
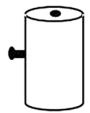
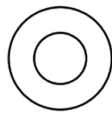

CONTENU DE L'EMBALLAGE

Radiateur (1x)		Vis longue (4x)	Cheilles (4x)
10045588	10045589		
		Support mural (4x)	Rondelle en caoutchouc (2x)
			
		Ruban PTFE	Clé plate
			

INSTALLATION DU THERMOSTAT

Remarque : Débranchez l'appareil de l'alimentation électrique avant de procéder à l'installation ou à la maintenance.

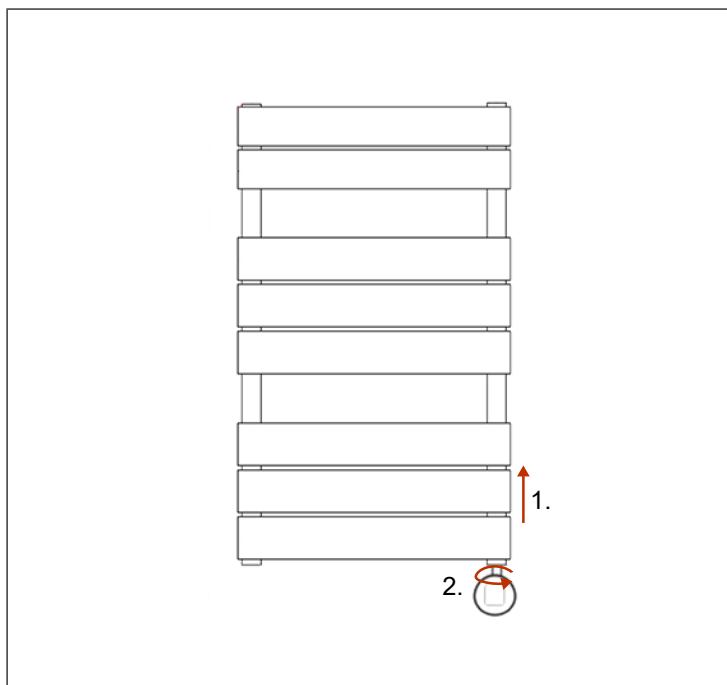

- Desserrer la vis sous le radiateur.
- Insérez le thermostat dans le trou fileté au bas du radiateur.
- Tourner le thermostat jusqu'à ce qu'il soit bien fixé dans le radiateur.

INSTALLATION DU RADIATEUR

Étape 1

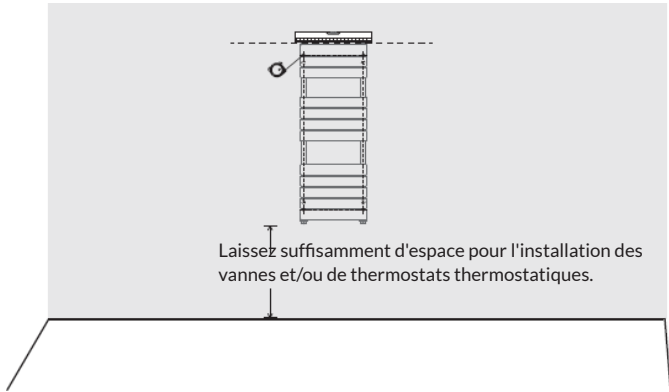

- Positionnez le radiateur à l'endroit souhaité, vérifiez l'alignement horizontal et marquez quatre positions pour les supports.
- Veillez à ce que le radiateur soit monté verticalement.
- Avant l'installation, placez une toile de rénovation sur le sol afin d'éviter de perdre de petites pièces.

Étape 2

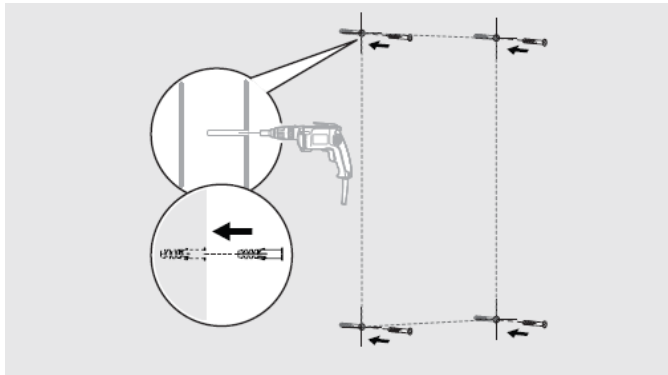

- Percez des trous dans le mur et insérez des chevilles.

Remarque : pour les faux plafonds ou les parois à montants, vous pouvez acheter d'autres fixations dans un magasin de bricolage.

Étape 3

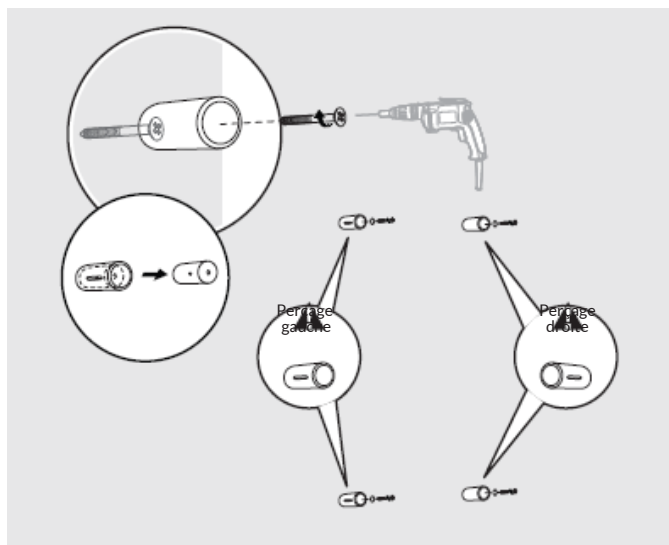

- Séparez les deux parties du support et fixez la plus grande au mur.

Étape 4

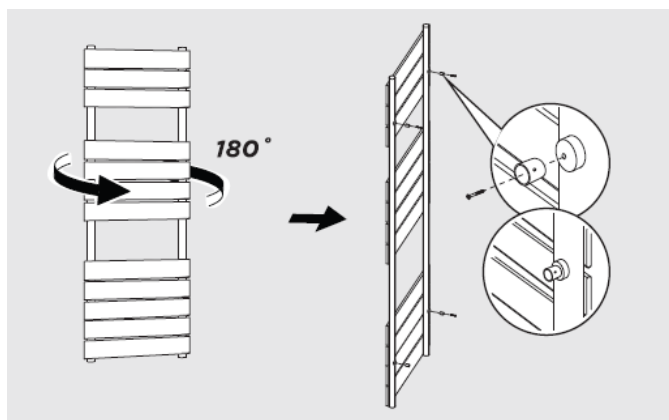

- Fixez le plus petit support à l'arrière du radiateur.

Étape 5

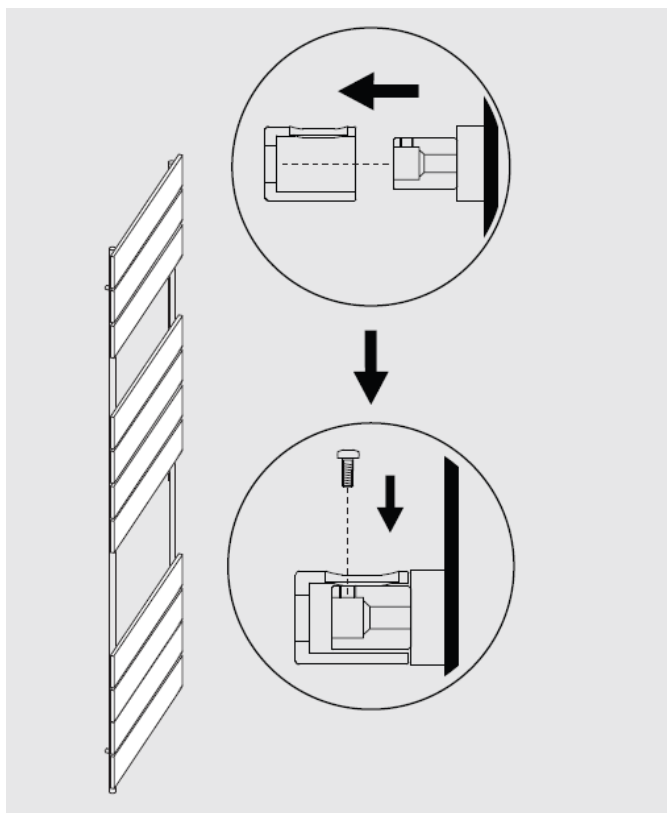

- Fixez le radiateur au mur en alignant les supports et serrez la petite vis lorsqu'il est en place.

NETTOYAGE ET ENTRETIEN DU RADIATEUR

- Essuyez la surface avec un chiffon doux et humide.
- N'utilisez jamais de produits abrasifs sur ce produit, car ils endommagent la surface.
- Les radiateurs sont fabriqués en acier et ne doivent donc pas être nettoyés avec des produits corrosifs ou abrasifs.

UTILISATION DU THERMOSTAT

Alimentation	230 V ~ 50 Hz
Réglage de la température	7-30 °C (température ambiante) 40-80 °C (température de surface du radiateur)
Modes de fonctionnement	Mode confort, Mode économie, Mode hors gel, Programmation hebdomadaire, Mode chauffage temporisé (surface)

Panneau de commande



Touches		Voyants			
	Marche/arrêt		Mode confort		Minuterie du mode chauffage
	Mode		Mode éco		Verrouillage parental
	Haut (+)		Mode hors gel		Durée/ température
	Bas (-)		Programmation hebdomadaire		Wi-Fi

Fonctions de base

- **Pour allumer :** Appuyez brièvement sur le bouton marche/arrêt (⏻) pour allumer le thermostat. Lorsque l'appareil est éteint, il ne réagit à aucune autre touche et l'heure s'affiche à l'écran.
- **Changement de mode :** Appuyez brièvement sur le bouton mode (✓) pour basculer entre les différents modes dans l'ordre suivant : mode confort > mode économie > mode hors gel > mode minuterie > minuterie mode chauffage > ...

Mode confort

Appuyez brièvement sur le bouton (⏻) marche/arrêt pour passer en mode confort. Les pré-réglages sont de 22 °C pour la température ambiante et de 80 °C pour la température de surface du radiateur. La température de surface du radiateur est réglable dans la plage de 40 à 80 °C.

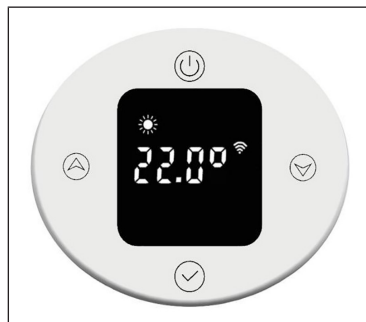

Pour régler la température ambiante, appuyez brièvement sur le bouton Haut (▲) ou Bas (▼). La température est réglable de 7 à 30 °C par incréments de 0,5 °C. Un appui long sur le bouton accélère le réglage.

Mode éco

Appuyez brièvement sur le bouton de mode (✓) pour passer en mode économie. Les pré-réglages sont de 22 °C pour la température ambiante et de 60 °C pour la température de surface du radiateur. La température de surface du radiateur est réglable dans la plage de 40 à 60 °C.



Pour régler la température ambiante, appuyez brièvement sur le bouton Haut (▲) ou Bas (▼). La température est réglable de 7 à 30 °C par incréments de 0,5 °C. Un appui long sur le bouton accélère le réglage. La consigne de température maximale ne doit pas dépasser celle du mode confort.

Mode hors gel

Appuyez brièvement sur le bouton de mode  pour passer en mode hors gel. Le réglage de température de 7 °C n'est pas modifiable.

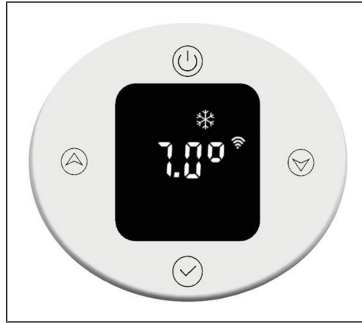

Mode minuterie



Appuyez brièvement sur le bouton de mode  pour passer en mode minuterie. Lors de la première utilisation, vous devez régler l'heure ou vous connecter à Internet pour mettre à jour l'heure automatiquement. En mode minuterie, vous pouvez régler l'heure, le jour de la semaine et le programme hebdomadaire.



Réglage de l'heure

- **Réglage des heures :**



Pour régler les heures, appuyez longuement sur le bouton de mode .

Appuyez brièvement sur le bouton Haut  ou Bas  pour régler les heures entre 0 et 23 h par incréments d'une heure. Après 30 secondes sans aucune saisie, le réglage des heures est automatiquement terminé et l'affichage passe au réglage des minutes.





- **Réglage des minutes**

Pour régler les minutes, appuyez brièvement sur le bouton de mode .

Appuyez brièvement sur le bouton Haut  ou Bas  pour régler les minutes entre 0 et 59 mn par incréments d'une minute. Après 30 secondes sans aucune saisie, le réglage des minutes est automatiquement terminé et l'affichage passe au réglage du jour de la semaine.

**Réglage du jour de la semaine**

Pour régler le jour de la semaine, appuyez brièvement sur le bouton de mode .

Appuyez brièvement sur le bouton Haut  ou Bas  pour régler le jour de la semaine entre 1 et 7 jours par incréments d'un jour. Après 30 secondes sans aucune saisie, le réglage du jour de la semaine est automatiquement terminé et l'affichage passe au programme hebdomadaire.



Réglage du programme hebdomadaire

Voyants du programme hebdomadaire	
P1	Jour de la semaine (plage réglable : 1-7 jours)
00	Heures (plage réglable : 00h00 à 23h00)
	L'écran affiche le symbole du mode de fonctionnement actuel.

Préréglé pour P1 à P5 (du lundi au vendredi)	
	
22:00 à 5:59 heures	Mode hors gel
6:00 - 7:59 h	Mode confort
8:00 - 17:59 h	Mode hors gel
18:00 - 21:59 h	Mode confort

Par défaut pour P6 à P7 (du samedi au dimanche)

22:00 - 7:59 h	Mode hors gel
8:00 - 9:59 h	Mode confort
10:00 - 16:59 h	Mode hors gel
17:00 - 21:59 h	Mode confort

Ajuster les paramètres du programme hebdomadaire

Appuyez brièvement sur la touche de mode (✓) pour sélectionner le mode de fonctionnement en fonction du temps (mode confort, mode économie, mode hors gel). Appuyez brièvement sur le bouton Haut (▲) ou Bas (▼) pour régler les paramètres d'heure et de mode. L'indicateur de durée s'affiche sous la forme d'une barre vide []. Appuyez sur le bouton Haut (▲) pour augmenter les heures d'une heure, l'affichage de la durée clignotera. Appuyez sur le bouton Bas (▼) pour diminuer les heures d'une heure, l'affichage de la durée clignotera. Après avoir effectué les réglages souhaités, appuyez sur le bouton mode (✓) pendant 3 secondes pour effectuer les autres réglages P (jusqu'à P7). Appuyez à nouveau sur le bouton mode (✓) pour quitter les réglages du programme hebdomadaire.

Affichage de la durée en mode de fonctionnement normal

L'heure réglée est affichée en mode de fonctionnement normal. Les voyants des plages horaires ■ des modes confort et économie s'allument pendant 3 secondes puis s'éteignent pendant 1 seconde. Les symboles correspondants au mode confort ou économie s'allument.

L'indicateur de durée ■ du mode hors gel s'éteint pendant 3 secondes puis s'allume pendant 1 seconde. Le symbole correspondant au mode hors gel s'allume.



La période de temps correspondante (marquée par la flèche rouge) représente le mode confort. Pendant cette période, l'indicateur de période de temps ■ s'allumera pendant trois secondes, puis s'éteindra pendant une seconde et l'icône du mode confort s'allumera également (indiqué par la flèche verte).

Changer le mode de fonctionnement en mode minuterie

Par exemple, en mode minuterie, l'heure actuelle est 12:30 et le thermostat fonctionne en mode économie. Appuyez brièvement sur la touche Bas (▼) pour que le mode de fonctionnement passe temporairement en mode Confort. Appuyez encore une fois brièvement sur la touche Bas (▼) pour que le mode de fonctionnement passe temporairement en mode hors gel. Lorsque la prochaine plage horaire 13:00 est atteinte, le mode de fonctionnement pré-réglé pour cette heure est automatiquement restauré.

Minuterie du mode chauffage (mode turbo)

Appuyez brièvement sur le bouton de mode (✓) pour passer en mode minuterie de chauffage. Une température de 80 °C et une durée de 2 heures sont préréglées.

• Réglage de la température

Appuyez brièvement sur le bouton Haut (▲) ou Bas (▼) pour régler la température entre 40-80 °C par incréments de 5 °C. Un appui long sur le bouton accélère le réglage.

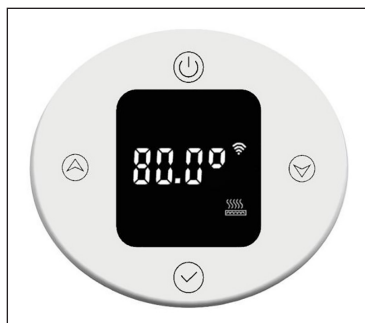





• Réglage de la minuterie



Appuyez sur le bouton de mode (✓) pendant 3 secondes pour régler le temps de chauffage. Appuyez brièvement sur le bouton Haut (▲) ou Bas (▼) pour régler la durée de 0 à 8 heures (0 signifie annuler le réglage de la minuterie, après 3 secondes, l'appareil affiche à nouveau la température). Un appui long sur le bouton accélère le réglage.



Lorsque la minuterie expire, l'appareil revient automatiquement au mode de fonctionnement précédemment défini.

Verrouillage parental

Appuyez sur  les boutons Haut et Bas  pendant 3 secondes pour activer le verrouillage parental. L'affichage est verrouillé et le témoin de verrouillage parental  s'allume. Tous les boutons sauf la touche de marche/arrêt  sont verrouillés.

Appuyez sur  les boutons Haut et Bas  pendant 3 secondes pour désactiver le verrouillage parental. Le témoin de verrouillage parental  s'éteint.

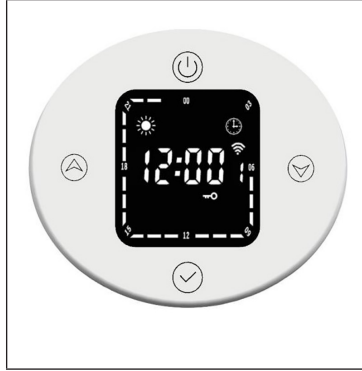

Antigel

Si la température actuelle est inférieure à 7°C lorsque l'appareil est éteint, l'appareil se met en mode hors gel et chauffe à 7°C. Cela évite tout risque de gel.

Lorsque la température de chauffage de l'appareil atteint 9 °C, l'appareil arrête de chauffer et continue de chauffer uniquement après que la température a baissé.

Détection de fenêtre ouverte

En mode chauffage, si la température ambiante chute brutalement de 2°C en 5 minutes, l'appareil passe en mode détection de fenêtre ouverte. L'appareil maintient une température constante de 7°C dans ce mode et revient en mode de chauffage normal après 60 minutes.

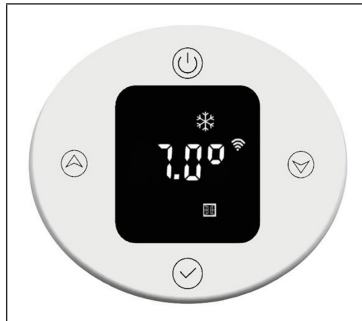

Si la température chute à nouveau de 2 °C en 5 minutes, l'appareil passe en mode de température constante de 7 °C pendant 60 minutes supplémentaires (voir la section ci-dessous Réglages des paramètres internes pour les détails de réglage).

CONTRÔLE DE L'APPAREIL PAR SMARTPHONE

Intégrez votre appareil Blumfeldt à votre Wifi domestique pour le contrôler confortablement à l'aide de l'application Blumfeldt associée. L'application vous permet non seulement de contrôler l'appareil à distance sur votre smartphone, mais vous donne également accès à des recettes et à d'autres informations.

Procédez comme suit pour connecter votre smartphone à votre appareil Blumfeldt :

1. Téléchargez d'abord l'application Blumfeldt en scannant le code QR avec votre smartphone (voir ci-dessous) ou téléchargez-la directement depuis l'App Store ou Google Play.
2. Assurez-vous que votre smartphone est connecté au réseau Wi-Fi auquel vous voulez connecter votre appareil Blumfeldt.
3. Ouvrez l'application Blumfeldt.
4. Connectez-vous à votre compte. Si vous n'avez pas encore de compte, enregistrez-vous dans l'application Blumfeldt.
5. Suivez les instructions dans l'application.

Téléchargement de l'application

Utilisez la fonction scan de votre téléphone portable pour scanner le code QR et enregistrer l'application sur votre smartphone.

Remarque : au premier démarrage, l'application vous fournit des informations supplémentaires sur son utilisation et une assistance pour établir une connexion avec votre appareil.



Résolution des problèmes de connexion

Si votre appareil Blumfeldt est introuvable dans le Wifi, vérifiez les points suivants :

1. L'appareil n'est pas branché. Vérifiez que votre appareil est branché à une prise.
2. L'appareil ne se trouve pas en mode d'appairage. Vérifiez que le voyant WiFi (LED) du panneau de commande de l'appareil intelligent clignote comme décrit dans les instructions "Réinitialiser les paramètres WiFi" pour votre appareil intelligent (les instructions se trouvent généralement sous Connexion de l'appareil).
3. Le point d'accès WiFi ne fonctionne pas sur 2,4 GHz. Assurez-vous que votre point d'accès fonctionne sur la bande 2,4 GHz et que vous disposez de votre propre SSID sur la bande 2,4 GHz. Si vous n'êtes pas sûr de la bande de fonctionnement de votre point d'accès, veuillez contacter votre fournisseur d'accès Internet.

Important : veuillez noter que si votre routeur WiFi a une double bande - c'est-à-dire qu'il fonctionne à la fois dans les bandes 2,4 GHz et 5 GHz - vous devez séparer les SSID pour chaque bande et les 2,4 GHz Utilisez le SSID GHz pour vous connecter.

4. Vérifiez les paramètres du pare-feu de votre réseau WiFi. Le paramétrage de pare-feu de votre réseau WiFi peut ne pas permettre à l'application Blumfeldt de configurer les paramètres WiFi sur votre appareil connecté. Veuillez vous assurer que vous n'utilisez pas un réseau WiFi public, par ex. celui d'un aéroport, d'un foyer, d'une entreprise, etc.
5. Données de connexion différentes entre le smartphone et l'application. Vérifiez que les données de connexion WiFi saisies dans l'application Blumfeldt correspondent à celles de votre smartphone.

Si vous avez suivi les instructions ci-dessus et que votre smartphone ne parvient toujours pas à se connecter à l'application, veuillez nous envoyer un e-mail pour obtenir de l'aide : appsupport@go-bbg.com

RÉGLAGE DES PARAMÈTRES INTERNES

Lorsque le thermostat est éteint, appuyez sur le bouton d'alimentation (⏻) pendant 10 secondes pour entrer dans le réglage des paramètres internes. Appuyez brièvement sur le bouton d'alimentation (⏻) pour basculer entre les paramètres : F0 Compensation de température > F1 Fonction de détection de fenêtre ouverte > F2 Température du radiateur (mode confort) > F3 Température du radiateur (mode économique) > F4 Paramètres WiFi > Quitter les paramètres.

F0 : compensation de température

La compensation de température est de 0 °C par défaut. Pour régler la compensation de température, appuyez brièvement sur le bouton Haut (▲) ou Bas (▼). La compensation de température est réglable dans une plage de 5 °C à -5 °C par pas de 1 °C.

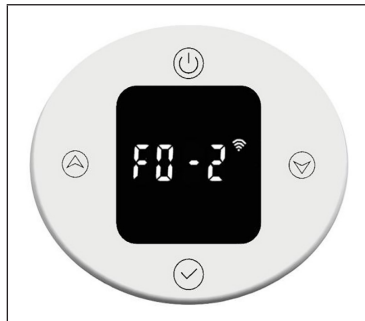

F1 : Fonction de détection de fenêtre ouverte

Appuyez brièvement sur le bouton Haut (▲) ou Bas (▼) pour accéder aux paramètres de détection de fenêtre ouverte. Il existe 3 options : oF > 30 > 60 > 90 (la valeur par défaut est oF).

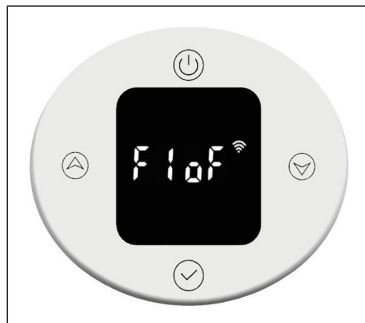

F2 : température de surface du radiateur

Appuyez brièvement sur le bouton Haut (▲) ou Bas (▼) pour régler la température entre 40-80 °C (la valeur par défaut est 80 °C).

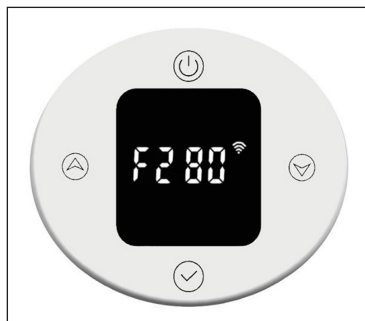

F3 : température de surface du radiateur (mode économique)

Appuyez brièvement sur le bouton Haut (▲) ou Bas (▼) pour régler la température entre 40-60 °C (la valeur par défaut est 60 °C).



F4: WiFi

Appuyez brièvement sur le bouton Haut (▲) ou Bas (▼) pour accéder aux paramètres WiFi. « on » signifie que le Wi-Fi est activé, « oF » signifie qu'il est désactivé (la valeur par défaut est « on »). Après une connexion réussie au réseau dans l'application, l'heure du réseau sera automatiquement synchronisée.

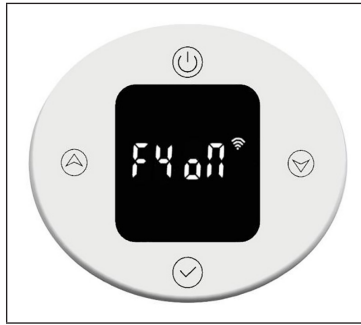

Réinitialisation aux paramètres d'usine

Lorsque l'appareil est allumé, appuyez longuement sur le bouton d'alimentation (⏻) pendant 10 secondes, le système démarrera automatiquement et restaurera les paramètres d'usine. Cela s'affichera à l'écran pendant 3 secondes avant que l'appareil ne s'éteigne.

Un appui sur le bouton marche/arrêt (⏻) rétablit les réglages d'usine suivants : La température en mode confort est réglée sur 22°C et en mode économie sur 20°C. L'heure s'affiche sous la forme « 00:00 » et le jour de la semaine sous la forme « 1 ». Les paramètres par défaut sont définis pour P1-P7. La minuterie du mode chauffage est réglée sur 80°C pour 2 heures de chauffage. La compensation de température est réglée sur 0. La fonction de détection de fenêtre ouverte est désactivée. La température de surface du radiateur est réglée sur « 80 » pour le mode confort et sur « 60 » pour le mode économie. Le WiFi est allumé.

Dépannage

Voyant	Apparence	Problème
Err	Interface non fonctionnelle	Capteur de température défectueux

FICHE DE DONNÉES PRODUIT

Référence (s) du produit	10045588								
Donnée	Symbole	Valeur	Unité	Donnée	Unité				
Puissance calorifique				Uniquement pour les radiateurs électriques à accumulation : Type de régulation de l'apport de chaleur					
Puissance calorifique nominale	P_{nom}	0,6	kW	Régulation manuelle de l'apport de chaleur avec thermostat intégré	Sans objet				
Puissance calorifique minimale (indicative)	P_{min}	0,6	kW	Régulation manuelle de l'apport de chaleur avec indication de la température de la pièce et/ou de l'extérieur	Sans objet				
Puissance maximale continue de chauffage	$P_{max,c}$	0,6	kW	Régulation électronique de l'apport de chaleur avec indication de la température de la pièce et/ou de l'extérieur	Sans objet				
Consommation de courant auxiliaire				Apport de chaleur assisté par ventilateur	Sans objet				
A puissance calorifique nominale (moteur de ventilateur)	$e_{l_{max}}$	Sans objet	kW	Type de chauffage/ contrôle de la température de la pièce					
A puissance calorifique minimale (moteur de ventilateur)	$e_{l_{min}}$	Sans objet	kW	Chauffage à une seule vitesse, pas de contrôle de la température ambiante	non				
En mode veille	$e_{l_{sb}}$	0,5	W	Deux vitesses ou plus réglables manuellement, pas de contrôle de la température ambiante	non				
				Contrôle de la température ambiante par thermostat mécanique	non				
				Contrôle électronique de la température ambiante	non				
				Contrôle électronique de la température ambiante et régulation par jour	non				
				Contrôle électronique de la température ambiante et régulation par semaine	oui				
				Autres options de régulation					
				Contrôle de la température ambiante avec détection de présence	non				
				Contrôle de la température ambiante avec détection de fenêtre ouverte	oui				
				Avec option télécommande	non				
				Avec contrôle du démarrage du chauffage	non				
				Avec limitation de la durée de fonctionnement	non				
				Avec globe noir capteur de température	non				
				Coordonnées de contact	Chal-Tec GmbH, Wallstraße 16, 10179, Berlin, Allemagne				

Référence (s) du produit	10045589								
Donnée	Symbole	Valeur	Unité	Donnée	Unité				
Puissance calorifique				Uniquement pour les radiateurs électriques à accumulation : Type de régulation de l'apport de chaleur					
Puissance calorifique nominale	P_{nom}	0,8/	kW	Régulation manuelle de l'apport de chaleur avec thermostat intégré	Sans objet				
Puissance calorifique minimale (indicative)	P_{min}	0,8	kW	Régulation manuelle de l'apport de chaleur avec indication de la température de la pièce et/ou de l'extérieur	Sans objet				
Puissance maximale continue de chauffage	$P_{max,c}$	0,8	kW	Régulation électronique de l'apport de chaleur avec indication de la température de la pièce et/ou de l'extérieur	Sans objet				
Consommation de courant auxiliaire				Apport de chaleur assisté par ventilateur	Sans objet				
A puissance calorifique nominale (moteur de ventilateur)	e_{max}	Sans objet	kW	Type de chauffage/ contrôle de la température de la pièce					
A puissance calorifique minimale (moteur de ventilateur)	e_{min}	Sans objet	kW	Chauffage à une seule vitesse, pas de contrôle de la température ambiante	non				
En mode veille	e_{sb}	0,5	W	Deux vitesses ou plus réglables manuellement, pas de contrôle de la température ambiante	non				
				Contrôle de la température ambiante par thermostat mécanique	non				
				Contrôle électronique de la température ambiante	non				
				Contrôle électronique de la température ambiante et régulation par jour	non				
				Contrôle électronique de la température ambiante et régulation par semaine	oui				
				Autres options de régulation					
				Contrôle de la température ambiante avec détection de présence	non				
				Contrôle de la température ambiante avec détection de fenêtre ouverte	oui				
				Avec option télécommande	non				
				Avec contrôle du démarrage du chauffage	non				
				Avec limitation de la durée de fonctionnement	non				
				Avec globe noir capteur de température	non				
				Coordonnées de contact	Chal-Tec GmbH, Wallstraße 16, 10179, Berlin, Allemagne				

INFORMATIONS SUR LE RECYCLAGE



Si la mise en rebut des appareils électriques et électroniques est réglementée dans votre pays, ce symbole sur le produit ou sur l'emballage indique qu'il ne doit pas être éliminé avec les ordures ménagères. Vous devez l'acheminer vers un point de collecte pour le recyclage des appareils électriques et électroniques. En respectant des règles de recyclage, vous protégez l'environnement et la santé de vos semblables des conséquences négatives. Pour plus d'informations sur le recyclage et l'élimination de ce produit, contactez votre autorité locale ou votre service d'élimination des déchets ménagers.

Ce produit contient des piles. S'il existe une réglementation légale pour l'élimination des piles dans votre pays, ne les jetez pas avec les ordures ménagères. Renseignez-vous sur les réglementations locales concernant la mise au rebut des piles. En respectant des règles de recyclage, vous protégez l'environnement et la santé de vos semblables des conséquences négatives.

DÉCLARATION DE CONFORMITÉ



Fabricant :

Chal-Tec GmbH, Wallstraße 16, 10179 Berlin, Allemagne.

Importateur pour la Grande Bretagne :

Berlin Brands Group UK Ltd
PO Box 42
272 Kensington High Street
London, W8 6ND
United Kingdom

Chal-Tec GmbH déclare par la présente que l'équipement radio de type Fairmont Smart est conforme à la directive 2014/53/UE. Le texte intégral de la déclaration de conformité UE est disponible à l'adresse Internet suivante : use.berlin/10045588

Gentile cliente,

La ringraziamo per l'acquisto del dispositivo. La preghiamo di leggere attentamente le seguenti indicazioni e di seguirle per evitare eventuali danni. Non ci assumiamo alcuna responsabilità per danni scaturiti da una mancata osservanza delle indicazioni relative alla sicurezza e da un uso improprio del dispositivo. Scansionare il codice QR seguente per accedere al manuale d'uso più attuale e ricevere informazioni sul prodotto.



INDICE

Avvertenze di sicurezza	72
Attrezzi necessari	73
Volume di consegna	73
Installazione del termostato	74
Installazione del radiatore	75
Pulizia e manutenzione del radiatore	78
Utilizzo del termostato	79
Controllo del dispositivo con smartphone	88
Impostazione dei parametri interni	90
Indicazioni per lo smaltimento	92
Dichiarazione di conformità	92

DATI TECNICI

Numero articolo	10045588	10045589
Dimensioni del radiatore (AxL)	80 x 45 cm	107 x 50 cm
Alimentazione (termostato)	230 V ~ 50 Hz	

AVVERTENZE DI SICUREZZA

- Seguire attentamente le istruzioni di installazione per fissare correttamente il dispositivo alla parete.
- Per evitare un possibile rischio di incendio, è importante che il dispositivo sia installato rispettando le indicazioni fornite nelle istruzioni.
- Il radiatore è progettato per l'uso in locali al chiuso. Non posizionare il radiatore in una doccia, in un bagno turco o in qualsiasi altro luogo esposto all'acqua.

Consigli per la sicurezza dei bambini

- Tenere presente che la responsabilità per la sicurezza dei bambini in casa ricade al 100% sull'utente. Subito dopo l'installazione, il radiatore può diventare un pericolo per i bambini perché:
 - (a) non è progettato per sostenere un peso aggiuntivo irragionevole, come quello di un bambino; e
 - b) il radiatore si surriscalda durante l'uso.
- Per questo motivo, i bambini non devono arrampicarsi, salire sopra o giocare con il radiatore o gli elementi riscaldanti, poiché possono risultare incidenti o lesioni, ad esempio a causa del calore, della caduta o del distacco del radiatore dalla parete.





Note per l'installazione

- Rispettare tutte le norme locali per gli impianti sanitari e gli edifici.
- Chiudere il condotto principale dell'acqua.
- Leggere attentamente queste istruzioni per garantire una corretta installazione.
- Assicurarsi che le parti elencate di seguito siano incluse nella confezione.

ATTREZZI NECESSARI

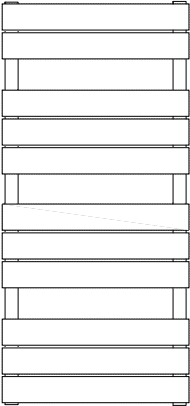
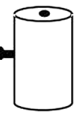
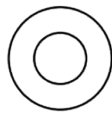

VOLUME DI CONSEGNA

Radiatore (1x)		Viti lunghe (4x)	Tasselli (4x)
10045588	10045589		
		Supporti a parete (4x)	Gommini (2x)
			
		Nastro PTFE	Chiave inglese
			

INSTALLAZIONE DEL TERMOSTATO

Nota: scollegare il dispositivo dall'alimentazione prima di procedere con installazione e manutenzione.

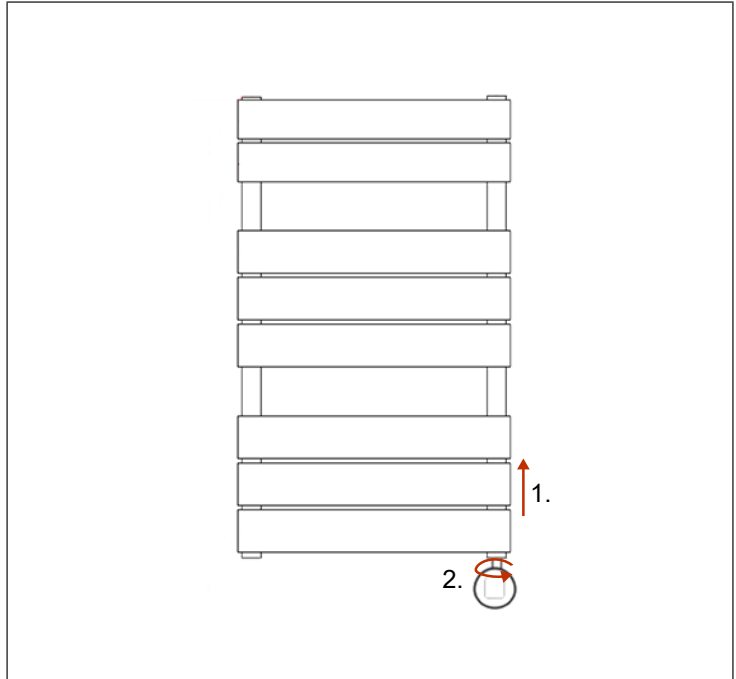

- Svitare la vite sul lato inferiore del radiatore.
- Inserire il termostato nell'apertura filettata sul lato inferiore del radiatore.
- Ruotare il termostato fino a fissarlo completamente al radiatore.

INSTALLAZIONE DEL RADIATORE

1° passaggio

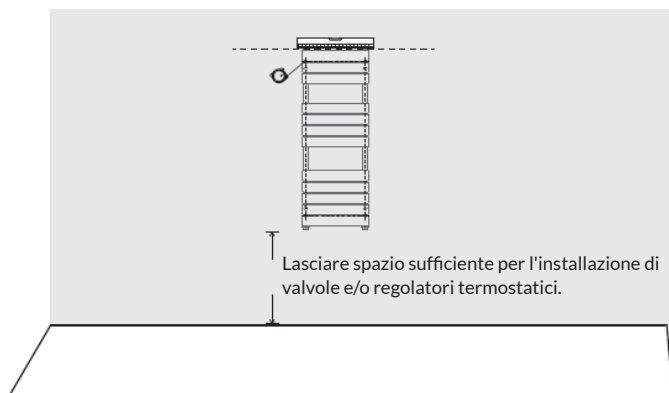

- Posizionare il radiatore nel punto desiderato, controllare se è perfettamente allineato e segnare quattro posizioni uguali per i supporti.
- Assicurarsi che il radiatore sia montato in verticale.
- Prima dell'installazione, posizionare un telo protettivo sul pavimento per evitare di perdere i componenti più piccoli.

2° passaggio

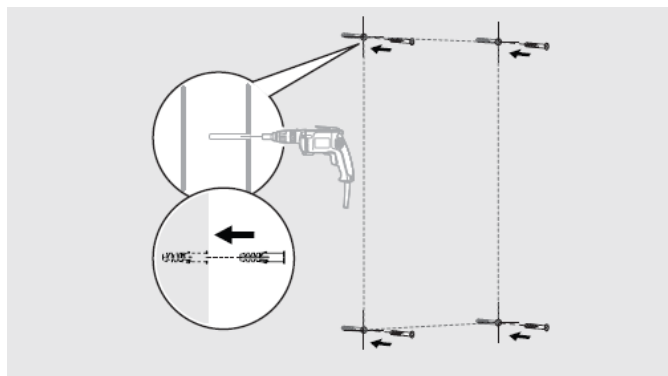

- Praticare dei fori nella parete e inserire i tasselli.

Nota: per i controsoffitti o le pareti con tubolari, è possibile acquistare altri elementi fissanti presso un negozio di bricolage.

3° passaggio

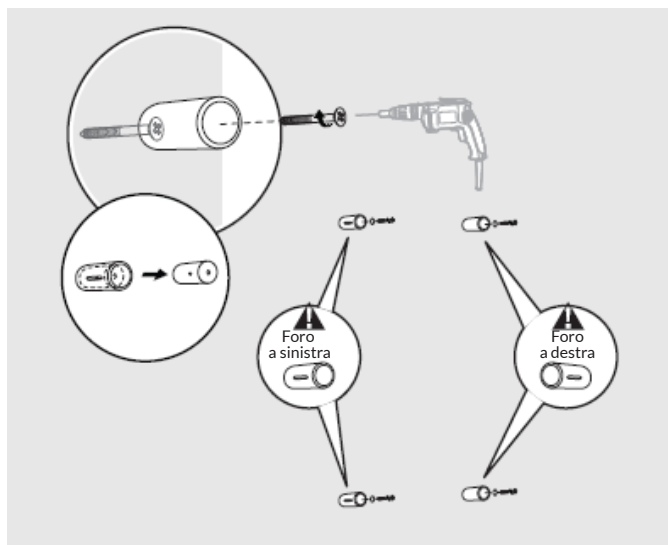

- Separare le due parti del supporto e fissare quella più grande alla parete.

4° passaggio

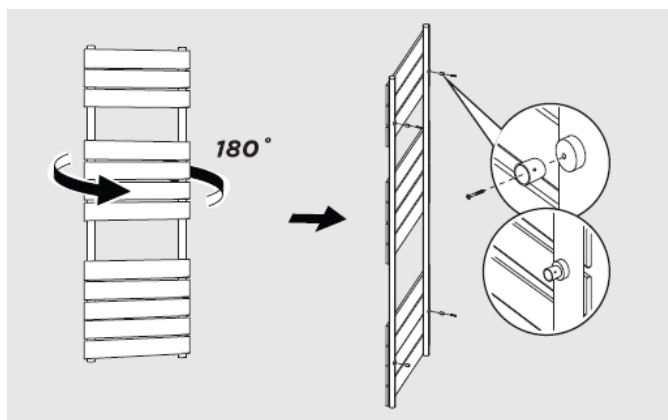

- Fissare la parte più piccola del supporto al lato posteriore del radiatore.

5° passaggio

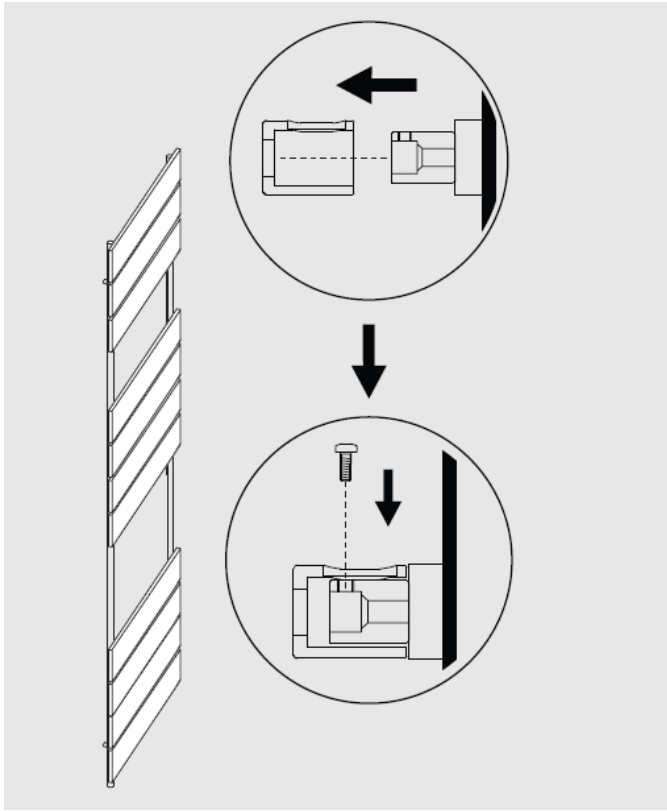

- Fissare il radiatore alla parete allineando i supporti e stringere la vite piccola quando è in posizione.

PULIZIA E MANUTENZIONE DEL RADIATORE

- Pulire la superficie con un panno soffice inumidito.
- Non utilizzare mai detergenti abrasivi su questo prodotto per non danneggiarne la superficie.
- I radiatori sono in acciaio e non devono pertanto essere puliti con detergenti corrosivi o abrasivi.

UTILIZZO DEL TERMOSTATO

Alimentazione	230 V ~ 50 Hz
Impostazioni della temperatura	7-30 °C (temperatura ambiente) 40-80 °C (temperatura superficiale del radiatore)
Modalità operative	Modalità comfort, modalità risparmio, modalità antigelo, funzionamento settimanale programmato, funzionamento riscaldante temporizzato (superficie)

Pannello di controllo



Tasti		Indicazioni			
	On/Off		Modalità comfort		Timer per la modalità di riscaldamento
	Modalità		Modalità a risparmio		Blocco di sicurezza per bambini
	Verso l'alto (+)		Modalità antigelo		Tempo/ Temperatura
	Verso il basso (-)		Programmazione settimanale		WiFi

Funzioni di base

- **Accensione:** premere brevemente On/Off (⏻) per accendere il termostato. Quando il dispositivo è acceso, non reagisce se si preme un altro tasto e sul display viene mostrata l'ora.
- **Cambiare modalità:** premere brevemente il tasto delle modalità (✓) per scorrere tra le diverse opzioni nell'ordine seguente: modalità comfort > modalità a risparmio > modalità antigelo > modalità temporizzata > timer per la modalità di riscaldamento > ...

Modalità comfort

Premere brevemente On/Off (⏻) per accedere alla modalità comfort. La temperatura ambiente predefinita è di 22 °C e quella superficiale del radiatore di 80 °C. L'impostazione della temperatura superficiale del radiatore può essere regolata tra 40 e 80 °C.

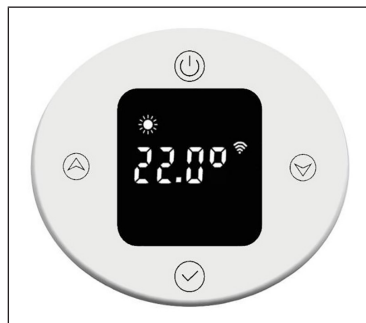

Per impostare la temperatura ambiente, premere brevemente Verso l'alto (⬆) o Verso il basso (⬇). La temperatura può essere regolata tra 7 e 30 °C in incrementi di 0,5 °C. Premendo il tasto più a lungo si accelera l'impostazione.

Modalità a risparmio

Premere brevemente il tasto delle modalità (✓) per passare alla modalità a risparmio. La temperatura ambiente predefinita è di 22 °C e quella superficiale del radiatore di 60 °C. L'impostazione della temperatura superficiale del radiatore può essere regolata tra 40 e 60 °C.

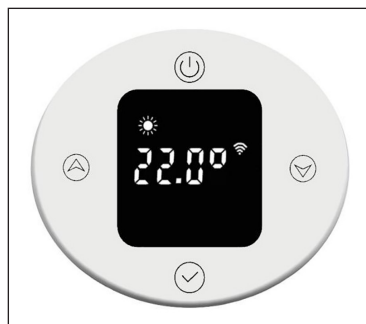

Per impostare la temperatura ambiente, premere brevemente Verso l'alto (⬆) o Verso il basso (⬇). La temperatura può essere regolata tra 7 e 30 °C in incrementi di 0,5 °C. Premendo il tasto più a lungo si accelera l'impostazione. L'impostazione massima della temperatura non può superare quella della modalità comfort.

Modalità antigelo

Premere brevemente il tasto delle modalità (✓) per passare alla modalità antigelo. L'impostazione della temperatura di 7 °C non può essere modificata.

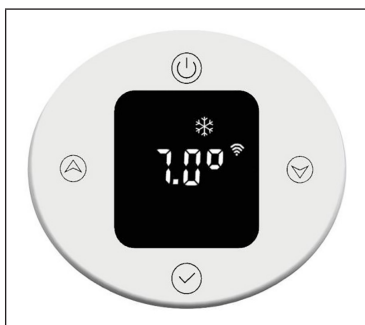

Modalità temporizzata

Premere brevemente il tasto delle modalità (✓) per passare alla modalità temporizzata. Al primo utilizzo è necessario impostare l'ora o collegarsi a Internet per aggiornare l'ora automaticamente. Nella modalità temporizzata è possibile impostare l'ora, il giorno della settimana e il programma settimanale.



Impostare l'ora

- **Impostazione delle ore:**

Per impostare le ore, premere a lungo il tasto delle modalità (✓).

Premere brevemente Verso l'alto (▲) o Verso il basso (▼) per impostare un'ora tra 0 e 23 in incrementi di 1 ora. Se non si inserisce nulla per 30 secondi, l'impostazione dell'ora viene terminata automaticamente e il display passa all'impostazione dei minuti.



- **Impostazione dei minuti:**

Per impostare i minuti, premere brevemente il tasto delle modalità (✓).

Premere brevemente Verso l'alto (▲) o Verso il basso (▼) per impostare i minuti tra 0 e 59 in incrementi di 1 minuto. Se non si inserisce nulla per 30 secondi, l'impostazione dei minuti viene terminata automaticamente e il display passa all'impostazione del giorno della settimana.



Impostare il giorno della settimana

Per impostare il giorno della settimana, premere brevemente il tasto delle modalità (✓).

Premere brevemente Verso l'alto (▲) o Verso il basso (▼) per impostare il giorno della settimana tra 1 e 7 in incrementi di 1 giorno. Se non si inserisce nulla per 30 secondi, l'impostazione del giorno della settimana viene terminata automaticamente e il display passa all'impostazione del programma settimanale.



Impostare il programma settimanale

Indicazioni del programma settimanale	
P1	Giorno della settimana (regolabile tra 1 e 7 giorni)
00	Ore (regolabili tra 0 e 23 ore)
	Il display mostra l'icona della modalità operativa attualmente in funzione.

Impostazione predefinita per P1-P5 (da lunedì a venerdì)	
	
Ore 22:00-5:59	Modalità antigelo
Ore 6:00-7:59	Modalità comfort
Ore 8:00-17:59	Modalità antigelo
Ore 18:00-21:59	Modalità comfort

Impostazione predefinita per P6-P7 (da sabato a domenica)



Ore 22:00-7:59	Modalità antigelo
Ore 8:00-9:59	Modalità comfort
Ore 10:00-16:59	Modalità antigelo
Ore 17:00-21:59	Modalità comfort

Regolare le impostazioni del programma settimanale

Premere brevemente il tasto delle modalità (✓) per selezionare la modalità di funzionamento temporizzato (modalità comfort, modalità antigelo, modalità a risparmio). Premere brevemente Verso l'alto (▲) o Verso il basso (▼) per regolare le impostazioni dell'ora e della modalità. L'indicazione degli intervalli viene mostrata come barre vuote □. Premere il tasto Verso l'alto (▲) per aumentare la durata di 1 ora e l'indicazione degli intervalli lampeggia. Premere il tasto Verso il basso (▼) per diminuire la durata di 1 ora e l'indicazione degli intervalli lampeggia. Una volta inserite le impostazioni desiderate, premere il tasto delle modalità (✓) per 3 secondi per procedere con le altre impostazioni P (fino a P7). Premere di nuovo il tasto delle modalità (✓) per terminare le impostazioni del programma settimanale.

Indicazione degli intervalli in modalità operativa normale

In modalità operativa normale, viene mostrato il tempo impostato.



L'indicazione degli intervalli  per le modalità comfort e a risparmio viene mostrata per 3 secondi e scompare poi per 1 secondo. Si illuminano le icone per le modalità comfort e a risparmio.

L'indicazione degli intervalli  per la modalità antigelo si spegne per 3 secondi e si illumina poi per 1 secondo. L'icona per la modalità antigelo si illumina.



L'intervallo corrispondente (indicato dalla freccia rossa) rappresenta la modalità comfort. Durante questo lasso di tempo, l'indicazione degli intervalli  si illumina per tre secondi, si spegne per un secondo e si illumina anche l'icona per la modalità comfort (indicata dalla freccia verde).

Modificare la modalità operativa in modalità temporizzata

In modalità temporizzata viene indicata l'ora attuale, ad es. 12:30, e il termostato funziona in modalità a risparmio. Se si preme brevemente Verso il basso , il dispositivo passa temporaneamente alla modalità comfort. Se si preme nuovamente Verso il basso , il dispositivo passa temporaneamente alla modalità antigelo. Quando si raggiunge l'intervallo successivo 13:00, viene ripristinata automaticamente la modalità predefinita per quest'ora.

Timer per la modalità di riscaldamento (modalità turbo)

Premere brevemente il tasto delle modalità (✓) per passare al timer per la modalità di riscaldamento. La temperatura predefinita è di 80 °C e l'intervallo di 2 ore.

● Impostare la temperatura

Premere brevemente Verso l'alto (▲) o Verso il basso (▼) per impostare la temperatura tra 40 e 80 °C in incrementi di 5 °C. Premendo il tasto più a lungo si accelera l'impostazione.

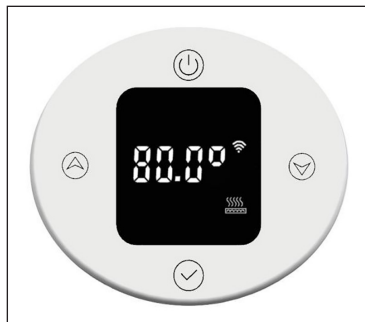

● Impostare il timer

Premere per 3 secondi il tasto delle modalità (✓) per impostare la durata del riscaldamento. Premere brevemente Verso l'alto (▲) o Verso il basso (▼) per impostare la durata tra 0 e 8 ore (0 significa che l'impostazione del timer viene interrotta e viene mostrata nuovamente la temperatura dopo 3 secondi). Premendo il tasto più a lungo si accelera l'impostazione.



Quando il timer è scaduto, il dispositivo torna automaticamente alla modalità operativa impostata in precedenza.

Blocco di sicurezza per bambini

Premere per 3 secondi Verso l'alto (▲) e Verso il basso (▼) per attivare il blocco di sicurezza per i bambini. Il display è bloccato e si illumina l'indicazione del blocco di sicurezza per bambini (🔒). Tutti i tasti sono bloccati, tranne On/Off (⏻).

Premere per 3 secondi Verso l'alto (▲) e Verso il basso (▼) per disattivare il blocco di sicurezza per i bambini. L'indicazione del blocco di sicurezza per i bambini (🔒) si spegne.

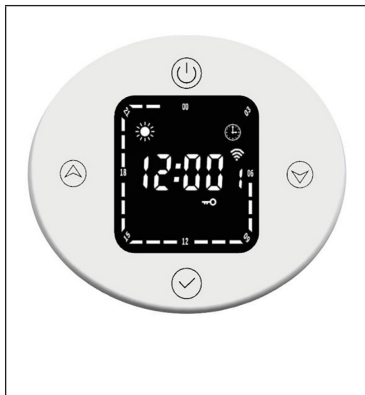

Protezione antigelo

Se la temperatura è inferiore a 7 °C quando si spegne il dispositivo, viene attivata la modalità antigelo e l'ambiente viene riscaldato fino a 7°C. Questo impedisce il rischio di congelamento.

Quando la temperatura di riscaldamento ha raggiunto 9 °C, il dispositivo interrompe il riscaldamento e lo riattiva quando la temperatura si è nuovamente abbassata.

Rilevamento delle finestre aperte

Se la temperatura ambiente si abbassa di 2 °C nel giro di 5 minuti mentre la funzione riscaldante è attiva, il dispositivo passa alla modalità di rilevamento delle finestre aperte. In questa modalità, il dispositivo mantiene una temperatura costante di 7 °C e torna alla modalità di riscaldamento normale dopo 60 minuti.

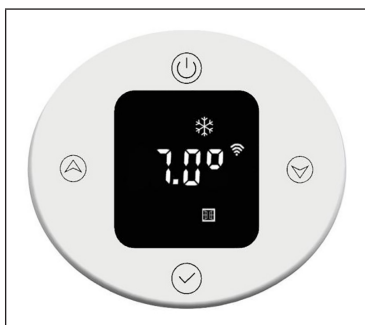

Se la temperatura si abbassa nuovamente di 2 °C nel giro di 5 minuti, il dispositivo passa per altri 60 minuti alla modalità di mantenimento della temperatura di 7 °C (v. il paragrafo successivo "Impostazione dei parametri interni" per dettagli sull'impostazione).

CONTROLLO DEL DISPOSITIVO CON SMARTPHONE

Se il dispositivo Blumfeldt viene collegato alla rete Wi-Fi è possibile controllarlo comodamente dalla apposita app Blumfeldt. La app non permette solo di controllare il dispositivo a distanza con lo smartphone, ma offre anche accesso a utili informazioni.

Procedere in questo modo per collegare lo smartphone al dispositivo Blumfeldt:

1. Scaricare la app Blumfeldt scansionando il codice QR (v. sotto) con lo smartphone o scaricandola direttamente dall'App Store o da Google Play.
2. Assicurarsi che lo smartphone sia collegato alla stessa rete Wi-Fi con cui si desidera connettere il dispositivo Blumfeldt.
3. Aprire la app Blumfeldt.
4. Accedere con il proprio account. Se ancora non si dispone di un account, effettuare la registrazione nella app Blumfeldt.
5. Seguire le istruzioni della app.

Download della app

Utilizzare la funzione di scansione dello smartphone per scansionare il codice QR e salvare la app sullo smartphone.

Nota: ulteriori informazioni sull'utilizzo della app e supporto per stabilire la connessione con il dispositivo vengono fornite dalla app al primo avvio.



Correzione degli errori in caso di problemi di connessione

Se non è possibile trovare il dispositivo Blumfeldt nella rete Wi-Fi, controllare i seguenti punti:

1. La spina non è collegata. Assicurarsi che il dispositivo sia collegato a una presa elettrica.
2. Il dispositivo non si trova in modalità di accoppiamento. Assicurarsi che l'indicazione WiFi (LED) sul pannello di controllo del dispositivo smart lampeggi come descritto alla voce "Resettare le impostazioni WiFi" del dispositivo smart in questione (indicazioni a riguardo possono essere normalmente trovate alla voce "Connessione dei dispositivi").
3. Il punto di accesso WiFi non opera sulla banda da 2,4 GHz. Assicurarsi che il punto di accesso utilizzato operi sulla banda da 2,4 GHz e che sia disponibile un SSID personale sulla banda da 2,4 GHz. Se non si è sicuri del tipo di banda del punto di accesso, rivolgersi al fornitore di Internet.

Importante: se il router WiFi è dotato di dualband e opera dunque sia sulla banda da 2,4 GHz che su quella da 5 GHz, per il collegamento è necessario dividere gli SSID per ogni banda e utilizzare l'SSID della banda da 2,4 GHz.

4. Controllare le impostazioni del firewall della rete Wi-Fi. L'impostazione del firewall della rete Wi-Fi potrebbe non permettere alla app Blumfeldt di configurare le impostazioni Wi-Fi sul dispositivo smart. Assicurarsi di non utilizzare reti Wi-Fi pubbliche, come ad es. presso aeroporti, hotel, aziende, ecc.
5. Diversi dati di registrazione su smartphone e app. Assicurarsi che i dati di registrazione Wi-Fi inseriti nella app Blumfeldt corrispondano a quelli con cui è collegato lo smartphone.

Se sono stati rispettati i punti citati in precedenza e lo smartphone continua a non connettersi alla app, si prega di inviare un'email al seguente indirizzo per ricevere supporto: appsupport@go-bbg.com

IMPOSTAZIONE DEI PARAMETRI INTERNI

Quando il termostato è spento, premere On/Off (🔌) per 10 secondi, in modo da accedere all'impostazione dei parametri interni. Premere brevemente On/Off (🔌) per scorrere tra le impostazioni: F0 Compensazione della temperatura > F1 Funzione di rilevamento delle finestre aperte > F2 Temperatura del radiatore (modalità comfort) > F3 Temperatura del radiatore (modalità a risparmio) > F4 Impostazioni WiFi > Chiudere le impostazioni.

F0: compensazione della temperatura

La compensazione standard della temperatura è 0 °C. Per impostare la compensazione della temperatura, premere brevemente Verso l'alto (⬆️) o Verso il basso (⬇️). La compensazione della temperatura può essere regolata tra 5 e -5 °C in incrementi di 1 °C.

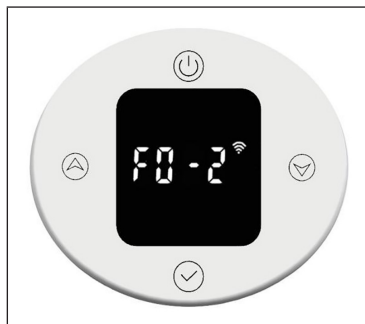

F1: funzione di rilevamento delle finestre aperte

Premere brevemente Verso l'alto (⬆️) o Verso il basso (⬇️) per accedere alle impostazioni della funzione di rilevamento delle finestre aperte. Sono disponibili 3 opzioni: "oF" > "30" > "60" > "90" (l'impostazione predefinita è "oF").

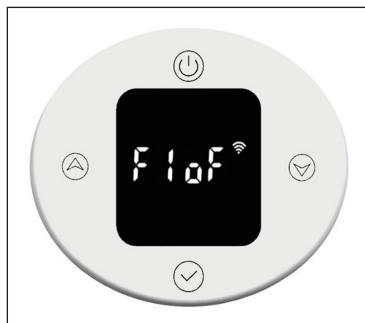

F2: temperatura superficiale del radiatore

Premere brevemente Verso l'alto (⬆️) o Verso il basso (⬇️) per impostare la temperatura tra 40 e 80 °C (l'impostazione predefinita è 80 °C).

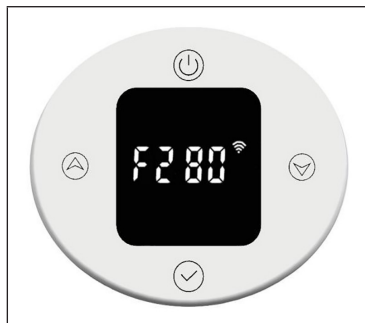

F3: temperatura superficiale del radiatore (modalità a risparmio)

Premere brevemente Verso l'alto (▲) o Verso il basso (▼) per impostare la temperatura tra 40 e 60 °C (l'impostazione predefinita è 60 °C).

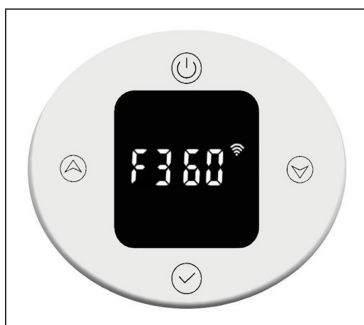

F4: WiFi

Premere brevemente Verso l'alto (▲) o Verso il basso (▼) per accedere alle impostazioni WiFi: "on" significa che il WiFi è acceso, mentre "oF" significa che è spento (l'impostazione predefinita è "oF"). Dopo aver collegato con successo la rete, l'ora nell'app viene sincronizzata automaticamente.

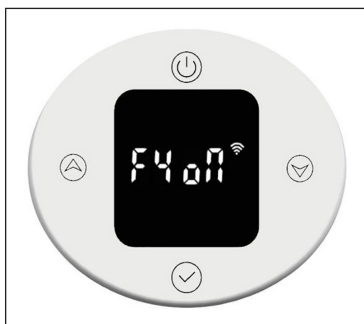

Ripristinare le impostazioni di fabbrica

A dispositivo acceso, premere On/Off (⏻) per 10 secondi, il sistema si attiva automaticamente e vengono ripristinate le impostazioni di fabbrica. Questa procedura viene indicata per 3 secondi sul display, prima dello spegnimento del dispositivo.

Premendo On/Off (⏻) vengono ripristinate le seguenti impostazioni di fabbrica: la temperatura in modalità comfort viene impostata su 22 °C e in modalità a risparmio su 20 °C. L'indicazione dell'ora torna al valore "00:00" e quella del giorno a "1". Vengono ripristinate le impostazioni standard per P1-P7. Il timer per la modalità di riscaldamento viene impostato su 80 °C per 2 ore. La compensazione della temperatura viene impostata su 0. La funzione di rilevamento delle finestre aperte viene spenta. La temperatura superficiale del radiatore viene impostata su "80" per la modalità comfort e su "60" per la modalità a risparmio. Il WiFi viene acceso.

Descrizione degli errori

Indicazione	Immagine	Errore
Err	L'interfaccia non funziona	Sensore della temperatura guasto

SCHEDA INFORMATIVA DEL PRODOTTO

Identificazione del modello (i)	10045588				
Indicazione	Simbolo	Valore	Unità	Indicazione	Unità
Potenza termica				Solo per gli apparecchi per il riscaldamento d'ambiente locale elettrici ad accumulo: Tipo di controllo dell'apporto termico	
Potenza termica nominale	P_{nom}	0,6	kW	Controllo manuale del carico termico con termostato integrato	N.D.
Potenza termica minima (valore indicativo)	P_{min}	0,6	kW	Controllo manuale del carico termico con riscontro della temperatura ambiente e/o esterna	N.D.
Potenza termica massima continua	$P_{max,c}$	0,6	kW	Controllo elettronico del carico termico con riscontro della temperatura ambiente e/o esterna	N.D.
Consumo di elettricità ausiliaria				Potenza termica con supporto del ventilatore	N.D.
Per la potenza termica nominale (Motore del ventilatore)	$e_{l,max}$	N.D.	kW	Tipo di potenza termica / controllo della temperatura ambiente	
Per la potenza termica minima (Motore del ventilatore)	$e_{l,min}$	N.D.	kW	Potenza termica di un solo livello, senza controllo della temperatura ambiente	no
In modalità di attesa	$e_{l,SB}$	0,5	W	Due o più livelli impostabili manualmente, senza controllo della temperatura ambiente	no
				Con controllo della temperatura ambiente tramite termostato meccanico	no
				Con controllo elettronico della temperatura ambiente	no
				Controllo elettronico della temperatura ambiente e timer giornaliero	no
				Controllo elettronico della temperatura ambiente e timer settimanale	si
				Altre opzioni di controllo	
				Controllo della temperatura ambiente con rilevamento di presenza	no
				Controllo della temperatura ambiente con rilevamento di finestre aperte	si
				Con opzione telecomando	no
				Con controllo di avvio adattabile	no
				Con limitazione del tempo di funzionamento	no
				Con sensore lampada nero	no
Informazioni di contatto	Chal-Tec GmbH, Wallstraße 16, 10179, Berlino, Germania				

Identificazione del modello (i)	10045589					
Indicazione	Simbolo	Valore	Unità	Indicazione	Unità	
Potenza termica			Solo per gli apparecchi per il riscaldamento d'ambiente locale elettrici ad accumulato: Tipo di controllo dell'apporto termico			
Potenza termica nominale	P_{nom}	0,8	kW	Controllo manuale del carico termico con termostato integrato	N.D.	
Potenza termica minima (valore indicativo)	P_{min}	0,8	kW	Controllo manuale del carico termico con riscontro della temperatura ambiente e/o esterna	N.D.	
Potenza termica massima continua	$P_{max,c}$	0,8	kW	Controllo elettronico del carico termico con riscontro della temperatura ambiente e/o esterna	N.D.	
Consumo di elettricità ausiliaria			Potenza termica con supporto del ventilatore		N.D.	
Per la potenza termica nominale (Motore del ventilatore)	e_{max}	N.D.	kW	Tipo di potenza termica / controllo della temperatura ambiente		
Per la potenza termica minima (Motore del ventilatore)	e_{min}	N.D.	kW	Potenza termica di un solo livello, senza controllo della temperatura ambiente	no	
In modalità di attesa	e_{sb}	0,5	W	Due o più livelli impostabili manualmente, senza controllo della temperatura ambiente	no	
				Con controllo della temperatura ambiente tramite termostato meccanico	no	
				Con controllo elettronico della temperatura ambiente	no	
				Controllo elettronico della temperatura ambiente e timer giornaliero	no	
				Controllo elettronico della temperatura ambiente e timer settimanale	si	
				Altre opzioni di controllo		
				Controllo della temperatura ambiente con rilevamento di presenza	no	
				Controllo della temperatura ambiente con rilevamento di finestre aperte	si	
				Con opzione telecomando	no	
				Con controllo di avvio adattabile	no	
				Con limitazione del tempo di funzionamento	no	
				Con sensore lampada nero	no	
Informazioni di contatto	Chal-Tec GmbH, Wallstraße 16, 10179, Berlino, Germania					

INDICAZIONI PER LO SMALTIMENTO



Se nel tuo Paese sono vigenti regolamenti legislativi relativi allo smaltimento di dispositivi elettrici ed elettronici, questo simbolo sul prodotto o sull'imballaggio indica che non può essere smaltito con i rifiuti domestici. Il dispositivo deve invece essere portato in un centro di raccolta per il riciclaggio di dispositivi elettrici ed elettronici. Lo smaltimento conforme tutela l'ambiente e salvaguarda la salute del prossimo da conseguenze negative. Informazioni riguardanti il riciclaggio e lo smaltimento di questo prodotto sono disponibili presso l'amministrazione locale o il servizio di smaltimento dei rifiuti.

Questo prodotto contiene batterie. Se nel tuo Paese esistono regolamenti legislativi per lo smaltimento di batterie, queste non possono essere smaltite insieme ai rifiuti domestici. Informarsi in relazione alle normative locali sullo smaltimento di batterie. Lo smaltimento conforme tutela l'ambiente e salvaguarda la salute del prossimo da conseguenze negative.

DICHIARAZIONE DI CONFORMITÀ



Produttore:

Chal-Tec GmbH, Wallstraße 16, 10179 Berlino, Germania.

Importatore per la Gran Bretagna:

Berlin Brands Group UK Limited
PO Box 42
272 Kensington High Street
London, W8 6ND
United Kingdom

Con la presente, Chal-Tec GmbH dichiara l'impianto radio Fairmont Smart conforme alla direttiva 2014/53/UE. Il testo completo della dichiarazione di conformità UE è disponibile al seguente indirizzo Internet: use.berlin/10045588

Estimado cliente:

Le felicitamos por la adquisición de este producto. Lea atentamente el siguiente manual y siga cuidadosamente las instrucciones de uso con el fin de evitar posibles daños. La empresa no se responsabiliza de los daños ocasionados por un uso indebido del producto o por haber desatendido las indicaciones de seguridad. Escanee el siguiente código QR para obtener acceso al manual de usuario más reciente y otra información sobre el producto.

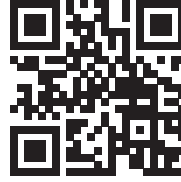

ÍNDICE

Indicaciones de seguridad	100
Herramientas necesarias	101
Contenido del envío	101
Instalación del termostato	102
Instalación del radiador	103
Limpieza y cuidado del radiador	106
Funcionamiento del termostato	107
Control del aparato a través del móvil	117
Parámetros internos	119
HOJA DE DATOS DEL PRODUCTO	121
Indicaciones sobre la retirada del aparato	123
Declaración de conformidad	123

DATOS TÉCNICOS

Número del artículo	10045588	10045589
Dimensiones del radiador (Al x An)	80 x 45 cm	107 x 50 cm
Alimentación (termostato)	230 V ~ 50 Hz	

INDICACIONES DE SEGURIDAD

- Siga atentamente las instrucciones de instalación para asegurarse de que el aparato queda bien fijado a la pared.
- Para evitar un posible riesgo de incendio, es importante que instale el aparato de acuerdo con las especificaciones indicadas en las instrucciones.
- El radiador está destinado exclusivamente para interiores, no coloque el radiador en duchas, baños de vapor o cualquier otro lugar donde el aparato pueda estar expuesto al agua.

Indicaciones de seguridad infantil

- Recuerde que la seguridad de su hijo en casa es 100 % su responsabilidad. Desde el momento de instalación del radiador, puede resultar peligroso para los niños, ya que
 - a) el radiador no esté diseñado para soportar un peso adicional no razonable, como el de un niño; y
 - b) el radiador se calienta durante el uso.
- Por este motivo, los niños no deben subirse, agarrar o jugar con el radiador o las aletas de calefacción, ya que puede provocar accidentes o lesiones como, por ejemplo, por el calor, por caerse o por arrancar el radiador de la pared.

Indicaciones sobre la instalación

- Respete todas las normas locales sobre instalaciones sanitarias y edificios.
- Cierre la tubería principal.
- Lea atentamente estas instrucciones para garantizar una instalación correcta.
- Asegúrese de que las piezas enumeradas a continuación se encuentren en el paquete.

HERRAMIENTAS NECESARIAS

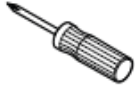

Destornillador



Lápiz



Guantes



Cinta métrica



Nivel de burbuja







Taladro eléctrico

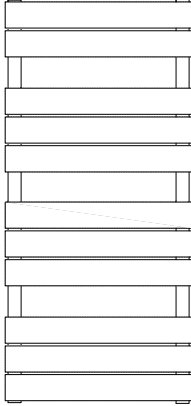
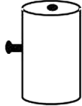
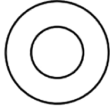

Filtro de pintor

CONTENIDO DEL ENVÍO

Radiador (1x)		Tornillo largo (4x)	Taco (4x)
10045588	10045589		
		Soporte de pared (4x)	Arandela de goma (2x)
			
		Cinta PTFE	ajustable
			

INSTALACIÓN DEL TERMOSTATO

Nota: Desconecte la unidad de la fuente de alimentación antes de proceder con la instalación o el mantenimiento.

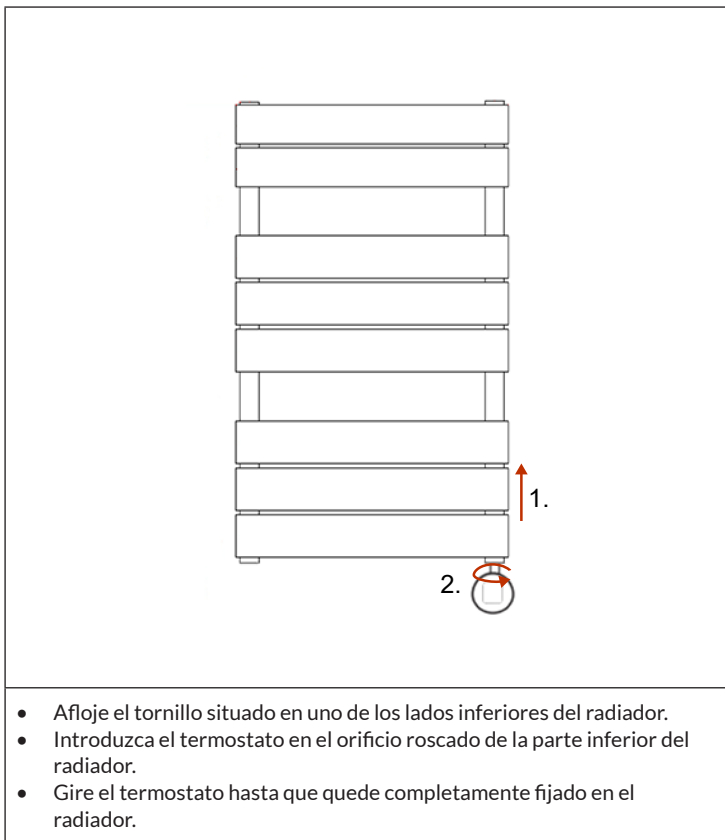

INSTALACIÓN DEL RADIADOR

Paso 1



- Coloque el radiador en el lugar deseado, compruebe la alineación horizontal y marque cuatro puntos iguales para los soportes.
- Asegúrese de montar el radiador verticalmente.
- Antes de la instalación, coloque una tela de pintor en el suelo para evitar la pérdida de piezas pequeñas.

Paso 2

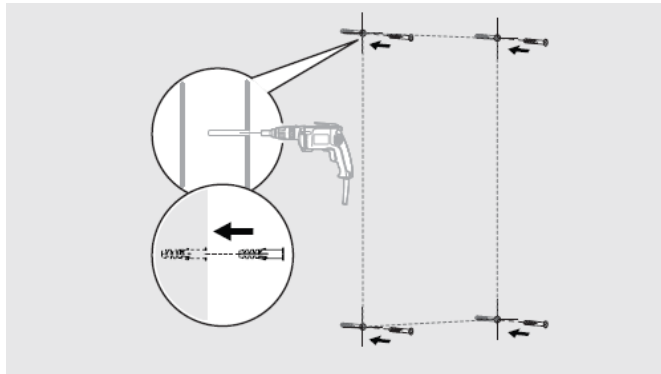

- Perfore la pared e inserte los tacos.

Nota: Para los falsos techos o las paredes con tabiques, puede adquirir sujeción adicional en la ferretería.

Paso 3

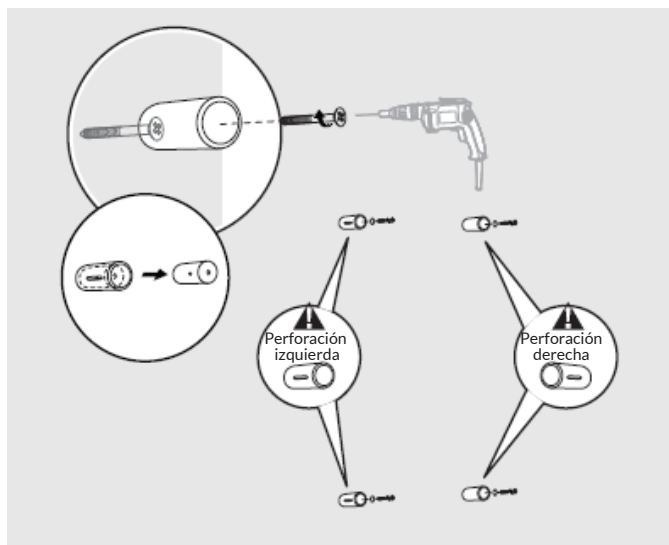

- Separe las dos partes del soporte y fije la más grande a la pared.

Paso 4

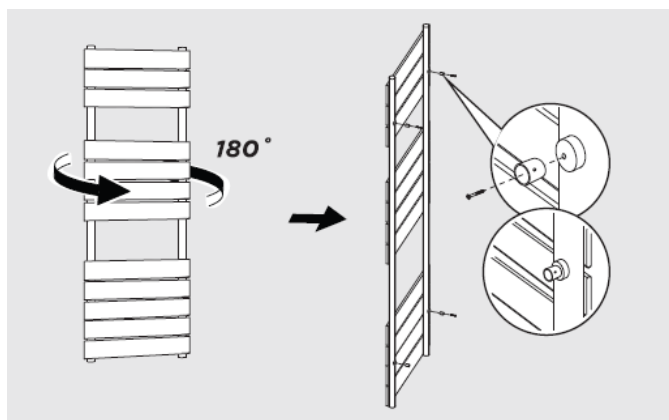

- Coloque la parte más pequeña en la parte trasera del radiador.

Paso 5

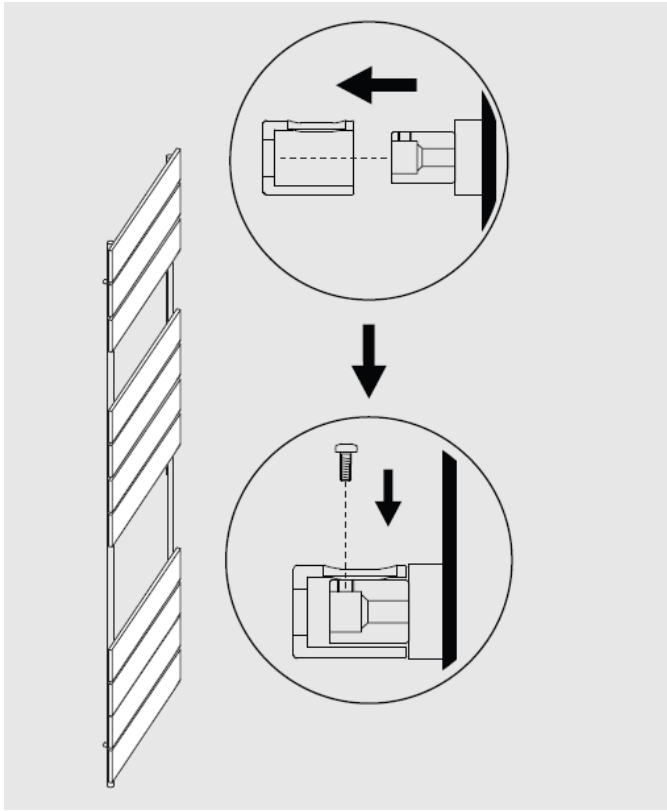

- Fije el radiador a la pared alineando los soportes y apriete el tornillo corto cuando esté colocado.

LIMPIEZA Y CUIDADO DEL RADIADOR

- Limpie la superficie con un paño suave y húmedo.
- No utilice nunca limpiadores abrasivos con este aparato, ya que dañarían la superficie.
- Los radiadores son de acero y, por tanto, no deben limpiarse con productos de limpieza corrosivos o abrasivos.

FUNCIONAMIENTO DEL TERMOSTATO

Suministro eléctrico	230 V ~ 50 Hz
Ajustes de temperatura	7-30 °C (Temperatura ambiente 40-80 °C (temperatura de la superficie del radiador)
Modos de funcionamiento	Modo confort, modo ahorro, modo antihielo, programación semanal, modo calefacción temporizada (superficie)

Panel de control

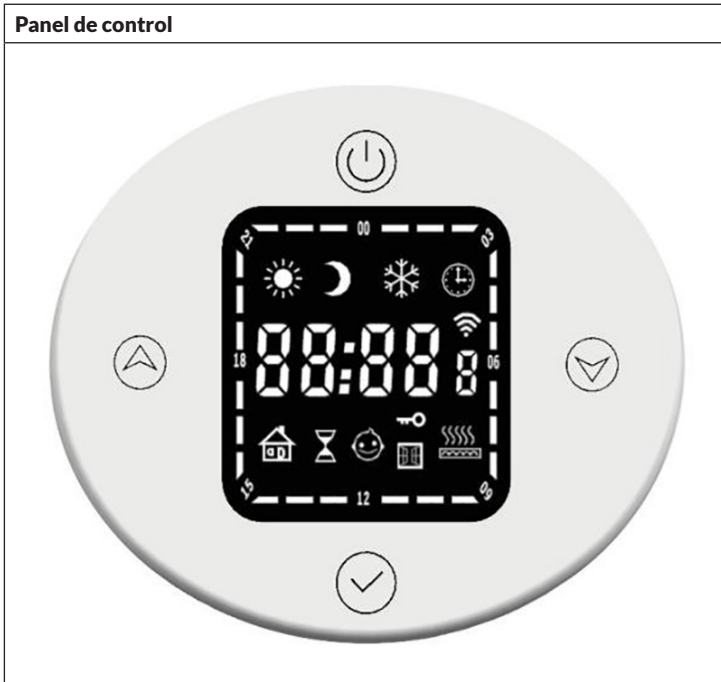

Botones		Indicadores	
	Encender/ apagar		Modo confort
	Modo		Modo ahorro
	Arriba (+)		Modo anti congelación
	Arriba (-)		Programación temporal
			Temporizador de la calefacción
			Bloqueo infantil
			Tiempo/ temperatura
			Wifi

Funciones básicas

- **Encendido:** Pulse brevemente el botón de encendido (⏻)/apagado para encender el termostato. Cuando la unidad está apagada, no responde a la pulsación de ningún otro botón y la hora se muestra en la pantalla.
- **Cambio de modo:** Pulse brevemente el botón (✓) Modo para cambiar entre los diferentes modos en el siguiente orden: Modo confort > Modo económico > Modo antihielo > Modo temporizador > Temporizador modo calefacción > ...

Modo confort

(⏻) Cambio de modo: Pulse brevemente el botón Modo para cambiar entre los diferentes modos en el siguiente orden: Modo confort > Modo económico > Modo antihielo > Modo temporizador > Temporizador modo calefacción > ... El ajuste por defecto es una temperatura ambiente de 22 °C y una temperatura de la superficie del radiador de 80 °C. El ajuste de la temperatura de la superficie del radiador puede ajustarse entre 40 - 80 °C.

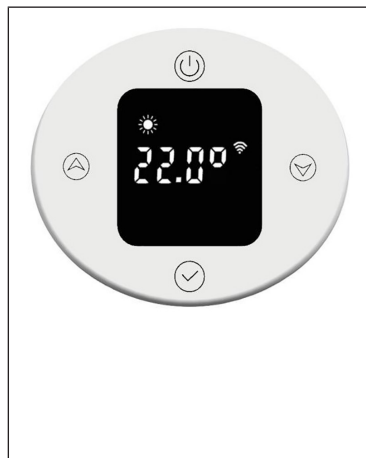

Para ajustar la temperatura ambiente, pulse brevemente los botones Arriba (↑) o Abajo (↓). La temperatura puede ajustarse en el rango de 7-30 °C en pasos de 0,5 °C. Una pulsación larga del botón acelera el ajuste.

Modo ahorro

Pulse brevemente la tecla (✓) de modo para cambiar al modo ahorro. El ajuste por defecto es una temperatura ambiente de 22 °C y una temperatura de la superficie del radiador de 60 °C. El ajuste de la temperatura de la superficie del radiador puede ajustarse entre 40 - 60 °C.

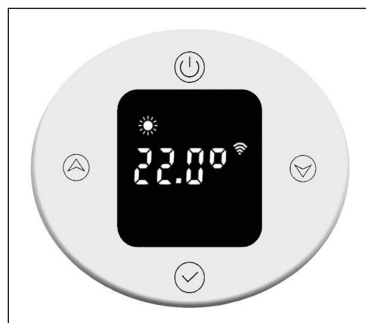

Para ajustar la temperatura ambiente, pulse brevemente los botones Arriba (▲) o Abajo (▼). La temperatura puede ajustarse en el rango de 7-30 °C en pasos de 0,5 °C. Una pulsación larga del botón acelera el ajuste. El ajuste de temperatura máxima no debe superar el del modo confort.

Modo anti congelación

Pulse brevemente la tecla (✓) de modo para cambiar al modo ahorro. El ajuste de temperatura de 7 °C no se puede modificar.



Modo temporizador

Pulse brevemente la tecla (✓) de modo para cambiar al modo temporizador. La primera vez que lo utilice, deberá ajustar la hora o conectarse a Internet para actualizar la hora automáticamente. En el modo temporizador, puede ajustar la hora, el día de la semana y el programa semanal.



Configurar la hora

- **Configuración de la hora:**

Para ajustar la hora, pulse prolongadamente el botón de modo (✓).

Pulse brevemente los botones Arriba (▲) o Abajo (▼) para ajustar la hora en el rango 0-23 h en incrementos de 1 hora. Después de 30 segundos sin entrada, el ajuste de la hora finaliza automáticamente y la pantalla cambia al ajuste de los minutos.



- **Configuración de los minutos:**

Para ajustar los minutos, pulse prolongadamente el botón de modo (✓).

Pulse brevemente los botones Arriba (▲) o Abajo (▼) para ajustar la hora en el rango 0-59 min. en incrementos de 1 minuto. Después de 30 segundos sin entrada, el ajuste de la hora finaliza automáticamente y la pantalla cambia al ajuste de los minutos.



Configurar el día de la semana

Para ajustar los minutos, pulse prolongadamente el botón de modo (✓).

Pulse brevemente los botones Arriba (▲) o Abajo (▼) para ajustar el día de la semana en el rango de 1 a 7 días en incrementos de 1 día. Después de 30 segundos sin entrada, el ajuste de la semana finaliza automáticamente y la pantalla cambia al ajuste de la programación semanal.



Configurar de la programación semanal

Visualización del programa semanal	
P1	Día de la semana (intervalo ajustable: 1-7 días)
00	Hora (intervalo ajustable: 0-23 h)
	La pantalla muestra el símbolo del modo de funcionamiento actual.

Ajuste por defecto de P1 a P5 (de lunes a viernes)	
	
22:00-5:59 h	Modo anti congelación
6:00-7:59 h	Modo confort
8:00-17:59 h	Modo anti congelación
18:00-21:59 h	Modo confort

Preajuste de P6 a P7 (de sábado a domingo)



22:00-7:59 h	Modo anti congelación
8:00-9:59 h	Modo confort
10:00-16:59 h	Modo anti congelación
17:00-21:59 h	Modo confort

Ajuste de la programación semanal

Pulse brevemente la tecla de modo (✓), para seleccionar el modo de funcionamiento en función del tiempo (modo confort, modo económico, modo antihielo). Pulse brevemente los botones Arriba (▲) o Abajo (▼) para ajustar la hora y el modo. La visualización del intervalo de tiempo se muestra como una barra vacía (▢). Pulse el botón Arriba (▲) para prolongar el tiempo en 1 hora, la indicación de intervalo de tiempo parpadea. Pulse la (▼) tecla Abajo para disminuir el tiempo en 1 hora, el indicador de lapso de tiempo parpadea. Cuando haya realizado los ajustes deseados, pulse la tecla de modo durante 3 segundos (✓) para realizar los demás ajustes P (hasta P7). Pulse de nuevo el botón de modo (✓) para finalizar los ajustes del programa semanal.

Visualización del intervalo de tiempo en el modo de funcionamiento normal

En el modo de funcionamiento normal, se muestra la hora ajustada. Los indicadores de intervalo de tiempo de los modos **■** confort y económico se encienden durante 3 segundos y luego se apagan durante 1 segundo. Se encienden los símbolos correspondientes a los modos confort o económico. El indicador de intervalo de tiempo para el modo **■** de protección contra heladas se apaga durante 3 segundos y luego se enciende durante 1 segundo. Se enciende el símbolo correspondiente al modo de protección contra heladas.



El intervalo de tiempo correspondiente (indicado por la flecha roja) representa el modo confort. Durante este periodo, el indicador de intervalo de tiempo se enciende durante **■** tres segundos, después se apaga durante un segundo y el símbolo del modo confort también se enciende (indicado por la flecha verde).

Cambio del modo de funcionamiento en modo temporizador



En el modo temporizador, la hora actual es, por ejemplo, las 12:30 y el termostato está funcionando en modo económico. Si pulsa brevemente el botón Abajo (▼), el modo de funcionamiento cambia temporalmente al modo Confort. Si vuelve a (▼) pulsar brevemente la tecla Abajo, el modo de funcionamiento cambia temporalmente al modo de protección contra

heladas. Cuando se alcanza la siguiente franja horaria 13:00, se restablece automáticamente el modo de funcionamiento preajustado para esa hora.

Temporizador del modo de calefacción (modo Turbo)



Pulse brevemente la tecla  de modo para cambiar al modo de calefacción. Se preajusta una temperatura de 80 °C y un intervalo de tiempo de 2 horas.

- **Ajuste de la temperatura**

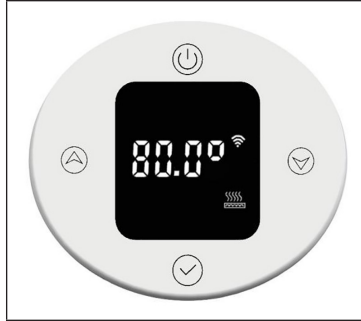
Pulse brevemente los botones Arriba  o Abajo  para ajustar la temperatura en el intervalo 40-80 °C, en pasos de 5 °C. Una pulsación larga del botón acelera el ajuste.



- **Configurar el temporizador**

Pulse el botón de modo  durante 3 segundos para ajustar el tiempo de calentamiento. Pulse brevemente los botones Arriba o Abajo   para ajustar el tiempo de 0 a 8 horas (0 significa que se cancela el ajuste del temporizador, después de 3 segundos se vuelve a mostrar la temperatura). Una pulsación larga del botón acelera el ajuste.

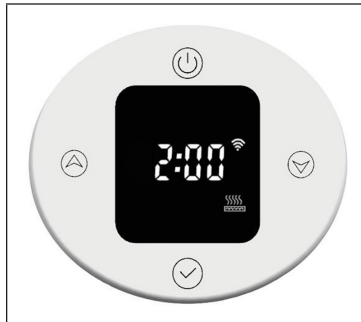

Una vez finalizado el temporizador, el aparato vuelve automáticamente al modo de funcionamiento ajustado anteriormente.

Bloqueo infantil

Pulse los botones Arriba (▲) y Abajo (▼) durante 3 segundos para activar el bloqueo para niños. La pantalla se bloquea y el indicador de bloqueo para niños se enciende. Todas las teclas, excepto la tecla Encendido (⏻)/Apagado (⏻), están bloqueadas.

Para desactivar el bloqueo para niños, pulse 3 segundos las teclas Arriba (▲) y Abajo (▼). La pantalla de bloqueo para niños se apaga.

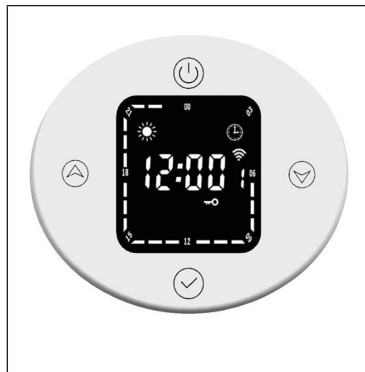

Anticongelante

Si la temperatura actual es inferior a 7 °C cuando el aparato está apagado, el aparato pasa al modo anticongelante y calienta a 7 °C. Esto puede evitar cualquier riesgo de heladas.

Cuando la temperatura de calentamiento del aparato alcanza los 9 °C, el aparato deja de calentar y sólo sigue calentando cuando la temperatura ha bajado.

Detección de ventanas abiertas

En el modo de calefacción, si la temperatura ambiente desciende repentinamente 2 °C en 5 minutos, el aparato pasa al modo de detección de ventanas abiertas. La unidad mantiene una temperatura constante de 7 °C en este modo y vuelve al modo de calefacción normal después de 60 minutos.

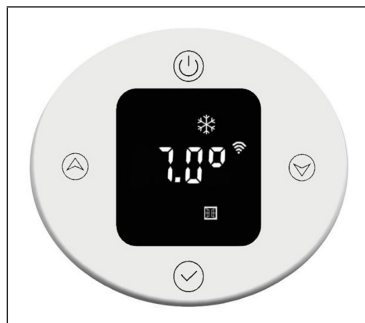

Si la temperatura vuelve a descender 2 °C en un plazo de 5 minutos, el aparato pasa al modo con temperatura constante de 7 °C durante otros 60 minutos (consulte los detalles de ajuste en el siguiente apartado "Ajustes de los parámetros internos").

CONTROL DEL APARATO A TRAVÉS DEL MÓVIL

Si conecta el aparato Blumfeldt a su red wifi doméstica, puede controlarlo a través de la app Blumfeldt correspondiente. La aplicación no solo permite controlar el aparato a distancia a través del teléfono inteligente, sino que también da acceso a recetas y a más información.

Proceda del siguiente modo para conectar su smartphone al aparato de Blumfeldt:

1. Primero descargue la app de Blumfeldt escaneando el código QR (a continuación) en el smartphone o vaya directamente a la App Store o a Google Play.
2. Asegúrese de que su smartphone esté conectado a la misma red wifi a la que debe conectarse el aparato de Blumfeldt.
3. Abra la app Blumfeldt.
4. Inicie sesión con su cuenta. Si no tiene una, regístrese en la app Blumfeldt.
5. Siga las instrucciones de la aplicación.

Descarga de la aplicación

Utilice la función de escaneo del teléfono para escanear el código QR y guardar la aplicación en el móvil.

Nota: la aplicación le proporcionará instrucciones adicionales sobre cómo usar la aplicación y lo ayudará a conectar su dispositivo tan pronto como lo abra por primera vez.



Solución de problemas de conexión

Si su dispositivo Blumfeldt no se puede encontrar en la WLAN, verifique lo siguiente:



1. El aparato no está enchufado. Asegúrese de que su dispositivo esté conectado a un enchufe.
2. El aparato no se encuentra en modo sincronización. Asegúrese de que el indicador de wifi (led) parpadea en el panel de control del dispositivo inteligente, tal y como se describe en las instrucciones «Restablecer la configuración de Wifi» de su dispositivo inteligente (las instrucciones en general se encuentran en el apartado «Conexión del dispositivo»).
3. El punto de acceso wifi no funciona en 2,4 GHz. Asegúrese de que su punto de acceso funcione en la banda de 2,4 GHz y que tenga su propio SSID en la banda de 2,4 GHz. Si no está seguro de la banda operativa de su punto de acceso, comuníquese con su proveedor de Internet.

Importante: tenga en cuenta que si su router wifi tiene una banda dual, es decir, si funciona tanto en la banda de 2,4 GHz como en la de 5 GHz, separe los SSID para cada banda y use el SSID de 2,4 GHz para conectarse.



4. Supervise los ajustes de cortafuegos de su red WiFi. Los ajustes de cortafuegos de la red wifi podrían no permitirle a la app Blumfeldt realizar la configuración en su dispositivo inteligente. Asegúrese de que no está usando ninguna red WiFi pública, como por ejemplo de aeropuertos, otros hogares, empresas, etc.
5. Diferentes datos de inicio de sesión en el smartphone y en la aplicación. Asegúrese de que los datos de inicio de sesión WiFi de la aplicación de Blumfeldt coincidan con los que está conectado su teléfono inteligente.

Si ha seguido todos los pasos anteriores y su teléfono inteligente aún no puede conectarse a la aplicación, envíenos un correo electrónico para obtener ayuda: appsupport@go-bbg.com

PARÁMETROS INTERNOS



Cuando el termostato está apagado, pulse el botón de encendido/apagado durante 10  segundos para acceder a la configuración de los parámetros internos. Pulse brevemente el botón de encendido /apagado para pasar de un ajuste a otro: F0 Compensación de temperatura > F1 Función de detección de ventana abierta > F2 Temperatura de calefacción (modo confort) > F3 Temperatura de calefacción (modo económico) > F4 Ajustes Wi-Fi > Salir de los ajustes.

F0: Compensación de temperatura

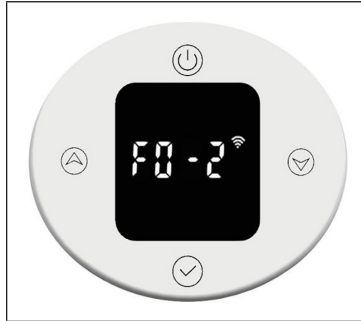
La compensación de temperatura es 0 °C por defecto. Pulse brevemente los botones Arriba  o Abajo  para ajustar la compensación de temperatura. La compensación de temperatura puede ajustarse en un rango de 5 °C a -5 °C en pasos de 1 °C.



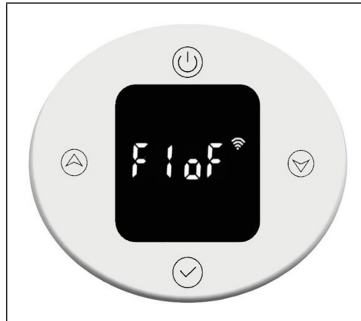

F1: Función de detección de ventana abierta

Pulse brevemente los botones Arriba  o Abajo  para acceder a los ajustes de detección de ventana abierta. Hay 3 opciones disponibles: "oF" > "30" > "60" > "90" (por defecto es "oF").



F2: Temperatura de la superficie del radiador

Pulse brevemente los botones Arriba  o Abajo  para ajustar la temperatura en el intervalo 40-80 °C (por defecto es 80 °C).

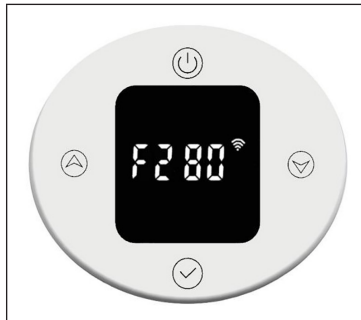

F3: Temperatura de la superficie del radiador (modo económico)

Pulse brevemente los botones Arriba (▲) o Abajo (▼) para ajustar la temperatura en el intervalo 40-60 °C (por defecto es 60 °C).

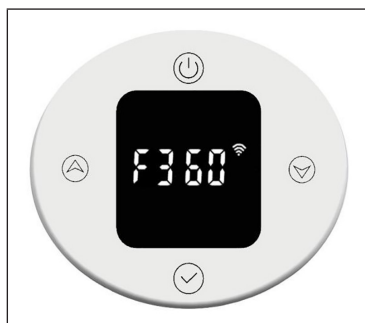

F4: WiFi

Pulse brevemente los botones Arriba (▲) o Abajo (▼) para acceder a los ajustes de WiFi. "on" significa que la WiFi está activada, "oF" significa que está desactivada (por defecto es "on"). Tras conectarse correctamente a la red en la aplicación, la hora de la red se sincroniza automáticamente.

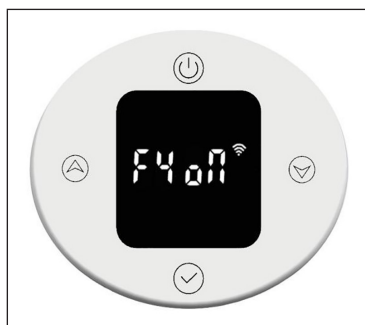

Restablecer valores de fábrica

Cuando la máquina está encendida, pulse el botón de encendido/apagado durante 10 (🕒) segundos, el sistema se inicia automáticamente y restablece los valores de fábrica. Esto se muestra en la pantalla durante 3 segundos antes de que la unidad se apague.

Al pulsar el botón de encendido (🕒)/apagado se restablecen los siguientes ajustes de fábrica: La temperatura en modo Confort se ajusta a 22 °C y en modo Económico a 20 °C. La hora se visualiza como "00:00" y el día de la semana como "1". Los ajustes por defecto se establecen para P1-P7. El temporizador del modo de calefacción está ajustado a 80 °C para 2 horas de calefacción. La compensación de temperatura está ajustada a 0. La función de detección de ventana abierta está desactivada. La temperatura de la superficie del radiador se ajusta a "80" para el modo confort y a "60" para el modo económico. El WiFi se enciende.

Descripción de errores

Indicador	Apariencia	Error
Err	Interfaz no funciona	Defecto en el sensor de temperatura

HOJA DE DATOS DEL PRODUCTO

Denominación del modelo	10045588					
Dato	Símbolo	Valor	Unidad	Dato	Unidad	
Potencia térmica				Solo con dispositivos de acumulación de calor eléctricos para abastecimiento local: Tipo de regulación del abastecimiento de calor		
Potencia térmica nominal	P_{nom}	0,6	kW	Regulación manual del abastecimiento de calor con termostato integrado:	n/a	
Potencia térmica mínima (valor orientativo)	P_{min}	0,6	kW	Regulación manual de abastecimiento de calor con aviso de temperatura ambiente y/o exterior	n/a	
Potencia térmica continua máxima	$P_{máx,c}$	0,6	kW	Regulación electrónica de abastecimiento de calor con aviso de temperatura ambiente y/o exterior	n/a	
Consumo de corriente auxiliar				Disipación de calor con ventilación auxiliar	n/a	
Con potencia térmica nominal (Motor del ventilador)	e_{max}	n/a	kW	Tipo de potencia térmica/control de temperatura ambiente		
Con potencia térmica mínima (Motor del ventilador)	e_{min}	n/a	kW	Potencia térmica de un solo nivel, sin control de temperatura ambiente	no	
En modo de espera	e_{SB}	0,5	W	Dos o más niveles regulables manualmente, sin control de temperatura ambiente	no	
				Control de temperatura ambiente con termostato mecánico	no	
				Con control electrónico de temperatura ambiente	no	
				Con control de temperatura ambiente y regulación del momento del día	no	
				Con control de temperatura ambiente y regulación del día de la semana	si	
				Otras opciones de regulación		
				Control de temperatura ambiente con detección de presencia	no	
				Control de temperatura ambiente con detección de ventanas abiertas	si	
				Con opción de control remoto		
				Con regulación adaptable del comienzo de la calefacción	no	
				Con limitación de tiempo de funcionamiento	no	
				Con sensor de bulbo negro	no	
Información de contacto	Chal-Tec GmbH, Wallstraße 16, 10179, Berlín (Alemania)					

Denominación del modelo	10045589						
Dato	Símbolo	Valor	Unidad	Dato	Unidad		
Potencia térmica			Solo con dispositivos de acumulación de calor eléctricos para abastecimiento local: Tipo de regulación del abastecimiento de calor				
Potencia térmica nominal	P_{nom}	0,8	kW	Regulación manual del abastecimiento de calor con termostato integrado:	n/a		
Potencia térmica mínima (valor orientativo)	P_{min}	0,8	kW	Regulación manual de abastecimiento de calor con aviso de temperatura ambiente y/o exterior	n/a		
Potencia térmica continua máxima	$P_{max,c}$	0,8	kW	Regulación electrónica de abastecimiento de calor con aviso de temperatura ambiente y/o exterior	n/a		
Consumo de corriente auxiliar			Disipación de calor con ventilación auxiliar				
Con potencia térmica nominal (Motor del ventilador)	eI_{max}	n/a	kW	Tipo de potencia térmica/control de temperatura ambiente			
Con potencia térmica mínima (Motor del ventilador)	eI_{min}	n/a	kW	Potencia térmica de un solo nivel, sin control de temperatura ambiente	no		
En modo de espera	eI_{SB}	0,5	W	Dos o más niveles regulables manualmente, sin control de temperatura ambiente	no		
			Control de temperatura ambiente con termostato mecánico		no		
			Con control electrónico de temperatura ambiente		no		
			Con control de temperatura ambiente y regulación del momento del día		no		
			Con control de temperatura ambiente y regulación del día de la semana		si		
			Otras opciones de regulación				
			Control de temperatura ambiente con detección de presencia		no		
			Control de temperatura ambiente con detección de ventanas abiertas		si		
			Con opción de control remoto				
			Con regulación adaptable del comienzo de la calefacción		no		
			Con limitación de tiempo de funcionamiento		no		
			Con sensor de bulbo negro		no		
Información de contacto	Chal-Tec GmbH, Wallstraße 16, 10179, Berlín (Alemania)						

INDICACIONES SOBRE LA RETIRADA DEL APARATO



Si en su país existe una disposición legal relativa a la eliminación de aparatos eléctricos y electrónicos, este símbolo estampado en el producto o en el embalaje advierte de que no debe eliminarse como residuo doméstico. En lugar de ello, debe depositarse en un punto de recogida de reciclaje de aparatos eléctricos y electrónicos. Una retirada de aparatos conforme a las leyes contribuye a proteger el medio ambiente y a las personas a su alrededor frente a posibles consecuencias perjudiciales para la salud. Para obtener información más detallada sobre el reciclaje de este producto, póngase en contacto con su ayuntamiento o con el servicio de eliminación de residuos domésticos.

Este producto contiene baterías. Si en su país existe una normativa para la eliminación de baterías, estas no deben ser arrojadas al cubo de la basura común. Infórmese sobre la legislación de su país que regula la retirada y eliminación de las pilas y baterías. La retirada y eliminación de pilas conforme a la ley protege el medio ambiente y a las personas frente a posibles riesgos para la salud.

DECLARACIÓN DE CONFORMIDAD



Fabricante:

Chal-Tec GmbH, Wallstraße 16, 10179 Berlín, Alemania.

Importador para el Reino Unido:

Berlin Brands Group UK Limited
PO Box 42
272 Kensington High Street
London, W8 6ND
Reino Unido

Por la presente, Chal-Tec GmbH declara que el equipo de radio tipo Aria Smart cumple la Directiva 2014/53/UE. El texto completo de la declaración UE de conformidad está disponible en la siguiente dirección de Internet: use.berlin/10045588

