

ENGLISH

POWER TANK

WITH BUILT-IN SPOTLIGHT & FLASHLIGHT, PLUS 5V USB OUTPUT

INSTRUCTION MANUAL
MODEL #18774

1. RECHARGE

IMPORTANT

- + Make sure that your battery charger is set to the proper voltage setting before recharging. (FIG. 1 & 2)
- + Charge your PowerTank before using the first time.
- + Always make sure the switch is "OFF" when not in use.
- + Never attempt to use the battery charger provided for other products. (Fig. 4 or 5).
- + If yellow LED light is on during operation, battery is weak and should be recharged. (FIG. 7)
- + It is not recommend to use continuously when yellow LED light is ON, do not use in this condition and recharge immediately.
- + Do not exceed recommended charging times. Explosion hazard exists if you do not follow this instruction sheet.
- + Do not expose to extreme heat, flame, rain or moisture. (FIG. 3)

WARNING: Continuous use when the battery is low will damage the battery and may affect the ability to recharge your power tank.

HOW TO RECHARGE

AC RECHARGING

- + Select the suitable adapter plug for the AC adapter (FIG. 7). Make sure that the plug is completely locked in the adapter.
- + Push the main switch to the "CHA" position (FIG. 6) and insert the small end of the proper AC adapter into the charge input jack located on the FRONT PANEL of PowerTank. (FIG. 8)
- + Plug the charger into an appropriate electrical outlet. (FIG. 1 to 5&9). The RED recharging light should come "ON" indicating the battery is recharging. (FIG. 8)
- + Charge the battery for 14 or 16 hours before initial use. After the initial charge, subsequent charges will only be 8-10 hours (approx). If the unit is used too long after the yellow light comes on, recharging could take up to 20 hours.

DC RECHARGING

- + The DC recharging adapter is located in the compartment on the back side of the PowerTank.
- + Push the power switch to the "CHA" position (FIG. 6) and insert the provided DC recharging adapter into the charge input jack located on the front panel of PowerTank. (Fig. 8)
- + Insert the other end into the cigarette lighter and rotate to receive a good electrical contact. (Fig. 10) The red light should come "ON" indicating the battery is recharging (Fig. 8). Use DC 12V negative ground system only.
- + The PowerTank should be charged for 5 to 8 hours (The charging rate will be 14.5 volts to 15.5 volts) while driving before initial use. After the initial charge, subsequent charges will last only six hours (approx.).

NOTE: Charging the battery while the car engine is not running is not recommended as it drains the car battery. Engine must be running and

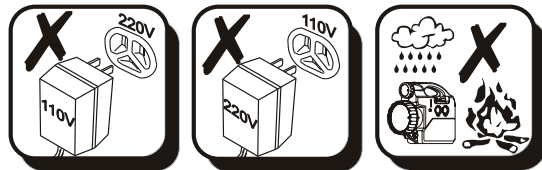

F.1

F.2

F.3

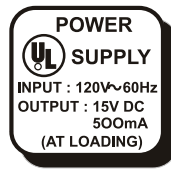

F.4

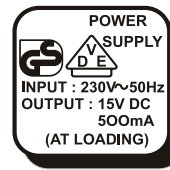

F.5



F.6

BATTERY INDICATOR LIGHTS

Battery light indicator

- Green** Fully charged (OFF / charge cycle only)
- Red** Charging in progress (OFF / charge cycle only)
- Yellow** Needs recharging (ON / run cycle only)
- Green** Ready to use (ON / run cycle only)

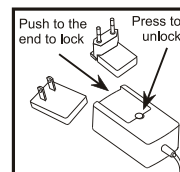

F.7

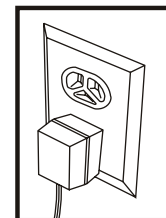

F.9

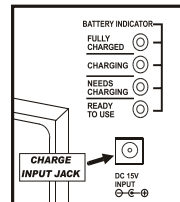

F.8

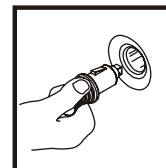

F.10

the charging system functioning properly in order to initiate a charge. The ideal charging rate is 14.5 volts to 15.5 volts, nearly identical to the charging system in most vehicles. If the unit is used too long after the yellow light comes ON, recharging can take up to 8 hours.

WARNING: Don't plug in the cigarette light plug and charge the unit without starting the engine. This may destroy your vehicle's battery. Always recharge in an open area, otherwise explosive gas may generate during overcharging.

2. STORAGE

- + High Temperature above 40°C should be avoided.
- + It is important to store the PowerTank in a clean, cool and dry place. Radiant heat such as sunshine, heating units, radiators or steam pipes will shorten the life of the PowerTank.
- + For longest life, PowerTank should be fully charged before going into storage. The PowerTank stored at 10°C or lower should be recharged at least once per six months. The PowerTank stored at 10°C TO 27°C should be charged every 3 months and recharging should occur every 45 days in temperature from 27°C TO 40°C. The storage battery discharges automatically when the Power Tank is not used for a long time.
- + Make sure the PowerTank IS "OFF" before going into storage.

3. OPERATION

POWER SUPPLY

- + Make sure your devices match the PowerTank's rating - DC 12V / 10A. (Fig. 12)
- + Uses the DC cord with car plug to connect your device to DC 12V output receptacle.
- + Switch "ON" the PowerTank before turning ON your device. (Fig.11)

WARNING: 12V cigarette lighter socket current output must not exceed 10 AMP.

FLASHLIGHT

- + Switch "ON" the PowerTank. (FIG.11)
- + Press Flashlight "ON/OFF" button ONCE to turn "ON" the light. (Fig. 14)
- + Press "ON/OFF" button TWICE to turn on "FLASHING" function.
- + Press button again to turn "OFF" the flashlight.
- + Light diffuser enclosed for emergency purposes.

POWERFUL SPOTLIGHT

- + Adjust the spotlight head to desired direction. (FIG.13)
- + Switch ON the PowerTank. (FIG.11)
- + Switch ON the spotlight. (FIG.14)

WARNING: Do not use to jumpstart a vehicle. This will result in short circuit or circuit breaker cut off.

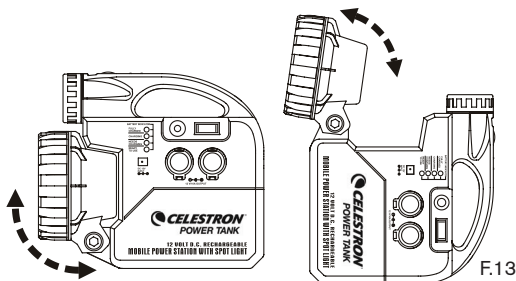
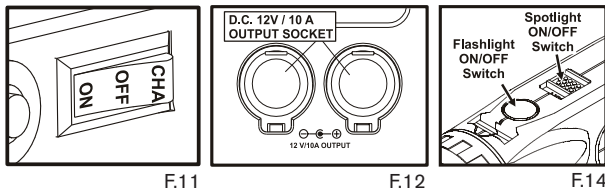

CIRCUIT BREAKER

- + Your power tank built-in circuit breaker ensures a safe operation. If DC 12V output over 10 AMP, the circuit breaker will cut off the power.

HOW TO RESET THE CIRCUIT BREAKER

- + Turn "OFF" the PowerTank.
- + Press the CIRCUIT BREAKER Button to reset. (Fig. 15)

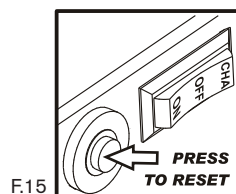

WARNING: Do not recharge when resetting the circuit breaker.

4. REPLACEMENT

FLASHLIGHT BULB

THE FLASHLIGHT USES A 4.8V 0.5A KRYPTON BULB.

- + Turn "OFF" the PowerTank and flashlight.
- + Make sure the light is cooled down before replacing the bulb.
- + Remove the light head by turning it counter clockwise (Fig. 16)
- + Replace with a new Krypton bulb. (Fig. 17)
- + Reassemble the light head.

WARNING: The glass, reflector cup and the bulb is extremely hot when operating. Do not touch!

OUTPUT JACK

- + Built-in 5V USB output jacks (output not exceeding 1.5 Amps) (Fig. 18)
- + Safety Fuse to protect the current of the above jack, not overload. (Fig. 19)

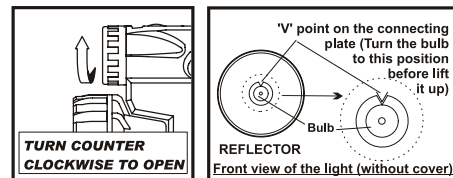

F.16

F.17

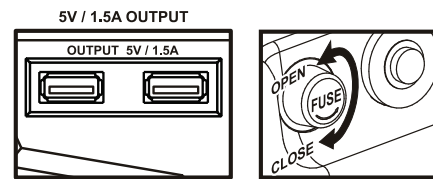

F.18

F.19

TROUBLE SHOOTING

- + If the 5V is overloaded the fuse will break. Turn "OFF" the Power Tank. Open the fuse cap (Fig. 19) and replace a new 2 Amp Fuse.

5. TROUBLESHOOTING

PROBLEM	POSSIBLE	SOLUTION
1. No LED indicator (low or charge) when switch in "on" position	Circuit breaker breaks the circuit	Reset the circuit breaker according to the instruction
2. No LED indicator (full or charge) when recharging	Circuit breaker breaks the circuit	Reset the circuit breaker according to the instruction
3. DC-output doesn't work when switch in "on" position	Circuit breaker breaks the circuit	Reset the circuit breaker according to the instruction

6. SPECIFICATIONS

Model:#18774

Internal Batteries:One Pcs. 12V/7Ah Rechargeable Sealed Lead-Acid Battery.

Operation Temp.:32°F to 86°F / 0°C to 30°C

DC 12V OutputDC 12V/10A protect with CIRCUIT BREAKER. Negative Ground.   

DC 5V OutputDC 5V. Fuse 2 Amp.

Weight:8.4 lbs. / 3.8 kg. (Approx.)

Dimension:288 H x 236 W x 132 D / 11.3" x 9.3" x 5.2" (Approx.)

WARNING: Do not use if the exterior battery case appears to be damaged or if any liquid is present.

SAFE HANDLING

- + Unless involved in recycling operations, do not breach the casing or empty the contents of the battery. Handle carefully and avoid tipping, which may allow electrolyte leakage. There may be increasing risk of electric shock from strings of connected batteries.
- + If battery case is broken, avoid contact with internal components.
- + Keep vent caps on and cover terminals to prevent short circuits.
- + Keep away from combustible materials, organic chemicals, reducing substances, metals, strong oxidizers and water.

CHARGING

- + There is a possible risk of electric shock from charging equipment and from strings of series connected batteries, whether or not being charged.
- + Shut-off power to chargers whenever not in use and before detachment of any circuit connections.

- + Batteries being charged will generate and release flammable hydrogen gas.
- + Charging space should be ventilated.
- + Keep battery vent caps in position.
- + Prohibit smoking and avoid creation of flames and sparks nearby.
- + Wear face and eye protection when near batteries being charged.

PERSONAL PROTECTION

- + When there is no evidence of damage or visible traces of liquid (electrolyte) or solid deposits on the batteries they may be handled safely without extra personal protective equipment.
- + If it is suspected that free electrolyte is present, then safety glasses must be worn, and if large amounts are present, chemical goggles or face shield should be used.

WARNING: Risk of fire, explosion, or burns. Do not disassemble; heat above 50°C; or incinerate.



©2026 Celestron. Celestron and Symbol are trademarks of Celestron, LLC.

All rights reserved. • Celestron.com

US: 2835 Columbia Street, Torrance, CA 90503 USA

UK: Unit 2 Transigo, Gables Way, Thatcham RG19 4JZ, United Kingdom

This product is designed and intended for use by those 14 years of age and older.

Made in China

01-26

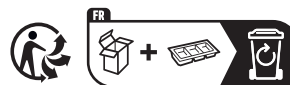

Separate waste collection. Check your local municipal guidelines. Raccogli differenziata. Verifica le disposizioni del tuo Comune.



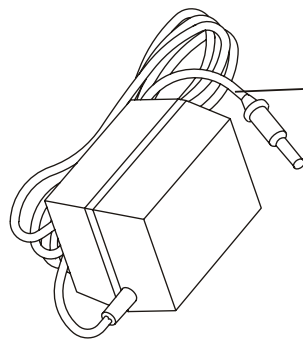
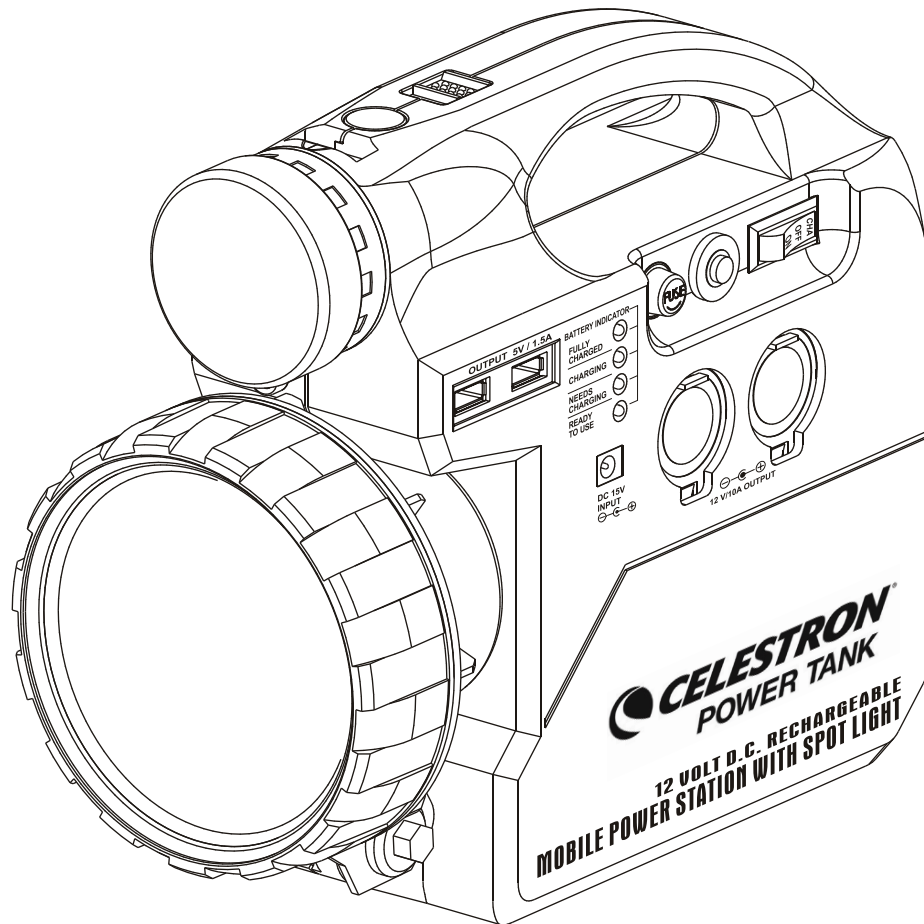

**PRISE
ADAPTEUR
DE CHARGE**

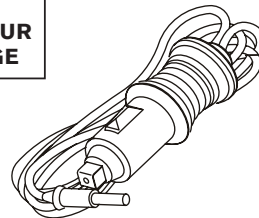

**CORDON
D'ALIMENTATION**

FRENCH

POWER TANK

AVEC PROJECTEUR ET LAMPE TORCHE INTÉGRÉES, PLUS
SORTIE USB 5 V

MODE D'EMPLOI
MODÈLE #18774

1. RECHARGEMENT

IMPORTANT

- + Assurez-vous que la tension délivrée par votre chargeur de pile est correcte avant le rechargement. (FIG. 1 & 2)
- + Premier rechargement de votre PowerTank.
- + Assurez-vous toujours de placer l'interrupteur sur la position « OFF » lorsque l'appareil n'est pas utilisé.
- + Ne tentez jamais d'utiliser un chargeur de pile conçu pour d'autres produits. (Fig. 4 ou 5).
- + Si le voyant LED jaune clignote pendant le fonctionnement, cela indique que le niveau de charge est faible et qu'il est temps de recharger la pile. (FIG. 7)
- + Il n'est pas recommandé de continuer l'utilisation lorsque le voyant LED jaune est allumé, et de recharger immédiatement.
- + Ne dépassez pas les temps de chargement recommandés. Le non-respect des instructions de ce document pourrait causer des explosions.
- + Ne pas exposer à une chaleur extrême, à des flammes, à la pluie ou à l'humidité. (FIG. 3)

AVERTISSEMENT: Une utilisation continue à charge faible endommagera la pile et pourrait affecter la capacité de chargement de votre PowerTank.

COMMENT RECHARGER

RECHARGEMENT SECTEUR

- + Sélectionnez la fiche d'adaptateur secteur adaptée (FIG. 7. Assurez-vous que la fiche est complètement enclenchée dans l'adaptateur.
- + Placez l'interrupteur principal sur la position « CHA » (FIG. 6) et insérez la petite extrémité de l'adaptateur secteur fourni dans la prise de charge située sur le PANNEAU AVANT du PowerTank. (FIG. 8)
- + Branchez le chargeur sur une prise secteur appropriée. (FIG. 1 à 5 et 9). Le voyant de chargement ROUGE doit s'allumer, indiquant que la pile est en cours de recharge. (FIG. 8)
- + Chargez la batterie pendant 14 à 16 heures avant la première utilisation. Après la première charge, les charges suivantes ne dureront que 8 à 10 heures (environ). Si l'appareil est utilisé pendant une durée trop prolongée après l'allumage du voyant jaune, la recharge peut prendre jusqu'à 20 heures.

RECHARGE CC

- + L'adaptateur de recharge CC se trouve dans le compartiment à l'arrière du PowerTank.
- + Placez l'interrupteur sur la position « CHA » (FIG. 6) et insérez le cordon d'alimentation cc fourni dans la prise de charge située sur le panneau avant du PowerTank. Fig. 8:
- + Insérez l'autre extrémité dans l'allume-cigare et faites-la tourner pour obtenir contact électrique solide. (Fig. 10) Le voyant de chargement rouge doit s'allumer, indiquant que la pile est en cours de recharge (Fig. 8). Utilisez uniquement un système de masse négative CC 12 V.
- + Le PowerTank doit être chargé pendant 5 à 8 heures (le taux de charge sera de 14,5 à 15,5 volts) pendant la

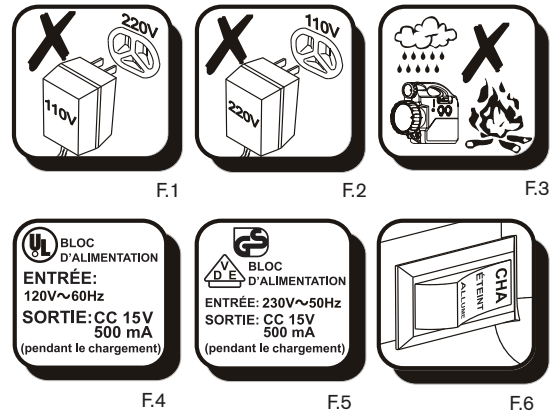

VOYANTS INDICATEURS DE BATTERIE

Voyant indicateur de batterie

- Vert** Pleinement charge (ÉTEINT/Cycle de charge seulement)
- Rouge** Chargement en cours (ÉTEINT/Cycle de charge seulement)
- Jaune** Chargement requis (ALLUMÉ/CYCLE de fonctionnement seulement)
- Vert** Prêt à l'utilisation (ALLUMÉ/CYCLE de fonctionnement seulement)

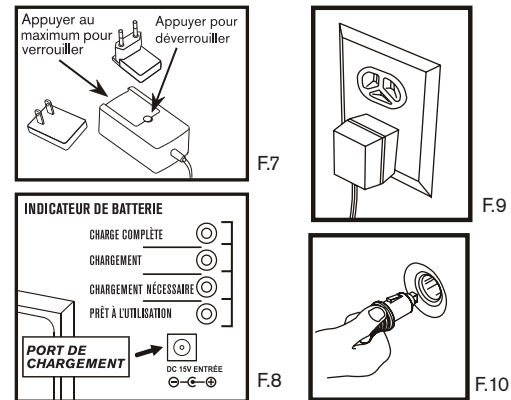

conduite avant la première utilisation. Après la première charge, les charges suivantes ne dureront que six heures (environ).

REMARQUE: Il est déconseillé de charger la pile lorsque le moteur du véhicule est arrêté, car cela la décharge. Le moteur doit tourner et le système de charge doit fonctionner correctement pour lancer la charge. Le taux de charge idéal est de 14,5 à 15,5 volts, quasiment identique au système de charge de la plupart des véhicules. Si l'appareil est utilisé pendant une durée trop prolongée après l'allumage du voyant jaune, la recharge peut prendre jusqu'à 8 heures.

AVERTISSEMENT: Ne branchez pas l'allume-cigare et ne chargez pas l'appareil sans démarrer le moteur. Cela pourrait endommager la pile de votre véhicule. Rechargez toujours dans un espace ouvert, car des gaz explosifs pourraient se former en cas de surcharge.

2. RANGEMENT

- + Évitez les températures supérieures à 40 °C.
- + Il est important de stocker le PowerTank dans un endroit propre, frais et sec. La chaleur rayonnante, comme le soleil, les appareils de chauffage, les radiateurs ou les conduites de vapeur, réduira la durée de vie du PowerTank.
- + Pour une durée de vie optimale, le PowerTank doit être complètement chargé avant d'être stocké. Un PowerTank stocké à une température inférieure ou égale à 10 °C doit être rechargé au moins une fois tous les six mois. Le PowerTank stocké entre 10 °C et 27 °C doit être chargé tous les 3 mois et rechargé tous les 45 jours à une

température comprise entre 27 °C et 40 °C. La pile se décharge automatiquement lorsque le PowerTank n'est pas utilisé pendant une longue période.

+ Assurez-vous que le PowerTank est éteint avant de le ranger.

3. UTILISATION

ALIMENTATION ÉLECTRIQUE

- + Assurez-vous que vos appareils correspondent à la puissance nominale du PowerTank : 12 V CC / 10 A. (Fig. 12)
- + Utilisez le cordon CC avec prise allume-cigare pour connecter votre appareil à une prise de sortie CC 12 V.
- + Allumez le PowerTank avant d'allumer votre appareil. (Fig.11)

AVERTISSEMENT: La sortie allume-cigare 12 V ne doit pas dépasser 10 A.

LAMPE TORCHE

- + Allumez le PowerTank. (FIG.11)
- + Appuyez une fois sur le bouton « ON/OFF » de la lampe torche pour allumer la lumière. (Fig. 14)
- + Appuyez deux fois sur le bouton « ON/OFF » pour activer la fonction « CLIGNOTANT ».
- + Appuyez à nouveau sur le bouton pour éteindre la lampe torche.
- + Diffuseur de lumière intégré pour les situations d'urgence.

PROJECTEUR PUISSANT

- + Orientez la tête du projecteur dans l'orientation souhaitée. (FIG.13)
- + Allumez le PowerTank. (FIG.11)
- + Allumez le projecteur. (FIG.14)

AVERTISSEMENT: Ne pas utiliser pour démarrer un véhicule. Cela pourrait provoquer un court-circuit ou la coupure du disjoncteur.

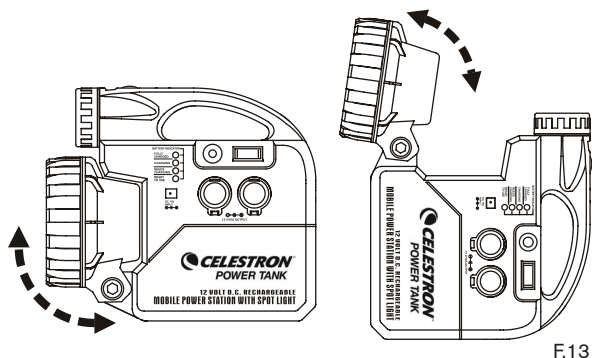
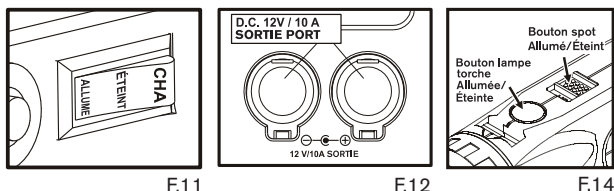

DISJONCTEUR

- + Votre PowerTank pourvu d'un disjoncteur garantissant son fonctionnement en sécurité. Si le courant à la sortie CC 12 V dépasse 10 AMP, le disjoncteur coupera l'alimentation.

COMMENT RÉINITIALISER LE DISJONCTEUR

- + Éteignez le PowerTank.
- + Appuyez sur le bouton CIRCUIT BREAKER (Disjoncteur) pour le réinitialiser. (Fig. 15)

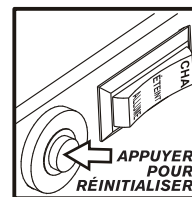

F.15

AVERTISSEMENT: Assurez-vous qu'il n'est pas en chargement pendant la réinitialisation du disjoncteur

4. REMPLACEMENT

AMPOULE DE LA LAMPE TORCHE

LA LAMPE TORCHE UTILISE UNE AMPOULE KRYPTON 4,8 V 0,5 A.

- + Éteignez le PowerTank et la lampe torche.
- + Attendez que l'ampoule soit froide avant de remplacer l'ampoule.
- + Retirez le cache de la lampe en le dévissant dans le sens anti-horaire (Fig. 16).
- + Remplacez-la par une nouvelle ampoule Krypton. (Fig. 17)
- + Remontez la tête de la lampe.

AVERTISSEMENT: Le verre, le réflecteur et l'ampoule sont extrêmement chauds pendant le fonctionnement. Ne pas toucher!

PRISE DE SORTIE

- + Prises de sortie USB 5 V intégrées (sortie ne dépassant pas 1,5 A) (Fig. 18)
- + Fusible de sécurité pour protéger le courant de la prise ci-dessus et éviter toute surcharge. (Fig. 19)

DÉPANNAGE

- + Si la sortie 5 V est en surcharge, le fusible sautera. Éteignez le PowerTank. Ouvrez le couvercle du fusible (Fig. 19) et remplacez-le par un fusible de 2 A.

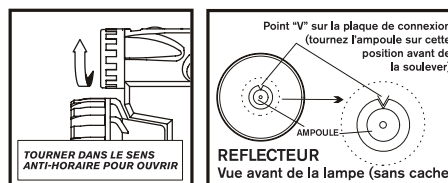

F.16

F.17

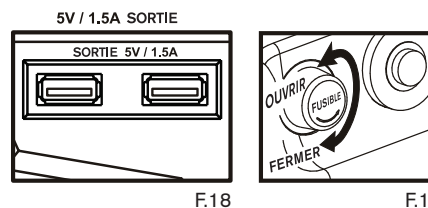

F.18

F.19

5. DÉPANNAGE

PROBLÈME	PROBLÈME POSSIBLE	SOLUTION
1. Voyant LED éteint (niveau bas ou en chargement) lorsque l'interrupteur est mis en position « ON »	Le disjoncteur coupe le circuit	Réinitialisez le disjoncteur comme décrit dans les instructions
2. Voyant LED éteint (pleine charge ou en chargement) lorsque l'appareil est en charge	Le disjoncteur coupe le circuit	Réinitialisez le disjoncteur comme décrit dans les instructions
3. La sortie CC ne s'active pas lorsque l'interrupteur est mis en position « ON »	Le disjoncteur coupe le circuit	Réinitialisez le disjoncteur comme décrit dans les instructions

6. SPÉCIFICATIONS

Modèle:#18774

Piles internes:Une pile plomb-acide 12 V/17 Ah scellée rechargeable

Température de fonctionnement: 32 à 86 °F/ 0 à 30 °C

Sortie CC 12 VCC 12 V/10 A, avec DISJONCTEUR de protection Mise à la terre négative 

Sortie CC 5 VCC 5 V. Fusible 2 Amp.

Poids:8,4 lbs. / 3,8 kg. (Approx.)

Dimensions:288 L x 236 l x 132 P / 11,3" x 9,3" x 5,2" (Approx.)

AVERTISSEMENT: N'utilisez pas la batterie externe si la boîte montre des signes de dommages ou si du liquide s'en échappe.

MANIPULATION EN TOUTE SÉCURITÉ

- + Ne jamais ouvrir le boîtier de la batterie externe pour en retirer le contenu, sauf en vue de recyclage. Manipulez avec précautions et évitez de pencher le boîtier, pour limiter les risques de fuite d'électrolyte. Risques d'électrocution accrus si des batteries sont branchées en série.
- + Si le boîtier d'une pile est endommagé, évitez tout contact avec les composants internes.
- + Maintenez les bouchons et caches de terminaux en place pour éviter les court-circuits.
- + Tenir hors de portée de matériaux combustibles, de produits chimiques, des substances réduisantes, des métaux, des oxydants puissants et de l'eau.

CHARGEMENT

- + Risque d'électrocution depuis l'équipement en chargement et par les batteries en série, qu'elles soient chargées ou non.
- + Coupez toute alimentation vers les chargeurs lorsqu'ils ne sont pas utilisés, et avant tout débranchement.
- + Les batteries en chargement généreront et libéreront

de l'hydrogène en gaz inflammable.

- + Le lieu où la charge prend place doit être bien aéré.
- + Maintenez les bouchons des ouvertures d'aération et les caches de terminaux en place.
- + Il est interdit de fumer ou de produire des étincelles à proximité du produit.
- + Portez des protection pour le visage et les yeux pendant le chargement de piles.

PROTECTION PERSONNELLE

- + Avant utilisation en toute sécurité, sans équipement de protection supplémentaire, confirmez que les piles ne sont pas visiblement endommagées, qu'aucun liquide (électrolyte) ne s'en échappe et qu'aucune trace de dépôts solides ne la couvre.
- + Si vous suspectez que de l'électrolyte s'échappe de la pile, portez des lunettes de sécurité, et s'il s'agit de grandes quantités, portez des lunettes et un bouclier pour le visage.

AVERTISSEMENT: Risque d'explosion, d'incendie ou de brûlures. Ne pas démonter, chauffer à plus de 50 °C, ou incinérer.



©2026 Celestron. Celestron et le Symbol sont des marques déposées de Celestron, LLC. • Tous droits réservés. • Celestron.com

US: 2835 Columbia Street • Torrance, CA 90503 USA

UK: Unit 2 Transigo, Gables Way, Thatcham RG19 4JZ, Royaume Uni

Ce produit est conçu et prévu pour être utilisé par des personnes âgées de 14 ans et plus.

Fabriqué en Chine

01-26

celestron.com/pages/warranty



Separate waste collection. Check your local municipal guidelines. Raccogli differenziata. Verifica le disposizioni del tuo Comune.



Points de collecte sur www.quefairede mesdechets.fr
Privilégiez la réparation ou le don de votre appareil !