



HOOVER STEAM MOP

STEAM MOP

USER MANUAL

MODELS: WH22100 / WH22110

Rated power: 1050W
Rated voltage: 120V

IMPORTANT: READ ALL INSTRUCTIONS CAREFULLY BEFORE ASSEMBLY AND USE.
This product is intended for Household use only. If used Commercially warranty is VOID.



IMPORTANT SAFETY INSTRUCTIONS SAVE THESE INSTRUCTIONS

READ ALL SAFETY WARNINGS AND INSTRUCTIONS BEFORE USING THIS PRODUCT.

WARNING - WHEN USING AN ELECTRICAL PRODUCT, BASIC PRECAUTIONS SHOULD ALWAYS BE FOLLOWED TO AVOID ELECTRIC SHOCK, FIRE, AND/OR SERIOUS INJURY, INCLUDING THE FOLLOWING:

- Fully assemble product prior to use.
- Operate steam cleaner only at voltage specified on data label on back of steam cleaner.
- Do not leave steam cleaner when plugged in. Unplug from outlet when not in use and before cleaning or servicing.
- Do not use outdoors or store outdoors.
- Do not use for space heating purposes.
- Do not immerse in water.
- Do not allow to be used as a toy. Not intended for use by children aged 12 and under. Close supervision is necessary when used by or near children. To avoid injury or damage, keep children away from product, and do not allow children to place fingers or other objects into any openings
- Do not use any extension cord with this product.
- Do not handle the plug, or the steam cleaner with wet hands.
- Do not operate the steam cleaner without footwear.
- Do not place hands or feet under the steam cleaner while it is in operation as the unit gets very hot and may create a burn hazard.
- Use only on flat, horizontal surfaces. Do not use the Steam Floor Head on walls, counter tops or windows.

- To protect against a risk of electric shock, do not immerse the Steam Cleaner into water or any other liquids.
- Use only as described in this manual. Use only manufacturer's recommended attachments and products.
- Do not use product with damaged cord or plug. If product is not working as it should, has been dropped, damaged, left outdoors, or dropped into water, call customer service at **1-800-944-9200** prior to continuing use.
- Do not pull or carry by cord, use cord as a handle, close a door on cord, or pull cord around sharp edges or corners. Do not place product on cord. Do not run steam cleaner over cord. Keep cord away from heated surfaces.
- Do not unplug by pulling on cord. To unplug, grasp the plug, not the cord.
- Do not put any object into openings. Do not use with any opening blocked.
- Keep hair, loose clothing, fingers, and all parts of body away from openings.
- Turn off all controls before unplugging.
- Use extra care when cleaning on stairs. When not in use do not place steam cleaner on stairs or furniture, as it may result in injury or damage.
- To avoid burn or injury, do not apply steam directly to any person or animal.
- Only use water to refill the water tanks. Do not use any type of chemicals or additives in the water tank.
- Do not add descaling, aromatic, alcoholic products, cleaning solutions, scented perfumes,

oils or any other chemicals to the water used in this steam cleaner as this may damage the steam cleaner or make it unsafe for use. While this Steam Cleaner is designed for tap water, to increase effectiveness of the steam and to avoid buildup of materials, you may use distilled water.

- Do not use Steam Cleaner in an enclosed space filled with vapor given off by oil-based paint, paint thinners, some moth proofing substances, flammable dust, or other explosive or toxic vapors.
- When in use, never turn the steam cleaner over or use while on its side.
- Allow Steam Cleaner sufficient time to cool prior to removing the microfiber pad.
- Before cleaning, unplug the power cord from the electrical outlet and clean with a dry or damp cloth. Do not pour water or use alcohol, benzene or paint thinner on the steam cleaner.
- Do not use in areas where flammable or combustible liquids, such as gasoline may be present.
- Do not use without microfiber pad properly attached to mop head.
- Do not clean over floor electrical outlets.
- Do not use the Floor Head on leather, wax polished furniture or floors, synthetic fabrics, velvet or other delicate, steam sensitive materials.
- Do not operate Steam Cleaner without water in water tanks.
- Unplug Steam Cleaner from outlet before filling, rinsing or cleaning.

CAUTION: TO REDUCE THE RISK OF DAMAGE:

- Check and follow flooring manufacturer's warranty and recommendations regarding the use of steam mops PRIOR to using this product on your floors and carpets.
- Store appropriately indoors in a dry place. Do not expose machine to freezing temperatures.
- Never use Steam Cleaner without microfiber pad attached.
- Never leave Steam Cleaner in one spot or on any surface for any period of time when pump is turned on and steam is activated.
- Do not use this product on Luxury Vinyl Flooring (LVF), Tile (LVT) or Plank (LVP). We recommend that you refer to the floor manufacturers specific cleaning instructions to protect your Luxury Vinyl.

WARNING - TO REDUCE THE RISK OF ELECTRIC SHOCK, THIS APPLIANCE HAS A POLARIZED PLUG (ONE BLADE IS WIDER THAN THE OTHER). THIS PLUG WILL FIT IN A POLARIZED OUTLET ONLY ONE WAY. IF THE PLUG DOES NOT FIT FULLY IN THE OUTLET, REVERSE THE PLUG. IF IT STILL DOES NOT FIT, CONTACT A QUALIFIED ELECTRICIAN TO INSTALL THE PROPER OUTLET. DO NOT CHANGE THE PLUG IN ANY WAY.

HAVE A QUESTION?
HOOVER® HAS THE ANSWER!



START WITH
HOOVER.COM/HELP

DO NOT RETURN TO STORE

Start with 24/7 resources like these:

**FAQs
HOW-TO-VIDEOS
TROUBLESHOOTING VIDEOS**

Or call us and we'll talk you through it.

CUSTOMER SUPPORT
800-944-9200
Mon-Fri, 9am-6pm EST

GETTING STARTED WITH YOUR STEAM CLEANER

CARTON CONTENTS

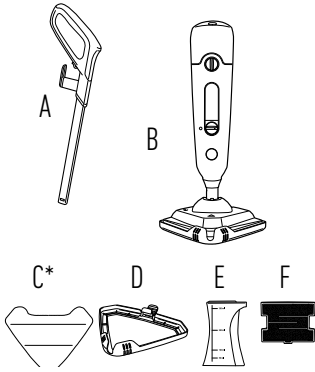

- A. Handle
- B. Steam Cleaner Body
- C. Microfiber Pads
*quantities vary per model
- D. Carpet Glider**
- E. Fill Cup
- F. Water Filter (Pre-assembled in steam cleaner)

**Select models only

ASSEMBLY

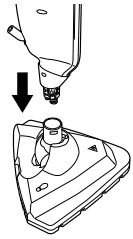

1. Insert the body into the floor head until it clicks into place.

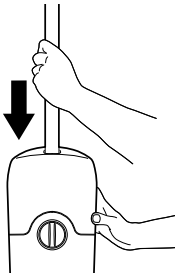

2. Insert the handle until it clicks into place.

ATTACH MICROFIBER PAD

WARNING: To reduce the risk of personal injury - Unplug the steam cleaner when assembling the accessories.

IMPORTANT: Never use the Steam Cleaner without the Microfiber Pad correctly attached to the Floor Head.

The "Multi-Surface Microfiber Pad" can be used on all sealed hard floor surfaces as well as carpet. When using on carpet the carpet glider attachment should be utilized as directed in the "Refreshing Carpet" section of this manual.

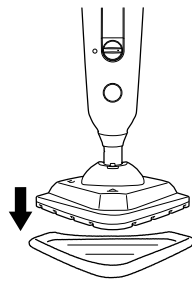

1. Place the cleaning pad on the floor white side facing up. Place steam cleaner on top of pad making sure the Floor Head covers the entire pad. Hook and loop feature on the bottom of the mop will hold the pad in place.

HOW TO USE



1. Handle
2. Quick Release Cord
3. Water Tank Cap
4. Water Tank
5. Steam Control Dial
6. Steam Ready Light
7. Hard Water Filter (rear)
8. Floorhead
9. Carpet Glider

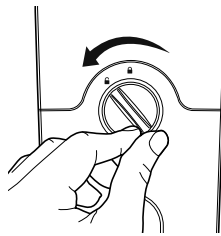

1. Remove Water Tank Cap by turning counterclockwise from the lock to unlocked position.

2. Use the provided fill cup to fill machine with distilled water.

3. Two fill cups worth of water will be needed to fill the entire tank.

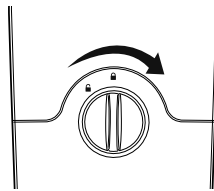

4. Replace the Water Tank Cap back on the machine and turn clockwise from unlocked to locked position

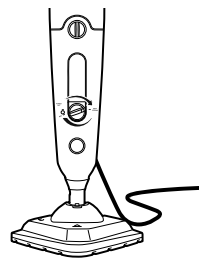

5. Plug into an outlet. Turn steam control dial clockwise to turn on. The steam ready light will illuminate with a red light upon start.

6. Steam control light will maintain a solid red to indicate the machine is on and heating up.

7. Adjust the Steam Control Dial between Min and Max Steam to control the amount of steam. MIN for light steaming, MAX for the most amount of steam.

8. Green light will illuminate to show the Steam Mop is ready to use.

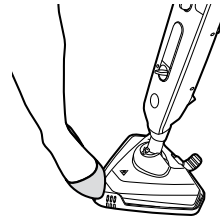

9. To recline the steam cleaner place foot here and pull handle backwards.

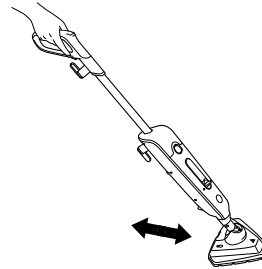

10. Move the steam cleaner slowly backwards and forwards across the floor.

REFRESHING CARPETS

WARNING: To reduce the risk of personal injury - Unplug the steam cleaner when assembling the accessories.

WARNING: Do not clean over floor electrical outlets. Do not use steam cleaner without water in the Main Water Tank.

IMPORTANT: When using on carpets, always ensure the multi-surface Microfiber Pad is properly attached to the Floor Head.

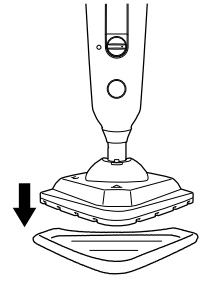

1. Place the microfiber pad on the floor white side facing up. Place floor head onto pad making sure the entire pad covers the floor head.

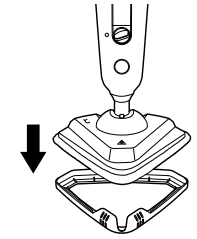

2. With microfiber pad attached, hook the steam cleaner into the front of the carpet glider and push to clip into place. Carpet glider should only be used when refreshing carpets.

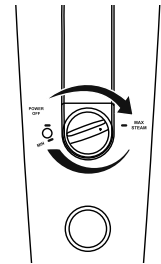

3. Turn Steam Control Dial clockwise to turn on.

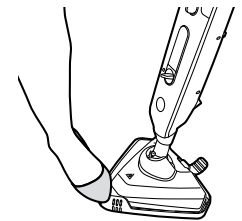

4. To recline the steam cleaner place foot here and pull handle backwards.

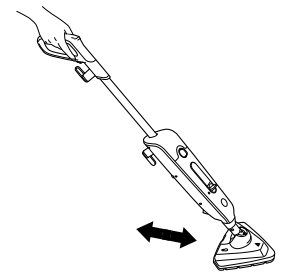

5. Move the steam cleaner slowly backwards and forwards across the carpet.

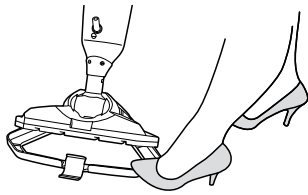

6. To release the carpet glider, place foot on clip and push down. Lift steam cleaner to unhook and remove.

MAINTENANCE

This steam cleaner contains no user serviceable parts. Do not try to repair it yourself.

If steam cleaner is not working as it should, has been dropped, damaged, left outdoors, or dropped into water, call Customer Service at **1-800-944-9200** prior to continuing use.

IMPORTANT: Allow the steam cleaner to fully cool down before performing any maintenance or troubleshooting checks.

REMOVING CLEANING PADS

WARNING: To reduce the risk of personal injury - Unplug Steam Cleaner before servicing and allow to cool.

IMPORTANT: Never use bleach or fabric softener when washing the pad.

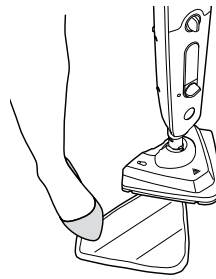

1. Hold corner of pad down with foot and lift steam cleaner to peel away.

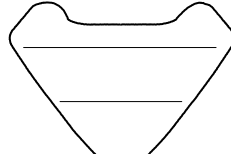

2. All cleaning pads are machine washable on WARM setting. For best results lay flat to dry. Allow to fully dry before use.

REPLACING THE HARD WATER FILTER

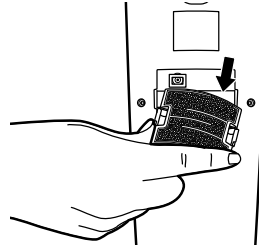

1. Place fingers and grip side clips of the hard water filter to remove.

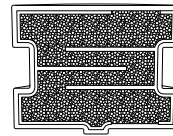

2. New filter has a (beige/cream color).

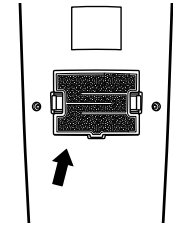

3. Ensure the hard water filter is properly snapped back in place when performing maintenance.

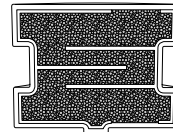

4. Hard water filter should be replaced every 6-8 months or when discolored.

WHAT TO BUY:

Contact a HOOVER® customer service representative at **1-800-944-9200** for replacement details:

Part # 440015397 or visit www.hoover.com.

CLEARING BLOCKAGES

WARNING: To reduce the risk of personal injury - Unplug Steam Cleaner before servicing and allow to cool.

1. Unplug the unit.

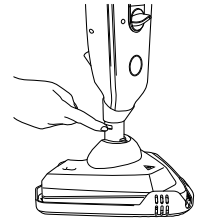

2. To remove the floor head from the body push the floor head release button and lift.

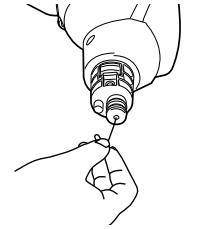

3. After the floor head is removed, use a thin object such as a paper-clip (in the area shown), to remove the blockage.

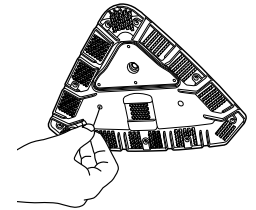

4. With the pad removed from the floor head, insert a small thin object such as a paper-clip in to the steam holes to remove a blockage.

TROUBLESHOOTING

WARNING: To reduce the risk of personal injury - Unplug Steam Cleaner before servicing and allow cooling.

This Steam Cleaner contains no user serviceable parts. Do not try to repair it yourself.

If steam cleaner is not working as it should, has been dropped, damaged, left outdoors, or dropped into water, call Customer Service at **1-800-944-9200** for further instruction prior to continuing use.

USE TROUBLESHOOTING GUIDE AS A FIRST STEP TO RESOLVE ANY PROBLEMS YOU MAY BE EXPERIENCING.

PROBLEM	POSSIBLE CAUSE	POSSIBLE SOLUTION
Steam Cleaner won't run	1. No voltage in wall plug.	1. Check fuse or breaker in home.
	2. Blown fuse or tripped breaker.	2. Replace fuse or reset breaker in home.
	3. Steam cleaner may not be plugged into the electrical outlet correctly.	3. Ensure the plug is pushed in securely.
	4. The electrical outlet may not be working properly, check the fuse or breaker, or consult an electrician.	4. Check fuse or breaker in home. Replace fuse/reset breaker in home.
	5. The power cord may be damaged.	5. If cord is damaged, contact Customer Service at 1.800.944.9200 .
	6. Does not turn on.	6. Check the On/Off switch to make sure it is in the On steam control dial is turned between the MIN and MAX Steam line.
Steam Cleaner not producing steam	1. Water Tank may be empty.	1. Please refer to the "Filling Tanks" section.
	2. Water Filter may be clogged and needs to be replaced.	2. Check Water Filter and clean or replace.
	3. Thermal protector may turn off pump if trying to operate steam cleaner before steam indicator is illuminated.	3. Unplug steam cleaner and allow to cool down.
	4. Steam path may be blocked.	4. Please refer to the "Clearing Blockages" section.
	5. Hard water filter not installed.	5. Ensure hard water filter is properly snapped back in place when replacing or performing maintenance. Refer to "Replacing the Hard Water Filter" section.
Microfiber pad doesn't pick up dirt	1. The cleaning pad may already be saturated with dirt and needs washing.	1. Wash or replace with clean pad. Please refer to the "Removing Cleaning Pads" section.

WARRANTY

LIMITED WARRANTY FOR HOOVER® PRODUCT ONE YEAR LIMITED WARRANTY (DOMESTIC USE)

If this product is not as warranted, contact TTI Floor Care North America Customer Service at **1-800-944-9200**. Please have available the proof of purchase and model number for the warranted product.

WHAT THIS LIMITED WARRANTY COVERS: This limited warranty provided by Royal Appliance Mfg. Co., doing business as TTI Floor Care North America (referred to hereafter as "Warrantor") applies only to products purchased in the U.S. (including its territories and possessions), a U.S. Military Exchange, or Canada. When used and maintained in normal household use and in accordance with the Owner's Guide, this product is warranted against original defects in material and workmanship for ONE year from the date of original purchase (the "Warranty Period"). If Warrantor determines that the issue you are experiencing is covered under the terms of this warranty (a "covered warranty claim"), we will, at our sole discretion and free of charge (subject to the cost of shipping), either (i) repair your product; (ii) ship you a replacement product, subject to availability; or (iii) in the event that the applicable parts or replacement are not reasonably available, ship you a similar product of equal or greater value. In the unlikely event that we are unable to repair your product or ship a replacement or similar product, we reserve the right, at our sole discretion, to issue you

a refund or store credit (if applicable) of the actual purchase price at the time of the original purchase as reflected on the original sales receipt. Parts and replacements may be new, refurbished, lightly used, or re-manufactured, in Warrantor's sole discretion.

WHO THIS LIMITED WARRANTY COVERS: This limited warranty extends only to the original retail purchaser, with original proof of purchase from Warrantor or an authorized dealer of Warrantor products, in the U.S., U.S. Military Exchanges, and Canada.

WHAT THIS LIMITED WARRANTY DOES NOT COVER: This warranty does not cover use of the product in a commercial operation (such as maid, janitorial, and equipment rental services, or any other income-generating activity); improper maintenance of the product; the product if it has been subject to misuse, negligence, neglect, vandalism, or the use of voltages other than that on the data plate of this product. This warranty does not cover damage resulting from an act of God, accident, owner's acts or omissions, service of this product by other than Warrantor or a Warrantor authorized service provider (if applicable), or other acts beyond the control of Warrantor. This warranty also does not cover use outside the country in which the product was initially purchased, or resale of the product by the original owner. Pick-up, delivery, transportation,

and house calls are not covered by this warranty. In addition, this warranty does not cover any product that has been altered or modified, or repairs made necessary by normal wear or the use of other products, parts, or accessories which are either incompatible with this product or adversely affect this product's operation, performance, or durability. Normal wear items are not covered under this warranty. Depending on the product, normal wear items may include, but are not limited to, belts, filters, brush rolls, blower fans, blower and vacuum tubes, and vacuum bags and straps.

OTHER IMPORTANT TERMS: This warranty is not transferable and may not be assigned; any assignment made in contravention of this prohibition is void. This warranty shall be governed and construed under the laws of the state of North Carolina. The Warranty Period will not be extended by any replacement of batteries, parts, or products or by virtue of any repair performed under this warranty.

THIS LIMITED WARRANTY IS THE EXCLUSIVE WARRANTY AND REMEDY, AND ALL EXPRESS AND IMPLIED WARRANTIES OTHER THAN THE LIMITED WARRANTY SET FORTH ABOVE, INCLUDING IMPLIED WARRANTIES OF MERCHANTABILITY AND FITNESS FOR A PARTICULAR PURPOSE, ARE EXPRESSLY DISCLAIMED. IN NO EVENT WILL WARRANTOR BE LIABLE FOR ANY SPECIAL, INDIRECT, INCIDENTAL

OR CONSEQUENTIAL DAMAGES OF ANY KIND OR NATURE TO OWNER OR ANY PARTY CLAIMING THROUGH OWNER, WHETHER BASED IN CONTRACT, NEGLIGENCE, TORT, OR STRICT PRODUCTS LIABILITY OR ARISING FROM ANY CAUSE WHATSOEVER, EVEN IF THIS WARRANTY FAILS OF ITS ESSENTIAL PURPOSE. TO THE EXTENT PERMITTED BY APPLICABLE LAW, NO WARRANTIES THAT ARISE BY OPERATION OF LAW, IF APPLICABLE, SHALL EXCEED THE DURATION OF THE LIMITED WARRANTY PROVIDED HEREIN. Warrantor's liability for damages to you for any costs whatsoever arising out of this statement of limited warranty shall be limited to the amount paid for this product at the time of original purchase.

Some states do not allow the exclusion or limitation of incidental or consequential damages, disclaimers of implied warranties, or limitations on the duration of implied warranties, so the above exclusions, disclaimers, and/or limitations may not apply to you. This warranty gives you specific legal rights, and you may also have other rights, which vary from state to state.

GENUINE PARTS AND ACCESSORIES: We recommend using only with genuine HOOVER® solutions (for carpet and spot cleaners), parts, and accessories. Damage caused by use with other than genuine HOOVER® solutions, parts, and accessories is not covered by and may void your warranty.



VADROUILLE À VAPEUR HOOVER

STEAM MOP



GUIDE D'UTILISATION

MODELS: WH22100 / WH22110

Puissance nominale : 1050W
Tension nominale : 120V

IMPORTANT : VEUILLEZ LIRE ATTENTIVEMENT TOUTES LES INSTRUCTIONS AVANT D'ASSEMBLER ET D'UTILISER CET APPAREIL.

Ce produit est destiné à un usage domestique seulement. La garantie est nulle si l'appareil est utilisé à des fins commerciales.

CONSIGNES DE SÉCURITÉ IMPORTANTES CONSERVEZ CES INSTRUCTIONS

LISEZ TOUTES LES MISES EN GARDE ET LES DIRECTIVES AVANT D'UTILISER CE PRODUIT.

AVERTISSEMENT - LORSQUE VOUS UTILISEZ UN PRODUIT ÉLECTRIQUE, VEUILLEZ TOUJOURS SUIVRE LES CONSIGNES DE SÉCURITÉ ÉLÉMENTAIRES POUR ÉVITER UNE DÉCHARGE ÉLECTRIQUE, UN INCENDIE ET (OU) DES BLESSURES GRAVES, Y COMPRIS LES SUIVANTES :

- Assemblez complètement le produit avant de l'utiliser.
- N'utilisez le balai à vapeur qu'à la tension spécifiée sur la plaque signalétique située au dos de l'appareil.
- Ne pas laisser le balai à vapeur sans surveillance lorsqu'il est branché. Le débrancher quand il n'est pas utilisé et avant d'en faire l'entretien.
- Ne pas utiliser ou entreposer à l'extérieur.
- Ne pas utiliser pour chauffer.
- Ne pas immerger dans l'eau.
- Ne permettez pas aux enfants de jouer avec l'appareil. Cet appareil ne doit pas être utilisé par des enfants de moins de 12 ans. Exercez une surveillance étroite lorsque l'appareil est utilisé par un enfant ou près de lui. Gardez l'appareil hors de la portée des enfants et ne laissez pas ces derniers introduire leurs doigts ou d'autres objets dans aucune ouverture afin d'éviter les blessures ou les bris

- Ne pas utiliser de rallonge avec cet appareil.
- Ne manipulez pas la fiche ou le nettoyeur à vapeur avec les mains mouillées.
- Ne faites pas fonctionner le nettoyeur à vapeur sans porter de chaussures.
- Ne placez pas vos mains ou vos pieds sous le nettoyeur à vapeur pendant son fonctionnement, car l'appareil devient très chaud et peut représenter un risque de brûlure.
- Utiliser uniquement sur des surfaces planes horizontales. N'utilisez pas la tête à vapeur sur les murs, les dessus de comptoirs ou les fenêtres.
- Pour éviter le risque de décharge électrique, n'immergez pas le nettoyeur à vapeur dans l'eau ou dans d'autres liquides.
- Utiliser cet appareil uniquement de la façon décrite dans ce guide. Utiliser uniquement les accessoires et les produits recommandés par le fabricant.
- N'utilisez pas le produit si le cordon d'alimentation ou la fiche est endommagé. Si le produit ne fonctionne pas comme il le devrait, est tombé, est endommagé, a été laissé à l'extérieur ou a pris l'eau, communiquez avec le service à la clientèle au **1 800 944-9200** avant de continuer à l'utiliser.
- Ne pas tirer l'appareil par le cordon, ne pas se servir du cordon comme poignée, ne pas fermer

de portes sur le cordon et ne pas contourner des coins ou des rebords tranchants avec le cordon. Ne pas placer le produit sur le cordon. Éviter de faire rouler le balai à vapeur sur le cordon. Tenir le cordon éloigné des surfaces chauffées.

- Ne pas tirer sur le cordon pour débrancher l'appareil. Pour le débrancher, tirer sur la fiche plutôt que sur le cordon.
- Ne pas insérer d'objets dans les ouvertures de l'appareil. Ne pas utiliser l'appareil si une ouverture est bouchée.
- Garder les cheveux, les vêtements, les doigts et toute autre partie du corps à bonne distance des ouvertures.
- Mettre toutes les commandes en position d'arrêt avant de débrancher l'appareil.
- Faire preuve de grande prudence pendant l'utilisation dans un escalier. Ne pas utiliser ou placer le balai à vapeur dans un escalier ou sur un meuble, car cela pourrait causer des blessures ou des dommages.
- Pour éviter les brûlures ou les blessures, ne pas diriger le jet de vapeur directement vers une personne ou un animal.
- N'utiliser que de l'eau pour remplir le réservoir d'eau. Ne pas verser de produits ou d'agents chimiques dans le réservoir d'eau.
- Ne pas ajouter de solutions de détartrage, de produits aromatisés ou alcoolisés, de solutions de nettoyage, de parfums, d'huiles ou d'autres produits chimiques à l'eau utilisée dans le balai à vapeur, car ils risquent d'endommager l'appareil ou de nuire à son utilisation sécuritaire. Même si ce nettoyeur à vapeur est conçu pour être utilisé avec de l'eau du robinet, vous pouvez l'utiliser avec de l'eau distillée pour accroître l'efficacité de la vapeur et éviter l'accumulation de matières.
- N'utilisez pas le nettoyeur à vapeur dans un espace clos rempli de vapeur dégagée par de la peinture à l'huile, des diluants pour peintures, certaines substances antimites, de la poussière inflammable ou d'autres vapeurs explosives ou toxiques.
- Ne jamais retourner le balai à vapeur lorsqu'il est en marche ou l'utiliser lorsqu'il repose sur son flanc.
- Laissez refroidir suffisamment le nettoyeur à vapeur avant d'enlever le tampon en microfibres.
- Avant de nettoyer l'appareil, débranchez le cordon d'alimentation de la prise électrique et nettoyez l'appareil avec un chiffon sec ou humide. Ne pas verser d'eau ou d'alcool, de benzène ou de diluant à peinture sur le balai à vapeur.
- Ne pas utiliser l'appareil dans des endroits où des liquides inflammables ou combustibles comme de l'essence pourraient être présents.
- Ne pas utiliser si le tampon en microfibres n'est pas adéquatement fixé à la tête du balai.
- Ne pas passer l'appareil sur les prises électriques sur le plancher.
- N'utilisez pas la tête sur du cuir, des meubles ou des planchers polis à la cire, des tissus synthétiques, du velours ou d'autres matériaux délicats sensibles à la vapeur.
- Ne faites pas fonctionner le nettoyeur à vapeur avec un réservoir d'eau vide.
- Débranchez le nettoyeur à vapeur de la prise avant de le remplir, le rincer ou le nettoyer.

AVERTISSEMENT : CET APPAREIL CONTIENT DES PRODUITS CHIMIQUES RECONNUS PAR L'ÉTAT DE LA CALIFORNIE COMME POUVANT

CAUSER LE CANCER OU, ENTRAÎNER DES MALFORMATIONS CONGÉNITALES OU D'AUTRES TROUBLES DE LA REPRODUCTION. SE LAVER LES MAINS APRÈS L'UTILISATION.

MISE EN GARDE : POUR RÉDUIRE LES RISQUES DE DOMMAGES :

- AVANT d'utiliser cet appareil sur les planchers et les moquettes, vérifier et respecter les énoncés de garantie et les recommandations du fabricant à propos de l'utilisation du balai à vapeur.
- Ranger adéquatement à l'intérieur, dans un endroit sec. Ne pas exposer l'appareil à des températures de gel.
- N'utilisez jamais le nettoyeur à vapeur sans que le tampon en microfibres n'y soit fixé.
- Ne laissez jamais le nettoyeur à vapeur à un endroit ou sur une surface pour une période de temps lorsque la pompe fonctionne et que la vapeur est activée.

AVERTISSEMENT - AFIN DE RÉDUIRE LES RISQUES DE CHOC ÉLECTRIQUE, CET APPAREIL EST MUNI D'UNE FICHE POLARISÉE (UNE BROCHE EST PLUS LARGE QUE L'AUTRE). CETTE FICHE NE PEUT ÊTRE INSÉRÉE QUE DANS UNE PRISE DE COURANT POLARISÉE ET UNIQUEMENT DANS UN SENS. SI LA FICHE NE S'INSÈRE PAS COMPLÈTEMENT DANS LA PRISE, IL FAUT L'INVERSER. SI ELLE NE S'INSÈRE TOUJOURS PAS, DEMANDER À UN ÉLECTRICIEN QUALIFIÉ D'INSTALLER LA PRISE APPROPRIÉE. NE JAMAIS MODIFIER LA FICHE.

VOUS AVEZ UNE QUESTION?

HOOVER^{MD} A LA RÉPONSE!



COMMENCEZ PAR LE SOUTIEN
HOOVER.COM/HELP

NE RETOURNEZ PAS LE PRODUIT EN MAGASIN

Consultez d'abord les
ressources accessibles en
tout temps, notamment:

FAQs
VIDÉOS DE PRÉSENTATION
VIDÉOS DE DÉPANNAGE

Ou communiquez avec nous
et nous vous aiderons.

SERVICE CLIENTÈLE

800-944-9200

du lundi au vendredi, de 9 h à 18 h (HNE)

POUR COMMENCER AVEC VOTRE NETTOYEUR À VAPEUR

CONTENU DE L'EMBALLAGE

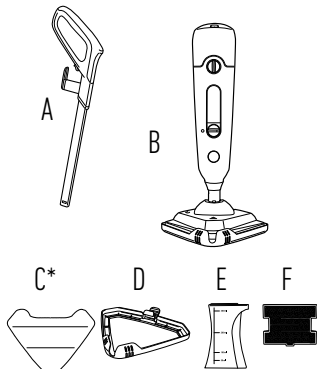

- A. Manche
- B. Corps du nettoyeur à vapeur
- C. Tampons en microfibrés multi-surface
*les quantités peuvent varier selon le modèle
- D. Patin à moquette**
- E. Coupe de remplissage
- F. Filtre à eau (pré-assemblé dans le nettoyeur vapeur)

**Avec certains modèles seulement

ASSEMBLAGE

1. Insérer le corps de l'appareil dans la tête de l'appareil jusqu'à ce qu'il s'enclenche.
2. Insérez le manche jusqu'à ce qu'il s'enclenche.

FIXER LE TAMPON EN MICROFIBRES

AVERTISSEMENT : Pour réduire les risques de blessures, débrancher le balai à vapeur lors de la fixation des accessoires.

IMPORTANT : N'utilisez jamais le nettoyeur à vapeur sans le tampon en microfibrés correctement fixé à la tête.

Le « tampon en microfibrés pour surfaces multiples » est conçu pour les planchers à surface dure vernis et pour les moquettes. Lorsqu'on utilise l'appareil sur une moquette, il faut utiliser le patin à moquette, tel qu'indiqué dans la section « Rafraîchissement des moquettes » du guide.

1. Déposer le tampon en microfibrés sur le sol (côté blanc vers le haut). Placez le nettoyeur à vapeur sur le tampon en vous assurant qu'il couvre bien la tête.

UTILISATION

1. Manche
2. Cordon à dégagement rapide
3. Bouchon de réservoir d'eau
4. Réservoir d'eau
5. Cadran de contrôle de la vapeur
6. Voyant vapeur prêt
7. Filtre à eau dure (arrière)
8. Tête de plancher
9. Glisseur de tapis

1. Retirez le bouchon du réservoir d'eau en le tournant dans le sens inverse des aiguilles d'une montre de la position verrouillée à la position déverrouillée.
2. Utilisez le gobelet fourni pour remplir la machine avec de l'eau distillée.
3. Il faut deux gobelets d'eau pour remplir le réservoir entier.

4. Remettez le bouchon du réservoir d'eau sur la machine et tournez-le dans le sens des aiguilles d'une montre de la position déverrouillée à la position verrouillée.

5. Branchez l'appareil sur une prise de courant. Tournez le cadran de commande de la vapeur dans le sens antihoraire pour faire fonctionner. Le témoin de disponibilité de la vapeur s'allume en rouge au démarrage.
6. Le voyant de commande de la vapeur commencera à clignoter en rouge pour indiquer que la machine est en marche et qu'elle se réchauffe.

7. Réglez le cadran de commande de la vapeur entre Min et Max Steam pour contrôler la quantité de vapeur. MIN pour une vapeur légère, MAX pour la plus grande quantité de vapeur.
8. Le voyant vert s'allumera pour indiquer que la vadrouille à vapeur est prête à être utilisée.

9. Pour incliner le nettoyeur à vapeur, placez un pied ici et tirez sur la poignée vers l'arrière.

10. Déplacez le nettoyeur à vapeur lentement vers l'arrière ou vers l'avant sur le plancher.

RAFRAÎCHISSEMENT DES MOQUETTES

AVERTISSEMENT : Pour réduire les risques de blessures, débrancher le balai à vapeur lors de la fixation des accessoires.

AVERTISSEMENT : Ne pas nettoyer au-dessus des prises électriques du sol. N'utilisez pas le nettoyeur vapeur sans eau dans le réservoir d'eau principal.

IMPORTANT : Lorsque vous l'utilisez sur des tapis, assurez-vous toujours que le tampon en microfibrés multisurface est bien fixé à la tête.

1. Déposer le tampon en microfibrés sur le sol (côté blanc vers le haut). Placez le nettoyeur à vapeur sur le tampon en vous assurant qu'il couvre bien la tête.
2. En laissant le tampon en microfibrés fixé à l'appareil, accrochez le nettoyeur à vapeur dans l'avant du patin pour tapis et poussez pour l'insérer en place. Le patin à moquette ne doit être utilisé que pour le rafraîchissement des moquettes.

3. Tournez le cadran de la solution à OFF (arrêt) (0=OFF) lorsque vous rafraîchissez les tapis.

4. Pour incliner le nettoyeur à vapeur, placez un pied ici et tirez sur la poignée vers l'arrière.

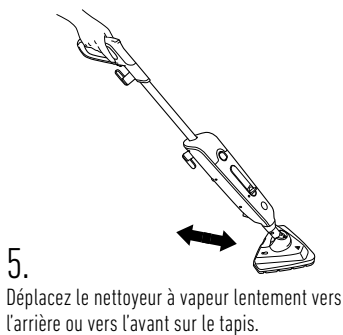

5. Déplacez le nettoyeur à vapeur lentement vers l'arrière ou vers l'avant sur le tapis.

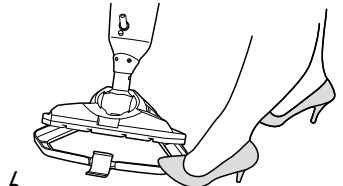

6. Pour dégager le patin à moquette, mettre le pied sur la pince et pousser vers le bas. Soulevez le nettoyeur à vapeur pour le décrocher et le retirer.

ENTRETIEN

L'utilisateur ne peut réparer aucune pièce du balai à vapeur. Ne pas tenter de le réparer soi-même.

Si le nettoyeur à vapeur ne fonctionne pas comme il le devrait, est tombé, est endommagé, a été laissé à l'extérieur ou a pris l'eau, communiquez avec le service à la clientèle au **1 800 944-9200** avant de continuer à l'utiliser.

IMPORTANT : Laissez le nettoyeur à vapeur refroidir complètement avant d'entreprendre tout entretien ou toute vérification de dépannage.

RETRAIT DES TAMPONS DE NETTOYAGE

AVERTISSEMENT : Pour réduire le risque de blessures – Débranchez le nettoyeur à vapeur avant de procéder à l'entretien et laissez-le refroidir.

IMPORTANT : Ne jamais utiliser de javellisant ou d'assouplisseur pour nettoyer le tampon.

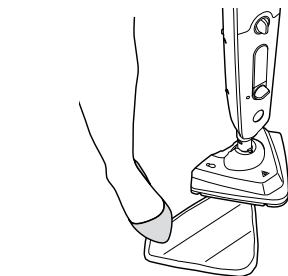

1. Tenez le coin du tampon vers le bas avec votre pied et soulevez le nettoyeur à vapeur pour le détacher.

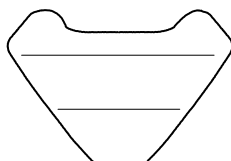

2. Tous les tampons de nettoyage sont lavables à la machine, au réglage TIEDE. Pour obtenir les meilleurs résultats, les étendre à plat pour les faire sécher. Bien les laisser sécher avant de les utiliser.

REEMPLACEMENT DU FILTRE À EAU DURE

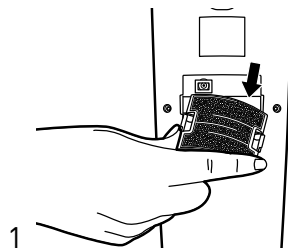

1. Placez vos doigts et saisissez les clips latéraux du filtre à eau dure pour le retirer.

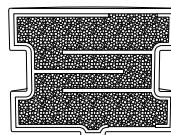

2. Filtre neuf (couleur beige/crème).

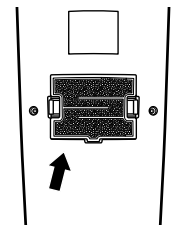

3. Assurez-vous que le filtre d'eau dure est bien enclenché en place pendant l'entretien.

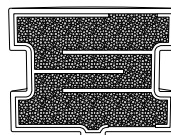

4. Il faut remplacer le filtre à eau dure à tous les 6 à 8 mois, ou lorsqu'il est décoloré et noirci.

QUOI ACHETER :

Communiquer avec un représentant du Service à la clientèle de HOOVERMD au **1 800 944-9200** pour obtenir des détails sur le remplacement:

N° de pièce 440015397 ou visiter le www.hoover.com.

ÉLIMINATION DES OBSTRUCTIONS

AVERTISSEMENT : Pour réduire le risque de blessures – Débranchez le nettoyeur à vapeur avant de procéder à l'entretien et laissez-le refroidir.

1. Débranchez l'appareil.

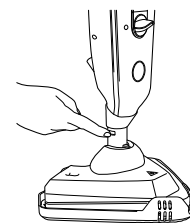

2. Pour retirer la tête de l'appareil du corps de l'appareil, appuyer sur le bouton de dégagement de la tête et soulever la tête du balai.

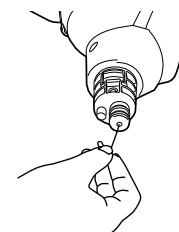

3. Une fois la tête enlevée, à l'aide d'un objet mince, comme un trombone (dans la zone illustrée), tenter de retirer l'obstruction.

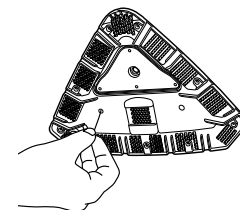

4. Une fois le tampon retiré de la tête de l'appareil, insérer un petit objet mince, comme un trombone, dans les orifices de vapeur pour retirer l'obstruction.

DÉPANNAGE

AVERTISSEMENT : Pour réduire le risque de blessures – Débranchez le nettoyeur à vapeur avant de procéder à l'entretien et laissez-le refroidir.

L'utilisateur ne peut réparer aucune pièce du balai à vapeur. Ne pas tenter de le réparer soi-même.

Si le nettoyeur à vapeur ne fonctionne pas comme prévu, s'il est tombé sur le sol ou dans l'eau, s'il est endommagé ou a été laissé à l'extérieur, communiquez avec le service à la clientèle au **1 800 944-9200** pour obtenir de plus amples renseignements avant de poursuivre l'utilisation. UTILISER D'ABORD LE GUIDE DE DÉPANNAGE POUR RÉSOUDRE LES PROBLÈMES.

PROBLÈMES	CAUSE POSSIBLE	SOLUTION POSSIBLE
Le nettoyeur à vapeur ne fonctionne pas	1. La prise murale n'est pas sous tension.	1. Vérifier le fusible ou le disjoncteur de la maison.
	2. Un fusible a sauté ou le disjoncteur s'est déclenché.	2. Remplacer le fusible ou réenclencher le disjoncteur de la maison.
	3. Il se peut que le balai à vapeur ne soit pas bien branché dans la prise de courant.	3. S'assurer que la fiche est bien enfoncée dans la prise de courant.
	4. Il se peut que la prise de courant soit défectueuse. Vérifier le fusible ou le disjoncteur ou consulter un électricien.	4. Vérifier le fusible ou le disjoncteur de la maison. Remplacer le fusible ou réenclencher le disjoncteur de la maison.
	5. Il se peut que le cordon d'alimentation soit endommagé.	5. Si le cordon est endommagé, communiquez avec le service à la clientèle au 1 800 944-9200 .
	6. L'appareil ne se met pas en marche.	6. S'assurer que l'interrupteur Marche/Arrêt est bien à la position Marche.

PROBLÈMES	CAUSE POSSIBLE	SOLUTION POSSIBLE
Le nettoyeur à vapeur ne produit pas de vapeur	1. Le réservoir d'eau principal est peut-être vide.	1. Consulter la section « Remplissage des réservoirs ».
	2. Le filtre à eau peut être bouché et doit être remplacé.	2. Inspecter le filtre à eau et le nettoyer ou le remplacer.
	3. Le protecteur thermique peut désactiver la pompe si vous tentez d'utiliser l'appareil avant que le l'indicateur de vapeur s'allume.	3. Débrancher le balai à vapeur et le laisser refroidir.
	4. Le circuit de vapeur est peut-être bloqué.	4. Veuillez consulter la section « Élimination des obstructions ».
	5. Le filtre d'eau dure n'est pas installé.	5. Assurez-vous que le filtre d'eau dure est bien enclenché en place pendant le remplacement du filtre ou l'entretien. Consultez la section « Remplacement du filtre d'eau dure ».
Le tampon en microfibres ne ramasse pas la saleté	1. Le tampon est peut-être déjà saturé de saletés et doit être nettoyé.	1. Le nettoyer ou le remplacer par un tampon propre. Veuillez consulter la section « Retrait des tampons de nettoyage ».

GARANTIE

GARANTIE LIMITÉE POUR LES PRODUITS

GARANTIE LIMITÉE D'UN AN (USAGE DOMESTIQUE)

Si le présent produit ne fonctionne pas comme il a été annoncé, communiquez avec le service à la clientèle de TTI Floor Care North America en composant le **1 800 944-9200**. Assurez-vous d'avoir en main la preuve d'achat et le numéro de modèle du produit couvert par la garantie.

ÉLÉMENTS COUVERTS PAR LA PRÉSENTE

GARANTIE: Cette garantie limitée fournie par Royal Appliance Mfg. Co., exerçant ses activités sous TTI Floor Care North America (appelée « garant » ci-après) s'applique uniquement aux produits achetés aux États-Unis (y compris ses territoires et possessions), au Canada et par l'intermédiaire du programme d'échanges militaires américain. Ce produit est garanti pour des conditions normales d'utilisation et d'entretien domestiques, comme le stipule le Guide d'utilisation, contre les défauts de matériaux et de fabrication pour une période complète de UN an à compter de la date d'achat (ci-après la « période de garantie »). Si le garant détermine que le problème que vous rencontrez est couvert en vertu des modalités de cette garantie (une « réclamation couverte par la garantie »), nous prendrons l'une des mesures suivantes à notre entière discrétion et sans frais (sous réserve du coût d'expédition) : i) nous réparerons votre produit, ii) nous vous expédierons un produit de rechange, selon la disponibilité des produits, ou iii) nous vous enverrons un produit similaire de valeur égale ou supérieure dans le cas où les pièces ou le produit de rechange applicables ne sont pas raisonnablement disponibles. Dans le cas peu probable où nous serions incapables de réparer votre produit ou d'expédier un produit de rechange ou un produit similaire, nous nous

réservons le droit, à notre entière discrétion, de vous offrir un remboursement ou un crédit en magasin (le cas échéant) équivalant au prix d'achat réel en date de l'achat initial, comme indiqué sur le reçu de vente original. Les pièces de rechange peuvent être nouvelles, remises à neuf, légèrement utilisées ou réusinées, à l'entière discrétion du garant.

PERSONNES COUVERTES PAR LA PRÉSENTE

GARANTIE: La présente garantie limitée s'applique uniquement à l'acheteur original, avec une preuve d'achat provenant du garant ou d'un détaillant autorisé des produits du garant aux États-Unis, au Canada et par l'intermédiaire du programme d'échanges militaires américain.

ÉLÉMENTS NON COUVERTS PAR LA PRÉSENTE

GARANTIE: La présente garantie ne couvre pas toute utilisation commerciale du produit (p. ex., utilisation dans le cadre de services ménagers, de conciergerie ou de location de matériel ou de toute autre activité générant un revenu), l'entretien inadéquat du produit, l'utilisation inadéquate du produit, la négligence, les actes de vandalisme ou l'utilisation d'une tension électrique autre que celle indiquée sur la plaque signalétique de ce produit. La présente garantie ne couvre pas les dommages résultant d'un cas de force majeure, d'un accident, d'actes ou d'omission de la part du propriétaire, de l'entretien de ce produit autre que par le garant ou un fournisseur de service autorisé par le garant (le cas échéant) ou en raison d'autres actes qui sont hors du contrôle du garant. La présente garantie ne couvre pas non plus l'utilisation à l'extérieur du pays d'achat initial du produit ni sa revente par le propriétaire original.

La présente garantie ne couvre pas le ramassage, la livraison, le transport et la réparation à domicile. De plus, elle ne couvre pas les produits qui ont été modifiés et les réparations nécessaires en raison de l'usure normale ou de l'utilisation d'autres produits, pièces ou accessoires qui sont incompatibles avec ce produit ou qui nuisent à son fonctionnement, à son rendement ou à sa durabilité. Les articles ayant une usure normale ne sont pas couverts par cette garantie. Selon le produit, les articles ayant une usure normale peuvent comprendre, sans s'y limiter, les courroies, les filtres, les rouleaux-brosses, les ventilateurs soufflants, le souffleur et les tuyaux d'aspirateur, les sacs d'aspirateurs et les attaches.

AUTRES CONDITIONS IMPORTANTES: La présente garantie n'est pas transférable et ne peut être cédée; toute cession effectuée en violation de cette interdiction est annulée. La présente garantie sera régie et interprétée selon les lois de l'État de la Caroline du Nord. La période de garantie ne peut pas être prolongée par une réparation ou un remplacement des piles, des pièces ou des produits exécuté en vertu de la présente garantie.

LA PRÉSENTE GARANTIE LIMITÉE EST L'UNIQUE GARANTIE ET RECOURS ET TOUTE GARANTIE EXPLICITE OU IMPLICITE AUTRE QUE LA GARANTIE LIMITÉE PRÉSENTÉE CI-DESSUS, Y COMPRIS LES GARANTIES IMPLICITES DE QUALITÉ MARCHANDE ET DE CONVENANCE À UNE FIN PARTICULIÈRE, EST EXPRESSÉMENT DÉCLINÉE. LE GARANT NE POURRA EN AUCUN CAS ÊTRE TENU RESPONSABLE DE TOUT DOMMAGE INTÉRÊT SPÉCIAL OU DOMMAGE INDIRECT, ACCESSOIRE OU

CONSÉCUTIF DE QUELQUE NATURE QUE CE SOIT SUBI PAR LE PROPRIÉTAIRE DU PRODUIT OU PAR TOUTE PARTIE RÉCLAMANT PAR L'INTERMÉDIAIRE DU PROPRIÉTAIRE, QU'ILS RELÈVENT DE LA RESPONSABILITÉ CONTRACTUELLE, DE LA NÉGLIGENCE, DE LA RESPONSABILITÉ CIVILE DÉLICTUELLE OU DE LA RESPONSABILITÉ STRICTE DU FAIT DES PRODUITS, OU QU'ILS DÉCOULENT DE QUELQUE CAUSE QUE CE SOIT, MÊME SI LA PRÉSENTE GARANTIE N'ATTEINT PAS SON OBJET ESSENTIEL. DANS LES LIMITES PERMISES PAR LA LOI APPLICABLE, AUCUNE GARANTIE RÉSULTANT D'UNE THÉORIE JURIDIQUE, LE CAS ÉCHÉANT, NE PEUT DÉPASSER LA DURÉE DE LA GARANTIE LIMITÉE AUX PRÉSENTES. La responsabilité du garant à votre endroit pour tous les coûts, quels qu'ils soient, découlant de cette déclaration de garantie limitée se limite au montant payé pour ce produit au moment de l'achat initial.

Certains États n'autorisent pas l'exclusion ni la restriction des dommages indirects ou accessoires, l'exclusion de garanties implicites ou les limites de durée d'une garantie implicite; par conséquent, les restrictions ou exclusions précédentes peuvent ne pas s'appliquer. La présente garantie vous donne des droits précis. Vous pouvez également avoir d'autres droits, lesquels varient d'une province à l'autre.

PIÈCES ET ACCESSOIRES D'ORIGINE: Nous vous recommandons d'utiliser uniquement des solutions (pour les shampooineuses), des pièces et des accessoires d'origine HOOVER^{MD}. Les dommages causés par l'utilisation d'autres solutions, pièces et accessoires que celles d'origine HOOVER^{MD} ne sont pas couverts par votre garantie et peuvent l'annuler.



MOPA DE VAPOR HOOVER

MOPA DE VAPOR

MANUAL DEL USUARIO

MODELOS: WH22100 / WH22110

Potencia nominal: 1050W
Tensión nominal: 120V

IMPORTANTE: LEA ESTE MANUAL CON ATENCIÓN ANTES DE ENSAMBLAR Y USAR ESTE APARATO.

El único uso previsto para este producto es el uso doméstico. Si se utiliza para uso comercial, se invalida la garantía.



INSTRUCCIONES DE SEGURIDAD IMPORTANTES CONSERVE ESTAS INSTRUCCIONES

LEA TODAS LAS ADVERTENCIAS E INSTRUCCIONES DE SEGURIDAD ANTES DE USAR ESTE PRODUCTO.

ADVERTENCIA - CUANDO USE UN PRODUCTO ELÉCTRICO, SIEMPRE DEBEN SEGUIRSE LAS PRECAUCIONES BÁSICAS PARA EVITAR DESCARGAS ELÉCTRICAS, INCENDIOS Y/O LESIONES GRAVES, INCLUIDAS LAS SIGUIENTES:

- Arme completamente el producto antes de usarlo.
- Haga funcionar el trapeador de vapor solamente con el voltaje especificado en la etiqueta informativa ubicada en la parte posterior del trapeador.
- No deje el trapeador de vapor sin supervisión cuando esté enchufado. Desenchúfelo de la toma de corriente cuando no lo esté usando y antes de limpiarlo o darle mantenimiento.
- No use ni guarde este aparato en lugares al aire libre.
- No lo utilice como calefacción.
- No lo sumerja en agua.
- Evite que se lo utilice como un juguete. Los niños de 12 años o menos no deben utilizar la unidad. Cuando la utilicen niños o se utilice cerca de ellos, será necesario hacerlo bajo una estricta supervisión. Para evitar lesiones o daños, mantenga a los niños alejados del producto y no permita que introduzcan los dedos ni objetos en ninguna de las aberturas del producto
- No utilice un cable de extensión con este

producto.

- No manipule el enchufe ni la Limpiadora a vapor con las manos mojadas.
- No haga funcionar la Limpiadora a vapor sin usar calzado.
- No ponga las manos o los pies debajo de la Limpiadora a vapor cuando está en funcionamiento ya que se calienta mucho y puede generar daños por quemaduras.
- Use el producto solamente en superficies planas y horizontales. No utilice el Cabezal para pisos a vapor en paredes, mesadas ni ventanas.
- Para protegerse contra riesgo de descarga eléctrica, no sumerja la Limpiadora a vapor en agua ni en otros líquidos.
- Use el producto únicamente como se describe en este manual. Use únicamente los productos y accesorios recomendados por el fabricante.
- No utilice el producto si el cable o el enchufe se encuentran dañados. Si el producto no funciona como debe; si se ha caído, ha sido dañado, dejado a la intemperie o sumergido en agua, llame al servicio de atención al cliente al **1-800-944-9200** antes de seguir usándolo.
- No tire del cable ni mueva el aparato jalando del cable, no lo use como agarradera, no aplaste el cable al cerrar la puerta ni tire de él cerca de bordes o esquinas filitosas. No coloque el producto encima del cable. No haga funcionar el trapeador de vapor encima del cable. Mantenga

el cable lejos de superficies calientes.

- No lo desenchufe tirando del cable. Para desenchufarlo, sujete el enchufe, no el cable.
- No coloque ningún objeto en las aberturas. No use este producto si alguna abertura se encuentra obstruida.
- Mantenga el cabello, la ropa holgada, los dedos y todas las partes del cuerpo alejadas de las aberturas.
- Apague todos los controles antes de desenchufarlo.
- Tenga especial cuidado al limpiar escaleras. No coloque el trapeador de vapor sobre escaleras ni muebles, ya que puede ocasionar lesiones o daños.
- Para no causar quemaduras ni lesiones, evite aplicar vapor directamente sobre las personas o los animales.
- Sólo utilice agua para volver a llenar el tanque. No utilice ningún tipo de productos químicos o aditivos en el tanque de agua.
- No agregue productos desincrustantes, aromáticos ni a base de alcohol, soluciones de limpieza, perfumes, aceites ni ningún otro producto químico al agua que utilice en este trapeador de vapor, ya que esto puede dañar el aparato o causar riesgos en su uso. Aunque esta Limpiadora a vapor está diseñada para agua corriente, para aumentar la efectividad del vapor y evitar la formación de minerales, puede usar agua destilada.
- No use la Limpiadora a vapor en espacios cerrados donde puedan desprenderse vapores de pintura a base de aceite, diluyentes de pintura, sustancias repelentes de polillas, polvo inflamable, u otros vapores explosivos o tóxicos.
- Nunca voltee el trapeador de vapor cuando esté funcionando, ni lo utilice si está de lado.
- Permita que la Limpiadora a vapor tenga suficiente tiempo para enfriarse antes de remover la almohadilla de microfibra.
- Antes de la limpieza, desenchufe el cable de alimentación del tomacorriente y límpielo con un trapo seco o húmedo. No vierta agua ni utilice alcohol, bencina o diluyente de pintura en el trapeador de vapor.
- No utilice el aparato en áreas en las que pueda haber líquidos inflamables o combustibles, como la gasolina.
- No lo utilice si la almohadilla de microfibra no está conectada correctamente a la cabeza del trapeador.
- No pase el trapeador por encima de tomacorrientes eléctricos de piso.
- No use el Cabezal para pisos sobre cuero, muebles o pisos pulidos con cera, telas sintéticas, terciopelo, u otros materiales delicados sensibles al vapor.
- No haga funcionar la Limpiadora a vapor sin agua en el tanque.
- Desenchufe la limpiadora a vapor del tomacorriente antes de llenarla, enjuagarla o limpiarla.

ADVERTENCIA: ESTE PRODUCTO CONTIENE SUSTANCIAS QUÍMICAS RECONOCIDAS POR EL ESTADO DE CALIFORNIA COMO CAUSANTES DE CÁNCER, DEFECTOS CONGÉNITOS O DAÑOS REPRODUCTIVOS. LÁVESE LAS MANOS DESPUÉS DE USAR EL PRODUCTO.

PRECAUCIÓN: PARA REDUCIR EL RIESGO DE DAÑOS:

- Revise y siga las instrucciones y recomendaciones de la garantía del fabricante del piso en cuanto al uso de trapeadores de vapor ANTES de usar este producto en sus pisos y alfombras.
- Guarde el producto de forma adecuada en un lugar cerrado y seco. No exponga el aparato a temperaturas de congelamiento.
- No utilice la Limpiadora a vapor si la almohadilla de microfibra no está conectada.
- No deje la Limpiadora a vapor sobre una mancha o sobre la misma superficie durante un período de tiempo mientras la bomba está encendida y el vapor activado.

ADVERTENCIA: PARA DISMINUIR EL RIESGO DE DESCARGA ELÉCTRICA, ESTE APARATO TIENE UN ENCHUFE POLARIZADO (UNA PATILLA ES MÁS ANCHA QUE LA OTRA). ESTE ENCHUFE PUEDE USARSE EN UNA TOMA DE CORRIENTE POLARIZADA, DE UNA SOLA MANERA. SI EL ENCHUFE NO ENCAJA COMPLETAMENTE EN LA TOMA DE CORRIENTE, COLÓQUELO AL REVÉS. SI AUN ASÍ NO ENCAJA, COMUNÍQUESE CON UN ELECTRICISTA CALIFICADO PARA QUE INSTALE LA TOMA DE CORRIENTE APROPIADA. NO HAGAN NINGÚN TIPO DE MODIFICACIÓN AL ENCHUFE.

¿TIENE UNA PREGUNTA?

¡HOOVER TIENE LA RESPUESTA!



COMIENCE CON HOOVER.COM/HELP

NO DEVUELVA LA UNIDAD A LA TIENDA

Comience con recursos como estos todos los días de la semana:

**PREGUNTAS FRECUENTES
VIDEOS INSTRUCTIVOS
VIDEOS DE RESOLUCIÓN DE PROBLEMAS**

O llame y lo guiaremos.

ASISTENCIA AL CLIENTE

800-944-9200

Lun a vie de 9 am a 6 pm EST

PASOS INICIALES DE SU LIMPIADORA A VAPOR

CONTENIDOS DEL EMPAQUE

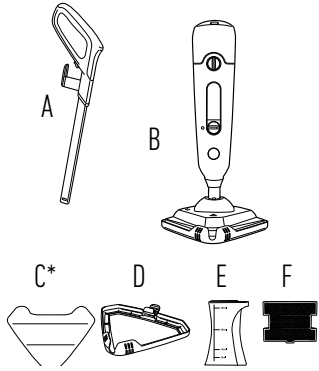

- A. Mango
 - B. Cuerpo de la limpiadora a vapor
 - C. Almohadillas
*la cantidad varía dependiendo del modelo
 - D. Deslizador para alfombras**
 - E. Llenar el vaso
 - F. Filtro de agua (premontado en la limpiadora a vapor)
- **Sólo en algunos modelos

ENSAMBLAJE

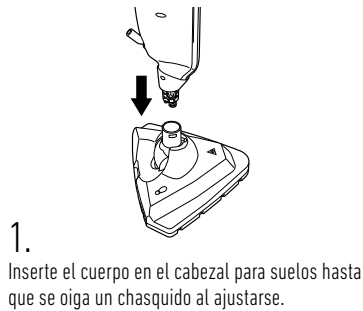

1. Inserte el cuerpo en el cabezal para suelos hasta que se oiga un chasquido al ajustarse.

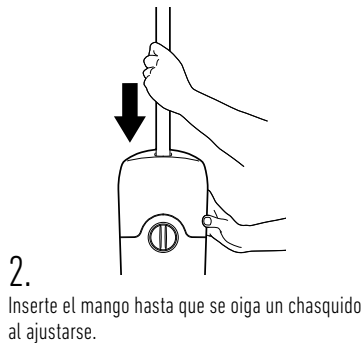

2. Inserte el mango hasta que se oiga un chasquido al ajustarse.

COLOCACIÓN DE LA ALMOHADILLA DE MICROFIBRA

ADVERTENCIA: Para reducir el riesgo de lesiones personales, desenchufe el trapeador de vapor cuando fije los accesorios.

IMPORTANTE: Nunca utilice la Limpiadora a vapor si la almohadilla de microfibra no está conectada de manera adecuada al cabezal para pisos.

La "almohadilla de microfibra para diferentes tipos de superficies" puede usarse en todas las superficies de suelo duro selladas y también en alfombras. Cuando lo use sobre alfombras, debe colocarse el accesorio deslizador para alfombras, como se indica en la sección "Limpieza de alfombras" de este manual.

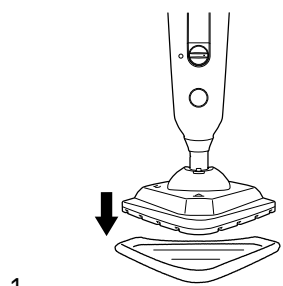

1. Coloque la almohadilla de microfibra sobre el suelo con el lado blanco hacia arriba. Coloque la limpiadora a vapor sobre la almohadilla, asegurándose que toda la almohadilla cubra todo el cabezal para pisos.

CÓMO UTILIZARLO



1. Mango
2. Cordón de liberación rápida
3. Tapón del depósito de agua
4. Depósito de agua
5. Dial de control de vapor
6. Indicador de vapor preparado
7. Filtro de agua dura (trasera)
8. Cabezal de suelo
9. Deslizador de alfombras

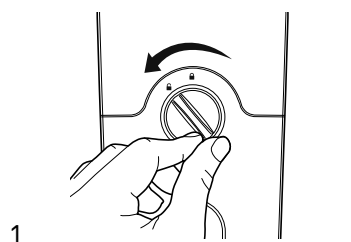

1. Retire el tapón del depósito de agua girando en sentido contrario a las agujas del reloj desde la posición de bloqueo a la de desbloqueo.

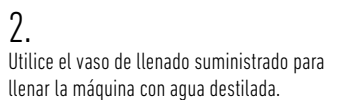

2. Utilice el vaso de llenado suministrado para llenar la máquina con agua destilada.

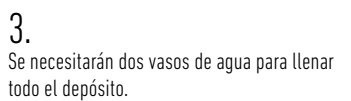

3. Se necesitarán dos vasos de agua para llenar todo el depósito.

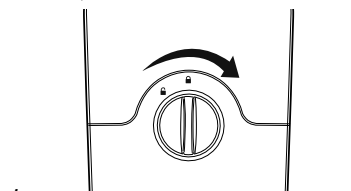

4. Vuelva a colocar el tapón del depósito de agua en la máquina y gire en el sentido de las agujas del reloj desde la posición de desbloqueo a la de bloqueo.

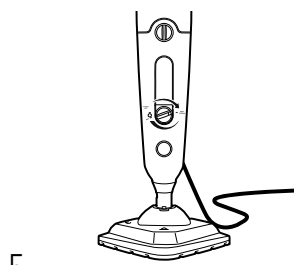

5. Enchúfelo a una toma de corriente. Gire el dial de control de vapor hacia la izquierda para que funcione. El piloto de vapor listo se iluminará con una luz roja al arrancar.

6. La luz de control de vapor comenzará a parpadear en rojo para indicar que la máquina está encendida y calentándose.

7. Ajuste el dial de control de vapor entre vapor Mínimo y Máximo para controlar la cantidad de vapor. MIN para una menor cantidad de vapor, MAX para una mayor cantidad de vapor.

8. La luz verde se iluminará para mostrar que la Steam Mop está lista para su utilización.

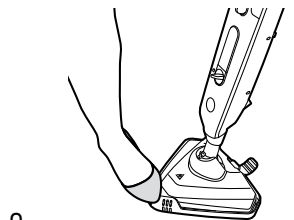

9. Para reclinar la limpiadora a vapor, coloque el pie aquí y tire del mango hacia atrás.

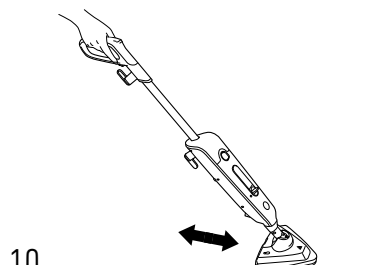

10. Mueva la limpiadora a vapor lentamente hacia atrás y hacia adelante sobre el piso.

ALFOMBRAS REFRESCANTES

ADVERTENCIA: Para reducir el riesgo de lesiones personales, desenchufe el trapeador de vapor cuando fije los accesorios.

ADVERTENCIA: No limpie sobre las tomas de corriente del suelo. No utilice la limpiadora de vapor sin agua en el depósito principal de agua.

IMPORTANTE: Nunca utilice la Limpiadora a vapor si la almohadilla de microfibra no está conectada de manera adecuada al cabezal para pisos.

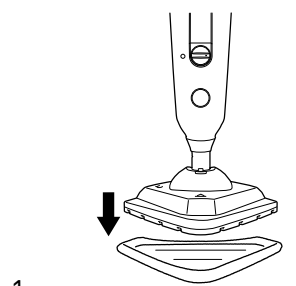

1. Coloque la almohadilla de microfibra sobre el suelo con el lado blanco hacia arriba. Coloque la limpiadora a vapor sobre la almohadilla, asegurándose que toda la almohadilla cubra todo el cabezal para pisos.

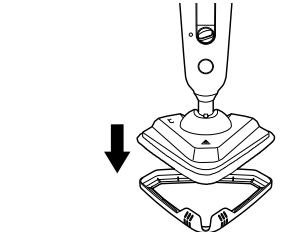

2. Con la almohadilla de microfibra colocada, enganche el limpiador de vapor en la parte delantera del deslizador de alfombras y empuje para encajarlo en su sitio. El deslizador de alfombras sólo debe utilizarse cuando se refrescan las alfombras.

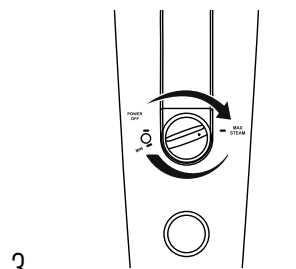

3. Ajuste la perilla de vapor según sus necesidades.

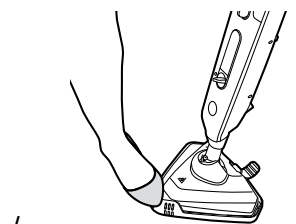

4. Para reclinar la limpiadora a vapor, coloque el pie aquí y tire del mango hacia atrás.

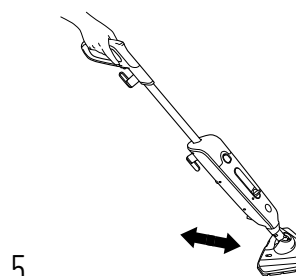

5. Mueva la limpiadora a vapor lentamente hacia atrás y hacia adelante sobre la alfombra.

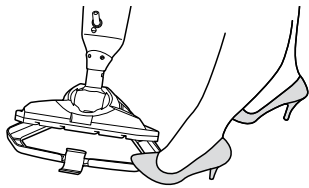

6.

Para liberar el deslizador de la alfombra, coloque el pie en el clip y empuje hacia abajo. Levante el limpiador de vapor para desengancharlo y retirarlo.

MANTENIMIENTO

Este trapeador de vapor no contiene piezas que puedan ser reparadas por el usuario. No intente repararlo usted mismo.

Si la limpiadora a vapor no funciona como debe; si se ha caído, ha sido dañada, dejada a la intemperie o sumergida en agua, llame al Servicio de atención al cliente al **1-800-944-9200** antes de seguir usándola.

IMPORTANTE: Permita que la limpiadora a vapor se enfríe por completo antes de realizar cualquier tipo de mantenimiento o de resolver problemas.

DESMTAJE DE ALMOHADILLAS LIMPIADORAS

ADVERTENCIA: Para disminuir el riesgo de lesiones físicas: desenchufe la limpiadora a vapor antes de realizar un servicio de mantenimiento y permita que se enfríe.

IMPORTANTE: Nunca lave la almohadilla con blanqueador ni suavizante de telas.

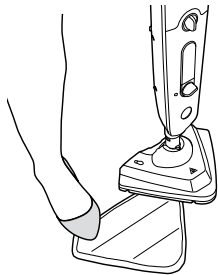

1.

Sostenga la esquina de la almohadilla con el pie y levante la limpiadora a vapor para despegarla.

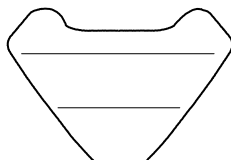

2.

Todas las almohadillas limpiadoras pueden lavarse a máquina con agua TIBIA. Para obtener mejores resultados, déjelas secar en posición horizontal. Permita que se sequen completamente antes de usarlas.

CÓMO CAMBIAR EL FILTRO DE AGUA SUCIA

ADVERTENCIA: Para disminuir el riesgo de lesiones físicas: desenchufe la limpiadora a vapor antes de realizar un servicio de mantenimiento y permita que se enfríe.

IMPORTANTE: El estado del filtro afecta el funcionamiento de su aparato. Revise y cambie el filtro (según el nivel de uso y las condiciones del agua en su localidad). No haga funcionar la Limpiadora a vapor sin el filtro de agua colocado.

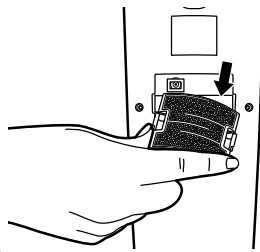

1.

Coloque los dedos y agarre los clips laterales del filtro de agua dura para retirarlo.

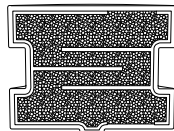

2.

Filtro nuevo (color beige o crema).

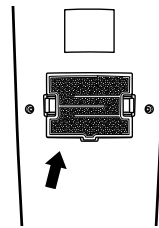

3.

Asegúrese de que el filtro para aguas duras esté correctamente calzado en su lugar al realizar mantenimiento.

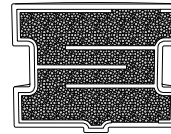

4.

El filtro de agua sucia debe cambiarse entre cada 6 y 8 meses, o cuando se manche u oscurezca.

QUÉ COMPRAR:

Comuníquese con un representante del servicio de atención al cliente de HOOVER® al **1-800-944-9200** para obtener información sobre repuestos:

Pieza # 440015397; o, visite www.hoover.com.

ELIMINACIÓN DE OBSTRUCCIONES

ADVERTENCIA: Para disminuir el riesgo de lesiones físicas: desenchufe la limpiadora a vapor antes de realizar un servicio de mantenimiento y permita que se enfríe.

1.

Desenchufe la máquina.

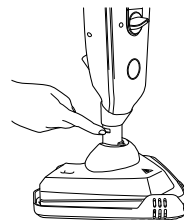

2.

Para desmontar el cabezal para suelos del cuerpo principal presione el botón para liberar el cabezal para suelos y levántelo.

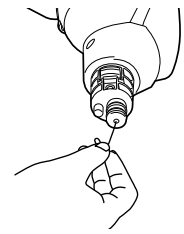

3.

Una vez que el cabezal para suelos esté desmontado, inserte un objeto puntiagudo como un clip para papel (en la zona indicada) para eliminar la obstrucción.



4.

Una vez que haya retirado la almohadilla del cabezal para suelos, inserte un objeto puntiagudo como un clip para papel en los orificios por donde sale el vapor para eliminar la obstrucción.

RESOLUCIÓN DE PROBLEMAS

ADVERTENCIA: Para disminuir el riesgo de lesiones físicas: desenchufe la limpiadora a vapor antes de realizar un servicio de mantenimiento y permita que se enfríe.

Este trapeador de vapor no contiene partes que puedan ser reparadas por el usuario. No intente repararlo usted mismo.

Si la limpiadora a vapor no funciona como debe, si se ha caído, dañado o dejado a la intemperie, o si se ha sumergido en agua, llame al Servicio al cliente al teléfono **1-800-944-9200** para obtener más instrucciones antes de continuar usándola.

USE LA GUIA DE RESOLUCIÓN DE PROBLEMAS COMO PRIMER PASO PARA SOLUCIONAR CUALQUIER PROBLEMA QUE TENGA.

PROBLEMA	POSIBLE CAUSA	SOLUCIONES POSIBLES
La limpiadora a vapor no funciona	1. No hay corriente en el enchufe de pared	1. Verifique el fusible o el disyuntor de la casa.
	2. Se quemó el fusible o se disparó el disyuntor	2. Reemplace el fusible o reinicie el disyuntor de la casa.
	3. Es posible que el trapeador de vapor no esté conectado a la corriente de manera correcta	3. Verifique que el enchufe esté colocado correctamente.
	4. Es posible que el tomacorriente eléctrico no esté funcionando correctamente; revise el fusible y el disyuntor, o llame a un eléctrico.	4. Verifique el fusible o el disyuntor de la casa. Cambie los fusibles o reinicie los disyuntores de la casa.
	5. Es posible que el cable esté averiado.	5. Si el cable está dañado, comuníquese con Servicio al Cliente al 1.800.944.9200 .
	6. No enciende.	6. Check the On/Off switch to make sure it is in the On steam control dial is turned between the MIN and MAX Steam line.

PROBLEMA	POSIBLE CAUSA	SOLUCIONES POSIBLES
La limpiadora a vapor no produce vapor	1. Es posible que el tanque de agua principal esté vacío.	1. Revise el interruptor de encendido/apagado para asegurarse de que está en la posición de encendido.
	2. Es posible que el filtro de agua esté atascado y necesita cambiarse.	2. Retire el filtro de agua y límpielo o cámbielo.
	3. Es posible que el protector térmico apague la bomba si se trata de usar el trapeador de vapor antes de que se prenda el indicador de vapor.	3. Unplug steam cleaner and allow to cool down.
	4. Es posible que el ducto de vapor esté bloqueado.	4. Consulte la sección "Cómo eliminar obstrucciones".realizar mantenimiento. Consulte la sección "Reemplazo del filtro para agua dura".
	5. El filtro para aguas duras no está instalado.	5. Asegúrese de que el filtro para aguas duras esté correctamente calzado en su lugar al reemplazarlo o al
La almohadilla de microfibra no recoge la mugre	1. Es posible que la almohadilla limpiadora esté llena de mugre y que sea necesario lavarla.	1. Limpiar o cambiar la almohadilla de limpieza. Consulte la sección "Cómo quitar las almohadillas de limpieza".

GARANTÍA

GARANTÍA LIMITADA PARA PRODUCTOS

GARANTÍA LIMITADA DE UN AÑO (USO DOMÉSTICO)

Si este producto no cumple con la garantía, comuníquese con el Servicio de atención al cliente de TTI Floor Care North America al **1-800-944-9200**. Tenga a mano el comprobante de compra y el número de modelo para el producto cubierto por la garantía.

COBERTURA DE LA GARANTÍA LIMITADA: Esta garantía limitada provista por Royal Appliance Mfg. Co., que realiza negocios como TTI Floor Care North America (a la que se hará referencia como "Garante" en el presente documento) se aplica solo a productos adquiridos en EE. UU. (incluidos sus territorios y posesiones), una Tiendas de intercambios militares de los EE. UU. o Canadá. En casos de uso y mantenimiento domésticos en condiciones normales y conforme a la Guía del propietario, este producto tiene garantía contra defectos originales en los materiales y en la mano de obra por un período de UN año desde la fecha de compra original (el "Período de la garantía"). Si el Garante determina que el problema que presenta cuenta con la cobertura de los términos de esta garantía (un "reclamo de la garantía cubierto"), a nuestro criterio y sin costo (sujeto al costo de envío), (i) repararemos su producto, (ii) enviaremos un producto de remplazo, que será nuevo o refabricado y estará sujeto a disponibilidad; (iii) en el caso de que las piezas y reemplazos que apliquen no estén disponibles en un tiempo razonable, podemos enviar un producto similar de igual o superior valor. En el caso improbable de que no podamos reparar su producto o enviarle un producto de reemplazo o similar, nos reservamos el derecho

de, a nuestra discreción, emitir un reembolso o crédito en la tienda (si corresponde) por el precio real de la compra al momento de la compra original según lo reflejado en el recibo de ventas original. Las piezas y reemplazos pueden ser nuevos, reacondicionados, con poco uso o refabricados, según el criterio del Garante..

PERSONAS AFECTADAS POR LA COBERTURA DE LA GARANTÍA LIMITADA: Esta garantía limitada se extiende únicamente al comprador minorista original, con comprobante de compra original del Garante o un distribuidor autorizado de productos del Garante, en EE. UU., Tiendas de intercambios militares de los EE. UU., y en Canadá.

QUÉ ES LO QUE NO CUBRE ESTA GARANTÍA LIMITADA: Esta garantía no cubre el uso del producto en operaciones comerciales (tales como servicios de limpieza, portería y servicios de alquiler de equipos, u otra actividad generadora de ingresos); el mantenimiento inadecuado del producto; el producto si ha sido expuesto a abuso, negligencia, mal uso, vandalismo o el uso de voltajes diferentes a los especificados en la placa de identificación del producto. Esta garantía no cubre los daños resultantes de actos fortuitos, accidentes, actos de omisión del propietario, servicio de este producto por parte de otra entidad distinta del Garante o un proveedor de servicios autorizado por el Garante (si corresponde), u otros actos que estén más allá del control del Garante. Esta garantía tampoco cubre el uso fuera del país en el que se compró el producto originalmente, o la reventa del producto por parte del propietario original. Esta garantía no

cubre la recolección, la entrega, el transporte ni las llamadas domésticas. Además, esta garantía no cubre ningún producto que haya sido alterado o modificado, reparado en forma necesaria por el desgaste normal, o en el cual se hayan utilizado productos, piezas o accesorios incompatibles con este producto o que afecten de manera negativa su funcionamiento, rendimiento o durabilidad. Los elementos con desgaste normal no están cubiertos por esta garantía. Según el producto, los elementos con desgaste normal pueden incluir, entre otros, correas, filtros, cepillos giratorios, ventiladores sopladores, sopladores y tubos aspiradores, y bolsas y correas para aspiradoras.

OTROS TÉRMINOS IMPORTANTES: Esta garantía no es transferible y no puede asignarse, cualquier asignación realizada en contravención con esta prohibición quedará nula. Esta garantía se regirá e interpretará bajo las leyes del estado de Carolina del Norte. El Período de la garantía no se prolongará por el reemplazo de las baterías, piezas o productos, ni en virtud de cualquier reparación realizada conforme a esta garantía.

ESTA GARANTÍA LIMITADA TIENE PREVALENCIA EXCLUSIVA COMO TAL Y COMO RECURSO LEGAL, Y QUEDAN EXPRESAMENTE RECHAZADAS TODAS LAS GARANTÍAS EXPRESAS E IMPLÍCITAS DIFERENTES DE LA GARANTÍA LIMITADA ESTABLECIDA ANTERIORMENTE RESPECTO DE ESTE PRODUCTO, CON INCLUSIÓN DE LAS GARANTÍAS IMPLÍCITAS DE APTITUD PARA LA VENTA O ADECUACIÓN A FINES ESPECÍFICOS. EN NINGÚN CASO, EL GARANTE SERÁ RESPONSABLE POR LOS DAÑOS

ESPECIALES, INDIRECTOS, INCIDENTALES O CONSECUENTES DE NINGÚN TIPO QUE SUFRA EL PROPIETARIO O CUALQUIER PARTE QUE RECLAME POR INTERMEDIO DE ESTE, YA SEA CON BASE EN UN CONTRATO, POR NEGLIGENCIA, HECHO ILÍCITO CIVIL O RESPONSABILIDAD OBJETIVA, NI POR NINGUNA OTRA CAUSA, INCLUSO SI ESTA GARANTÍA NO CUMPLE CON SU PROPÓSITO ESENCIAL. EN LA MÁXIMA MEDIDA PERMITIDA POR LAS LEYES APLICABLES, NINGUNA GARANTÍA QUE SURJA DE LA APLICACIÓN DE LA LEY, SI ES APLICABLE, SUPERARÁ LA DURACIÓN DE LA GARANTÍA LIMITADA AQUÍ PROVISTA. La responsabilidad del garante por los daños o por cualquier costo que surja de esta declaración de garantía limitada se limita al monto pagado por este producto al momento de la compra original.

Algunos estados no permiten la exclusión o la limitación de daños incidentes o consecuentes, descargos de garantías implícitas o limitaciones con respecto a la duración de garantías implícitas; por lo tanto, es posible que las exclusiones, los descargos o las limitaciones no se apliquen en su caso. Esta garantía le otorga derechos legales específicos. También puede tener otros derechos, que varían según el estado.

PIEZAS Y ACCESORIOS ORIGINALES: Le recomendamos que use el producto solo con soluciones (para aspiradoras para alfombras y manchas), piezas y accesorios HOOVER® originales. Los daños provocados por el uso de otras soluciones, piezas y accesorios que no sean HOOVER® originales no están cubiertos y pueden anular la garantía.