

nuwave[®]
— LIVE WELL FOR LESS —

NuWave OxyPure[®] Air Purifier



Owner's Manual

REGISTER NOW!

As a special thank-you for registering your NuWave unit, you'll automatically receive an additional 6 months added to your limited manufacturer's warranty!*

All you have to do is follow these simple steps.

1 Using your smartphone or smart device, scan the QR code located on the unit label on the back of the unit.

2 You will be directed to NuWave's product registration page with your unit's unique serial number automatically entered in the appropriate field.

NOTE: If you do not have a web-enabled smart device, simply visit nuwavenow.com/QR and manually enter in your unit's serial number.

3 Fill out the remaining information and complete the optional survey.

4 Once you submit your information, you will receive a confirmation email containing your extended warranty details.

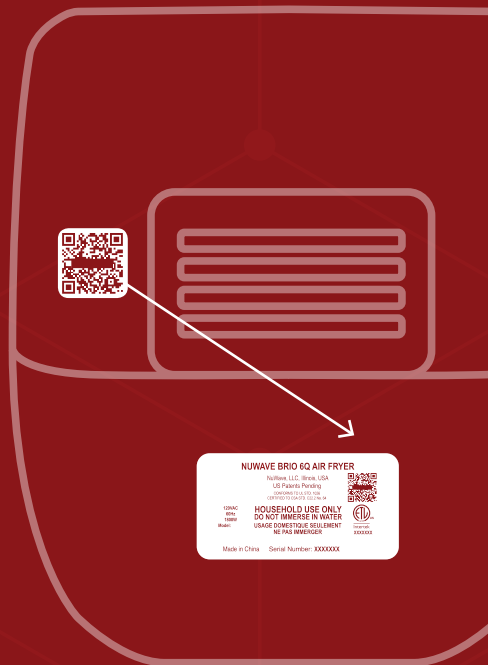

**Register your product within 1 year of date of purchase for a free 6-month extension of your limited warranty.*

for an additional
6 months warranty!

DOWNLOAD THE QR CODE APP TO YOUR MOBILE DEVICE

- 1** Open your mobile app store (App Store, Google Play).



- 2** Search for "QR code readers."



- 3** Simply download the QR code reader to your phone, open it, scan the code and you are ready to go.

NOTE: You may need to open your downloaded QR code reader each time you want to scan a QR code.



nuwave®

LIVE WELL FOR LESS



NuWave Brio® 6Qt Digital Air Fryer

Super-heated air cooks your food to crispy, tender perfection. The digital touch screen gives you precise temperature control.

NuWave Nutri-Pot® 6Q Digital Pressure Cooker

Easily cook rice, poultry, vegetables and more all with the press of a button! The Nutri-Pot's safety release valve and hinged lid make for convenient and safe operation.

For more about our innovative products, visit:



NuWave Primo™ Combo Grill

With the NuWave Primo™, there's no need to worry about hot spots or dried-out leftovers. The intuitive controls of this countertop smart oven make it incredibly easy to cook like a professional chef. Everything from large family meals to frozen foods cook with ease, without preheating or defrosting.

NuWave PIC® (Precision Induction Cooktop)

Cook faster, safer, and more efficiently than you ever could on your gas or electric stovetop.

www.nuwavenow.com

 1-877-689-2838

nuwave®

LIVE WELL FOR LESS



NuWave BruHub® Coffee Maker

Quality and convenience at your fingertips. The NuWave BruHub accommodates virtually all of your favorite single-serve pods, but with more flavor. Makes an 8- or 12-ounce cup and full carafe. The thermal stainless steel carafe keeps coffee hot for hours.

NuWave Moxie® High-Performance Vacuum Blender

With the simple press of a button, the NuWave Moxie can remove all the excess air from the blender. By vacuuming the air out of the blender, you can ensure no air is being mixed with your ingredients during the blending process, maximizing the nutritional value and ensuring your blender creations will remain fresher longer.

For more about our innovative products, visit:



NuWave Duralon® Healthy Ceramic

Non-Stick Cookware

Coated with Duralon Healthy Ceramic Non-Stick coating for easy cleanup, this versatile cookware is perfect for use in ovens or on gas, electric, and even induction cooktops.

NuWave Bravo™ XL

The NuWave Bravo™ XL Smart Oven is an air fryer, toaster, and convection oven all in one!

The Bravo features an extra-large, 1-cubic-foot capacity. Includes 12 convenient, one-touch pre-programmed presets. Set precise temperatures from 100°F to 450°F.

www.nuwavenow.com

 1-877-689-2838

TABLE OF CONTENTS

OWNER'S MANUAL

Important Safeguards	9-10
Additional Safeguards	10-11
Parts Description	12
Assembly Guide	13
WIFI Connection	14
Operating Instructions	15-18
Care & Maintenance	18-22
Troubleshooting	22-23
Limited Warranty	23-24
Spanish Manual	25-43

This product complies with the maximum allowable concentration of ozone of 0.050 parts per million by volume (ppmv) in a 24-hour period. The Health Canada Guideline 2010 recommends that the maximum exposure limit, based on an average time of 8 hours, is 0.020 ppmv or less when tested in a sealed, controlled room approximately 30 m³.



nuwave[®]
— LIVE WELL FOR LESS —

nuwavenow.com

IMPORTANT SAFEGUARDS

READ ALL INSTRUCTIONS

WARNING: When using the OxyPure, basic safety precautions should always be followed:

1. To protect against risk of electrical shock, DO NOT immerse cord, plug, or any part of the OxyPure unit in water or any other liquids.
2. Close supervision is necessary when the OxyPure is used by or near children. The unit is not intended for use by children, persons with reduced physical, sensory, or mental capabilities, or those with lack of expertise or knowledge of this unit.
3. Do not operate OxyPure with a damaged cord, plug, after unit malfunctions, is dropped, or damaged in any manner. Contact Customer Service at 1-877-689-2838 or email help@nuwavenow.com for information.
4. Do not run cord under carpeting. DO NOT cover cord with throw rugs, runners, or other coverings.
5. Do not route cord under furniture or appliances. Arrange cord away from high-traffic areas where it will not be tripped over.
6. Do not plug OxyPure in outlet or power strip that is being used by other appliances.
7. Remove any dust or water from the plug, if needed.
8. Set up the OxyPure on flat, stable ground.
9. Do not set up where the OxyPure could be pushed, kicked, or tripped over.
10. Leave at least 2-3 feet of space between the unit's vents and any walls.
11. Do not install the unit near a heating device.
12. Do not use in locations exposed to moisture or water.
13. Do not use unit near flammable or combustible gases or vapors.
14. Do not operate the OxyPure on its side.
15. NOT INTENDED FOR OUTDOOR USE.
16. Do not place objects on top of the unit.
17. Do not sit or stand on or lean against the unit.
18. Alteration or modification of any part of the OxyPure or the use of attachments not recommended by the manufacturer may cause fire, injury, or damage to property.
19. As with most electrical units, electrical parts are live even when the OxyPure is off. Be sure the unit is unplugged when assembling.
20. Do not use the OxyPure in a factory or industrial setting where machine oil may be present in the air.
21. Turn the power OFF on the OxyPure before unplugging the unit.

IMPORTANT SAFEGUARDS (Continued)

22. Turn OFF and unplug the OxyPure from outlet when not in use, before putting on or taking off parts, when removing or replacing the filters, and before cleaning.
23. Turn the power OFF and unplug when the unit is unattended for extended periods.
24. FOR HOUSEHOLD USE ONLY.
25. Keep manual handy for future reference.

Warning: To reduce the risk of electric shock, this equipment has a polarized plug (one blade is wider than the other). This plug will fit in a polarized outlet only one way. If the plug does not fit fully in the outlet, reverse the plug. If it still does not fit, contact qualified personnel to install the proper outlet. Do not alter the plug in any way.

WARNING! RISK OF ELECTRIC SHOCK:

These servicing instructions are for use by qualified personnel only. To reduce the risk of electric shock, do not perform any servicing other than that is contained in the Operating Instructions unless you are qualified to do so.

ADDITIONAL SAFEGUARDS

SEE CARE AND MAINTENANCE BEFORE USE

Electrical Information

A short power-supply cord (or detachable power-supply cord) is provided to reduce the risk resulting from becoming entangled in or tripping over a longer cord. Longer detachable power-supply cords or extension cords are available and may be used if care is exercised in their use. If a longer detachable power-supply cord or extension cord is used:

1. The marked electrical rating of the extension cord should be at least as great as the electrical rating of the appliance.
2. The longer cord should be arranged so that it will not drape over the countertop or tabletop where it could be pulled on or tripped over unintentionally. The OxyPure should be operated on a separate electrical outlet from other operating appliances due to wattage limitations. The appliance has a polarized plug (one blade is wider than the other). To reduce the risk of electric shock, this plug is intended to fit into a polarized outlet only one way. If the plug does not fit fully into the outlet, reverse the plug. If it still does not fit, contact a qualified electrician. Do not attempt to modify the plug in any way.
3. If the appliance is of the grounded type, the cord set or extension cord should be a grounding-type 3-wire cord.

ADDITIONAL SAFEGUARDS (Continued)

SAVE THESE INSTRUCTIONS

Read and understand the entire manual before using the OxyPure.

1. Do not operate the unit if abnormal sounds or motion is detected.
2. If a hard or foreign object comes into contact with fan, do not operate. Turn off and unplug unit.
3. Inspect for any loose or missing parts before and after each use. If parts are loose, damaged, or missing, contact Customer Service at 1-877-689-2838 or email help@nuwavenow.com.
4. Always use extreme caution when operating the OxyPure or any machinery.
5. Children should be supervised to ensure that they do not play with the appliance.
6. Do not pull, lift, drag, pick up, or carry the unit by its cord.
7. Do not block air inlet or outlet vents.
8. Do not operate the OxyPure without a filter.

DO NOT USE THE UNIT FOR OTHER THAN INTENDED USE.

Note: Put the OxyPure on a surface that is horizontal, even, and stable. This appliance is intended for normal household use. It is not intended to be used in environments such as a kitchen staff of shops, offices, farms, or other work environments. Nor is it intended to be used by clients in hotels, motels, bed and breakfasts, and non-residential environments.

NOTICE: THE FAILURE TO FOLLOW ANY OF THE IMPORTANT SAFEGUARDS, ADDITIONAL SAFEGUARDS, OR THE INSTRUCTIONS FOR SAFE USE IS A MISUSE OF THE OXYPURE THAT CAN VOID YOUR WARRANTY AND CREATE THE RISK OF SERIOUS INJURY.

PARTS DESCRIPTION

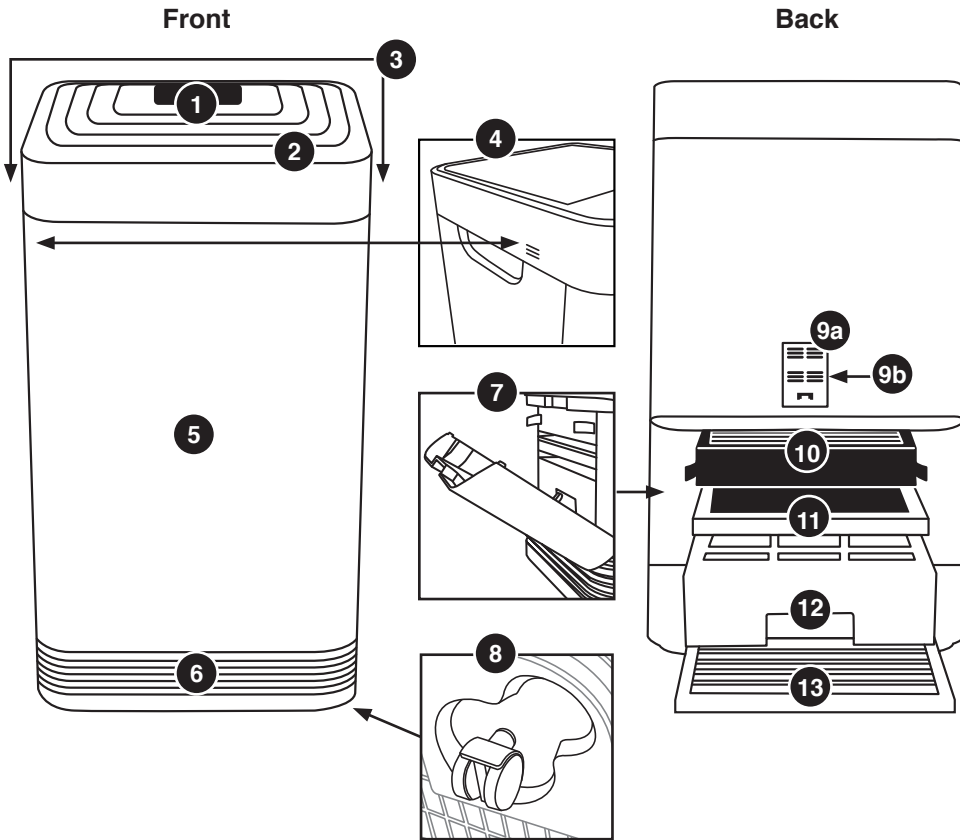

- 1** Top Vent
Part #: 47101
- 2** Front Display
Touchpad Panel
Part #: 47102
- 3** Handles
- 4** Odor Sensor
- 5** Base
Part #: 47104
- 6** In Flow Vent
- 7** Filter Slot Cover
Part#: 47105
- 8** Wheels

- 9a** Sensor Cover
Part #: 47106
- 9b** Filter Sensor
Part #: 47107
- 10** HEPA/Activated
Carbon Combo Filter
Part #: 47108
- 11** Ozone Emission
Removal Filter
Part #: 47109
- 12** Bio-Guard™ Filter
Part #: 47110
- 13** Stainless Steel Pre-Filter
Part #: 47111

ASSEMBLY GUIDE

Air Filter Assembly

The OxyPure comes with four different preassembled filters inside the unit. When filters require replacement or cleaning, follow all directions when assembling. **See Care & Maintenance.**

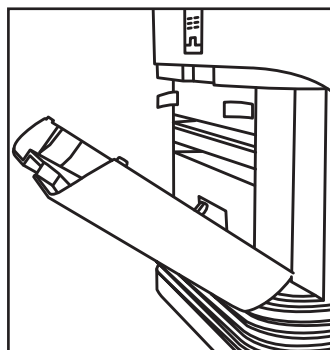

The order of the filters inside the OxyPure is as follows:

1. Stainless Steel Pre-Filter
2. Bio-Guard™ Filter
3. Ozone Emission Removal Filter
4. HEPA/Activated Carbon Combo Filter

Filter Functions:

Air purifiers are more effective in operation when all windows and doors are closed.

Purifies extra-large rooms up to 1,200 sq. ft.

Stainless Steel Pre-Filter

Washable and reusable for up to 20 years.

Captures and collects large particles, pollutants, and allergens including pet hair, dander, and pollen.

Bio-Guard™ Filter

Washable and reusable for up to 20 years.

8,000V, positive and negative charges capture and trap pollutants as small as 0.09 microns, including bacteria, mold, viruses, smoke, pollen, and allergens.

Ozone Emission Removal Filter

Reusable for up to 20 years. Not Washable.

Eliminates ozone emissions and other harmful airborne chemicals.

HEPA/Activated Carbon Combo Filter

Lifespan, up to 5 years. Not Washable.

Captures and traps pollen, allergens, industrial emissions, VOCs including formaldehydes, household fumes, odors and nitrogen dioxides from gas stoves and car exhausts.

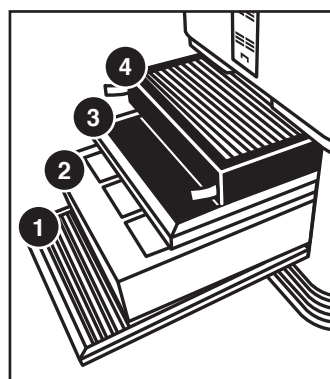

WIFI CONNECTION

The OxyPure is equipped with WIFI to operate the unit from any location.

To set up and activate the WIFI:

1. Download the NuWave Connect app via the Apple Store or Google Play on your smartphone or device and open the app.
2. Make sure your phone is connected to your network. Open the app and follow the instructions for the verification process. Once verification is complete, begin adding devices. To add a device tap "+" then, select "OxyPure."
3. Next, plug the OxyPure into a compatible power outlet. To activate Wi-Fi Pairing Mode, press and hold the power button on the OxyPure for 2 seconds until the Wi-Fi light begins to rapidly blink at a rate of about 2 blinks per second. Once the Wi-Fi light is rapidly blinking, in the app, tap the Finish Network Configuration button on the bottom of the Add Device page.
4. Next, you will be prompted to either connect to your network or confirm your existing network password.

Note: To either connect to or change networks, depending on your phone, you may be removed from the app to complete the network connection. Return back to the NuWave Connect app and continue with the setup process.

5. When the OxyPure is connected to the WIFI, the "WIFI" light will stop flashing and stay continuously lit.
 - If the OxyPure did not connect to your network, the WIFI light will turn off. Follow steps 3-4. Make sure to select the proper WIFI network and type the correct password.

WIFI LED Status Pairing Mode & Standby Mode	
Solid Light	The OxyPure is paired with the WIFI and ready to be used.
Rapid Blinking Light	The OxyPure is in Pairing Mode. The OxyPure will remain in Pairing Mode for up to 3 minutes, or until your device is paired.
Slow Blinking Light	The OxyPure is in Standby Mode.
No Light	The OxyPure's WIFI is off.

Note: If the light on your unit is blinking slower, the unit is in WIFI Standby Mode. To exit Standby Mode and initiate the Pairing Mode, press and hold power for 2 seconds until the WIFI light begins blinking rapidly.

Note: The OxyPure, as with most IoT devices, will only connect to a 2.4GHz* network.

- To reset the OxyPure WIFI, press and hold down "Power" for 3 seconds. Follow step 4. The OxyPure can now be operated from any location.

*Most routers will broadcast in 2.4GHz. If you need help activating 2.4GHz, contact your ISP (Internet Service Provider).

OPERATING INSTRUCTIONS

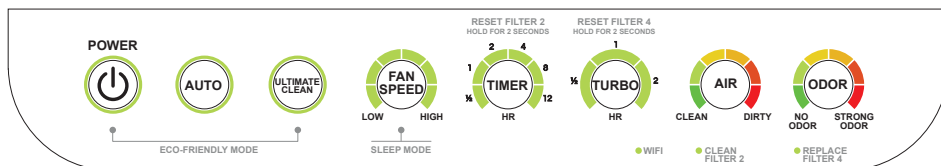

POWER



Power ON/OFF

1. Plug in unit into an outlet. "Power" will be lit in red and unit will be in standby mode.
2. Press "Power". Unit will turn on and "Power" will be lit green.
 - Press "AUTO". "AUTO" will illuminate.
 - Bars next to "AIR" and "ODOR" will illuminate, measuring current air quality.
 - The fan will start.
3. Press "Power" again to turn unit off.
 - When selecting a different mode other than the default "AUTO" before turning off, the unit will run the previously selected mode when it is powered back on.



AUTO

When AUTO function is used, the unit will adjust the fan speed automatically (no time limit).

1. Press "AUTO". "AUTO" will be lit.

ECO-FRIENDLY MODE

OxyPure will turn on automatically once it detects poor air quality. The fan speed will adjust based on the quality of air.

1. Press "POWER" and "ULTIMATE CLEAN" at the same time. POWER will be backlit yellow.
2. Press "POWER" and "ULTIMATE CLEAN" again to turn off the Eco-Friendly Mode. "POWER" will no longer be yellow.



ULTIMATE CLEAN

When in ULTIMATE CLEAN mode, the unit will automatically adjust to the highest or lowest fan speed based on air quality (no time limit).

1. Press "ULTIMATE CLEAN". ULTIMATE CLEAN will be lit green.
2. Press "ULTIMATE CLEAN" to turn off.

OPERATING INSTRUCTIONS (Continued)

ULTIMATE CLEAN with TURBO

Cleans at the highest fan speed for ½ hour and will switch to "ULTIMATE CLEAN" mode.

1. Press "ULTIMATE CLEAN". ULTIMATE CLEAN will be lit green.
2. Press "TURBO". Default is ½ hour and can adjust from 1 to 2 hours.
3. Press "TURBO" a fourth time to turn off.



FAN SPEED

Adjust from 6 speeds (LOW to HIGH).

1. Press "FAN SPEED" to adjust.
2. To go back to the lowest level of fan speed, continue to press "FAN SPEED" until the first bar is lit.

SLEEP MODE

When in Sleep Mode the LED lights will be off but the fan will still be active. Adjust the fan speed prior to going into Sleep Mode.

1. Manually adjust FAN SPEED.
2. Press and hold "FAN SPEED" for 2 seconds to activate SLEEP MODE.
 - Unit will run under the fan speed that was previously selected.
3. To turn off Sleep Mode, press any button.

Note: ULTIMATE CLEAN and TURBO will work during Sleep Mode.

TIMER

Use the TIMER function to choose the duration of operation.

1. Press "TIMER". The bar next to ½ hour will be lit.
 - There are 6 preset times to choose from.
2. Press "TIMER" to increase time.
 - Choose from ½ hour, 1, 2, 4, 8, or 12 hours.
 - After pressing "TIMER" six times, all bars will be lit.
3. Press "TIMER" once more to turn TIMER off.



OPERATING INSTRUCTIONS (Continued)

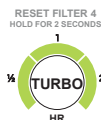

TURBO

The **TURBO** function cleans the air using the highest fan speed at selected times.

1. Press "TURBO" to adjust from 1/2 hour, 1, or 2 hours.
 - When the selected time has finished, TURBO will shut off automatically.
2. To go back to the lowest level, continue to press "TURBO" until bar next to 1/2 is lit.

TURBO with TIMER

When using **TURBO** with **TIMER** the default time is set to 2 hours.

1. Press "TIMER" to increase or decrease the time.
 - Choose from 1/2 hour, 1, 2, 4, 8, or 12 hours.

TURBO with AUTO

Use the **TURBO** function to select desired time limit. Once time is up, the unit will switch to "AUTO."

1. Press "TURBO" to adjust from 1/2 hour, 1, or 2 hours.
2. Press "AUTO".



AIR QUALITY INDICATOR

The OxyPure will automatically measure and display the current air quality in the room.

- The bars will illuminate around "AIR" and "ODOR", indicating the current air quality. Bars will increase and decrease, and are color coded, according to air quality.

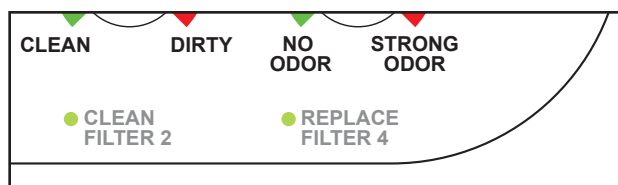

CLEAN AND REPLACE FILTER INDICATORS

- The lights next to CLEAN FILTER 2 and REPLACE FILTER 4 will illuminate, indicating that the filters will need to be cleaned or replaced.
- To reset Indicators, see "Resetting the Filter and Air Quality Indicators" in Care & Maintenance.

OPERATING INSTRUCTIONS (Continued)

The OxyPure can easily be moved from one location to another. Just hold the OxyPure by the handles on each side and roll the unit to the chosen location. The wheels underneath provide extra maneuverability and mobility whenever it's needed.

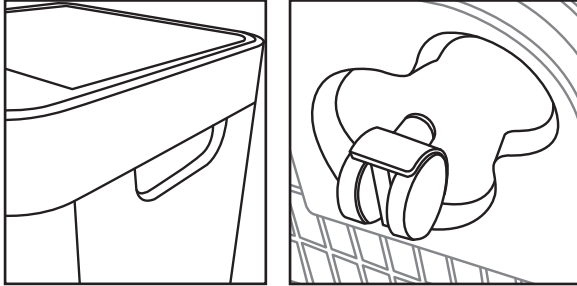

CARE & MAINTENANCE

Before First Use

Wipe Top Vent and In Flow Vent with a slightly damp cloth or paper towel. Dry thoroughly before use.

After Use

The OxyPure should be cleaned periodically and after excessive use to ensure proper performance and function. To clean the outsides of the OxyPure, use a cloth or paper towel to remove dust and other particles. For tougher buildup, use a damp cloth or paper towel and dry thoroughly.

Cleaning the Top Vent and In Flow Vent

1. Use a soft brush to remove dust and debris.
2. If needed, use a slightly wet paper towel or damp cloth to remove larger buildup. Do not use any harsh abrasives or cleaning pads on Top Vent or any part of the unit.

Cleaning the Odor Sensor Opening

The Odor Sensor is located on the side corner of the OxyPure toward the top, under the small grill opening.

- Keep Odor Sensor clear of dust and debris using a soft cloth to maintain accurate odor readings.
- DO NOT tamper with Odor Sensor or opening over Sensor. Do not spray inside or near small grill opening over the Odor Sensor. Doing so may cause the Sensor to malfunction and can void your warranty.

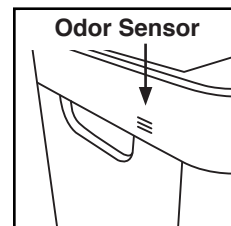

CAUTION

DO NOT drop any dust or residue into the OxyPure when cleaning.

CARE & MAINTENANCE (Continued)

The order of the filters inside the OxyPure is as follows (bottom to top):

1. Stainless Steel Pre-Filter (washable)
2. Bio-Guard™ Filter (washable)
3. Ozone Emission Removal Filter (not washable)
4. HEPA/Activated Carbon Combo Filter (not washable)
 - The OxyPure should be placed on the floor when assembling the filters.

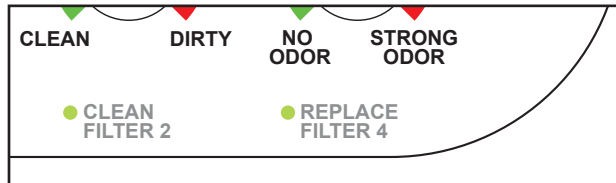
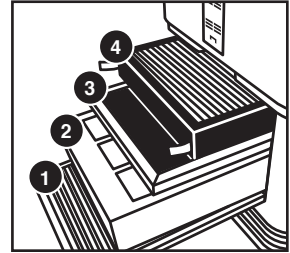

The **CLEAN FILTER 2** indicator will turn blue after 3 to 6 months, indicating the filter should be cleaned for optimal results (Bio-Guard™ Filter). The **CLEAN FILTER 2** indicator will turn red after 6 months of use, indicating the filter needs to be cleaned.

The **REPLACE FILTER 4** indicator will turn red when the filter (HEPA/Activated Carbon Combo Filter) needs to be replaced. The filter will last up to 5 years depending on how often the unit is running in its environment.

Changing the Filters

The filters inside the filter slot need to be changed or cleaned on schedule to help the OxyPure maintain optimum, efficient performance.

1. Remove Filter Slot Cover in back rear of the OxyPure using its built-in handle.
2. Slide out filters that need cleaning or replacement.
3. Allow washable filters to dry completely before reinstalling into unit.
 - Never place a wet filter into the OxyPure.
 - Filter Slot Cover must be secure or unit will not work.

DO NOT WASH Ozone Emission Removal Filter or HEPA/Activated Carbon Combo Filter. Ozone Emission Removal Filter should be replaced every 20 years. The HEPA/Activated Carbon Combo Filter should be replaced every 5 years, depending on how often the unit is running in its environment.



CAUTION

Unplug the OxyPure from the power source before inserting or removing any parts or attachments and before cleaning.

CARE & MAINTENANCE (Continued)

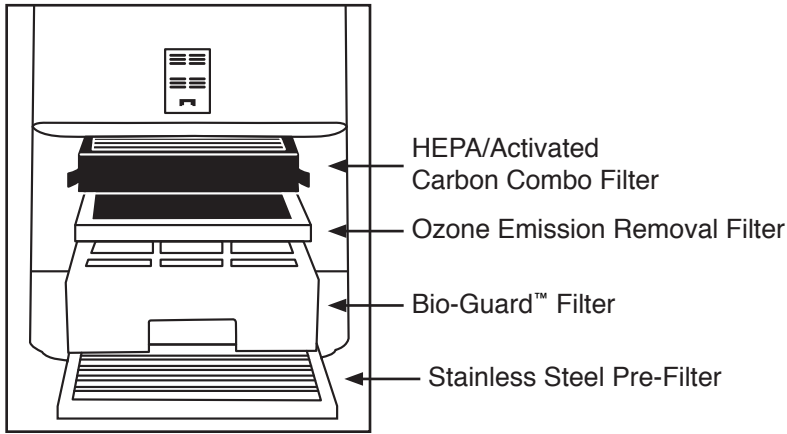

Cleaning the Filters

To clean the Bio-Guard™ Filter:

1. Remove filter.
2. Spray mild degreaser, let sit for 2-3 minutes.
3. Submerge in warm water, shake, remove.
4. Repeat process until clean.
5. Rinse with warm water.
6. Dry **completely** before use.

The Pre-Filter collects large particles and will need to be cleaned at least once every two months depending on use.

1. Use a vacuum or paper towel to remove any dust or lint.
2. Clean with warm soapy water.
3. Rinse thoroughly and remove any soap particles on the filter.
4. Allow filter to dry completely BEFORE placing back into OxyPure (up to 12-24 hours to dry).

Resetting the Filter and Air Quality Indicators

1. To reset the Air Quality Indicator for AIR, press and hold down “TIMER” for 2 seconds until a beep is heard.
 - After a filter is cleaned or replaced and indicator is reset, the first green bar around AIR will be lit.
2. To reset the Air Quality Indicator for ODOR, press and hold down “TURBO” for 2 seconds until a beep is heard.
 - After a filter is cleaned or replaced and indicator is reset, the first green bar around ODOR will be lit.

CARE & MAINTENANCE (Continued)

Cleaning the Filter Sensor

The Filter Sensor is located on the back, above the Filter Slot Cover.

1. Open the panel (Sensor Cover).
2. Using a dry cotton swab or small, soft brush, gently remove any dirt or dust from the Sensor.
3. For more buildup on Sensor, wipe with a slightly wet cotton swab.
4. Remove any moisture with a dry cotton swab.
 - The Filter Sensor requires regular cleaning (approx. every 3 months) for the unit to operate efficiently.
 - If the OxyPure is set up in an area with high dust accumulation, more frequent cleaning of the Filter Sensor is needed.
 - Do not use the cotton swab on any part or area other than the Filter Sensor.

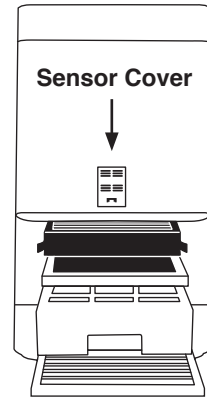

Cleaning Underneath Top Vent

The Top Vent of the OxyPure can be removed to clean the surface underneath the Top Vent and the inner vent screen.

To clean the surface underneath and inner vent screen:

1. Turn the OxyPure off and unplug the unit.
2. Lift the Top Vent using the built-in tab.
3. Using a dry or slightly wet paper towel, wipe up any dust or accumulated particles off surface and inner vent screen.

To clean the inner wall opposite of the fan or to remove an object that has fallen through the inner vent:

1. After removing Top Vent, locate the two screws closest to the end on the inner vent near the grill opening, underneath the main Top Vent. DO NOT unscrew the four outer screws.
2. Use a Phillips screwdriver to loosen the two screws (only).
3. Lift up inner vent.
 - Only a portion of the inner vent will lift up.
4. After cleaning inner wall with a soft cloth or paper towel, reassemble inner vent, retightening the two screws, and replace Top Vent.
 - Make sure all parts are secure before plugging OxyPure back in and turning on again.

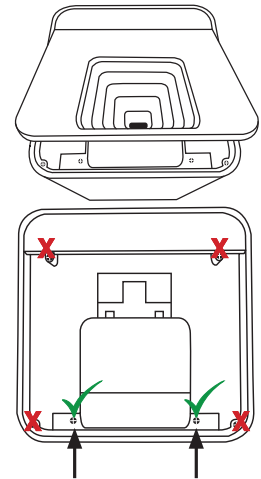

Note: DO NOT unscrew the four outer screws located toward the corners. Doing so will void your warranty.

CARE & MAINTENANCE (Continued)

Do not immerse the OxyPure in water.
Clean with a damp sponge or cloth and wipe dry.

Make sure all parts and covers are
securely attached.



TROUBLESHOOTING

Problem:	Solution(s):
Unit does not turn on.	<ol style="list-style-type: none"> 1. The plug is not in the wall outlet. Plug into wall outlet. 2. "Power" on touchpad panel is not on. Press "Power". 3. The Filter Slot Cover in the back rear is off or loose. Make sure Filter Slot Cover is on securely.
TIMER does not work when pressed.	The unit is not reading the function selected. Press "FAN SPEED" or "AUTO", then press "TIMER".
The fans are not blowing.	<ol style="list-style-type: none"> 1. An appropriate outlet is not being used. Make sure outlet has appropriate voltage for use. 2. The Filter Slot Cover in back rear is not properly in place. Make sure Filter Slot Cover is on securely.
Speed of the airflow is not changing when "FAN SPEED" is pressed.	Unit may be in manual AUTO mode. Set the OxyPure to other operating mode on the touchpad then press "FAN SPEED".
Airflow out of Top Vent is weak.	Air filter(s) are dirty. Change or clean the air filters.
Unit is producing smoke or odor.	Air filter(s) are dirty. Change or clean the air filters. If problem continues, contact Customer Service at 1-877-689-2838 or email help@nuwavenow.com .
CLEAN and REPLACE FILTER Indicators have not reset after filter(s) has been cleaned or changed.	<ol style="list-style-type: none"> 1. The Filter Sensor is not reading the new filter installed. Turn unit off then turn on. Press and hold down "TIMER" for 2 seconds until a beep is heard. 2. Turn unit off, unplug and adjust filter(s). Plug in and turn the unit ON again. 3. The Filter Slot Cover in back rear is not securely in place. Make sure Filter Slot Cover is on securely. 4. The Filter Sensor is dirty. Clean the Filter Sensor.

TROUBLESHOOTING (Continued)

Problem:	Solution(s):
ULTIMATE CLEAN does not come on when pressed.	The unit is not reading the function selected. Turn the unit ON/OFF by pressing "POWER" twice.
POWER is blinking red.	<ol style="list-style-type: none"> 1. Filters are not properly installed or are loose. Turn off unit and unplug. Check that filters are properly installed and not loose. Plug unit in and press POWER to turn ON. 2. When the Filter Slot Cover is removed, "Power" will be backlit solid red. Pressing "Power" will make it blink; however, as a safety measure, the unit will not be operational when the Filter Slot Cover is removed. Ensure that Filter Slot Cover is installed securely.
Odor Sensor is not resetting itself and not clearing all bars. All bars are flashing.	Contact Customer Service at 1-877-689-2838 or email help@nuwavenow.com .

LIMITED WARRANTY

The NuWave OxyPure® Air Purifier

THE MANUFACTURER WARRANTIES

NuWave warrants that the OxyPure Air Purifier (except for the filters) will be free from manufacturer defects under normal household use for 3 years from the date of purchase. This Warranty covers original owner of this Air Purifier for personal household use only and when operated in accordance with the Manufacturer's written instructions. This Warranty does not apply to products used for commercial, rental or resale purposes. The Manufacturer will provide the necessary parts and labor to repair any part of the NuWave OxyPure Air Purifier at NuWave, LLC Service Department. After the expiration of the warranty, the cost of the labor and parts will be the responsibility of the owner.

THE WARRANTY DOES NOT COVER

The Limited Warranty is voided if repairs are made by an unauthorized dealer and/or the serial number data plate is removed and/or defaced. Normal deterioration of finish due to use or exposure is not covered by this Warranty. This Limited Warranty does not cover failure, damages or inadequate performance due to accident, acts of God (such as lightning), fluctuations in electric power, alterations, abuse, misuse, misapplications, corrosive-type atmospheres, improper installation, failure to operate in accordance with the Manufacturer's written instructions, abnormal use or commercial use. NuWave, LLC reserves the right to void the Limited Warranty, where allowable by law, for products purchased from an unauthorized dealer.

LIMITED WARRANTY (Continued)

TO OBTAIN SERVICE

The owner shall have the obligation and responsibility to: pay for all services and parts not covered by the warranty; prepay the freight to and from Service Department for any part or system returned under this warranty; and carefully package the product using adequate padding material to prevent damage in transit. The original container is ideal for this purpose. Include in the package the owner's name, address, daytime telephone number, a detailed description of the problem, and your **"RGA number."** Call **1-877-689-2838** or email **help@nuwavenow.com** to obtain the **RGA number (Return Goods Authorization number)**. Provide the model & serial number and proof of date of purchase (a copy of the receipt) when making claims under this warranty.

MANUFACTURER'S OBLIGATION

The Manufacturer's obligation under this Limited Warranty is limited, to the extent allowable by law, to repairing or replacing any part covered by this Limited Warranty which upon examination is found to be defective under normal use. The Limited Warranty is applicable only within the continental United States and only to the original purchaser of the manufacturer's authorized channels of distribution. **THE LIMITED WARRANTY MAY NOT BE ALTERED, VARIED OR EXTENDED EXCEPT BY A WRITTEN INSTRUMENT EXECUTED BY THE MANUFACTURER. THE REMEDY OF REPAIR OR REPLACEMENT AS PROVIDED UNDER THIS LIMITED WARRANTY IS EXCLUSIVE. IN NO EVENT SHALL THE MANUFACTURER BE LIABLE FOR ANY CONSEQUENTIAL OR INCIDENTAL DAMAGES TO ANY PERSON, WHETHER OR NOT OCCASIONED BY NEGLIGENCE OF THE MANUFACTURER, INCLUDING WITHOUT LIMITATION, DAMAGES FOR LOSS OF USE, COSTS OF SUBSTITUTION, PROPERTY DAMAGE, OR OTHER MONEY LOSS.**

Some states do not allow the exclusion or limitation of incidental or consequential damages, so the above limitation exclusions may not apply. This Limited Warranty gives specific legal rights, and there may also be other rights which vary from state to state. **EXCEPT AS OTHERWISE EXPRESSLY PROVIDED ABOVE, THE MANUFACTURER MAKES NO WARRANTIES EXPRESSED OR IMPLIED ARISING BY LAW OR OTHERWISE, INCLUDING WITHOUT LIMITATION, THE IMPLIED WARRANTIES OF MERCHANTABILITY AND FITNESS FOR A PARTICULAR PURPOSE TO ANY OTHER PERSON. READ YOUR OWNER'S MANUAL. IF YOU STILL HAVE ANY QUESTIONS ABOUT OPERATION OR WARRANTY OF THE PRODUCT, PLEASE CONTACT NUWAVE, LLC.**

READ YOUR OWNER'S MANUAL

If you still have any questions about operation or warranty of the product, please **contact NuWave, LLC at: 1-877-689-2838 or email help@nuwavenow.com.**

nuwave[®]
— LIVE WELL FOR LESS —

NuWave OxyPure[®]

Purificador de Aire



Manual del Usuario

!para una garantía
6 *adicional de*
meses

DESCARGUE LA APLICACIÓN QR CODE EN SU DISPOSITIVO MÓVIL

- 1** Abra su tienda de aplicaciones móviles (App Store, Google Play).



- 2** Busque "lectores de códigos QR".



- 3** Simplemente descargue el lector de códigos QR a su teléfono, ábralo y escanee el código, ya está listo para comenzar.

NOTA: Es posible que deba abrir el lector de código QR descargado cada vez que desee escanear un código QR.



MEDIDAS DE SEGURIDAD IMPORTANTES

LEE TODAS LAS INSTRUCCIONES

ADVERTENCIA: Cuando use el OxyPure, siempre se deben seguir las precauciones de seguridad básicas:

1. Para protegerse contra el riesgo de una descarga eléctrica, NO sumerja el cable, el enchufe ni ninguna parte de la unidad OxyPure en agua u otros líquidos.
2. Es necesaria una supervisión estricta cuando OxyPure es utilizado por niños o cerca de ellos. La unidad no está diseñada para ser utilizada por niños, personas con capacidades físicas, sensoriales o mentales reducidas, o aquellos con falta de experiencia o conocimiento de esta unidad.
3. No opere el OxyPure con un cable o enchufe dañados, después de un mal funcionamiento de la unidad, o si se ha caído o dañado de cualquier manera. Contacte a Servicio al Cliente al 1-877-689-2838 o envíe un correo electrónico a help@nuwavenow.com para obtener más información.
4. No pase el cable debajo de las alfombras. NO cubra el cordón con tapetes u otras cubiertas.
5. No coloque el cable debajo de muebles o electrodomésticos. Arregle el cable lejos de áreas de mucho tránsito donde se puedan tropezar.
6. No conecte el OxyPure a una toma de corriente o multicontacto que esté siendo utilizado por otros electrodomésticos.
7. Retire el polvo o el agua del tapón, si es necesario.
8. Coloque el OxyPure en una superficie plana y estable.
9. No lo coloque dónde se podría empujar, patear o se puedan tropezar con el OxyPure.
10. Deje al menos 2-3 pies de espacio entre las ventilaciones de la unidad y las paredes.
11. No instale la unidad cerca de un dispositivo de calentamiento.
12. No lo use en lugares expuestos a humedad o agua.
13. No use la unidad cerca de gases o vapores inflamables o combustibles.
14. No opere el OxyPure de lado.
15. No destinado para uso al aire libre.
16. No coloque objetos encima de la unidad.
17. No se siente ni se pare o se apoye en la unidad.
18. La alteración o modificación de cualquier parte de OxyPure o el uso de accesorios no recomendados por el fabricante pueden causar incendios, lesiones o daños a la propiedad.
19. Al igual que con la mayoría de las unidades eléctricas, las piezas eléctricas están activas incluso cuando el OxyPure está apagado. Asegúrese de que la unidad esté desenchufada durante el montaje.
20. No use el OxyPure en un entorno industrial o de fábrica donde pueda haber aceite de máquina en el aire.
21. Apague la corriente en el OxyPure antes de desenchufar la unidad.

MEDIDAS DE SEGURIDAD IMPORTANTES (CONT.)

22. APAGUE y desenchufe el OxyPure de la toma de corriente cuando no esté en uso, antes de colocar o quitar piezas, cuando retiren o reemplacen los filtros y antes de limpiarlo.
23. APAGUE la alimentación y desenchufe la unidad cuando esté desatendida por periodos extendidos.
24. Sólo para uso doméstico.
25. Mantenga el manual a la mano para referencia futura.

Advertencia: Para reducir el riesgo de descarga eléctrica, este equipo tiene un enchufe polarizado (una clavija es más ancha que la otra). Este enchufe encajará en una toma polarizada de una sola manera. Si el enchufe no encaja completamente en la toma de corriente, invierta el enchufe. Si todavía no encaja, póngase en contacto con personal calificado para instalar la toma de corriente adecuada. No modifique el enchufe de ninguna manera.

¡ADVERTENCIA! RIESGO DE DESCARGA ELÉCTRICA:

Estas instrucciones de mantenimiento son para uso exclusivo del personal calificado. Para reducir el riesgo de descarga eléctrica, no realice ningún otro servicio que no sea el que se incluye en las Instrucciones de funcionamiento, a menos que esté calificado para hacerlo.

MEDIDAS DE SEGURIDAD ADICIONALES

VER CUIDADO Y MANTENIMIENTO ANTES DEL USO

Información eléctrica

Se proporciona un cable de suministro de energía corto (o cable de suministro de energía desmontable) para reducir el riesgo resultante de enredarse o tropezar con un cable más largo. Los cables de alimentación desmontables más largos o los cables de extensión están disponibles y se pueden usar si se tiene cuidado al hacerlo. Si se usa un cable de alimentación desmontable más largo o un cable de extensión:

1. La calificación eléctrica marcada del cable de extensión debe ser al menos tan grande como la calificación eléctrica del aparato.
2. El cable más largo debe estar dispuesto de modo que no se cuelgue sobre la encimera o sobre una mesa donde se pueda tirar o tropezar involuntariamente. La OxyPure debe operarse en una toma eléctrica separada de otros aparatos operativos debido a limitaciones del voltaje. El aparato tiene un enchufe polarizado (una cuchilla es más ancha que la otra). Para reducir el riesgo de descarga eléctrica, este enchufe está diseñado para encajar en una toma de corriente polarizada de una sola manera. Si el enchufe no encaja completamente en el tomacorriente, invierta el enchufe. Si aún así no encaja, comuníquese con un electricista calificado. No intente modificar el enchufe de ninguna manera.
3. Si el aparato es del tipo con conexión a tierra, el juego de cables o el cable de extensión debe ser un cable de 3 hilos con conexión a tierra.

MEDIDAS DE SEGURIDAD ADICIONALES

GUARDE ESTAS INSTRUCCIONES

Lea y comprenda todo el manual antes de usar el OxyPure.

1. No opere la unidad si detecta sonidos o movimientos anormales.
2. Si un objeto duro o extraño entra en contacto con el ventilador, no lo haga funcionar. Apague y desenchufe la unidad.
3. Inspeccione si hay partes sueltas o faltantes antes y después de cada uso. Si hay partes sueltas, dañadas o faltantes, comuníquese con Servicio al Cliente al 1-877-689-2838 o envíe un correo electrónico a help@nuwavenow.com.
4. Siempre tenga extrema precaución cuando opere el OxyPure o cualquier maquinaria.
5. Los niños deben ser supervisados para asegurarse de que no jueguen con el aparato.
6. No tire, levante, arrastre ni transporte la unidad por el cable.
7. No bloquee los orificios de entrada o salida de aire.
8. No opere el OxyPure sin un filtro.

NO UTILICE LA UNIDAD PARA OTRO USO QUE NO SEA EL PREVISTO.

Nota: Coloque la OxyPure en una superficie que sea horizontal, uniforme y estable. Este aparato está diseñado para uso doméstico normal. No está diseñado para usarse en entornos como de personal de cocina de tiendas, oficinas, granjas u otros entornos de trabajo. Tampoco está destinado a ser utilizado por clientes en hoteles, moteles, bed and breakfast y entornos no residenciales.

AVISO: EL NO SEGUIR CUALQUIERA DE LAS MEDIDAS DE SEGURIDAD IMPORTANTES, MEDIDAS DE SEGURIDAD ADICIONALES O LAS INSTRUCCIONES PARA UN USO SEGURO SIGNIFICARÁ UN USO INCORRECTO DEL OXYPURE QUE PUEDE ANULAR SU GARANTÍA Y CREAR EL RIESGO DE LESIONES GRAVES.

DESCRIPCIÓN DE LAS PARTES

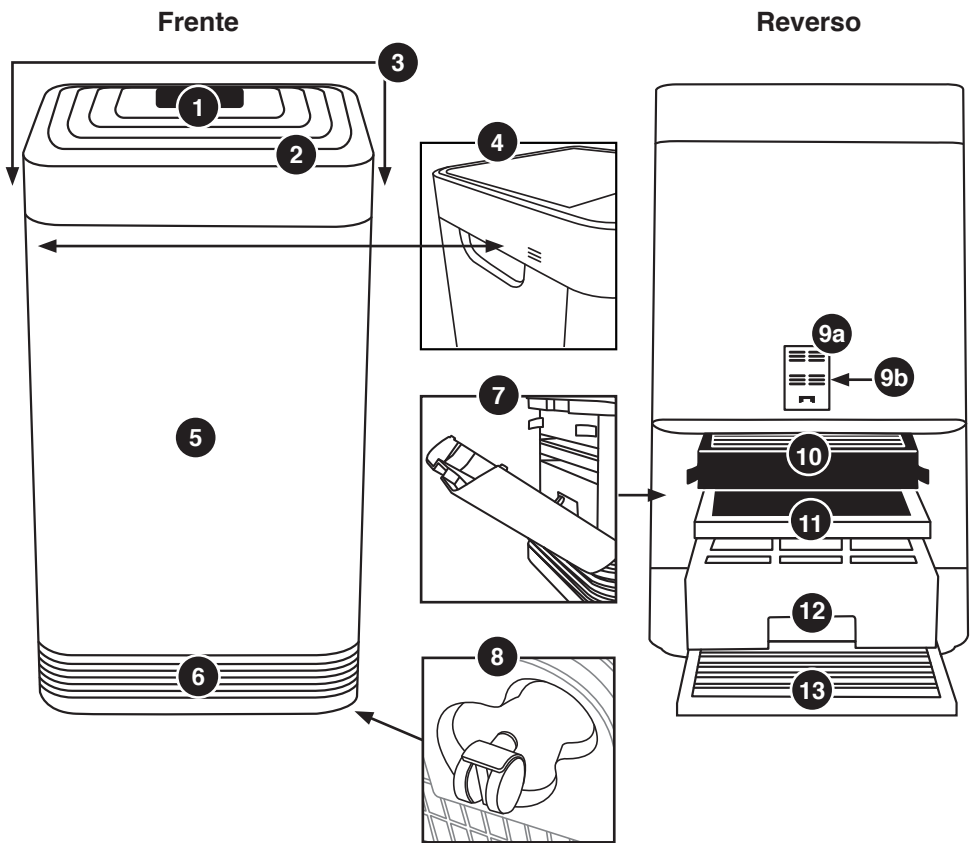

1 Ventilación Superior
Parte #: 47101

2 Panel Táctil de la
Pantalla Frontal
Parte #: 47102

3 Manijas

4 Sensor de Olores

5 Base
Parte #: 47104

6 Ventilación de Flujo

7 Cubierta de la Ranura
del Filtro
Parte #: 47105

8 Ruedas

9a Cubierta del Sensor
Parte #: 47106

9b Sensor del Filtro
Parte #: 47107

10 HEPA/Combo de Filtro
de Carbono Activado
Parte #: 47108

11 Filtro de Eliminación de
Emisiones de Ozono
Parte #: 47109

12 Filtro Bio-Guard™
Parte #: 47110

13 Prefiltro de Acero
Inoxidable
Parte #: 47111

GUÍA DE MONTAJE

Ensamble del Filtro de Aire

El OxyPure viene con cuatro filtros preensamblados diferentes dentro de la unidad. Cuando los filtros requieren reemplazo o limpieza, siga todas las instrucciones al ensamblar.

Ver cuidado y mantenimiento.

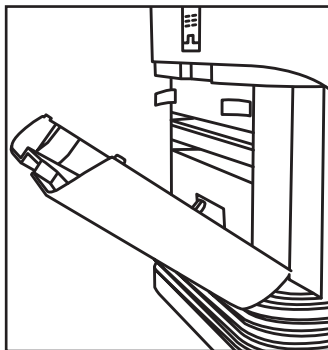

El orden de los filtros dentro de OxyPure es el siguiente:

1. Prefiltro de Acero Inoxidable
2. Filtro Bio-Guard™
3. Filtro de Eliminación de Emisiones de Ozono
4. HEPA/Combo de Filtro de Carbono Activado

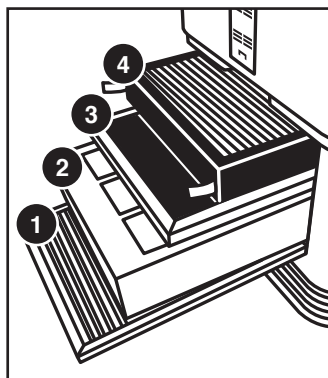

Funciones de Filtro:

Los purificadores de aire son más efectivos al funcionar cuando todas las ventanas y puertas están cerradas. Purifica habitaciones extra grandes de hasta 1,200 pies cuadrados.

Prefiltro de Acero Inoxidable

Lavable y reutilizable hasta por 20 años.

Captura y recoge partículas grandes, contaminantes y alérgenos, incluidos el pelo de mascotas, la caspa y el polen.

Filtro Bio-Guard™

Lavable y reutilizable por hasta 20 años.

8,000V, cargas positivas y negativas capturan y atrapan contaminantes tan pequeños como 0.09 micras, incluyendo bacterias, moho, virus, humo, polen y alérgenos.

Filtro de Eliminación de Emisiones de Ozono

Reutilizable por hasta 20 años. No lavable

Elimina las emisiones de ozono y otros químicos dañinos en el aire.

HEPA/Combo de Filtro de Carbono Activado

Vida útil, hasta 5 años. No lavable

Captura y atrapa el polen, los alérgenos, las emisiones industriales, los compuestos orgánicos volátiles (COV), incluidos los formaldehídos, los vapores domésticos, los olores y los dióxidos de nitrógeno de las estufas de gas y los escapes de los automóviles.

CONEXIÓN WIFI

El OxyPure está equipado con WIFI para operar la unidad desde cualquier ubicación.

Para configurar y activar el WIFI:

1. Descargue la aplicación NuWave Connect a través de Apple Store o Google Play en su teléfono inteligente o dispositivo y abra la aplicación.
2. Asegúrese de que su teléfono esté conectado a su red. Abra la aplicación y siga las instrucciones para el proceso de verificación. Una vez que se complete la verificación, comience a agregar dispositivos. Para agregar un dispositivo, pulse "+". Ubique y pulse "OxyPure".
3. A continuación, conecte el OxyPure a una toma de corriente compatible. Para activar el modo de emparejamiento de WI-FI, mantenga presionado el botón de encendido de OxyPure durante 2 segundos hasta que la luz de WI-FI comience a parpadear rápidamente a una velocidad de aproximadamente 2 parpadeos por segundo. Una vez que la luz de WI-FI está parpadeando rápidamente, en la aplicación, toque el botón Finalizar configuración de red en la parte inferior de la página Agregar dispositivo.
4. A continuación, se le solicitará que se conecte a su red o confirme su contraseña de red existente.

Nota: Para conectarse o cambiar de red, dependiendo de su teléfono, es posible que lo elimine de la aplicación para completar la conexión de red. Regrese a la aplicación NuWave Connect y continúe con el proceso de configuración.

5. Cuando el OxyPure esté conectado a WIFI, la luz "WIFI" dejará de parpadear y permanecerá continuamente encendida.
 - Si el OxyPure no se conectó a su red, la luz de WIFI se apagará. Siga los pasos 3-4. Asegúrese de seleccionar la red WIFI adecuada y escriba la contraseña correcta.

Estado de WIFI LED	
Modo de emparejamiento y modo de espera	
Luz Solida	El OxyPure se empareja con el WIFI.
Luz Parpadeante Rápida	El OxyPure está en modo de emparejamiento. El OxyPure permanecerá en modo de emparejamiento por hasta 3 minutos, o hasta que su dispositivo esté emparejado.
Luz de Parpadeo Lento	El OxyPure está en modo de espera.
Sin Luz	El WIFI de OxyPure está apagado.

Nota: Si la luz de la unidad parpadea más lentamente, la unidad se encuentra en el Modo de Espera WIFI. Para salir del Modo de Espera e iniciar el Modo de Emparejamiento, mantenga presionado el botón de encendido durante 2 segundos hasta que la luz de WIFI comience a parpadear rápidamente.

Nota: El OxyPure, como con la mayoría de los dispositivos IoT, sólo se conectará a una Red 2.4GHz.

- Para reiniciar el OxyPure WIFI, presione y mantenga presionado "Power" durante 3 segundos. Siga el paso 4. El OxyPure ahora puede manejarse desde cualquier ubicación.

*La mayoría de los enrutadores emitirán en 2.4GHz. Si necesita ayuda para activar 2.4GHz, comuníquese con su proveedor de servicios de internet.

INSTRUCCIONES DE FUNCIONAMIENTO

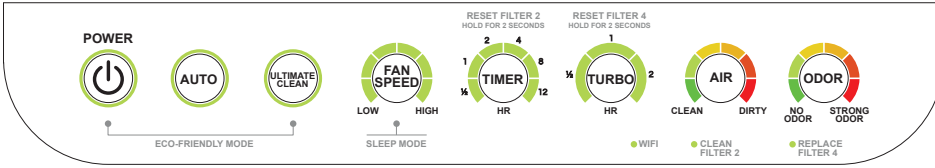

POWER



Encendido/Apagado

1. Enchufe la unidad a una toma de corriente. "Power" se iluminará en rojo y la unidad estará en modo de espera.
2. Presione "Power". La unidad se encenderá y "Power" se iluminará en verde.
 - Presione "AUTO". "AUTO" se iluminará.
 - Las barras al lado de "AIR" y "ODOR" se iluminarán, midiendo la calidad del aire actual.
 - El ventilador iniciará.
3. Presione "Power" nuevamente para apagar la unidad.
 - Cuando seleccione un modo diferente al predeterminado "AUTO" antes de apagarla, la unidad ejecutará el modo previamente seleccionado cuando se vuelva a encender.



AUTO

Cuando se usa la función AUTO, la unidad ajustará la velocidad del ventilador automáticamente (sin límite de tiempo).

1. Presione "AUTO". "AUTO" se encenderá.

MODO ECOLÓGICO

OxyPure se encenderá automáticamente una vez que detecte la mala calidad del aire. La velocidad del ventilador se ajustará según el nivel de mal aire.

1. Presione "POWER" y "ULTIMATE CLEAN" al mismo tiempo. POWER se iluminará en amarillo.
2. Presione "POWER" y "ULTIMATE CLEAN" otra vez para apagar el modo ecológico. "POWER" ya no estará en amarillo.



LIMPIEZA DEFINITIVA

Cuando se encuentre en modo LIMPIEZA DEFINITIVA, la unidad automáticamente se ajustará a la velocidad del ventilador más alta o más baja en función de la calidad del aire (Sin límite de tiempo).

1. Presione "ULTIMATE CLEAN". ULTIMATE CLEAN se iluminará en verde.
2. Presione "ULTIMATE CLEAN" para apagarlo.

INSTRUCCIONES DE FUNCIONAMIENTO (CONT.)

ULTIMATE CLEAN con TURBO

Limpia a la velocidad más alta del ventilador durante ½ hora y cambiará al modo "LIMPIEZA DEFINITIVA".

1. Presione "ULTIMATE CLEAN". ULTIMATE CLEAN se iluminará en verde.
2. Presione "TURBO". El valor predeterminado es ½ hora y puede ajustarse 1 a 2 horas.
3. Presione "TURBO" por cuarta vez para apagar.



VELOCIDAD DEL VENTILADOR

Ajuste a 6 velocidades (BAJA a ALTA).

1. Presione "FAN SPEED" para ajustar.
2. Para volver al nivel más bajo de la velocidad del ventilador, continúe presionando "FAN SPEED" hasta que se encienda la primera barra.

MODO DE SUEÑO

Cuando esté en modo de suspensión, las luces LED se apagarán pero el ventilador seguirá activo. Ajuste la velocidad del ventilador antes de entrar en Modo de Sueño.

1. Ajuste manualmente la VELOCIDAD DEL VENTILADOR.
2. Mantenga presionado "FAN SPEED" durante 2 segundos para activar el MODO DE SUEÑO.
3. La unidad funcionará a la velocidad del ventilador que se seleccionó previamente.
4. Para desactivar el Modo de Sueño, presione cualquier botón.

Nota: Ultimate Clean y Turbo funcionarán durante el modo de sueño.



RELOJ

Use la función TIMER para elegir la duración de la operación.

1. Presione "TIMER". La barra al lado de ½ hora se encenderá.
 - Hay 6 tiempos preestablecidos para elegir.
2. Presione "TIMER" para aumentar el tiempo.
 - Elija entre ½ hora, 1, 2, 4, 8 o 12 horas.
 - Después de presionar "TIMER" seis veces, todas las barras se encenderán.
3. Presione "TIMER" una vez más para apagar el temporizador.

INSTRUCCIONES DE FUNCIONAMIENTO (CONT.)



TURBO

La función **TURBO** limpia el aire usando la mayor velocidad del ventilador en los momentos seleccionados.

1. Presione "TURBO" para ajustar desde ½ hora, 1 ó 2 horas. Cuando el tiempo seleccionado haya terminado, TURBO se apagará automáticamente.
2. Para volver al nivel más bajo, continúe presionando "TURBO" hasta que se ilumine la barra al lado de ½.

TURBO con TIMER

Cuando se usa **TURBO con TIMER** se establece el tiempo predeterminado a 2 horas.

1. Presione "TIMER" para aumentar o disminuir el tiempo.
2. Elija entre ½ hora, 1, 2, 4, 8 o 12 horas.

TURBO con AUTO

Use la función **TURBO** para seleccionar el límite de tiempo deseado. Una vez que se acabe el tiempo, la unidad cambiará a "AUTO".

1. Presione "TURBO" para ajustar desde ½ hora, 1 ó 2 horas.
2. Presione "AUTO".



INDICADOR DE CALIDAD DEL AIRE

El **OxyPure** automáticamente medirá y mostrará la calidad del aire actual en la habitación.

- Las barras se iluminarán alrededor de "AIR" y "ODOR", lo que indica la calidad del aire actual. Las barras aumentarán y disminuirán, y están codificadas por colores, de acuerdo con la calidad del aire.

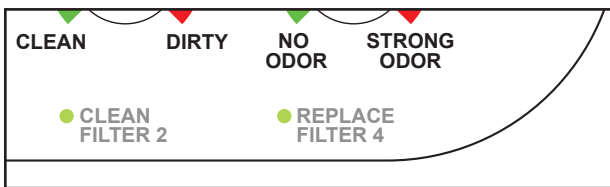

LIMPIAR Y REEMPLAZAR LOS INDICADORES DEL FILTRO

- Las luces al lado de **CLEAN FILTER 2** y **REPLACE FILTER 4** se iluminarán, lo que indica que los filtros deberán ser limpiados o reemplazados.
- Para restablecer los indicadores, consulte "Restablecimiento del filtro y los indicadores de calidad del aire" en Cuidado y Mantenimiento.

INSTRUCCIONES DE FUNCIONAMIENTO (CONT.)

El OxyPure se puede mover fácilmente de un lugar a otro. Simplemente sostenga el OxyPure por las asas de cada lado y ruende la unidad a la ubicación elegida. Las ruedas debajo proporcionan maniobrabilidad y movilidad extra cada vez que es necesario.

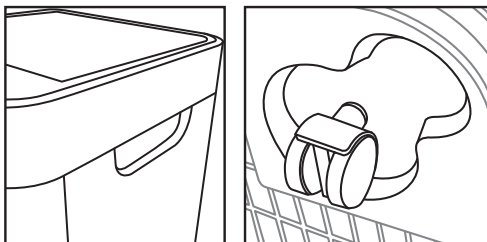

CUIDADO Y MANTENIMIENTO

Antes del primer uso

Limpie la Ventilación Superior y la Ventilación de Flujo con un paño ligeramente húmedo o una toalla de papel.

Seque bien antes de usar.

Después de su uso

El OxyPure se debe limpiar periódicamente y después de un uso excesivo para garantizar un funcionamiento y desempeño adecuados. Para limpiar la parte exterior del OxyPure, use un paño o toalla de papel para eliminar el polvo y otras partículas. Para una acumulación más dura, use un paño húmedo o toalla de papel y seque completamente.

Limpieza de la Ventilación Superior y la Ventilación de Flujo

1. Use un cepillo suave para eliminar el polvo y la suciedad.
2. Si es necesario, use una toalla de papel ligeramente mojada o un paño húmedo para eliminar una mayor acumulación. No use abrasivos o almohadillas de limpieza en la Ventilación Superior ni en ninguna parte de la unidad.

Limpieza del sensor de olores

El sensor de olor está ubicado en la esquina lateral de OxyPure hacia la parte superior, debajo de la pequeña abertura de la parrilla.

- Mantenga el sensor de olor libre de polvo y residuos con un paño suave para mantener lecturas precisas de olor.
- No manipule el sensor de olor o la abertura sobre el sensor. No rocíe dentro o cerca de la abertura de la parrilla pequeña sobre el sensor de olor. Si lo hace, puede provocar un mal funcionamiento del sensor y anular su garantía.

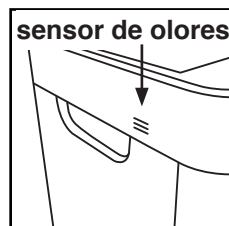

⚠ PRECAUCIÓN

NO arroje ningún polvo o residuo en el OxyPure al limpiarlo.

CUIDADO Y MANTENIMIENTO (CONT.)

El orden de los filtros dentro de OxyPure es como sigue (de abajo hacia arriba):

1. Prefiltro de Acero Inoxidable (lavable)
2. Filtro Bio-Guard™ (lavable)
3. Filtro de Eliminación de Emisiones de Ozono (no lavable)
4. HEPA/ Combo de Filtro de Carbón Activado (no lavable)
 - El OxyPure debe colocarse en el piso al ensamblar los filtros.

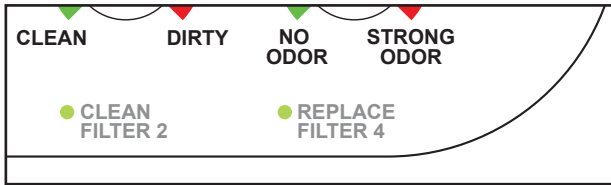
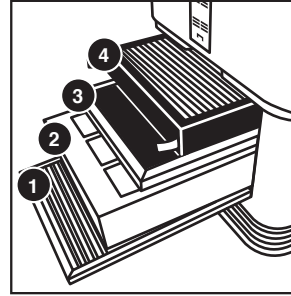

El indicador **CLEAN FILTER 2** se volverá azul después de 3 a 6 meses, lo que indica que el filtro debe limpiarse para obtener resultados óptimos (filtro Bio-Guard™). El indicador **CLEAN FILTER 2** se volverá rojo después de 6 meses de uso, lo que indica que el filtro debe limpiarse.

El indicador **REPLACE FILTER 4** se volverá rojo cuando deba reemplazarse el filtro (HEPA/Combo de Filtro de Carbono Activado). El filtro durará hasta 5 años, dependiendo de la frecuencia con que la unidad funcione en su entorno.

Cambiar los Filtros

Los filtros dentro de la ranura del filtro deben cambiarse o limpiarse a tiempo para ayudar a que el OxyPure mantenga un rendimiento óptimo y eficiente.

1. Retire la cubierta de la ranura del filtro en la parte posterior del OxyPure con su manija incorporada.
2. Deslice los filtros que necesitan limpieza o reemplazo.
3. Permita que los filtros lavables se sequen por completo antes de reinstalarlos en la unidad.
 - Nunca coloque un filtro húmedo en el OxyPure.
 - La tapa de la ranura del filtro debe estar segura o la unidad no funcionará.

No lave el filtro de eliminación de emisiones de ozono ni el HEPA/Combo de Filtro de Carbono Activado. El filtro de eliminación de emisiones de ozono debe reemplazarse cada 20 años. El filtro HEPA/Combo de Filtro de Carbono Activado se debe reemplazar cada 5 años, según la frecuencia con que la unidad se use en su entorno.



⚠ PRECAUCIÓN

Desenchufe el OxyPure de la fuente de alimentación antes de insertar o quitar cualquier pieza o accesorio y antes de limpiarlo.

CUIDADO Y MANTENIMIENTO (CONT.)

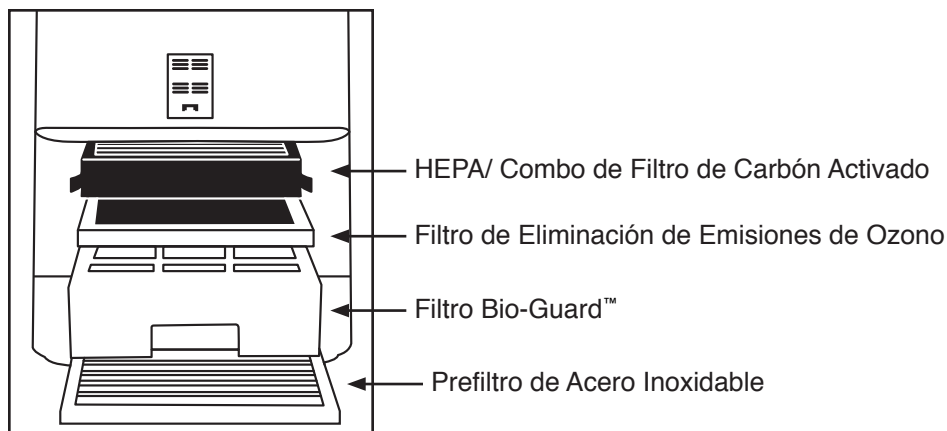

Limpiando los filtros

Para limpiar el Bio-Guard™ filtro:

1. Retire el filtro.
2. Rocíe un desengrasante suave y déjelo reposar de 2 a 3 minutos.
3. Sumerja en agua tibia, agite ligeramente y levante.
4. Repita el proceso hasta que esté limpio.
5. Haga funcionar el filtro en agua tibia.
6. Permita que el filtro se seque **completamente** antes de uso.

El prefiltro recoge partículas grandes y deberá limpiarse al menos una vez cada dos meses, dependiendo del uso.

1. Use una aspiradora o toalla de papel para eliminar el polvo o la pelusa.
2. Limpie con agua jabonosa tibia.
3. Enjuague bien y elimine las partículas de jabón en el filtro.
4. Permita que el filtro se seque completamente ANTES de volver a colocarlo en OxyPure (hasta 12-24 horas para secarse).

Restablecer el filtro y los indicadores de calidad del aire

1. Para reiniciar el Indicador de Calidad del Aire para AIR, presione y mantenga presionado "TIMER" por 2 segundos hasta que escuche un pitido.
 - Después de limpiar o reemplazar un filtro y restablecer el indicador, se encenderá la primera barra verde alrededor de AIR.
2. Para restablecer el indicador de calidad del aire para ODOR, presione y mantenga presionado "TURBO" durante 2 segundos hasta que escuche un pitido.
 - Después de limpiar o reemplazar un filtro y restablecer el indicador, se encenderá la primera barra verde alrededor de ODOR.

CUIDADO Y MANTENIMIENTO (CONT.)

Limpeza del sensor del filtro

El sensor del filtro está ubicado en la parte posterior, sobre la cubierta de la ranura del filtro.

1. Abra el panel (Cubierta del sensor).
2. Usando un hisopo de algodón seco o un cepillo pequeño y suave, quite suavemente la suciedad o el polvo del sensor.
3. Para obtener más acumulación en el Sensor, limpie con un hisopo de algodón un poco mojado.
4. Elimine la humedad con un hisopo de algodón seco.
 - El sensor de filtro requiere una limpieza regular (aproximadamente cada 3 meses) para que la unidad funcione eficientemente.
 - Si el OxyPure se instala en un área con alta acumulación de polvo, se necesita una limpieza más frecuente del Sensor de filtro.
 - No use el hisopo de algodón en ninguna parte o área que no sea el Sensor de filtro.

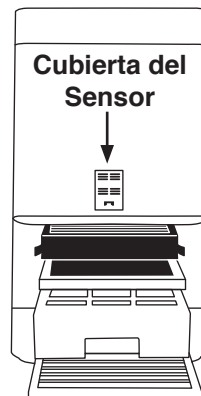

Limpeza debajo de la ventilación superior

La ventilación superior del OxyPure se puede quitar para limpiar la superficie debajo de la ventilación superior y la pantalla de ventilación interna. Para limpiar la superficie debajo y la pantalla de ventilación interior:

1. Apague el OxyPure y desenchufe la unidad.
2. Levante la ventilación superior usando la pestaña incorporada.
3. Con una toalla de papel seca o ligeramente mojada, limpie el polvo o las partículas acumuladas de la superficie y la rejilla de ventilación interior.

Para limpiar la pared interna opuesta al ventilador o para quitar un objeto que ha caído a través del respiradero interior:

1. Después de quitar la ventilación superior, ubique los dos tornillos más cercanos al extremo en la ventilación interna cerca de la abertura de la parrilla, debajo de la ventilación superior principal. NO desenrosque los cuatro tornillos exteriores.
2. Use un destornillador Phillips para aflojar los dos tornillos (solo).
3. Levante la ventilación interna.
 - Solo una porción de la ventilación interna se levantará.
4. Después de limpiar la pared interna con un paño suave o una toalla de papel, vuelva a montar la ventilación interna, vuelva a apretar los dos tornillos y reemplace la ventilación superior.
 - Asegúrese de que todas las piezas estén seguras antes de volver a enchufar el OxyPure y encenderlo nuevamente.

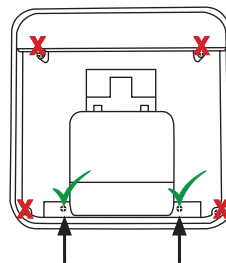
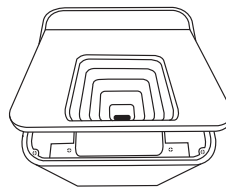

Nota: NO desatornille los cuatro tornillos exteriores ubicados hacia las esquinas. Hacerlo anulará su garantía.

CUIDADO Y MANTENIMIENTO (CONT.)

No sumerja el OxyPure en agua.
 Limpie con una esponja o paño húmedo y seque.
 Asegúrese de que todas las partes y cubiertas estén ensambladas de forma segura.



SOLUCIÓN DE PROBLEMAS

Problema:	Solución(es):
La unidad no enciende.	<ol style="list-style-type: none"> 1. El enchufe no está en la toma de corriente. Enchúfelo al tomacorriente. 2. "Power" en el panel táctil no está activado. Presiona "Power". 3. La cubierta de la ranura del filtro en la parte posterior trasera está suelta o floja. Asegúrese de que la Cubierta de la Ranura del Filtro esté asegurada.
TIMER no funciona cuando se presiona.	La unidad no está leyendo la función seleccionada. Presione "FAN SPEED" o "AUTO", luego presione "TIMER".
Los ventiladores no trabajan.	<ol style="list-style-type: none"> 1. No se está utilizando una salida adecuada. Asegúrese de que el tomacorriente tenga la tensión adecuada para su uso. 2. La cubierta de la ranura del filtro en la parte trasera no está colocada correctamente. Asegúrese de que la Cubierta de la Ranura del Filtro esté en forma segura.
La velocidad del flujo de aire no está cambiando cuando "FAN SPEED" se presiona.	La unidad puede estar en el modo AUTO manual. Establezca el OxyPure en otro modo de funcionamiento en el panel táctil y luego presione "FAN SPEED".
El flujo de aire fuera de la Ventilación Superior es débil.	Los filtros de aire están sucios. Cambie o limpie los filtros de aire.
La unidad produce humo u olor.	Los filtros de aire están sucios. Cambie o limpie los filtros de aire. Si el problema continúa, comuníquese con Servicio al Cliente al 1-877-689-2838 o envíe un correo electrónico a help@nuwavenow.com .
Los indicadores de LIMPIAR y REEMPLAZAR EL FILTRO no se han reiniciado después de limpiar o cambiar el (los) filtro(s).	<ol style="list-style-type: none"> 1. sensor del filtro no está leyendo el nuevo filtro instalado. Apague la unidad y luego enciéndala. Mantenga presionado "TIMER" durante 2 segundos hasta que escuche un pitido. Apague la unidad, desenchufe y ajuste el (los) filtro (s). Enchufe y encienda la unidad nuevamente. 2. La cubierta de la ranura del filtro en la parte trasera no está bien colocada. Asegúrese de que la Cubierta de la Ranura del Filtro esté en forma segura. 3. El sensor del filtro está sucio. Limpie el sensor de filtro.

SOLUCIÓN DE PROBLEMAS (CONT.)

Problema:	Solución(es):
ULTIMATE CLEAN no se enciende cuando se presiona.	La unidad no está leyendo la función seleccionada. Encienda/apague la unidad presionando "POWER" dos veces.
POWER está parpadeando en rojo.	<ol style="list-style-type: none"> 1. Los filtros no están instalados correctamente o están sueltos. Apague la unidad y desenchúfela. Compruebe que los filtros estén correctamente instalados y no sueltos. Enchufe la unidad y presione POWER para encenderla. 2. Cuando se retire la cubierta de la ranura del filtro, "Power" se iluminará en rojo sólido. Presionando "Power" hará que parpadee; sin embargo, como medida de seguridad, la unidad no estará operativa cuando se retire la Cubierta de la Ranura del Filtro. Asegúrese de que la Cubierta de la Ranura del Filtro esté bien instalada.
El sensor de olores no se está reiniciando ni borrando todas las barras. Todas las barras están parpadeando.	Comuníquese con Servicio al Cliente al 1-877-689-2838 o envíe un correo electrónico a help@nuwavenow.com .

GARANTÍA LIMITADA

El Purificador de Aire NuWave OxyPure®

LOS GARANTÍAS DEL FABRICANTE

El Purificador de Aire NuWave OxyPure (excepto los filtros) estará libre de defectos del fabricante bajo uso doméstico normal durante 3 años a partir de la fecha de compra. Esta garantía cubre al propietario original de este purificador de aire para uso doméstico personal únicamente y cuando se opera de acuerdo con las instrucciones escritas del fabricante. Esta garantía no se aplica a los productos utilizados con fines comerciales, de alquiler o de reventa. El fabricante proporcionará las piezas y el trabajo necesarios para reparar cualquier parte del Purificador de Aire NuWave OxyPure en el departamento de servicio de NuWave, LLC. Después de la expiración de la garantía, el costo de la mano de obra y las partes será responsabilidad del propietario.

LA GARANTÍA NO CUBRE

La garantía limitada se anula si las reparaciones son realizadas por un distribuidor no autorizado y/o la placa de datos del número de serie es eliminada y/o desfigurada. El deterioro normal del acabado debido al uso o la exposición no está cubierto por esta garantía. Esta Garantía Limitada no cubre fallas, daños o rendimiento inadecuado debido a accidentes, fenómenos de fuerza mayor (como rayos), fluctuaciones en la energía eléctrica, alteraciones, abuso, uso indebido, aplicaciones incorrectas, atmósferas de tipo corrosivo, instalación incorrecta, falla al operar de acuerdo con las instrucciones escritas del fabricante, uso anormal o uso comercial. NuWave, LLC se reserva el derecho de anular la Garantía Limitada, cuando lo permita la ley, para productos comprados a un distribuidor no autorizado.

GARANTÍA LIMITADA (CONT.)

PARA OBTENER SERVICIO

El propietario tendrá la obligación y la responsabilidad de: pagar todos los servicios y piezas no cubiertos por la garantía; prepagar el envío hacia y desde el Departamento de Servicio para cualquier pieza o sistema devuelto bajo esta garantía; y empacar cuidadosamente el producto utilizando material de relleno adecuado para evitar daños en el tránsito. El empaque original es ideal para este propósito. Incluya en el paquete el nombre del propietario, la dirección, el número de teléfono durante el día, una descripción detallada del problema y su "número de RGA". **Llame al 1-877-689-2838 o envíe un correo electrónico a help@nuwavenow.com para obtener el número de RGA (número de autorización de devolución de mercancías).** Proporcione el número de modelo y de serie y el comprobante de la fecha de compra (una copia del recibo) cuando presente una reclamación bajo esta garantía.

OBLIGACIÓN DEL FABRICANTE

La obligación del fabricante en virtud de esta Garantía Limitada está limitada, en la medida en que lo permita la ley, a la reparación o sustitución de cualquier parte cubierta por esta Garantía Limitada que, tras la revisión, se considere defectuosa durante el uso normal. La Garantía Limitada solo se aplica dentro de los Estados Unidos continentales y solo al comprador original de los canales de distribución autorizados por el fabricante. LA GARANTÍA LIMITADA NO PUEDE SER ALTERADA, VARIADA O EXTENDIDA, EXCEPTO POR UN INSTRUMENTO ESCRITO EJECUTADO POR EL FABRICANTE. EL RECURSO DE REPARACIÓN O REEMPLAZO SEGÚN LO DISPUESTO BAJO ESTA GARANTÍA LIMITADA ES EXCLUSIVO. EL FABRICANTE NO SERÁ RESPONSABLE EN NINGÚN CASO DE NINGÚN DAÑO CONSECUENTE O INCIDENTAL PARA NINGUNA PERSONA, YA SEAN O NO OCASIONADOS POR LA NEGLIGENCIA DEL FABRICANTE, INCLUYENDO SIN LIMITACIÓN, DAÑOS POR PÉRDIDA DE USO, COSTES DE SUSTITUCIÓN, DAÑO A LA PROPIEDAD U OTRA PÉRDIDA DE DINERO.

Algunos estados no permiten la exclusión o limitación de daños incidentales o consecuentes, por lo que las exclusiones de limitación anteriores pueden no ser aplicables. Esta Garantía Limitada otorga derechos legales específicos, y también puede haber otros derechos que varían de estado a estado. CON EXCEPCIÓN DE LO DISPUESTO EXPRESAMENTE CON ANTERIORIDAD, EL FABRICANTE NO OFRECE GARANTÍAS EXPRESAS O IMPLÍCITAS DERIVADAS DE LA LEY O DE CUALQUIER OTRA ÍNDOLE, INCLUIDAS, ENTRE OTRAS, LAS GARANTÍAS IMPLÍCITAS DE COMERCIABILIDAD E IDONEIDAD PARA UN PROPÓSITO EN PARTICULAR CON CUALQUIER OTRA PERSONA. LEA SU MANUAL DEL PROPIETARIO. SI AÚN TIENE ALGUNA PREGUNTA ACERCA DE LA OPERACIÓN O GARANTÍA DEL PRODUCTO, COMUNÍQUESE CON NUWAVE, LLC.

LEA SU MANUAL DEL PROPIETARIO

Si aún tiene alguna pregunta sobre el funcionamiento o la garantía del producto, contáctese **con NuWave, LLC al: 1-877-689-2838 o envíe un correo electrónico a help@nuwavenow.com.**

**Brio® 6-Qt
Digital Air Fryer**



**Nutri-Pot® 6-Qt
Digital Pressure Cooker**



**NuWave Primo™
Combo Grill**



**NuWave PIC® Gold
Precision Induction Cooktop**



**BruHub®
Coffee Maker**



**Moxie® High-Performance
Vacuum Blender**



**Duralon® Healthy Ceramic
Non-Stick Cookware**

nuwave®
— LIVE WELL FOR LESS —

www.nuwavenow.com



FOR HOUSEHOLD USE ONLY

Model: 47001, 120V, 60Hz, 125 Watts

For patent information please go to: www.nuwavenow.com/legal/patent

Designed & Developed in USA by:

NuWave, LLC

1795 N. Butterfield Road
Libertyville, IL 60048, U.S.A.

Customer Service:

1-877-689-2838 • help@nuwavenow.com

Made in China

©2018 NuWave, LLC • All Rights Reserved.

Item No: BM47001

Rev. 11-TH

11-27-18