



READ THIS MANUAL COMPLETELY AND CAREFULLY BEFORE USING THIS PRODUCT

Keep this manual in a safe location for future reference

LEA TODO ESTE MANUAL CON ATENCIÓN ANTES DE USAR ESTE PRODUCTO

Conserve este manual en un lugar seguro para consultarlo en el futuro

**LISEZ CE MODE D'EMPLOI COMPLÈTEMENT ET ATTENTIVEMENT AVANT
D'UTILISER CE PRODUIT**

Conservez ce manuel en lieu sûr pour y faire référence ultérieurement

ENGLISH

Air Purifier

Instruction manual 2

ESPAÑOL

Purificador de aire

Manual de instrucciones 11

FRANÇAIS

Purificateur d'air

Mode d'emploi 20

Distributed by/Distribuido por/
Distribué par :

Beurer North America LP
1 Oakwood Blvd, Suite 255
Hollywood, FL 33020
www.beurer.com



Questions or comments?

Call our US-based customer service toll free at 1-800-536-0366.



¿Preguntas o comentarios? Llame a nuestro servicio al cliente en Estados Unidos gratis al teléfono 1-800-536-0366.



Questions ou commentaires ? Appelez gratuitement notre service clientèle situé aux États-Unis au 1-800-536-0366.

Contents

1. Important Safety Notes	2
2. Important Safeguards	3
3. Package Contents	4
4. Introduction	4
5. Parts and Controls	5
6. To Set Up	5
7. To Use	6
8. Care, maintenance and disposal	6
9. Troubleshooting	7
10. Replacement parts	8
11. Specifications	8
12. FCC Compliance Information	8
13. Warranty	9

SAVE THESE INSTRUCTIONS FOR FUTURE REFERENCE

If the instruction manual is damaged or if you no longer have the instruction manual in your possession, please contact customer service. See warranty for service contact.

Dear Valued Customer,

Thank you for choosing one of our products. Our name stands for high-quality, thoroughly tested products for application in the areas of heating, weight management, blood pressure, body temperature, pulse, gentle therapy, massage, and beauty.

Register your product today to receive further benefits:

- added protection for your purchase
- health and wellness tips
- new product information
- continual outstanding customer service and support.

Visit www.registerbeurer.com or contact customer service at **1-800-536-0366**.

Please read these instructions for use carefully and keep them for later use.

Make them accessible to other users and observe the information they contain.



With kind regards,
Your Beurer team

1. Important Safety Notes

Signs and symbols

Whenever used, the following signs identify safety and property damage messages and designate a level of hazard or seriousness.

READ THIS ENTIRE MANUAL, THE SAFETY SECTION AND ALL INSTRUCTIONS AND WARNINGS COMPLETELY AND CAREFULLY BEFORE USING THIS PRODUCT. FOLLOW ALL SAFETY INSTRUCTIONS AND WARNINGS TO AVOID HAZARDOUS SITUATIONS AND TO MAKE CORRECT USE OF THIS PRODUCT.

 WARNING	indicates a hazardous situation which, if not avoided, could result in death or serious injury.
 CAUTION	indicates a hazardous situation which, if not avoided, may result in minor or moderate injury.
NOTICE	addresses practices not related to personal injury, such as product and/or property damage.

2. Important Safeguards

As with every electrical device, use this air purifier carefully and cautiously in order to avoid hazards due to electric shock. Read the notes carefully! Non-observance of the following information may result in personal injury or product/property damage.



WARNING – To reduce the risk of fire, electric shock, or serious personal injury:

- Read all instructions before use.
- This appliance has a polarized plug (one blade is wider than the other). To reduce the risk of electric shock, this plug is intended to fit in a polarized outlet only one way. If the plug does not fit fully in the outlet, reverse the plug. If it still does not fit, contact a qualified electrician. DO NOT attempt to defeat this safety feature.
- NEVER put the cord under rugs, near heat registers, radiator, stoves or heaters.
- DO NOT immerse the device in water or other liquids. Do not use near water.
- Always supervise children when they are near the unit.
- Always unplug the air purifier before moving it, opening the front cover, changing filters, cleaning or whenever the air purifier is not in use.
- Be sure to pull by the plug and not the cord.
- NEVER drop or insert any object into any openings.
- DO NOT run cord under carpeting.
- DO NOT cover cord with throw rugs, runners, or similar coverings.
- DO NOT route cord under furniture or appliances.
- The device is intended for household use only, as described in this manual. Any other use not recommended by the manufacturer may cause fire, electric shock or injury.
- DO NOT use outdoors.
- DO NOT store any items on top of the unit.
- NEVER block the air openings, grills/outlets or place on a soft surface such as a bed or sofa, as this could cause the unit to tip over, blocking the air intake or outtake opening.
- DO NOT attempt to repair or adjust any electrical or mechanical functions on this unit. Doing so will void the warranty. The inside of the unit contains no user serviceable parts. All servicing should be performed by qualified personnel only.
- Keep packaging material away from children to avoid danger of suffocation.
- DO NOT operate the device at voltages other than those indicated on the device (the rating plate is located on the back of the device), if it or its accessories show visible signs of damage, or during a thunderstorm.
- In the event of defects or operational faults, switch the device off immediately and disconnect it from the electrical outlet. DO NOT pull on the power cord or on the device to disconnect the plug from the socket. Never hold or carry the device by the power cord. Keep the power cord away from hot surfaces.
- Always switch off the device before disconnecting it from the electrical outlet.
- NEVER disconnect the power cord with wet or damp hands.
- Keep the device and cord away from sources of heat as the housing could melt and trigger a fire.
- Ensure that the openings of the device and the power cord do not come into contact with water, steam, or other liquids.
- DO NOT use the device near flammable or explosive gas mixtures.
- NEVER reach for a device that has been submerged in water. Disconnect it from the electrical outlet immediately.
- DO NOT use the device if it or its accessories are visibly damaged or if the unit has been dropped.
- Only authorized personnel may perform repairs on electrical devices. Improper repairs may subject users to considerable danger. For repairs, please contact Customer Service.
- DO NOT open the device.
- NEVER use underneath a cover such as a blanket, pillow, etc.
- NEVER use near gasoline or other highly flammable substances.
- Under no circumstances must liquid enter the fan unit.
- DO NOT use any solvent-based cleaning products.

- If you suffer from severe respiratory or lung disease, consult your doctor before using this device. This device must only be used for the purpose for which it was designed and, in the manner, specified in the instructions for use. Improper use can be dangerous. The manufacturer is not liable for damage resulting from improper or careless use.



CAUTION – To reduce the risk of personal injury or product/property damage:

- Route the power cable so that it does not pose a trip hazard.
- Place the device only on a firm, flat surface.
- Do not insert any objects into openings in the device. Ensure that moving parts can move freely at all times.
- Do not place any objects on the device.
- Do not shake the device.
- Do not expose the device to high temperatures or direct sunlight.
- The device must be switched off and disconnected from the mains after every use and before cleaning.

3. Package Contents

1 x Air Purifier LR 210

1 x Filter System Assembly (pre-filter, activated carbon filter, HEPA filter)

1 x Instruction manual

Intended Use

This air purifier is intended exclusively for cleaning the air indoors and for private use.

4. Introduction

People spend a considerable amount of time indoors. The air indoors is often polluted with dust particles, pollen, animal hair, odors, harmful gases, and various bacteria and viruses. This air purifier cleans the ambient air using a multiple filter system. The LR 210 air cleaner:

- Filters air with an activated charcoal filter to remove harmful gases and unpleasant odors as well as one other filter layer (incl. HEPA H13 filter) that remove particles such as bacteria, mites, pollen, and dust.
- Operates quietly with three output levels.
- Has a timer function (two, four, or eight hours).
- Has a sleep mode.
- Is suitable for rooms up to 165 sq ft. (15 m²) in size.
- Safety shut-off when front cover is removed.

How It Works

1. The fan pulls in contaminated air.
2. The pre-filter filters out larger particles such as dust, dirt and hair.
3. The activated charcoal filter removes gases like formaldehyde and other poisonous gases and unpleasant odors.
4. The HEPA filter then filters out small particles such as pollen and bacteria. The HEPA filter removes up to 99.95 % of particulates (e.g., bacteria and fine dust) passing through.
5. The cleaned air is emitted via the air outlet on top of the air cleaner into the ambient air.

Filter System

PRE-FILTER: Captures dust and allergen particles.

ACTIVATED CARBON: Absorbs odour and bad gas (black side).

HEPA: Captures dust, smoke, pollen and other allergens (white side).

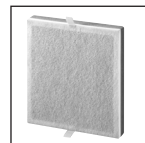

Pre-filter



Carbon / HEPA
Combination
filter

5. Parts and Controls

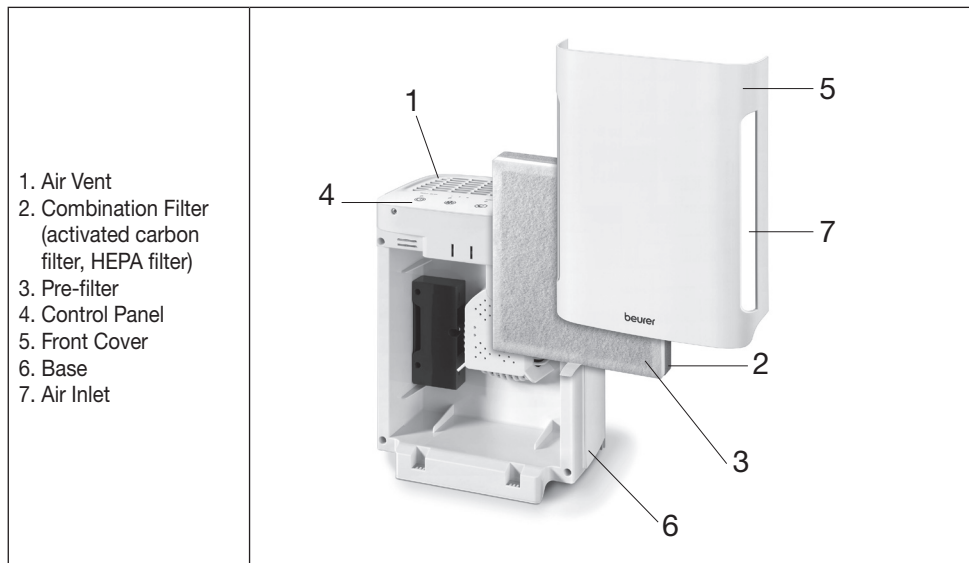

Control Panel Description

ON/OFF FILTER	I II III	SLEEP	2H 4H 8H
<p>On/Off / Filter Reset</p> <p>Switches the device on or off. When the LED underneath "FILTER" flashes, change the filter system assembly. After changing the filter system, press and hold to reset.</p>	<p>Fan Speed</p> <p>Press to select a fan speed: I (low), II (medium), or III (high).</p>	<p>Sleep Mode</p> <p>Switches the Sleep function on or off. During Sleep Mode the device runs at fan speed level I (low) and all LEDs are off.</p>	<p>Timer</p> <p>Press to select how many hours the air cleaner will operate: 2H (two hours), 4H (four hours), or 8H (eight hours). To shut the device off manually at any time, press the Power Button.</p>

6. To Set Up

1. After taking the device out of its packaging, remove the front cover to access the filter assembly and remove it.
2. Remove the filter from assembly its plastic bag and place the assembly back into the air purifier in the same orientation.
3. Place the Air Purifier onto a flat, level, stable, steady surface in a place where it cannot be easily knocked over. Make sure the Air Purifier has at least one foot (~30 cm) of clearance on all sides and that the air inlet and air vent are not blocked.
4. Connect the power cord to a standard electrical outlet. Route the power cord so that it does not pose a trip hazard. When moving the Air Purifier, always carry it by the handle.

7. To Use

1. Power button (⏻): Press the Power Button to switch on the air purifier. When the device first starts, all of the Control Panel LEDs will illuminate briefly. The air cleaner then switches to the lowest fan speed.
2. Fan speed button (⚙️): To change fan speed, press the Fan Speed buttons. The fan has three speed settings, I (low), II (medium), and III (high).
3. Sleep button (🌙): During Sleep Mode, all Control Panel LEDs are shut off after ten seconds for completely dark operating and speed is reduced to level 1. Use the Sleep Button to turn the Sleep function on or off. One press turns the Sleep Mode on. Two presses turns the Sleep function off.
4. Timer button (🕒): Use the Timer Button to activate the Timer function as desired. Press once to set a two-hour timer, twice to set a four-hour timer, and three times to set an eight-hour timer. The corresponding setting is indicated by the LEDs above the button. Press once more to shut the Timer function off and enable continuous operation.

If the Filter Reset indicator above the Power Button flashes, you must replace the filter system; see the “Care, maintenance and disposal” section for instructions.



8. Care, maintenance and disposal

Filter System Replacement

The multi-layered filter system assembly will need replacing after about 4,000 operating hours, at which time the red “Filter” LED will flash above the Power Button.

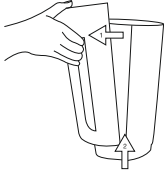
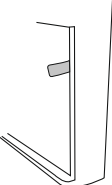
Replacement filters are available from Customer Service. Please refer to section “Replacement parts” for further information.

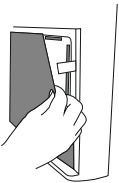
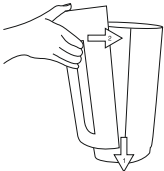
1. Press the Power Button to shut the air purifier off and disconnect the power cord from the electrical outlet.	
2. Remove the front cover by pulling from the top to release its magnetic clips and then lifting up to disengage the tabs from the slots on the bottom.	
3. Remove the filter assembly from the air purifier by pulling on the tab of the filter.	

<p>4. Place the new filter assembly into the air purifier with the pre-filter facing outwards.</p>	
<p>5. Reattach the front cover.</p>	
<p>6. Reconnect the power cord to an electrical outlet and press and hold the Power Button for about five seconds to reset the Filter Change timer.</p>	

Cleaning

Clean the housing of the air purifier with a damp cloth and a mild detergent solution. Do not use any solvents, alcohol or other aggressive or abrasive cleaning agents, as the surface may become damaged.

Storage

If you do not plan to use the device for an extended period, clean it and store it in the original packaging in a dry environment away from direct sunlight.

Disposal

Observe the local regulations for material disposal. Dispose of the device in accordance with local regulations. If you have any questions, please contact the local authorities responsible for waste disposal.

9. Troubleshooting

Problem	Cause	Solution
The air cleaner will not switch on.	Power Cord is not getting power or Front Cover is not attached correctly.	Ensure Front Cover is attached properly and that the power cord is connected to a working electrical outlet. Check if Filter System Assembly is installed properly.
Airflow is diminished.	Filter is dirty or air inlet is blocked.	Clean prefilter with vacuum cleaner's brush attachment. If necessary, replace Filter System Assembly and ensure air inlets/outlets are unobstructed.
Air Purifier is very loud.	Air Inlet partially blocked or filter is clogged or not inserted properly. Air Purifier may be positioned on an uneven surface.	Reposition Air Purifier onto a flat, stable, level surface. Check air inlet for obstructions. Clean/replace Filter System Assembly.

10. Replacement parts

Replacement parts are available from Customer Service. Please state the corresponding order number.

Replacement filter system	660.47
---------------------------	--------

11. Specifications

Type	LR 210
Dimensions (L x W x H)	9.5 x 7.1 x 12.8 in (242 x 181 x 324 mm)
Power Supply	110 VAC~; 60 Hz
Output Wattage	65 W
Noise Level	32 dB (L) , 45 dB (M) , 55 dB (H)
Room size	up to 165 square feet (~15 m ²)
Operating Conditions	41 °F - 104 °F (5 °C - 40 °C)
Storage and Transport Conditions	68 °F - 149 °F (20 °C - 65 °C)
Air Flow	3,885 cubic feet per hour (~110 m ³ /hr)

Subject to technical modifications.

12. FCC Compliance Information

Air purifier LR 210

Responsible Party – U.S. Contact Information:

Beurer North America LP
1 Oakwood Boulevard, Suite 255
Hollywood, FL 33020
United States
1-800-536-0366
info@beurer.com

FCC Compliance Statement

This device complies with part 15 of the FCC Rules. Operation is subject to the following two conditions:

1. This device may not cause harmful interference, and
2. This device must accept any interference received, including interference that may cause undesired operation.

Changes or modifications to this unit not expressly approved by the party responsible for compliance could void the user's authority to operate the equipment.

NOTE: This equipment has been tested and found to comply with the limits for a Class B digital device, pursuant to part 15 of the FCC Rules. These limits are designed to provide reasonable protection against harmful interference in a residential installation. This equipment generates, uses and can radiate radio frequency energy and, if not installed and used in accordance with the instructions, may cause harmful interference to radio communications. However, there is no guarantee that interference will not occur in a particular installation. If this equipment does cause harmful interference to radio or television reception, which can be determined by turning the equipment off and on, the user is encouraged to try to correct the interference by one or more of the following measures:

- Reorient or relocate the receiving antenna.
- Increase the separation between the equipment and receiver.
- Connect the equipment into an outlet on a circuit different from that to which the receiver is connected.
- Consult the dealer or an experienced radio/ TV technician for help.

13. Warranty

Limited Lifetime Warranty For Original Purchaser

Your Beurer Air Purifier, model LR 210, is warranted to be free from defects in materials and workmanship for the life of the product under normal conditions of intended use and service. This warranty extends only to the original retail purchaser and does not extend to retailers or subsequent owners. We will, at our option, repair or replace the Beurer Air Purifier, model LR 210, without additional charge, for any part or parts covered by these written warranties. No refunds will be given. Repair or replacement is our only responsibility and your only remedy under this written warranty. If replacement parts for defective materials are not available, Beurer reserves the right to make product substitutions in lieu of repair or replacement.

For warranty service contact our customer service department at 1-800-536-0366 or at info@beurer.com to provide a description of the problem. If the problem is deemed to be within the scope of the limited lifetime warranty, you will be asked to mail the product at your costs in its original package with proof of purchase, your name, address and phone number. If the problem is not deemed to be within the scope of the limited lifetime warranty, we will provide a quotation for repair respectively replacement and return shipping fee.

This warranty does not cover damage caused by misuse or abuse; accident; the attachment of unauthorized accessory; alteration to the product; improper installation; misapplication; lack of reasonable care with respect to the product; unauthorized repairs or modifications; improper use of electrical/power supply; old worn batteries; normal wear; loss of power; dropped product; malfunction or damage of an operating part as a result of failure to comply with instructions for use or to provide manufacturer's recommended maintenance; transit damage; theft; neglect; vandalism; or environmental conditions; loss of use during the period the product is at a repair facility or otherwise awaiting parts or repair; or any other conditions whatsoever that are beyond the control of Beurer. This warranty is void if the product is ever used in a commercial or business environment. The maximum liability of Beurer under this warranty is limited to the purchase price actually paid by the customer for the product covered by the warranty, as confirmed by proof of purchase, regardless of the amount of any other direct or indirect damage suffered by the customer.

This warranty is effective only if the product is purchased and operated in the country in which the product is purchased. A product that requires modifications or adaptation to enable it to operate in any other country than the country for which it was designed, manufactured, approved and/or authorized, or repair of products damaged by these modifications is not covered under this warranty. **THE WARRANTY PROVIDED HEREIN SHALL BE THE SOLE AND EXCLUSIVE WARRANTY. ANY IMPLIED WARRANTIES, OBLIGATIONS, OR LIABILITIES, INCLUDING BUT NOT LIMITED TO THE IMPLIED WARRANTY OF MERCHANTABILITY AND FITNESS FOR A PARTICULAR PURPOSE, ARE LIMITED IN DURATION TO THE DURATION OF THIS APPLICABLE WRITTEN WARRANTY.** Some states do not allow limitations on how long an implied warranty lasts, so the above limitations may not apply to you. **IN NO EVENT SHALL BEURER BE LIABLE FOR ANY SPECIAL, INCIDENTAL, INDIRECT OR CONSEQUENTIAL DAMAGES FOR BREACH OF THIS OR ANY OTHER WARRANTY, EXPRESS, IMPLIED OR ANY OTHER THEORY OF LIABILITY, WHATSOEVER.** Some states do not allow the exclusion or limitation of special, incidental, or consequential damages, so the above limitation may not apply to you. Beurer does not authorize anyone, including, but not limited to, retailers, the subsequent consumer purchaser of the product from a retailer or remote purchaser, to obligate Beurer in any way beyond the terms set forth herein.

This warranty does not extend to the purchase of opened, used, repaired, repackaged and/or resealed products, including but not limited to sale of such products on Internet auction sites and/or products by surplus or bulk resellers. Any and all warranties or guarantees shall immediately cease and terminate in connection with any products or parts thereof which are repaired, replaced, altered, or modified, without the prior explicitly written consent of Beurer.

This warranty gives you specific legal rights, and you may also have other rights which may vary from state to state.

For more information regarding our product line in the USA, please visit:

www.beurer.com

Distributed by:

Beurer North America LP

1 Oakwood Boulevard, Suite 255

Hollywood, FL 33020

Made in China

Questions or comments? Call our US-based customer service toll free at 1-800-536-0366

Contenido

1. Notas importantes de seguridad	11	8. Cuidado, mantenimiento y desecho	15
2. Salvaguardas importantes.....	12	9. Resolución de problemas.....	16
3. Contenido del empaque.....	13	10. Partes de reemplazo	17
4. Introducción.....	13	11. Especificaciones	17
5. Partes y controles.....	14	12. Información de conformidad con la FCC..	17
6. Preparación.....	15	13. Garantía.....	18
7. Uso.....	15		

CONSERVE ESTAS INSTRUCCIONES PARA PODER CONSULTARLAS EN EL FUTURO.

Si el manual de instrucciones está dañado o si ya no lo tiene, llame a servicio al cliente. En la garantía encontrará la información de contacto del servicio.

Estimado cliente:

Gracias por elegir uno de nuestros productos. Nuestro nombre es sinónimo de productos de alta calidad, minuciosamente probados, que se utilizan en las áreas de calefacción, control de peso, presión arterial, temperatura corporal, pulso, terapia moderada, masajes y belleza.

Registre su producto hoy para disfrutar de más ventajas:

- mayor protección por su compra
- consejos sobre salud y bienestar
- información sobre nuevos productos
- servicio al cliente continuo y de gran calidad

Visite www.registerbeurer.com o póngase en contacto con el servicio al cliente llamando al **1-800-536-0366**.

Lea atentamente estas instrucciones de uso y consérvelas para poder consultarlas en el futuro.

Asegúrese de que estén disponibles para los demás usuarios y tenga en cuenta la información que contienen.



Saludos cordiales,
Su equipo de Beurer

1. Notas importantes de seguridad

Signos y símbolos

Siempre que se usan, estos signos identifican mensajes de seguridad y daños a la propiedad, indicando el nivel de gravedad del peligro.

LEA CON ATENCIÓN TODO ESTE MANUAL, LA SECCIÓN DE SEGURIDAD Y TODAS LAS INSTRUCCIONES Y ADVERTENCIAS ANTES DE USAR ESTE PRODUCTO. SIGA TODAS LAS INSTRUCCIONES Y ADVERTENCIAS DE SEGURIDAD PARA EVITAR SITUACIONES PELIGROSAS Y PARA USAR CORRECTAMENTE ESTE PRODUCTO.

 ADVERTENCIA	Indica una situación peligrosa que, si no se evita, podría causar la muerte o una lesión grave.
 PRECAUCIÓN	Indica una situación peligrosa que, si no se evita, puede causar una lesión menor o moderada.
AVISO	Se refiere a prácticas que no están relacionadas con lesiones, como es el caso de daños al producto o daños materiales.

2. Salvaguardas importantes

Como ocurre con cualquier dispositivo eléctrico, debe usar este purificador de aire con cuidado y precaución para evitar cualquier peligro asociado con las descargas eléctricas. Lea detenidamente las notas. Siga las indicaciones incluidas en la siguiente información para evitar lesiones o daños en el producto o en otros objetos.



ADVERTENCIA. Para reducir el riesgo de incendio, descarga eléctrica o lesiones personales graves:

- Lea todas las instrucciones antes de usar el producto.
- Este dispositivo tiene un enchufe polarizado (una terminal es más ancha que la otra). Para reducir el riesgo de descarga eléctrica, este enchufe solamente entrará de una manera en las tomas de corriente polarizadas. Si el enchufe no entra completamente en la toma, invírtalo. Si aun así no entra, llame a un técnico eléctrico. NO trate de alterar esta medida de seguridad.
- NUNCA coloque el cordón eléctrico debajo de alfombras ni cerca de rejillas de calefacción, radiadores, estufas o aparatos calefactores.
- NO sumerja el dispositivo en agua ni en otros líquidos. No use el dispositivo cerca del agua.
- Vigile siempre a los niños cuando estén cerca de la unidad.
- Desenchufe siempre el purificador de aire antes de moverlo, de abrir la tapa delantera, de cambiar los filtros y de limpiarlo, o cuando no se esté usando.
- Jale siempre el enchufe, no el cordón eléctrico.
- NO deje caer ni introduzca ningún objeto por ninguna abertura.
- NO coloque el cable eléctrico debajo alfombras alfombras.
- NO cubra el cordón eléctrico con tapetes felpudos, alfombras de pasillo o recubrimientos similares.
- NO coloque el cordón eléctrico debajo de muebles o aparatos eléctricos.
- El dispositivo se ha diseñado exclusivamente para uso doméstico, tal como se describe en este manual. Cualquier otro uso no recomendado por el fabricante puede provocar incendios, descargas eléctricas o lesiones.
- NO utilice el aparato en el exterior.
- NO coloque ningún objeto sobre la unidad.
- NUNCA obstruya las aberturas para aire, las rejillas ni las salidas, ni coloque el dispositivo sobre una superficie blanda, como una cama o un sofá, ya que podría volcarse, bloqueando así las aberturas de entrada o salida de aire.
- NO intente reparar ni ajustar ninguna función eléctrica o mecánica de la unidad. Este tipo de actividad anulará la garantía. El interior de la unidad no contiene piezas que pueda reparar el usuario. Cualquier tarea de reparación o mantenimiento debe dejarse en manos de personal especializado.
- Mantenga el material de empaque fuera del alcance de los niños por el peligro de asfixia que conlleva.
- NO utilice el dispositivo con voltajes distintos a los indicados en él (la placa de información se encuentra en la parte posterior del dispositivo), si este o sus accesorios muestran signos visibles de daños o durante tormentas.
- En caso de defectos o mal funcionamiento, apague inmediatamente el dispositivo y desconéctelo de la toma de corriente. No jale el cordón eléctrico o el dispositivo para desconectar el enchufe de la toma. Nunca sujete ni cargue el dispositivo por el cable de corriente. Mantenga el cable de alimentación alejado de superficies calientes.
- Apague siempre el dispositivo antes de desconectarlo de la toma eléctrica.
- NUNCA desenchufe el cordón eléctrico con las manos mojadas o húmedas.
- Mantenga el dispositivo y el cordón eléctrico alejados de fuentes de calor, ya que que la carcasa podría fundirse y provocar un incendio.
- Asegúrese de que las aberturas del dispositivo y el cordón eléctrico no entren en contacto con agua, vapor u otros líquidos.
- NO utilice el dispositivo cerca de mezclas gaseosas inflamables o explosivas.
- NUNCA intente sacar un dispositivo que esté sumergido en agua. Desconéctelo de la toma de corriente eléctrica inmediatamente.
- NO use el dispositivo si este o sus accesorios muestran signos visibles de daños o si la unidad se ha caído.

- Solamente el personal autorizado puede hacer reparaciones en dispositivos eléctricos. Las reparaciones inadecuadas del dispositivo pueden exponer a los usuarios a peligros considerables. Para realizar reparaciones, póngase en contacto con el servicio al cliente.
- **NO abra el dispositivo.**
- **NUNCA use el dispositivo debajo de algún objeto que lo cubra, como cobertores o almohadas.**
- **NUNCA use el dispositivo cerca de gasolina u otras sustancias inflamables.**
- Bajo ninguna circunstancia debe ingresar líquido en la unidad de ventilación.
- **NO use productos de limpieza a base de disolventes.**
- Si padece una enfermedad respiratoria o pulmonar grave, consulte a su médico antes de usar este dispositivo. Este dispositivo debe usarse solamente para el propósito para el que fue diseñado y en la forma especificada en las instrucciones de uso. Cualquier uso indebido puede ser peligroso. El fabricante no se hace responsable por los daños que cause el uso indebido o imprudente del mismo.



PRECAUCIÓN: Para reducir el riesgo de lesiones personales o daños al producto o materiales:

- Coloque el cable de alimentación de forma que no presente ningún riesgo de tropezarse.
- Coloque siempre el dispositivo sobre una superficie firme y plana.
- No introduzca ningún objeto en las aberturas del dispositivo. Asegúrese de que las partes móviles puedan moverse libremente en todo momento.
- No coloque ningún objeto sobre el dispositivo.
- No sacuda el dispositivo.
- No exponga el dispositivo a altas temperaturas ni a la luz directa del sol.
- El dispositivo debe apagarse y desconectarse de la toma de corriente eléctrica después de cada uso y antes de limpiarlo.

3. Contenido del empaque

- 1 purificador de aire LR 210
- 1 sistema de filtros (prefiltro, filtro de carbón activado y filtro HEPA)
- 1 manual de instrucciones

Uso previsto

Este purificador de aire se ha diseñado exclusivamente para limpiar el aire en interiores y para uso personal.

4. Introducción

Las personas pasan una cantidad de tiempo considerable en el interior de edificios. El aire en los interiores suele estar contaminado con partículas de polvo, polen, pelo de animales, olores, gases nocivos y diferentes tipos de bacterias y virus. Este purificador de aire limpia el aire ambiental mediante un sistema de varios filtros. El purificador de aire LR 210:

- filtra el aire por medio de un filtro de carbón activado para eliminar los gases nocivos y los olores desagradables, y utiliza otra capa de filtro (un filtro HEPA H13) para eliminar partículas, como bacterias, ácaros, polen y polvo;
- funciona silenciosamente con tres niveles de resultados;
- tiene una función de temporizador (dos, cuatro u ocho horas);
- tiene un modo de descanso;
- es adecuado para habitaciones de hasta 165 pies cuadrados (15 m²); e
- incorpora un sistema de apagado de seguridad cuando se retira la tapa delantera.

Principio de funcionamiento

1. El ventilador succiona el aire contaminado.
2. El prefiltro filtra las partículas de mayor tamaño, como el polvo, la suciedad y el pelo.
3. El filtro de carbón activado elimina los gases, como el formaldehído y otros gases tóxicos, y los olores desagradables.
4. A continuación, el filtro HEPA filtra las partículas pequeñas, como el polen y las bacterias. Este filtro elimina hasta un 99.95% de las partículas que intentan atravesarlo (p. ej., bacterias y polvo fino).
5. El aire ya limpio se expulsa al aire ambiente por la salida de aire, ubicada en la parte superior del purificador.

Sistema de filtros

PREFILTRO: atrapa las partículas de polvo y alergénicas.

CARBÓN ACTIVADO: absorbe olores y gases nocivos (lado negro).

HEPA: atrapa polvo, humo, polen y otros alérgenos (lado blanco).



Prefiltro

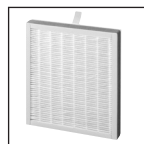

Filtro combinado de carbón y HEPA

5. Partes y controles

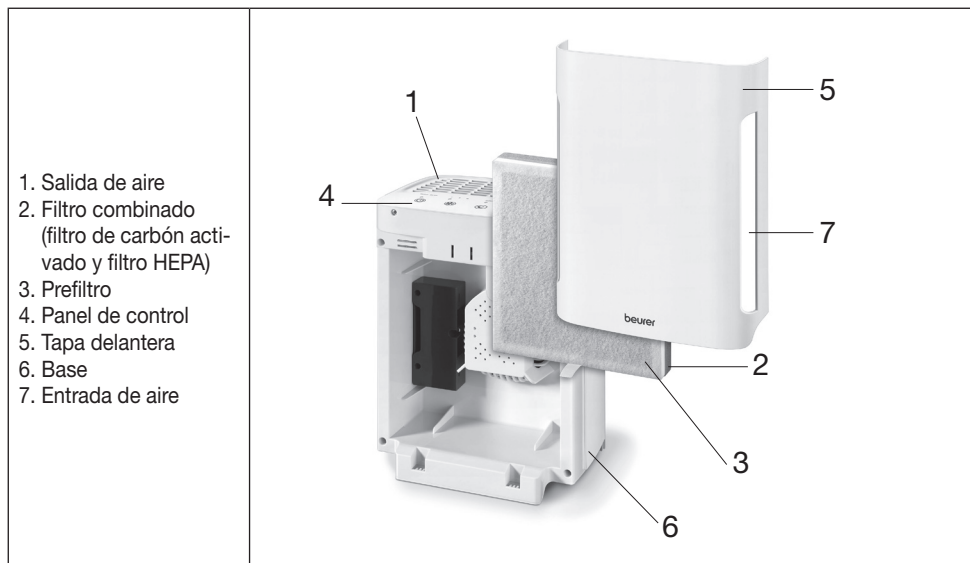

1. Salida de aire
2. Filtro combinado (filtro de carbón activado y filtro HEPA)
3. Prefiltro
4. Panel de control
5. Tapa delantera
6. Base
7. Entrada de aire

Descripción del panel de control

ENCENDIDO/APAGADO, FILTRO	I II III	DESCANSO	2H 4H 8H
<p>Encendido/apagado/restablecimiento de filtro</p> <p>Enciende y apaga el dispositivo. Cuando el LED debajo "FILTER" (filtro) parpadee, cambie el sistema de filtros. Después de cambiar el sistema de filtros, mantenga presionado este botón para restablecer el temporizador de cambio del filtro.</p>	<p>Velocidad del ventilador</p> <p>Mantenga presionado este botón para seleccionar la velocidad del ventilador: I (baja), II (media) o III (alta).</p>	<p>Modo de descanso</p> <p>Activa o desactiva la función de descanso. Durante el modo de descanso, el dispositivo funciona con una velocidad de ventilación baja (I) y todos los LED permanecen apagados.</p>	<p>Temporizador</p> <p>Presione este botón para seleccionar cuántas horas debe funcionar el purificador de aire: 2H (dos horas), 4H (cuatro horas) u 8H (ocho horas). Para apagar el dispositivo manualmente en cualquier momento, presione el botón de encendido.</p>

6. Preparación

1. Después de sacar el dispositivo de su empaque, retire la tapa delantera para acceder al sistema de filtros y extráigalo.
2. Saque el sistema de filtros de la bolsa de plástico y vuelva a montarlo en el purificador de aire en la orientación en que se encontraba.
3. Coloque el purificador de aire sobre una superficie plana, nivelada, estable y firme, en un lugar donde no se pueda volcar fácilmente. Asegúrese de que, alrededor del purificador de aire, quede libre 1 pie (aproximadamente 30 cm) por todos los lados y de que ni la entrada ni la salida de aire se encuentren obstruidas.
4. Conecte el cordón eléctrico a una toma de corriente estándar. Coloque el cordón eléctrico de forma que no presente ningún riesgo de tropiezos. Al mover el purificador de aire, llévelo siempre por el asa.

7. Uso

1. Botón de encendido (⏻): mantenga presionado el botón de encendido para encender el purificador de aire. Cuando se enciende el dispositivo, se iluminan brevemente todos los LED del panel de control. A continuación, el purificador de aire comienza a funcionar con la velocidad de ventilación más baja.
2. Botón de velocidad del ventilador (⚙️): presione este botón para cambiar la velocidad del ventilador. El ventilador tiene tres velocidades: I (baja), II (media) y III (alta).
3. Botón de descanso (⏸️): durante el modo de descanso, todos los LED del panel de control se apagan después de diez segundos para que el purificador funcione en condiciones de oscuridad total y la velocidad se reduce al nivel más bajo (I). Con el botón de descanso puede activar o desactivar la función de descanso. Si lo presiona una vez, se activa el modo de descanso. Si lo presiona dos veces, se desactiva esta función.
4. Botón de temporizador (⌚): use el botón de temporizador para activar la función de temporizador con los parámetros que prefiera. Presiónelo una vez para seleccionar un tiempo de dos horas en el temporizador, dos veces para seleccionar cuatro horas y tres veces para seleccionar ocho horas. Los correspondientes parámetros se indican con los LED que se encuentran encima del botón. Presione el botón una vez más para desactivar la función de temporizador y permitir el funcionamiento continuo del dispositivo.

Si parpadea el indicador de restablecimiento del filtro que se encuentra encima del botón de encendido, debe sustituir el sistema de filtros. Para esto, consulte las instrucciones de la sección “Cuidado, mantenimiento y desecho”.





8. Cuidado, mantenimiento y desecho

Sustitución del sistema de filtros

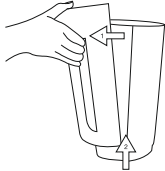
El sistema de filtros multicapa necesita cambiarse aproximadamente, cada 4000 horas de uso. En ese momento, parpadeará el LED “Filter” (filtro) rojo que se encuentra sobre el botón de encendido.

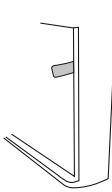
En el servicio al cliente puede encontrar filtros de reemplazo. Para obtener más información, consulte la sección “Partes de reemplazo”.

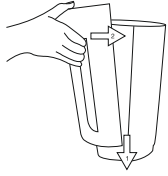
<p>1. Presione el botón de encendido para apagar el purificador de aire y desenchufe el cordón eléctrico de la toma de corriente eléctrica.</p>	
<p>2. Retire la tapa delantera. Para ello, jale la parte superior para liberar los cierres magnéticos y levante la tapa para soltar las lengüetas de las ranuras de la parte inferior.</p>	

<p>3. Retire el sistema de filtros del purificador de aire jalando la lengüeta del filtro.</p>	
<p>4. Coloque el nuevo sistema de filtros en el purificador de aire con el prefiltro hacia fuera.</p>	
<p>5. Vuelva a colocar la tapa delantera.</p>	
<p>6. Vuelva a enchufar el cordón eléctrico a una toma de corriente eléctrica y mantenga presionado el botón de encendido durante unos cinco segundos para restablecer el temporizador de cambio del filtro.</p>	

Limpeza

Limpie la carcasa del purificador de aire con un trapo húmedo y con una solución detergente suave. No use disolventes, alcohol ni otros limpiadores agresivos o abrasivos, ya que podrían dañar la superficie.

Almacenamiento

Si no tiene intención de utilizar el dispositivo durante un tiempo largo, límpielo y guárdelo en su empaque original en un ambiente seco y protegido de la luz solar directa.

Desecho

Respete las normas locales para el desecho de materiales. Deseche el dispositivo de acuerdo con las normas locales. Si tiene alguna pregunta, consulte a las autoridades locales encargadas del desecho de residuos.

9. Resolución de problemas

Problema	Causa	Solución
<p>El purificador de aire no se enciende.</p>	<p>El cordón eléctrico no recibe suministro eléctrico o la tapa delantera no está fijada correctamente.</p>	<p>Asegúrese de que la tapa delantera esté fijada correctamente y de que el cordón eléctrico esté conectado a una toma de corriente eléctrica que funcione adecuadamente. Compruebe que el sistema de filtros esté bien instalado.</p>

Problema	Causa	Solución
El flujo de aire es menor del habitual.	El filtro está sucio o la entrada de aire se encuentra obstruida.	Limpie el filtro con el cabezal de cepillo de la aspiradora. Si es necesario, sustituya el sistema de filtros y asegúrese de que las salidas y entradas de aire no se encuentren obstruidas.
El purificador de aire hace mucho ruido.	La entrada de aire está parcialmente obturada o el filtro está obstruido o no se ha colocado correctamente. Es posible que el purificador de aire se haya colocado en una superficie irregular.	Coloque el purificador de aire en una superficie plana, estable y nivelada. Compruebe que la entrada de aire no esté obstruida. Limpie o reemplace el sistema de filtros.

10. Partes de reemplazo

En servicio al cliente puede encontrar partes de reemplazo. Indique el número de orden correspondiente.

Sistema de filtros de reemplazo	660.47
---------------------------------	--------

11. Especificaciones

Tipo	LR 210
Dimensiones (largo x ancho x alto)	9,5 x 7,1 x 12,8 pulgadas (242 x 181 x 324 mm)
Alimentación	110 VCA~, 60 Hz
Potencia de salida	65 W
Nivel de ruido	32 dB (bajo), 45 dB (medio), 55 dB (alto)
Tamaño de la habitación	hasta 165 pies cuadrados (~15 m ²)
Condiciones de operación	41 °F - 104 °F (5 °C - 40 °C)
Condiciones de almacenamiento y transporte	68 °F-149 °F (20 °C-65 °C)
Flujo de aire	3885 pies cúbicos por hora (~110 m ³ /h)

Sujeto a modificaciones técnicas.

12. Información de conformidad con la FCC

Purificador de aire LR 210

Parte responsable – Información de contacto en Estados Unidos:

Beurer North America LP

1 Oakwood Boulevard, Suite 255

Hollywood, FL 33020

Estados Unidos

1-800-536-0366

info@beurer.com

Declaración de conformidad de la FCC

Este dispositivo cumple con la parte 15 de las Reglas de la FCC. Su funcionamiento está sujeto a las dos condiciones siguientes:

1. Este dispositivo no debe provocar interferencias dañinas y
2. Este dispositivo debe aceptar cualquier interferencia recibida, incluida la interferencia que podría causar funcionamiento no deseado.

Los cambios o modificaciones a esta unidad que la parte responsable del cumplimiento no apruebe expresamente podrían anular la autoridad del usuario para operar el equipo.

NOTA: Este equipo ha sido probado y se determinó que cumple con los límites para los dispositivos digitales Clase B, de acuerdo con la parte 15 de las reglas de la FCC. Estos límites sirven para proporcionar protección razonable contra las interferencias dañinas en instalaciones residenciales. Este equipo genera, y puede emitir energía de radiofrecuencia y, si no se instala de acuerdo con las instrucciones, puede causar interferencias dañinas a las comunicaciones de radio. Sin embargo, no hay garantía de que no se producirán interferencias en una instalación en particular. Si este equipo causa interferencias dañinas a la recepción de radio o televisión, lo cual puede determinarse al apagar y encender el equipo, se recomienda al usuario que intente corregir las interferencias mediante una o más de las siguientes medidas:

- Reorientar o cambiar de lugar la antena receptora.
- Aumentar la distancia entre el equipo y el receptor.
- Conectar el equipo en una toma o circuito diferente a donde está conectado el receptor.
- Consultar a un distribuidor o técnico con experiencia en radio y televisión.

13. Garantía

Garantía limitada de por vida del comprador original

Se garantiza que su purificador de aire Beurer, modelo LR 210, está libre de defectos en los materiales y la mano de obra durante la vida útil del producto en las condiciones normales del uso y servicio propuestos. Esta garantía se aplica solamente al comprador original y no se extiende a vendedores minoristas o futuros propietarios. A nuestra discreción, repararemos o reemplazaremos sin cargo adicional cualquier parte o partes del purificador de aire Beurer, modelo LR 210, cubiertas por esta garantía escrita. No se harán reembolsos. La reparación o reemplazo es nuestra única responsabilidad y el único recurso con que usted cuenta según esta garantía escrita. Si no hay piezas de reemplazo disponibles para los materiales defectuosos, Beurer se reserva el derecho de hacer sustituciones del producto en lugar de la reparación o reemplazo.

Para obtener servicio de garantía, llame a nuestro departamento de servicio al cliente al teléfono 1-800-536-0366 o escriba a info@beurer.com para proporcionar una descripción del problema. Si se considera que el problema está dentro del alcance de la garantía limitada de por vida, se le pedirá que envíe el producto, a su cargo, en su empaque original con el comprobante de compra, y su nombre, domicilio y número telefónico. Si se considera que el problema no está cubierto por la garantía limitada de por vida, le enviaremos una cotización para la reparación o reemplazo, así como del costo del transporte.

Esta garantía no cubre daños causados por mal uso o abuso; accidente; conexión de accesorios no autorizados; alteración del producto; instalación incorrecta; aplicación errónea; falta de cuidado razonable con respecto al producto; reparaciones o modificaciones no autorizadas; uso indebido de alimentación o energía eléctrica; baterías usadas desgastadas; desgaste normal; falta de potencia; producto dejado caer; mal funcionamiento o daño de una parte operativa por falta de cumplir con las instrucciones de uso o de proporcionar el mantenimiento recomendado por el fabricante; daño en el transporte; robo; negligencia; vandalismo; condiciones ambientales; pérdida del uso durante el periodo en que el producto esté en una instalación de reparación o en espera de partes o reparación por otra causa; o cualquier condición de otro tipo que esté fuera del control de Beurer. Esta garantía no es válida si el producto se usa alguna vez en un ambiente comercial o de negocio. La máxima responsabilidad de Beurer según esta garantía se limita al precio de compra que el cliente haya pagado realmente por el producto cubierto por la garantía, según se confirme mediante prueba de compra, independientemente del monto de cualquier otro daño directo o indirecto que sufra el cliente.

Esta garantía es efectiva solamente si el producto se usa en el país en el que se compró. Un producto que requiera modificaciones o adaptación para que pueda funcionar en cualquier otro país que no sea el país para el cual fue diseñado, fabricado, aprobado y/o autorizado, así como la reparación de productos dañados debido a esas modificaciones, no está cubierto por esta garantía. **LA GARANTÍA AQUÍ PROPORCIONADA SERÁ LA GARANTÍA ÚNICA Y EXCLUSIVA. CUALESQUIERA GARANTÍAS, OBLIGACIONES O RESPONSABILIDADES IMPLÍCITAS, INCLUIDAS, ENTRE OTRAS, LA GARANTÍA IMPLÍCITA DE COMERCIABILIDAD E IDONEIDAD PARA UN PROPÓSITO EN PARTICULAR, ESTÁN LIMITADAS EN CUANTO A DURACIÓN A LA DURACIÓN DE ESTA GARANTÍA ESCRITA APLICABLE.** Algunas jurisdicciones no permiten limita-

ciones acerca de la duración de una garantía implícita, de manera que las limitaciones anteriores podrían no ser aplicables para usted. **EN NINGÚN CASO BEURER SERÁ RESPONSABLE DE CUALESQUIERA DAÑOS ESPECIALES, INCIDENTALES, INDIRECTOS O CONSECUENTES POR INCUMPLIMIENTO DE ESTA O DE CUALQUIER OTRA GARANTÍA, EXPRESA, IMPLÍCITA O POR CUALQUIER OTRA TEORÍA DE LA RESPONSABILIDAD, DE CUALQUIER TIPO.** Algunas jurisdicciones no permiten la exclusión o limitación de daños especiales, incidentales o consecuentes, de manera que la limitación anterior podría no ser aplicable para usted. Beurer no autoriza a ninguna persona, incluidos, entre otros, los vendedores minoristas, el comprador consumidor posterior del producto de un vendedor minorista o comprador remoto, a responsabilizar a Beurer de cualquier forma más allá de los términos establecidos en la presente. Esta garantía no se extiende a la compra de productos abiertos, usados, reparados, reempacados o resellados, incluyendo, entre otros, la venta de dichos productos en sitios de subasta de Internet o de productos de revendedores de excedentes o en volumen. Cualesquiera garantías cesarán y terminarán inmediatamente en relación con los productos o piezas de los mismos que sean reparadas, reemplazadas, alteradas o modificadas sin el consentimiento explícito por escrito de parte de Beurer.

Esta garantía le da derechos específicos, y usted puede también tener otros derechos que pueden variar de una jurisdicción a otra.

Para obtener más información relacionada con nuestra línea de productos en los Estados Unidos, visite: www.beurer.com

Distribuido por:
Beurer North America LP
1 Oakwood Boulevard, Suite 255
Hollywood, FL 33020

Hecho en China.

¿Preguntas o comentarios? Llame gratis a nuestro servicio al cliente en Estados Unidos a través del número de teléfono +1 800 536 0366.

Table des matières

1. Remarques importantes sur la sécurité.....	20	8. Entretien, maintenance et mise au rebut	24
2. Consignes de sécurité importantes.....	21	9. Dépannage.....	26
3. Contenu de l'emballage.....	22	10. Pièces de rechange.....	26
4. Introduction.....	22	11. Caractéristiques techniques.....	26
5. Pièces et commandes.....	23	12. Renseignements relatifs à la	
6. Installation.....	24	conformité FCC.....	26
7. Utilisation.....	24	13. Garantie.....	27

CONSERVEZ CE MODE D'EMPLOI POUR RÉFÉRENCE ULTÉRIEURE

Si le mode d'emploi est endommagé ou si vous ne l'avez plus en votre possession, veuillez contacter le service clientèle. Consultez la section concernant la garantie pour trouver les coordonnées du service clientèle.

Cher client,

Merci d'avoir choisi l'un de nos produits. Notre nom est synonyme de grande qualité, de produits minutieusement testés pour des applications de chauffage, de gestion du poids, de pression sanguine, de température corporelle, de pulsations, de thérapie douce, de massage et de beauté.

Enregistrez votre produit dès aujourd'hui pour bénéficier d'autres avantages :

- protection supplémentaire pour votre achat;
- conseils santé et bien-être;
- informations sur les nouveaux produits;
- assistance et service clientèle exceptionnels et continus.

Rendez-vous sur le site www.registerbeurer.com ou contactez notre service clientèle au **1-800-536-0366**.

Lisez attentivement ce mode d'emploi et conservez-le à titre de référence.

Veillez à ce qu'il soit accessible pour les autres utilisateurs et respectez ses instructions.

Cordialement,



Votre équipe Beurer

1. Remarques importantes sur la sécurité

Signes et symboles

Lorsqu'ils sont utilisés, les signes suivants identifient des messages relatifs à la sécurité et aux dommages matériels et indiquent le niveau de risque ou le degré de gravité.

LISEZ ATTENTIVEMENT LA TOTALITÉ DE CE MANUEL, LA SECTION SUR LA SÉCURITÉ ET TOUTES LES INSTRUCTIONS ET TOUS LES AVERTISSEMENTS AVANT D'UTILISER CE PRODUIT. RESPECTEZ TOUTES LES INSTRUCTIONS ET TOUS LES AVERTISSEMENTS DE SÉCURITÉ POUR ÉVITER LES SITUATIONS DANGEREUSES ET GARANTIR UNE UTILISATION APPROPRIÉE DE CE PRODUIT.

 AVERTISSEMENT	Indique une situation dangereuse qui, si elle n'est pas évitée, peut entraîner une issue fatale ou de graves blessures.
 ATTENTION	Indique une situation dangereuse qui, si elle n'est pas évitée, peut provoquer une blessure mineure ou modérée.
AVIS	Désigne les pratiques non liées à des blessures, mais plutôt à des risques de dommages aux produits et/ou à d'autres biens.

2. Consignes de sécurité importantes

Comme pour tous les appareils électriques, utilisez ce purificateur d'air avec précaution et prudence pour éviter les risques de choc électrique. Lisez attentivement les instructions! Le non-respect des consignes suivantes peut entraîner des blessures corporelles ou des dommages au produit et/ou à d'autres biens.



AVERTISSEMENT – Pour réduire le risque d'incendie, de choc électrique ou de blessure grave :

- Lisez toutes les instructions avant utilisation.
- Cet appareil est équipé d'une fiche polarisée (une broche est plus grande que l'autre). Pour réduire le risque de choc électrique, cette fiche est conçue pour s'adapter à une prise polarisée d'une seule façon. Si la fiche ne se branche pas complètement dans la prise, inversez le sens de la fiche. Si elle ne se branche toujours pas, contactez un électricien qualifié. N'essayez PAS de désactiver ce dispositif de sécurité.
- NE placez JAMAIS le cordon sous des tapis ou à proximité de bouches de chaleur, de radiateurs, de fours ou d'appareils de chauffage.
- N'immergez PAS l'appareil dans de l'eau ou dans d'autres liquides. N'utilisez pas l'appareil à proximité d'eau.
- Surveillez toujours les enfants lorsqu'ils sont à proximité de l'appareil.
- Débranchez toujours le purificateur d'air avant de le déplacer, d'ouvrir le couvercle avant, de changer les filtres, de le nettoyer ou lorsqu'il n'est pas utilisé.
- Assurez-vous de tirer sur la fiche et non sur le cordon.
- NE faites JAMAIS tomber l'appareil et n'insérez aucun objet dans les ouvertures.
- NE placez PAS le cordon sous la moquette.
- NE recouvrez PAS le cordon avec des tapis, des chemins d'escalier ou des revêtements similaires.
- NE disposez PAS le cordon sous des meubles ou appareils.
- L'appareil est destiné à un usage domestique uniquement, comme décrit dans ce manuel. Toute autre utilisation non recommandée par le fabricant peut entraîner un risque d'incendie, de chocs électriques ou de blessures.
- NE l'utilisez PAS à l'extérieur.
- NE placez AUCUN objet au-dessus de l'appareil.
- N'obstruez JAMAIS les aérations, les grilles/sorties ou ne le placez jamais sur une surface molle telle qu'un lit ou un fauteuil, car cela pourrait faire basculer l'appareil, bloquant l'entrée d'air ou l'ouverture de sortie.
- N'essayez PAS de réparer ou de régler les fonctions électriques ou mécaniques de cet appareil. En procédant de la sorte, la garantie sera annulée. L'intérieur de l'appareil ne contient aucune pièce réparable par l'utilisateur. Toutes les réparations doivent uniquement être effectuées par du personnel qualifié.
- Rangez les matériaux d'emballage hors de portée des enfants pour éviter tout risque de suffocation.
- N'utilisez PAS l'appareil à des tensions autres que celles indiquées sur l'appareil (la plaque signalétique se trouve sur la partie arrière de l'appareil), si l'appareil ou ses accessoires montrent des signes visibles de dommage, ou pendant un orage.
- En cas de défaut ou d'erreur de fonctionnement, éteignez immédiatement l'appareil et débranchez-le de la prise de courant. NE tirez PAS sur le cordon d'alimentation ou sur l'appareil pour débrancher la fiche de la prise de courant. Ne tenez ou ne transportez jamais l'appareil par le câble d'alimentation. Tenez le cordon d'alimentation à l'écart des surfaces chaudes.
- Mettez toujours l'appareil hors tension avant de le débrancher de la prise de courant.
- NE débranchez JAMAIS le cordon d'alimentation si vos mains sont humides ou mouillées.
- Tenez l'appareil et le cordon à l'écart des sources de chaleur, car le boîtier pourrait fondre et déclencher un incendie.
- Vérifiez que les ouvertures de l'appareil et le cordon d'alimentation n'entrent pas en contact avec de l'eau, de la vapeur ou d'autres liquides.
- N'utilisez PAS l'appareil à proximité de mélanges gazeux inflammables ou explosifs.
- NE touchez JAMAIS un appareil qui a été immergé dans l'eau. Débranchez-le immédiatement de la prise de courant.

- N'utilisez PAS l'appareil si celui-ci ou ses accessoires sont visiblement endommagés ou si l'appareil a fait l'objet d'une chute.
- Seul un personnel autorisé peut effectuer des réparations sur des appareils électriques. Une réparation inappropriée peut exposer l'utilisateur à de graves dangers. Pour les réparations, veuillez appeler le service clientèle.
- N'ouvrez PAS l'appareil.
- N'utilisez JAMAIS l'appareil sous une couverture ou un oreiller, etc.
- N'utilisez JAMAIS l'appareil à proximité d'essence ou d'autres substances très inflammables.
- En aucun cas, du liquide ne doit entrer en contact avec le ventilateur.
- N'utilisez PAS de produits nettoyants à base de solvants.
- Si vous souffrez d'une maladie respiratoire ou pulmonaire grave, consultez votre médecin avant d'utiliser cet appareil. Cet appareil doit être utilisé uniquement aux fins pour lesquelles il a été conçu et comme indiqué dans le mode d'emploi. Toute utilisation inappropriée peut être dangereuse. Le fabricant ne peut être tenu responsable des dommages résultant d'une négligence ou d'un usage inapproprié.



ATTENTION – Pour réduire le risque de blessures corporelles ou d'endommagement du produit/des biens :

- Acheminez le câble d'alimentation de manière à éviter tout risque de chute.
- Posez l'appareil uniquement sur une surface plane et stable.
- N'insérez aucun objet dans les ouvertures de l'appareil. Assurez-vous que les pièces mobiles peuvent bouger librement à tout moment.
- Ne placez aucun objet sur l'appareil.
- Ne secouez pas l'appareil.
- N'exposez pas l'appareil à des températures élevées ou à la lumière directe du soleil.
- L'appareil doit être éteint et débranché de l'alimentation secteur après chaque utilisation et avant le nettoyage.

3. Contenu de l'emballage

- 1 purificateur d'air LR 210
- 1 ensemble de filtres (préfiltre, filtre au charbon actif, filtre HEPA)
- 1 mode d'emploi

Usage prévu

Ce purificateur d'air est exclusivement destiné au nettoyage de l'air intérieur et à un usage privé.

4. Introduction

Les personnes passent la plupart de leur temps à l'intérieur. L'air intérieur est généralement pollué par des particules de poussières, du pollen, des poils d'animaux, des odeurs, des gaz nocifs et différentes bactéries et virus. Ce purificateur d'air nettoie l'air ambiant grâce à son système de filtres multiples. Le purificateur d'air LR 210 :

- filtre l'air à l'aide d'un filtre au charbon actif pour éliminer les gaz nocifs et les odeurs désagréables, et d'une autre couche de filtration (notamment le filtre HEPA H13) pour éliminer les particules telles que les bactéries, les acariens, le pollen et la poussière;
- fonctionne silencieusement avec trois niveaux de sortie;
- dispose d'une fonction de minuterie (deux, quatre ou huit heures);
- dispose d'un mode veille;
- est adapté aux pièces d'une surface maximale de 165 pi² (15 m²);
- dispose d'un arrêt automatique de sécurité lorsque le couvercle avant est retiré.

Comment cela fonctionne-t-il?

1. Le ventilateur fonctionne dans l'air contaminé.
2. Le préfiltre filtre les plus grandes particules telles que la poussière, la saleté et les poils.
3. Le filtre au charbon actif élimine les gaz tels que le formaldéhyde et autre gaz toxique, ainsi que les odeurs désagréables.

4. Le filtre HEPA filtre ensuite les petites particules telles que le pollen et les bactéries. Le filtre HEPA élimine jusqu'à 99,95 % des particules (par exemple, bactéries et poussière fine) qui passent par le filtre.
5. L'air purifié est rejeté dans l'air ambiant à l'aide de la sortie d'air au-dessus du purificateur d'air.

Système de filtration

PRÉFILTRE : capture la poussière et les particules allergènes.

CHARBON ACTIF : absorbe les odeurs et les gaz nocifs (côté noir).

HEPA : capture la poussière, la fumée, le pollen et les autres allergènes (côté blanc).



Préfiltre

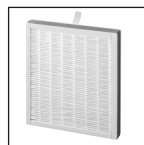

Association de filtres au charbon/HEPA

5. Pièces et commandes

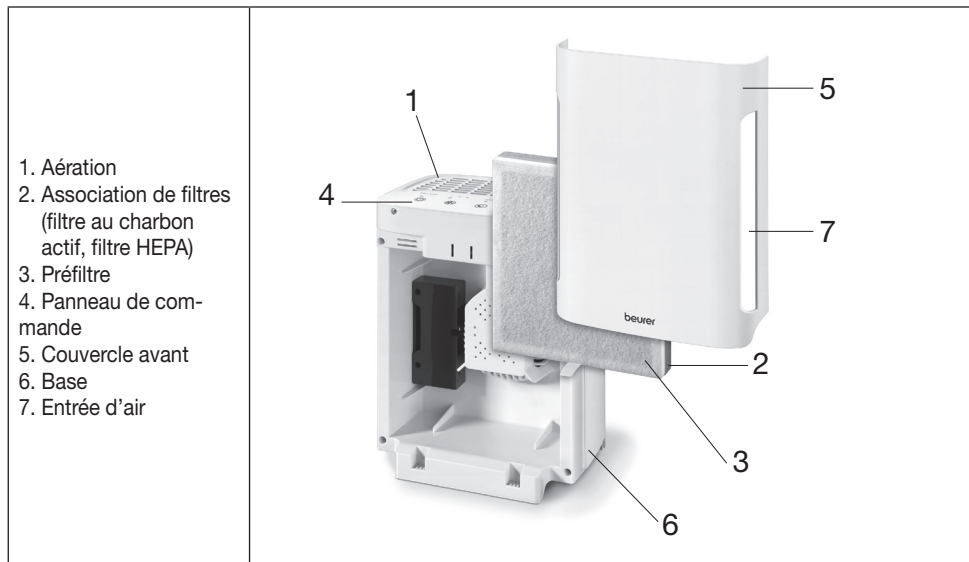

1. Aération
2. Association de filtres (filtre au charbon actif, filtre HEPA)
3. Préfiltre
4. Panneau de commande
5. Couverture avant
6. Base
7. Entrée d'air

Description du panneau de commande

MARCHE/ARRÊT FILTRE	I II III	VEILLE	2 H 4 H 8 H
<p>Marche/arrêt / Réinitialisation du filtre</p> <p>Éteint ou allume l'appareil. Lorsque le voyant DEL sous le mot « FILTRE » clignote, changez le système de filtration. Après avoir changé le système de filtration, appuyez sur le bouton et maintenez-le enfoncé pour réinitialiser.</p>	<p>Vitesse du ventilateur</p> <p>Appuyez pour sélectionner une vitesse du ventilateur : I (bas), II (moyen) ou III (élevé).</p>	<p>Mode veille</p> <p>Active ou désactive le mode veille. Pendant le mode veille, l'appareil s'exécute au niveau I (bas) de vitesse du ventilateur et toutes les DEL sont éteintes.</p>	<p>Minuterie</p> <p>Appuyez pour sélectionner la durée de fonctionnement du purificateur d'air : 2 H (deux heures), 4 H (quatre heures) ou 8 H (huit heures). Pour éteindre l'appareil manuellement, appuyez sur le bouton d'alimentation.</p>

6. Installation

1. Après avoir sorti l'appareil de son emballage, retirez le couvercle avant pour accéder à l'ensemble de filtres et retirez-le.
2. Retirez le filtre de l'ensemble de son sac en plastique et replacez l'ensemble dans le purificateur d'air dans la même orientation.
3. Placez le purificateur d'air sur une surface plane, stable, solide et de niveau, à un endroit où il ne risque pas d'être renversé. Assurez-vous que le purificateur d'air a au moins un pied (~30 cm) de jeu sur tous les côtés et que l'entrée d'air et l'aération ne sont pas bloquées.
4. Branchez le cordon d'alimentation à une prise de courant standard. Acheminez le cordon d'alimentation de manière à éviter tout risque de chute. Lorsque vous déplacez le purificateur d'air, portez-le toujours par la poignée.

7. Utilisation

1. Bouton d'alimentation (⏻) : pour allumer le purificateur d'air, appuyez sur le bouton d'alimentation. Lorsque l'appareil démarre pour la première fois, toutes les DEL du panneau de commande s'allument brièvement. Le purificateur d'air passe ensuite à la vitesse la plus basse du ventilateur.
2. Bouton de vitesse du ventilateur (⚙️) : pour modifier la vitesse du ventilateur, appuyez sur les boutons de vitesse du ventilateur. L'appareil possède trois réglages de vitesse : I (bas), II (moyen) et III (élevé).
3. Bouton veille (🌙) : en mode veille, toutes les DEL du panneau de commande sont éteintes au bout de 10 secondes pour un fonctionnement dans une obscurité totale et la vitesse est réduite au niveau 1. Utilisez le bouton veille pour activer ou désactiver la fonction veille. Une pression active le mode veille. Deux pressions désactivent le mode veille.
4. Bouton de minuterie (⌚) : utilisez le bouton de minuterie pour activer la fonction de minuterie selon vos besoins. Appuyez une fois pour régler une minuterie de deux heures, deux fois pour une minuterie de quatre heures et trois fois pour une minuterie de huit heures. Le réglage correspondant est indiqué par les DEL au-dessus du bouton. Appuyez une fois de plus pour désactiver la fonction de minuterie et permettre un fonctionnement continu.

Si le voyant de la réinitialisation du filtre au-dessus du bouton d'alimentation clignote, vous devez remplacer le système de filtration; consultez la section « Entretien, maintenance et mise au rebut » pour en savoir plus.



8. Entretien, maintenance et mise au rebut

Remplacement du système de filtration

L'ensemble de filtres multicouches doit être remplacé après environ 4 000 heures de fonctionnement, moment auquel le voyant rouge « Filtre » se met à clignoter au-dessus du bouton d'alimentation.

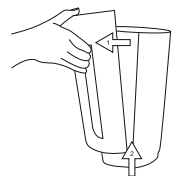
Des filtres de rechange sont disponibles auprès du service clientèle. Veuillez consulter la section « Pièces de rechange » pour plus d'informations.

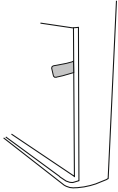
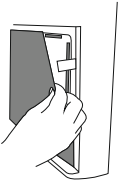
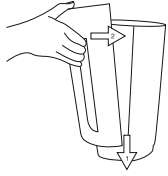
<p>1. Appuyez sur le bouton d'alimentation pour éteindre le purificateur d'air et débranchez le cordon d'alimentation de la prise de courant.</p>	
<p>2. Retirez le couvercle avant en tirant par le haut pour libérer ses clips magnétiques, puis en levant le couvercle pour retirer les languettes des logements situés en bas.</p>	

<p>3. Retirez l'ensemble de filtres du purificateur d'air en tirant sur la languette du filtre.</p>	
<p>4. Placez le nouvel ensemble de filtres dans le purificateur d'air avec le pré-filtre orienté vers l'extérieur.</p>	
<p>5. Repositionnez le couvercle avant.</p>	
<p>6. Rebranchez le cordon d'alimentation à une prise de courant, appuyez sur le bouton d'alimentation et maintenez-le enfoncé pendant environ cinq secondes pour réinitialiser la minuterie de modification du filtre.</p>	

Nettoyage

Nettoyez le boîtier du purificateur d'air avec un chiffon humide et une solution détergente douce. N'utilisez pas de solvants, d'alcool ou d'autres agents de nettoyage agressifs ou abrasifs, car la surface peut être endommagée.

Stockage

Si vous ne prévoyez pas d'utiliser l'appareil pendant une période prolongée, nettoyez-le et rangez-le dans son emballage d'origine dans un endroit sec et à l'abri de la lumière directe du soleil.

Mise au rebut

Respectez la réglementation locale pour la mise au rebut des objets. Mettez au rebut l'appareil conformément à la réglementation locale en vigueur. Si vous avez des questions, adressez-vous aux autorités locales responsables de la mise au rebut des déchets.

9. Dépannage

Problème	Cause	Solution
Le purificateur d'air ne s'allume pas.	Le cordon d'alimentation n'est pas alimenté ou le couvercle avant n'est pas correctement fixé.	Assurez-vous que le couvercle avant est correctement fixé et que le cordon d'alimentation est branché à une prise de courant qui fonctionne. Vérifiez que l'ensemble de filtres est installé correctement.
Le flux d'air est réduit.	Le filtre est sale ou l'entrée d'air est bloquée.	Nettoyez le filtre avec la brosse de l'aspirateur. Si nécessaire, remplacez l'ensemble de filtres et assurez-vous que les sorties/entrées d'air ne sont pas obstruées.
Le purificateur d'air est très bruyant.	L'entrée d'air est partiellement bloquée ou le filtre est obstrué ou n'est pas correctement inséré. Le purificateur d'air est peut-être positionné sur une surface instable.	Repositionnez le purificateur d'air sur une surface plane, stable et de niveau. Vérifiez l'entrée d'air pour détecter toute obstruction. Nettoyer/remplacer l'ensemble de filtres.

10. Pièces de rechange

Des pièces de rechange sont disponibles auprès du service clientèle. Veuillez indiquer la référence correspondante.

Système de filtration de rechange	660.47
-----------------------------------	--------

11. Caractéristiques techniques

Type	LR 210
Dimensions (l x L x H)	9,5 x 7,1 x 12,8 po (242 x 181 x 324 mm)
Alimentation	110 VCA~; 60 Hz
Puissance de sortie	65 W
Niveau sonore	32 dB (L), 45 dB (M), 55 dB (H)
Taille de la pièce	jusqu'à 165 pi ² — (~15 m ²)
Conditions de fonctionnement	5 °C à 40 °C (41 °F à 104 °F)
Conditions de stockage et de transport	20 °C à 65 °C (68 °F à 149 °F)
Flux d'air	3 885 pieds cubes par heure (~110 m ³ /h)

Sous réserve de toutes modifications techniques.

12. Renseignements relatifs à la conformité FCC

Purificateur d'air LR 210

Entité responsable — Coordonnées aux États-Unis :

Beurer North America LP

1 Oakwood Boulevard, Suite 255

Hollywood, FL 33020

États-Unis

1-800-536-0366

info@beurer.com

Déclaration de conformité FCC

Cet appareil est conforme à la Section 15 du règlement de la FCC. Le fonctionnement est soumis aux deux conditions suivantes :

1. Cet appareil ne doit pas causer des interférences nuisibles, et
2. Cet appareil doit accepter toute interférence reçue, y compris les interférences qui peuvent entraîner un fonctionnement indésirable.

Les changements ou modifications de cet appareil qui ne sont pas expressément approuvés par l'entité responsable de la conformité pourraient entraîner l'annulation de l'autorisation accordée à l'utilisateur de faire fonctionner l'appareil.

REMARQUE : Ce produit a été testé et déclaré conforme aux limites imposées aux appareils numériques de classe B, en vertu de la Section 15 du règlement de la FCC. Ces limites sont destinées à fournir une protection raisonnable contre les interférences nuisibles dans le cadre d'une installation résidentielle. Ce produit génère, utilise et peut émettre des radiofréquences et, s'il n'est pas installé et utilisé conformément aux instructions, il peut causer des interférences nuisibles aux communications radio. Cependant, nous ne pouvons garantir que des interférences ne se produiront pas dans une installation particulière. Si le produit cause des interférences nuisibles à la réception des signaux de radio ou de télévision, ce que vous pouvez vérifier en mettant le produit sous et hors tension, nous vous recommandons d'essayer de corriger les interférences par l'une des mesures suivantes :

- réorientez ou déplacez l'antenne de réception;
- éloignez davantage l'appareil du récepteur;
- branchez l'appareil à une prise sur un circuit différent de celui sur lequel le récepteur est branché;
- communiquez avec le détaillant ou un technicien radio/TV expérimenté pour obtenir de l'aide.

13. Garantie

Garantie à vie limitée pour l'acheteur d'origine

Votre purificateur d'air Beurer, modèle LR 210, est garanti contre tout défaut de pièces et de main-d'œuvre pour toute la durée du produit dans des conditions normales d'utilisation et de service dans le cadre prévu initialement. La présente garantie couvre uniquement l'acheteur d'origine et ne s'étend pas aux détaillants ou propriétaires subséquents. À notre discrétion, nous réparerons ou remplacerons le purificateur d'air Beurer, modèle LR 210, sans frais supplémentaires, pour toute pièce couverte par ces garanties écrites. Aucun remboursement ne sera accordé. La réparation ou le remplacement constituent notre seule responsabilité et votre seul recours au titre de la présente garantie. S'il n'est pas possible d'obtenir des pièces de rechange pour des pièces défectueuses, Beurer se réserve le droit de fournir un produit de substitution à la place de la réparation ou du remplacement.

Pour tout service lié à la garantie, contactez le service clientèle au 1-800-536-0366 ou à l'adresse info@beurer.com, afin de nous fournir une description du problème. Si le problème est considéré comme étant couvert par la garantie à vie limitée, vous devrez envoyer le produit par courrier postal, à vos frais, dans son emballage d'origine avec la preuve d'achat, votre nom, votre adresse et votre numéro de téléphone. Si le problème n'est pas reconnu comme étant couvert par la garantie à vie limitée, nous vous ferons parvenir un devis pour la réparation ou le remplacement et les frais de retour.

La présente garantie ne couvre pas les dommages causés par une mauvaise utilisation ou une utilisation abusive; un accident; le raccordement d'accessoires non autorisés; la modification du produit; une installation inappropriée; une application inadaptée; un entretien insuffisant du produit; des réparations ou des modifications non autorisées; une utilisation inappropriée de l'alimentation électrique; des piles usées; l'usure normale; la perte d'alimentation; la chute du produit; le dysfonctionnement ou le dommage d'une pièce résultant de la non-observation des instructions d'utilisation ou de la non-exécution de l'entretien recommandé par le fabricant; les dommages subis lors d'un transport; le vol; la négligence; le vandalisme; ou des conditions environnementales; la perte d'utilisation pendant la réparation du produit ou l'attente de pièces ou d'une réparation; ou toute autre condition n'étant pas sous le contrôle de Beurer. La présente garantie est nulle si le produit est utilisé dans un environnement commercial ou professionnel. Dans le cadre de la présente garantie, la responsabilité maximale de Beurer est limitée au prix d'achat payé par le client

pour le produit couvert par la garantie, tel que confirmé par la preuve d'achat, quel que soit le montant de tout autre dommage direct ou indirect subi par le client.

La présente garantie est effective uniquement si le produit est acheté et utilisé dans le pays où le produit a été acheté. Un produit qui nécessite des modifications ou une adaptation lui permettant de fonctionner dans un autre pays que celui pour lequel il a été conçu, fabriqué, approuvé et/ou autorisé, ou la réparation de produits endommagés par ces modifications n'est pas couvert par la présente garantie. **LA GARANTIE FOURNIE PAR LE PRÉSENT DOCUMENT CONSTITUE LA SEULE ET UNIQUE GARANTIE. TOUTES LES GARANTIES, OBLIGATIONS OU RESPONSABILITÉS IMPLICITES, NOTAMMENT, MAIS SANS RESTRICTION, LES GARANTIES IMPLICITES DE QUALITÉ MARCHANDE ET D'ADÉQUATION À UN USAGE PARTICULIER, SONT LIMITÉES À LA DURÉE DE CETTE GARANTIE ÉCRITE.** Certains États ne permettent pas des restrictions sur la durée d'échéance d'une garantie implicite, auquel cas les restrictions indiquées ci-dessus peuvent ne pas s'appliquer à votre cas. **BEURER NE PEUT EN AUCUN CAS ÊTRE TENUE RESPONSABLE DES DOMMAGES PARTICULIERS, ACCESSOIRES, INDIRECTS OU CONSÉCUTIFS LIÉS AU NON-RESPECT DE LA PRÉSENTE GARANTIE OU DE TOUTE AUTRE GARANTIE, EXPLICITE, IMPLICITE OU TOUTE AUTRE THÉORIE DE RESPONSABILITÉ, QUELLE QU'ELLE SOIT.** Certains États n'autorisent pas l'exclusion ou la limitation de dommages particuliers, accessoires ou consécutifs, auquel cas la limitation indiquée ci-dessus peut ne pas s'appliquer à votre cas. Beurer n'autorise personne, notamment, sans s'y limiter, les détaillants, l'acheteur consommateur subséquent du produit, à contraindre Beurer en aucune manière au-delà des termes définis dans la présente garantie.

La présente garantie ne s'étend pas à l'achat de produits ouverts, utilisés, réparés, réemballés et/ou rescellés, notamment, sans s'y limiter, à la vente de tels produits sur des sites Internet d'enchères et/ou de produits par des revendeurs de surplus ou en gros. Toutes les garanties doivent immédiatement prendre fin pour tous les produits ou toutes les pièces qui sont réparés, remplacés, modifiés sans le consentement écrit explicite de Beurer.

La présente garantie vous confère des droits juridiques spécifiques et vous pouvez également disposer de droits supplémentaires qui varient d'un état à l'autre.

Pour obtenir plus d'informations sur notre gamme de produits aux États-Unis, rendez-vous sur le site suivant : www.beurer.com

Distribué par :
Beurer North America LP
1 Oakwood Boulevard, Suite 255
Hollywood, FL 33020

Fabriqué en Chine

Questions ou commentaires? Appelez gratuitement notre service clientèle situé aux États-Unis au 1-800-536-0366.