

 **FABER**

GRAZIOSA ISOLA

Installation Instructions
Use and Care Information

Instructions d'installation
Utilisez et d'entretien

Instrucciones de instalación
Información de uso y cuidado

GRAZIS30BKV

CONTENTS

Section	Page
Important safety instructions	3
Range hood dimensions	7
Installation height requirements	8
Parts	9
Tools needed	11
Ceiling hood install preparation	12
Installation information	14
Installation of range hood body	15
Ceiling mounting instructions	17
Electrical connections	24
Operating the controls	27
Faber Cloud App	31
Remote control	32
Cleaning stainless steel	32
Maintenance	33
Replacing lighting	34
Wiring diagram	35
Warranty	36

IMPORTANT SAFETY INSTRUCTIONS

READ AND SAVE THESE INSTRUCTIONS BEFORE YOU START INSTALLING THIS RANGE HOOD

WARNING: - TO REDUCE THE RISK OF A RANGE TOP GREASE FIRE:

- a) Never leave surface units unattended at high settings. Boilovers cause smoking and greasy spillovers that may ignite. Heat oils slowly on low or medium setting.
- b) Always turn hood ON when cooking at high heat or when flambeing food (i.e. Crepes Suzette, Cherries Jubilee, Peppercorn Beef Flambé).
- c) Clean ventilating fans frequently. Grease should not be allowed to accumulate on fan or filter.
- d) Use proper pan size. Always use cookware appropriate for the size of the surface element.

WARNING: - TO REDUCE THE RISK OF INJURY TO PERSONS IN THE EVENT OF A RANGE TOP GREASE FIRE, OBSERVE THE FOLLOWING*:

- a) **SMOTHER FLAMES** with a close-fitting lid, cookie sheet, or metal tray, then turn off the burner. **BE CAREFUL TO PREVENT BURNS.** If the flames do not go out immediately **EVACUATE AND CALL THE FIRE DEPARTMENT.**
- b) **NEVER PICK UP A FLAMING PAN** - You may be burned.
- c) **DO NOT USE WATER**, including wet dishcloths or towels - a violent steam explosion will result.
- d) Use an extinguisher **ONLY** if:
 1. You know you have a Class ABC extinguisher, and you already know how to operate it.
 2. The fire is small and contained in the area where it started.
 3. The fire department is being called.
 4. You can fight the fire with your back to an exit.

* Based on "Kitchen Firesafety Tips" published by NFPA

WARNING - TO REDUCE THE RISK OF FIRE OR ELECTRIC SHOCK, do not use this fan with any solid-state speed control device.

WARNING - TO REDUCE THE RISK OF FIRE, ELECTRICAL SHOCK, OR INJURY TO PERSONS, OBSERVE THE FOLLOWING:

1. Use this unit only in the manner intended by the manufacturer. If you have any questions, contact the manufacturer.
2. Before servicing or cleaning unit, switch power off at service panel and lock the service disconnecting means to prevent power from being switched on accidentally. When the service disconnecting means cannot be locked, securely fasten a prominent warning device, such as a tag, to the service panel.

CAUTION: For General Ventilating Use Only. Do Not Use To Exhaust Hazardous or Explosive Materials and Vapors.

WARNING - TO REDUCE THE RISK OF FIRE, ELECTRICAL SHOCK, OR INJURY TO PERSONS, OBSERVE THE FOLLOWING:

1. Installation Work And Electrical Wiring Must Be Done By Qualified Person(s) In Accordance With All Applicable Codes And Standards, Including Fire-Rated Construction.
2. Sufficient air is needed for proper combustion and exhausting of gases through the flue (chimney) of fuel burning equipment to prevent backdrafting. Follow the heating

equipment manufacturer's guideline and safety standards such as those published by the National Fire Protection Association (NFPA), and the American Society for Heating, Refrigeration and Air Conditioning Engineers (ASHRAE), and the local code authorities.

- 3. When cutting or drilling into wall or ceiling, do not damage electrical wiring and other hidden utilities.**
- 4. Ducted fans used to exhaust contaminants must always be vented to the outdoors.**

ALL WALL AND FLOOR OPENINGS WHERE THE RANGE HOOD IS INSTALLED MUST BE SEALED.

This Range Hood requires at least 30" of clearance between the bottom of the Range Hood and the cooking surface or countertop. This hood has been approved by UL at this distance from the cooktop.

Consult the cooktop or range installation instructions given by the manufacturer before making any cutouts. **MOBILE HOME INSTALLATION** The installation of this Range Hood must conform to the Manufactured Home Construction and Safety Standards, Title 24 CFR, Part 3280 (formerly Federal Standard for Mobile Home Construction and Safety, Title 24, HUD, Part 280).

Attention: This hood has been engineered to minimize electromagnetic interference (EMI) originating from the consumer's home power source. However, in some home application, ambient EMI and excessive EMI from other electronic sources can compromise the reliability of the remote control.

Please speak with your Faber Distributor about an optional spare part to further reduce EMI from home sources.

VENTING REQUIREMENTS

Determine which venting method is best for your application. Ductwork can extend either through the wall or the roof.

The length of the ductwork and the number of elbows should be kept to a minimum to provide efficient performance. The size of the ductwork should be uniform. Do not install two elbows together. Use duct tape to seal all joints in the ductwork system. Use caulking to seal exterior walls and ceiling space opening around the cap.

Flexible ductwork is not recommended. Flexible ductwork creates back pressure and air turbulence that greatly reduces performance.

Make sure there is proper clearance within the walls and ceiling space for exhaust duct before making cutouts. Do not cut a joist or stud unless absolutely necessary. If a joist or stud must be cut, then a supporting frame must be constructed.

WARNING - To Reduce The Risk Of Fire, Use Only Metal Ductwork.

CAUTION - To reduce risk of fire and to properly exhaust air, be sure to duct air outside – Do not vent exhaust air into spaces within walls or ceilings or into attics, crawl spaces, or garages.

WARNING: To Reduce The Risk Of Fire, Electric Shock Or Injury To Persons, Do Not Use Replacement Parts That Have Not Been Recommended By The Manufacturer (e.g. Parts Made At Home Using A 3D Printer).

Cold Weather installations

An additional back draft damper should be installed to minimize backward cold air flow and a nonmetallic thermal break should be installed to minimize conduction of outside temperatures as part of the vent system. The damper should be on the cold air side of the thermal break.

The break should be as close as possible to where the vent system enters the heated portion of the house.



WARNING

- Venting system **MUST** terminate outside the home.
- **DO NOT** terminate the ductwork in an attic or other enclosed space.
- **DO NOT** use 4" laundry-type wall caps.
- Flexible-type ductwork is not recommended.
- **DO NOT** obstruct the flow of combustion and ventilation air.
- Failure to follow venting requirements may result in a fire.

ELECTRICAL REQUIREMENTS

A 120 volt, 60 Hz AC-only electrical supply is required on a separate 15 amp fused circuit. A time-delay fuse or circuit breaker is recommended. The fuse must be sized per local codes in accordance with the electrical rating of this unit as specified on the serial/rating plate located inside the unit near the field wiring compartment.

ELECTRICAL INSTALLATION WITH WIRING BOX

THIS UNIT MUST BE CONNECTED WITH COPPER WIRE ONLY. Wire sizes must conform to the requirements of the National Electrical Code, ANSI/NFPA 70 - latest edition, and all local codes and ordinances. Wire size and connections must conform with the rating of the appliance. Copies of the standard listed above may be obtained from:

National Fire Protection Association
Batterymarch Park
Quincy, Massachusetts 02269

This appliance should be connected directly to the fused disconnect (or circuit breaker) through flexible, armored or nonmetallic sheathed copper cable. Allow some slack in the cable so the appliance can be moved if servicing is ever necessary. A UL Listed, 1/2" conduit connector must be provided at each end of the power supply cable (at the appliance and at the junction box).

When making the electrical connection, cut a 1 1/4" hole. A hole cut through wood must be sanded until smooth. A hole through metal must have a grommet.



WARNING

- Electrical ground is required on this Range Hood.
- If cold water pipe is interrupted by plastic, nonmetallic gaskets or other materials, **DO NOT** use for grounding.
- **DO NOT** ground to a gas pipe.
- **DO NOT** have a fuse in the neutral or grounding circuit. A fuse in the neutral or grounding circuit could result in electrical shock.
- Check with a qualified electrician if you are in doubt as to whether the Range Hood is properly grounded.
- Failure to follow electrical requirements may result in a fire.

CAUTION: Accessible parts may become hot when used with cooking appliances.

- **The air must not be discharged into a flue that is used for exhausting fumes from appliances burning gas or other fuels**
- **If a STATIONARY APPLIANCE is not fitted with a SUPPLY CORD and a plug, or with other means for disconnection from the supply mains having a contact separation in all poles that provide full disconnection under overvoltage category III conditions, the instructions shall state that means for disconnection must be incorporated in the fixed wiring in accordance with the wiring rules.**
- **The disconnection may be achieved by having the plug accessible or by incorporating a switch in the fixed wiring in accordance with the wiring rules.**
- **This device is not intended for use by persons (including children) whose physical, sensory or mental abilities are different or reduced, or who lack experience or knowledge unless such persons receive supervision or training for the operation of the device by a person responsible for their safety.**
- **Children should be supervised to ensure they do not use the devices as a toy.**
- **Do not flame food under the range hood.**
- **the air must not be discharged into a flue that is used for exhausting fumes from appliances burning gas or other fuels (not applicable to appliances that only discharge the air back into the room);**
- **there shall be adequate ventilation of the room when the range hood is used at the same time as appliances burning gas or other fuels (not applicable to appliances that only discharge the air back into the room);**
- **there is a fire risk if cleaning is not carried out in accordance with the instructions;**
- **This appliance must be grounded. In the event of an electrical short circuit, grounding reduces the risk of electric shock by providing an escape wire for the electric current. This appliance is equipped with a cord having a grounding wire with a grounding plug. The plug must be plugged into an outlet that is properly installed and grounded.**

WARNING - Improper grounding can result in a risk of electric shock.

- **Consult a qualified electrician if the grounding instructions are not completely understood, or if doubt exists as to whether the appliance is properly grounded.**

RANGE HOOD DIMENSIONS

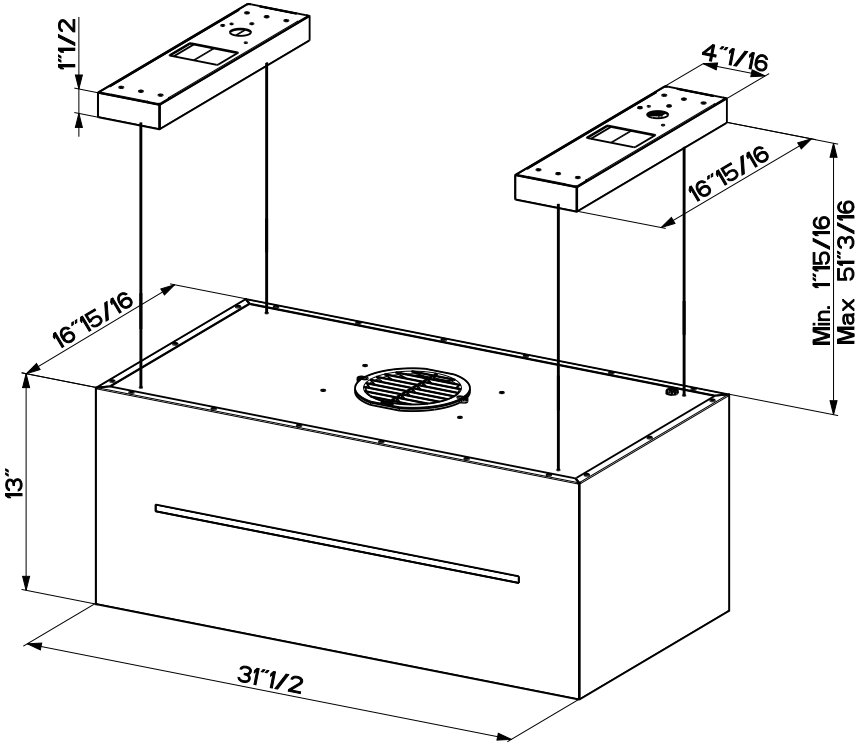

INSTALLATION HEIGHT REQUIREMENTS

Recommended 30" mounting height above the cooking surface for best performance, but can be mounted up to 72" maximum away the cooking surface.

An access point to the hood from the ceiling or soffit must be made for installation and future access to the range hood.

Non Ducted Installation

This hood is designed to be mounted on the ceiling, and in Recirculation mode only.

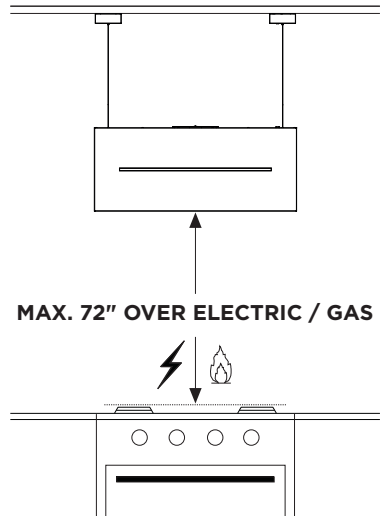
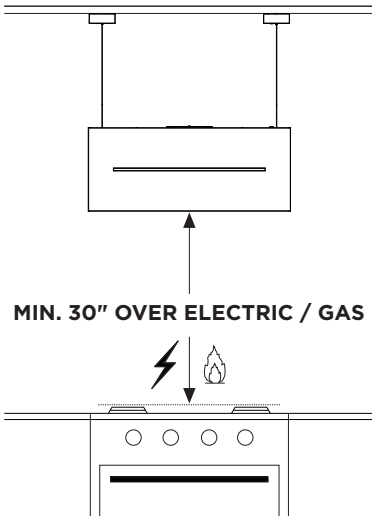

Three people required for installation









OK!

Wear work gloves for safety

PARTS

PARTS INCLUDED

REF.	PART	QTY
A	Hood Body, complete with: Controls, Lights, Filters.	1
E	Remote Control	1
H	Drilling Template	1
L	Ceiling bracket	2
I	Ceiling cable	4

REF	PART		QTY
C	Screws 4/16" x 2-12/16"	 	8
O	Transparent stopper	 	1
O1	Stopper		1
P	Screws 2/16" x 4/16"	 	2
R1	Terminal cover		1
W	Charcoal Filter		2

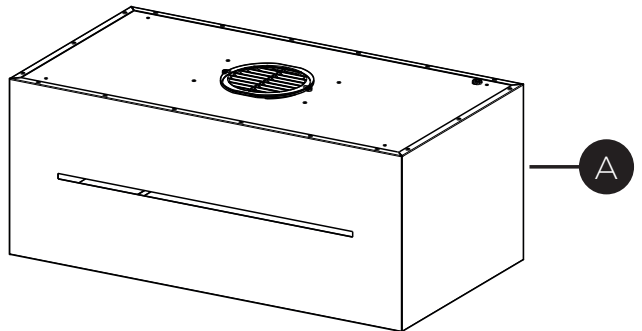
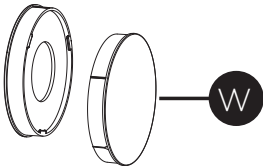
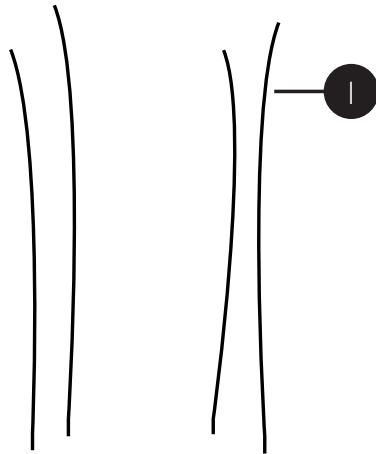
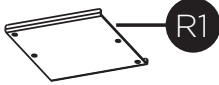
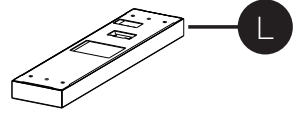
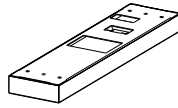
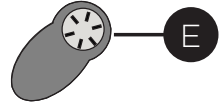
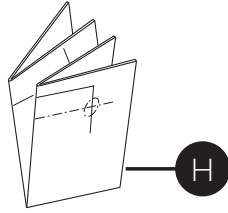





PARTS (cont.)

PARTS NEEDED

PART	
Wire connectors.	

TOOLS NEEDED

TOOL	
Tape Measure	
Pencil	
Electric Drill with 5/16" Drill Bit	
Phillips Screwdriver	
Work gloves	

CEILING HOOD INSTALL PREPARATION

Do not make any cutouts until you have decided whether this installation will be: non-ducted and wiring has been prepared based on based on blower type.

- 1** Use a plumb line to mark the center of the range on the ceiling.

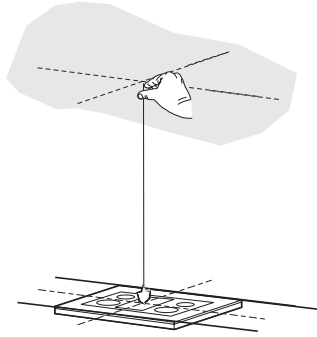

- 2** Mark the center.

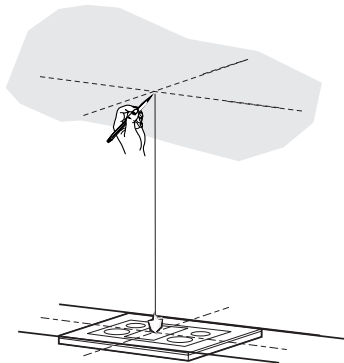

- 3**
- Put a thick, protective covering over cooktop to protect from damage or dirt.
 - Use the mounting template on the ceiling to determine placement of mounting screws on the ceiling.
 - Mark the center of the holes in the ceiling template.
 - Determine the proper location for the Power Supply Cable as indicated on the Template.
 - Use a $3/8$ " Drill Bit to make this hole.
 - Run the Power Supply Cable. Use caulking to seal around the hole.
 - A knockout for threading through the Power Supply from the ceiling is located on the top of the Range Hood.
 - Do not connect the Power Cable to the Wiring Box or power up the hood at this time.
 - Run enough power cable from the ceiling to reach the wiring box on the hood.

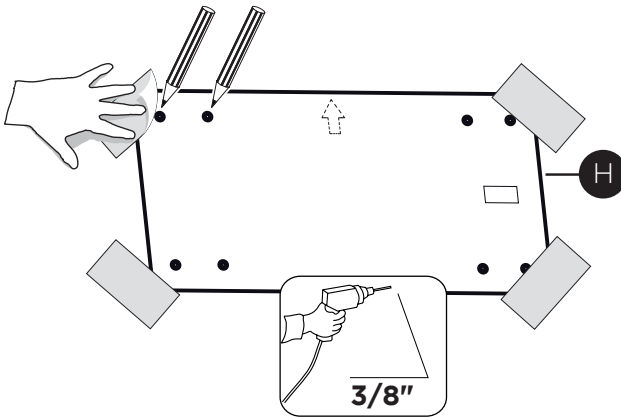

WARNING

DUE TO THE SIZE AND WEIGHT OF THIS Range Hood, THE SUPPORT MUST BE FIRMLY ATTACHED TO THE CEILING. For plaster or sheet rock ceiling, the support must be attached to the joists. If this is not possible, a support structure must be built behind the plaster or sheet rock. The manufacturer assumes no responsibility for injury or damage caused by improper installations.

INSTALLATION INFORMATION

In preparation for installation of the hood, orient the hood with the control panel on the front of hood as shown below.

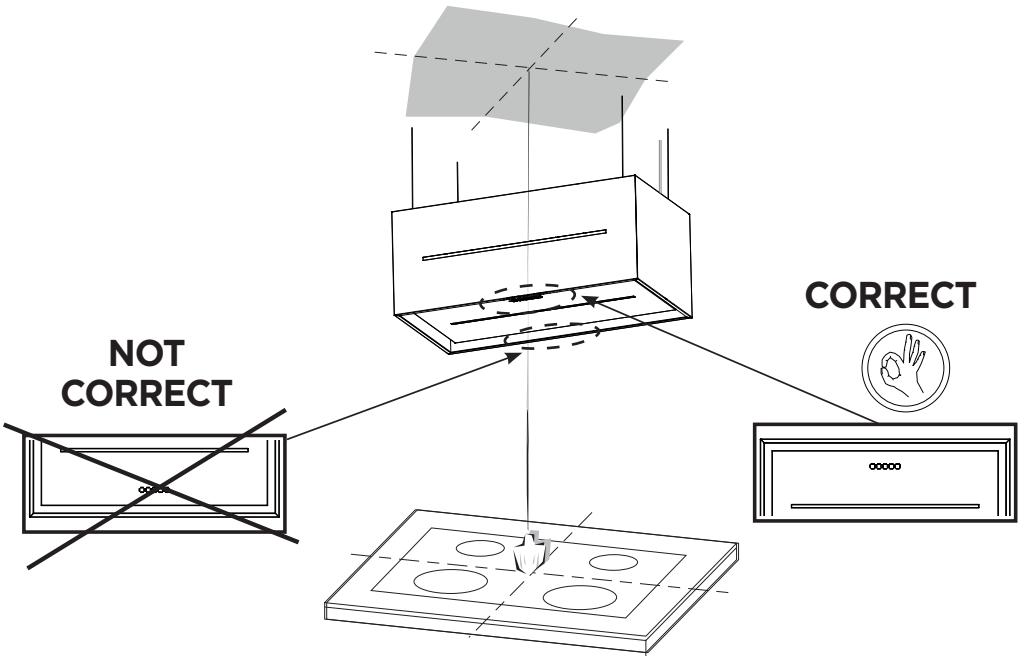

Use only screws and small parts in support of the hood.

Warning: Failure to install the screws in accordance with these instructions may result in electrical hazards.

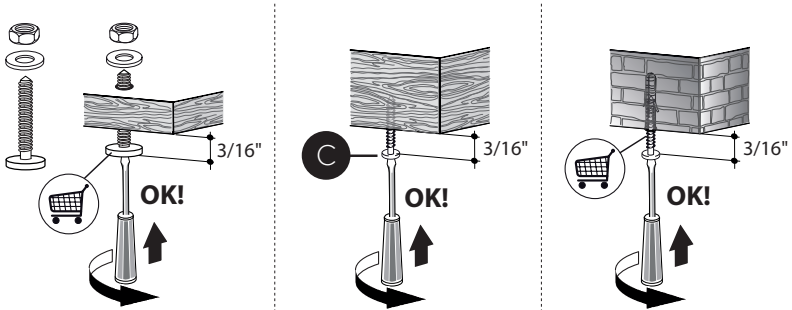

INSTALLATION OF RANGE HOOD BODY

4 Remove the cover of the ceiling brackets (**L**).

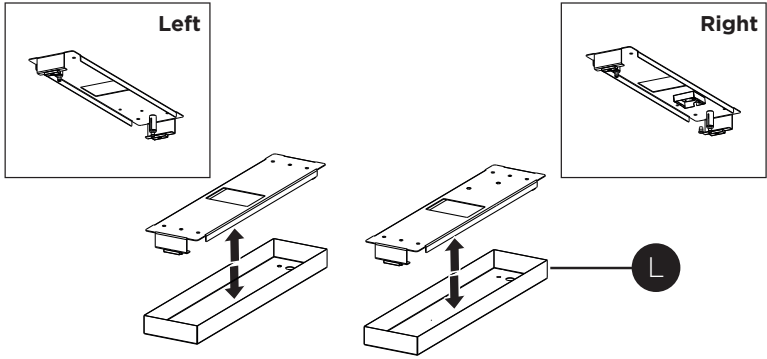

5 **Installation on the Ceiling**

Use holes created with drilling template for location of the ceiling fasteners. Use a 5/16" Drill Bit to make these hole.

Use wall plugs if appropriate or other securing hardware in conjunction with the ceiling fasteners (purchased separately).

Attach the brackets to the ceiling (**L**) with the 8 screws (**C**) into the brackets until tight and secure.

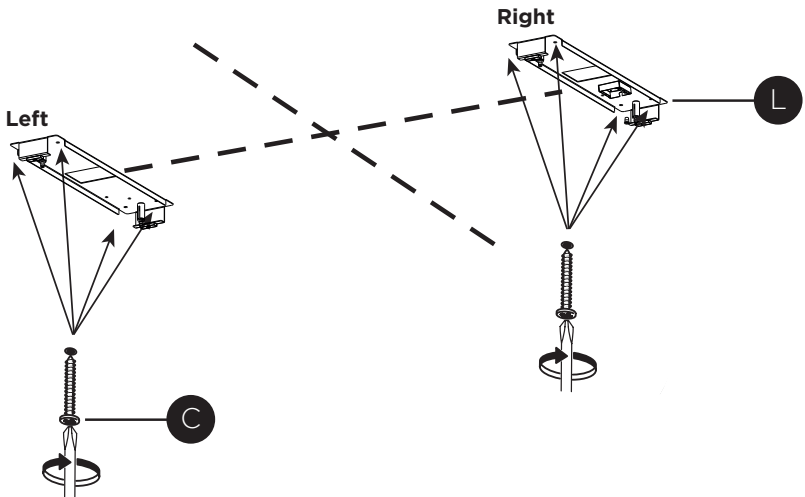

6

Open the filter cover panel.

The filter cover panel is held by a magnet catch, pull down with enough force to release as shown below.

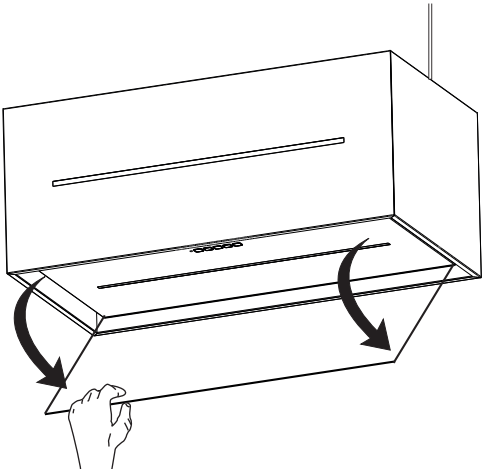

7

Remove the grease filters.

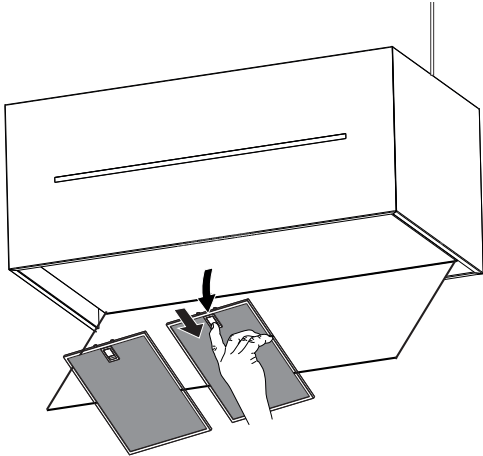

CEILING MOUNTING INSTRUCTIONS

- 8 Insert ceiling cables (1) thru the range hood bottom and out of the top of the hood.

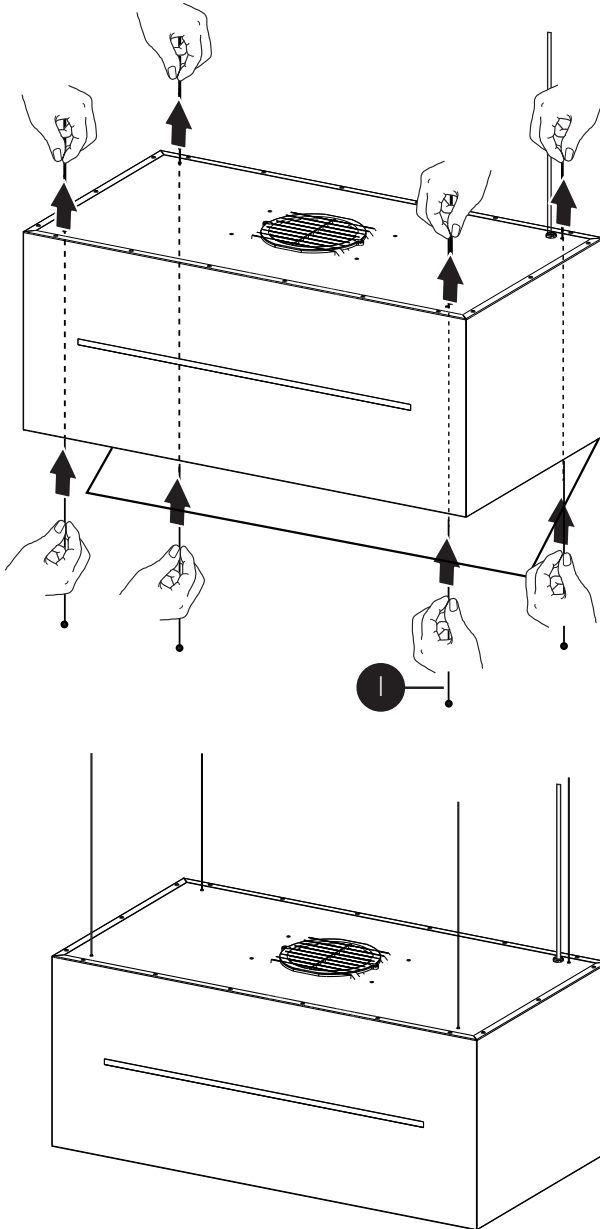

9

Insert the cables (I) into the four holes on ceiling bracket covers (L).

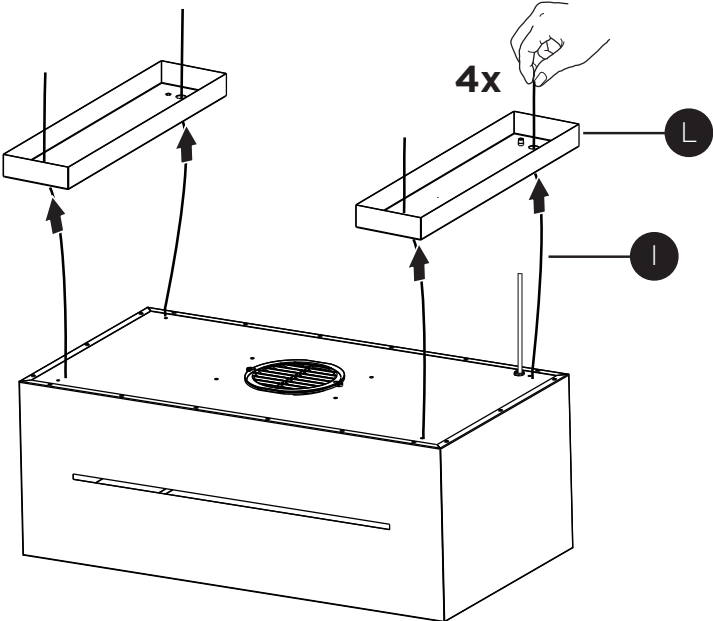

10

Insert in the transparent plug (O) in the right cover of the ceiling brackets (L).

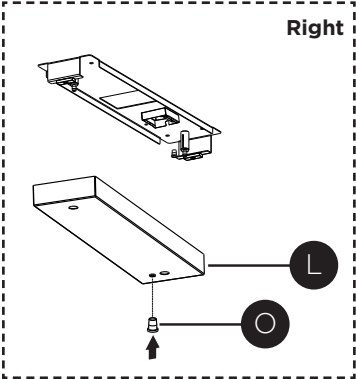

11

Insert in the cover of the right ceiling bracket (L) the Power Supply Cable.

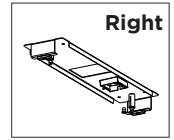
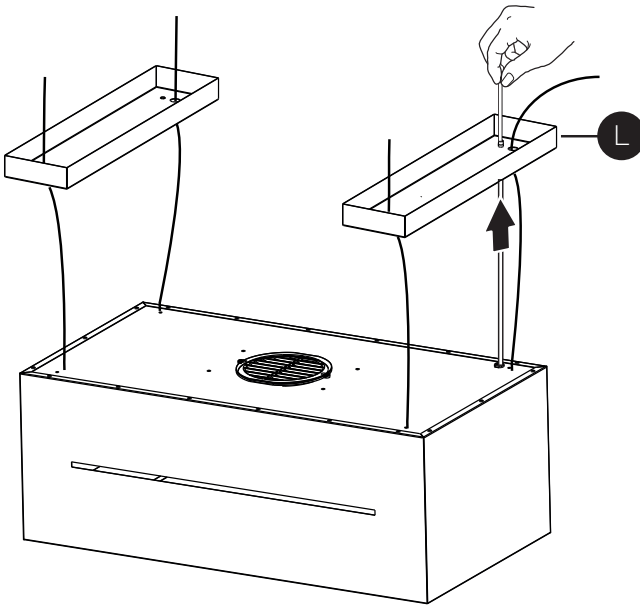

12

CONNECTING HOOD-PLATE CABLES

ATTENTION! Before continuing with installation it is necessary to move the hood to a height of at least 30" from the electric and the gas cooking surface, using a support or the assistance of another person.

This is essential, as the hood cables must necessarily be connected to the plate fitted to the ceiling without the weight of the hood bearing on the structure.

The cable fixing system is made up of 3 parts:

- Threaded Pawls (**A1**) already mounted on the ceiling brackets.
- Cable clamp screws (**B1**) provided (**D1**).
- Safety knobs (**C1**) provided (**D1**).

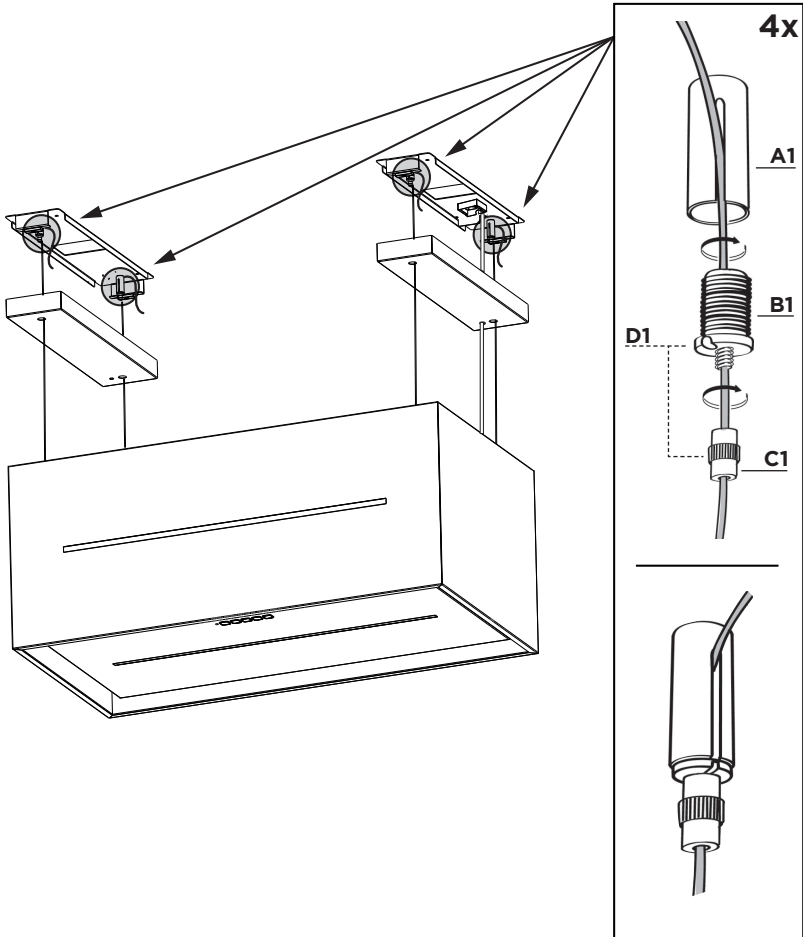

13

CONNECTING HOOD-PLATE CABLES FITTING THE HOOD BODY

- Insert the cables into the safety knobs (**C1**) with the thread at the top (Fig. 15.1).
- Insert the cables into the cable clamp screws (**B1**) (Fig. 15.1).
- Pass the cables through the slots in the threaded pawls (**A1**) and screw the cable locking screws (**B1**) to the pawls themselves (Fig. 15.2).
- When the operation has been completed the result must be as shown in the figure for all 4 cables (Fig. 15.3).
- At this point we have all 4 cables connected to the ceiling brackets.

Bring the cables under tension by pushing them upwards so that they slide inside the cable clamp screw and slide out of the slot in the threaded pawl.

This is possible because the cable clamp screw has a system that, if mounted properly, allows the cables to slide inside it in one direction only, and prevents it from sliding in the other direction.

Attention, the cables all have the same length to facilitate the operation of the final level. The front left cable must not be slacker than the others.

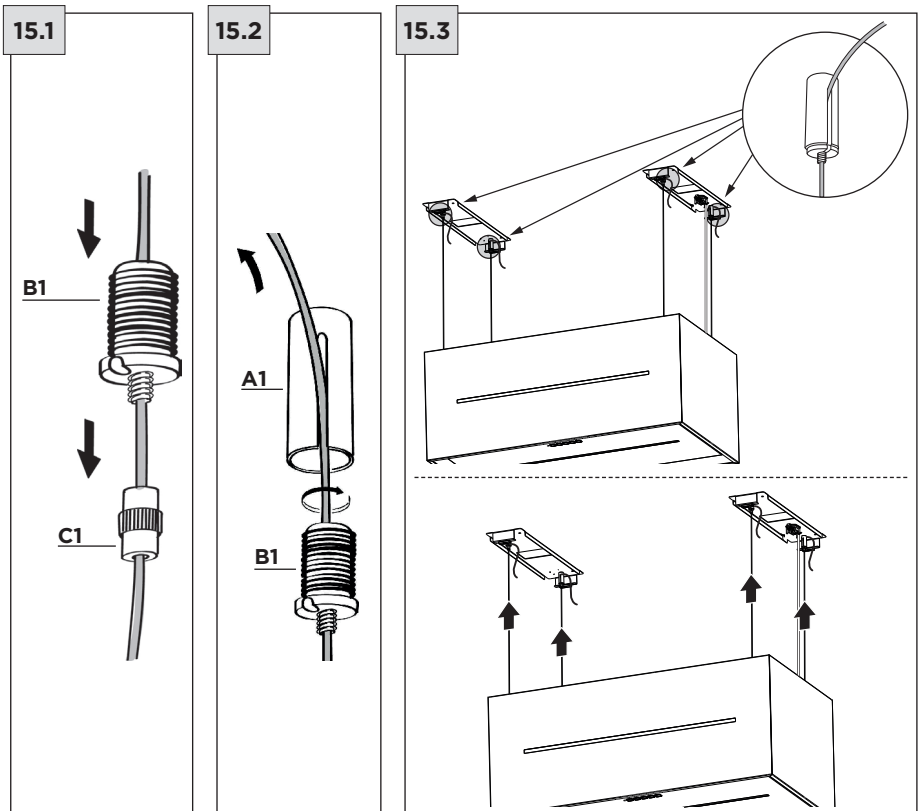

14

LEVELLING THE HOOD

- The hood is levelled by adjusting the safety pawls.
- Rest a level on the hood.
- When the safety knobs are pressed upwards, movement of the hood is “unlocked”. By inserting or extracting the cable from the cable clamp screw it is possible to make adjustments that allow the mobile hood body to be levelled.
- Once the hood has been set level, the safety knobs must be tightened again.

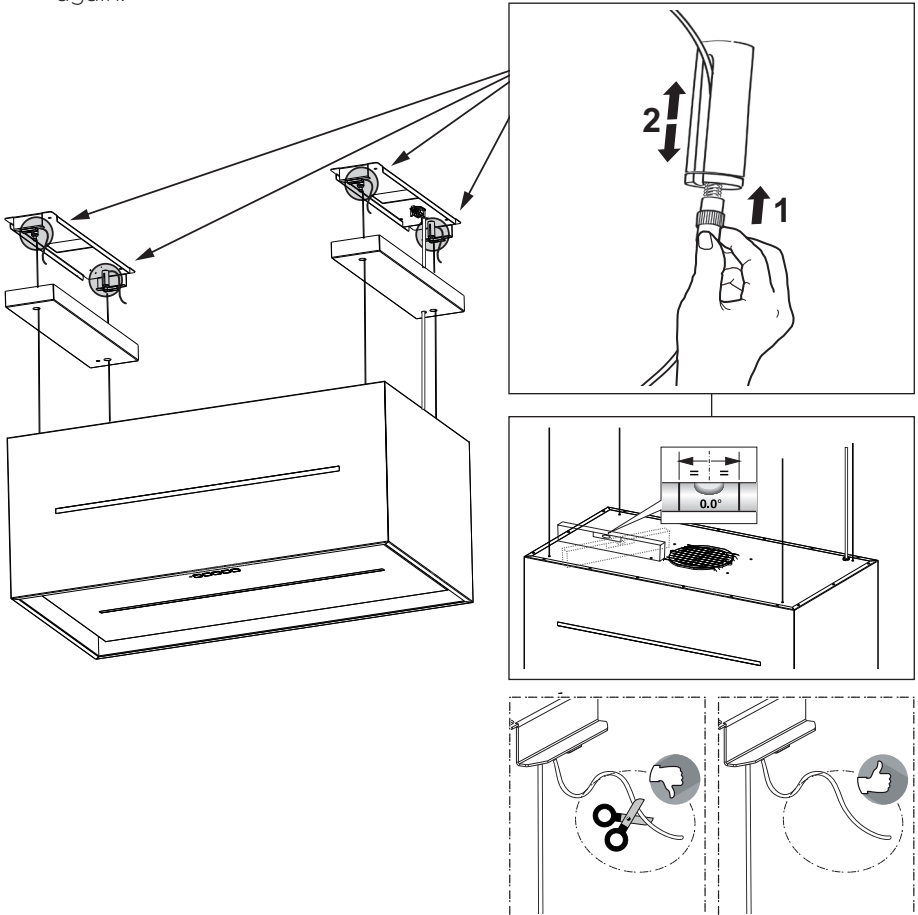

Warning:

- Please check that all 4 cables are stretched.
- Please check that all 4 cables were not damaged during installation.
- Please **DO NOT** cut the excess part of each cable.
- It must be remembered that the minimum distance between the hood and the cooking hob must be 30" from the electric and gas cooking surface.

15

INSTALLATION OF CHARCOAL FILTERS

Non-Ducted Recirculation Only

- Open the lighting unit by pulling on the notch provided.
- Remove the grease filters.
- Make sure that the Activated charcoal filters been fitted.
- See also "Maintenance" paragraph.

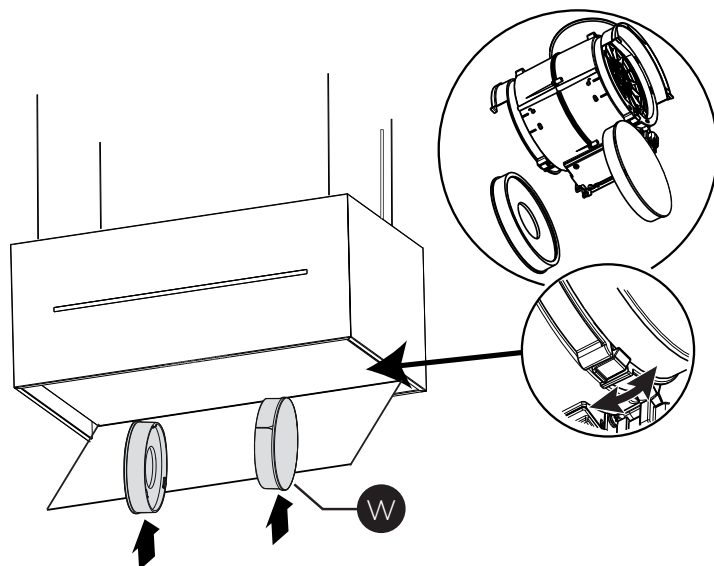

ELECTRICAL CONNECTIONS

16

Installation of wiring connection

Remove the cover from the field wiring compartment.

DO NOT turn on the power until installation is complete!

Connect the Power Supply Cable to the rangehood.

Connect the Green (Green and Yellow) ground wire under the Green grounding screw. Attach the White lead of the power supply to the White lead of the rangehood with a twist-on type wire connector.

Attach the Black lead of the power supply to the Black lead of the rangehood with a twist-on type wire connector.

Replace the field wiring compartment cover and the grease filters.

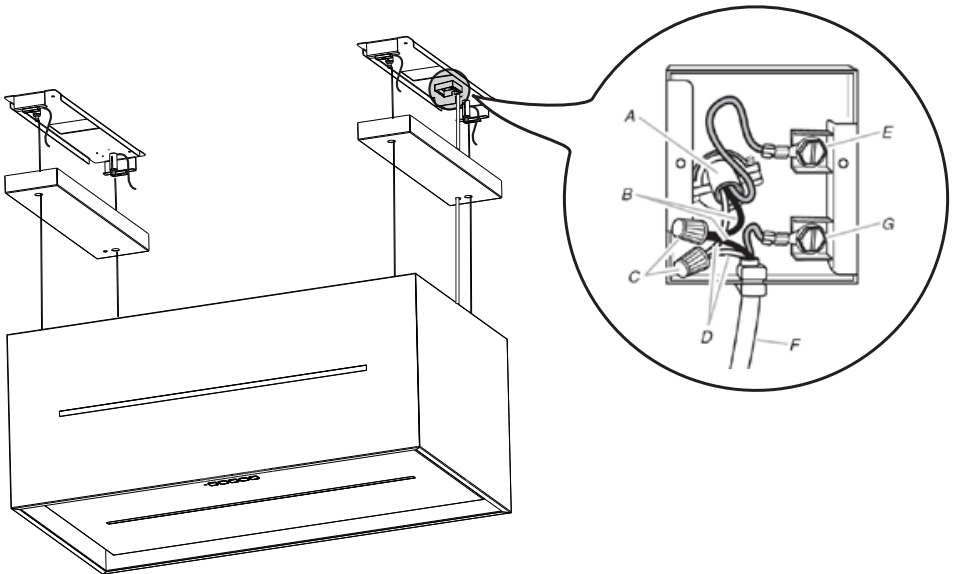

A. Home power supply cable

B. Black wires

C. UL listed wire connectors

D. White wires

E. Green (or bare) ground wire from home power supply connected to green ground screw

F. Range hood power supply cable

G. Range hood power supply cable connected to green ground screw.

17

Insert the stopper (O1) in the power cable and insert all in the wiring connection.

Close the wiring connection with the terminal cover (R1) and attach it with 2 screws (P).

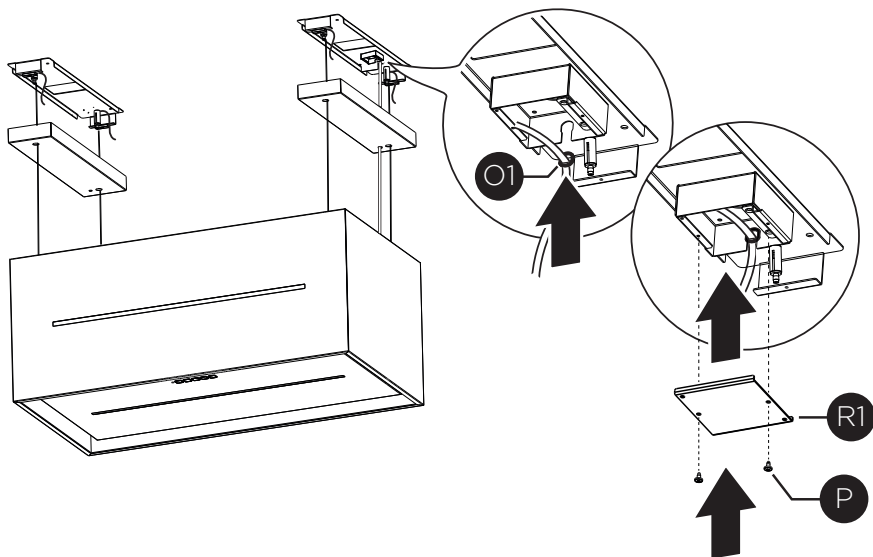

18

Replace the cover of the ceiling brackets (L).

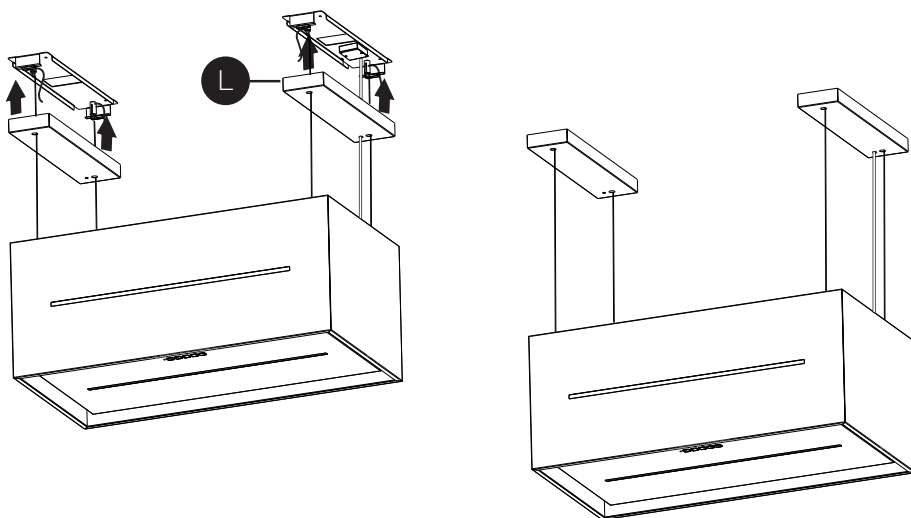

19 Replace the grease filters.

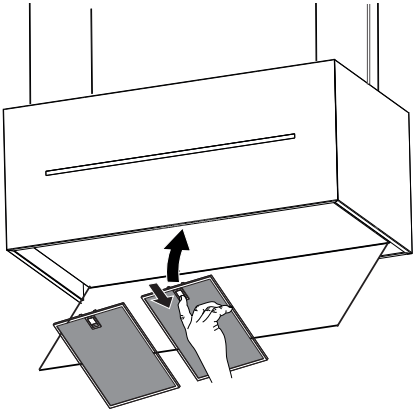

20 Close the filter cover panel.

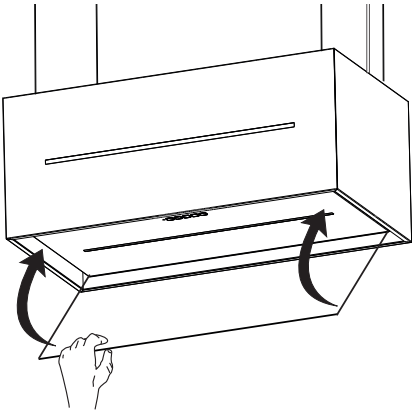

OPERATING THE CONTROLS

FOR BEST RESULTS

Start the Range Hood several minutes before cooking to develop proper airflow. Allow the Range Hood to operate for several minutes after cooking is complete to clear all smoke and odors from the kitchen.



A

2

B

3

C



D



E

BUTTON	FUNCTION	LED
A	Turns the motor on/off at the first speed.	Solid.
B	Turns the motor on at the second speed.	A and B solid.
	Long press when light is on: Activates/Deactivates the Activated Carbon Filters alarm .	All Led's flashes twice: alarm activated. All Led's flashes once: alarm deactivated.
	Long press when all loads are off (Motor+Light): Activates/Deactivates the Wi-Fi Connection function. Note: the Wi-Fi function is automatically activated when the user requests the Wi-Fi configuration procedure.	Led E Flashing: connection to domestic network in progress. Led E solid: Wi-Fi connection activated.
C	Turns the motor on at the third speed.	A and C solid.
	Long press when motor is off: The Filter saturation alarm is reset .	All Led's flash 3 times.
D	Turns the motor on at the Intensive speed. This speed is timed for 6 minutes. At the end of the time, the system automatically returns to the previously selected speed. If activated with the motor off, once the time has elapsed, it switches to OFF mode. It is deactivated by pressing the same button or by switching off the motor.	Flashing.
	Signals the saturated Metal Grease Filters alarm and the need to wash them. The alarm is activated after 100 hours of effective hood operation.	Led's B and D flashing.
	Signals the saturated Activated Carbon Odour Filter alarm . The alarm is activated after 200 hours of effective hood operation.	Led's A and D flashing.

E	Short press: the lights alternate between high intensity, medium intensity and off.	Solid.
	Long press with all loads on (motor and lights): Activates/Deactivates the Ambient Lights.	-
	<p>Long press with all loads off (motor and lights): Wi-Fi configuration</p> <p>Activates/Deactivates the Wi-Fi set-up procedure.</p> <p>Before starting the procedure use the Faber Cloud App to register with the IOT Faber system. Then follow the instructions to add a new device and register the domestic router.</p> <p>If the procedure is not successfully completed within a few minutes, deactivate it by long pressing the key again, then make another attempt. The hood will nonetheless abandon the procedure if it is not successfully completed within 15 minutes.</p>	<p>Led's D and E flashing: configuration procedure in progress.</p> <p>Upon successful completion of the procedure Led's D and E will light up for 2 seconds.</p>

WI-FI INFORMATION

This device complies with Part 15 of the FCC rules. Operation is subject to the following two conditions: (1) this device may not cause harmful interference, and (2) this device must accept any interference received, including interference that may cause unwanted operation.

Note: This equipment has been tested and found to comply with the limits for a Class B digital device, pursuant to Part 15 of the FCC Rules. These limits are designed to provide reasonable protection against harmful interference in a residential installation. This equipment generates, uses and can radiate radio frequency energy and, if not installed and used according to the instructions, can cause harmful interference to radio communications. However, there is no guarantee that interference will not occur in a particular installation.

If this equipment causes harmful interference to radio or television reception, which can be determined by turning the equipment off and on again, the user is invited to try to correct the interference by taking one or more of the following measures:

- Reorient or reposition the receiving antenna.
- Increase the separation between the equipment and the receiver.
- Connect the equipment to an outlet on a circuit other than the one to which the receiver is connected.
- Consult your dealer or an experienced radio/TV technician for assistance.

Modifications to this product not authorized by Faber may invalidate electromagnetic compatibility (EMC) and wireless compliance and deny permission to use the product.

This product demonstrated EMC compliance under conditions that included the use of compliant peripheral devices and shielded cables between system components. It is important to use compliant peripherals and shielded cables between system components to reduce the possibility of causing interference to radios, televisions, and other electronic devices.

Exposure to radio frequency energy. The radiated output power of this device meets the limits of FCC & IC radio frequency exposure limits. This device should be used with a minimum separation distance of 20 cm (8 inches) between the equipment and a person's body.

Connected Appliance Information
Contains FCC ID: 2AC7Z-ESPS3WROOM1
Contains IC: 21098-ESPS3WROOM1
Model: ESP32-S3-WROOM-1
CAN ICES-003(B)/NMB-003(B)

WI-FI CONNECTIONS



A

2

B

3

C



D



E

BUTTON	FUNCTION	LED
B	<p>Activate / Deactivate the Wi-Fi Connection function. A long Press of the speed 2 button with motor and lights Off to activate / deactivate the WI-FI.</p> <p>Note: the Wi-Fi function is automatically activated when the user requests the Wi-Fi configuration procedure.</p>	<p>Led's D + E flashing: Connection to home wireless router in progress.</p> <p>Led's D + E solid: Wi-Fi connection activated.</p>
E	<p>Starting the Wi-fi setup A long press with the motor and lights Off to Enter or End the Wi-Fi set-up procedure. Before starting the procedure use the Faber Cloud App to register with the IOT Faber system. Then follow the instructions to add a new device and register your home wireless router.</p> <p>If the procedure is not successfully completed within a few minutes, stop the set up process by holding the intensive button for 3 seconds. Hold the button again for 3 seconds to start the process. The hood will stop the Wi-fi set up process if not successfully completed within 15 minutes.</p>	<p>Led's D + E solid: Set Up is in progress.</p> <p>Led's D + E: When setup is finished LED's stay lit for 2 seconds.</p>

FABER CLOUD APP









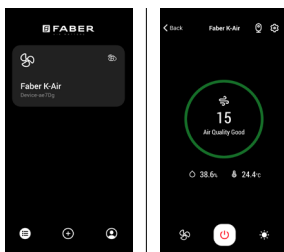

Faber Cloud App

Your range hood is compatible with the Faber Cloud app. All you need is a Internet connected Wi-Fi network that is within range of the range hood. You can control all the functions of your range hood from anywhere using a mobile device or your Amazon Alexa or Google Home smart speaker. When connected to your smart speaker, you can control your hood with your voice.

The Faber Cloud app is available on iOS devices using iOS 11.0 or later or Android devices using Android version 8 or later. Visit the Apple App Store or Google Play Store for more information. Your range hood will have full functionality if you are not using the Wi-fi or the Faber CLOUD App features, neither are required.

Please review the included Quick Connect Start Guide for more information.



Icon	Function
	Home page
	Add new device
	User profile management
	Connected to Faber Wi-Fi network
	Hood on/off
	Lighting system management
	Motor speed management
	Intensive Function
	Delay Function
	24H function
	App settings management

REMOTE CONTROL

The appliance can be controlled using a remote control powered by a 1.5 V carbon-zinc alkaline batteries of the standard LR03-AAA type (not included).

- Used batteries must be disposed of in the proper manner.

Caution:

- Do not place the remote control near heat sources.
- Do not discard the batteries with normal waste, they must be put into the specific containers.

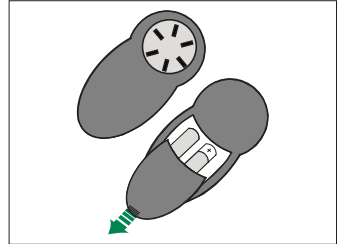

CLEANING STAINLESS STEEL

Cleaning Exterior surfaces:

Please note, abrasives and scouring agents can scratch range hood finishes and should not be used to clean finished surfaces.

MAINTENANCE

GREASE FILTER

The filter must be cleaned every 2 months of operation, or more frequently for particularly heavy usage, and can be washed in a dishwasher.

CLEANING METAL SELF-SUPPORTING GREASE FILTER

- Open the filter cover panel.
- Remove the filter one by one pushing it towards the back side of the hood unit and simultaneously pulling downwards.
- Any kind of bending of the filter has to be avoided when washing it. Before fitting it again into the hood make sure that it is completely dry.
- When fitting the filter into the hood pay attention that they are mounted in correct position the handle facing outwards.
- Replace filter cover panel.
- No water must be present in filter before installing.

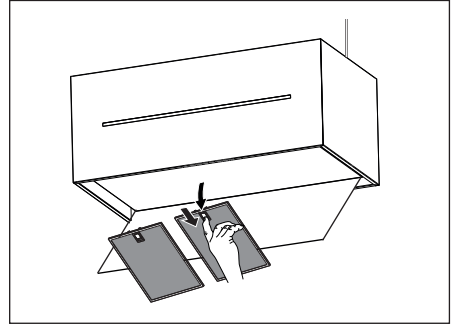

ACTIVATED CHARCOAL FILTER

This cannot be washed or regenerated, and must be changed approximately once every 4 months, or more frequently in the case of particularly intensive use.

Changing

- Open the filter cover panel.
- Remove grease filter.
- Remove the saturated Activated Charcoal Filters.
- Fit the new Filters.
- Fit the anti-grease filter and the filter cover panel back into position.

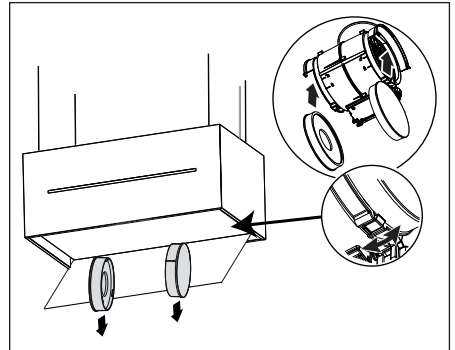

REPLACING LIGHTING

LED lights must be replaced by Faber factory authorized service.

WIRING DIAGRAM

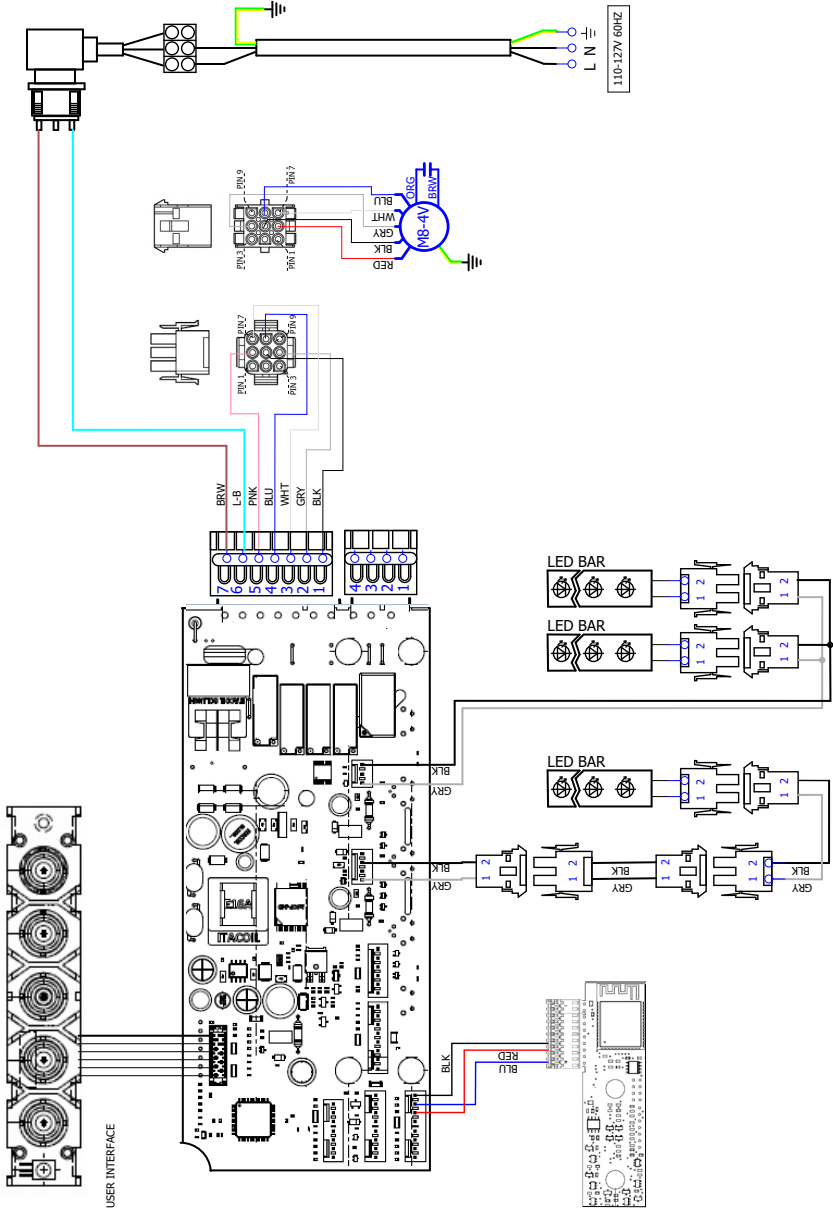

WARRANTY



Franke Home Solutions Warranty for Franke and Faber Branded Product Effective March 1, 2022

In the United States, Canada and Latin America, Franke warrants the Faber branded products from manufacturing defects in material and workmanship when purchased from a Franke or Faber Authorized Retailer pursuant to product-specific warranties detailed herein (each, a "Warranty" and collectively, the "Warranties"). The products must be properly installed, per Franke's installation instructions, in their original installation, and used in normal indoor residential kitchen applications. Any products or components which have been modified or altered from their original intended condition will void the Warranty. The Franke Warranties for Faber branded products are limited to the original purchaser and are non- transferrable. These Warranties do not include products purchased from non-Authorized Retailers, products that are obsolete or discontinued, or products that were previous display models. All issues with installed products are considered warranty claims and not subject to the Return Policy. Franke reserves the right to inspect any Franke / Faber product reported to be defective pursuant to a Warranty claim and the original installation prior to providing a replacement product and/or component. All decisions are final. In no situation shall the liability of Franke exceed the amount of the original purchase price.

The Warranties do not cover, and Franke shall not be liable for, any damage to products or components resulting from misuse or abuse, accidental damages, normal wear such as scuffs, scratches or finish reduction/fading, improper installation, abnormal usage, negligence, damage caused by improper maintenance or cleaning. Damage caused by impurities, corrosive chemicals or acts beyond Franke's control are not covered by any Warranty. Service calls to correct the installation of a range hood, instructions on how to operate a range hood, to replace or repair house fuses or to correct house wiring or plumbing are not covered by any Warranty. Service calls to repair or replace range hood light bulbs, fuses or filters and these consumable part costs are also excluded from Warranty coverage. Installation not in accordance with electrical or plumbing codes or Franke / Faber documentation are not covered by any Warranty. Replacement parts or repair labor costs for units operated outside the United States, Canada or Latin America, including any non-UL or C-UL or non-NOM approved Franke / Faber range hoods are excluded from Warranty coverage. Expenses for travel and transportation for service in remote locations and pickup and delivery charges are not covered by any Warranty. Franke / Faber range hoods should always be serviced in the home in their original installation.

Franke / Faber product replacements do not include liability for project delays. Product replacements are not guaranteed to be exact replacements. If the original product is not available at the time of the warranty claim, at Franke's option, the product replacements will be of similar size, material, and value. Any products or components which have been modified or altered, from its original intended condition will void the warranty.

The Warranties do not allow recovery of incidental or consequential damages such as loss of use, delay, property damage or other consequential damage, and Franke accepts no liability for such damages. Each Warranty is limited to the conditions set forth herein and to the applicable warranty period specified herein and is exclusive. EXCEPT FOR THE WARRANTIES SET FORTH HEREIN, FRANKE MAKES NO WARRANTY WHATSOEVER WITH RESPECT TO THE PRODUCTS, INCLUDING, BUT NOT LIMITED TO, (1) ANY WARRANTY OF MERCHANTABILITY, (2) WARRANTY OF FITNESS FOR A PARTICULAR PURPOSE, (3) WARRANTY OF TITLE, OR (4) WARRANTY AGAINST INFRINGEMENT OF INTELLECTUAL PROPERTY RIGHTS OF A THIRD PARTY, WHETHER EXPRESS OR IMPLIED BY LAW, COURSE OF DEALING, COURSE OF PERFORMANCE, USAGE OF TRADE OR OTHERWISE. LEGAL DISCLAIMER PLEASE READ CAREFULLY. Franke Kitchen Systems LLC provides the above information to you as a public service to our customers. By accessing and using this information, you agree to the following and to comply with all applicable laws. If you do not agree with these terms and conditions, do not use this information. While we try to keep the information current, changes may have occurred since its creation. Contact your Regional Manager or Customer Service to verify information regarding Franke Kitchen Systems LLC programs and their use by you.

Franke / Faber Range Hood Limited Warranty:

Franke / Faber range hoods are warranted against any defect in materials or workmanship for the original purchaser for a period of two (2) years from the date of original purchase when used in standard residential indoor applications. This warranty covers labor and replacement parts. Franke, at its option, may repair or replace the product or components necessary to restore the product to good working condition.



This warranty supersedes all other warranties, expressed or implied. No employee, field sales representatives, or distribution persons are authorized to give any warranties on behalf of Franke Kitchen Systems, LLC

To make an installed product warranty claim please contact Franke at the provided contact information below. All warranty claims must include the following for processing:

1. Proof of purchase from Franke or Faber Authorized Retailer
2. Original purchaser's name, address (included city, state, zip), email address and phone number
3. Franke / Faber model and serial number
4. Date of installation
5. Description of the defect
6. Photos of the defect

In North America and Latin America:

Franke Home Solutions
Attn: Warranty Department
800 Aviation Parkway
Smyrna, TN 37167
HS-Warranty.US@Franke.com

Legal Entity:
Franke Kitchen Systems LLC

CONTENU

Section	Page
Consignes de sécurité importantes	39
Dimensions de la hotte	44
Exigences en matière de hauteur d'installation	45
Pièces	46
Outils nécessaires	48
Préparation de l'installation de la hotte au plafond	49
Informations sur l'installation	51
Installation du corps de la hotte	52
Instruction de montage du plafond	54
Raccordements électriques	61
Utilisation des commandes	64
Application Faber Cloud	68
Télécommande	69
Nettoyage de l'acier inoxydable	69
Entretien	70
Remplacement de l'éclairage	71
Schéma de câblage	72
Garantie	73

CONSIGNES DE SÉCURITÉ IMPORTANTES

VEUILLEZ LIRE ET CONSERVER LA PRÉSENTE NOTICE AVANT DE COMMENCER L'INSTALLATION DE LA HOTTE DE CUISINE

AVERTISSEMENT : - POUR RÉDUIRE LE RISQUE D'UN FEU DE GRAISSE SUR LA TABLE DE CUISSON :

- a) Ne laissez jamais sans surveillance les éléments de la surface de cuisson à température élevée. Les bouillonnements excessifs peuvent provoquer de la fumée et les débordements de graisse peuvent s'enflammer. L'huile doit être chauffée lentement, à une température basse ou moyenne.
- b) Assurez-vous de toujours mettre en marche la hotte lorsque vous cuisinez à température élevée ou préparez un mets flambé (p.ex. crêpes Suzette, cerises jubilé, bœuf flambé).
- c) Nettoyez régulièrement les ventilateurs d'aspiration. Assurez-vous de ne pas laisser de la graisse s'accumuler sur le ventilateur ou le filtre.
- d) Utilisez toujours des poêles et casseroles de la taille appropriée. Utilisez toujours des ustensiles de cuisine de la taille adaptée à celle de l'élément chauffant.

AVERTISSEMENT : - POUR PRÉVENIR LES BLESSURES EN CAS DE FEU DE GRAISSE SUR LA TABLE DE CUISSON, SUIVEZ LES RECOMMANDATIONS SUIVANTES* :

- a) **ÉTOUFFEZ LES FLAMMES** à l'aide d'un couvercle hermétique, d'une plaque à biscuits ou d'un plateau métallique, puis éteignez le brûleur. **FAITES ATTENTION AUX BRÛLURES.** Si le feu ne s'éteint pas immédiatement, **QUITTEZ LES LIEUX ET APPELEZ LES POMPIERS.**
- b) **NE PRENEZ JAMAIS UNE CASSEROLE EN FLAMME** - Vous pourriez vous brûler.
- c) **N'UTILISEZ JAMAIS DE L'EAU**, ni un linge à vaisselle ou un torchon mouillé, pour éteindre le feu. Cela pourrait provoquer une violente explosion de vapeur.
- d) Utilisez un extincteur **UNIQUEMENT** si :
 1. Vous êtes certain qu'il s'agit d'un extincteur de classe ABC et que vous connaissez bien son mode d'emploi.
 2. Le feu est de faible intensité et se limite à l'endroit où il a démarré.
 3. Les pompiers ont déjà été appelés.
 4. Une voie de sortie se trouve derrière vous pendant que vous éteignez les flammes.

* D'après le guide « Kitchen Firesafety Tips » publié par la NFPA aux États-Unis

AVERTISSEMENT - POUR RÉDUIRE LE RISQUE D'INCENDIE OU DE CHOC ÉLECTRIQUE, n'utilisez jamais ce ventilateur en association avec un dispositif de réglage de vitesse à semi-conducteurs.

AVERTISSEMENT - POUR RÉDUIRE LES RISQUES D'INCENDIE, DE CHOC ÉLECTRIQUE OU DE BLESSURE CORPORELLE, RESPECTEZ LES INSTRUCTIONS SUIVANTES :

1. Utilisez cet appareil uniquement de la façon prévue par le fabricant. Pour toute question, communiquez avec le fabricant.
2. Avant de procéder à l'entretien ou au nettoyage de l'appareil, coupez l'alimentation au niveau du panneau électrique et verrouillez-le pour vous assurer que l'électricité n'est pas rétablie accidentellement. S'il n'est pas possible de verrouiller le dispositif d'interruption de l'alimentation, affichez de façon ferme et bien visible un avis de danger, par exemple à l'aide d'une étiquette sur le panneau.

ATTENTION : Destiné à un usage de ventilation générale uniquement. N'utilisez pas

ce dispositif pour l'aspiration de vapeurs ou de matériaux dangereux ou explosifs.

AVERTISSEMENT - POUR RÉDUIRE LES RISQUES D'INCENDIE, DE CHOC ÉLECTRIQUE OU DE BLESSURE CORPORELLE, RESPECTEZ LES INSTRUCTIONS SUIVANTES :

- 1. L'installation et le branchement électrique doivent être réalisés par un technicien qualifié et conformément à tous les codes et normes en vigueur, incluant ceux concernant la construction à l'épreuve du feu.**
- 2. Afin de garantir une combustion et une évacuation adéquates des gaz par les conduites de la cheminée des appareils à combustion, une bonne aération est nécessaire pour éviter le refoulement. Respectez les lignes directrices fournies par le fabricant du matériel chauffant, ainsi que les normes de sécurité comme celles publiées par la National Fire Protection Association (NFPA) et la American Society for Heating, Refrigeration and Air Conditioning Engineers (ASHRAE) aux États-Unis, ainsi que les codes en vigueur dans votre région.**
- 3. Lorsque vous faites une ouverture ou percez dans un mur ou le plafond, veillez à ne pas endommager les fils électriques ou d'autres dispositifs cachés.**
- 4. Les ventilateurs à conduit doivent toujours être évacués vers l'extérieur.**

TOUTE OUVERTURE DANS LE MUR OU LE PLANCHER À PROXIMITÉ DE LA HOTTE DOIT ÊTRE SCELLÉE.

Un espace libre d'au moins 30" est requis entre le bas de la hotte et la surface de cuisson ou le comptoir. Cette hotte a été homologuée par l'UL à cette distance de la surface de cuisson.

Consultez la notice d'installation de la surface de cuisson ou de la cuisinière fournie par le fabricant avant de pratiquer des ouvertures. **INSTALLATION DANS UNE MAISON MOBILE** L'installation de cette hotte doit être conforme à la Partie 3280 de la norme Manufactured Home Construction and Safety Standards, Title 24 CFR (précédemment la partie 280 de la norme Federal Standard for Mobile Home Construction and Safety, Title 24, HUD).

À noter : La présente hotte a été conçue pour réduire au minimum l'interférence électromagnétique (EMI) provenant de l'alimentation électrique domestique. Il peut toutefois survenir que, dans certaines applications domestiques, l'EMI ambiante et l'EMI excessive des autres dispositifs électroniques puissent nuire au fonctionnement de la télécommande.

Renseignez-vous auprès de votre distributeur Faber au sujet d'une pièce de rechange en option permettant de réduire l'EMI des sources domestiques.

CRITÈRES DE VENTILATION

Déterminez quelle méthode de ventilation est mieux adaptée à votre application. Les conduits peuvent passer par le mur ou le toit.

Pour garantir une meilleure efficacité, la longueur des conduits et le nombre de coudes doivent être le plus limités que possible. Le diamètre des conduits devrait être uniforme. N'installez pas deux coudes ensemble. Utilisez un ruban pour canalisations afin de sceller tous les joints du système de conduits. Utilisez un calfeutrage pour sceller les ouvertures dans le mur extérieur ou le plafond, autour du clapet.

Il n'est pas recommandé d'utiliser des conduits flexibles. Les conduits flexibles provoquent une contre-pression et de la turbulence qui diminuent grandement l'efficacité de l'appareil.

Assurez-vous que l'espace libre dans le mur ou le plafond est suffisant pour le conduit d'évacuation avant de pratiquer les ouvertures. Ne coupez jamais une poutre ou un chevron, sauf si c'est absolument nécessaire. S'il s'avère nécessaire de couper une

poutre ou un chevron, la construction d'un renforcement est requise.

AVERTISSEMENT - Pour réduire le risque d'incendie, utilisez uniquement des conduits métalliques.

ATTENTION - Pour réduire le risque d'incendie et pour évacuer adéquatement l'air, assurez-vous de raccorder les conduits à l'extérieur – Ne diffusez pas l'air d'évacuation dans des espaces à l'intérieur des murs ou du plafond, ou encore à l'intérieur d'un grenier, d'une galerie technique ou d'un garage.

AVERTISSEMENT : Pour réduire les risques d'incendie, d'électrochoc ou de blessure, n'utilisez pas de pièces de rechange non préconisées par le fabricant (par exemple, des pièces bricolées à la maison à l'aide d'une imprimante 3D).

Installation dans les climats froids

Le système de ventilation doit prévoir un registre antirefoulement supplémentaire pour réduire le flux d'air froid inverse, ainsi qu'une barrière thermique non métallique pour réduire la conduction des températures extérieures. Le registre doit être installé du côté air froid par rapport à la barrière thermique. La barrière thermique doit être positionnée le plus près que possible de l'endroit où le système de ventilation pénètre dans la partie chauffée de la maison.



AVERTISSEMENT

- Le système de ventilation DOIT déboucher à l'extérieur.
- **NE FAITES PAS** déboucher les conduits dans un grenier ou un autre endroit fermé.
- **N'UTILISEZ PAS** un clapet de sècheuse mural de 4".
- Il n'est pas recommandé d'utiliser des conduits flexibles.
- **N'ENTRAVEZ PAS** le flux de l'air de combustion et de ventilation.
- Le non-respect des exigences en matière de ventilation pourrait entraîner un incendie.

FICHE TECHNIQUE ÉLECTRIQUE

Une alimentation de courant alternatif de 120 volts à 60 Hz est requise sur un circuit à fusible distinct de 15 ampères. Il est recommandé d'installer un fusible temporisé ou un disjoncteur. Le fusible doit être calibré conformément aux codes en vigueur pour les caractéristiques nominales électriques de l'appareil, indiquées sur la plaque signalétique située à l'intérieur de l'appareil, à proximité du compartiment des câblages externes.

INSTALLATION ÉLECTRIQUE AVEC BOÎTIER DE CONNEXION

CET APPAREIL DOIT ÊTRE UNIQUEMENT BRANCHÉ À L'AIDE DE FILS DE CUIVRE. Le calibre des fils doit être conforme aux critères de la dernière édition du National Electrical Code, de l'ANSI/NFPA 70 et de l'ensemble des codes et réglementations en vigueur. Le calibre des fils et les connexions doivent être adaptés aux caractéristiques nominales de l'appareil. Il est possible de se procurer un exemplaire des normes indiquées ci-dessus en communiquant avec :

National Fire Protection Association
Batterymarch Park
Quincy, Massachusetts 02269 (États-Unis)

Cet appareil devrait être branché directement au sectionneur à fusible (ou au disjoncteur) par un câble flexible de cuivre avec blindage ou gaine non métallique. Laissez un peu de jeu dans le câble pour permettre le déplacement de l'appareil si des travaux d'entretien s'avéraient nécessaires. Un raccord de conduit homologué par l'UL de 1/2" doit être installé aux deux extrémités du câble d'alimentation (au niveau de l'appareil et de la boîte de liaison).

Lors de la réalisation du branchement électrique, réalisez un trou de 1 1/4". S'il s'agit d'un trou dans le bois, il doit être poncé pour le rendre lisse. S'il s'agit d'un trou dans le métal, un passe-fils est requis.



AVERTISSEMENT

- Une mise à la terre électrique est requise pour cette hotte.
- N'UTILISEZ PAS un tuyau d'eau froide pour la mise à la terre si celui-ci est branché par des joints en plastique, par des rondelles non métalliques ou d'autres matériaux.
- N'UTILISEZ PAS une conduite de gaz pour la mise à la terre.
- N'INSTALLEZ PAS un fusible sur le circuit neutre ou le circuit de mise à la terre. La présence d'un fusible dans le circuit neutre ou de mise à la terre peut entraîner un choc électrique.
- Consultez un électricien qualifié si vous n'êtes pas certain de la mise à la terre de la hotte.
- Le non-respect des exigences de la fiche technique électrique pourrait entraîner un incendie.

ATTENTION : Les pièces accessibles peuvent devenir chaudes lorsqu'elles sont utilisées avec des appareils de cuisson.

- **L'air ne doit pas être évacué dans un conduit de fumée utilisé pour évacuer les fumées des appareils brûlant du gaz ou d'autres combustibles.**
- **Si un APPAREIL STATIONNAIRE n'est pas équipé d'un CORD D'ALIMENTATION et d'une fiche, ou d'autres moyens de déconnexion du secteur d'alimentation ayant une séparation des contacts dans tous les pôles qui permettent une déconnexion complète dans des conditions de catégorie de surtension III, les instructions doivent indiquer que des moyens pour la déconnexion doit être intégrée au câblage fixe conformément aux règles de câblage.**
- **La déconnexion peut être réalisée en rendant la fiche accessible ou en incorporant un interrupteur dans le câblage fixe conformément aux règles de câblage.**
- **Cet appareil n'est pas destiné à être utilisé par des personnes (y compris des enfants) dont les capacités physiques, sensorielles ou mentales sont différentes ou réduites, ou qui manquent d'expérience ou de connaissances, à moins que ces personnes ne soient supervisées ou formées pour le fonctionnement de l'appareil par une personne responsable de leur sécurité.**
- **Les enfants doivent être surveillés pour s'assurer qu'ils n'utilisent pas les appareils comme un jouet.**
- **Ne flambez pas d'aliments sous la hotte.**
- **l'air ne doit pas être évacué dans un conduit de fumée utilisé pour évacuer les fumées d'appareils brûlant du gaz ou d'autres combustibles (ne s'applique pas aux appareils qui rejettent uniquement l'air dans la pièce) ;**
- **il doit y avoir une ventilation adéquate de la pièce lorsque la hotte de cuisine est utilisée en même temps que des appareils brûlant du gaz ou d'autres combustibles (ne s'applique pas aux appareils qui rejettent uniquement l'air dans la pièce) ;**
- **il existe un risque d'incendie si le nettoyage n'est pas effectué conformément aux instructions ;**
- **Cet appareil doit être mis à la terre. En cas de court-circuit électrique, la mise à la terre réduit le risque de choc électrique en fournissant un fil de fuite pour le courant électrique. Cet appareil est équipé d'un cordon doté d'un fil de terre avec une fiche de mise à la terre. La fiche doit être branchée dans une prise correctement installée et mise à la terre.**

AVERTISSEMENT - une mise à la terre incorrecte peut entraîner un risque de choc électrique.

- **Consultez un électricien qualifié si les instructions de mise à la terre ne sont pas entièrement comprises ou s'il existe des doutes quant à savoir si l'appareil est correctement mis à la terre.**

DIMENSIONS DE LA HOTTE

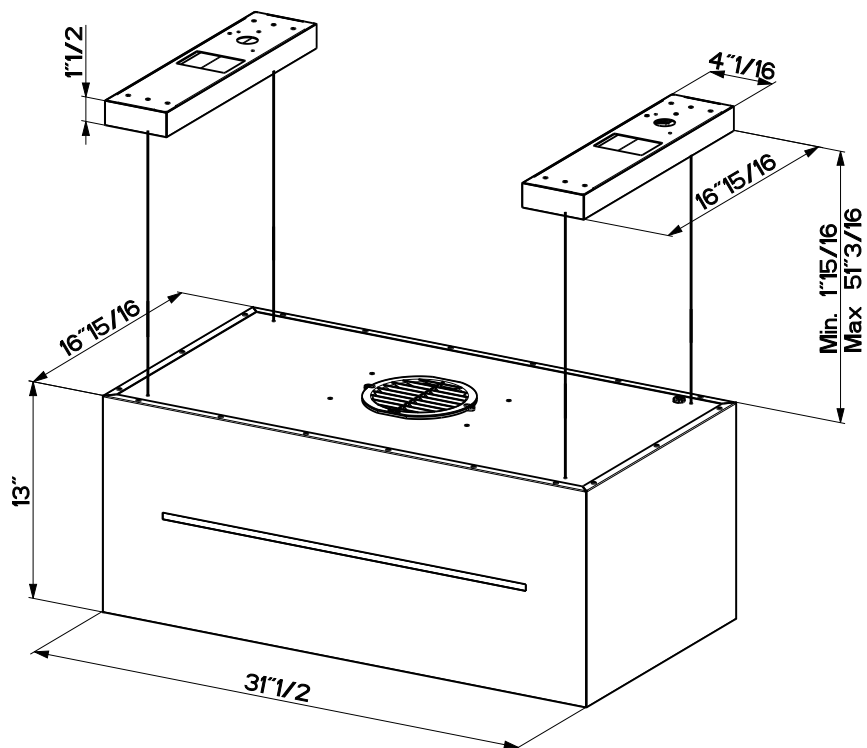

EXIGENCES EN MATIÈRE DE HAUTEUR D'INSTALLATION

Pour de meilleures performances, veuillez monter la hotte à 30 pouces au-dessus de la surface de cuisson, mais vous pouvez la monter jusqu'à 72 pouces maximum de la surface de cuisson.

Veuillez prévoir un point d'accès à la hotte depuis le plafond ou le soffite pour l'installation et l'accès futur à la hotte.

Installation non canalisée

Cette hotte est conçue pour être montée au plafond et uniquement en mode Recirculation.

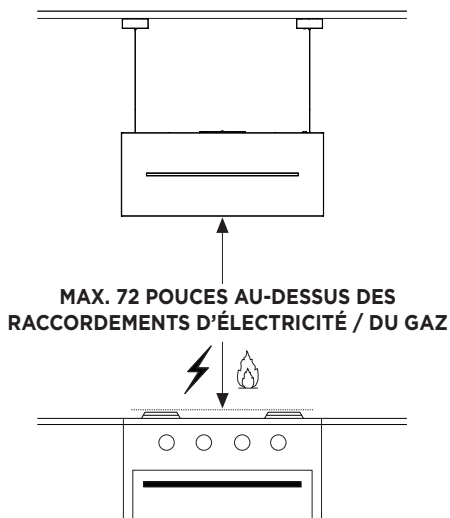
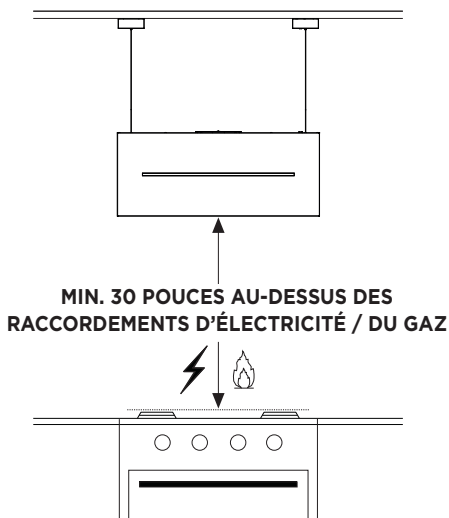

Trois personnes sont nécessaires pour installer la hotte



OK!

Portez des gants de protection pour le travail

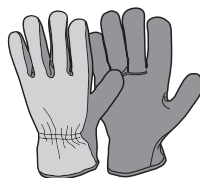

PIÈCES

PIÈCES INCLUSES

RÉF.	PIÈCE	QTÉ
A	Corps de la hotte, équipé de : Commandes, éclairages, filtres.	1
E	Télécommande	1
H	Gabarit de perçage	1
L	Support de plafond	2
I	Câble pour plafond	4

RÉF	PIÈCE	QTÉ
C	Vis 4/16" x 2-12/16"	8
O	Butée transparente	1
O1	Butée	1
P	Vis 2/16" x 4/16"	2
R1	Cache d'extrémité	1
W	Filtre à charbon	2

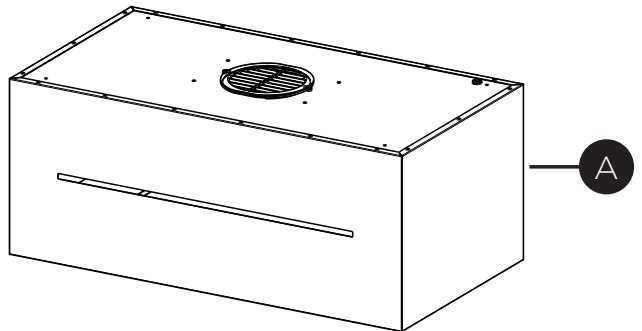
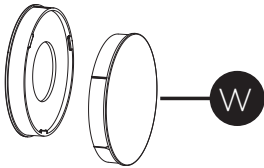
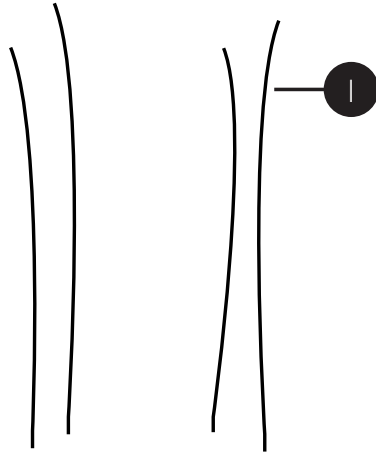
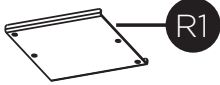
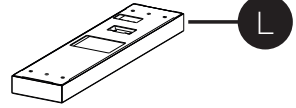
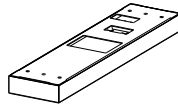
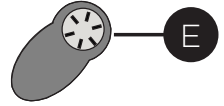
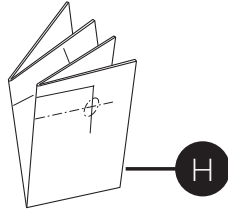





PIÈCES (suite)

PIÈCES NÉCESSAIRES

PIÈCE	
Connecteurs de fils.	

OUTILS NÉCESSAIRES

OUTIL	
Mètre ruban	
Crayon	
Perceuse électrique avec mèche de 5 / 16 pouces	
Tournevis Phillips	
Gants de travail	

PRÉPARATION DE L'INSTALLATION DE LA HOTTE AU PLAFOND

Ne faites aucune découpe avant d'avoir décidé si l'installation sera non canalisée et si le câblage a été préparé en fonction du type de soufflante.

1 Utilisez un fil à plomb pour marquer le centre de la cuisinière au plafond.

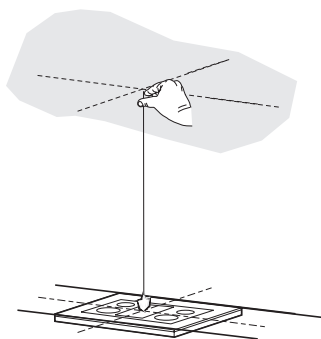

2 Marquer le centre.

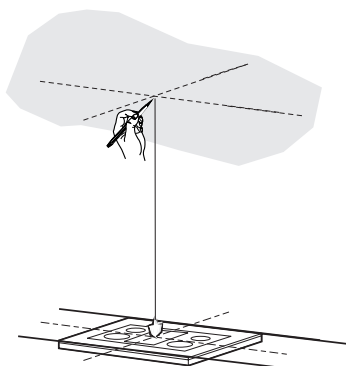

3

- Mettez un revêtement épais et protecteur sur la table de cuisson pour la protéger des dommages ou de la saleté.
- Utilisez le gabarit de montage au plafond pour déterminer l'emplacement des vis de montage au plafond.
- Marquez le centre des trous dans le gabarit du plafond.
- Repérez l'emplacement approprié pour le câble d'alimentation, comme indiqué sur le gabarit.
- Utilisez un foret de 3/8" pour percer ce trou.
- Faites passer le câble d'alimentation. Utilisez un produit de calfeutrage pour sceller le trou.
- Un alvéole défonçable pour le passage du câble d'alimentation depuis le plafond se situe sur le dessus de la hotte.
- Ne connectez pas le câble d'alimentation à la boîte de câblage et ne mettez pas la hotte sous tension pour le moment.
- Faites passer suffisamment de câble d'alimentation depuis le plafond pour atteindre la boîte de câblage sur la hotte.

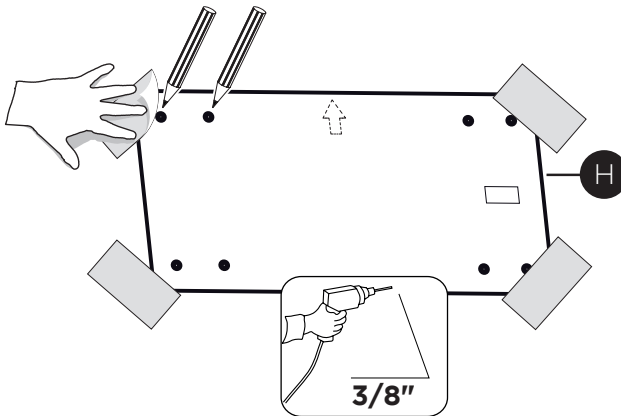

AVERTISSEMENT

EN RAISON DE LA TAILLE ET DU POIDS DE CETTE HOTTE DE CUISINE, LE SUPPORT DOIT ÊTRE FIXÉ FERMEMENT AU PLAFOND. Si vos plafonds sont en plâtre ou en placoplâtre, veuillez fixer les supports aux solives. Si cela n'est pas possible, une structure de support doit être construite derrière le plâtre ou le placoplâtre. Le fabricant n'assume aucune responsabilité pour les blessures ou les dommages causés par des installations inadéquates.

INFORMATIONS SUR L'INSTALLATION

Pour la préparation de l'installation de la hotte, orientez la hotte avec le panneau de commande à l'avant de la hotte, comme indiqué ci-dessous.

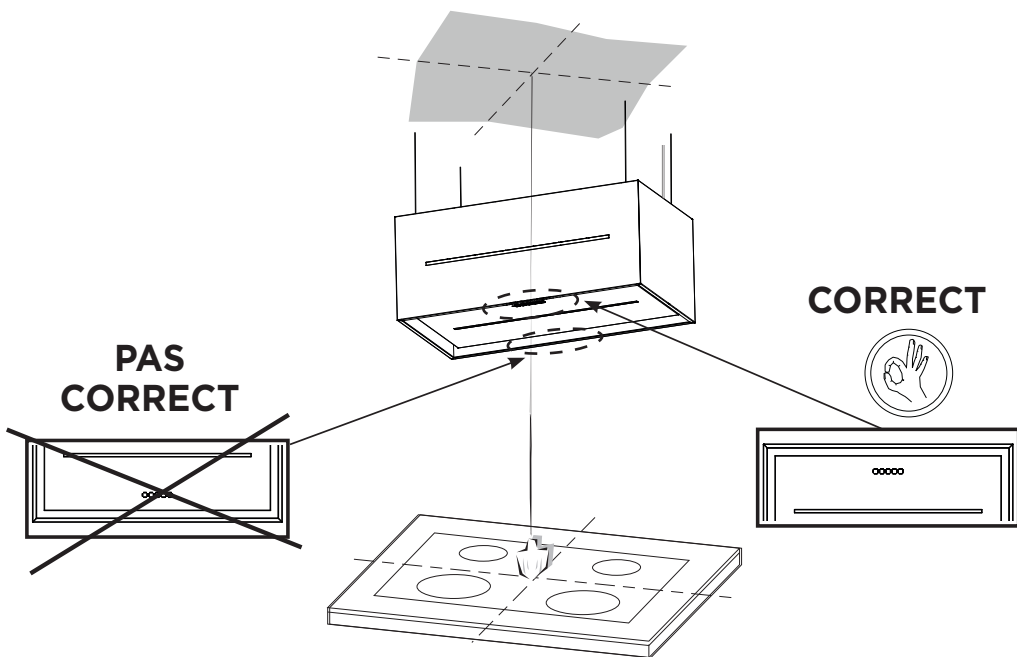

Utilisez uniquement des vis et des petites pièces servant à supporter la hotte.

Avertissement : Le fait de ne pas installer les vis conformément à ces instructions peut entraîner des risques électriques.

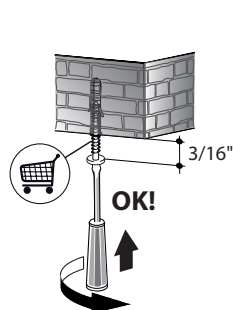
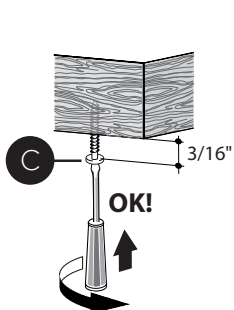
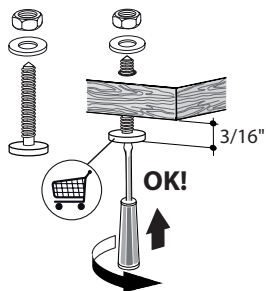

INSTALLATION DU CORPS DE LA HOTTE

4 Retirez le couvercle des supports pour plafond (L).

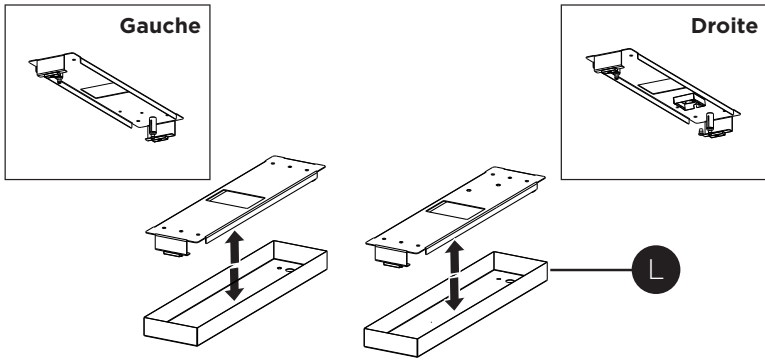

5 Installation au plafond

Utilisez les trous créés avec le gabarit de perçage pour localiser les fixations au plafond.

Utilisez un foret de 5/16" pour percer ces trous.

Utilisez des chevilles si nécessaire ou d'autres éléments de fixation en conjonction avec les fixations au plafond (achetées séparément).

Fixez les supports au plafond (L) avec les 8 vis (C) dans les supports jusqu'à ce qu'ils soient serrés et solidement fixés.

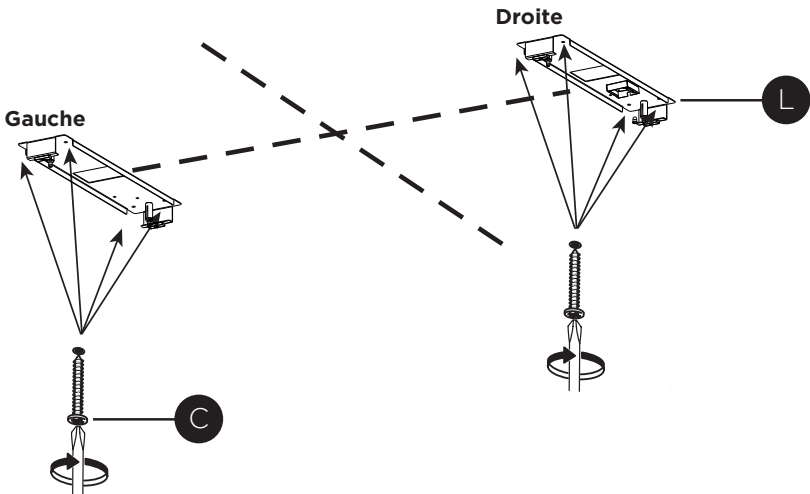

6

Ouvrez le cache du filtre.

Ce panneau est retenu par un aimant, tirez vers le bas avec suffisamment de force pour le libérer comme indiqué ci-dessous.

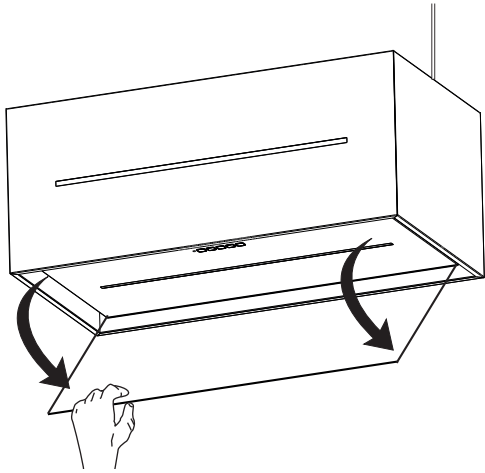

7

Retirez les filtres à graisse.

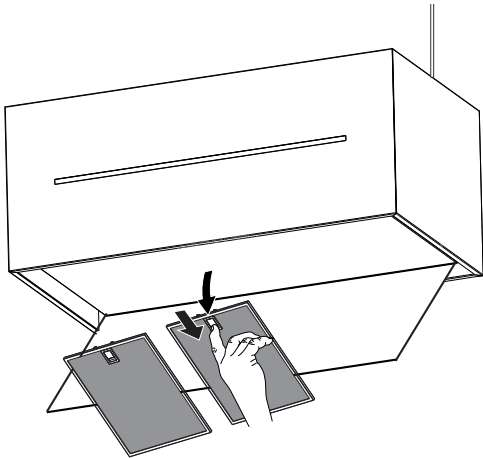

INSTRUCTION DE MONTAGE DU PLAFOND

- 8 Insérez les câbles de plafond (1) en les faisant passer par le fond de la hotte et ressortir par le haut de celle-ci.

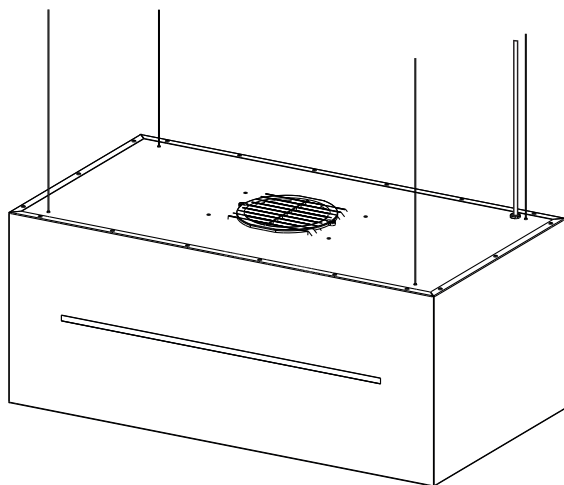
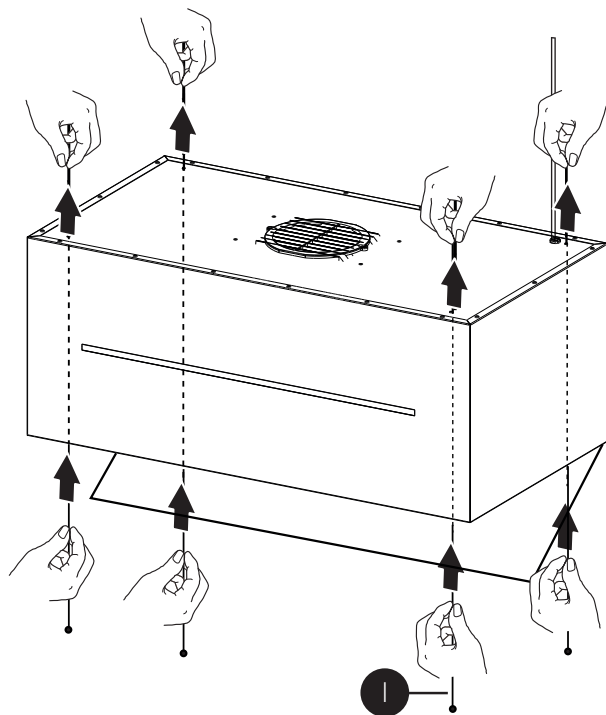

- 9** Faites passer les câbles (I) dans les quatre trous des couvercles des supports de plafond (L).

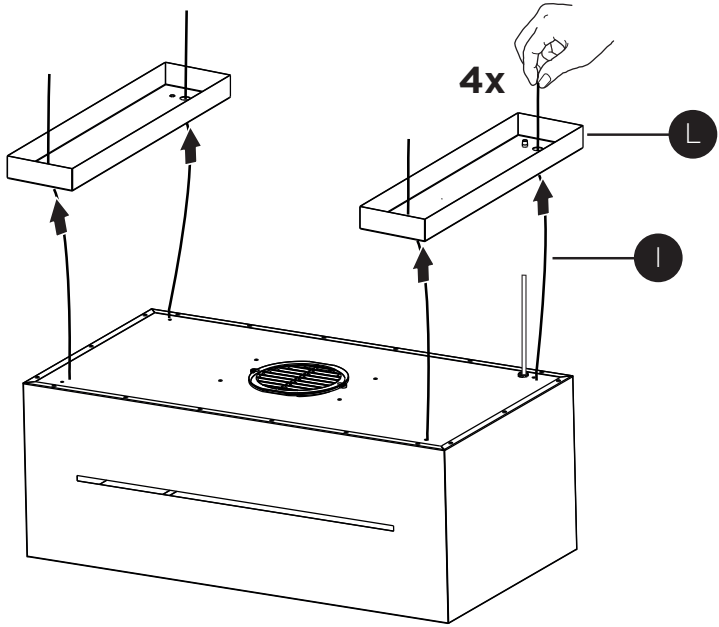

- 10** Insérer le bouchon transparent (O) dans le couvercle droit des supports de plafond (L).

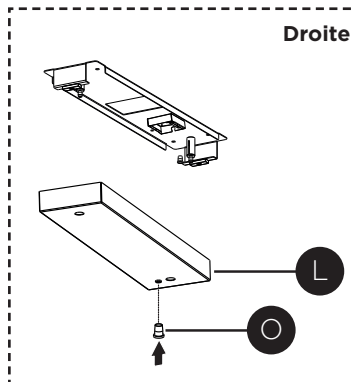

11

Insérez dans le couvercle du support de plafond droit (L) le Câble d'alimentation électrique.

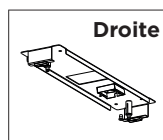
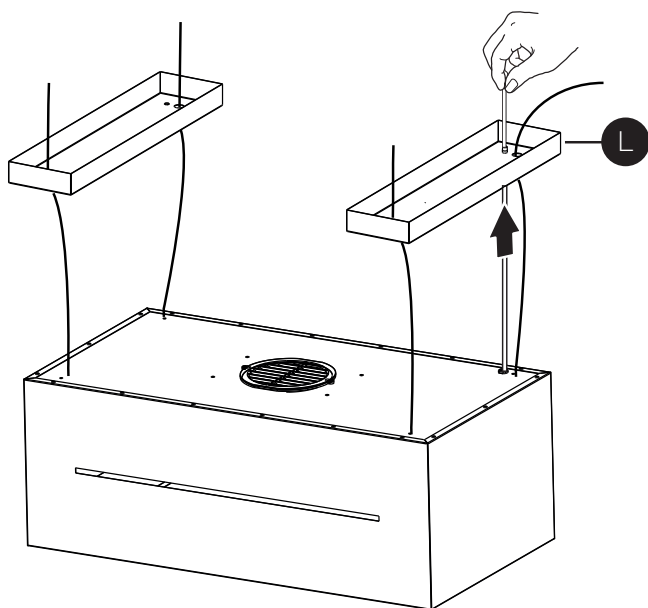

12

RACCORDEMENT DES CÂBLES ENTRE HOTTE ET PLAQUES

ATTENTION ! Avant de poursuivre l'installation, il est nécessaire de déplacer la hotte à une hauteur d'au moins 75 cm (30 po) du plan de cuisson électrique et du plan de cuisson au gaz, en utilisant un support ou l'aide d'une autre personne.

Cette opération est indispensable, car les câbles de la hotte doivent impérativement être raccordés à la plaque fixée au plafond, sans que le poids de la hotte ne pèse sur la structure.

Le système de fixation des câbles est composé de 3 parties :

- Cliquets filetés (**A1**) déjà montés aux supports de plafond.
- Vis de serre-câble (**B1**) fournies (**D1**).
- Molettes de sécurité (**C1**) fournies (**D1**).

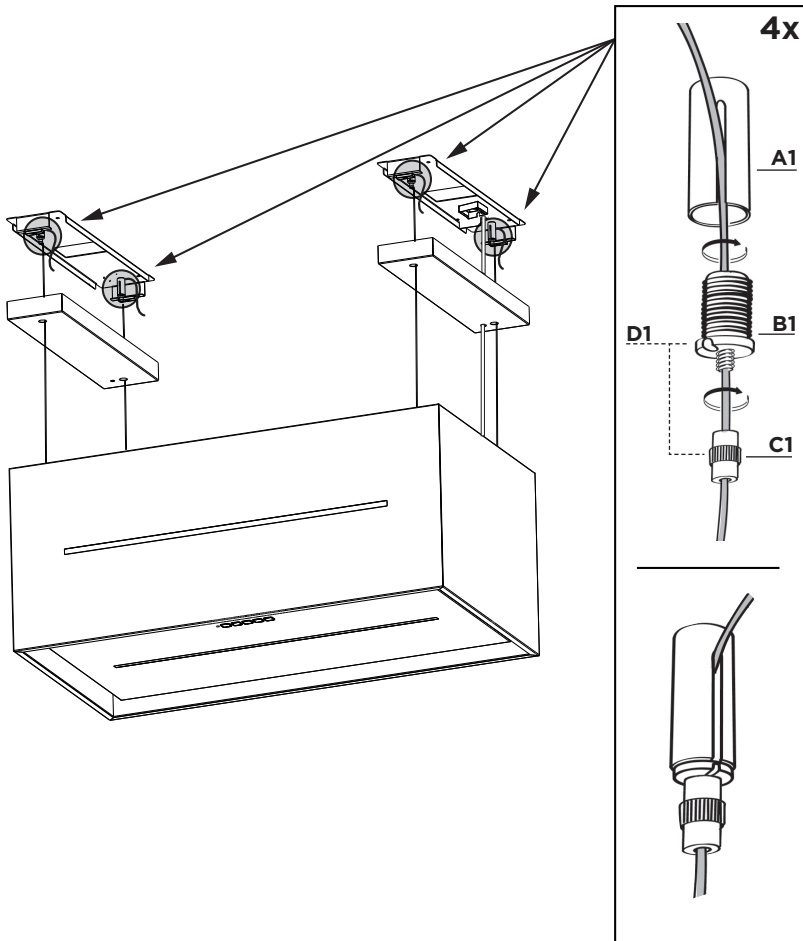

RACCORDEMENT DES CÂBLES ENTRE HOTTE ET PLAQUES FIXATION DU CORPS DE LA HOTTE

- Introduisez les câbles dans les molettes de sécurité (**C1**) avec un filetage en haut (Fig. 15.1).
- Faites passer les câbles dans les vis de serre-câble (**B1**) (Fig. 15.1).
- Faites passer les câbles dans les fentes jusque dans les cliquets filetés (**A1**) et vissez les vis de blocage des câbles (**B1**) aux cliquets eux-mêmes (Fig. 15.2).
- Une fois l'opération terminée, le résultat doit être conforme à la figure pour les 4 câbles (Fig. 15.3).
- À ce stade, les 4 câbles sont reliés aux supports de plafond.

Mettez les câbles sous tension en les poussant vers le haut de manière à ce qu'ils glissent à l'intérieur de la vis du serre-câble et sortent de la fente du cliquet fileté.

Cela est possible parce que la vis du serre-câble possède un système qui, s'il est correctement monté, permet aux câbles de glisser à l'intérieur dans un seul sens et l'empêche de glisser dans l'autre sens.

Attention, les câbles ont tous la même longueur pour faciliter les opérations de mise à niveau finale. Le câble avant gauche ne doit pas être plus lâche que les autres.

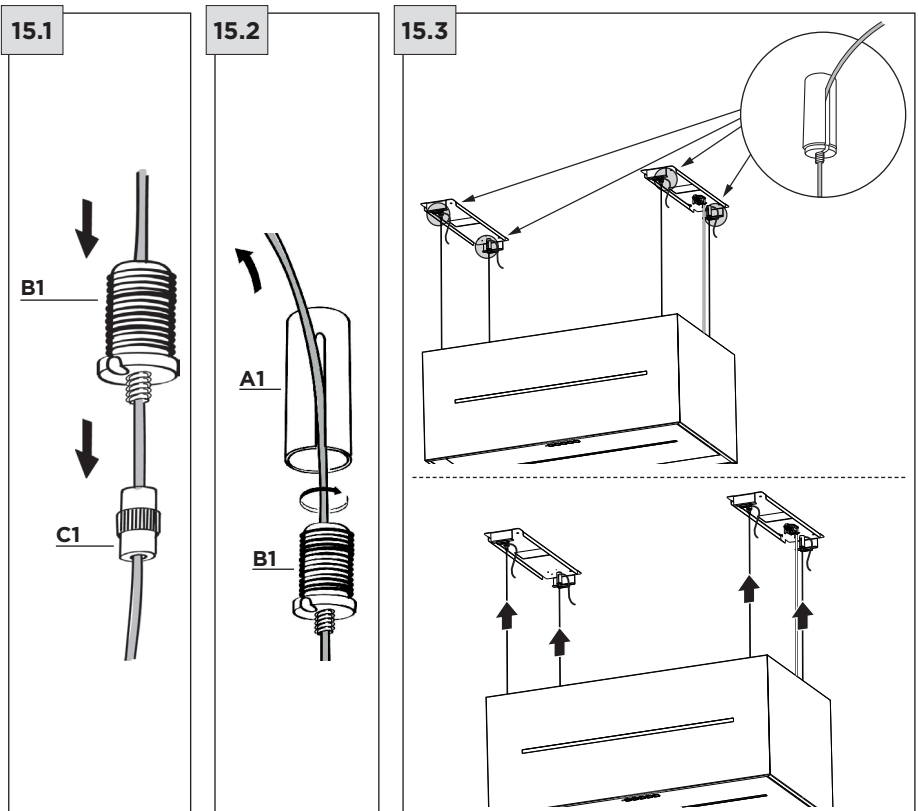

14

MISE À NIVEAU DE LA HOTTE

- La hotte est mise à niveau en ajustant les cliquets de sécurité.
- Placez un niveau à bulle sur la hotte.
- Quand les molettes de sécurité sont pressées vers le haut, le mouvement de la hotte est « débloqué ». En insérant ou en extrayant le câble de la vis du serre-câble, il est possible d'effectuer des réglages qui permettent de mettre à niveau le corps de la hotte mobile.
- Une fois la hotte mise à niveau, resserrez les molettes de sécurité.

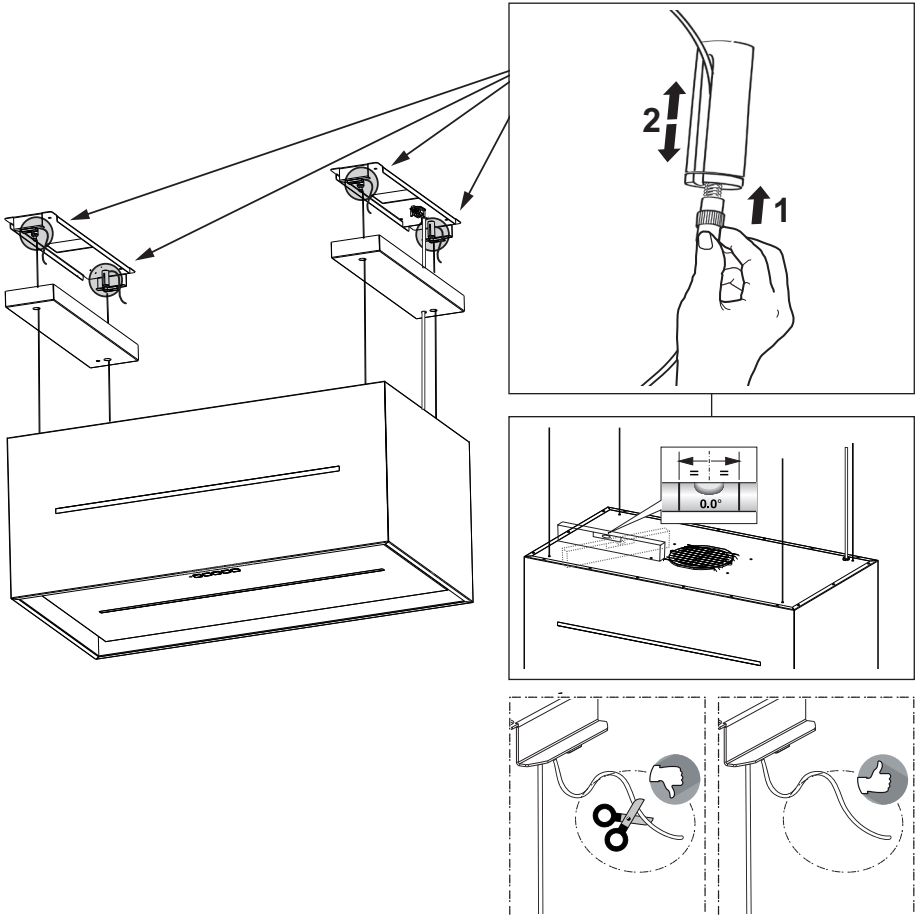

Avertissement :

- **Vérifiez que les 4 câbles sont tendus.**
- **Vérifiez que les 4 câbles n'ont pas été endommagés pendant l'installation.**
- **NE coupez PAS la partie excessive des câbles.**
- **Il convient de rappeler que la distance minimum entre la hotte et le plan de cuisson à gaz ou électrique doit être d'environ 30".**

15

INSTALLATION DES FILTRES À CHARBON

Recirculation non canalisée uniquement

- Ouvrez l'unité d'éclairage en tirant sur l'encoche prévue à cet effet.
- Retirez les filtres à graisse.
- Vérifiez que les filtres au charbon actif ont été installés.
- Voir aussi le paragraphe « Entretien ».

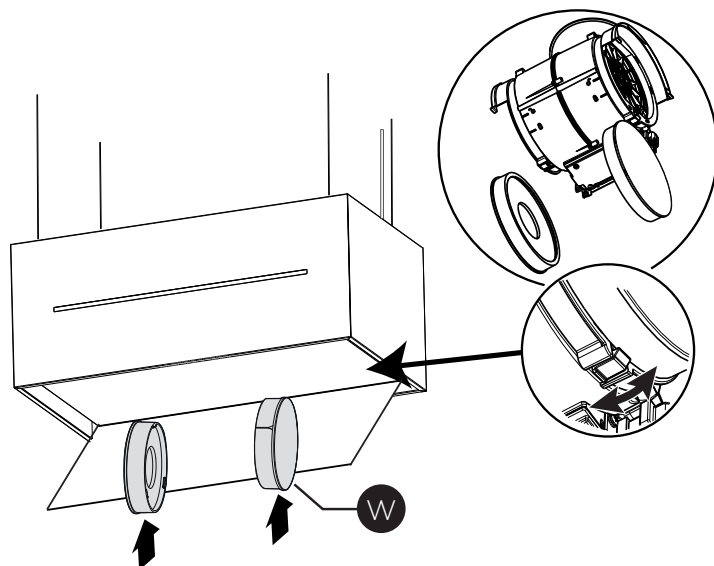

RACCORDEMENTS ÉLECTRIQUES

16

Installation de la connexion du câblage

Retirez le couvercle du compartiment de câblage de terrain.

NE mettez PAS l'appareil sous tension tant que l'installation n'est pas terminée !

Connectez le câble d'alimentation à la hotte.

Connectez le fil de terre vert (vert et jaune) sous la vis de mise à la terre verte. Fixez le fil blanc de l'alimentation au fil blanc de la hotte avec un connecteur de type torsadé.

Fixez le fil noir de l'alimentation au fil noir de la hotte à l'aide d'un connecteur de type torsadé.

Remettez en place le couvercle du compartiment de câblage de terrain et les filtres à graisse.

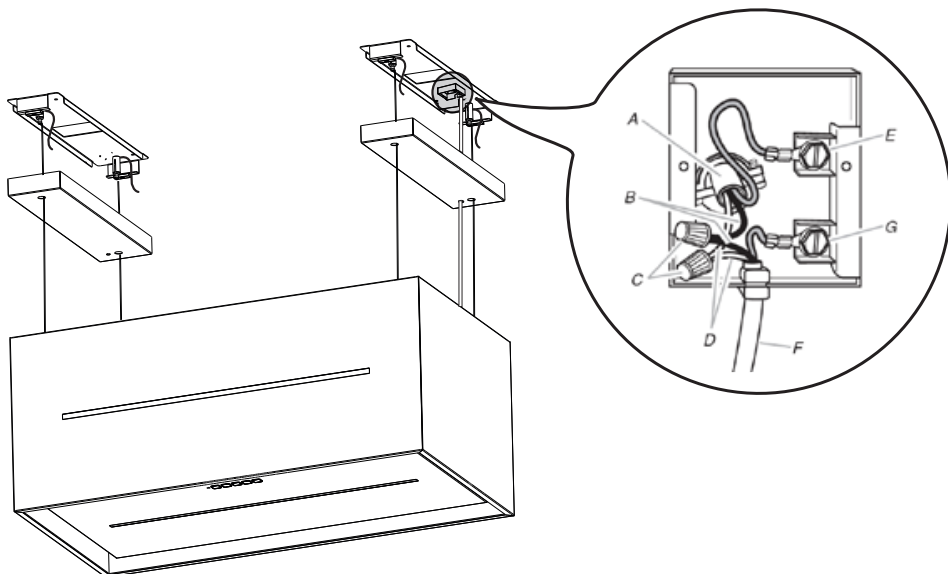

A. Câble d'alimentation domestique

B. Fils noirs

C. Connecteurs de fils homologués UL

D. Fils blancs

E. Fil de terre vert (ou dénudé) de l'alimentation électrique de la maison connecté à la vis de terre verte

F. Câble d'alimentation de la hotte

G. Câble d'alimentation de la hotte connecté à la vis de terre verte.

17

Enfilez le câble d'alimentation dans la butée (O1) et faites-le coulisser complètement dans le raccord de câblage.

Fermez le raccord de câblage avec le cache d'extrémité (R1) et fixez-le à l'aide de 2 vis (P).

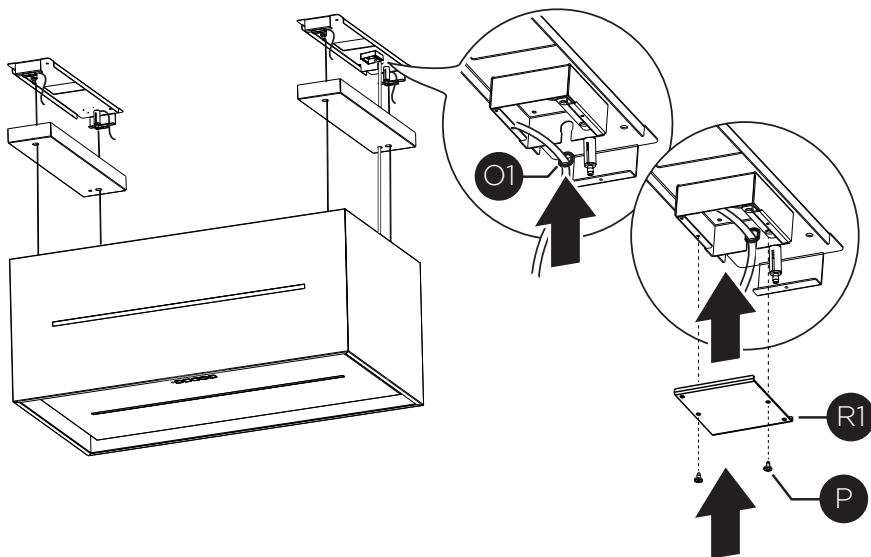

18

Remettez en place le couvercle des supports de plafond (L).

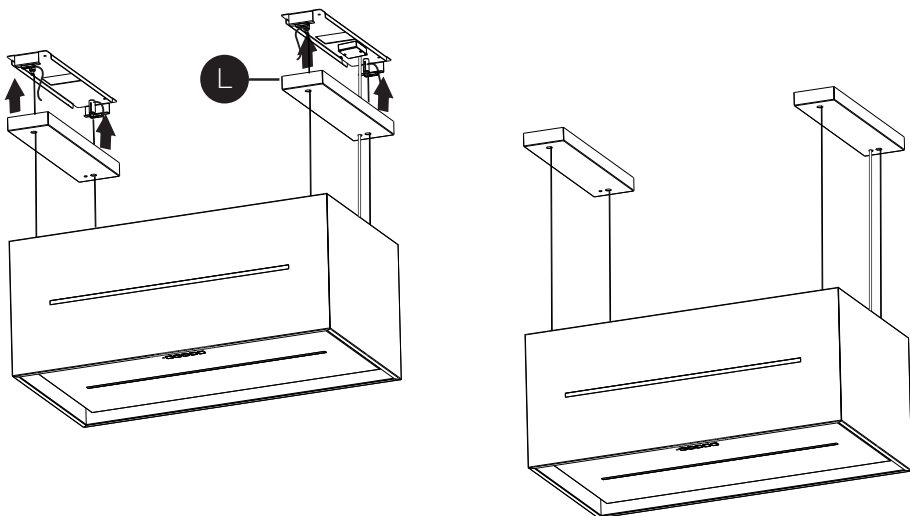

19

Remplacez les filtres à graisse.

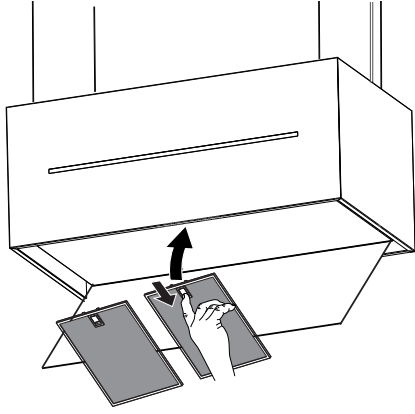

20

Fermez le panneau du couvercle du filtre.

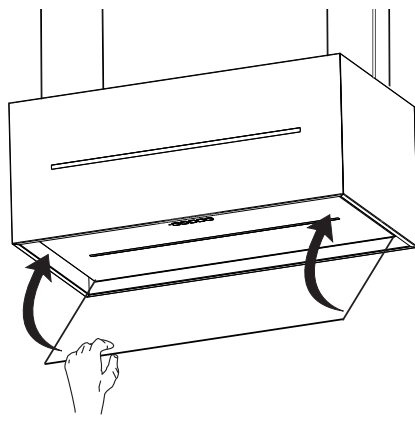

UTILISATION DES COMMANDES

POUR DE MEILLEURS RÉSULTATS

Mettez la hotte en marche plusieurs minutes avant la cuisson pour assurer une bonne circulation de l'air. Laissez la hotte fonctionner pendant plusieurs minutes après la fin de la cuisson pour évacuer la fumée et les odeurs de la cuisine.



A

2

B

3

C



D



E

BOUTON	FONCTION	LED
A	Mettez le moteur de marche/arrêt (on/off) à la première vitesse.	Fixe.
B	Mettez le moteur en marche sur la deuxième vitesse.	A et B fixes.
	Appuyez de manière prolongée quand la lumière est allumée : Active/désactive l' alarme des filtres au charbon actif.	Toutes les Led clignotent deux fois : alarme activée. Toutes les Led clignotent une fois : alarme désactivée.
	Appuyez de manière prolongée quand toutes les charges sont désactivées (Moteur+Lumière) : Active/désactive la fonction de Connexion au Wi-Fi . Remarque : la fonction Wi-Fi est automatiquement activée lorsque l'utilisateur demande la procédure de configuration Wi-Fi.	Led E clignotante : connexion au réseau domestique en cours. Led E fixe : Connexion au Wi-Fi activée.
C	Mettez le moteur en marche sur la troisième vitesse.	A et C fixes.
	Appuyez de manière prolongée quand le moteur est éteint : L'alarme de saturation du filtre est réinitialisée.	Toutes les leds clignotent 3 fois.
D	Mettez le moteur en marche sur la vitesse Intense . Cette vitesse est programmée pour durer 6 minutes. Une fois ce temps écoulé, le système retourne automatiquement à la vitesse sélectionnée précédemment. S'il est activé quand le moteur est éteint, une fois le temps écoulé, il passe en mode OFF. Il est désactivé en appuyant sur le même bouton ou en coupant le moteur.	Clignotant.
	Signale l' alarme de filtres à graisse métalliques saturés et qu'il est nécessaire de les laver. L'alarme est activée après 100 heures de fonctionnement effectif de la hotte.	Leds B et D clignotantes.
	Signale l' alarme du filtre anti-odeur au charbon actif saturé. L'alarme est activée après 200 heures de fonctionnement effectif de la hotte.	Leds A et D clignotantes.

	Appuyez brièvement, les lumières alternent entre un intensité forte et une intensité moyenne et s'éteignent.	Fixe.
	Appuyez de manière prolongée avec toutes les charges activées (moteur et lumières) : Active/désactive les lumières d'ambiance.	-
E	<p>Appuyez de manière prolongée avec toutes les charges éteintes (moteur et lumières) :</p> <p>Configuration du Wi-Fi</p> <p>Active/désactive la procédure de configuration du Wi-Fi.</p> <p>Avant de lancer la procédure, utiliser l'application Faber Cloud pour enregistrer le système Faber IOT. Suivez ensuite les instructions pour ajouter un nouvel appareil et enregistrer le routeur de la maison.</p> <p>Si la procédure n'aboutit pas au bout de quelques minutes, désactivez-la en appuyant à nouveau longuement sur la touche, puis faites une nouvelle tentative. La hotte abandonnera néanmoins la procédure si elle n'a pas abouti dans les 15 minutes.</p>	<p>Leds D et E clignotantes : procédure de configuration en cours.</p> <p>Lorsque la procédure est terminée avec succès, les Leds D et E s'allument pendant 2 secondes.</p>

INFORMATIONS SUR LE WI-FI

Ce dispositif est conforme à la Partie 15 des règles de la FCC. Le fonctionnement de l'appareil doit satisfaire les deux conditions suivantes : (1) cet appareil ne doit pas causer d'interférences nuisibles, et (2) cet appareil doit accepter toute interférence reçue, y compris les interférences susceptibles de provoquer un fonctionnement indésirable.

Remarque : Cet équipement a été testé et déclaré conforme aux limites imposées aux appareils numériques de classe B, conformément à la Partie 15 des règles de la FCC. Ces limites sont conçues pour fournir une protection raisonnable contre les interférences nuisibles dans une installation résidentielle. Cet équipement génère, utilise et peut émettre des fréquences radio et, s'il n'est pas installé et utilisé conformément aux instructions, peut causer des interférences nuisibles aux communications radio. Cependant, il n'existe aucune garantie que des interférences ne se produiront pas dans une installation particulière.

Si cet équipement provoque des interférences nuisibles à la réception de la radio ou de la télévision, ce qui peut être constaté en éteignant et en rallumant l'équipement, l'utilisateur est invité à résoudre le problème des interférences en prenant une ou plusieurs des mesures suivantes :

- Réorienter ou repositionner l'antenne de réception.
- Augmenter la distance entre l'appareil et le récepteur.
- Brancher l'appareil sur une prise d'un circuit différent de celui sur lequel le récepteur est branché.
- Consultez votre revendeur ou un technicien radio/TV expérimenté pour obtenir de l'aide.

Des modifications apportées à ce produit sans l'autorisation de Faber peuvent invalider la compatibilité électromagnétique (CEM) et la conformité sans fil et refuser l'autorisation d'utiliser le produit.

Ce produit a démontré sa conformité CEM dans des conditions incluant l'utilisation de périphériques conformes et de câbles blindés entre les composants du système. Il est important d'utiliser des périphériques conformes et des câbles blindés entre les composants du système afin de réduire les risques d'interférences avec les radios, télévisions et autres appareils électroniques.

Exposition à l'énergie des fréquences radio. La puissance de sortie rayonnée de cet appareil est conforme aux limites d'exposition aux fréquences radio établis par la FCC et de l'IC. Cet appareil doit être utilisé en respectant une distance minimum de 20 cm (8 pouces) entre l'appareil et le corps d'une personne.

Informations sur l'appareil connecté
Contient la FCC ID : 2AC7Z-ESPS3WROOM1
Contient l'IC : 21098-ESPS3WROOM1
Modèle : ESP32-S3-WROOM-1
CAN ICES-003(B)/NMB-003(B)

CONNEXIONS AU WI-FI



A

2

B

3

C



D



E

BOUTON	FONCTION	LED
B	<p>Active/désactive la fonction de Connexion au Wi-Fi. Appuyez de manière prolongée sur le bouton vitesse 2 avec moteur et lumières éteints pour activer/désactiver le Wi-Fi.</p> <p>Remarque : la fonction Wi-Fi est automatiquement activée lorsque l'utilisateur demande la procédure de configuration Wi-Fi.</p>	<p>Led D + E clignotantes : Connexion au routeur sans fil de la maison en cours.</p> <p>Led D + E fixes : Connexion au Wi-Fi activée.</p>
E	<p>Lancer la configuration du Wi-Fi Appuyez de manière prolongée avec le moteur et les lumières éteints pour accéder ou terminer la procédure de configuration du Wi-Fi. Avant de lancer la procédure, utiliser l'application Faber Cloud pour enregistrer le système Faber IOT. Suivez ensuite les instructions pour ajouter un nouvel appareil et enregistrer votre routeur sans fil domestique. Si la procédure ne se termine pas correctement au bout de quelques minutes, arrêtez la procédure de configuration en maintenant le bouton de fonction « intensive » enfoncé pendant 3 secondes. Maintenez à nouveau le bouton enfoncé pendant 3 secondes pour démarrer la procédure. La hotte interrompra la procédure de configuration du Wi-Fi si elle n'est pas terminée avec succès dans les 15 minutes.</p>	<p>Led D + E fixes : La configuration est en cours.</p> <p>Led D + E : Quand la configuration est terminée, les Led restent allumées pendant 2 secondes.</p>

APPLICATION FABER CLOUD









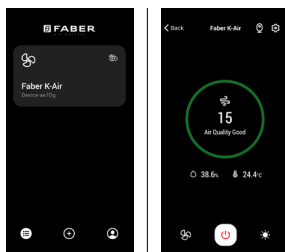

Application Faber Cloud

Votre hotte est compatible avec l'application Faber Cloud. Tout ce dont vous avez besoin c'est un réseau Wi-Fi connecté à Internet se trouvant à la portée de la hotte. Vous pouvez contrôler toutes les fonctions de votre hotte où que vous soyez à l'aide d'un appareil mobile ou de votre assistant personnel intelligent Alexa d'Amazon ou Google Home. Lorsque vous êtes connecté à votre assistant personnel intelligent, vous pouvez contrôler votre hotte avec votre voix.

L'application Faber Cloud est disponible sur les appareils iOS utilisant iOS 11.0 ou une version plus récente ou sur les appareils Android utilisant Android version 8 ou une version plus récente. Pour en savoir plus, visitez l'Apple App Store ou le Google Play Store. Votre hotte fonctionnera parfaitement si vous n'utilisez pas les fonctions Wi-Fi ou l'application Faber Cloud, qui ne sont pas nécessaires.

Pour en savoir plus, consultez le guide de démarrage rapide inclus.



Icône	Fonction
	Page d'accueil
	Ajouter un nouvel appareil
	Gestion du profil utilisateur
	Connecté au réseau Wi-Fi Faber
	Hotte allumée/éteinte
	Gestion du système d'éclairage
	Gestion de la vitesse du moteur
	Fonction « Intensive »
	Fonction « Delay » (Retard)
	Fonction 24H
	Gestion des paramètres de l'application

TÉLÉCOMMANDE

Vous pouvez contrôler cet appareil électroménager à l'aide d'une télécommande alimentée par une pile alcaline carbone-zinc de 1,5 V de type standard LRO3-AAA (non incluse).

- Les piles usagées doivent être mises au rebut de manière appropriée.

Attention :

- Ne placez pas la télécommande à proximité de sources de chaleur.
- Ne jetez pas les piles avec les déchets normaux, veuillez les mettre dans les conteneurs spécifiques.

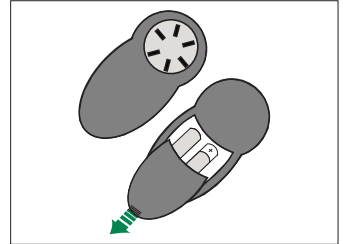

NETTOYAGE DE L'ACIER INOXYDABLE

Nettoyage des surfaces extérieures :

Veillez noter que les abrasifs et les agents de récurage peuvent rayer les finitions de la hotte et ne doivent pas être utilisés pour nettoyer les surfaces de finition.

ENTRETIEN

FILTRE À GRAISSE

Veillez nettoyer ponctuellement le filtre tous les 2 mois, ou plus fréquemment en cas d'utilisation particulièrement fréquente ; vous pouvez le laver au lave-vaisselle.

NETTOYAGE DU FILTRE À GRAISSE EN MÉTAL

- Ouvrez le panneau cache-filtre.
- Retirez les filtres un par un en les poussant vers l'arrière de la hotte et en les tirant simultanément vers le bas.
- Évitez de déformer le filtre lorsque vous le lavez. Avant de le remettre en place dans la hotte, assurez-vous qu'il est parfaitement sec.
- Lorsque vous installez le filtre dans la hotte, veillez à ce qu'il soit monté dans la bonne position, la poignée tournée vers l'extérieur. Remettez le cache du filtre en place.
- Assurez-vous que le filtre ne contient aucune trace d'eau avant de le remettre en place.

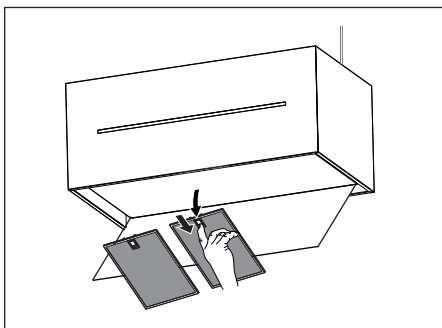

FILTRE AU CHARBON ACTIF

Il ne peut être ni lavé ni régénéré et doit être changé environ tous les 4 mois, ou plus fréquemment en cas d'utilisation particulièrement intensive.

Remplacement du filtre

- Ouvrez le cache du filtre.
- Retirer le filtre à graisse.
- Retirer les filtres à charbon actif saturés.
- Installez les nouveaux filtres.
- Ré-installez le filtre anti-graisse et le cache de filtre dans son logement.

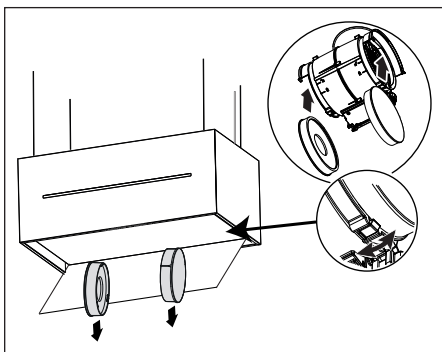

REPLACEMENT DE L'ÉCLAIRAGE

Veillez confier le remplacement des LED à un service agréé par Faber.

SCHÉMA DE CÂBLAGE

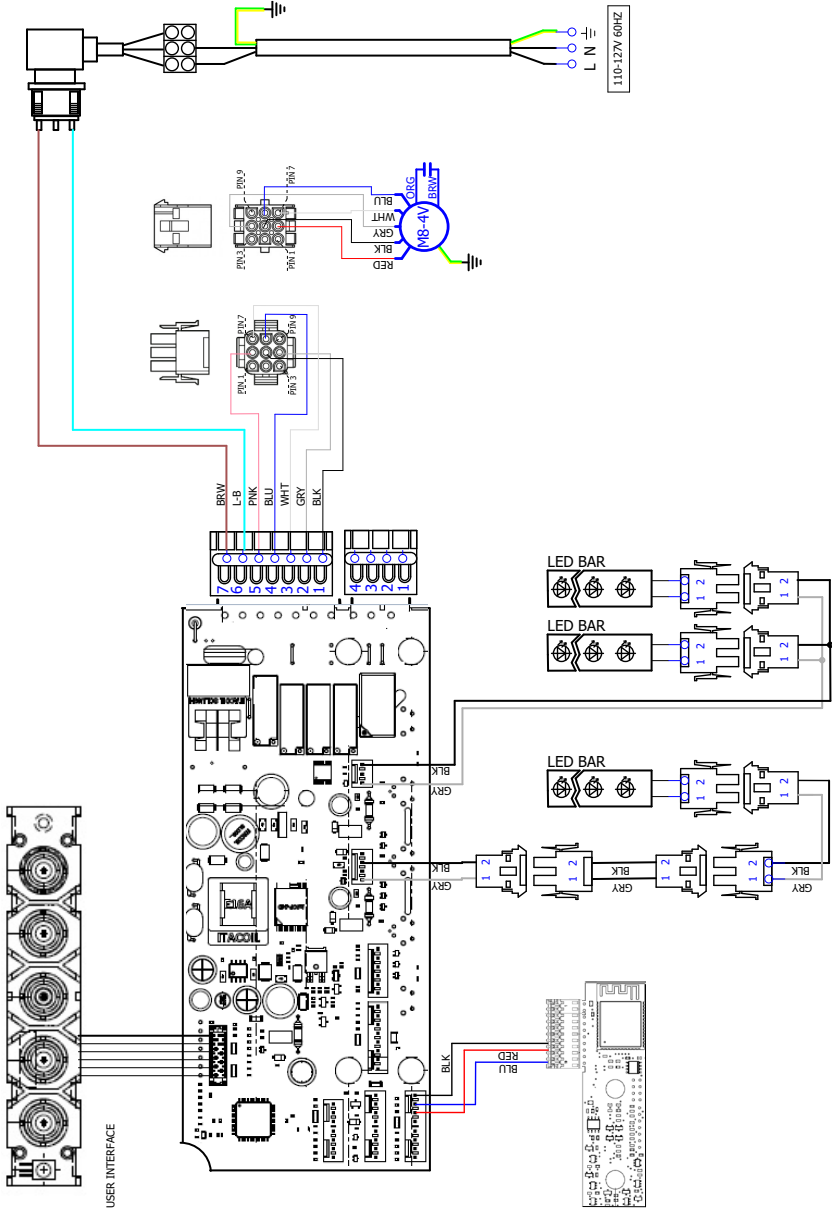

GARANTIE



Garantie Franke Home Solutions pour les produits de marque Franke et Faber en vigueur le 1er mars 2022

Aux États-Unis, au Canada et en Amérique latine, Franke garantit les produits de la marque Faber contre les défauts de fabrication des matériaux et de la fabrication lorsqu'ils sont achetés auprès d'un revendeur agréé Franke ou Faber conformément aux garanties spécifiques aux produits détaillées dans le présent document (chacune, une « garantie » et collectivement, les « garanties »). Les produits doivent être correctement installés, conformément aux instructions d'installation de Franke, dans leur installation d'origine, et utilisés dans des applications de cuisine résidentielles intérieures normales. Tout produit ou composant qui a été modifié ou altéré par rapport à son état d'origine annulera la garantie. Les garanties Franke pour les produits de marque Faber sont limitées à l'acheteur d'origine et ne sont pas transférables. Ces garanties n'incluent pas les produits achetés auprès de revendeurs non agréés, les produits obsolètes ou abandonnés, ou les produits qui étaient des modèles précédemment affichés. Tous les problèmes avec les produits installés sont considérés comme des demandes de garantie et ne sont pas soumis à la politique de retour. Franke se réserve le droit d'inspecter tout produit Franke/Faber signalé comme défectueux en vertu d'une réclamation au titre de la garantie et de l'installation d'origine avant de fournir un produit et/ou un composant de remplacement. Toutes les décisions sont finales. La responsabilité de Franke ne pourra en aucun cas dépasser le montant du prix d'achat initial. Les garanties ne couvrent pas, et Franke ne sera pas tenue responsable, de tout dommage aux produits ou composants résultant d'une mauvaise utilisation ou d'un abus, de dommages accidentels, d'une usure normale telle que des éraflures, des rayures ou d'une réduction/décoloration du fini, d'une installation incorrecte, d'une utilisation anormale, d'une négligence, des dommages causés par un entretien ou un nettoyage inapproprié. Les dommages causés par des impuretés, des produits chimiques corrosifs ou des actes indépendants de la volonté de Franke ne sont couverts par aucune garantie. Les appels de service pour corriger l'installation d'une hotte de cuisinière, les instructions sur la façon de faire fonctionner une hotte de cuisinière, pour remplacer ou réparer les fusibles de la maison ou pour corriger le câblage ou la plomberie de la maison ne sont couverts par aucune garantie. Les appels de service pour réparer ou remplacer les ampoules, les fusibles ou les filtres de la hotte de cuisinière et ces coûts de pièces consommables sont également exclus de la couverture de la garantie. Une installation non conforme aux codes électriques ou de plomberie ou à la documentation Franke/Faber n'est couverte par aucune garantie. Les pièces de rechange ou les coûts de main-d'œuvre de réparation pour les unités utilisées à l'extérieur des États-Unis, du Canada ou de l'Amérique latine, y compris les hottes de cuisinière Franke/Faber non approuvées UL ou C-UL ou NOM, sont exclus de la couverture de la garantie. Les frais de déplacement et de transport pour l'entretien dans des endroits éloignés et les frais de ramassage et de livraison ne sont couverts par aucune garantie. Les hottes de cuisinière Franke/Faber doivent toujours être entretenues à domicile dans leur installation d'origine.

Les remplacements de produits Franke/Faber n'incluent pas la responsabilité pour les retards de projet. Les remplacements de produits ne sont pas garantis comme étant des remplacements exacts. Si le produit d'origine n'est pas disponible au moment de la demande de garantie, à la discrétion de Franke, les produits de remplacement seront de taille, de matériau et de valeur similaires. Tout produit ou composant qui a été modifié ou altéré par rapport à son état d'origine annulera la garantie.

Les garanties n'autorisent pas le recouvrement des dommages indirects ou consécutifs tels que la perte d'utilisation, le retard, les dommages matériels ou autres dommages consécutifs, et Franke décline toute responsabilité pour ces dommages. Chaque garantie est limitée aux conditions énoncées dans le présent document et à la période de garantie applicable spécifiée dans le présent document et est exclusive. À L'EXCEPTION DES GARANTIES ÉNONCÉES DANS LE PRÉSENT DOCUMENT, FRANKE N'OFFRE AUCUNE GARANTIE CONCERNANT LES PRODUITS, Y COMPRIS, MAIS SANS S'Y LIMITER, (1) TOUTE GARANTIE DE QUALITÉ MARCHANDE, (2) GARANTIE D'ADÉQUATION À UN USAGE PARTICULIER, (3) GARANTIE DE TITRE DE PROPRIÉTÉ, OU (4) GARANTIE CONTRE LA VIOLATION DES DROITS DE PROPRIÉTÉ INTELLECTUELLE D'UN TIERS, QU'ELLE SOIT EXPRESSE OU IMPLICITE PAR LA LOI, LE COURS DES AFFAIRES, LE COURS DE L'EXÉCUTION, L'USAGE DU COMMERCE OU AUTREMENT. AVIS DE NON-RESPONSABILITÉ LÉGALE, VEUILLEZ

LIRE ATTENTIVEMENT. Franke Kitchen Systems LLC vous fournit les informations ci-dessus en tant que service public à nos clients. En accord à ces informations et en les utilisant, vous acceptez ce qui suit et vous vous conformez à toutes les lois applicables. Si vous n'êtes pas d'accord avec ces termes et conditions, n'utilisez pas ces informations. Bien que nous essayions de maintenir l'information à jour, des changements peuvent avoir eu lieu depuis sa création. Contactez votre directeur régional ou le service client pour vérifier les informations concernant les programmes Franke Kitchen Systems LLC et leur utilisation par vous.

Garantie limitée des hottes de cuisinière Franke/Faber :

Les hottes de cuisinière Franke/Faber sont garanties contre tout défaut de matériaux ou de fabrication pour l'acheteur d'origine pendant une période de deux (2) ans à compter de la date d'achat d'origine lorsqu'elles sont utilisées dans des applications intérieures résidentielles normales. Cette garantie couvre la main-d'œuvre et les pièces de rechange. Franke, à sa discrétion, peut réparer ou remplacer le produit ou les composants nécessaires pour remettre le produit en bon état de fonctionnement.



Cette garantie remplace toutes les autres garanties, expresses ou implicites. Aucun employé, représentant commercial sur le terrain ou distributeur n'est autorisé à donner des garanties au nom de Franke Kitchen Systems, LLC.

Pour faire une réclamation au titre de la garantie d'un produit installé, veuillez contacter Franke aux coordonnées fournies ci-dessous. Toutes les réclamations de garantie doivent inclure les éléments suivants pour le traitement :

1. Preuve d'achat auprès d'un revendeur agréé Franke ou Faber
2. Nom, adresse (ville, état, code postal) de l'acheteur d'origine, adresse de courrier électronique et numéro de téléphone
3. Modèle et numéro de série Franke/Faber
4. Date d'installation
5. Description du défaut
6. Photos du défaut

En Amérique du Nord et en Amérique Latine :
Franke Home Solutions
À l'attention de : Warranty Department
800 Aviation Parkway
Smyrna, TN 37167
HS-Warranty.US@Franke.com

Raison sociale :
Franke Kitchen Systems LLC

CONTENIDOS

Sección	Página
Instrucciones importantes de seguridad	76
Dimensiones de la campana extractora	81
Requerimientos de altura para la instalación	82
Piezas	83
Herramientas necesarias	85
Preparación de la instalación de la campana de techo	86
Información sobre la instalación	88
Instalación del cuerpo de la campana extractora	89
Instrucciones de montaje en techo	91
Conexiones eléctricas	98
Operación de los controles	101
Aplicación Faber Cloud	105
Control remoto	106
Limpieza del acero inoxidable	106
Mantenimiento	107
Sustitución de la iluminación	108
Diagrama de cableado	109
Garantía	110

INSTRUCCIONES IMPORTANTES DE SEGURIDAD

LEA Y GUARDE ESTAS INSTRUCCIONES ANTES DE COMENZAR A INSTALAR ESTA CAMPANA EXTRACTORA

ATENCIÓN: - PARA REDUCIR EL RIESGO DE INCENDIO DE GRASA:

- a) Nunca deje las unidades de superficie desatendidas en ajustes altos. Las ebulliciones causan humo y derrames grasientos que pueden encenderse. Caliente los aceites lentamente en ajustes bajos o medios.
- b) Siempre encienda la campana cuando cocine a fuego alto o cuando flamee alimentos (por ej. Crepes Suzette, Cherries Jubilee, Peppercorn Beef Flambé).
- c) Limpie los sopladores con frecuencia. No se debe permitir que la grasa se acumule en el soplador o filtro.
- d) Use un tamaño de olla adecuado. Siempre use utensilios de cocina apropiados para el tamaño del elemento de superficie.

ADVERTENCIA: - PARA REDUCIR EL RIESGO DE LESIONES A PERSONAS EN CASO DE INCENDIO DE GRASA, TENGA CUENTA LO SIGUIENTE*:

- a) **APAGUE LAS LLAMAS** con una tapa ajustada, bandeja para hornear galletas o bandeja de metal, luego apague el quemador. **TENGA CUIDADO PARA EVITAR QUEMADURAS.** Si las llamas no se apagan de inmediato, **EVACUE Y LLAME AL DEPARTAMENTO DE BOMBEROS.**
- b) **NUNCA RECOJA UNA OLLA EN LLAMAS** - Puede quemarse.
- c) **NO USE AGUA**, incluidos paños de cocina húmedos o toallas; se producirá una violenta explosión de vapor.
- d) Use un extintor **SOLAMENTE** si:
 1. Usted sabe que tiene un extintor Clase ABC y ya sabe cómo operarlo.
 2. El fuego es pequeño y está contenido en el área donde comenzó.
 3. Llame al departamento de bomberos.
 4. Puede luchar contra el fuego con su espalda hacia una salida.

* Basado en "Kitchen Firesafety Tips" publicado por NFPA

ADVERTENCIA - PARA REDUCIR EL RIESGO DE DESCARGA ELÉCTRICA O INCENDIO, no use este soplador con ningún dispositivo de control de velocidad de estado.

ADVERTENCIA - PARA REDUCIR EL RIESGO DE INCENDIOS, DESCARGAS ELÉCTRICAS O LESIONES PERSONALES, OBSERVE LO SIGUIENTE:

1. Use esta unidad solo de la manera prevista por el fabricante. Si tiene alguna pregunta, comuníquese con el fabricante.
2. Antes de reparar o limpiar la unidad, apague el equipo en el panel de servicio y bloquee los medios de desconexión del servicio para evitar que la energía se encienda accidentalmente. Cuando los medios de desconexión del servicio no se puedan bloquear, fije de forma segura un dispositivo de advertencia prominente, como una etiqueta, al panel de servicio.

PRECAUCIÓN: Para uso general de ventilación solamente. No lo use para expulsar materiales y vapores peligrosos o explosivos.

ADVERTENCIA - PARA REDUCIR EL RIESGO DE INCENDIOS, DESCARGAS ELÉCTRICAS O LESIONES PERSONALES, OBSERVE LO SIGUIENTE:

1. El trabajo de instalación y el cableado eléctrico deben realizarlo las personas calificadas de acuerdo con todos los códigos y estándares aplicables, incluida la construcción con clasificación de incendio.
2. Se necesita suficiente aire para la combustión adecuada y el escape de gases a través del tubo de humos (chimenea) del equipo que quema combustible para

- evitar la retrogresión. Siga las directrices del fabricante del equipo de calefacción y las normas de seguridad tales como los publicados por la National Fire Protection Association (NFPA), la American Society for Heating, Refrigeration and Air Conditioning Engineers (ASHRAE) y las autoridades de los códigos locales.**
- 3. Al cortar o perforar la pared o el techo, no dañe el cableado eléctrico ni otros servicios ocultos.**
 - 4. Los ventiladores canalizados utilizados para extraer contaminantes siempre deben ventilarse hacia el exterior.**

TODAS LAS ABERTURAS DE LA PARED Y EL PISO DONDE ESTÁ INSTALADA LA CAMPANA EXTRACTORA SE DEBEN SELLAR.

Esta campana extractora requiere al menos 30" de espacio libre entre la parte inferior de la campana y la superficie de cocción o encimera. Esta campana ha sido aprobada por UL a esta distancia de la placa.

Consulte las instrucciones de instalación de la placa o la campana proporcionadas por el fabricante antes de hacer cualquier corte. **INSTALACIÓN EN CASA MÓVIL** La instalación de esta campana extractora debe cumplir con las Normas de seguridad y construcción de viviendas prefabricadas, Título 24 CFR, Parte 3280 (anteriormente Norma federal para construcción y seguridad de casas móviles, Título 24, HUD, Parte 280).

Atención: Esta campana ha sido diseñada para minimizar la interferencia electromagnética (EMI) que se origina en la fuente de alimentación doméstica del consumidor. Sin embargo, en algunas aplicaciones domésticas, la EMI ambiental y la EMI excesiva de otras fuentes electrónicas pueden afectar la fiabilidad del mando a distancia.

Hable con su distribuidor Faber acerca de una pieza de repuesto opcional para reducir aún más la EMI de fuentes domésticas.

REQUISITOS DE VENTILACIÓN

Determine qué método de ventilación es mejor para su aplicación. Los conductos pueden extenderse a través de la pared o el techo.

La longitud de los conductos y la cantidad de codos se deben mantener al mínimo para proporcionar un rendimiento eficiente. El tamaño de los conductos debe ser uniforme. No instales dos codos juntos. Use cinta adhesiva para sellar todas las juntas en el sistema de conductos. Use masilla para sellar la pared exterior o la abertura del espacio del techo alrededor de la tapa.

No se recomiendan conductos flexibles. Los conductos flexibles crean una contra-presión y turbulencias de aire que reducen en gran medida el rendimiento.

Asegúrese de que haya espacio libre adecuado dentro de las paredes y espacio en el piso para el conducto de escape antes de hacer los cortes. No corte una vigueta o poste a menos que sea absolutamente necesario. Si se debe cortar una vigueta o poste, entonces se debe construir un marco de soporte.

ADVERTENCIA - Para reducir el riesgo de incendio, use solamente conductos de metal.

PRECAUCIÓN - Para reducir el riesgo de incendio y para descargar adecuadamente el aire, asegúrese de sacar el aire - No expulse los humos en espacios dentro de paredes o techos, áticos, espacios angostos o garajes.

ADVERTENCIA: Para Reducir el Riesgo de Incendio, Descarga Eléctrica o Lesiones Personales, No Utilice Piezas de Recambio Que No Hayan Sido Recomendadas Por El Fabricante (por ejemplo, Piezas Fabricadas En Casa Usando Una impresora 3D).

Instalaciones para clima frío

Se debe instalar un registro de retrogresión para minimizar el flujo de aire frío hacia atrás y se debe instalar un interruptor térmico no metálico para minimizar la conducción de temperaturas externas como parte del sistema de ventilación. El registro debe estar en el lado del aire frío del interruptor térmico. El interruptor debe estar lo más cerca posible de donde el sistema de ventilación ingrese a la parte calentada de la casa.



ADVERTENCIA

- El sistema de ventilación DEBE terminar fuera del hogar.
- **NO** termine el conducto en un espacio ático o en otro espacio cerrado.
- **NO** use tapones de pared de 4" tipo lavadero.
- No se recomiendan conductos flexibles.
- **NO** obstruya el flujo del aire de combustión y ventilación.
- El incumplimiento de los requisitos de ventilación puede provocar un incendio.

REQUISITOS ELÉCTRICOS

Se requiere un suministro eléctrico de 120 voltios, 60 Hz solo CA en un circuito separado con fusible de 15 amperios. Se recomienda un fusible de retardo o un cortacircuitos. El fusible se debe dimensionar según los códigos locales de acuerdo con la clasificación eléctrica de esta unidad, tal como se especifica en la placa de número de serie/clasificación ubicada dentro de la unidad, cerca del compartimento de cableado de campo.

INSTALACIÓN ELÉCTRICA CON CAJA DE CABLEADO

ESTA UNIDAD DEBE CONECTARSE CON CABLE DE COBRE SOLAMENTE. Los tamaños de los cables deben cumplir con los requisitos del Código Eléctrico Nacional, ANSI / NFPA 70, última edición, y todos los códigos y ordenanzas locales. El tamaño del cable y las conexiones deben cumplir con la clasificación del equipo. Se pueden obtener copias de la norma enumerada anteriormente en:

National Fire Protection Association
Batterymarch Park
Quincy, Massachusetts 02269

Este electrodoméstico debe conectarse directamente a la desconexión por fusible (o disyuntor) a través de un cable flexible, blindado o no metálico de cobre enfundado. Deje algo de tensión en el cable para poder mover el dispositivo si alguna vez lo necesita. Debe haber un conector de conducto de 1/2 homologado por UL en cada extremo del cable de suministro de energía (en el equipo y en la caja de conexiones).

Al hacer la conexión eléctrica, corte un agujero de 1 1/4 ". Un agujero cortado a través de la madera debe lijarse hasta que quede liso. Un agujero a través del metal debe tener un ojal.



ADVERTENCIA

- Esta campana extractora requiere conexión eléctrica de tierra.
- Si la tubería de agua fría está interrumpida por juntas de plástico, de materiales no metálicos u otros materiales, NO la utilice para conexión a tierra.
- NO conecte a tierra a una tubería de gas.
- NO tenga un fusible en el circuito neutro o de tierra. Un fusible en el circuito neutro o de tierra podría provocar una descarga eléctrica.
- Consulte con un electricista calificado si tiene dudas acerca de si la campana extractora está correctamente conectada a tierra.
- El incumplimiento de los requisitos eléctricos puede provocar un incendio.

PRECAUCIÓN: Las piezas accesibles pueden calentarse cuando se utilizan con aparatos de cocina.

- El aire no debe descargarse en un conducto de humos que se utiliza para expulsar los humos de aparatos que queman gas u otros combustibles.
- Si un APARATO ESTACIONARIO no está equipado con un CORD DE ALIMENTACIÓN y un enchufe, o con otros medios de desconexión de la red eléctrica que tengan una separación de contactos en todos los polos que prevea la desconexión total en condiciones de sobretensión de categoría III, las instrucciones deberán indicar qué medios para La desconexión debe incorporarse en el cableado fijo de acuerdo con las normas de cableado.
- La desconexión se podrá realizar teniendo accesible el enchufe o incorporando un interruptor en el cableado fijo de acuerdo con las normas de cableado.
- Este dispositivo no está diseñado para que lo utilicen personas (incluidos niños) cuyas capacidades físicas, sensoriales o mentales sean diferentes o reducidas, o que carezcan de experiencia o conocimiento, a menos que dichas personas reciban supervisión o capacitación para el funcionamiento del dispositivo por parte de una persona responsable de su seguridad.
- Se debe supervisar a los niños para asegurarse de que no utilicen los dispositivos como juguetes.
- No flamee alimentos debajo de la campana extractora.
- el aire no debe descargarse en un conducto de humos que se utiliza para expulsar los humos de aparatos que queman gas u otros combustibles (no aplicable a aparatos que sólo descargan el aire de regreso a la habitación);
- debe haber una ventilación adecuada de la habitación cuando la campana extractora se utiliza al mismo tiempo que aparatos que queman gas u otros combustibles (no aplicable a aparatos que sólo descargan el aire de regreso a la habitación);
- existe riesgo de incendio si la limpieza no se realiza según las instrucciones;
- Este aparato debe estar conectado a tierra. En caso de un cortocircuito eléctrico, la conexión a tierra reduce el riesgo de descarga eléctrica al proporcionar un cable de escape para la corriente eléctrica. Este aparato está equipado con un cable que tiene un cable a tierra con un enchufe a tierra. El enchufe debe enchufarse a un tomacorriente que esté correctamente instalado y conectado a tierra.

ADVERTENCIA: una conexión a tierra inadecuada puede provocar un riesgo de descarga eléctrica.

- Consulte a un electricista calificado si no comprende completamente las instrucciones de conexión a tierra o si existe duda sobre si el aparato está conectado a tierra correctamente.

DIMENSIONES DE LA CAMPANA EXTRACTORA

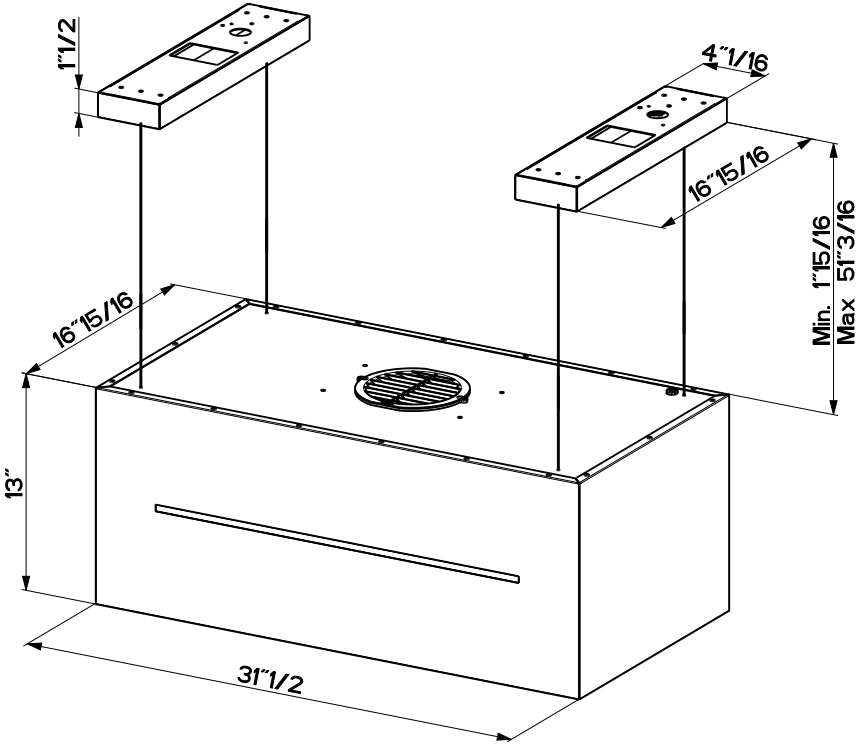

REQUERIMIENTOS DE ALTURA PARA LA INSTALACIÓN

Se recomienda una altura de montaje de 30" por encima de la superficie de cocción para obtener el mejor rendimiento, pero puede montarse a una distancia máxima de 72" de la superficie de cocción.

Es necesario hacer un punto de acceso a la campana desde el techo para la instalación y el futuro acceso a la campana extractora.

Instalación Sin Conducto

Esta campana está diseñada para ser montada en el techo, y sólo en modo Recirculación.

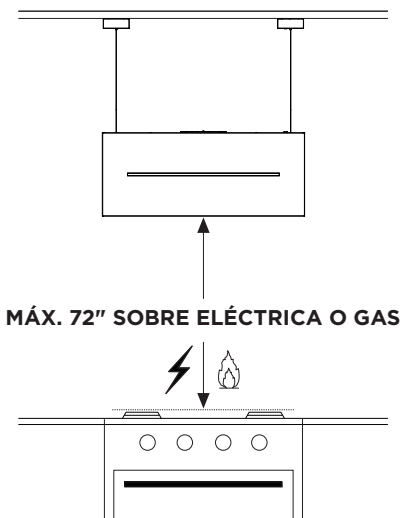
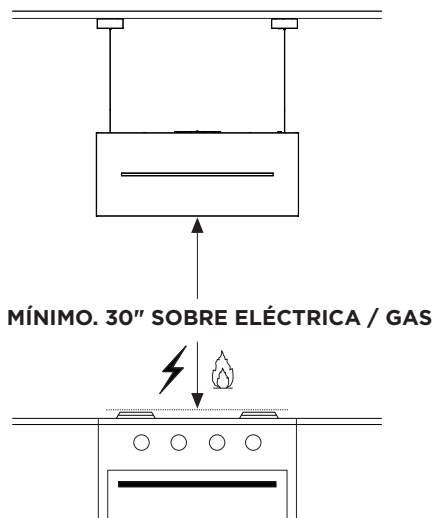

Se requiere de tres personas para la instalación



OK!







Use guantes de trabajo para la seguridad

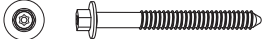

PIEZAS

PIEZAS INCLUIDAS

REF.	PIEZA	CANT
A	Cuerpo de la campana dotado de: Controles, Luces, Filtros.	1
E	Control remoto	1
H	Plantilla de perforación	1
L	Soporte del techo	2
I	Cable del techo	4

REF	PIEZA		CANT
C	Tornillos 4/16" x 2-12/16"		8
O	Tope transparente		1
O1	Tope		1
P	Tornillos 2/16" x 4/16"		2
R1	Cubierta del terminal		1
W	Filtro de Carbón Vegetal		2

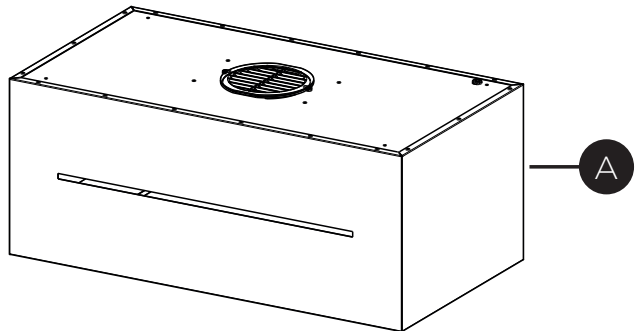
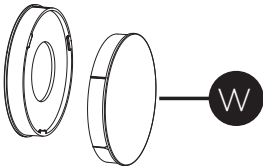
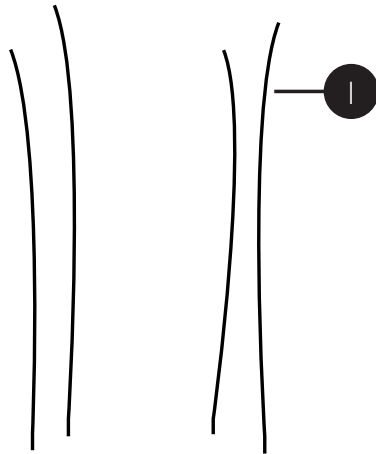
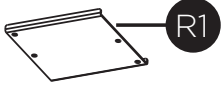
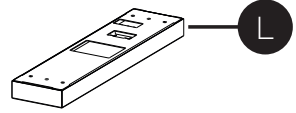
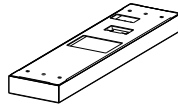
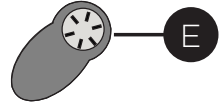
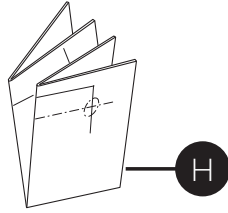





PIEZAS (cont.)

PIEZAS NECESARIAS

PIEZA	
Conectores de cables.	

HERRAMIENTAS NECESARIAS

HERRAMIENTA	
Cinta Métrica	
Lápiz	
Taladro Eléctrico con Broca de 5/16	
Destornillador Phillips	
Guantes de trabajo	

PREPARACIÓN DE LA INSTALACIÓN DE LA CAMPANA DE TECHO

No haga ningún recorte hasta que haya decidido si esta instalación será: sin conductos y el cableado se ha preparado en función del tipo de soplador.

- 1 Utilice una plomada para marcar el centro de la gama en el techo.

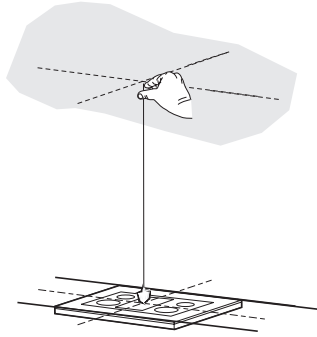

- 2 Marque el centro.

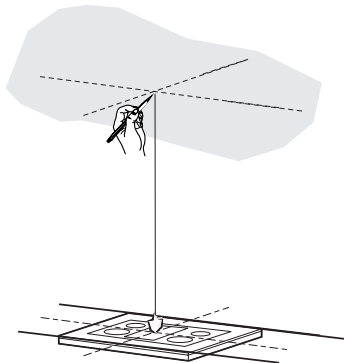

3

- Coloque una cubierta gruesa y protectora sobre la placa de cocción para protegerla de posibles daños o de la suciedad.
- Utilice la plantilla de montaje en el techo para determinar la colocación de los tornillos de montaje en el techo.
- Marque el centro de los orificios en la plantilla del techo.
- Determine la ubicación adecuada para el cable de alimentación como se indica en la plantilla.
- Utilice una Broca de 3/8" para hacer este agujero.
- Pase el cable de alimentación. Use calafateo para sellar alrededor del orificio.
- En la parte superior de la campana extractora hay un orificio para pasar el cable de alimentación desde el techo.
- No conecte el cable de alimentación a la caja de cableado ni encienda la campana en este momento.
- Pase suficiente cable de alimentación desde el techo para llegar a la caja de cableado de la campana.

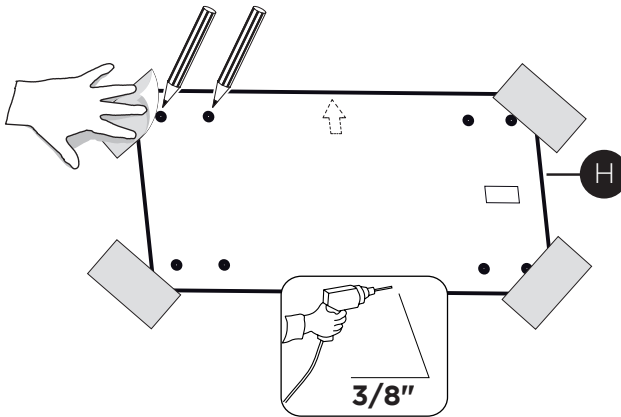

¡ADVERTENCIA!

DEBIDO AL TAMAÑO Y AL PESO DE ESTA CAMPANA, EL SOPORTE DEBE ESTAR FIJAMENTE FIJADO AL TECHO. En el caso de techos de yeso o de chapa de roca, el soporte debe estar fijado a las viguetas. Si esto no es posible, debe construirse una estructura de soporte detrás de la escayola o la chapa de roca. El fabricante no asume ninguna responsabilidad por lesiones o daños causados por instalaciones inadecuadas.

INFORMACIÓN SOBRE LA INSTALACIÓN

Para preparar la instalación de la campana, orientela con el panel de control en la parte frontal de la campana, tal como se muestra a continuación.

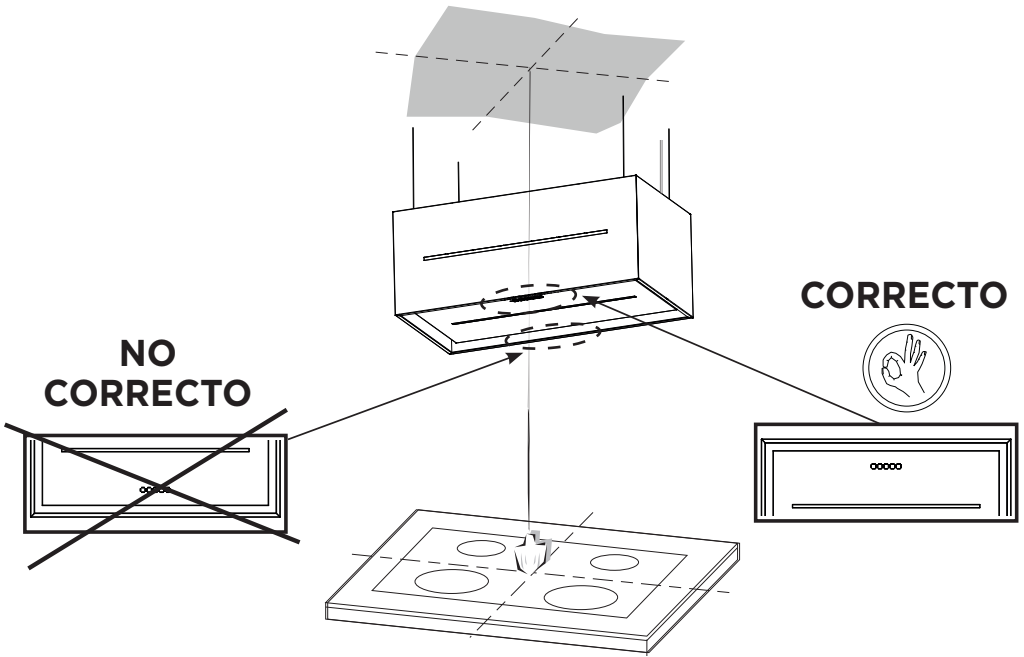

Utilice sólo tornillos y piezas pequeñas para apoyar la campana.

Advertencia: De no instalar los tornillos de acuerdo con estas instrucciones, pueden producirse daños eléctricos.

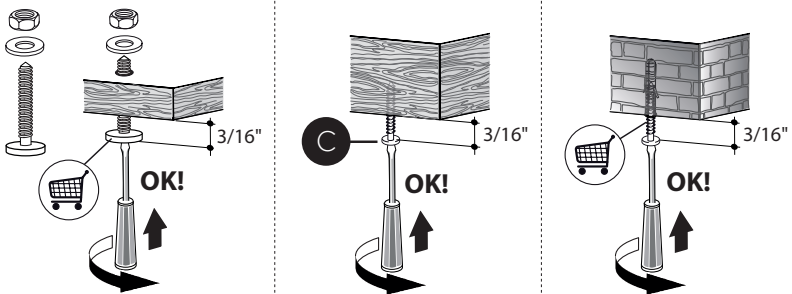

INSTALACIÓN DEL CUERPO DE LA CAMPANA EXTRACTORA

4

Retire la cubierta de los soportes del techo (L).

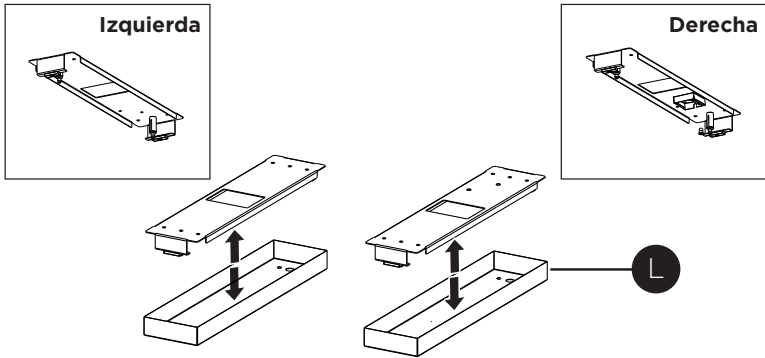

5

Instalación en el Techo

Utilice los agujeros creados con la plantilla de perforación para la ubicación de los sujetadores del techo.

Utilice una broca de 5/16" para hacer estos agujeros.

Utilice tacos, si procede, u otros elementos de fijación junto con los elementos de fijación al techo (adquiridos por separado).

Fije los soportes al techo (L) con los 8 tornillos (C) en los soportes hasta que estén apretados y seguros.

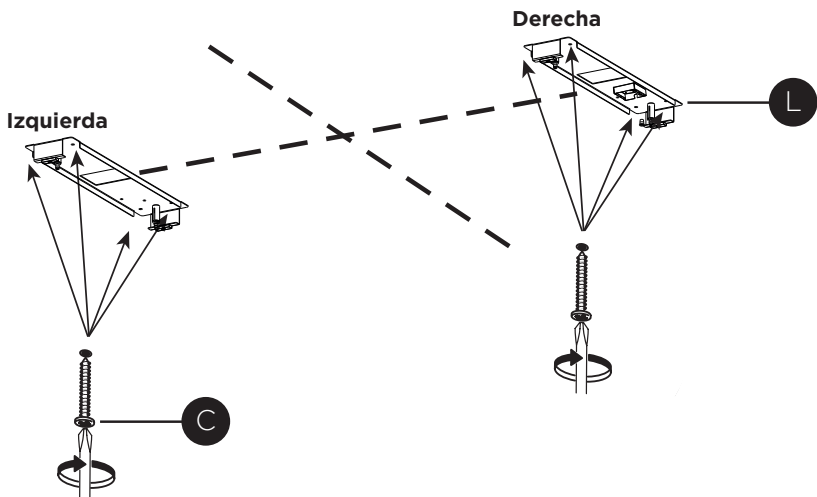

6

Abra el panel de la cubierta del filtro.

El panel de la cubierta del filtro está sujeto por un cierre magnético, tire hacia abajo con suficiente fuerza para liberarlo como se muestra a continuación.

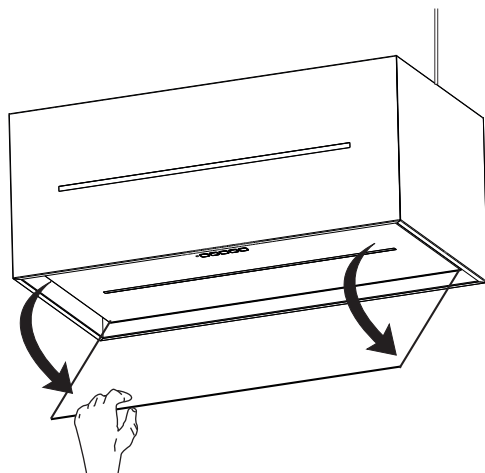

7

Retirar los filtros de grasa.

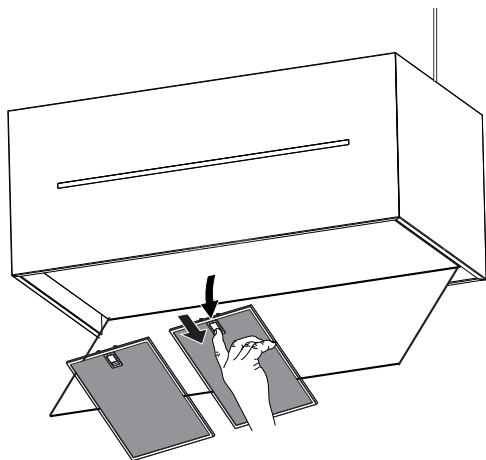

INSTRUCCIONES DE MONTAJE EN TECHO

8

Introduzca los cables del techo (I) a través de la parte inferior de la campana extractora y fuera de la parte superior de la campana.

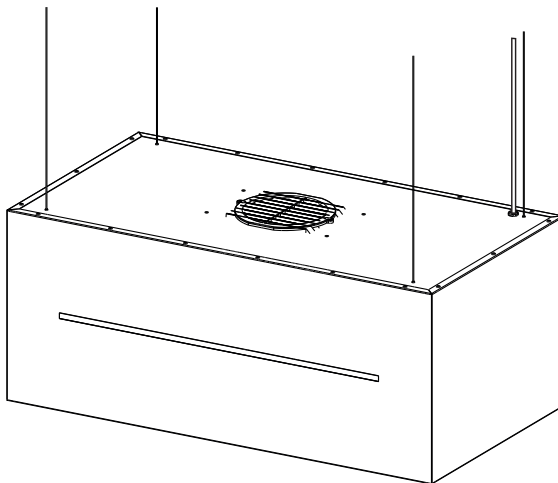
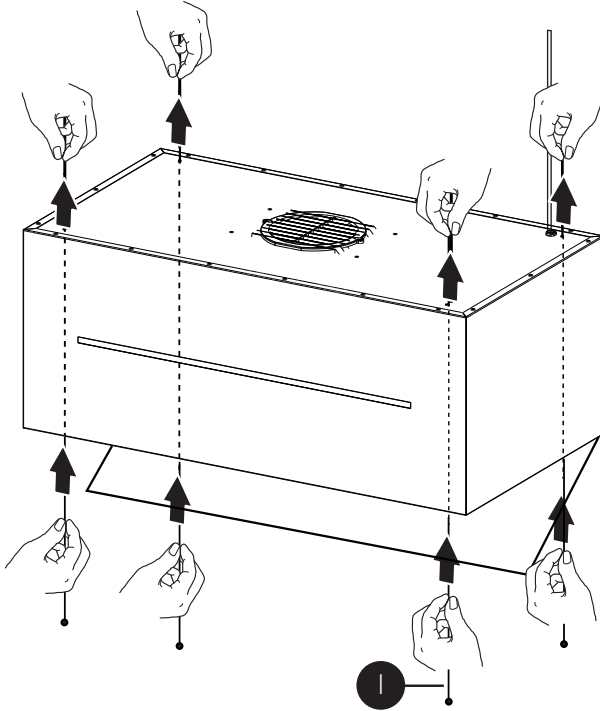

9

Introduzca los cables (I) dentro de los cuatro orificios en las cubiertas del soporte del techo (L).

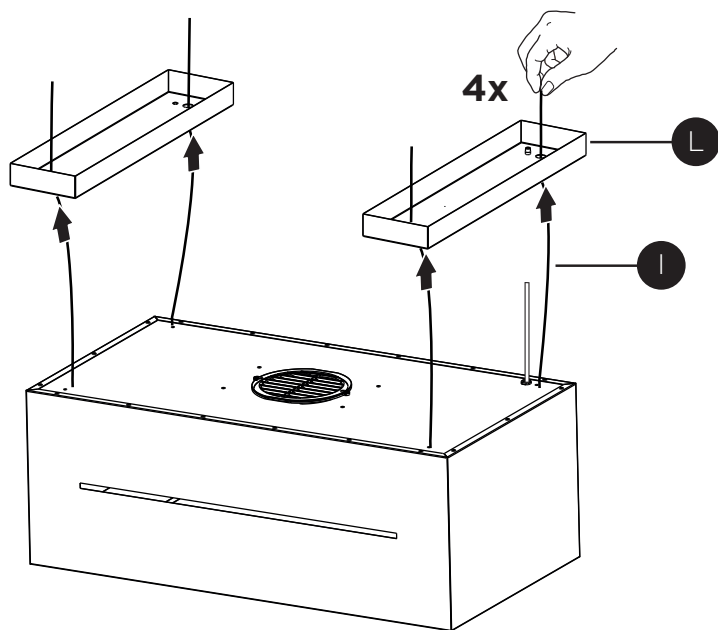

10

Introduzca en el enchufe transparente (O) en la cubierta derecha de los soportes del techo (L).

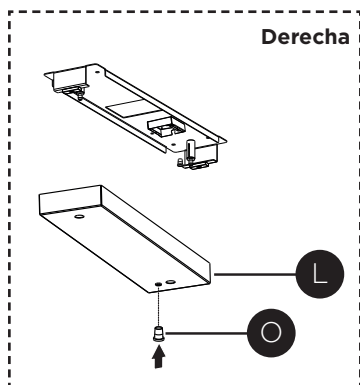

11

Introduzca en la cubierta del soporte derecho del techo (L) el Cable de Suministro de Potencia.

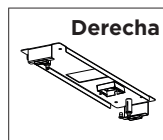
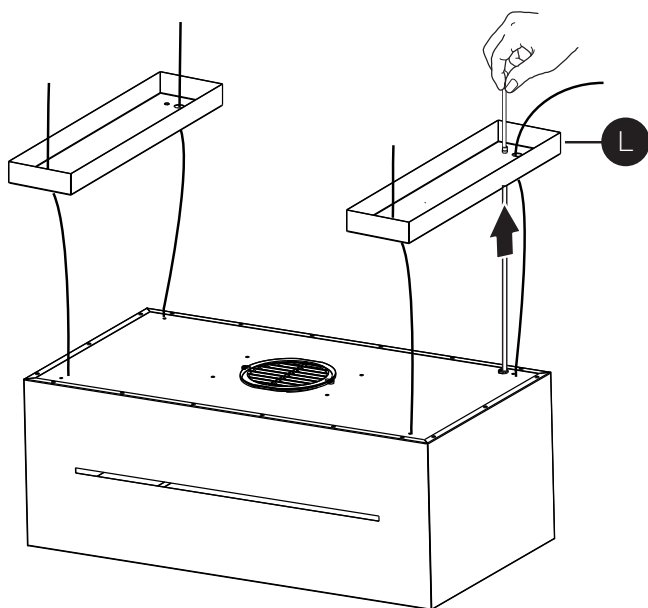

CONEXIÓN DE LOS CABLES DE LA PLACA DE LA CAMPANA

¡ATENCIÓN! Antes de continuar con la instalación es necesario mover la campana a una altura de al menos 30" de la superficie de cocción eléctrica y de gas, utilizando un soporte o la ayuda de otra persona.

Esto es esencial, ya que los cables de la campana deben conectarse necesariamente a la placa instalada en el techo sin que el peso de la campana recaiga sobre la estructura.

El sistema de fijación de los cables se compone de 3 partes:

- Trinquetes Roscados (**A1**) ya montados en los soportes del techo.
- Tornillos de la abrazadera del cable (**B1**) suministrados (**D1**).
- Perillas de seguridad (**C1**) suministradas (**D1**).

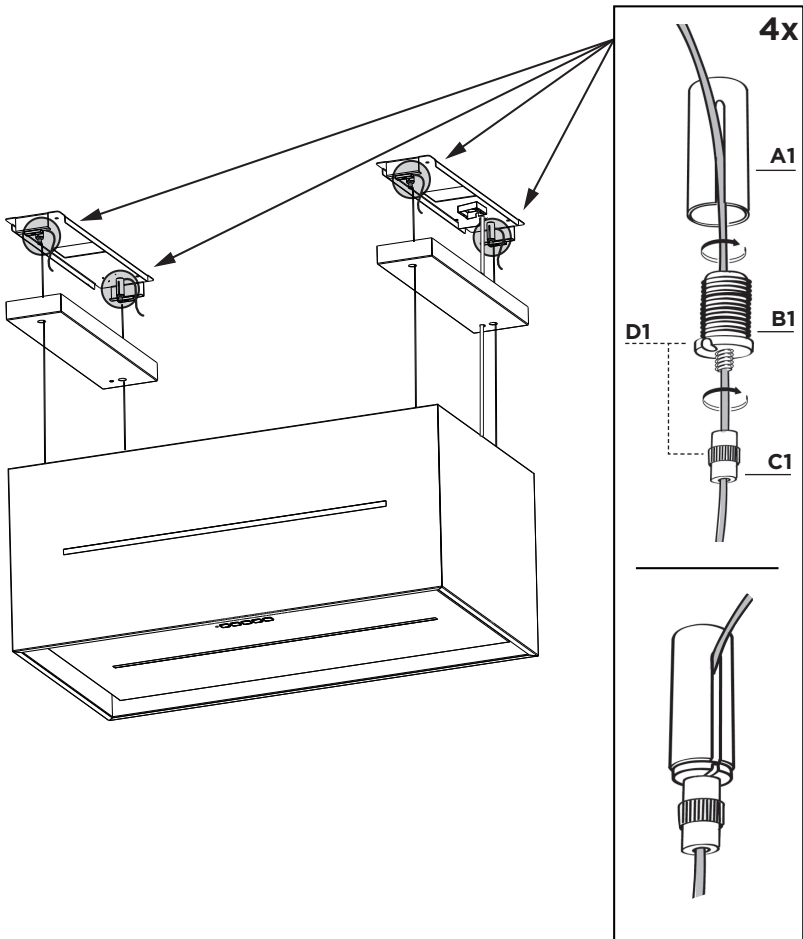

CONEXIÓN DE LOS CABLES DE LA PLACA DE LA CAMPANA MONTAJE DEL CUERPO DE LA CAMPANA

- Introduzca los cables dentro de las perillas de seguridad(**C1**) con la rosca hacia arriba (Fig. 15.1).
- Introduzca los cables en los tornillos de la abrazadera del cable (**B1**) (Fig. 15.1).
- Pase los cables por las ranuras de los trinquetes roscados (**A1**) y enrosque los tornillos de bloqueo del cable (**B1**) en los propios trinquetes (Fig. 15.2).
- Una vez finalizada la operación, el resultado debe ser el mostrado en la figura para los 4 cables (Fig. 15.3).
- En este punto tenemos los 4 cables conectados a los soportes del techo.

Tensar los cables empujándolos hacia arriba para que se deslicen por el interior del tornillo de abrazadera del cable y salgan por la ranura del trinquete roscado.

Esto es posible porque el tornillo de abrazadera del cable tiene un sistema que, si está bien montado, permite que los cables se deslicen en su interior en una sola dirección, e impide que se deslicen en la otra dirección.

Atención, los cables tienen todos la misma longitud para facilitar la operación del nivel final. El cable delantero izquierdo no debe estar más flojo que los demás.

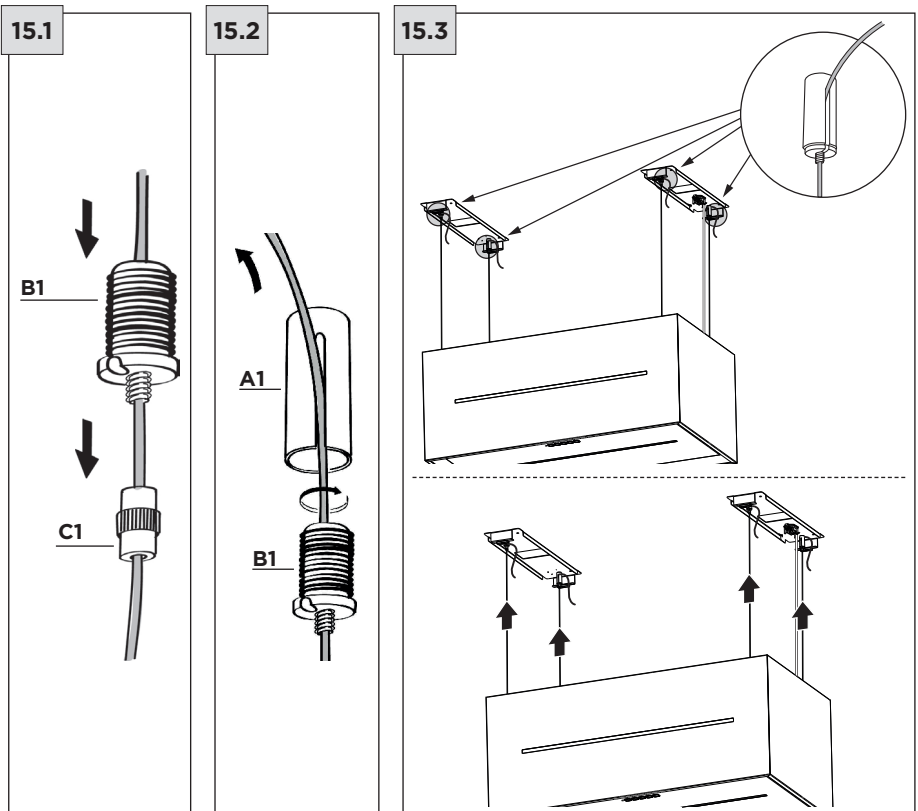

NIVELACIÓN DE LA CAMPANA

- La campana se nivela ajustando los trinquetes de seguridad.
- Apoye un nivel sobre la campana.
- Al presionar las perillas de seguridad hacia arriba, se "desbloquea" el movimiento de la campana. Introduciendo o extrayendo el cable del tornillo de abrazadera del cable se pueden realizar ajustes que permiten nivelar el cuerpo móvil de la campana.
- Una vez nivelada la campana, hay que volver a apretar las perillas de seguridad.

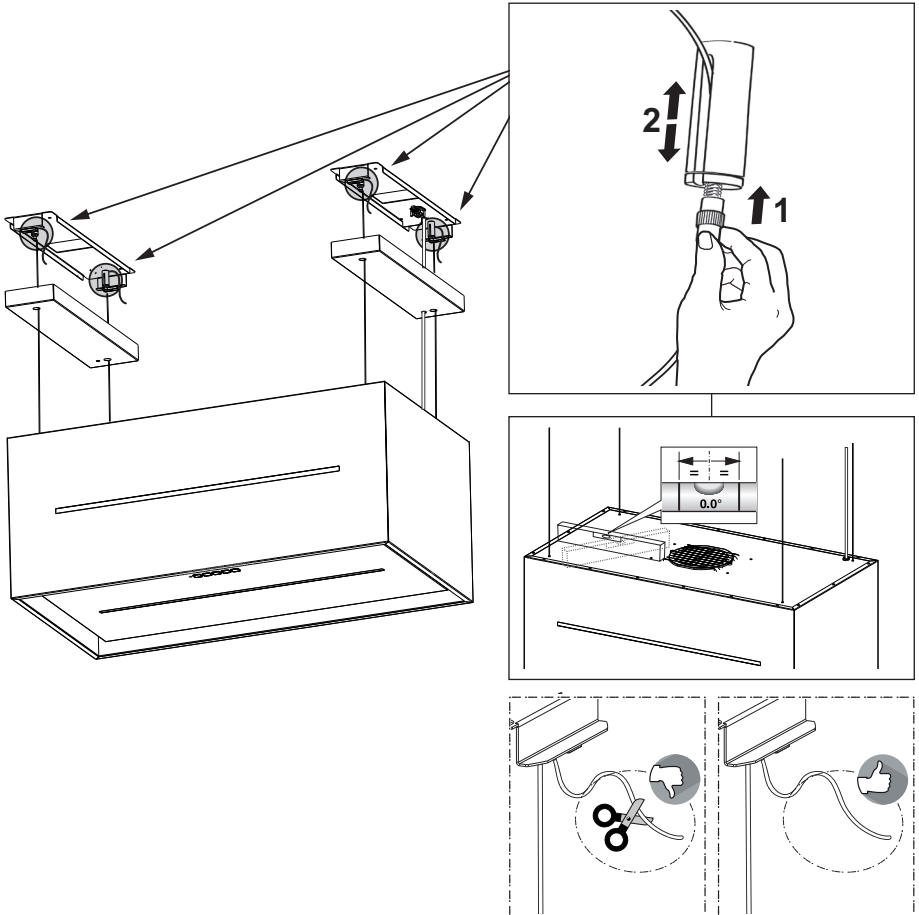

Advertencia:

- **Compruebe que los 4 cables estén estirados.**
- **Compruebe que los 4 cables no se hayan dañado durante la instalación.**
- **NO corte la parte sobrante de cada cable.**
- **Recuerde que la distancia mínima entre la campana y la placa de cocción debe ser de 30" de la superficie de cocción eléctrica y de gas.**

15

INSTALACIÓN DE LOS FILTROS DE CARBÓN VEGETAL

Sólo Recirculación Sin Conducto

- Abra la unidad de iluminación tirando de la muesca prevista para ello.
- Retirar los filtros de grasa.
- Asegúrese de que se han colocado los filtros de carbón activado.
- Consulte también la sección "Mantenimiento".

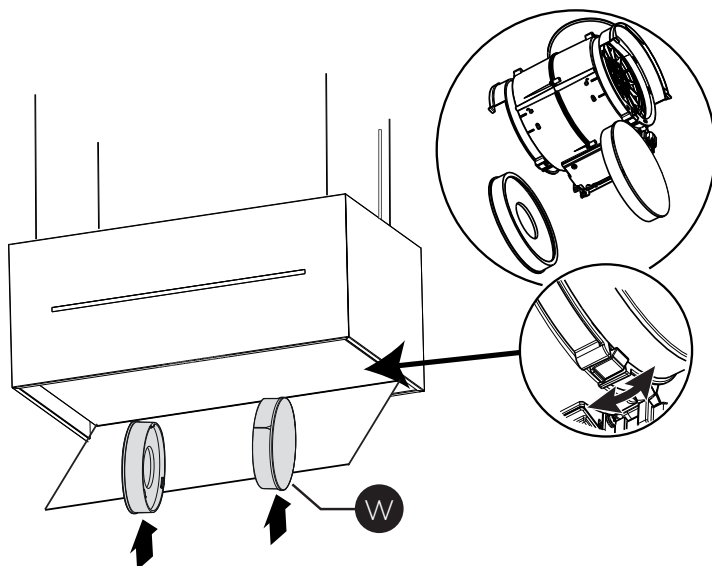

CONEXIONES ELÉCTRICAS

16

Instalación de la conexión del cableado

Retire la tapa del compartimento de cableado de campo.

¡NO conecte la alimentación hasta que la instalación esté completa!

Conecte el Cable de Suministro de Energía a la campana extractora.

Conecte el cable de tierra verde (verde y amarillo) bajo el tornillo de tierra verde. Conecte el cable Blanco de la fuente de alimentación al cable Blanco de la campana extractora con un conector de cable de tipo giratorio.

Conecte el cable Negro de la fuente de alimentación al cable Negro de la campana extractora con un conector de cable de tipo giratorio.

Volver a colocar la tapa del compartimento del cableado de campo y los filtros de grasa.

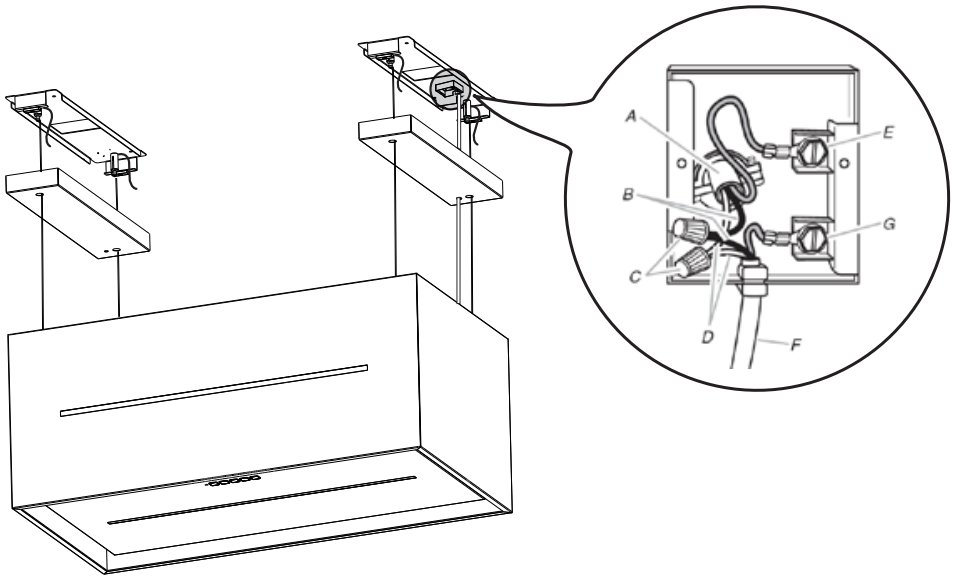

A. Cable de alimentación de la casa

B. Cables negros

C. Conectores de cables homologados por UL

D. Cables blancos

E. El cable de conexión a tierra verde (o expuesto) de la fuente de alimentación doméstica debe conectarse al tornillo de tierra verde

F. Cable de alimentación de la campana extractora

G. Cable de alimentación de la campana extractora conectado al tornillo verde de conexión a tierra.

17

Inserte el tope (O1) en el cable de alimentación e introdúzcalo todo en la conexión del cableado.

Cierre la conexión de cableado con la cubierta de terminales (R1) y fíjela con 2 tornillos (P).

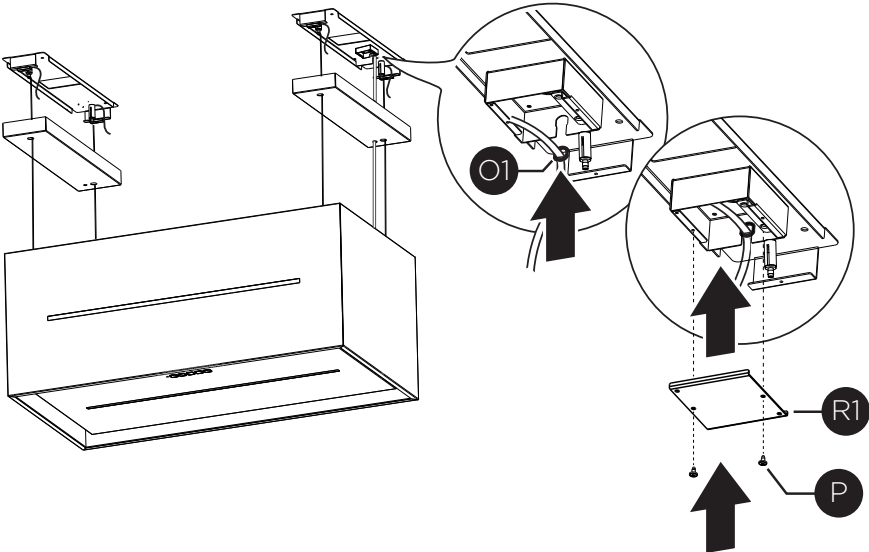

18

Sustituya la cubierta de los soportes del techo (L).

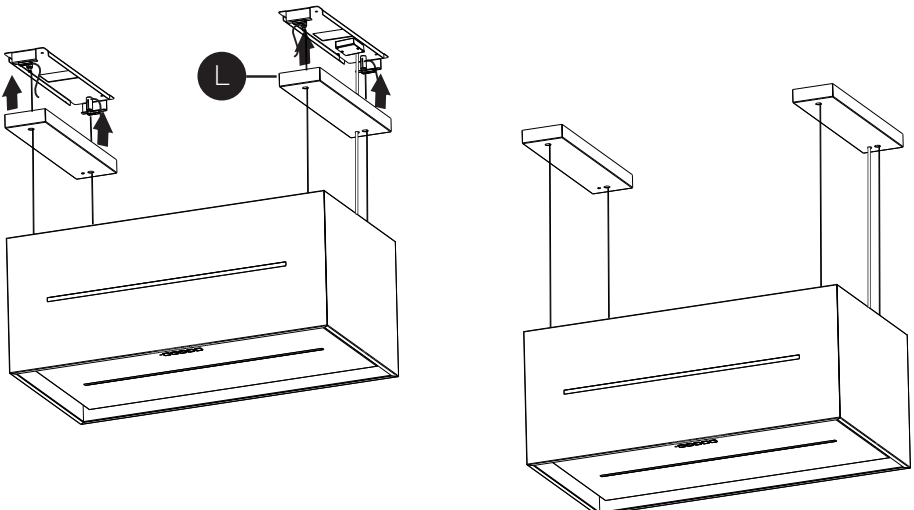

19

Sustituya los filtros de grasa.

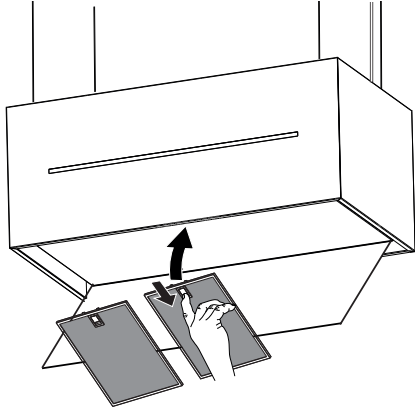

20

Cierre el panel de la cubierta del filtro.

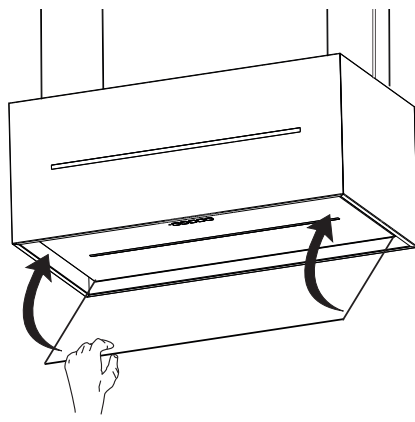

OPERACIÓN DE LOS CONTROLES

PARA OBTENER MEJORES RESULTADOS

Ponga en marcha la Campana Extractora varios minutos antes de cocinar para desarrollar un flujo de aire adecuado. Deje que la Campana Extractora funcione durante varios minutos después de terminar de cocinar para eliminar todo el humo y los olores de la cocina.



A

2

B

3

C



D



E

BOTÓN	FUNCIÓN	LED
A	Enciende/apaga el motor en la primera velocidad.	Fijo.
B	Enciende el motor en la segunda velocidad.	A y B fijos.
	Pulsación larga cuando la luz está encendida: Activa/Desactiva la alarma de los Filtros de Carbón Activados.	Todos los Leds parpadean dos veces: alarma activada. Todos los Leds parpadean una vez: alarma desactivada.
	Pulsación larga cuando todas las cargas están apagadas (Motor+Luz): Activa/Desactiva la función Conexión Wi-Fi . Nota: la función Wi-Fi se activa automáticamente cuando el usuario solicita el procedimiento de configuración Wi-Fi.	Led E Intermitente: Conexión a la red doméstica en curso. Led E fijo: Conexión Wi-Fi activada.
C	Enciende el motor en la tercera velocidad.	A y C fijos.
	Pulsación larga cuando el motor está apagado: La alarma de saturación del Filtro se restablece .	Todos los leds parpadean 3 veces.
D	Enciende el motor en la velocidad Intensiva . Esta velocidad está temporizada durante 6 minutos. Al final del tiempo, el sistema vuelve automáticamente a la velocidad seleccionada anteriormente. Si se activa con el motor apagado, una vez transcurrido el tiempo, pasa al modo APAGADO. Se desactiva pulsando el mismo botón o apagando el motor.	Intermitente.
	Señala la alarma de Filtros Metálicos de Grasa saturados y la necesidad de lavarlos. La alarma se activa después de 100 horas de funcionamiento efectivo de la campana.	Leds B y D intermitentes.
	Señaliza la alarma de saturación del Filtro de Olores de Carbón Activado . La alarma se activa después de 200 horas de funcionamiento efectivo de la campana.	Leds A y D parpadeando.

E	Pulsación corta: las luces alternan entre intensidad alta, intensidad media y apagado.	Fijo.
	Pulsación larga con todas las cargas encendidas (motor y luces): Activa/Desactiva las Luces de Ambiente.	-
	<p>Pulsación larga con todas las cargas apagadas (motor y luces): Configuración Wi-Fi</p> <p>Activa/Desactiva el procedimiento de configuración Wi-Fi.</p> <p>Antes de iniciar el procedimiento, utilice la Aplicación Faber Cloud para registrarse en el sistema IOT Faber. A continuación, siga las instrucciones para añadir un nuevo dispositivo y registrar el enrutador doméstico.</p> <p>Si el procedimiento no se completa con éxito en unos minutos, desactívelo pulsando prolongadamente la tecla de nuevo y vuelva a intentarlo. No obstante, la campana abandonará el procedimiento si no se completa con éxito en 15 minutos.</p>	<p>Leds D y E intermitentes: procedimiento de configuración en curso.</p> <p>Una vez finalizado con éxito el procedimiento, los Leds D y E se encenderán durante 2 segundos.</p>

INFORMACIÓN WI-FI

Este dispositivo cumple con la Parte 15 de las normas FCC. Su funcionamiento está sujeto a las dos condiciones siguientes: (1) este dispositivo no puede causar interferencias perjudiciales, y (2) este dispositivo debe aceptar cualquier interferencia recibida, incluyendo interferencias que puedan causar un funcionamiento no deseado.

Nota: Este equipo ha sido probado y cumple los límites establecidos para los dispositivos digitales de Clase B, de acuerdo con la Parte 15 de las Normas de la FCC. Estos límites están diseñados para proporcionar una protección razonable contra interferencias perjudiciales en una instalación residencial. Este equipo genera, utiliza y puede irradiar energía de radiofrecuencia y, si no se instala y utiliza de acuerdo con las instrucciones, puede causar interferencias perjudiciales en las comunicaciones por radio. Sin embargo, no hay garantía de que no se produzcan interferencias en una instalación concreta.

Si este equipo causa interferencias perjudiciales en la recepción de radio o televisión, lo que puede determinarse apagando y volviendo a encender el equipo, se invita al usuario a intentar corregir la interferencia tomando una o más de las siguientes medidas:

- Cambie la orientación o la posición de la antena receptora.
- Aumente la separación entre el equipo y el receptor.
- Conecte el equipo a una toma de corriente de un circuito distinto de aquel al que está conectado el receptor.
- Consulte a su distribuidor o a un técnico experto en radio/TV para obtener ayuda.

Las modificaciones de este producto no autorizadas por Faber pueden invalidar la compatibilidad electromagnética (EMC) y la conformidad inalámbrica y denegar el permiso de uso del producto.

Este producto demostró la conformidad EMC en condiciones que incluían el uso de dispositivos periféricos compatibles y cables apantallados entre los componentes del sistema. Es importante utilizar periféricos conformes y cables blindados entre los componentes del sistema para reducir la posibilidad de causar interferencias en radios, televisores y otros dispositivos electrónicos.

Exposición a energía de radiofrecuencia. La potencia de salida radiada de este dispositivo cumple los límites de exposición a radiofrecuencias de la FCC e IC. Este dispositivo debe utilizarse con una distancia mínima de separación de 20 cm (8 pulgadas) entre el equipo y el cuerpo de una persona.

Información sobre el Aparato Conectado
Contiene FCC ID: 2AC7Z-ESPS3WROOM1
Contiene IC: 21098-ESPS3WROOM1
Modelo: ESP32-S3-WROOM-1
CAN ICES-003(B)/NMB-003(B)

CONEXIONES WI-FI



A

2

B

3

C



D



E

BOTÓN	FUNCIÓN	LED
B	<p>Activar / Desactivar la función de Conexión Wi-Fi. Una pulsación larga del botón de velocidad 2 con el motor y las luces apagadas para activar / desactivar el Wi-Fi.</p> <p>Nota: la función Wi-Fi se activa automáticamente cuando el usuario solicita el procedimiento de configuración Wi-Fi.</p>	<p>Leds D + E parpadeando: Conexión al enrutador inalámbrico doméstico en curso.</p> <p>Leds D + E fijos: Conexión Wi-Fi activada.</p>
E	<p>Inicio de la configuración Wi-Fi Una pulsación larga con el motor y las luces Apagadas para Entrar o Finalizar el procedimiento de configuración Wi-Fi. Antes de iniciar el procedimiento, utilice la Aplicación Faber Cloud para registrarse en el sistema IOT Faber. A continuación, siga las instrucciones para añadir un nuevo dispositivo y registrar su enrutador inalámbrico doméstico. Si el procedimiento no se completa con éxito en unos minutos, detenga el proceso de configuración manteniendo pulsado el botón intensivo durante 3 segundos. Mantenga pulsado el botón de nuevo durante 3 segundos para iniciar el proceso. La campana detendrá el proceso de configuración Wi-fi si no se completa con éxito en 15 minutos.</p>	<p>Leds D + E fijos: La configuración está en curso.</p> <p>Leds D + E: Cuando la configuración ha finalizado, los leds permanecen encendidos durante 2 segundos.</p>

APLICACIÓN FABER CLOUD

Aplicación Faber Cloud

Su campana extractora es compatible con la aplicación Faber Cloud. Todo lo que necesita es una red Wi-Fi conectada a Internet que esté dentro del alcance de la campana extractora. Puedes controlar todas las funciones de tu campana extractora desde cualquier lugar utilizando un dispositivo móvil o tu altavoz inteligente Amazon Alexa o Google Home. Cuando está conectado a su altavoz inteligente, puede controlar su campana con su voz.

La aplicación Faber Cloud está disponible en dispositivos iOS con iOS 11.0 o posterior o en dispositivos Android con Android versión 8 o posterior. Visite Apple App Store o Google Play Store para obtener más información. Su campana extractora tendrá plena funcionalidad si no está utilizando las funciones Wi-fi o la aplicación Faber Cloud, ninguna de ellas es necesaria.

Consulte la Guía de Inicio de Conexión Rápida incluida para obtener más información.

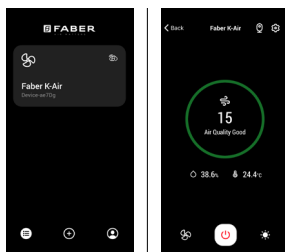

Icono	Función
	Página de inicio
	Añadir nuevo dispositivo
	Gestión del perfil de usuario
	Conectado a la red Wi-Fi de Faber
	Encendido/apagado de la campana
	Gestión del sistema de iluminación
	Gestión de la velocidad del motor
	Función Intensiva
	Función de Retraso
	Función 24H
	Gestión de los ajustes de la aplicación

CONTROL REMOTO

El aparato puede controlarse con un mando a distancia alimentado por pilas alcalinas de carbono-zinc de 1,5 V del tipo estándar LR03-AAA (no incluidas).

- Las pilas usadas deben desecharse de forma adecuada.

Precaución:

- No ponga el mando a distancia cerca de las fuentes de calor.
- No deseche las pilas con la basura normal, deben depositarse en los contenedores específicos.

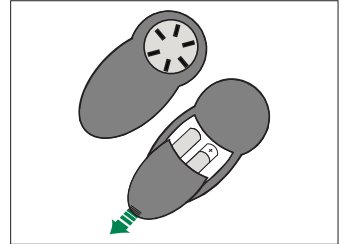

LIMPIEZA DEL ACERO INOXIDABLE

Limpieza de las Superficies Exteriores:

Por favor, tenga en cuenta que los abrasivos y los agentes de fregado pueden rayar los acabados de la campana extractora y no deben utilizarse para limpiar las superficies acabadas.

MANTENIMIENTO

FILTRO DE GRASA

Los filtros deben limpiarse cada 2 meses de funcionamiento, o con mayor frecuencia en caso de uso intensivo, y pueden lavarse en el lavavajillas.

LIMPIEZA DEL FILTRO DE GRASA METÁLICO AUTO-SOPORTE

- Abra el panel de la cubierta del filtro.
- Retire el filtro uno a uno empujándolo hacia la parte trasera de la campana extractora y tirando simultáneamente hacia abajo.
- Evite doblar el filtro al lavarlo. Antes de volver a colocarlo en la campana, asegúrese de que esté completamente seco.
- Cuando coloque el filtro en la campana, asegúrese de que está montado en la posición correcta, con el asa hacia fuera.
- Vuelva a colocar la tapa del filtro.
- No debe haber agua en el filtro antes de instalarlo.

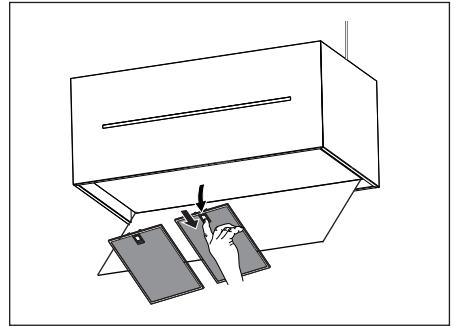

FILTRO DE CARBÓN ACTIVADO

No se puede lavar ni regenerar, y debe cambiarse aproximadamente cada 4 meses, o con mayor frecuencia en caso de uso especialmente intensivo.

Cambio

- Abra el panel de la cubierta del filtro.
- Retire el filtro de grasa.
- Retire los Filtros de Carbón Activado saturados.
- Coloque los nuevos Filtros.
- Vuelva a colocar el filtro anti-grasa y el panel de la cubierta del filtro.

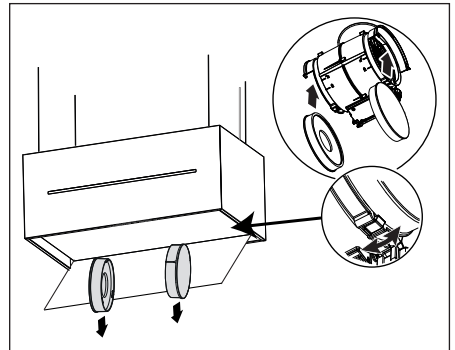

SUSTITUCIÓN DE LA ILUMINACIÓN

Las luces LED deben ser sustituidas por el servicio técnico autorizado de Faber.

DIAGRAMA DE CABLEADO

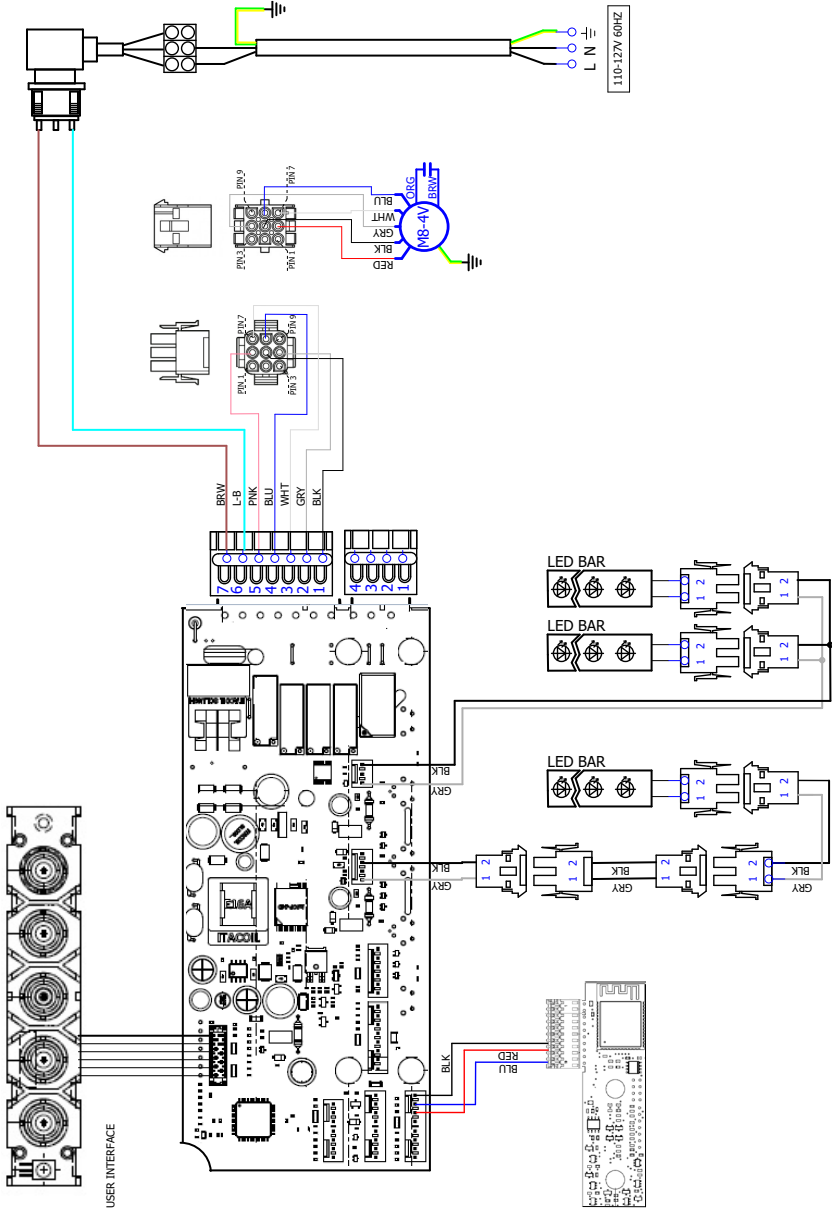

GARANTÍA



La garantía de Franke Home Solutions para los productos de las marcas Franke y Faber entra en vigor el 1 de marzo de 2022

En Estados Unidos, Canadá y América Latina, Franke garantiza los productos de la marca Faber contra defectos de fabricación en materiales y mano de obra cuando se compran a un minorista autorizado de Franke o Faber de acuerdo con las garantías específicas del producto que se detallan en este documento (cada una, una "Garantía" y colectivamente, las "Garantías"). Los productos deben ser instalados correctamente, según las instrucciones de instalación de Franke, en su instalación original, y utilizados en aplicaciones normales de cocina residencial en interiores. Cualquier producto o componente que haya sido modificado o alterado de su condición original anulará la garantía. Las garantías de Franke para los productos de la marca Faber están limitadas al comprador original y no son transferibles. Estas garantías no incluyen los productos comprados a minoristas no autorizados, los productos obsoletos o descatalogados, ni los productos que eran modelos de exposición anteriores. Todos los problemas con los productos instalados se consideran reclamaciones de garantía y no están sujetos a la política de devoluciones. Franke se reserva el derecho de inspeccionar cualquier producto Franke / Faber reportado como defectuoso en virtud de una reclamación de garantía y la instalación original antes de proporcionar un producto y/o componente de reemplazo. Todas las decisiones son definitivas. En ningún caso la responsabilidad de Franke superará el importe del precio de compra original. Las garantías no cubren, y Franke no será responsable, de ningún daño a los productos o componentes derivado de un mal uso o abuso, daños accidentales, desgaste normal como rozaduras, arañazos o reducción/descoloramiento del acabado, instalación incorrecta, uso anormal, negligencia, daños causados por un mantenimiento o limpieza inadecuados. Los daños causados por impurezas, productos químicos corrosivos o actos fuera del control de Franke no están cubiertos por ninguna garantía. Las llamadas de servicio para corregir la instalación de una campana extractora, las instrucciones sobre el funcionamiento de una campana extractora, para sustituir o reparar los fusibles de la casa o para corregir el cableado o la fontanería de la casa no están cubiertas por ninguna Garantía. Las llamadas de servicio para reparar o sustituir las bombillas, fusibles o filtros de la campana extractora, así como los costes de estas piezas consumibles, también están excluidos de la cobertura de la garantía. La instalación que no esté de acuerdo con los códigos eléctricos o de fontanería o con la documentación de Franke / Faber no está cubierta por ninguna garantía. Los costes de las piezas de repuesto o de la mano de obra de reparación de las unidades utilizadas fuera de los Estados Unidos, Canadá o América Latina, incluidas las campanas extractoras de cocina Franke / Faber no aprobadas por la norma UL o C-UL, están excluidos de la cobertura de la garantía. Los gastos de viaje y transporte para el servicio en lugares remotos y los gastos de recogida y entrega no están cubiertos por ninguna Garantía. Las campanas extractoras Franke / Faber siempre deben ser revisadas en el hogar en su instalación original.

Las sustituciones de productos Franke / Faber no incluyen la responsabilidad por los retrasos del proyecto. No se garantiza que las sustituciones de los productos sean exactas. Si el producto original no está disponible en el momento de la reclamación de la garantía, a opción de Franke, los reemplazos del producto serán de tamaño, material y valor similares. Cualquier producto o componente que haya sido modificado o alterado de su condición original anulará la garantía.

Las garantías no permiten la recuperación de los daños incidentales o indirectos, como la pérdida de uso, el retraso, los daños a la propiedad u otros daños indirectos, y Franke no acepta ninguna responsabilidad por tales daños. Cada Garantía está limitada a las condiciones establecidas en el presente documento y al período de garantía aplicable especificado en el mismo y es exclusiva. A EXCEPCIÓN DE LAS GARANTÍAS ESTABLECIDAS EN ESTE DOCUMENTO, FRANKE NO OFRECE NINGUNA GARANTÍA CON RESPECTO A LOS PRODUCTOS, INCLUYENDO, PERO NO LIMITADO A, (1) CUALQUIER GARANTÍA DE COMERCIALIZACIÓN, (2) LA GARANTÍA DE IDONEIDAD PARA UN PROPÓSITO PARTICULAR, (3) LA GARANTÍA DE TÍTULO, O (4) LA GARANTÍA CONTRA LA VIOLACIÓN DE LOS DERECHOS DE PROPIEDAD INTELECTUAL DE UN TERCERO, YA SEA EXPRESA O IMPLÍCITA POR LA LEY, EL DESARROLLO DE LOS NEGOCIOS, EL DESARROLLO DE LA EJECUCIÓN, EL USO DEL COMERCIO O DE OTRA MANERA. AVISO LEGAL POR FAVOR

LEA ATENTAMENTE. Franke Kitchen Systems LLC le proporciona la información anterior como un servicio público a nuestros clientes. Al acceder y utilizar esta información, usted acepta lo siguiente y el cumplimiento de todas las leyes aplicables. Si no está de acuerdo con estas condiciones, no utilice esta información. Aunque intentamos mantener la información actualizada, pueden haberse producido cambios desde su creación. Póngase en contacto con su gerente regional o con el servicio de atención al cliente para verificar la información relativa a los programas de Franke Kitchen Systems LLC y su uso.

Garantía limitada de la campana extractora Franke / Faber:

Las campanas extractoras de Franke / Faber están garantizadas contra cualquier defecto de materiales o mano de obra para el comprador original durante un período de dos (2) años a partir de la fecha de compra original cuando se utilizan en aplicaciones residenciales estándar de interior. Esta garantía cubre la mano de obra y las piezas de recambio. Franke, a su elección, puede reparar o sustituir el producto o los componentes necesarios para restablecer el producto en buenas condiciones de funcionamiento.



Esta garantía sustituye a todas las demás garantías, expresas o implícitas. Ningún empleado, representante de ventas de campo o distribuidor está autorizado a dar ninguna garantía en nombre de Franke Kitchen Systems, LLC

Para reclamar la garantía de un producto instalado, póngase en contacto con Franke a través de la información de contacto proporcionada a continuación. Todos los reclamos de garantía deben incluir lo siguiente para su procesamiento:

1. Prueba de compra en un distribuidor autorizado de Franke o Faber
2. Nombre del comprador original, dirección (incluyendo ciudad, estado y código postal), dirección de correo electrónico y número de teléfono
3. Modelo y número de serie de Franke / Faber
4. Fecha de instalación
5. Descripción del defecto
6. Fotos del defecto

En América del Norte y América Latina:
Soluciones para el hogar Franke
A la atención de: Departamento de Garantía
800 Aviation Parkway
Smyrna, TN 37167
HS-Warranty.US@Franke.com

Persona jurídica:
Franke Kitchen Systems LLC

991.0723.450_03 - 241218
D000000009807_02