

VEVOR[®]

TOUGH TOOLS, HALF PRICE

Technical Support and E-Warranty Certificate www.vevor.com/support

TRUCK TENT

MODEL: 120838

We continue to be committed to provide you tools with competitive price. "Save Half", "Half Price" or any other similar expressions used by us only represents an estimate of savings you might benefit from buying certain tools with us compared to the major top brands and does not necessarily mean to cover all categories of tools offered by us. You are kindly reminded to verify carefully when you are placing an order with us if you are actually Saving Half in comparison with the top major brands.

VEVOR®

TOUGH TOOLS, HALF PRICE

TRUCK TENT

MODEL: 120838

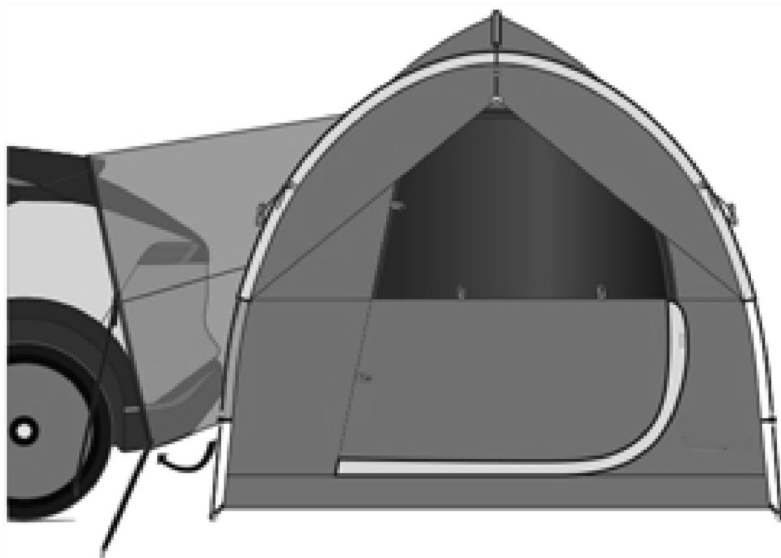

NEED HELP? CONTACT US!

Have product questions? Need technical support? Please feel free to contact us:

Technical Support and E-Warranty Certificate
www.vevor.com/support

This is the original instruction, please read all manual instructions carefully before operating. VEVOR reserves a clear interpretation of our user manual. The appearance of the product shall be subject to the product you received. Please forgive us that we won't inform you again if there are any technology or software updates on our product.

IMPORTANT SAFEGUARDS



WARNING: Read and understand this entire manual before operating or servicing this product. Failure to follow these warnings and instructions can cause personal injury or damage to valuable property. Avoid children using the product. And this product is not a toy. Do not allow children to play.

Keep all flame and heat sources away from the tent fabric. The fabric will burn if left in contact with any flame source. The application of any foreign substance to the tent fabric may render the flame-resistant properties ineffective.

Avoid injury, children should not play around inside the product or to rely on. This product is not recommended during thunderstorms.

SETUP PRECAUTIONS

1. Do not use candles, matches, or open flames of any kind in or near the tent.
2. Do not cook inside the tent.
3. Build campfires downwind and several meters away from the tent. Be sure to fully extinguish fires before leaving a campsite or before retiring for the night.
4. Exercise extreme caution when using fuel-powered lanterns or heaters inside or around the tent. Use battery-operated lanterns whenever possible.
5. Do not refuel lamps, heaters, or stoves inside the tent.
6. Extinguish or turn off all lanterns before going to sleep.
7. Do not smoke inside the tent Do not store flammable liquids inside the tent.
8. NEVER run the vehicle engine when the tent is attached.
9. Do not install the tent when the temperature is below 0° C/32° F or when

your vehicle is wet, it may cause damage.

10. Allow adequate ventilation inside the tent at all times.
11. Do not attempt to drive the vehicle with the tent attached.
12. To prevent carbon monoxide from entering the vehicle and tent area, do not run the engine, do not cook inside the tent, and do not use a gas heater in the tent. Carbon monoxide is dangerous to your health.
13. Engine must be off and exhaust must be fully cooled before tent installation and use.

SAVE THESE INSTRUCTIONS

CAMPSITE SELECTION

1. Select a smooth, level campsite clear of rocks, branches, and other hard or sharp objects.
2. Avoid areas with overhead power lines and tree limbs.
3. Park the vehicle in the chosen campsite.
4. Turn the engine off and engage the parking brake.









HOW TO STORE

1. Clean and dry the tent.
2. Fold all of the components into the tent.
3. Roll the tent, using the pole bag as a guide.
4. Secure with the tent tie straps and insert into the carrying bag.
5. Store in a cool, dry place.

SPECIFICATION

Tent Style	8*8ft (Rear model of the car,)
Awning	Yes
Colour	Grey
Seasons	3 Season, Summer, Fall, Spring
Material	Body: Polyester fabric 210T/PU2000 Bottom: PE

PART LIST

No.	Name	Picture	QTY
1	Tent Bag		1
2	Hook		4
3	Tent Body		1
4	Rainfly		1
5	Main pole		2
6	Cross pole		1
7	Wind Rope		4
8	Ground Nail		11

TENT CARE TIPS

- 1) We highly recommend seam sealing your tent prior to camping as water may penetrate the needle holes in the fabric. This is common with tents and is not a defect.
- 2) Condensation maybe formed at the interior surface of your tent. It is caused by water vapor from your breath, perspiration, or any wet items in the tent. Water in the tent is no leakage through the tent fabric.
- 3) The water-resistant coating may wear down overtime.It is suggested to spray a water-resistant coating on to the tent and rain fly every few years.
- 4) Avoid spraying insect repellent, hairspray, etc., inside or near your tent, as they may be harmful to the tent fabric and cause leakage.
- 5) Do not leave your tent set up in direct sunlight longer than necessary. If left in sunlight for prolonged periods of time, the fabric will fade and weaken.
- 6) If zippers stick, lubricate with silicon. Never force a zipper as this will bend and prevent the zipper from closing.
- 7) NEVER roll up or pack away a wet/damp tent. This will cause mildew. Make sure your tent is completely dry before storing. Store your tent in a dry place.
- 8) To clean, hand wash with a sponge using mild soap. Never use a washing machine or detergent.

TIPS BEFORE ASSEMBLE

1. Ensure that the stretchable poles are kept in the same horizontal direction while you pull awards the top pole's section.
2. Make sure to pull up all the retractable parts of the tent pole in all four directions until the yellow button pops up!
3. The poles will get stuck if they are crooked, so please keep them straight when pulling up, please handle with care.
5. Secure the tent stakes at each corner of the tent to ensure greater stability.

TRUCK TENT ASSEMBLE

STEP1. 1.Join all sections into tent poles A/B and insert them into the corresponding pole positioning sleeve on the tent.

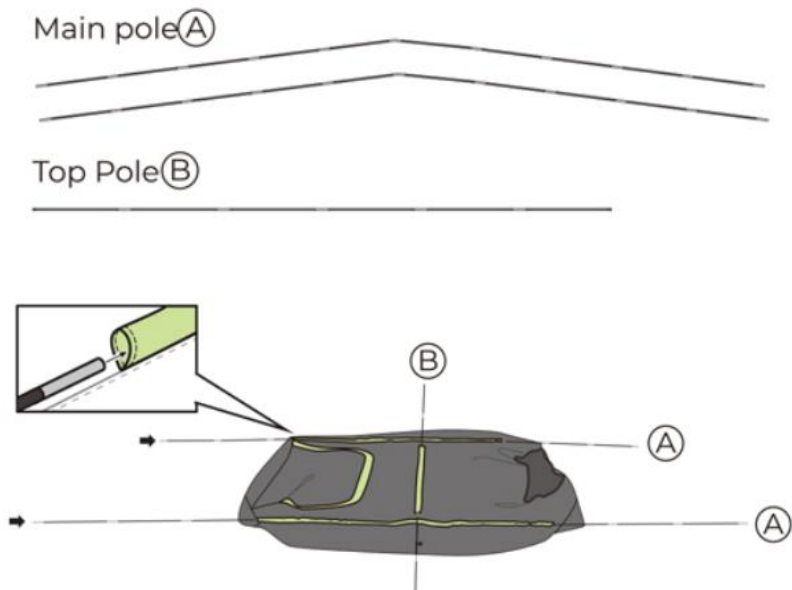

STEP2. Insert the end of B pole into the pole positioning slot.

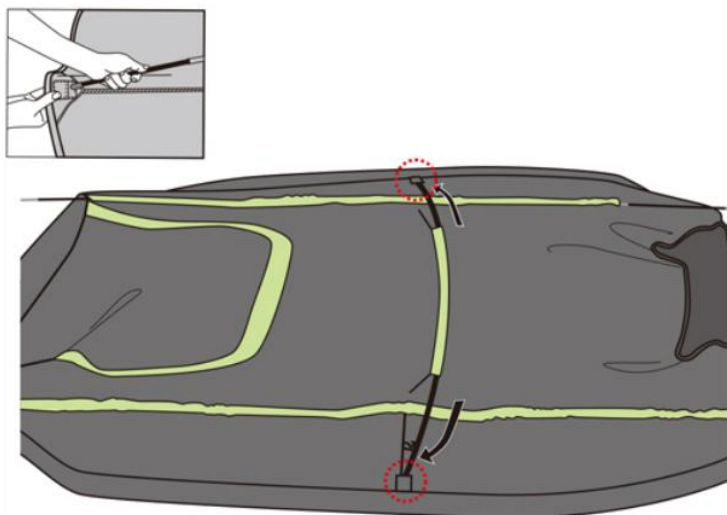

STEP3. Place one end of the pole pin into the leading ferrule and lift the tent up by bending the A pole end until the pole pin of the other end could be fixed on the leading ferrule.

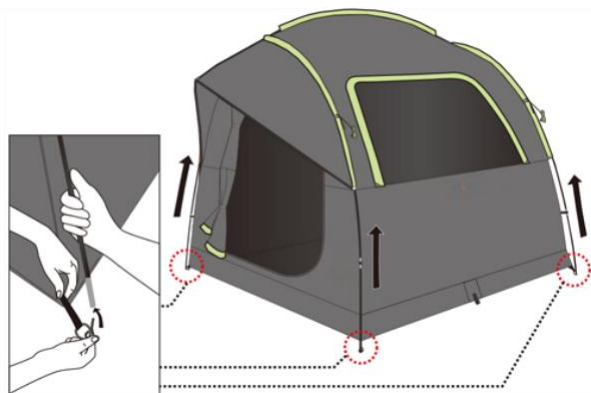

STEP4. Hang all the hooks on the tent poles.

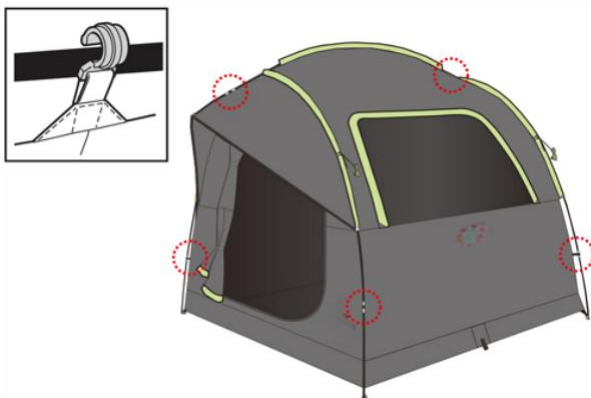

STEP5. Move the tent close to the rear of the SUV and spread the elastic tent cover onto the car rear before lifting the car boot. Use the hooks to secure the tent on the SUV and tighten the straps to complete the connection.

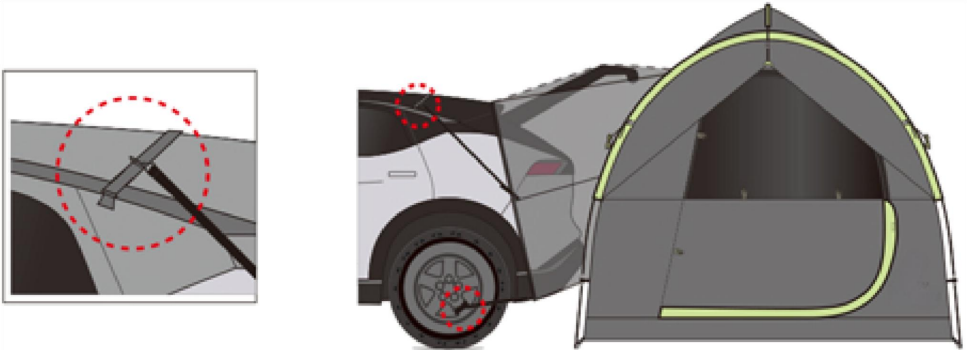

STEP6. Fix four corners and two Middle sides of the tent with Ground nails. Fasten the four wind proof Ropes tightly on the ground With ground nails.



STEP7. Lay the Rainfly flat on the top of the tent, making sure that the

arched entrance is facing towards the front of the vehicle. The fly sheet has Velcro at its four corners, wrap and stick them on to the tent poles. Hook the S-shaped hooks at the four corners of the fly sheet on to the ground peg rings.

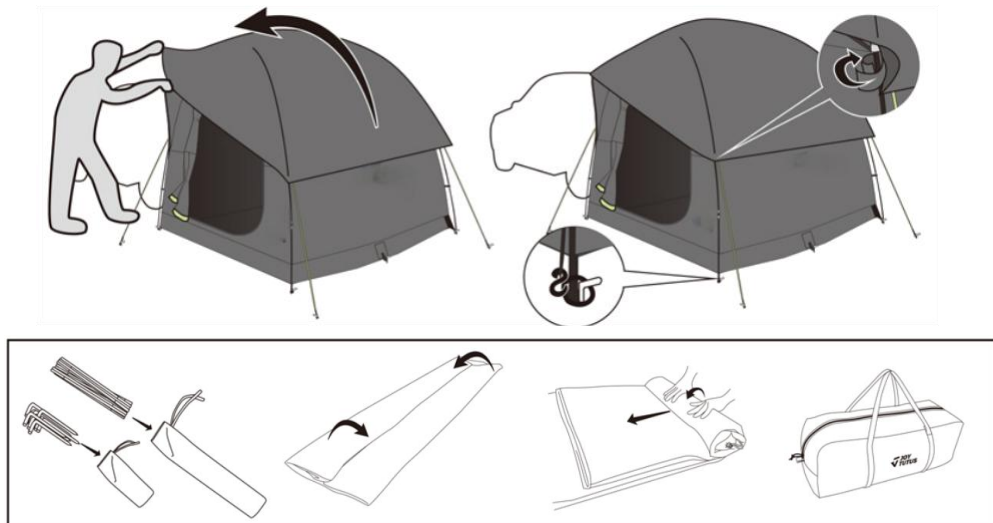

TENT CARE TIPS

- 1) We highly recommend seam sealing your tent prior to camping as water may penetrate the needle holes in the fabric. This is common with tents and is not a defect.
- 2) Condensation may be formed at the interior surface of your tent, it is caused by water vapor from your breath perspiration, or any wet items in the tent. Water in the tent is no leakage through the tent fabric.
- 3) The water-resistant coating may wear down over time. It is suggested to spray a water-resistant coating onto the tent and rain fly every few years.
- 4) Avoid spraying insect repellent, hair spray, etc., inside or near your tent, as they may be harmful to the tent fabric and cause leakage.

5) Do not leave your tent set up in direct sunlight longer than necessary. If left in sunlight for prolonged periods of time, the fabric will fade and weaken.

6) If zippers stick. lubricate with silicon, Never force a zipper as this will bend and prevent the zipper from closing.

7) NEVER roll up or pack away a wet/damp tent. This will cause mildew, Make sure your tent is completely dry before storing. Store your tent in a dry place.

8) To clean, hand wash with a sponge using mild soap. Never use a washing machine or detergent.

Manufacturer: Shanghaimuxinmuyeyouxiangongsi

Address: Shuangchenglu 803nong11hao1602A-1609shi, baoshanqu, shanghai 200000 CN.

Imported to AUS: SIHAO PTY LTD. 1 ROKEVA STREET EASTWOOD NSW 2122 Australia

Imported to USA: Sanven Technology Ltd. Suite 250, 9166 Anaheim Place, Rancho Cucamonga, CA 91730



YH CONSULTING LIMITED.

C/O YH Consulting Limited Office 147,
Centurion House, London Road,
Staines-upon-Thames, Surrey, TW18 4AX



E-CrossStu GmbH

Mainzer Landstr.69,
60329 Frankfurt am Main.

VEVOR[®]

TOUGH TOOLS, HALF PRICE

Technical Support and E-Warranty Certificate

www.vevor.com/support

VEVOR®

TOUGH TOOLS, HALF PRICE

Technique Certificat d'assistance et de garantie électronique

www.vevor.com/support

TENTE POUR CAMION

MODÈLE: 120838

Nous continuons à nous engager à vous fournir des outils à des prix compétitifs. « Économisez la moitié », « Moitié prix » ou toute autre expression similaire utilisée par nous uniquement représente une estimation des économies dont vous pourriez bénéficier en achetant certains outils avec nous par rapport aux grandes marques et ne signifie pas nécessairement couverture toutes les catégories d'outils que nous proposons. Nous vous rappelons de bien vouloir vérifier soigneusement lorsque vous passez une commande chez nous si vous êtes réellement Économie Moitié par rapport aux plus grandes marques.

VEVOR®

TOUGH TOOLS, HALF PRICE

TRUCK TENT

MODÈLE: 120838

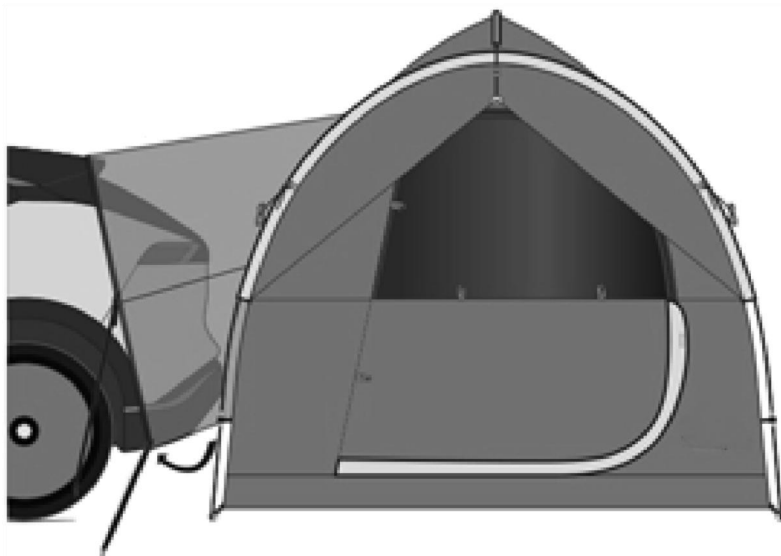

BESOIN D'AIDE? CONTACTEZ-NOUS!

Vous avez des questions sur nos produits ? Vous avez besoin d'une assistance technique ? N'hésitez pas à nous contacter :

Assistance technique et certificat de garantie électronique

www.vevor.com/support

Il s'agit de la notice d'utilisation d'origine. Veuillez lire attentivement toutes les instructions du manuel avant de l'utiliser. VEVOR se réserve le droit d'interpréter clairement notre manuel d'utilisation. L'apparence du produit dépend du produit que vous avez reçu. Veuillez nous excuser, nous ne vous informerons plus si des mises à jour technologiques ou logicielles sont disponibles sur notre produit.

MESURES DE SÉCURITÉ IMPORTANTES



AVERTISSEMENT : Lisez attentivement et assimilez l'intégralité de ce manuel avant d'utiliser ou d'entretenir ce produit. Le non-respect de ces avertissements et instructions peut entraîner des blessures corporelles ou des dommages matériels.

Évitez que les enfants n'utilisent ce produit. Ce produit n'est pas un jouet.

Ne laissez pas les enfants jouer avec .

Tenez la toile de la tente à l'écart de toute source de flamme ou de chaleur.

La toile brûlera si elle est laissée en contact avec une source de flamme.

L'application de toute substance étrangère sur la toile de la tente peut rendre ses propriétés ignifuges inefficaces.

Évitez les blessures, les enfants ne doivent pas jouer à l'intérieur du produit ni s'y fier.

Ce produit n'est pas recommandé en cas d'orage.

PRÉCAUTIONS D'INSTALLATION

14. N'utilisez pas de bougies, d'allumettes ou de flammes nues de quelque sorte que ce soit dans ou à proximité de la tente.

15. Ne pas cuisiner à l' intérieur de la tente.

16. Allumez les feux de camp dans le sens du vent et à plusieurs mètres de la tente. Assurez-vous d'éteindre complètement les feux avant de quitter le site de camping ou avant de vous coucher.

17. Soyez extrêmement prudent lorsque vous utilisez des lanternes ou des radiateurs à combustible à l'intérieur ou autour de la tente. Utilisez autant que possible des lanternes à piles.

18. Ne pas recharger les lampes, les radiateurs ou les poêles à l' intérieur de la tente.

19. Éteignez ou éteignez toutes les lanternes avant d' aller dormir.

20. Ne pas fumer à l'intérieur de la tente. Ne pas stocker de liquides inflammables à l'intérieur de la tente.

21. NE JAMAIS faire tourner le moteur du véhicule lorsque la tente est attachée.

22. N'installez pas la tente lorsque la température est inférieure à 0° C/32° F ou lorsque votre véhicule est mouillé, cela pourrait causer des dommages.

23. Prévoyez une ventilation adéquate à l'intérieur de la tente à tout moment.

24. N'essayez pas de conduire le véhicule avec la tente attachée.

25. Pour éviter que du monoxyde de carbone ne pénètre dans le véhicule et dans la tente, ne faites pas tourner le moteur, ne cuisinez pas à l'intérieur de la tente et n'utilisez pas de chauffage au gaz dans la tente. Le monoxyde de carbone est dangereux pour la santé.

26. Le moteur doit être éteint et le système d'échappement doit être complètement refroidi avant l'installation et l'utilisation de la tente.

CONSERVEZ CES INSTRUCTIONS

SÉLECTION D'EMPLACEMENTS DE CAMPING

6. Choisissez un emplacement de camping lisse et plat, exempt de rochers, de branches et d'autres objets durs ou tranchants.

7. Évitez les zones avec des lignes électriques aériennes et des branches d'arbres.

8. Garer le véhicule dans l'emplacement de camping choisi.

9. Coupez le moteur et serrez le frein de stationnement.

COMMENT CONSERVER

6. Nettoyer et sécher la tente.

7. Pliez tous les composants dans la tente.

8. Enroulez la tente en utilisant le sac pour poteaux comme guide.









9. Fixez avec les sangles de fixation de la tente et insérez-la dans le sac de transport.

10. Conserver dans un endroit frais et sec.

SPÉCIFICATION

Style de tente	8*8 pieds (modèle arrière de la voiture)
Store	Oui
Couleur	Gris
Saisons	3 saisons, été, automne, printemps
Matériel	Corps : tissu en polyester 210T/PU2000 Bas : PE

LISTE DES PIÈCES

Non.	Nom	Image	Qté
1	Tente Sac		1
2	Crochet		4
3	Corps de tente		1
4	Moustiquaire		1
5	Pôle principal		2
6	Poteau transversal		1
7	Corde à vent		4
8	Sol Clou		11

TENTE SOINS CONSEILS

- 1) Nous vous recommandons fortement de sceller les coutures de votre tente avant de camper, car l'eau peut pénétrer l'aiguille des trous dans le tissu. C'est courant avec des tentes et est pas un défaut.
- 2) Condensation peut être formé à la intérieur surface de ton tente. Je t est causé par eau vapeur depuis ton haleine, transpiration, ou n'importe lequel mouillé objets dans la tente. L' eau dans la tente ne fuit pas à travers le tissu de la tente.
- 3) Le revêtement résistant à l'eau peut porter heures supplémentaires. Il est suggéré de pulvérisation un revêtement résistant à l'eau sur à la tente et pluie voler chaque peu années.
- 4) Éviter pulvérisation insecte repoussant, laque pour cheveux, etc., à l'intérieur ou près ton tente, comme ils peut être nocif à le tente tissu et cause fuite.
- 5) Faire ne pas partir ton ensemble de tente en haut dans exposition directe au soleil plus longtemps que nécessaire. Si on le laisse au soleil pendant périodes prolongées du temps, le tissu volonté disparaître et affaiblir.
- 6) Si les fermetures à glissière collent, lubrifier avec du silicone. Jamais forcer une fermeture éclair comme cela va plier et empêcher la fermeture éclair de la fermeture.
- 7) NE JAMAIS rouler en haut ou ranger une tente mouillée/humide. Cela provoquera moisissure. Assurez-vous que votre tente est complètement sèche avant de la ranger. Magasin ta tente dans un sec lieu.
- 9) Pour nettoyer, lavage à la main avec une éponge en utilisant savon doux. Ne jamais utiliser une machine à laver ou un détergent.

CONSEILS AVANT L'ASSEMBLAGE

4. Assurez-vous que les poteaux extensibles sont conservé dans le même direction horizontale alors que toi récompenses de tirage le haut pôles section .

5. Assurez-vous de tirer vers le haut toutes les parties rétractables du mât de la tente dans tous les sens. quatre directions jusqu'à ce que jaune bouton pops en haut!

6. Les poteaux resteront coincés s'ils sont tordus, alors veuillez les conserver

restez droit lorsque vous tirez vers le haut, s'il vous plaît manipuler avec précaution .

10.Sécuriser le tente enjeux à chaque coin de la tente à assurer plus grand stabilité .

ASSEMBLAGE DE TENTE POUR CAMION

ÉTAPE 1. 1. Joignez toutes les sections aux poteaux de tente A/B et insérez-les dans le manchon de positionnement de poteau correspondant sur la tente.

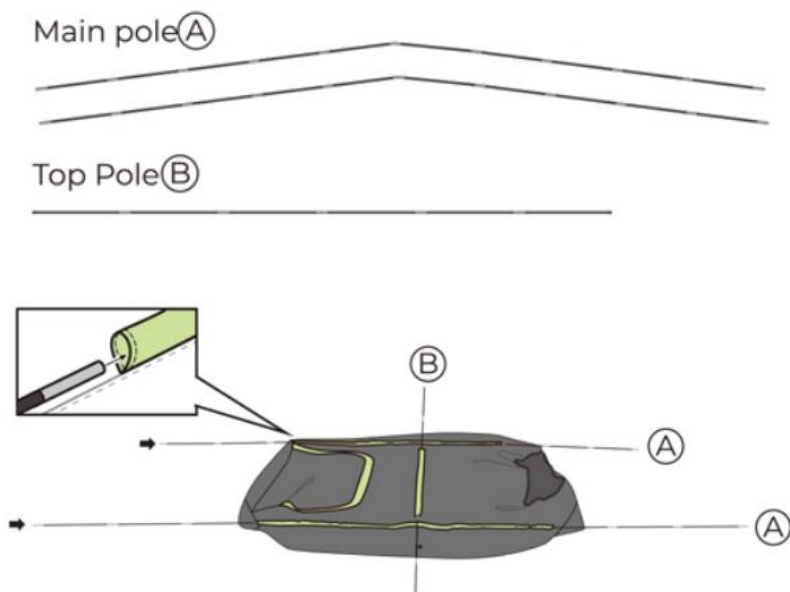

ÉTAPE 2. Insérez l'extrémité du pôle B dans la fente de positionnement du pôle.

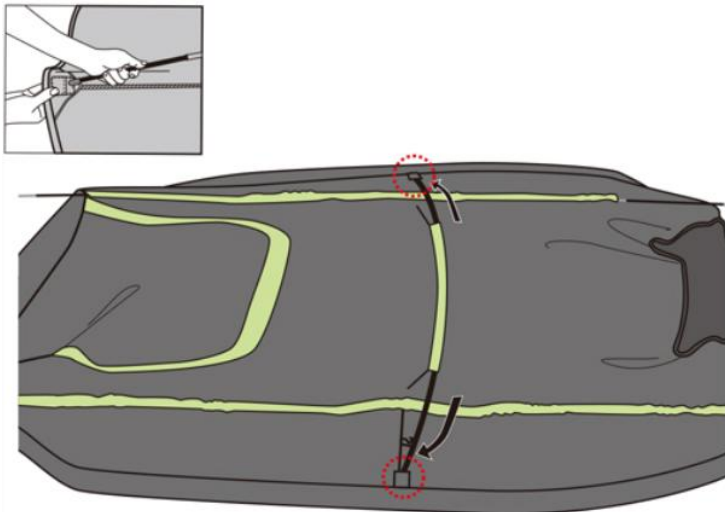

ÉTAPE 3. Placez une extrémité de la broche du pôle dans la virole principale et soulevez la tente en pliant l'extrémité du poteau A jusqu'à ce que la goupille du poteau de l'autre extrémité puisse être fixée sur la virole principale.

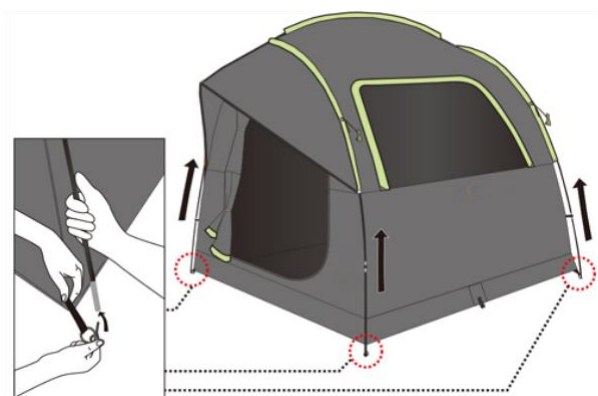

ÉTAPE 4. Accrochez tout le crochets sur le tente poteaux .

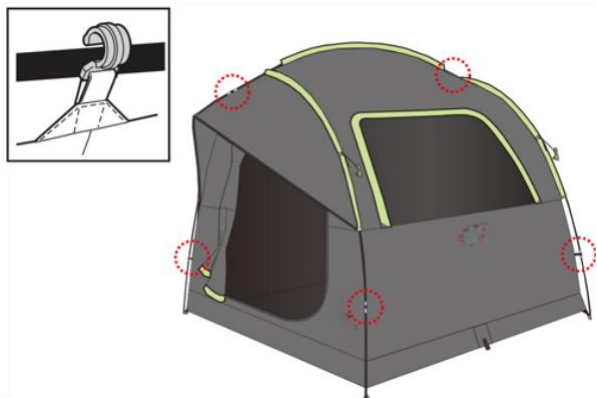

ÉTAPE 5. Déplacez la tente près de l'arrière du SUV et étalez la housse élastique de la tente sur l'arrière de la voiture avant de soulever le coffre de la voiture.

Utilisez les crochets pour fixer la tente sur le SUV et serrez les sangles pour terminer la connexion.



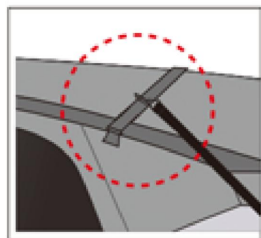

ÉTAPE 6. Fixez les quatre coins et les deux côtés centraux de la tente avec des clous de sol. Fixez fermement les quatre cordes coupe-vent au sol avec des clous de sol.



ÉTAPE 7. Poser le Moustiquaire plat sur le sommet de la tente, fabrication bien sûr que le arcé entrée est face à vers le devant de la véhicule. Le voler feuille a Velcro à c'est quatre coins , envelopper et bâton eux sur au tente poteaux. Crochet le En forme de S crochets à le quatre coins de le voler feuille sur à le sol cheville anneaux.

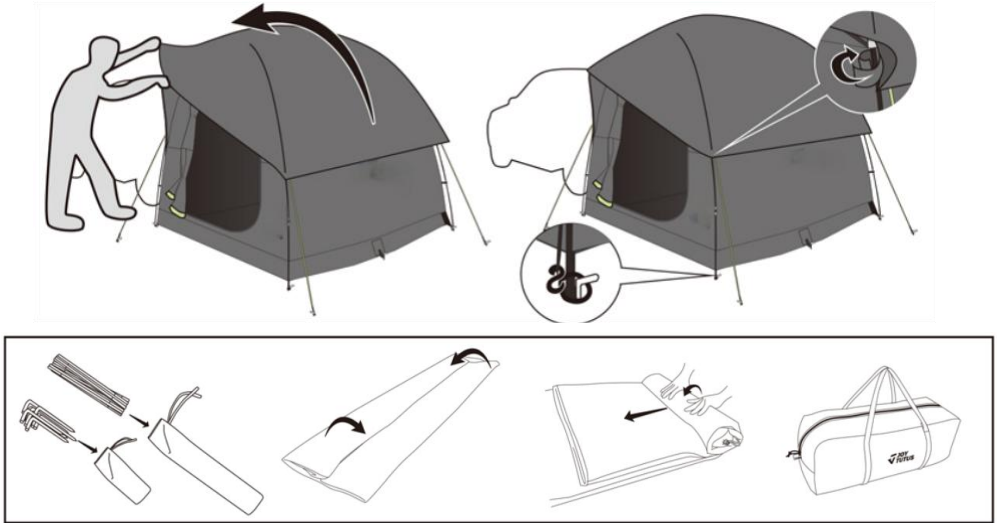

CONSEILS D'ENTRETIEN DE LA TENTE

- 8) Nous vous recommandons fortement de sceller les coutures de votre tente avant de camper, car l'eau peut pénétrer dans les trous d'aiguille tissu. Ceci est courant avec les tentes et n'est pas un défaut.
- 9) De la condensation peut se former à la surface intérieure de votre tente, elle est causée par la vapeur d'eau de votre respiration transpiration ou tout objet mouillé dans la tente. L'eau dans la tente ne doit pas s'infiltrer à travers le tissu de la tente.
- 10) Le revêtement résistant à l'eau peut s'user avec le temps . il est suggéré de pulvériser un revêtement résistant à l'eau sur la tente et le double toit tous les quelques années.
- 11) Évitez de vaporiser des insectifuges, de la laque pour cheveux, etc., à l'intérieur ou à proximité de votre tente, car ils peuvent être nocifs pour la tente. tissu et provoquer des fuites.
- 12) Ne laissez pas votre tente installée en plein soleil plus longtemps que nécessaire. Si vous la laissez en plein soleil pendant des périodes prolongées, Avec le temps, le tissu se décolore et s'affaiblira.**

13) Si les fermetures à glissière collent, lubrifiez avec du silicone. Ne forcez jamais une fermeture à glissière car cela se plierait et empêcherait la fermeture à glissière .

14) NE JAMAIS enrrouler ou ranger une tente mouillée ou humide. Cela provoquera de la moisissure. Assurez-vous que votre tente est complètement sèche. Avant de ranger votre tente, rangez-la dans un endroit sec. 8) Pour nettoyer, lavez-la à la main avec une éponge et un savon doux. N'utilisez jamais de machine à laver ni de détergent .

Fabricant : Shanghaimuxinmuyeyouxiangongsi

Adresse : Shuangchenglu 803nong11hao1602A-1609shi, baoshanqu, Shanghai 200000 CN.

Importé en Australie : SIHAO PTY LTD. 1 ROKEVA
STREETEASTWOOD NSW 2122 Australie

Importé aux États-Unis : Sanven Technology Ltd. Suite 250, 9166
Anaheim Place, Rancho Cucamonga, CA 91730



YH CONSULTING LIMITED.
C/O YH Consulting Limited Office 147,
Centurion House, London Road,
Staines-upon-Thames, Surrey, TW18 4AX



E-CrossStu GmbH
Mainzer Landstr.69,
60329 Frankfurt am Main.

VEVOR[®]

TOUGH TOOLS, HALF PRICE

Technique Certificat d'assistance et de garantie électronique

www.vevor.com/support

VEVOR®

TOUGH TOOLS, HALF PRICE

Technisch Support und E-Garantie-Zertifikat www.vevor.com/support

LKW-ZELT

MODELL: 120838

Wir sind weiterhin bestrebt, Ihnen Werkzeuge zu wettbewerbsfähigen Preisen anzubieten.
"Sparen Sie die Hälfte", "Halber Preis" oder andere ähnliche Ausdrücke, die wir nur verwenden

stellt eine Schätzung der Einsparungen dar, die Sie durch den Kauf bestimmter Werkzeuge erzielen können

mit uns im Vergleich zu den großen Top-Marken und bedeutet nicht unbedingt, Abdeckung alle von uns angebotenen Werkzeugkategorien. Wir möchten Sie bitten, zu überprüfen sorgfältig

wenn Sie bei uns eine Bestellung aufgeben, wenn Sie tatsächlich Speichern Hälfte im Vergleich mit den Top-Großmarken.

VEVOR®

TOUGH TOOLS, HALF PRICE

TRUCK TENT

MODELL: 120838

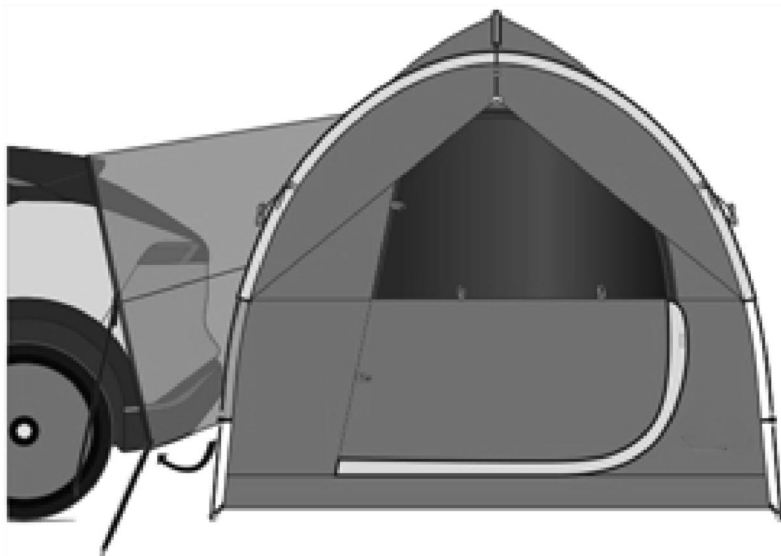

Brauchen Sie Hilfe? Kontaktieren Sie uns!

Sie haben Fragen zu unseren Produkten? Sie benötigen technischen Support? Dann kontaktieren Sie uns gerne:

Technischer Support und E-Garantie-Zertifikat

www.vevor.com/support

Dies ist die Originalanleitung. Bitte lesen Sie alle Anweisungen sorgfältig durch, bevor Sie das Gerät in Betrieb nehmen. VEVOR behält sich eine klare Auslegung unserer Bedienungsanleitung vor. Das Erscheinungsbild des Produkts richtet sich nach dem Produkt, das Sie erhalten haben. Bitte verzeihen Sie uns, dass wir Sie nicht erneut informieren, wenn es Technologie- oder Software-Updates für unser Produkt gibt .

WICHTIGE SICHERHEITSHINWEISE



WARNUNG: Lesen Sie das gesamte Handbuch, bevor Sie dieses Produkt bedienen oder warten. Die Nichtbeachtung dieser Warnungen und Anweisungen kann zu Verletzungen oder Schäden an wertvollem Eigentum führen.

des Produkts durch Kinder . Dieses Produkt ist kein Spielzeug. Erlauben Sie Kindern nicht, damit zu spielen .

Halten Sie Flammen und Wärmequellen vom Zeltstoff fern. Der Stoff brennt, wenn er mit einer Flammequelle in Berührung kommt. Das Auftragen von Fremdstoffen auf den Zeltstoff kann die flammhemmenden Eigenschaften unwirksam machen.

Um Verletzungen zu vermeiden, sollten Kinder nicht im Inneren des Produkts herumspielen oder sich darauf verlassen.

Dieses Produkt wird bei Gewittern nicht empfohlen.

SETUP- VORSICHTSMAßNAHMEN

27. Verwenden Sie im Zelt oder in dessen Nähe keine Kerzen, Streichhölzer oder offene Flammen jeglicher Art.

28. Kochen Sie nicht im Zelt.

29. Machen Sie Lagerfeuer in Windrichtung und mehrere Meter vom Zelt entfernt. Vergessen Sie nicht, das Feuer vollständig zu löschen, bevor Sie den Campingplatz verlassen oder sich für die Nacht zurückziehen.

30. Seien Sie äußerst vorsichtig, wenn Sie im Zelt oder in dessen Nähe brennstoffbetriebene Laternen oder Heizgeräte verwenden. Verwenden Sie nach Möglichkeit batteriebetriebene Laternen.

31. Das Auffüllen von Lampen, Heizgeräten oder Öfen im Zelt ist nicht gestattet.

32. Löschen oder schalten Sie vor dem Schlafengehen alle Laternen aus.

33. Rauchen Sie nicht im Zelt. Lagern Sie keine brennbaren Flüssigkeiten im Zelt.

34. Lassen Sie den Fahrzeugmotor NIEMALS laufen, wenn das Zelt montiert ist.

35. Bauen Sie das Zelt nicht bei Temperaturen unter 0 ° C/32 ° F auf

oder wenn Ihr Fahrzeug nass ist, da es sonst zu Schäden kommen kann.

36. Sorgen Sie jederzeit für ausreichende Belüftung im Zelt.

37. Versuchen Sie nicht, das Fahrzeug mit montiertem Zelt zu fahren.

38. Um zu verhindern, dass Kohlenmonoxid in das Fahrzeug und den Zeltbereich gelangt, lassen Sie den Motor nicht laufen, kochen Sie nicht im Zelt und verwenden Sie keinen Gasheizer im Zelt. Kohlenmonoxid ist gesundheitsschädlich.

39. Vor dem Aufbau und der Verwendung des Zelts muss der Motor ausgeschaltet und der Auspuff vollständig abgekühlt sein.

BEWAHREN SIE DIESE ANWEISUNGEN AUF

CAMPINGPLATZAUSWAHL

11. Wählen Sie einen glatten, ebenen Zeltplatz ohne Steine, Äste und andere harte oder scharfe Gegenstände.

12. Vermeiden Sie Bereiche mit Freileitungen und Ästen.

13. Parken Sie das Fahrzeug auf dem gewählten Campingplatz.

14. Schalten Sie den Motor ab und ziehen Sie die Feststellbremse an.

WIE AUFBEWAHREN?

11. Reinigen und trocknen Sie das Zelt.

12. Falten Sie alle Bestandteile in das Zelt.

13. Rollen Sie das Zelt auf und verwenden Sie dabei die Stangentasche als Führung.









14. Mit den Zeltspanngurten sichern und in die Tragetasche stecken.

15. Kühl und trocken aufbewahren.

SPEZIFIKATION

Zeltstil	8 x 8 Fuß (Heckmodell des Autos)
Markise	Ja
Farbe	Grau
Jahreszeiten	3 Jahreszeiten, Sommer, Herbst, Frühling
Material	Körper : Polyestergewebe 210T/PU2000 Unten : PE

STÜCKLISTE

NEIN.	Name	Bild	Menge
1	Zelt Tasche		1
2	Haken		4
3	Zeltkörper		1
4	Regendach		1
5	Hauptmast		2
6	Querstange		1
7	Windseil		4
8	Boden Nagel		11

ZELT PFLEGE TIPPS

- 1) Wir empfehlen Ihnen dringend, die Nähte Ihres Zeltens vor dem Campen abzudichten, da Wasser in die Nadel eindringen kann. Löcher in der Stoff. Das ist üblich mit Zelten und ist kein Defekt.
- 2) Kondensation Vielleicht gebildet am Innere Oberfläche von dein Zelt. Ich t Ist verursacht von Wasser Dampf aus dein Atem, Schweiß, oder beliebig nass Gegenstände im Zelt. Wasser im Zelt kann nicht durch das Zeltgewebe sickern .
- 3) Die wasserabweisende Beschichtung kann tragen Überstunden zu machen.Es wird empfohlen, Spray eine wasserabweisende Beschichtung auf Zu das Zelt und Regen fliegen jeder wenige Jahre.
- 4) Vermeiden Sprühen Insekt abstoßend, Haarspray, usw., innen oder nahe dein Zelt, als Sie Mai Sei schädlich Zu Die Zelt Stoff Und Ursache Leckage.
- 5) Tun nicht verlassen dein Zeltset hoch In direkte Sonneneinstrahlung länger als notwendig. Wenn es im Sonnenlicht liegt längere Zeiträume der Zeit, Die Stoff Wille verblassen Und schwächen.
- 6) Wenn Reißverschlüsse klemmen, mit Silikon schmieren. Niemals zwingen Sie einen Reißverschluss als Dies wird biegen und verhindern, dass die Reißverschluss vom Schließen.
- 7) Rollen Sie NIEMALS nach oben oder ein nasses/feuchtes Zelt wegpacken. Dies führt dazu Mehltau. Stellen Sie sicher, dass Ihr Zelt vollständig trocken ist, bevor Sie es verstauen. Speichern Ihr Zelt In A trocken Ort.
- 10) Zum Reinigen Handwäsche mit einem Schwamm milde Seife. Verwenden Sie niemals eine Waschmaschine oder Waschmittel.

TIPPS VOR DER MONTAGE

7. Stellen Sie sicher, dass die dehnbaren Stangen im gleichen horizontale Richtung während Du Auszeichnungen ziehen Die Spitze Stangen Abschnitt .

8. Achten Sie darauf, alle einziehbaren Teile der Zeltstange in allen vier Richtungen bis zum Gelb Taste Knallt hoch!
9. Die Stangen bleiben hängen, wenn sie krumm sind. Bewahren Sie sie daher bitte beim Hochfahren bitte gerade mit Vorsicht handhaben .
15. Sichern Sie die Zelt Einsätze bei jede Ecke der Zelt Zu sicherstellen größer Stabilität .

LKW-ZELT MONTIEREN

SCHRITT 1. 1. Verbinden Sie alle Abschnitte mit den Zeltstangen A/B und stecken Sie sie in die entsprechende Stangenpositionierungshülse am Zelt.

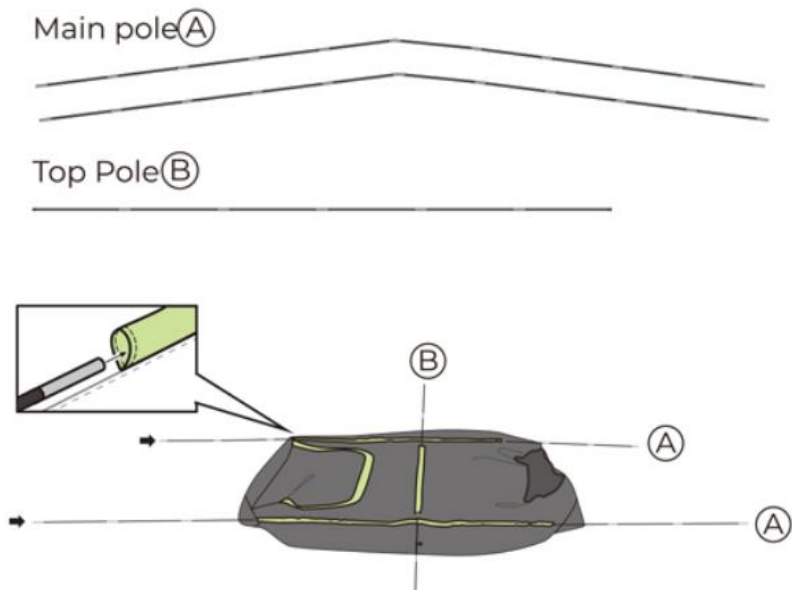

SCHRITT 2. Stecken Sie das Ende der B-Stange in den Stangenpositionierungsschlitz.

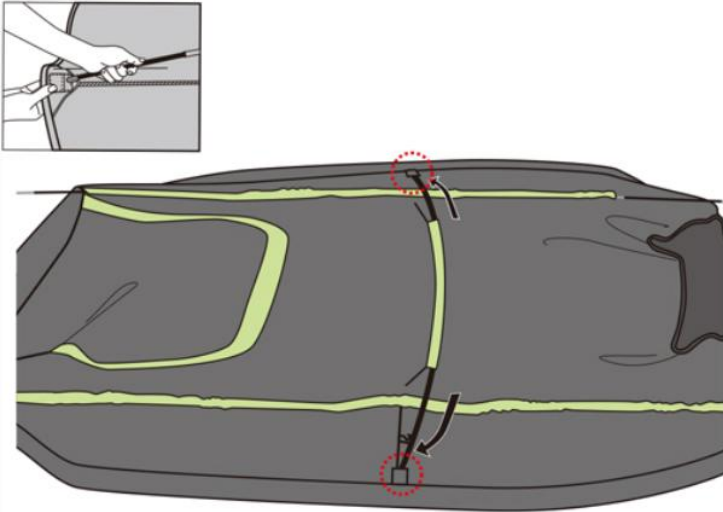

SCHRITT 3. Stecken Sie ein Ende des Polstifts in die vordere Hülse und Heben Sie das Zelt an, indem Sie das Ende der Stange A biegen, bis der Stangenstift des anderen Endes an der vorderen Zwingge befestigt werden kann.

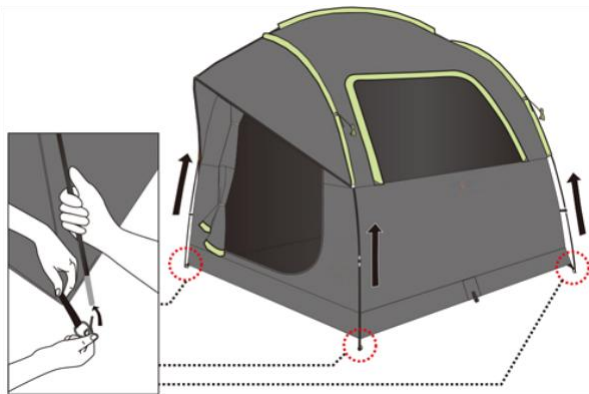

SCHRITT 4. Alles aufhängen Die Haken An Die Zelt Stangen .

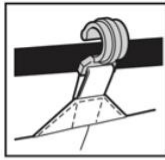

SCHRITT 5. Bewegen Sie das Zelt nahe an das Heck des SUVs und breiten Sie die elastische Zeltplane auf dem Autoheck aus, bevor Sie den Kofferraum anheben.

Befestigen Sie das Zelt mit den Haken am SUV und ziehen Sie die Gurte fest, um die Verbindung herzustellen.

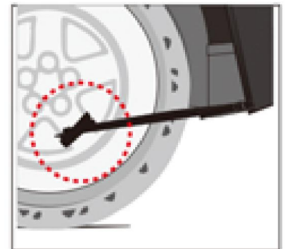
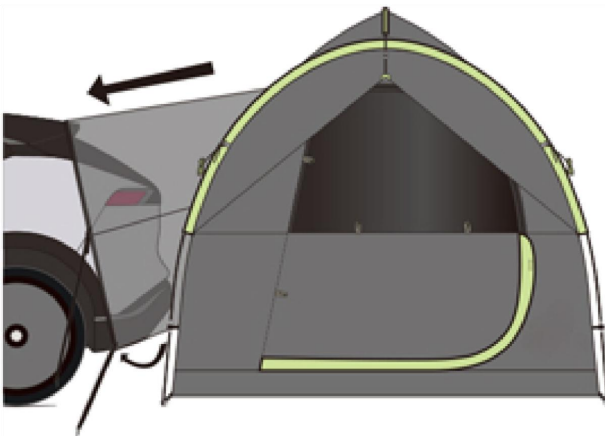

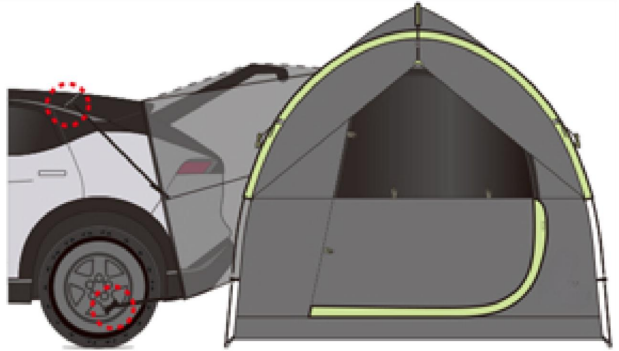
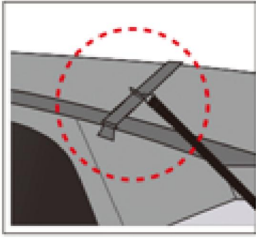

SCHRITT 6. Befestigen Sie die vier Ecken und die beiden Mittelseiten des Zelttes mit Bodennägeln. Befestigen Sie die vier winddichten Seile mit Bodennägeln fest am Boden.



SCHRITT 7. Legen Die Regendach Wohnung An die Spitze von Die Zelt, Herstellung sicher , dass Die gewölbt Eingang steht vor in Richtung Die Front des Fahrzeug. Der fliegen Blatt hat Klettverschluss bei es ist vier Ecken, W- Rap Und Stock ihnen An zum Zelt Stangen. Haken Die S-förmig Haken bei Die vier Ecken von Die fliegen Blatt An Zu Die Boden Pflock Ringe.

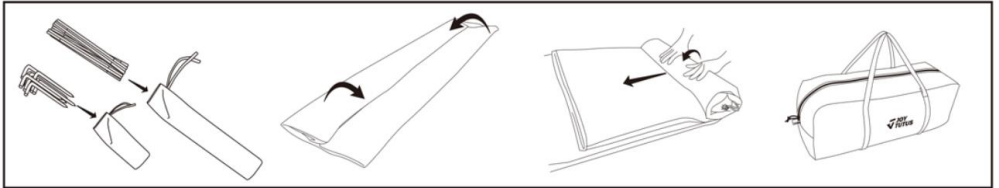
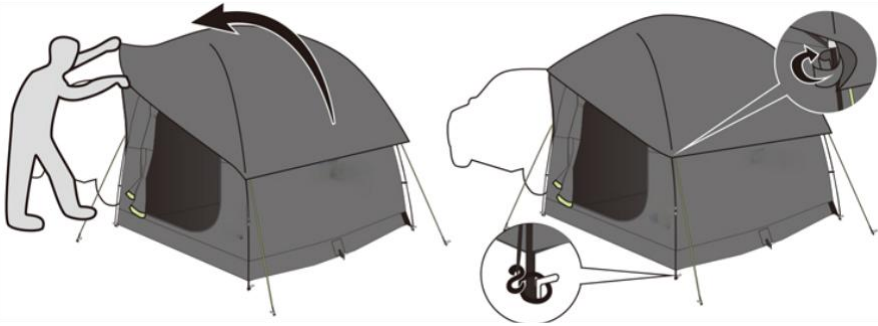

TIPPS ZUR ZELTPFLEGE

15) Wir empfehlen Ihnen dringend, die Nähte Ihres Zeltens vor dem Zelten abzudichten, da Wasser durch die Nadellöcher in der Stoff. Dies kommt bei Zeltens häufig vor und stellt keinen Mangel dar.

16) An der Innenfläche Ihres Zeltens kann sich Kondenswasser bilden , das durch den Wasserdampf aus Ihrem Atem entsteht. Schweiß oder nasse Gegenstände im Zelt. Wasser im Zelt kann nicht durch das Zeltgewebe sickern.

17) Die wasserabweisende Beschichtung kann mit der Zeit nachlassen . Es wird empfohlen, eine wasserabweisende Beschichtung auf das das Zelt und die Regenplane alle paar Jahre.

18) Vermeiden Sie es, Insektenschutzmittel, Haarspray usw. in oder neben Ihrem Zelt zu versprühen, da diese das Zelt beschädigen können. Gewebe und kann zu Undichtigkeiten führen.

19) Lassen Sie Ihr Zelt nicht länger als nötig in der direkten Sonne stehen. Wenn es längere Zeit in der Sonne steht, Mit der Zeit verblasst und wird der Stoff schwächer.

20) Wenn der Reißverschluss klemmt, schmieren Sie ihn mit Silikon. Benutzen Sie niemals Gewalt, da sich der Reißverschluss sonst verbiegt und sich nicht mehr schließen lässt .

21) Rollen Sie ein nasses/feuchtes Zelt NIEMALS zusammen oder verstauen Sie es. Dies führt zu Schimmel. Stellen Sie sicher, dass Ihr Zelt vollständig trocken ist. vor der Lagerung. Lagern Sie Ihr Zelt an einem trockenen Ort. 8) Reinigen Sie es per Hand mit einem Schwamm und milder Seife. Verwenden Sie niemals eine Waschmaschine oder Waschmittel .

Hersteller: Shanghaimuxinmuyeyouxiangongsi

Adresse: Shuangchenglu 803nong11hao1602A-1609shi, baoshanqu, Shanghai 200000 CN.

Nach AUS importiert: SIHAO PTY LTD. 1 ROKEVA
STREETEASTWOOD NSW 2122 Australien

Importiert in die USA: Sanven Technology Ltd. Suite 250, 9166 Anaheim Place, Rancho Cucamonga, CA 91730



YH CONSULTING LIMITED.
C/O YH Consulting Limited Office 147,
Centurion House, London Road,
Staines-upon-Thames, Surrey, TW18 4AX



E-CrossStu GmbH
Mainzer Landstr.69,
60329 Frankfurt am Main.

VEVOR[®]

TOUGH TOOLS, HALF PRICE

Technisch Support und E-Garantie-Zertifikat

www.vevor.com/support

VEVOR[®]

TOUGH TOOLS, HALF PRICE

Tecnico Supporto e certificato di garanzia elettronica www.vevor.com/support

TENDA PER CAMION

MODELLO: 120838

Continuiamo a impegnarci per fornirvi strumenti a prezzi competitivi.

"Risparmia la metà", "Metà prezzo" o altre espressioni simili utilizzate solo da noi rappresenta una stima dei risparmi che potresti ottenere acquistando determinati strumenti con noi rispetto ai principali marchi top e non significa necessariamente copertina tutte le categorie di strumenti da noi offerti. Ti ricordiamo cortesemente di verificare accuratamente

quando effettui un ordine con noi se sei effettivamente Risparmio
Metà rispetto ai marchi più importanti.

VEVOR®

TOUGH TOOLS, HALF PRICE

TRUCK TENT

MODELLO: 120838

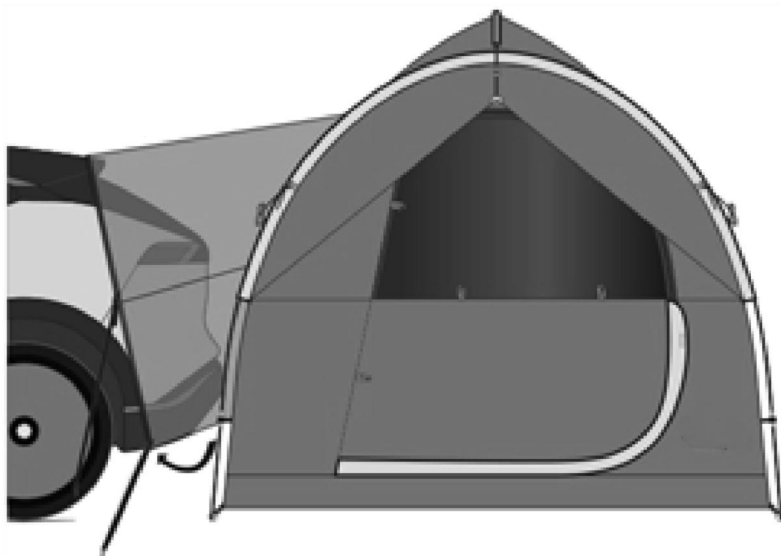

HAI BISOGNO DI AIUTO? CONTATTACI!

Hai domande sui prodotti? Hai bisogno di supporto tecnico? Non esitare a contattarci:

Supporto tecnico e certificato di garanzia elettronica

www.vevor.com/support

Questa è l'istruzione originale, si prega di leggere attentamente tutte le istruzioni del manuale prima di utilizzare. VEVOR si riserva una chiara interpretazione del nostro manuale utente. L'aspetto del prodotto sarà soggetto al prodotto ricevuto. Vi preghiamo di perdonarci se non vi informeremo di nuovo se ci sono aggiornamenti tecnologici o software sul nostro prodotto.

IMPORTANTI MISURE DI SICUREZZA



ATTENZIONE: leggere e comprendere l'intero manuale prima di utilizzare o riparare questo prodotto. La mancata osservanza di queste avvertenze e istruzioni può causare lesioni personali o danni a beni di valore.

Evitare che i bambini utilizzino il prodotto. E questo prodotto non è un giocattolo. Non permettere ai bambini di giocare .

Tenere tutte le fiamme e le fonti di calore lontane dal tessuto della tenda. Il tessuto brucerà se lasciato a contatto con qualsiasi fonte di fiamma.

L'applicazione di qualsiasi sostanza estranea al tessuto della tenda potrebbe rendere inefficaci le proprietà ignifughe .

Evitare lesioni, i bambini non devono giocare all'interno del prodotto o affidarsi ad esso.

Questo prodotto non è consigliato durante i temporali.

PRECAUZIONI DI CONFIGURAZIONE

40. Non usare candele, fiammiferi o fiamme libere di alcun tipo all'interno o nelle vicinanze della tenda.

41. Non cucinare all'interno della tenda.

42. Accendete i fuochi da campo sottovento e a diversi metri di distanza dalla tenda. Assicuratevi di spegnere completamente gli incendi prima di lasciare un campeggio o prima di ritirarvi per la notte.

43. Prestare estrema cautela quando si utilizzano lanterne o riscaldatori alimentati a combustibile all'interno o attorno alla tenda. Utilizzare lanterne a batteria quando possibile.

44. Non ricaricare lampade, stufe o fornelli all'interno della tenda.

45. Spegnere o spegnere tutte le lanterne prima di andare a dormire.

46. Non fumare all'interno della tenda. Non conservare liquidi infiammabili all'interno della tenda.

47. NON accendere MAI il motore del veicolo quando la tenda è montata.

48. Non installare la tenda quando la temperatura è inferiore a 0° C/32° F o quando il veicolo è bagnato, poiché potrebbe danneggiarsi.
49. Garantire sempre un'adeguata ventilazione all'interno della tenda.
50. Non tentare di guidare il veicolo con la tenda attaccata.
51. Per evitare che il monossido di carbonio entri nel veicolo e nell'area della tenda, non accendere il motore, non cucinare all'interno della tenda e non usare una stufa a gas nella tenda. Il monossido di carbonio è pericoloso per la salute.
52. Prima di montare e utilizzare la tenda, il motore deve essere spento e lo scarico deve essere completamente raffreddato.

SALVA QUESTE ISTRUZIONI

SELEZIONE DEL CAMPEGGIO

16. Scegli un campeggio pianeggiante e privo di rocce, rami e altri oggetti duri o taglienti.
17. Evitare le aree con linee elettriche aeree e rami di alberi.
18. Parcheggiare il veicolo nel campeggio prescelto.
19. Spegnerne il motore e inserire il freno di stazionamento.

COME CONSERVARE

16. Pulisci e asciuga la tenda.
17. Ripiegare tutti i componenti nella tenda.
18. Arrotolare la tenda, utilizzando la sacca porta-pali come guida.
19. Fissare con le cinghie della tenda e inserire nella borsa per il trasporto.
20. Conservare in luogo fresco e asciutto.

SPECIFICHE

Stile tenda	8*8 piedi (Modello posteriore dell'auto)
Tenda da sole	SÌ

Colore	Grigio
Stagioni	3 stagioni, estate, autunno, primavera
Materiale	Corpo : Tessuto in poliestere 210T/PU2000 In basso : PE

ELENCO DELLE PARTI

NO.	Nome	Immagine	Quantità
1	Tenda Borsa		1
2	Gancio		4
3	Corpo della tenda		1
4	Telo antipioggia		1
5	Palo principale		2
6	Palo trasversale		1
7	Corda del vento		4
8	Terra Chiodo		11

TENDA CURA SUGGERIMENTI

- 1) Consigliamo vivamente di sigillare le cuciture della tenda prima di andare in campeggio poiché l'acqua potrebbe penetrare nell'ago buchi nel tessuto. Questo è comune con tende ed è non un difetto.
- 2) Condensazione Forse formato al interno superficie Di tuo tenda. Io t È causato di acqua vapore da tuo respiro, sudore, O Qualunque Bagnato oggetti nella tenda. L' acqua nella tenda non penetra attraverso il tessuto della tenda.
- 3) Il rivestimento resistente all'acqua può Indossare straordinario. Si suggerisce di spray un rivestimento resistente all'acqua su A la tenda e piovere volare ogni pochi anni.
- 4) Evitare spruzzatura insetto repellente, lacca per capelli, ecc., dentro o vicino tuo tenda, COME Essi Maggio Essere dannoso A IL tenda tessuto E causa perdita.
- 5) Fare non lasciare tuo set tenda su In luce solare diretta più a lungo di necessario. Se lasciato alla luce del sole per periodi prolungati del tempo, IL tessuto Volere dissolvenza E indebolire.
- 6) Se le cerniere si incastrano, lubrificare con silicone. Mai forzare una cerniera come questo sarà piegare e impedire il cerniera dalla chiusura.
- 7) NON rotolare MAI su o riporre una tenda bagnata/umida. Ciò causerà muffa. Assicuratevi che la tenda sia completamente asciutta prima di riporla. Negozio la tua tenda In UN Asciutto posto.
- 11) Per pulire, lavaggio a mano con una spugna usando sapone delicato. Non usare mai una lavatrice o un detersivo.

SUGGERIMENTI PRIMA DEL MONTAGGIO

10. Assicurarsi che i pali estensibili siano mantenuto nello stesso direzione orizzontale Mentre Voi tirare i premi IL superiore palo sezione .
11. Assicurati di tirare su tutte le parti retrattili del palo della tenda in ogni quattro direzioni fino a quando giallo pulsante scoppiettare su!
12. I pali si incastreranno se sono storti, quindi tienili

diritto quando tiri su, per favore maneggiare con cura .

20. Mettere in sicurezza il tenda posta in gioco a ogni angolo del tenda A garantire maggiore stabilità .

MONTAGGIO TENDA CAMION

FASE 1. 1. Unire tutte le sezioni ai pali della tenda A/B e inserirle nel manicotto di posizionamento dei pali corrispondente sulla tenda.

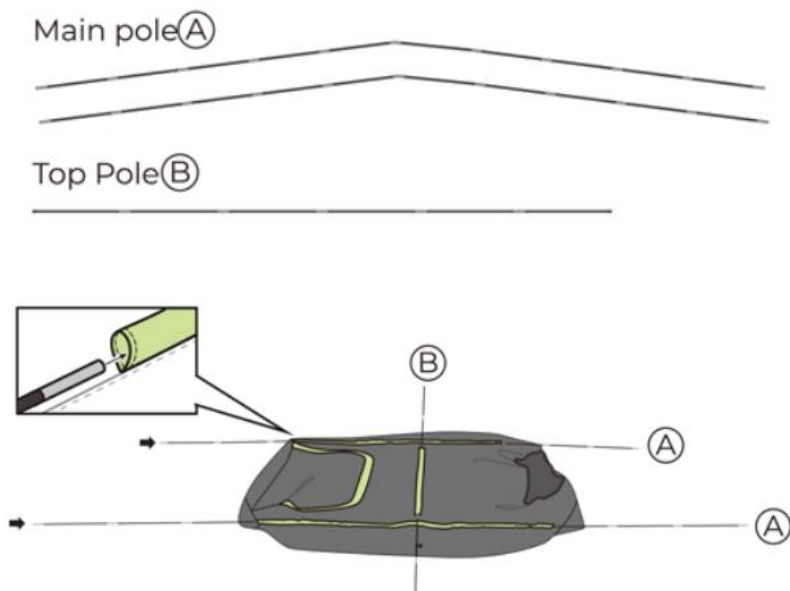

FASE 2. Inserire l'estremità del palo B nella fessura di posizionamento del palo.

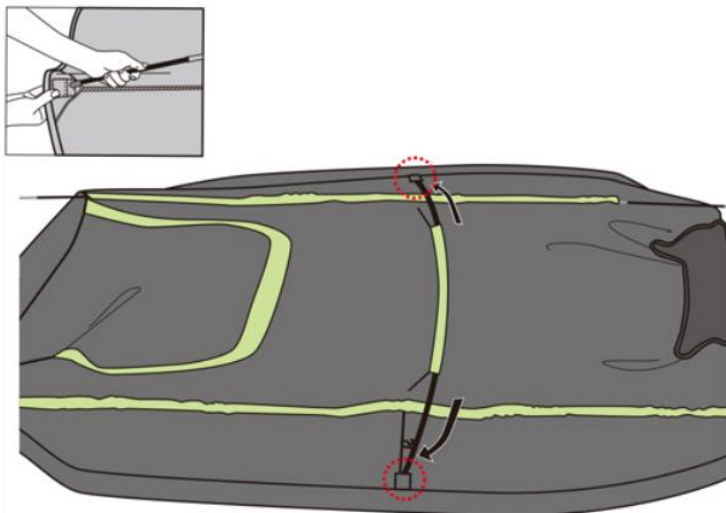

FASE 3. Posizionare un'estremità del perno del palo nella ghiera principale e

Sollevare la tenda piegando l'estremità del palo A finché il perno del palo dell'altra estremità non può essere fissato alla ghiera principale.

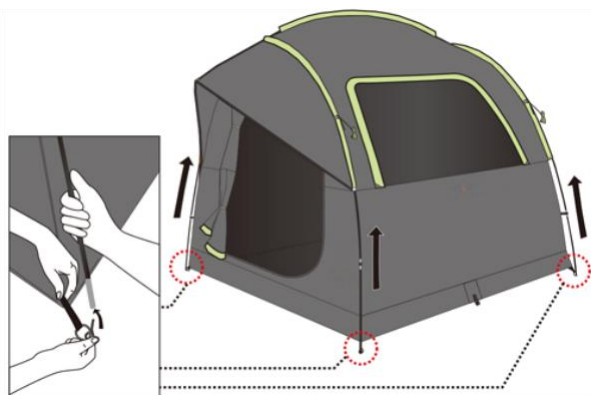

PASSO 4. Appendere tutto IL ganci SU IL tenda pali .

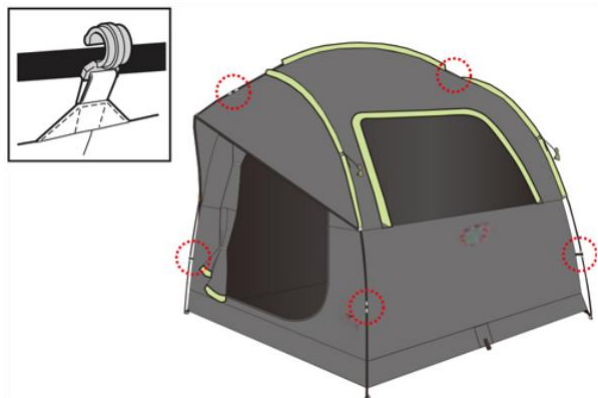

FASE 5. Avvicinare la tenda alla parte posteriore del SUV e stendere la copertura elastica della tenda sul retro dell'auto prima di sollevare il bagagliaio.

Utilizzare i ganci per fissare la tenda al SUV e stringere le cinghie per completare il collegamento.



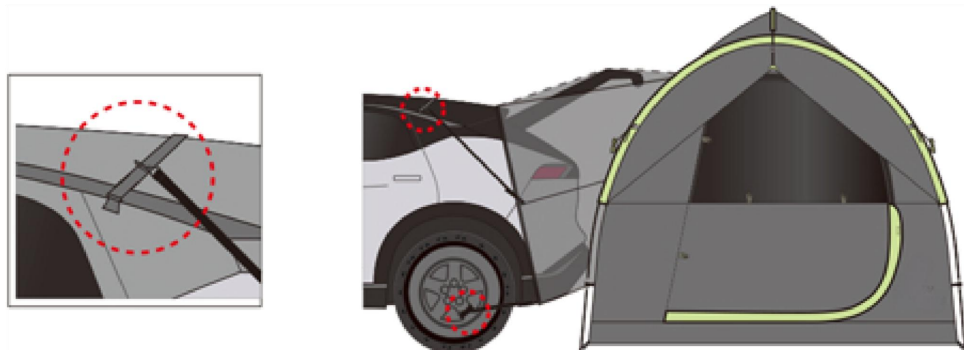

STEP6. Fissare i quattro angoli e i due lati centrali della tenda con chiodi da terra. Fissare saldamente le quattro corde antivento al terreno con chiodi da terra.



PASSO 7. Posizione IL Telo antipioggia Piatto SU il top Di IL tenda, fabbricazione certo che IL arcuato Entrata sta affrontando in direzione IL anteriore del lui veicolo. IL volare foglio ha Velcro A suo quattro angoli, w rap E bastone loro SU a lui tenda pali. Gancio IL A forma di S ganci A IL quattro angoli Di IL volare foglio SU A IL terra piolo anelli.

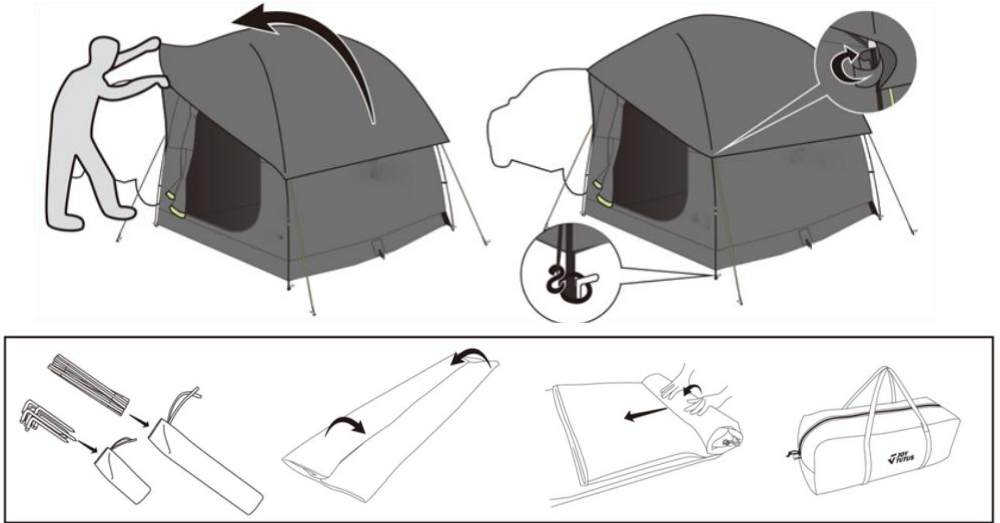

CONSIGLI PER LA CURA DELLA TENDA

- 22) Si consiglia vivamente di sigillare le cuciture della tenda prima di andare in campeggio poiché l'acqua potrebbe penetrare nei fori degli aghi nella tessuto. Questo è comune nelle tende e non è un difetto.
- 23) La condensa può formarsi sulla superficie interna della tenda , ed è causata dal vapore acqueo del respiro. sudore o qualsiasi oggetto bagnato nella tenda. L'acqua nella tenda non è una perdita attraverso il tessuto della tenda.
- 24) Il rivestimento resistente all'acqua potrebbe consumarsi nel tempo. È suggerito di spruzzare un rivestimento resistente all'acqua su la tenda e la pioggia vengono sostituite ogni pochi anni.
- 25) Evitare di spruzzare repellenti per insetti, lacca per capelli, ecc. all'interno o vicino alla tenda, poiché potrebbero essere dannosi per la tenda. tessuto e causare perdite.
- 26)** Non lasciare la tenda montata alla luce diretta del sole più a lungo del necessario. Se lasciata alla luce del sole per periodi prolungati di col tempo il tessuto sbiadirà e si indebolirà.

27) Se le cerniere si incastrano, lubrificarle con del silicone. Non forzare mai una cerniera perché questo potrebbe piegarla e impedirne la chiusura .

28) NON arrotolare o riporre MAI una tenda bagnata/umida. Ciò causerà muffa. Assicurati che la tenda sia completamente asciutta. prima di riporla. Riponi la tenda in un luogo asciutto.8) Per pulirla, lavala a mano con una spugna e sapone neutro. Non usare mai una lavatrice o un detersivo .

Produttore: Shanghaimuxinmuyeyouxiangongsi

Indirizzo: Shuangchenglu 803nong11hao1602A-1609shi, baoshanqu, shanghai 200000 CN.

Importato in AUS: SIHAO PTY LTD. 1 ROKEVA STREETEASTWOOD NSW 2122 Australia

Importato negli USA: Sanven Technology Ltd. Suite 250, 9166 Anaheim Place, Rancho Cucamonga, CA 91730



YH CONSULTING LIMITED.
C/O YH Consulting Limited Office 147,
Centurion House, London Road,
Staines-upon-Thames, Surrey, TW18 4AX



E-CrossStu GmbH
Mainzer Landstr.69,
60329 Frankfurt am Main.

VEVOR®

TOUGH TOOLS, HALF PRICE

Tecnico Supporto e certificato di garanzia elettronica

www.vevor.com/support

VEVOR®

TOUGH TOOLS, HALF PRICE

Técnico Soporte y certificado de garantía electrónica www.vevor.com/support

CARPA PARA CAMIONES

MODELO: 120838

Seguimos comprometidos a brindarle herramientas a precios competitivos. "Ahorra la mitad", "mitad de precio" o cualquier otra expresión similar utilizada únicamente por nosotros

Representa una estimación de los ahorros que podría obtener al comprar ciertas herramientas.

con nosotros en comparación con las principales marcas líderes y no significa necesariamente cubrir

Todas las categorías de herramientas que ofrecemos. Le recordamos que debe verificar con cuidado

Cuando realiza un pedido con nosotros, si realmente está Ahorro Medio en comparación con las principales marcas líderes.

VEVOR®

TOUGH TOOLS, HALF PRICE

TRUCK TENT

MODELO: 120838

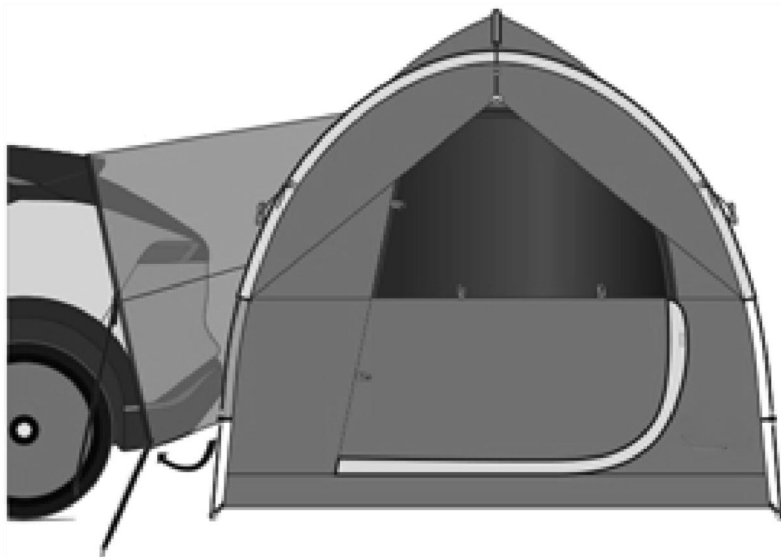

¿NECESITAS AYUDA? ¡CONTÁCTANOS!

¿Tiene preguntas sobre el producto? ¿Necesita asistencia técnica? No dude en ponerse en contacto con nosotros:

Soporte técnico y certificado de garantía electrónica

www.vevor.com/support

Estas son las instrucciones originales, lea atentamente todas las instrucciones del manual antes de utilizar el producto. VEVOR se reserva una interpretación clara de nuestro manual de usuario. La apariencia del producto estará sujeta al producto que recibió. Perdónenos por no informarle nuevamente si hay actualizaciones de tecnología o software en nuestro producto.

MEDIDAS DE SEGURIDAD IMPORTANTES



ADVERTENCIA: Lea y comprenda todo este manual antes de operar o realizar tareas de mantenimiento en este producto. No seguir estas advertencias e instrucciones puede causar lesiones personales o daños a bienes valiosos.

Evite que los niños utilicen el producto. Este producto no es un juguete. No permita que los niños jueguen con él .

Mantenga todas las fuentes de llama y calor alejadas de la tela de la carpa.

La tela se quemará si se deja en contacto con cualquier fuente de llama.

La aplicación de cualquier sustancia extraña a la tela de la carpa puede hacer que las propiedades ignífugas pierdan su eficacia.

Evite lesiones. Los niños no deben jugar dentro del producto ni apoyarse en él.

No se recomienda utilizar este producto durante tormentas eléctricas.

PRECAUCIONES DE CONFIGURACIÓN

53.No utilice velas, fósforos ni llamas abiertas de ningún tipo dentro o cerca de la tienda.

54.No cocine dentro de la tienda.

55.Haga fogatas a sotavento y a varios metros de la tienda. Asegúrese de apagar completamente las fogatas antes de abandonar el campamento o antes de retirarse a pasar la noche.

56.Tenga mucho cuidado al utilizar linternas o calentadores que funcionen con combustible dentro o alrededor de la tienda. Utilice linternas que funcionen con baterías siempre que sea posible.

57.No repostar lámparas, calentadores ni estufas dentro de la tienda.

58.Apague o apague todas las linternas antes de ir a dormir.

59.No fume dentro de la tienda. No guarde líquidos inflamables dentro de la tienda.

60.NUNCA haga funcionar el motor del vehículo cuando la carpa esté

instalada.

61.No instale la carpa cuando la temperatura sea inferior a 0° C/32° F o cuando su vehículo esté mojado, podría causar daños.

62.Permita una ventilación adecuada dentro de la tienda en todo momento.

63.No intente conducir el vehículo con la carpa instalada.

64.Para evitar que el monóxido de carbono entre en el vehículo y en la zona de la tienda, no haga funcionar el motor, no cocine dentro de la tienda y no utilice un calentador de gas en la tienda. El monóxido de carbono es peligroso para la salud.

65. El motor debe estar apagado y el escape debe estar completamente enfriado antes de instalar y usar la carpa.

GUARDE ESTAS INSTRUCCIONES

SELECCIÓN DEL CAMPING

21.Seleccione un sitio para acampar liso y nivelado, libre de rocas, ramas y otros objetos duros o afilados.

22.Evite áreas con líneas eléctricas aéreas y ramas de árboles.

23.Estacione el vehículo en el camping elegido.

24.Apague el motor y active el freno de estacionamiento.

CÓMO ALMACENAR

21.Limpie y seque la tienda.

22.Dobla todos los componentes dentro de la tienda.

23.Enrolle la tienda de campaña, utilizando la bolsa de postes como guía.

24.Asegúrelo con las correas de amarre de la tienda e introdúzcalo en la bolsa de transporte.

25.Conservar en un lugar fresco y seco.

ESPECIFICACIÓN

Estilo tienda de campaña	8*8 pies (modelo trasero del automóvil)
Toldo	Sí
Color	Gris
Estaciones	3 estaciones, verano, otoño, primavera
Material	Cuerpo : Tejido de poliéster. 210T/PU2000 Abajo : PE

LISTA DE PIEZAS

No.	Nombre	Imagen	CANTIDAD
1	Carpa Bolsa		1
2	Gancho		4
3	Cuerpo de la tienda		1
4	Mosca de lluvia		1
5	Poste principal		2
6	Poste transversal		1
7	Cuerda de viento		4
8	Suelo Clavo		11

CARPA CUIDADO CONSEJOS

- 1) Recomendamos encarecidamente sellar las costuras de su tienda de campaña antes de acampar, ya que el agua puede penetrar la aguja. agujeros en el tela. Esto es común con carpas y es No es un defecto.
- 2) Condensación tal vez formado al interior superficie de su Tienda de campaña. Yo t es causado por agua vapor de su aliento, transpiración, o cualquier húmedo Artículos en la tienda. El agua en la tienda no tiene fugas a través de la tela de la tienda.
- 3) El revestimiento resistente al agua puede tener puesto bajar horas extras.Se sugiere pulverización un revestimiento resistente al agua en a La tienda y lluvia volar cada pocos años.
- 4) Evitar pulverización insecto repelente, laca para el cabello, etc., dentro o cerca su carpa, como ellos puede ser dañino a el carpa tela y causa fuga.
- 5) Hacer No dejar su conjunto de carpa arriba en luz solar directa por más tiempo que necesario. Si se deja a la luz del sol durante períodos prolongados del tiempo, el tela voluntad desteñir y debilitar.
- 6) Si las cremalleras se atascan, Lubricar con silicona. Nunca Forzar una cremallera como Esto será doblar y evitar la cremallera desde el cierre.
- 7) NUNCA ruedas arriba o Guarde una tienda de campaña mojada o húmeda. Esto causará moho. Asegúrese de que su tienda de campaña esté completamente seca antes de guardarla. Almacenar Tu tienda en a seco lugar.
- 12) Para limpiar, Lavado a mano con una esponja usando jabón suave. Nunca lo uses una lavadora o detergente.

CONSEJOS ANTES DEL MONTAJE

13. Asegúrese de que los postes extensibles estén Mantenido en el mismo dirección horizontal mientras tú sacar premios el arriba polos sección .
14. Asegúrese de levantar todas las partes retráctiles del poste de la

tienda en su totalidad. cuatro direcciones hasta que el amarillo botón estallidos ¡arriba!

15. Los postes se atascarán si están torcidos, así que manténgalos recto al tirar hacia arriba, por favor Manipular con cuidado .

25. Asegurar el carpa apuestas en cada esquina del carpa a asegurar mayor que estabilidad .

MONTAJE DE CARPA PARA CAMIÓN

PASO 1. 1. Una todas las secciones en los postes de la tienda A/B e insértelos en la manga de posicionamiento de postes correspondiente en la tienda.

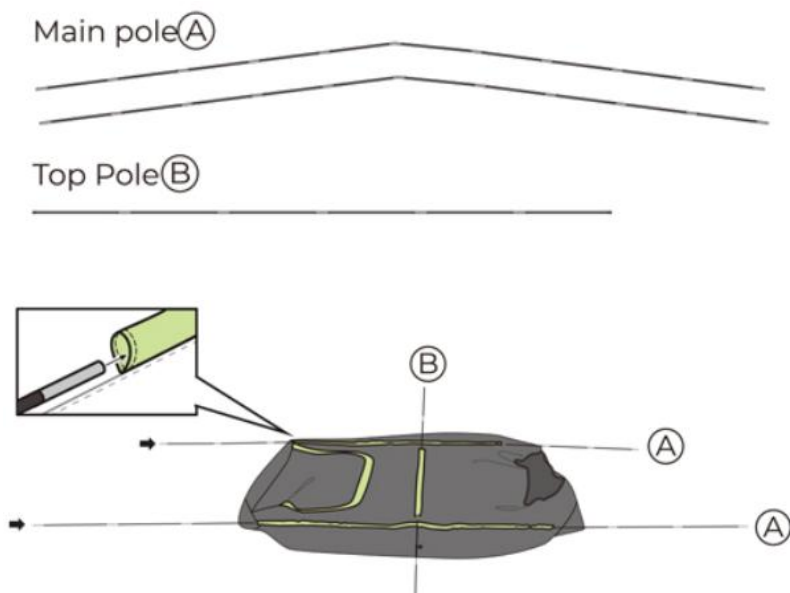

PASO 2. Inserte el extremo del poste B en la ranura de posicionamiento del poste.

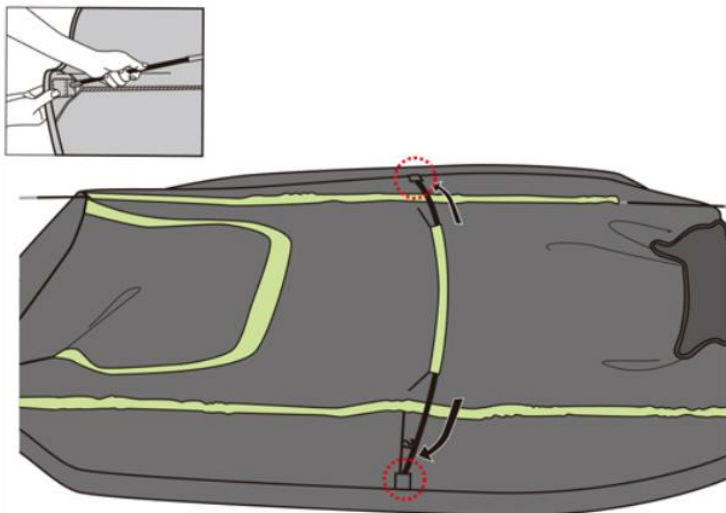

PASO 3. Coloque un extremo del pasador del polo en la férula principal y levante la carpa doblando el extremo del poste A hasta que el pasador del poste del otro extremo pueda fijarse en la férula principal.

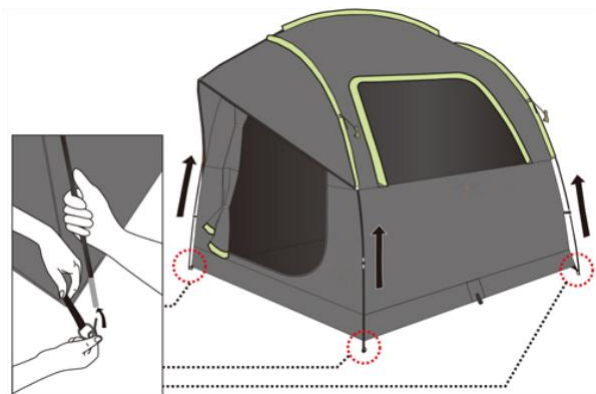

PASO 4. Cuélgalo todo el manos en el carpa polos

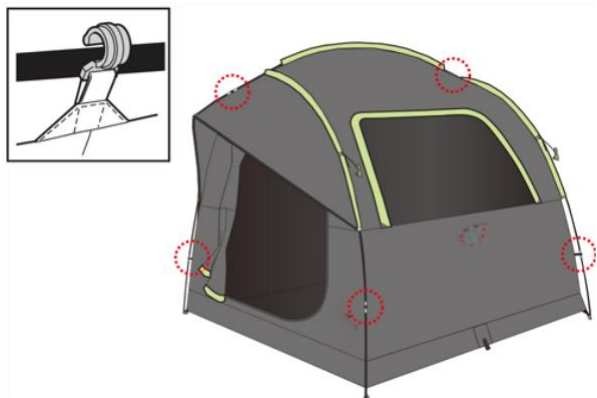

PASO 5. Acerque la carpa a la parte trasera del todoterreno y extienda la cubierta elástica de la carpa sobre la parte trasera del vehículo antes de levantar el maletero.

Utilice los ganchos para asegurar la tienda de campaña al SUV y apriete las correas para completar la conexión.



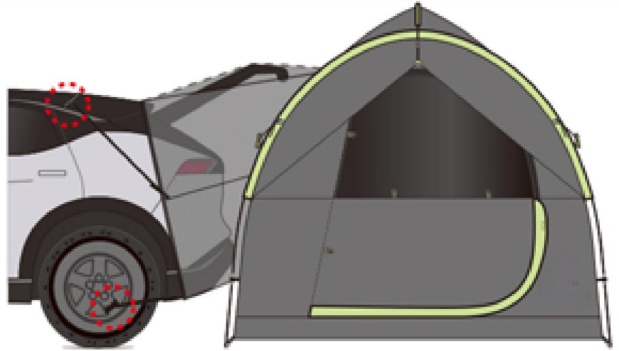
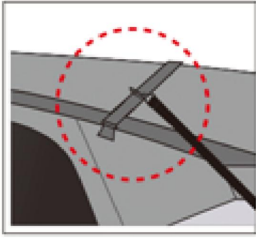

PASO 6. Fije las cuatro esquinas y los dos lados centrales de la carpa con clavos para piso. Sujete firmemente las cuatro cuerdas a prueba de viento al piso con clavos para piso.



PASO 7. Poner el Mosca de lluvia departamento en La parte superior de el carpa, haciendo Seguro que sí el arqueado entrada está de cara hacia el frente del vehículo. El volar hoja tiene Velcro en es cuatro esquinas , envoltura y palo a ellos en hacia carpa polos. Gancho el En forma de S manos en el cuatro esquinas de el volar hoja en a el suelo clavija anillos.

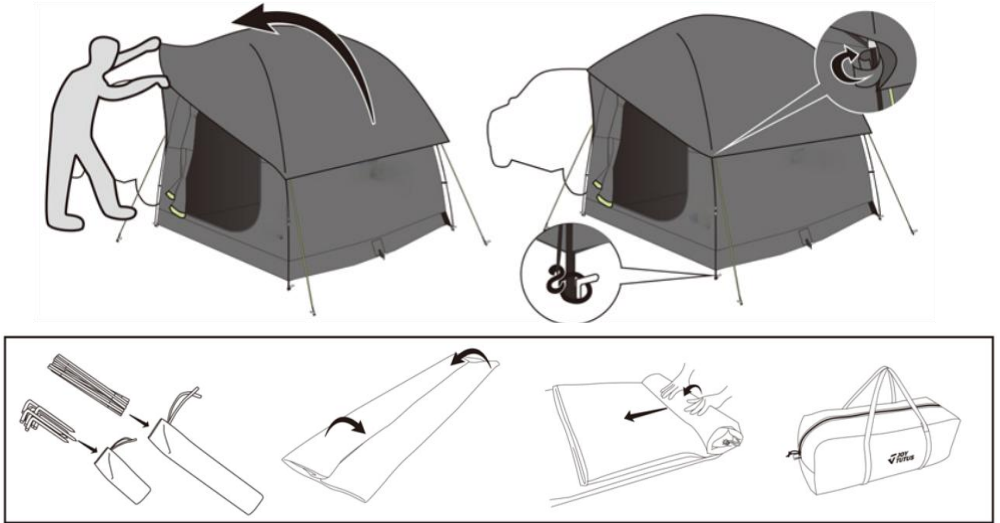

CONSEJOS PARA EL CUIDADO DE LA TIENDA

29) Recomendamos encarecidamente sellar las costuras de su tienda de campaña antes de acampar, ya que el agua puede penetrar los orificios de las agujas en la Tela. Esto es común en las tiendas de campaña y no es un defecto.

30) Se puede formar condensación en la superficie interior de su tienda, causada por el vapor de agua de su respiración. transpiración o cualquier elemento húmedo en la tienda. El agua en la tienda no se filtra a través de la tela de la tienda.

31) El revestimiento resistente al agua puede desgastarse con el tiempo . Se recomienda rociar una capa resistente al agua sobre La tienda de campaña y la lluvia vuelan cada pocos años.

32) Evite rociar repelente de insectos, laca para el cabello, etc., dentro o cerca de su tienda de campaña, ya que pueden ser perjudiciales para la tienda. tela y provocar fugas.

33) No deje su tienda de campaña montada a la luz solar directa más tiempo del necesario. Si se deja expuesta a la luz solar durante períodos prolongados, Con el tiempo, la tela se desvanecerá y se debilitará.

34) Si las cremalleras se atascan, lubríquelas con silicona. Nunca fuerce la cremallera ya que esto la doblará y evitará que se cierre .

35) NUNCA enrolle ni guarde una carpa húmeda o mojada. Esto provocará moho. Asegúrese de que la carpa esté completamente seca. Antes de guardarla, guarde la tienda en un lugar seco. 8) Para limpiarla, lávela a mano con una esponja y un jabón suave. Nunca utilice lavadora ni detergente .

Fabricante: Shanghaimuxinmuyeyouxiangongsi

Dirección: Shuangchenglu 803nong11hao1602A-1609shi, baoshanqu, shanghai 200000 CN.

Importado a AUS: SIHAO PTY LTD. 1 ROKEVA STREETEASTWOOD NSW 2122 Australia

Importado a EE. UU.: Sanven Technology Ltd. Suite 250, 9166 Anaheim Place, Rancho Cucamonga, CA 91730

UK	REP
-----------	------------

YH CONSULTING LIMITED.
C/O YH Consulting Limited Office 147,
Centurion House, London Road,
Staines-upon-Thames, Surrey, TW18 4AX

EC	REP
-----------	------------

E-CrossStu GmbH
Mainzer Landstr.69,
60329 Frankfurt am Main.

VEVOR[®]

TOUGH TOOLS, HALF PRICE

Técnico Certificado de soporte y garantía electrónica

www.vevor.com/support

VEVOR®

TOUGH TOOLS, HALF PRICE

Techniczny Wsparcie i certyfikat gwarancji elektronicznej www.vevor.com/support

NAMIOT NA CIĘŻARÓWKĘ

MODEL: 120838

Nadal staramy się oferować Państwu narzędzia w konkurencyjnych cenach. „Oszczędź połowę”, „Połowa ceny” lub jakiegokolwiek inne podobne wyrażenia używane wyłącznie przez nas przedstawia szacunkowe oszczędności, jakie możesz uzyskać kupując określone narzędzia z nami w porównaniu do głównych, najlepszych marek i niekoniecznie oznacza to okładka wszystkie kategorie narzędzi oferowanych przez nas. Przypominamy o sprawdzeniu ostrożnie gdy składasz u nas zamówienie, jeśli faktycznie Oszczędność Połowa w porównaniu z wiodącymi markami.

VEVOR®

TOUGH TOOLS, HALF PRICE

TRUCK TENT

MODEL: 120838

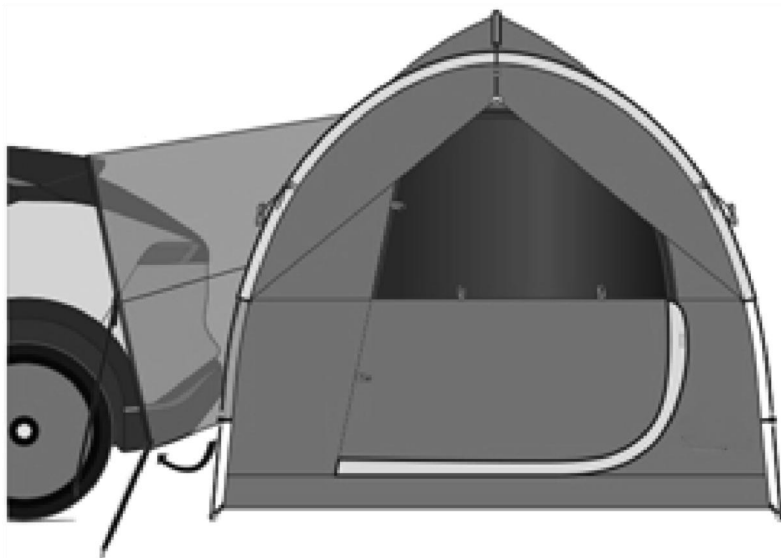

POTRZEBUJESZ POMOCY? SKONTAKTUJ SIĘ Z NAMI!

Masz pytania dotyczące produktu? Potrzebujesz wsparcia technicznego? Skontaktuj się z nami:

Wsparcie techniczne i certyfikat e-gwarancji

www.vevor.com/support

To jest oryginalna instrukcja, przed użyciem należy uważnie przeczytać wszystkie instrukcje. VEVOR zastrzega sobie jasną interpretację naszej instrukcji obsługi. Wygląd produktu będzie zależał od produktu, który otrzymałeś. Prosimy o wybaczenie, że nie poinformujemy Cię ponownie, jeśli w naszym produkcie pojawią się jakiegokolwiek aktualizacje technologiczne lub oprogramowania.

WAŻNE ZABEZPIECZENIA



OSTRZEŻENIE: Przed rozpoczęciem obsługi lub serwisowania tego produktu należy przeczytać i zrozumieć całą instrukcję. Nieprzestrzeganie tych ostrzeżeń i instrukcji może spowodować obrażenia ciała lub uszkodzenie cennego mienia.

Unikaj używania produktu przez dzieci. Produkt ten nie jest zabawką. Nie pozwalaj dzieciom się nim bawić .

Trzymaj wszystkie źródła ognia i ciepła z dala od tkaniny namiotu. Tkanina spali się, jeśli pozostanie w kontakcie z jakimkolwiek źródłem ognia.

Zastosowanie jakiegokolwiek obcej substancji na tkaninie namiotu może sprawić, że właściwości ognioodporne staną się nieskuteczne.

Unikaj obrażeń, dzieci nie powinny bawić się wewnątrz produktu ani polegać na nim.

Ten produkt nie jest zalecany podczas burz.

ŚRODKI OSTROŻNOŚCI DOTYCZĄCE

INSTALACJI

66. Nie używaj świec, zapalek ani żadnego rodzaju otwartego ognia w namiocie lub w jego pobliżu.

67. Nie gotuj wewnątrz namiotu.

68. Rozpalaj ogniska z wiatrem i kilka metrów od namiotu. Pamiętaj, aby całkowicie ugasić ogień przed opuszczeniem kempingu lub przed

położeniem się spać.

69. Zachowaj szczególną ostrożność podczas używania lampionów lub grzejników zasilanych paliwem wewnątrz lub wokół namiotu. Używaj lampionów zasilanych bateriami, kiedy tylko jest to możliwe.

70. Nie uzupełniaj paliwa do lamp, grzejników ani piecyków wewnątrz

namiotu.

71. Przed pójściem spać zgaś lub wyłącz wszystkie latarnie.

72. Nie palić tytoniu wewnątrz namiotu. Nie przechowywać łatwopalnych płynów wewnątrz namiotu.

73. NIGDY nie uruchamiaj silnika pojazdu, gdy namiot jest rozłożony.

74. Nie należy rozkładać namiotu, gdy temperatura spada poniżej 0° C/32°

F lub gdy pojazd jest mokry, gdyż może to spowodować uszkodzenia.

75. Zawsze należy zapewnić odpowiednią wentylację wnętrza namiotu.

76. Nie próbuj prowadzić pojazdu z przymocowanym namiotem.

77. Aby zapobiec przedostaniu się tlenu węgla do pojazdu i namiotu, nie uruchamiaj silnika, nie gotuj w namiocie i nie używaj w nim grzejnika gazowego. Tlenek węgla jest niebezpieczny dla zdrowia.

78. Przed rozstawieniem namiotu i jego użyciem silnik musi być wyłączony, a układ wydechowy musi być całkowicie schłodzony.

ZAPISZ TE INSTRUKCJE

WYBÓR KEMPINGU

26. Wybierz gładkie, równe miejsce na kemping, wolne od kamieni, gałęzi i innych twardych lub ostrych przedmiotów.

27. Unikaj obszarów, w których znajdują się napowietrzne linie energetyczne i gałęzie drzew.

28. Zaparkuj pojazd na wybranym polu kempingowym.

29. Wyłącz silnik i zaciągnij hamulec postojowy.

JAK PRZECHOWYWAĆ

26. Wyczyść i osusz namiot.

27. Złóż wszystkie elementy namiotu.

28. Zwiń namiot, używając torby na kije jako prowadnicy.

29.Zabezpiecz paskiem mocującym namiot i włóż do torby transportowej.

30.Przechowywać w chłodnym i suchym miejscu.

SPECYFIKACJA

Styl namiotu	8*8 stóp (Tylny model samochodu)
Markiza	Tak
Kolor	Szary
Pory roku	3 pory roku, lato, jesień, wiosna
Tworzywo	Korpus : tkanina poliestrowa 210T/PU2000 Dół : PE

LISTA CZĘŚCI

NIE.	Nazwa	Zdjęcie	ILOŚĆ
1	Namiet Torba		1
2	Hak		4
3	Korpus namiotu		1
4	Tropik		1
5	Główny słupek		2
6	Słupek poprzeczny		1
7	Lina wiatrowa		4
8	Grunt Gwóźdź		11

NAMIOT PIELEGNACJA PORADY

- 1) Zdecydowanie zalecamy uszczelnienie szwów namiotu przed biwakowaniem, ponieważ woda może przedostać się przez igłę dziury w tkanina. To jest powszechne z namiotami i jest ani wada.
- 2) Kondensacja Może uformowany w wnętrze powierzchnia z twój namiot .
ja Jest spowodowany przez woda para z twój oddech, pot, Lub każdy mokry przedmioty w namiocie. Woda w namiocie nie przedostaje się przez tkaninę.
- 3) Powłoka wodoodporna może nosić w godzinach nadliczbowych.
Zaleca się, aby rozpyłać powłoka wodoodporna na Do namiot i deszcz latać każdy kilka lat.
- 4) Unikać rozpylający owad odpychający, lakier do włosów, itp., wewnątrz lub w pobliżu twój namiot, Jak Oni móc Być szkodliwy Do ten namiot tkanina I przyczyna przeciek.
- 5) Do nie opuszczać twój zestaw namiotowy w górę W bezpośrednio światło słoneczne dłużej niż niezbędny. Jeśli pozostawiono na słońcu przedłużone okresy czasu, ten tkanina będzie zniknąć I osłabiać.
- 6) Jeśli zamki się zacinają, nasmarować silikonem. Nigdy wymusić zamek błyskawiczny jako to będzie zginać i zapobiegać zamek błyskawiczny od zamknięcia.
- 7) NIGDY nie tocz w górę lub schowaj mokry/wilgotny namiot. To spowoduje pleśń. Przed schowaniem namiotu upewnij się, że jest on całkowicie suchy. Sklep Twój namiot W A suchy miejsce.
- 13) Do czyszczenia, mycie ręczne za pomocą gąbki łagodne mydło. Nigdy nie używaj pralka lub detergent.

WSKAZÓWKI PRZED MONTAŻEM

16. Upewnij się, że rozciągliwe kije są utrzymany w tym samym stanie kierunku poziomy chwila Ty wyciągnij nagrody ten szczyt biegun sekcja .
17. Upewnij się, że wszystkie chowane części masztu namiotu są podniesione. cztery kierunki aż do żółty przycisk trzaski w górę!

18. Kijki mogą się zaciąć, jeśli będą krzywe, dlatego prosimy o ich zachowanie

proszę zachować prostotę podczas podciągania obchodzić się ostrożnie .

30. Zabezpiecz namiot stawki w każdy narożnik z namiot Do zapewnić większy stabilność .

MONTAŻ NAMIOTU SAMOCHODOWEGO

KROK 1. 1. Połącz wszystkie sekcje z masztami namiotu A/B i włóż je do odpowiednich tulei mocujących maszty w namiocie.

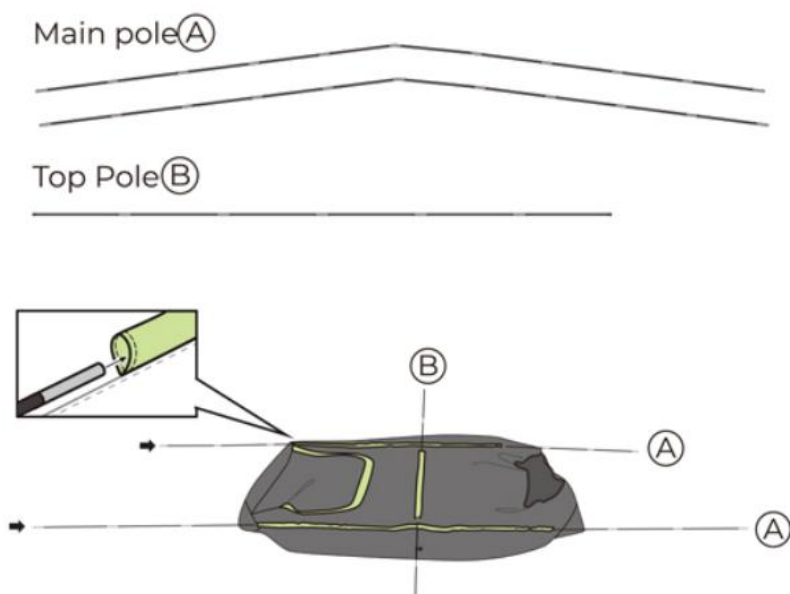

KROK 2. Włóż koniec drążka B do szczeliny pozycjonującej drążek.

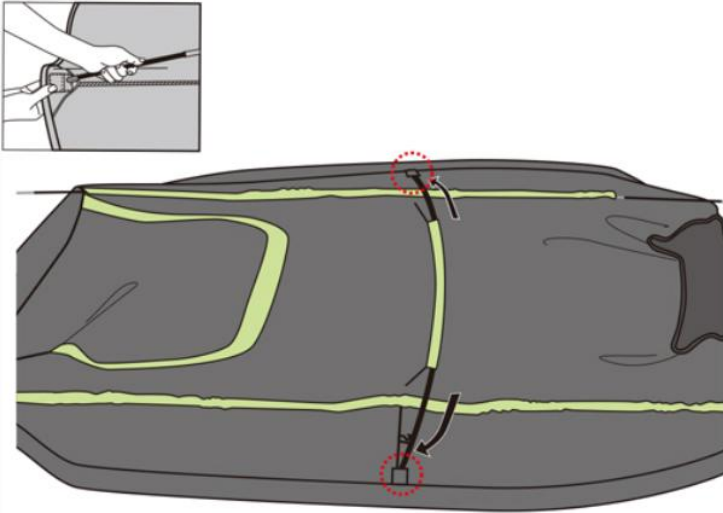

KROK 3. Umieść jeden koniec sworznia bieguna w wiodącej tulei i Podnieś namiot, zginając koniec masztu A, aż bolec masztu na drugim końcu będzie można zamocować na wiodącej tulei.

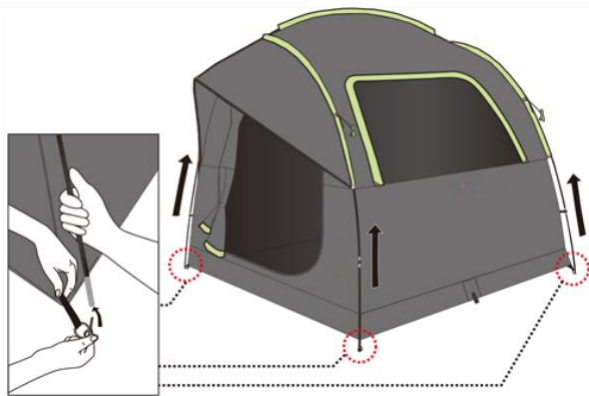

KROK 4. Zawieś wszystko ten haki NA ten namiot bieguna .

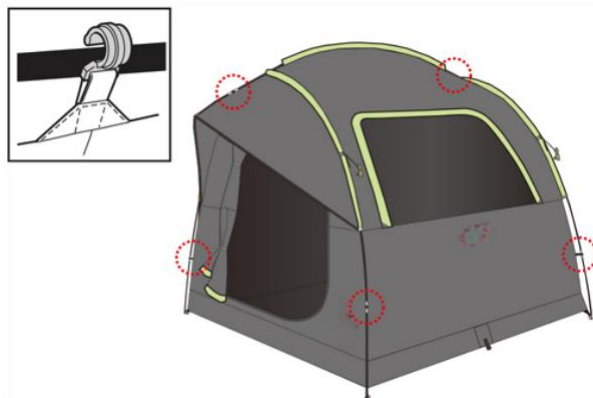

KROK 5. Przesuń namiot bliżej tyłu SUV-a i rozłóż elastyczny pokrowiec namiotu na tylnej części samochodu przed podniesieniem bagażnika. Za pomocą haczyków zamocuj namiot na SUV-ie, a następnie zaciśnij paski, aby dokończyć połączenie.



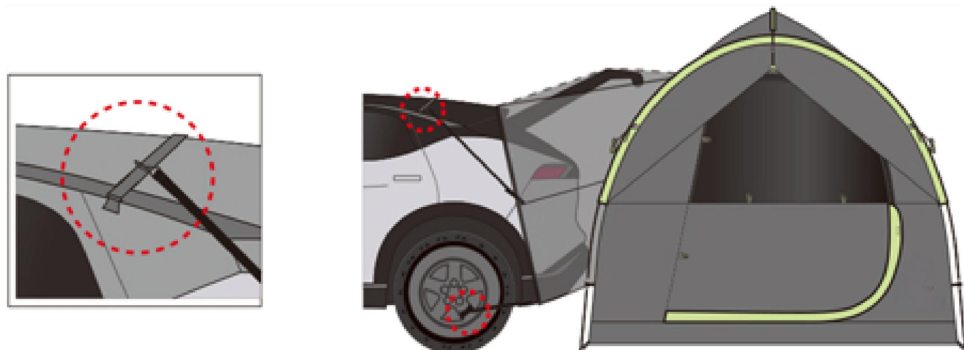

KROK 6. Przymocuj cztery rogi i dwa środkowe boki namiotu za pomocą gwoździ gruntowych. Mocno przymocuj cztery wiatroszczelne liny do podłoża za pomocą gwoździ gruntowych.



KROK 7. Położyć ten Tropik płaski NA góra z ten namiot, zrobienie jasne, że tak ten łukowaty wejście jest w obliczu w kierunku ten przód tego pojazd. Ten latać arkusz ma Rzep Na jego cztery rogi, w rapie I stick ich NA do tego namiot Polacy. Hak ten W kształcie litery S haki Na ten cztery rogi z ten latać arkusz NA Do ten grunt kolek pierścienie.

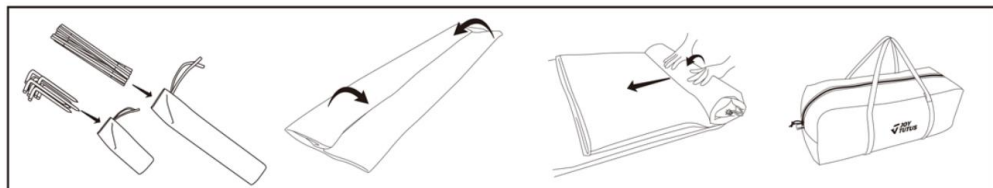
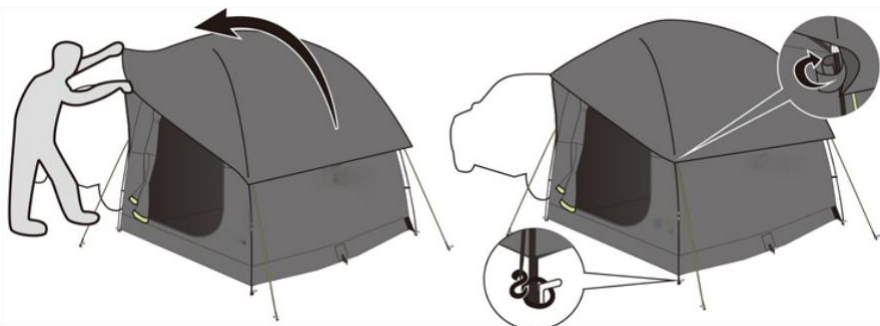

WSKAZÓWKI DOTYCZĄCE PIELĘGNACJI NAMIOTÓW

36) Zdecydowanie zalecamy uszczelnienie szwów namiotu przed rozbiciem namiotu, ponieważ woda może przedostać się przez otwory po igłach. tkaniny. Jest to powszechne w przypadku namiotów i nie stanowi wady.

37) Na wewnętrznej powierzchni namiotu może tworzyć się kondensacja , jest ona spowodowana parą wodną pochodzącą z oddechu. pot lub jakiegokolwiek mokre przedmioty w namiocie. Woda w namiocie nie przecieka przez tkaninę namiotu.

38) Wodoodporna powłoka może z czasem ulec zużyciu. To jest zasugerowano natryskiwanie powłoki wodoodpornej Namiot i tropik przeciwdeszczowy wymieniamy co kilka lat.

39) Unikaj rozpylania środków odstraszających owady, lakierów do włosów itp. wewnątrz namiotu lub w jego pobliżu, ponieważ mogą one być szkodliwe dla namiotu. tkaninę i spowodować przeciekanie.

40) Nie pozostawiaj namiotu rozstawionego na słońcu dłużej niż to konieczne. Jeśli pozostawisz go na słońcu przez dłuższy czas, z czasem tkanina wyblaknie i osłabnie.

41) Jeżeli suwaki się zacinają, nasmaruj je silikonem. Nigdy nie naciskaj zamka na siłę, ponieważ może to spowodować jego wygięcie i uniemożliwić zamknięcie .

42) NIGDY nie zwijaj ani nie pakuj mokrego/wilgotnego namiotu. Spowoduje to pleśń. Upewnij się, że namiot jest całkowicie suchy. przed przechowywaniem. Przechowuj namiot w suchym miejscu. 8) Aby wyczyścić, umyj go ręcznie gąbką z użyciem łagodnego mydła. Nigdy nie używaj pralki ani detergentu .

Producent: Shanghaimuxinmuyeyouxiangongsi

Adres: Shuangchenglu 803nong11hao1602A-1609shi, baoshanqu, szanghaj 200000 CN.

Importowane do AUS: SIHAO PTY LTD. 1 ROKEVA
STREETEASTWOOD NSW 2122 Australia

Importowane do USA: Sanven Technology Ltd. Suite 250, 9166 Anaheim Place, Rancho Cucamonga, CA 91730

UK	REP
-----------	------------

YH CONSULTING LIMITED.
C/O YH Consulting Limited Office 147,
Centurion House, London Road,
Staines-upon-Thames, Surrey, TW18 4AX

EC	REP
-----------	------------

E-CrossStu GmbH
Mainzer Landstr.69,
60329 Frankfurt am Main.

VEVOR®

TOUGH TOOLS, HALF PRICE

Techniczny Wsparcie i certyfikat e-gwarancji

www.vevor.com/support

VEVOR®

TOUGH TOOLS, HALF PRICE

Technisch Ondersteuning en E-garantiecertificaat www.vevor.com/support

VRACHTWAGENTENT

MODEL: 120838

Wij streven er voortdurend naar om u gereedschappen tegen concurrerende prijzen te leveren.

"Bespaar de helft", "halve prijs" of andere soortgelijke uitdrukkingen die alleen door ons worden gebruikt

geeft een schatting van de besparingen die u kunt behalen door bepaalde gereedschappen te kopen

bij ons vergeleken met de grote topmerken en betekent niet per se dat omslag alle categorieën van tools die wij aanbieden. U wordt vriendelijk verzocht om te verifiëren voorzichtig

wanneer u een bestelling bij ons plaatst, als u daadwerkelijk Besparing Half in vergelijking met de grote topmerken.

VEVOR®

TOUGH TOOLS, HALF PRICE

TRUCK TENT

MODEL: 120838

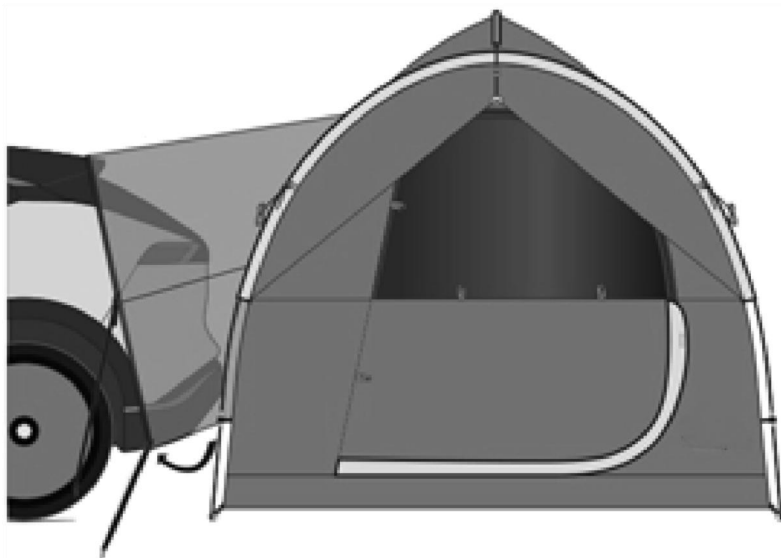

HULP NODIG? NEEM CONTACT MET ONS OP!

Heeft u vragen over het product? Heeft u technische ondersteuning nodig? Neem dan gerust contact met ons op:

Technische ondersteuning en e-garantiecertificaat

www.vevor.com/support

Dit is de originele instructie, lees alle handleidingen zorgvuldig door voordat u het product gebruikt. VEVOR behoudt zich een duidelijke interpretatie van onze gebruikershandleiding voor. Het uiterlijk van het product is afhankelijk van het product dat u hebt ontvangen. Vergeef ons dat we u niet opnieuw zullen informeren als er technologie- of software-updates voor ons product zijn .

BELANGRIJKE VEILIGHEIDSMATREGELEN



WAARSCHUWING: Lees en begrijp deze volledige handleiding voordat u dit product bedient of onderhoudt. Het niet opvolgen van deze waarschuwingen en instructies kan leiden tot persoonlijk letsel of schade aan waardevolle eigendommen.

Laat kinderen het product niet gebruiken. En dit product is geen speelgoed. Laat kinderen er niet mee spelen .

Houd alle vlammen en warmtebronnen uit de buurt van het tentdoek. Het doek zal verbranden als het in contact komt met een vlambron. Het aanbrengen van een vreemde substantie op het tentdoek kan de vlamwerende eigenschappen ineffectief maken.

Voorkom letsel, kinderen mogen niet in het product spelen of erop vertrouwen.

Dit product wordt niet aanbevolen tijdens onweersbuien.

INSTELLINGSVOORZORGSMATREGELEN

79. Gebruik geen kaarsen, lucifers of open vuur in of nabij de tent.
80. Kook niet in de tent.
81. Bouw kampvuren in de windrichting en op enkele meters afstand van de tent. Zorg ervoor dat u het vuur volledig dooft voordat u een kampeerterrein verlaat of voordat u gaat slapen.
82. Wees uiterst voorzichtig bij het gebruik van brandstof-aangedreven lantaarns of kachels in of rond de tent. Gebruik indien mogelijk batterij-aangedreven lantaarns.
83. Vul geen lampen, kachels of kooktoestellen bij in de tent.
84. Doof of doof alle lantaarns voordat u gaat slapen.
85. Roken is niet toegestaan in de tent. Bewaar geen ontvlambare vloeistoffen in de tent.
86. Laat de motor van het voertuig NOOIT draaien als de tent bevestigd is.
87. Installeer de tent niet als de temperatuur lager is dan 0° C/32° F of als

uw voertuig nat is. Dit kan schade veroorzaken.

88.Zorg te allen tijde voor voldoende ventilatie in de tent.

89.Probeer niet met het voertuig te rijden terwijl de tent erop zit.

90.Om te voorkomen dat koolmonoxide in het voertuig en de tent terecht komt, mag u de motor niet laten draaien, niet koken in de tent en geen gaskachel in de tent gebruiken. Koolmonoxide is gevaarlijk voor uw gezondheid.

91. De motor moet uit zijn en de uitlaat moet volledig zijn afgekoeld voordat de tent wordt opgezet en gebruikt.

BEWAAR DEZE INSTRUCTIES

KEUZE VAN EEN CAMPING

31.Kies een vlakke, vlakke kampeerplek uit, vrij van rotsen, takken en andere harde of scherpe voorwerpen.

32.Vermijd gebieden met bovengrondse elektriciteitskabels en boomtakken.

33.Parkeer het voertuig op de gekozen camping.

34.Zet de motor af en trek de parkeerrem aan.

HOE TE BEWAREN

31.Maak de tent schoon en droog.

32.Vouw alle onderdelen in de tent.

33.Rol de tent op en gebruik daarbij de tentstokzak als hulpmiddel.

34.Maak het geheel vast met de tentriemen en doe het in de draagtas.









35.Bewaren op een koele, droge plaats.

SPECIFICATIE

Tentstijl	8*8ft (Achtermodel van de auto)
Luifel	Ja
Kleur	Grijs

Seizoenen	3 Seizoen, Zomer, Herfst, Lente
Materiaal	Lichaam : Polyesterstof 210T/PU2000 Onderkant : PE

ONDERDELENLIJST

Nee.	Naam	Afbeelding	Hoeveelheid
1	Tent Tas		1
2	Haak		4
3	Tentlichaam		1
4	Regentent		1
5	Hoofdmast		2
6	Kruispaal		1
7	Windtouw		4
8	Grond Nagel		11

TENT ZORG TIPS

- 1) Wij raden u ten eerste aan om de naden van uw tent af te dichten voordat u gaat kamperen, omdat er water in de naald kan dringen gaten in de stof. Dit is gebruikelijk met tenten en is geen defect.
- 2) Condensatie misschien gevormd bij de interieur oppervlak van jouw tent. Ik t is veroorzaakt door water damp van jouw adem, transpiratie, of elk nat spullen in de tent. Water in de tent is geen lekkage door het tentdoek.
- 3) De waterbestendige coating kan dragen overuren maken. Het wordt voorgesteld om spuiten een waterafstotende coating op naar de tent en regen vlieg elk weinig jaren.
- 4) Voorkomen spuiten insect afstotend, haarlak, enz., binnen of in de buurt van jouw tent, als zij kunnen zijn schadelijk naar de tent stof En oorzaak lekkage.
- 5) Doen niet verlaten jouw tentset omhoog in direct zonlicht langer dan nodig. Als het in zonlicht wordt gelaten langdurige periodes van tijd, de stof zullen vervagen En verzwakken.
- 6) Als ritsen blijven plakken, Smeren met siliconen. Nooit forceer een rits als dit zal buigen en voorkomen dat de rits van sluiten.
- 7) NOOIT rollen omhoog of een natte/vochtige tent inpakken. Dit zal veroorzaken meeldauw. Zorg ervoor dat uw tent volledig droog is voordat u deze opbergt. Winkel jouw t ent in A droog plaats.
- 14) Schoonmaken, handwas met een spons met behulp van milde zeep. Nooit gebruiken een wasmachine of wasmiddel.

TIPS VOOR DE MONTAGE

19. Zorg ervoor dat de rekbare stokken op dezelfde plaats gehouden horizontale richting terwijl Jij prijzen trekken de bovenkant paal sectie .
20. Zorg ervoor dat alle uitschuifbare delen van de tentstok helemaal omhoog worden getrokken vier richtingen totdat de geel knop knalt omhoog!
21. De palen blijven vastzitten als ze scheef staan, dus houd ze alsjeblieft

rechttop.

rechtdoor bij het optrekken, alstublieft voorzichtig behandelen .

35.Beveilig de tent inzet bij elk hoek van de tent naar ervoor zorgen groter stabiliteit .

MONTAGE VAN VRACHTWAGENTENT

STAP 1. 1. Verbind alle secties tot tentstokken A/B en steek ze in de bijbehorende stokkenhouder op de tent.

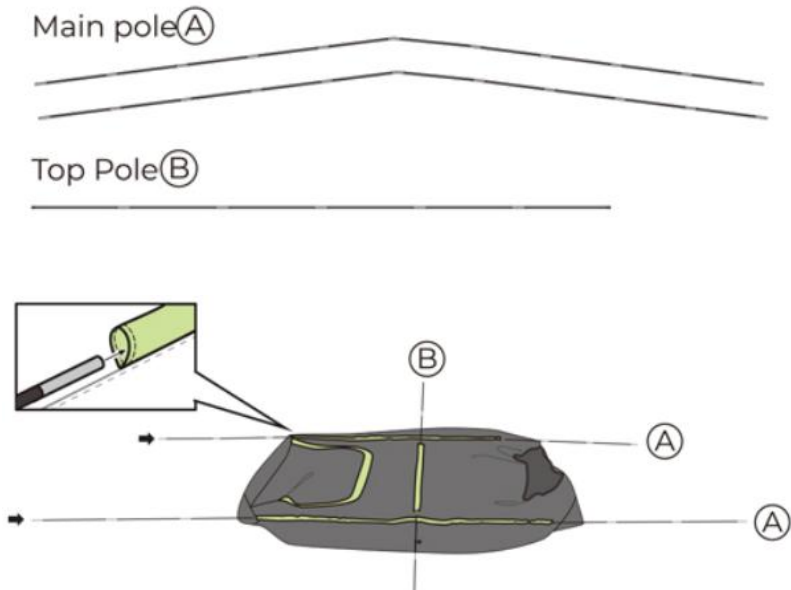

STAP 2. Plaats het uiteinde van de B-paal in de paalpositioneringsleuf.

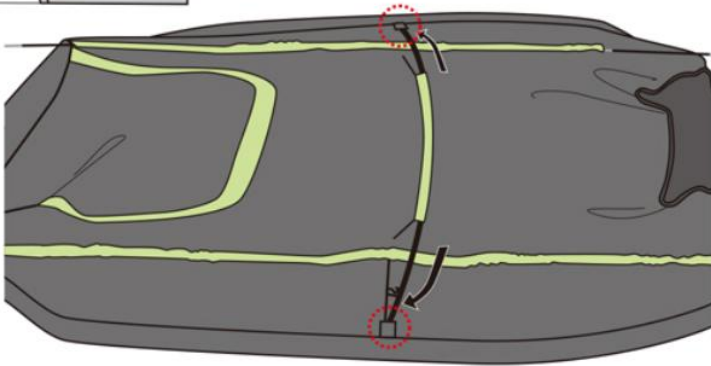
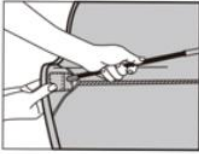

STAP 3. Plaats één uiteinde van de poolpen in de leidende ferrule en Til de tent op door het uiteinde van de A-stok te buigen totdat de stokpen van het andere uiteinde op de voorste huls kan worden vastgezet.

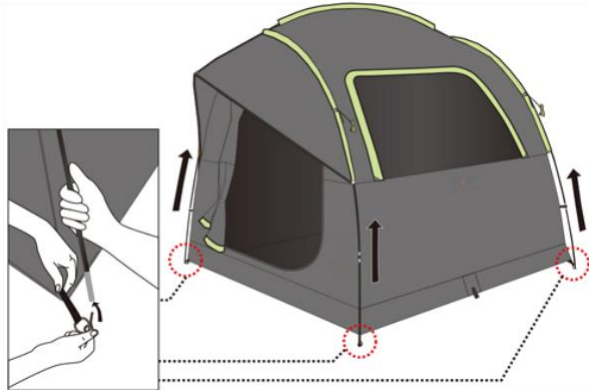

STAP 4. Hang alles op de haken op de tent palen .

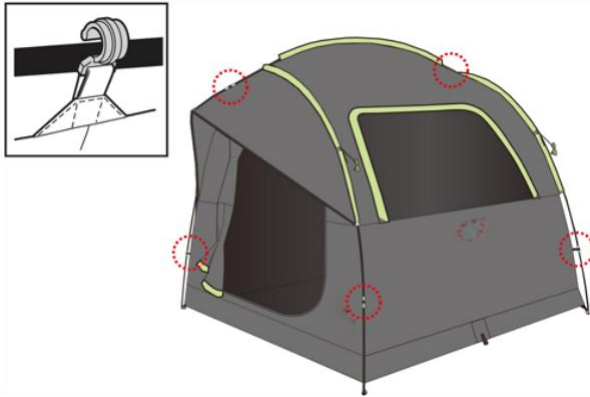

STAP 5. Plaats de tent dicht bij de achterkant van de SUV en spreid de elastische tenthoes uit over de achterkant van de auto voordat u de kofferbak optilt.

Gebruik de haken om de tent aan de SUV vast te maken en trek de banden aan om de verbinding te voltooien.



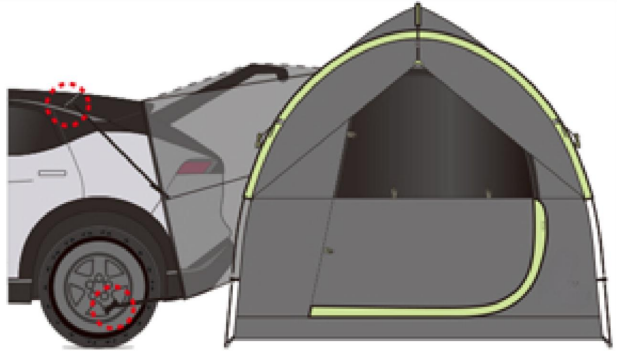
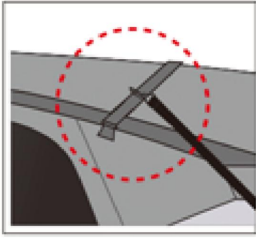

STAP 6. Bevestig vier hoeken en twee middelste zijkanten van de tent met grondnagels. Bevestig de vier winddichte touwen stevig op de grond met grondnagels.



STAP 7. Leggen de Regentent vlak op de top van de tent, maken zeker dat de gebogen Ingang is gericht op richting de voorkant van de voertuig. De vlieg laken heeft Klittenband bij zijn vier hoeken, w rap En stok hen op naar de tent palen. Haak de S-vormig haken bij de vier hoeken van de vlieg laken op naar de grond pin ringen.

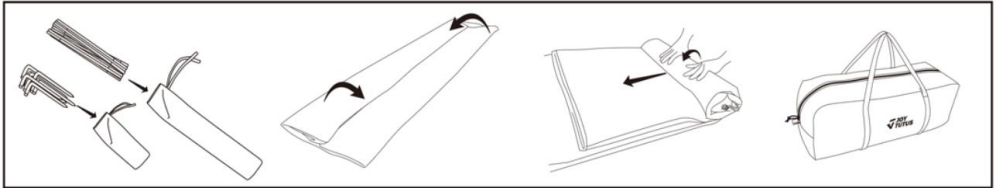
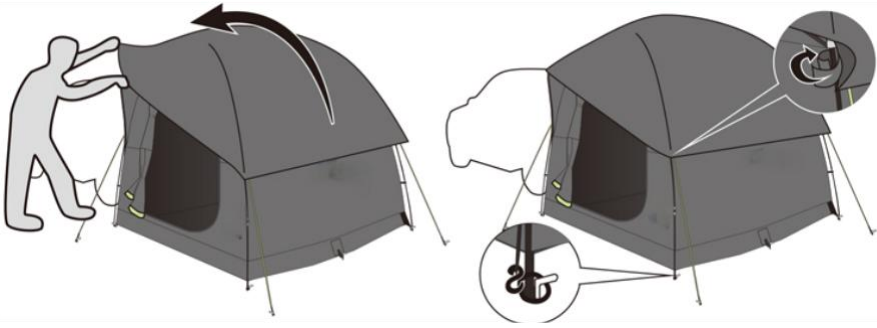

TIPS VOOR HET VERZORGEN VAN TENT

- 43) Wij raden u ten eerste aan om de naden van uw tent af te dichten voordat u gaat kamperen, omdat er water via de naaldgaten in de tent kan binnendringen. stof. Dit komt vaak voor bij tenten en is geen defect.
- 44) Er kan condensatie ontstaan aan de binnenkant van uw tent. Dit wordt veroorzaakt door waterdamp uit uw adem. transpiratie, of natte spullen in de tent. Water in de tent is geen lekkage door het tentdoek.
- 45) De waterbestendige coating kan na verloop van tijd slijten. Het is voorgesteld om een waterbestendige coating op te spuiten de tent en regen vliegen om de paar jaar.
- 46) Vermijd het spuiten van insectenwerende middelen, haarlak, enz. in of nabij uw tent, omdat deze schadelijk kunnen zijn voor de tent. stof en lekkage veroorzaken.
- 47) Laat uw tent niet langer dan nodig in direct zonlicht staan. Als u hem langere tijd in zonlicht laat staan, Na verloop van tijd zal de stof vervagen en verzwakken.
- 48) Als ritsen blijven plakken, smeer ze dan in met siliconenkit. Forceer een rits nooit, want dan buigt de rits en kan deze niet meer dicht .

49) Rol NOOIT een natte/vochtige tent op of pak deze in. Dit veroorzaakt schimmel, zorg ervoor dat uw tent helemaal droog is voor het opbergen. Berg uw tent op een droge plaats op.8) Om schoon te maken, wast u deze met de hand met een spons en milde zeep. Gebruik nooit een wasmachine of wasmiddel .

Fabrikant: Shanghai muxinmuyeyouxiangongsi

Adres: Shuangchenglu 803nong11hao1602A-1609shi, baoshanqu, shanghai 200000 CN.

Geïmporteerd naar AUS: SIHAO PTY LTD. 1 ROKEVA
STREETEASTWOOD NSW 2122 Australië

Geïmporteerd naar de VS: Sanven Technology Ltd. Suite 250, 9166
Anaheim Place, Rancho Cucamonga, CA 91730



YH CONSULTING LIMITED.
C/O YH Consulting Limited Office 147,
Centurion House, London Road,
Staines-upon-Thames, Surrey, TW18 4AX



E-CrossStu GmbH
Mainzer Landstr.69,
60329 Frankfurt am Main.

VEVOR[®]

TOUGH TOOLS, HALF PRICE

Technisch Ondersteuning en E-garantiecertificaat

www.vevor.com/support

VEVOR®

TOUGH TOOLS, HALF PRICE

Teknisk Support och e-garanticertifikat www.vevor.com/support

LASTBILTÄLT

MODELL: 120838

Vi fortsätter att vara engagerade i att ge dig verktyg till konkurrenskraftiga priser. "Spara hälften", "Halva priset" eller andra liknande uttryck som endast används av oss representerar en uppskattning av besparingar du kan dra nytta av att köpa vissa verktyg med oss jämfört med de stora toppmärkena och betyder inte nödvändigtvis att täcka alla kategorier av verktyg som erbjuds av oss. Du påminns vänligen om att verifiera försiktigt

när du gör en beställning hos oss om du faktiskt gör det Sparande
Halv i jämförelse med de främsta varumärkena.

VEVOR®

TOUGH TOOLS, HALF PRICE

TRUCK TENT

MODELL: 120838

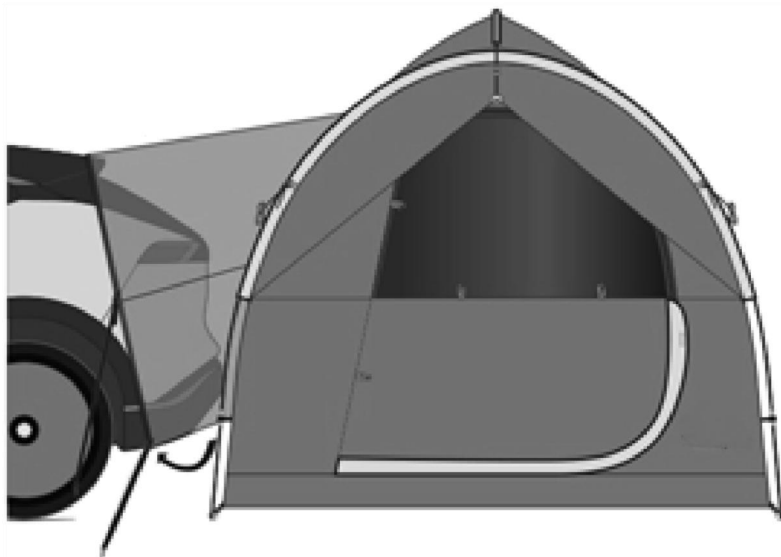

BEHÖVER HJÄLP? KONTAKTA OSS!

Har du produktfrågor? Behöver du teknisk support? Kontakta oss gärna:

Teknisk support och e-garanticertifikat
www.vevor.com/support

Detta är den ursprungliga instruktionen, läs alla instruktioner noggrant innan du använder den. VEVOR reserverar sig för en tydlig tolkning av vår användarmanual. Utseendet på produkten är beroende av den produkt du fått. Ursäkta oss att vi inte kommer att informera dig igen om det finns någon teknik eller mjukvaruuppdateringar på vår produkt.

VIKTIGA SÄKERHETSÅTGÄRDER



VARNING: Läs och förstå hela denna manual innan du använder eller servar denna produkt. Underlåtenhet att följa dessa varningar och instruktioner kan orsaka personskada eller skada på värdefull egendom. Undvik att barn använder produkten. Och hans produkt är inte en leksak. Låt inte barn leka .

Håll alla lågor och värmekällor borta från tälttyget. Tyget kommer att brinna om det lämnas i kontakt med någon eldkälla. Appliceringen av främmande ämnen på tälttyget kan göra de flambeständiga egenskaperna ineffektiva. Undvik skador, barn ska inte leka inuti produkten eller att lita på. Denna produkt rekommenderas inte under åskväder.

SETUP FÖRSIKTIGHETSÅTGÄRDER

92. Använd inte ljus, tändstickor eller öppna lågor av något slag i eller nära tältet.

93. Laga inte mat inne i tältet.

94. Bygg lägereldar i vinden och flera meter bort från tältet. Se till att helt släcka bränder innan du lämnar en campingplats eller innan du går i pension för natten.

95. Iaktta extrem försiktighet när du använder bränsle drivna lyktor eller värmare inuti eller runt tältet. Använd batteridrivna lyktor när det är möjligt.

96. Tanka inte lampor, värmare eller spisar inne i tältet.

97. Släck eller stäng av alla lyktor innan du går och lägger dig.

98. Rök inte inne i tältet Förvara inte brandfarliga vätskor inuti tältet.

99. Kör ALDRIG fordonsmotorn när tältet är monterat.

100. Installera inte tältet när temperaturen är under 0° C/32° F eller när ditt fordon är blött, det kan orsaka skada.

101. Tillåt alltid tillräcklig ventilation inne i tältet.

102. Försök inte att köra fordonet med tältet påsatt.

103. För att förhindra att kolmonoxid kommer in i fordonet och tältområdet, kör inte motorn, laga inte mat inne i tältet och använd inte en gasolvärmare i tältet. Kolmonoxid är farligt för din hälsa.

104. Motorn måste vara avstängd och avgaserna måste vara helt kylda innan tältet installeras och används.

SPARA DESSA INSTRUKTIONER

VAL AV CAMPING

36. Välj en jämn, jämn campingplats fri från stenar, grenar och andra hårda eller vassa föremål.

37. Undvik områden med luftledningar och trädgrenar.

38. Parkera fordonet på vald campingplats.

39. Stäng av motorn och dra åt parkeringsbromsen.

HUR MAN FÖRVARAR

36. Rengör och torka tältet.

37. Vik in alla komponenter i tältet.

38. Rulla tältet, använd påsen som en guide.





39. Fäst med tältets knytband och sätt in i väskan.

40. Förvara på en sval, torr plats.

SPECIFIKATION

Tält stil	8*8ft (bakmodell av bilen,)
Markis	Ja
Färg	Grå
Årstider	3 säsong, sommar, höst, vår
Material	Kropp : Polyestertyg 210T/PU2000 Nederst : PE

DELLISTA

Inga.	Namn	Bild	ANTAL
1	Tält Väska		1
2	Krok		4
3	Tältkropp		1
4	Regnfluga		1
5	Huvudstolpe		2
6	Tvärstång		1
7	Vindrep		4
8	Jord Spika		11

TÄLT VÅRD TIPS

- 1) Vi rekommenderar starkt att du försluter ditt tält innan du campar eftersom vatten kan tränga in i nålen hål i tyg. Detta är vanligt med tält och är inte a defekt.
- 2) Kondensation kanske bildas vid interiör yta av din tält. Jag t är orsakade av vatten ånga från din andetag, svett, eller några våt föremål i tältet. Vatten i tältet läcker inte genom tälttyget.
- 3) Den vattentäta beläggningen kan bära ner övertid. Det föreslås att spray en vattenavvisande beläggning på till tältet och regn flyga varje få år.
- 4) Undvika besprutning insekt frånstötande, hårspray, etc., inuti eller nära din tält, som de maj vara skadlig till de tält tyg och orsaka läckage.
- 5) Do inte lämna din tältset upp i direkt solljus längre än nödvändig. Om lämnas i solljus för långa perioder av tid, de tyg vilja blekna och försvagas.
- 6) Om blixtlås fastnar, smörj med kisel. Aldrig tvinga en dragkedja som detta kommer böja och förhindra dragkedja från stängning.
- 7) rulla ALDRIG upp eller packa undan ett blött/fuktigt tält. Detta kommer att orsaka mögel. Se till att ditt tält är helt torrt innan du förvarar det. Lagra din t ent i a torcka plats.
- 15) För att städa, handtvätt med en svamp med hjälp av mild tvål. Använd aldrig en tvättmaskin eller tvättmedel.

TIPS INNAN MONTERAS

22. Se till att de töjbara stängerna är hålls i samma horisontell riktning medan du dra utmärkelser de bästa stolpens avsnitt .
23. Se till att dra upp alla infällbara delar av tältstången totalt fyra riktningar tills han gul knapp poppar upp!
24. Stolparna kommer att fastna om de är sneda, så behåll dem rakt när du drar upp, tack hantera med försiktighet .
40. Säkra tält insatser vid varje hörn av tält till säkerställa större stabilitet .

LASTBIL TÄLTMONTERING

STEG 1. 1.Sätt ihop alla sektioner i tältstänger A/B och sätt in dem i motsvarande stångpositioneringshylsa på tältet.

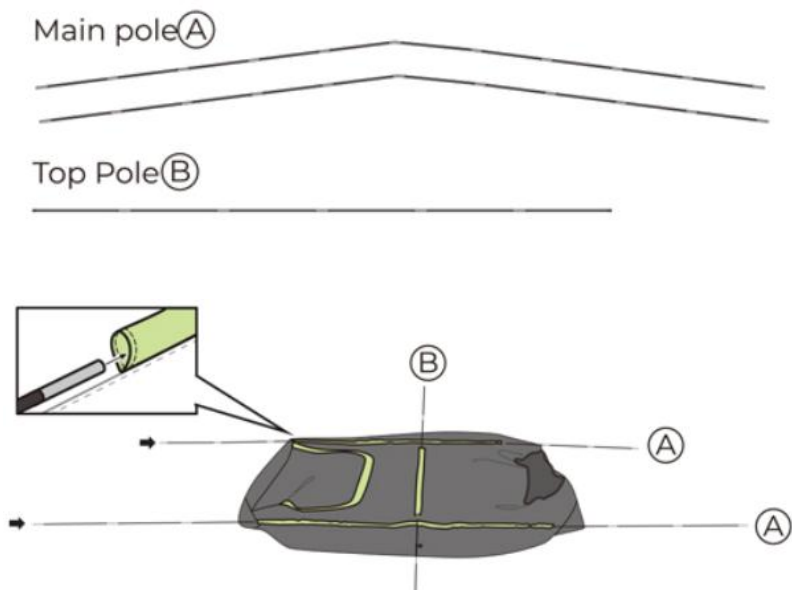

STEG 2. Sätt in änden av B-stolpen i stolpens placeringsöppning.

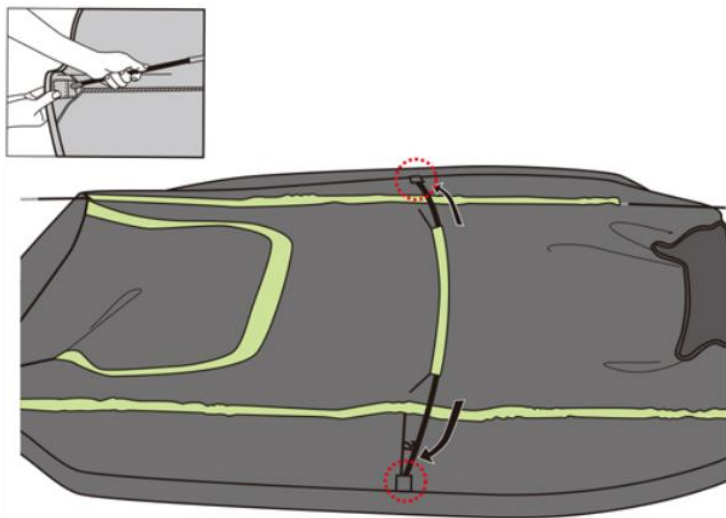

STEG 3. Placera ena änden av polstiftet i den främre hylsan och

Lyft upp tältet genom att böja A-stångsänden tills stångstiftet på den andra änden kunde fästas på den främre hylsan.

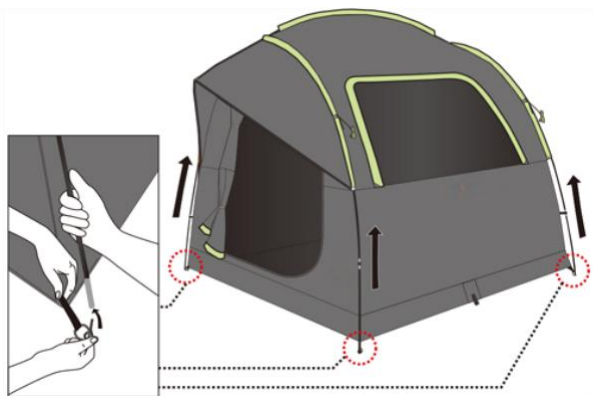

STEG 4. Hang g allihop de krokar på de tält stolpar .

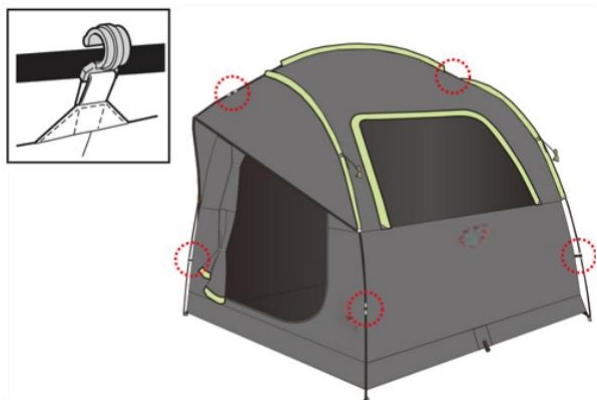

STEG 5. Flytta tältet nära baksidan av SUV:n och sprid ut det elastiska tältskyddet på bilens bakdel innan du lyfter bilens bagagerum. Använd krokarna för att fästa tältet på SUV:n och dra åt remmarna för att slutföra anslutningen.

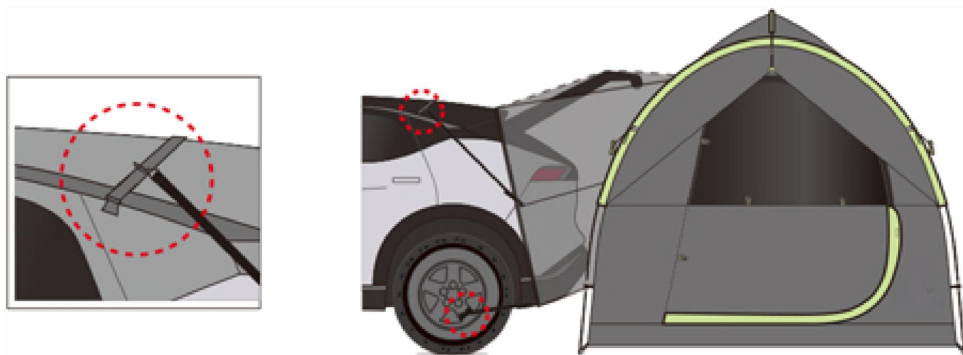

STEG 6. Fixa fyra hörn och två midsidor av tältet med slipade spikar. Fäst de fyra vindtäta repen hårt på marken med slipade spikar.



STEG 7. Lägga de Regnfluga platt på den t op av de tält, tillverkning visst t

Att de välvd ingång står inför mot de främre av t han fordon. De flyga ark har Kardborreband på dess fyra hörn, w rap och stick dem på till han tält stolpar. Krok de S-formad krokar på de fyra hörn av de flyga ark på till de jord pinne ringar.

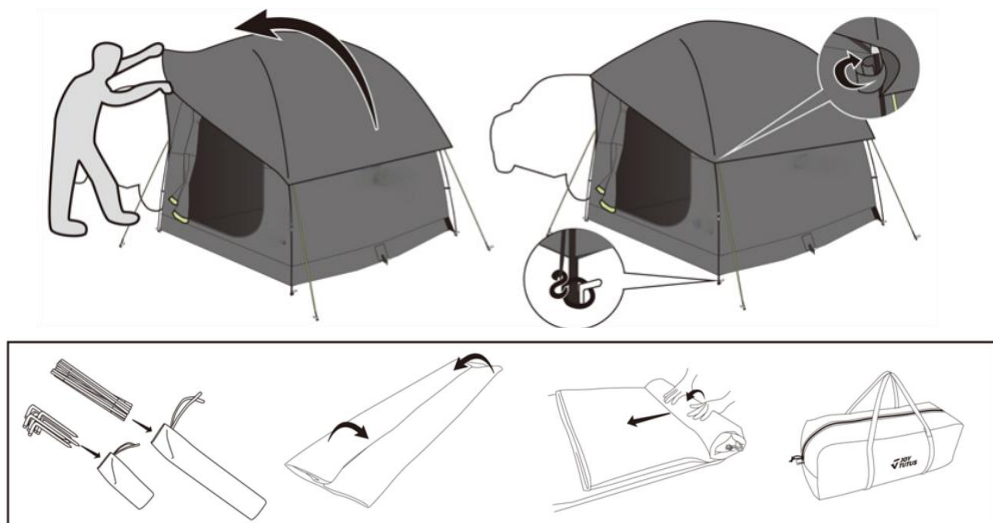

TIPS FÖR TÄLTSKÖTSEL

50) Vi rekommenderar starkt att sömtäta ditt tält innan du campar eftersom vatten kan tränga in i nålhålen i tältet Detta är vanligt med tält och är inte en defekt.

51) Kondens kan bildas på insidan av ditt tält, det orsakas av vattenångor från din andedräkt svett eller våta föremål i tältet. Vatten i tältet läcker inte genom tältyget.

52) Den vattentäta beläggningen kan slitas ner med tiden. Jag är det rekommenderas att spraya en vattenbeständig beläggning på tältet och regnet flyger med några års mellanrum.

53) Undvik att spraya insektsmedel, hårspray, etc., inuti eller nära ditt tält, eftersom de kan vara skadliga för tältet tyg och orsaka läckage.

54) Lämna inte ditt tält i direkt solljus längre än nödvändigt. Jag f lämnade i solljus under längre perioder av tid, kommer tyget att blekna och försvagas.

55) Jag f blytlås stick. smörj in med silikon, Tvinga aldrig en dragkedja eftersom den kommer att böjas och förhindra att dragkedjan stängs .

56) Rulla ALDRIG ihop eller packa undan ett blött/fuktigt tält. Detta kommer att orsaka mögel. Se till att ditt tält är helt torrt före förvaring. Förvara ditt tält på en torr plats.8) För att rengöra, tvätta för hand med en svamp med mild tvål. Använd aldrig en tvättmaskin eller tvättmedel .

Tillverkare: Shanghaimuxinmuyeyouxiangongsi

Adress: Shuangchenglu 803nong11hao1602A-1609shi, baoshanqu, shanghai 200000 CN.

Importerad till AUS: SIHAO PTY LTD. 1 ROKEVA STREETEASTWOOD NSW 2122 Australien

Importerad till USA: Sanven Technology Ltd. Suite 250, 9166 Anaheim Place, Rancho Cucamonga, CA 91730



YH CONSULTING LIMITED.
C/O YH Consulting Limited Office 147,
Centurion House, London Road,
Staines-upon-Thames, Surrey, TW18 4AX



E-CrossStu GmbH
Mainzer Landstr.69,
60329 Frankfurt am Main.

VEVOR®

TOUGH TOOLS, HALF PRICE

Teknisk Support och e-garanticertifikat

www.vevor.com/support