项目名称

G2419

版本号

A00

设计时间

2026/03/18

物料名称

E1 单机版擦窗机器人说明书（北美）

设计师

周金龙

审核

批准

料号

材质工艺要求：

材质要求：封面 157g 哑粉纸 + 哑膜 内页 70g 双胶纸 62P

颜色及专色：  Pantone cool gary 11C

尺寸要求： 176*250mm 胶装

变更履历：

注：此页面非印刷内容

DREAME

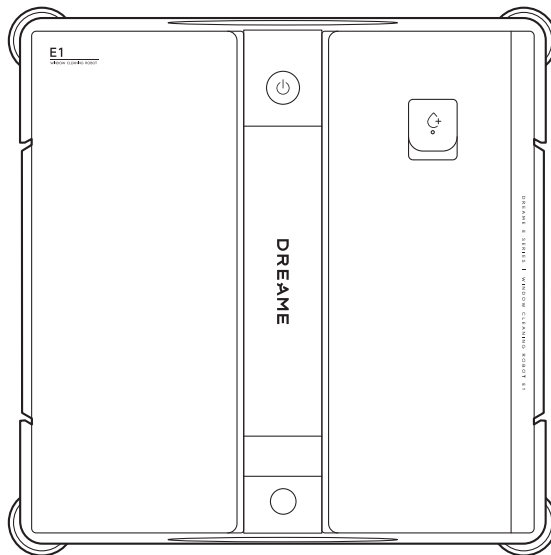

Dreame E1 Window Cleaning Robot User Manual

The illustrations in this manual are for reference only.
Please refer to the actual product for accuracy.

EN

..... P05~P23

ES

..... P24~P42

FR

..... P43~P61

Original Instructions

1 Safety Information	P06
2 Product Overview	P09
3 Operation	P12
4 Key Features	P17
5 Maintenance	P19
6 Storage	P21
7 Troubleshooting	P22
8 Specifications	P23
9 Battery Disposal and Removal	P23



1 Safety Information

1.1 IMPORTANT SAFETY INSTRUCTIONS

WARNING : Read all safety warnings and instructions. Failure to follow the warnings and instructions may result in electric shock, fire and/or serious injury.

1. This appliance can be used by persons with reduced physical, sensory or mental capabilities or lack of experience and knowledge if they have been given supervision or instruction concerning use of the appliance in a safe way and understand the hazards involved. Children shall not play with the appliance. The appliance is not to be used if it has been dropped, if there are visible signs of damage or if it is leaking. Keep the appliance out of reach of children when it is energized.
2. Do not use and charge the Appliance in extremely hot or cold environments (below 0°C/32°F or above 40°C/104°F, above 85% humidity), or it may affect battery life span.
3. The Appliance can be used to clean exterior windows if it is properly tethered to a safe position with the Carabiner, winds are calm, and it is not raining or snowing.
4. Before use, please use the Carabiner to lock the safety tether to a strong indoor railing, and make sure Robot is securely attached to it.
5. Do not leave the Appliance unattended when using it. To prevent bodily injury or property damage caused by accidental falling of the Appliance, please make sure there are no people, animals, or valuable, fragile objects under the working area of Robot.
6. Do not use the Appliance in whole gale storms and force-10 winds, or in areas where the altitude exceeds 2000 meters (6562 feet).
7. Do not leave the Appliance unattended when it is plugged in.
8. For household use ONLY (including exterior window). Do not use the Appliance in commercial or industrial environments.
9. Do not use on broken or uneven glass, such as glass with static cling stickers, advertising posters, or raised patterns, so as to prevent glass breaking or Appliance's falling. Do not use on surfaces with gaps, such as a piece of glass with gaps or holes, or two pieces of adjacent, frameless glass with a gap between them, so as to prevent the Appliance from falling due to poor attachment.
10. Only use accessories recommended or supplied by the manufacturer.
11. Please make sure your power supply voltage matches the power voltage marked on the Robot.
12. Do not use the Appliance on a framed glass with a frame smaller than 5 mm (0.2 in).
13. Do not use on glass less than 3 mm (0.12 in) thick or mirrors less than 4 mm (0.16 in) thick.
14. Do not use on glass or mirrors with a handle height of 70~105 mm (2.76~ 4.13 in).
15. Do not use the Appliance on greasy windows.
16. When used in high humidity environment, the cleaning performance will be affected.
17. Store the Appliance away from heat and flammable materials.
18. In rainy weather, do not use the Appliance on the exterior window to avoid the risk of Appliance's damage or falling.

19. Do not use the Appliance if it does not firmly attach to the glass or has visible signs of damage.
20. To reduce the risk of electrical shock, do not put the Appliance in water or other liquid. Do not place or store Appliance where it can fall or be pulled into a tub or sink.
21. Pressing the Start Button continuously for 3 times can disconnect the device from the network.
22. Do not touch power plug with wet hands.
23. When charging the Appliance, do not place it on other electrical appliances and keep it away from fire and liquid.
24. Take care not to damage the power cord. Do not pull on or carry the Appliance by the power cord, use the power cord as a handle, close a window on the power cord, or put heavy weights on the power cord. Keep power cord away from hot surfaces.
25. Do not use with a damaged power cord or receptacle. Do not use the Appliance if it is not working properly, has been dropped, damaged, or come in contact with water. It must be repaired by the manufacturer or its service agent in order to avoid a hazard.
26. If the supply cord is damaged, it must be replaced by the manufacturer or its service agent in order to avoid a hazard.
27. The plug must be removed from the receptacle before cleaning or maintaining the Appliance. Do not unplug the Power Adapter by pulling on the power cord.
28. The Safety Battery must be replaced by the manufacturer or its service agent in order to avoid a hazard.
29. The Safety Battery must be removed and discarded according to local laws and regulations before disposal of the Appliance.
30. The Appliance must be disconnected from the receptacle before removing the battery for disposal of the Appliance.
31. Please dispose of used batteries according to local laws and regulations.
32. Do not incinerate the Appliance even if it is severely damaged. The battery can explode in a fire.
33. The Appliance must be used in accordance with the directions in this Instruction Manual. The company cannot be held liable or responsible for any damages or injuries caused by improper use.
- 34. WARNING:** For the purposes of recharging the battery, only use the detachable supply unit provided with this Appliance.
35. The robot contains batteries that are only replaceable by skilled persons.
36. The plug must be used indoor.
37. If the vacuum glass, which Robot is working on, is leaking, remove Robot immediately after cleaning is completed.
38. Before cleaning, please observe the area to attach Robot for any small particles. If there are any, please remove them or switch to a particle-free area to avoid scratching the glass.
39. Clean the Cleaning Cloth in time and make sure that any small particles on it are completely removed to avoid scratching the glass.
40. Please take attention that changes or modification not expressly approved by the party responsible for compliance could void the user's authority to operate the

equipment.

This device complies with Part 15 of the FCC Rules. Operation is subject to the following two conditions:

- (1) This device may not cause harmful interference, and
- (2) This device must accept any interference received, including interference that may cause undesired operation.





This equipment complies with FCC radiation exposure limits set forth for an uncontrolled environment. This equipment should be installed and operated with minimum distance 20cm between the radiator & your body.

SAVE THESE INSTRUCTIONS

To satisfy RF exposure requirements, a separation distance of 20 cm or more should be maintained between this device and persons during device Operation.

1.2 Correct Disposal of this Product

This marking indicates that this product should not be disposed of with other household waste throughout the EU. To prevent possible harm to the environment or human health from uncontrolled waste disposal, recycle it responsibly to promote the sustainable reuse of material resources. To recycle your used device, please use the return and collection systems or contact the retailer where the product was purchased. They can safely recycle this product.

	Read the instructions.
	Class II
	For indoor use only
	Direct current
	Alternating current

1.3 For EU Countries

For EU Declaration of Conformity information, visit <https://global.dreametech.com>.



All products bearing this symbol are waste electrical and electronic equipment (WEEE as in directive 2012/19/EU) which should not be mixed with unsorted household waste. Instead, you should protect human health and the environment by handing over your waste equipment to a designated collection point for the recycling of waste electrical and electronic equipment, appointed by the government or local authorities. Correct disposal and recycling will help prevent potential negative consequences to the environment and human health. Please contact the installer or local authorities for more information about the location as well as terms and conditions of such collection points.

2 Product Overview

2.1 What's in the Box

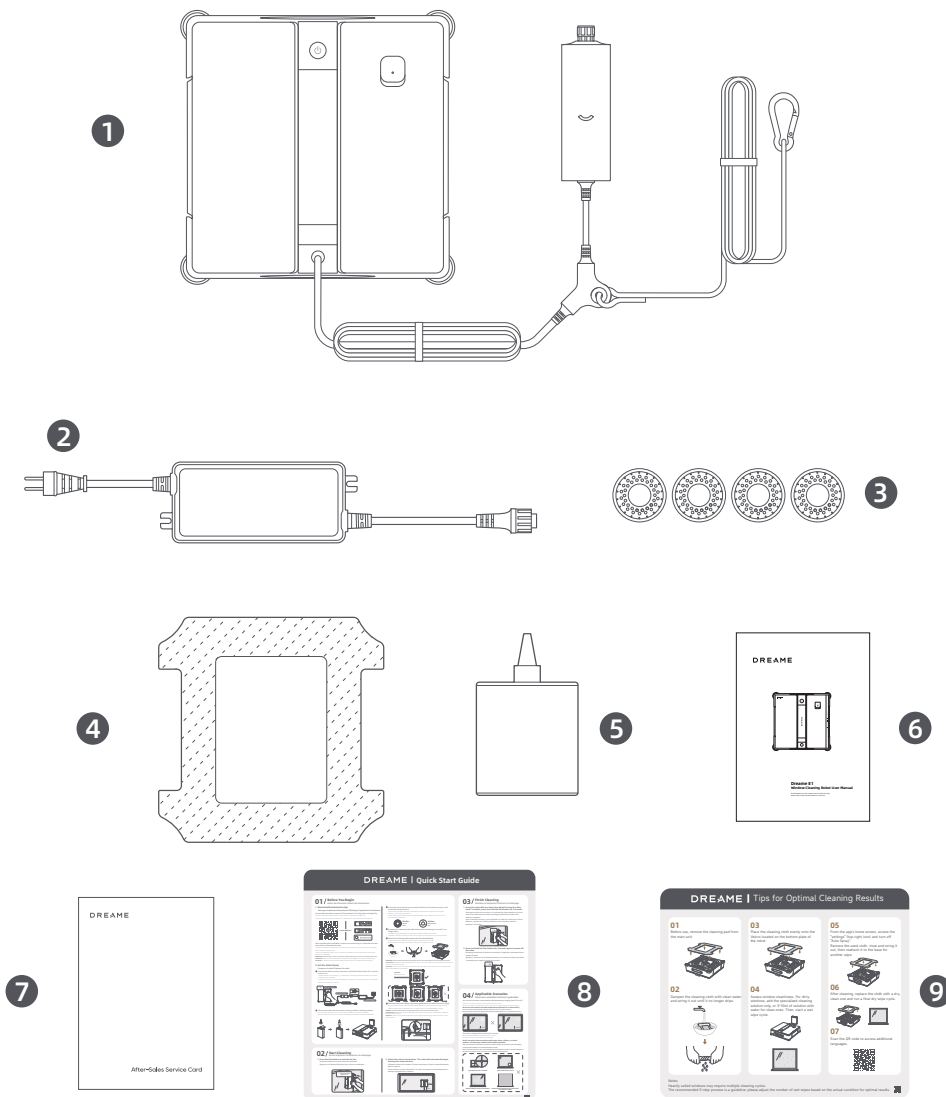

- 1 Robot (Includes Safety Rope and Backup Battery)
- 2 Adapter
- 3 Corner Brush × 8 (pre-installed× 4)
- 4 Cleaning Cloth × 2 (pre-installed× 1)
- 5 Window Cleaning Solution (230mL)
- 6 User Manual
- 7 Warranty Card
- 8 Quick Start Guide
- 9 Tips for Optimal Cleaning Results





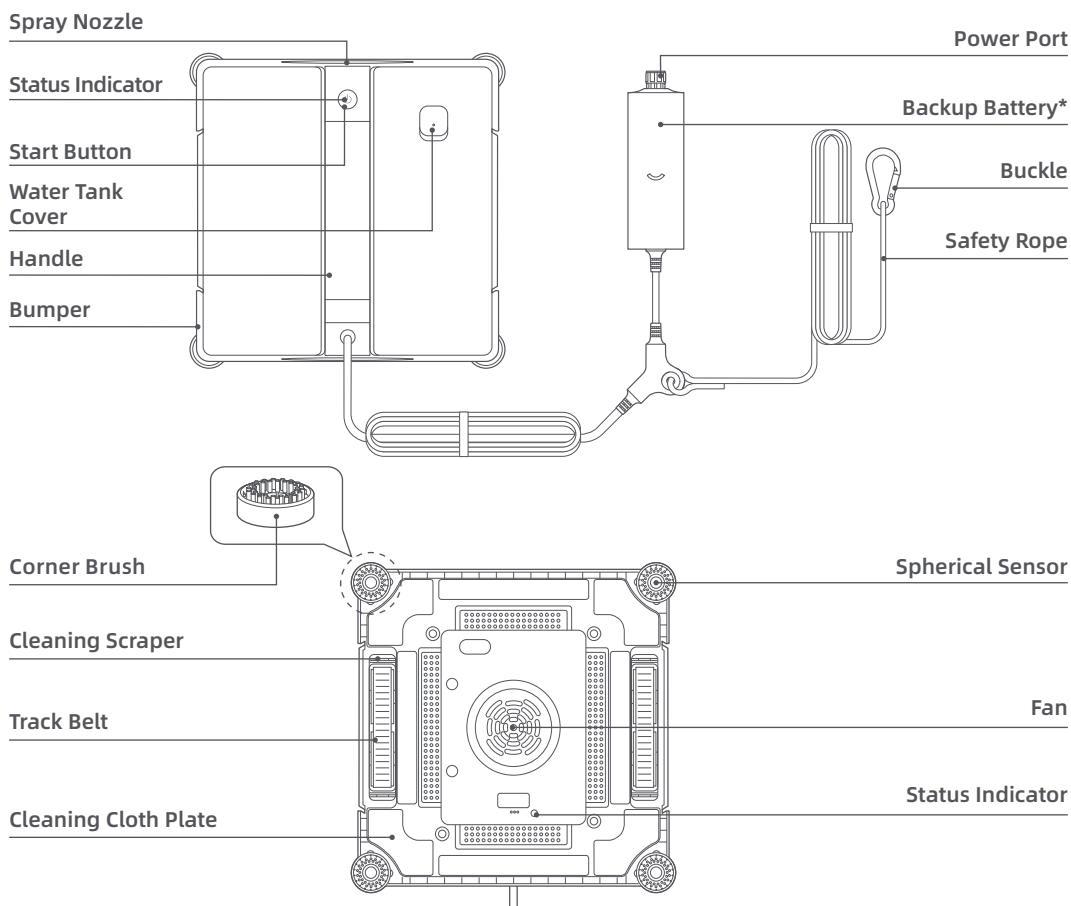

Note: It's recommended to keep the original packaging for future storage and transport of the robot.



2.2 Robot Structure



* **Backup battery:** Provides emergency power for the robot in case of power outage.

Button	Description
Start Button 	To turn the robot on: Press and hold  for 2 seconds. To turn the robot off: After the fan stops, press and hold  for 2 seconds.
	To activate the fan, press  briefly after powering on the robot.
	To pause or resume operation, press  during cleaning.
	To detach the robot, press and hold  for 2 seconds when cleaning is complete or stopped.

Status Light	Description
Steady Green	Normal operation.
Steady Red	An error occurs while the robot is not attached. Refer to the voice prompts or app for solutions.
Flashing Red (Fast)	An error occurs while the robot is attached. Refer to the voice prompts or app for solutions.
Flashing Red (Slow)	The backup battery is charging.

2.3 Applicable Scenarios

You can use the robot in environments with temperatures ranging from 0° C to 40° C.

Do not use the robot in extreme temperatures (below 0° C or above 40° C).

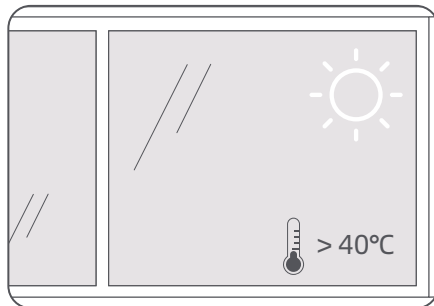
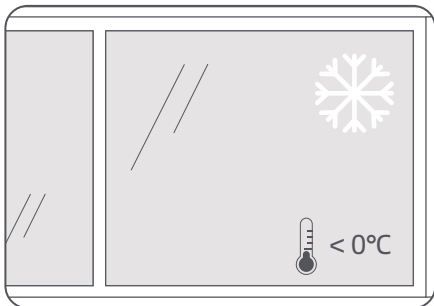

The robot is designed for smooth, flat surfaces.

Avoid using the robot on surfaces with gaps, holes, stickers, or raised patterns, as these may interfere with proper operation.

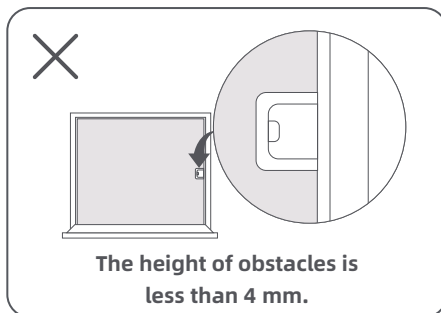
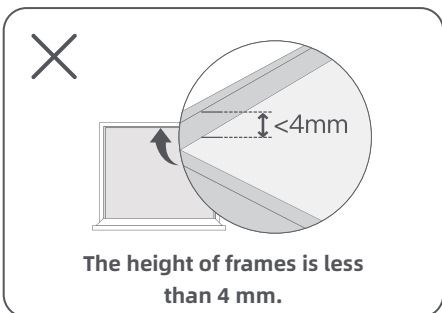
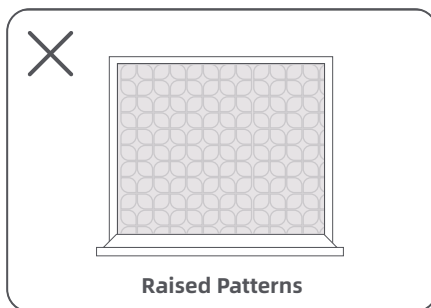
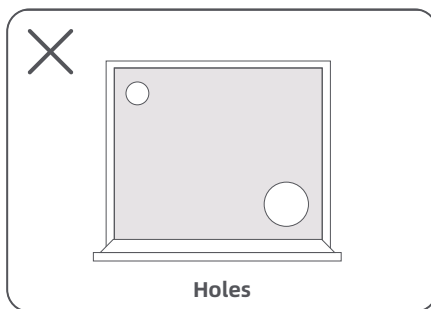
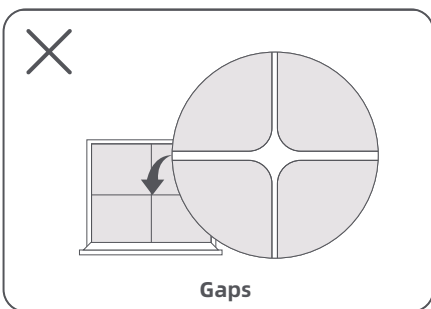

3 Operation

3.1 Before You Begin

⚠ Precautions:

- Ensure that the backup battery is sufficient to enhance safety.
- Set danger-warning area downstairs for no-balcony window and door.

1 Connect to Power

1. Connect the adapter to the robot and tighten the connector.
2. Plug the adapter into a power outlet.

Note: Use the extension power cord (sold separately) if needed.

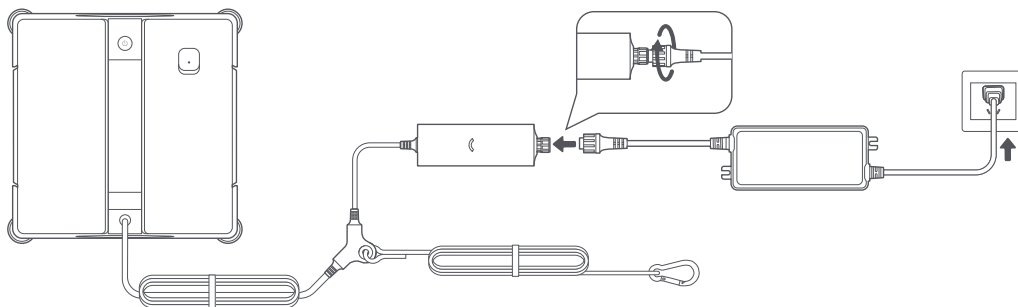

2 Power On

Press and hold the Start button for 2 seconds to turn on the robot.

Notes:

- Check that the status light shows green. If it's red, follow the voice prompts to resolve the issue.
- If not plugged in, the robot will automatically shut down after 5 minutes.

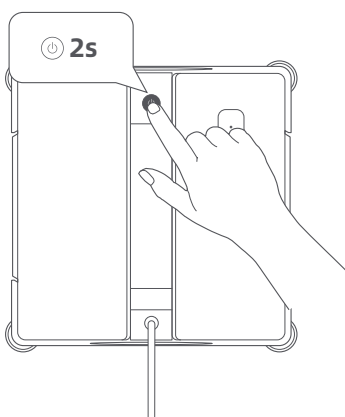

3 Connect to the Dreamehome App

Scan the QR code below or search for "Dreamehome" in the App Store or Google Play.

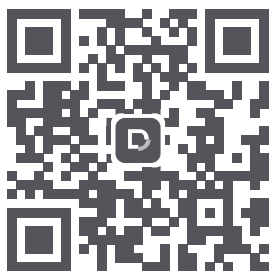

OR

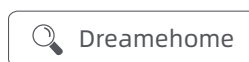

You can also find the QR code on the backup battery or the bottom of the robot.

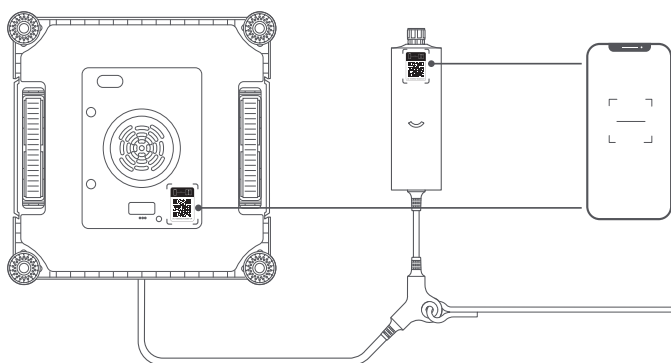

After completing the installation, create an account and log in. Follow the onscreen instructions to complete the setup.

4 Fill the Water Tank

1. Remove the seal from the bottle of window cleaning solution and open the nozzle cap.
2. Fill the water tank with the window cleaning solution, avoiding overflow.

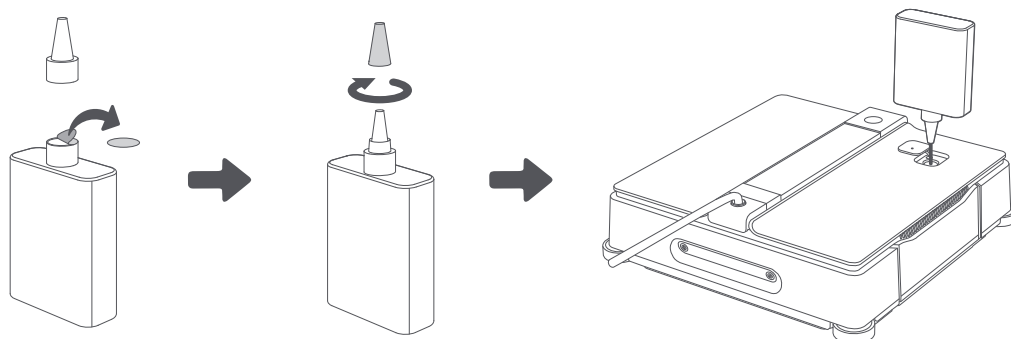

5 Check the Corner Brushes

1. Ensure the corner brushes are correctly installed on the spherical sensors, with the bristles facing outward.
2. To secure or reinstall them, press downward until you hear a click.

Bristles

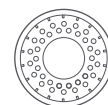

Bottom

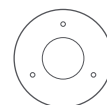

6 Prepare the Cleaning Cloth

1. Dampen the cleaning cloth with clean water and wring it out until it no longer drips.

Caution: An overly wet cleaning cloth may cause the robot to slip on the window.

2. Attach the cleaning cloth evenly onto the robot bottom.

Important:

- Properly align the cleaning cloth with the attachment plate.
- Make sure the track belts and spherical sensors are unobstructed to prevent attachment failure.

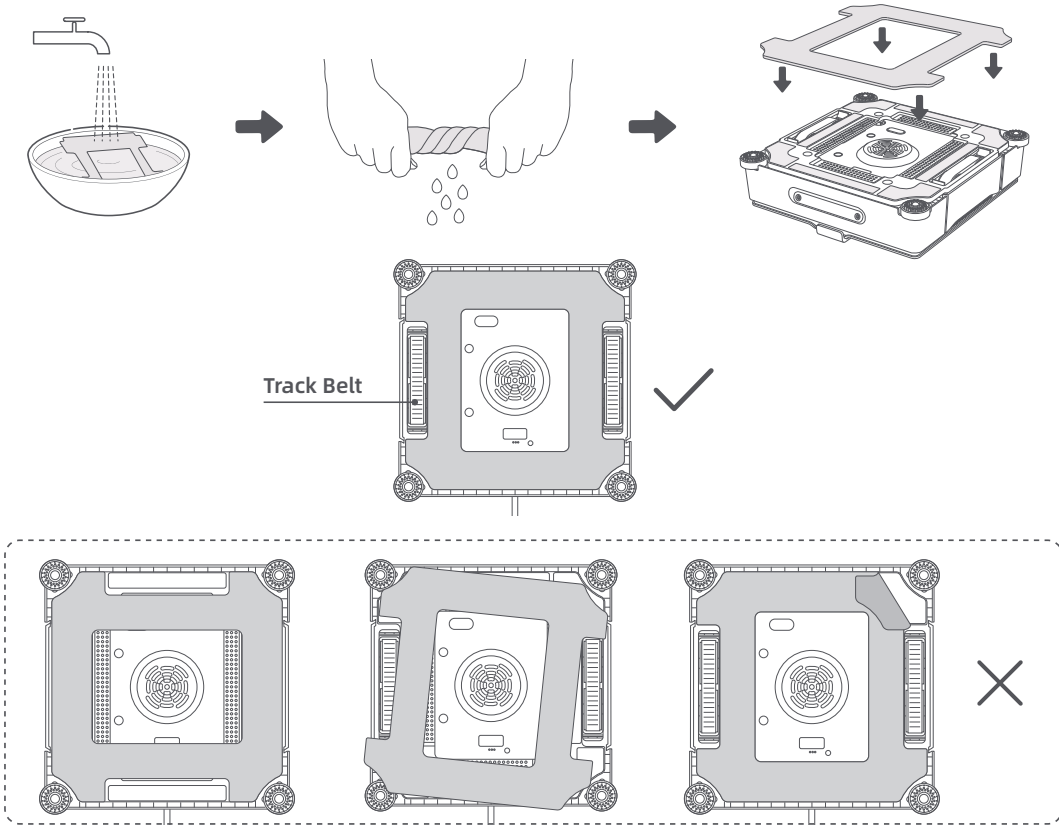

7 Fasten the Safety Rope

Securely fasten the safety rope onto guardrail or an indoor fixture (≥ 8 kg).

Caution:

- Check the safety rope for any damage before use.
- Ensure the knot is tight and that the rope length allows the robot to move freely on the glass while cleaning.

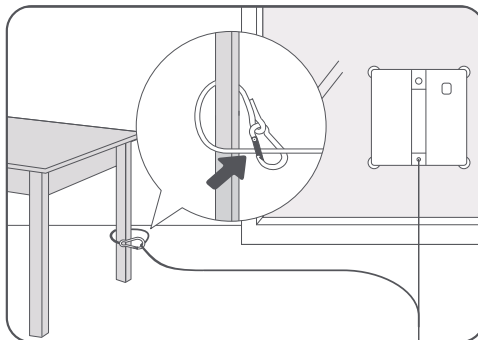

3.2 Start Cleaning

1 Press the Start button to activate the fan.

⚠ Warning: Before use, inspect and clean the glass surface to ensure proper product operation and to reduce the risk of damage. Do not use the product on glass surfaces containing sand, hard particles, or other foreign objects.

⚠ Warning: During operation, please avoid standing beneath the machine to prevent injury caused by accidental falls.

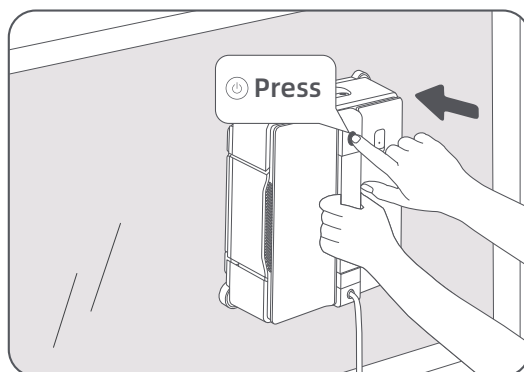

2 Attach the robot to the window.

Important: Ensure the robot is at least 6 cm away from the window frame.

Caution: Confirm the robot is securely attached before letting go.

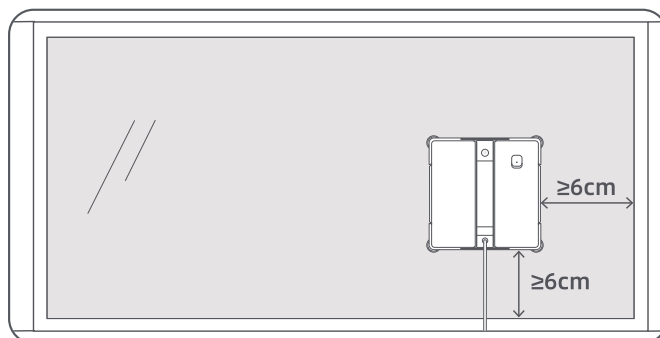

3 The robot will automatically begin cleaning the entire window.

Notes:

- If auto-cleaning does not start, refer to the voice prompt or check the app for guidance.
- To refill the water tank or replace the cleaning cloth during cleaning, press the Start button or use the app to pause the robot.

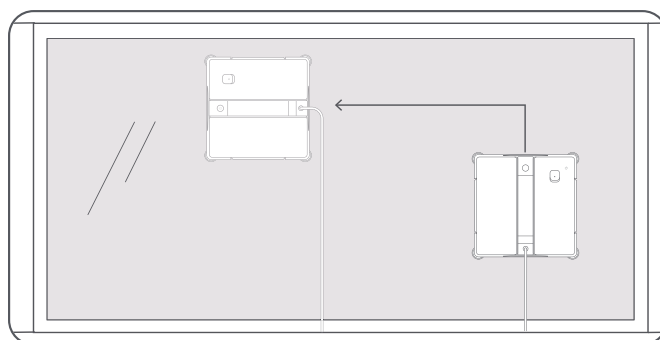

3.3 Finish Cleaning

At the end of the cleaning cycle, the robot will return to the starting point for easy pickup. If the robot stops in an inaccessible location, use remote control to guide it back in the app.

- 1 Grasp the robot with one hand, then detach it using the other hand. To detach, press and hold the Start button for 2 seconds.
- 2 Remove the robot from the glass.

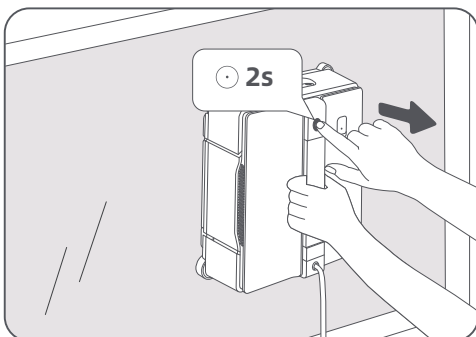

- 3 Press and hold the Start button for 2 seconds again to power off the robot.

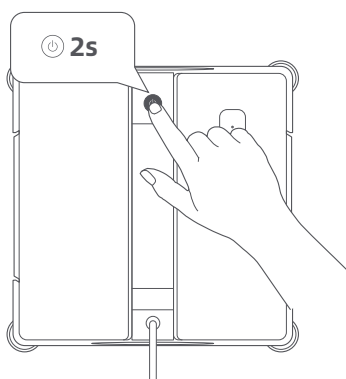

- 4 Unplug the adapter and unfasten the safety rope.

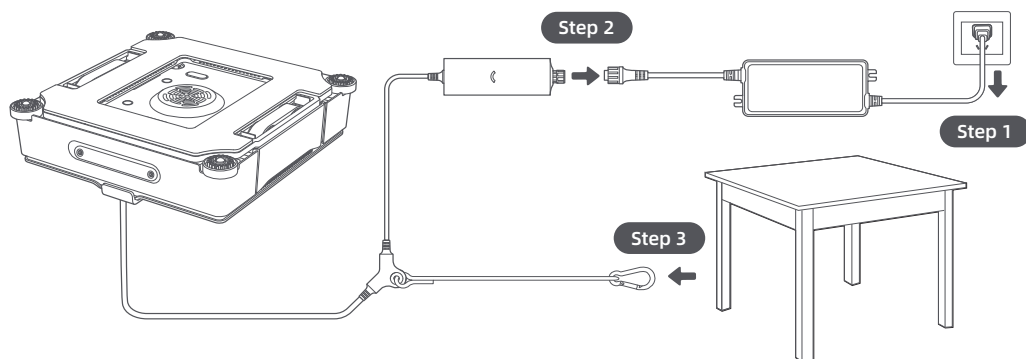







Important: It's recommended to regularly check the condition of the cleaning cloth, wash or replace it as needed.

4 Key Features



App Features

The Dreamehome app offers a range of advanced features that enhance the functionality of your robot. With the app, you can customize settings, view cleaning logs, access maintenance tips, and send feedback. This gives you more control over how and where your robot cleans.

Mode	Description
Complete 	Covers all areas of the window. Note: Robot runs in Complete Cleaning by default.
Edge 	Focuses on cleaning corners and edges of the window. Note: Not available for frameless glass.
Zone 	Targets specific zones (upper, lower, left, right) relative to the robot's position.
Remote 	Manually guide the robot to specific locations for spot cleaning. It cleans continuously while moving.

Settings	Description
Deep 	Provides a thorough clean, ideal for medium to heavy dust. Recommended for exterior windows or those not cleaned recently.
Quick 	Delivers a faster clean, ideal for light to medium dust. Recommended for interior windows or regular maintenance.
Boundary Passes 	Adjust the number of cleaning passes along the boundary to suit your needs.

Spot cleaning

Tap  to spot clean a designated area. The robot will move in a forward and backward motion for thorough cleaning. Tap  to finish cleaning, and the robot will stop at its current position. To send it back to its starting point, tap **Return** or use the remote control in the app.

Auto-Resume after Interruption

After an interruption or pause, the robot will automatically resume from where it left off along the planned path. You can cancel Auto-Resume through the app.

Notes:

- Auto-Resume may not work in the following cases:
 - The robot has been restarted or the Auto-Resume was cancelled.
 - The area being cleaned has changed.

Auto-Resume is only available for Complete Cleaning.

Cleaning Path

N-shaped pattern:

If the window's horizontal length is less than twice the robot's length, the robot will follow an N-shaped path.

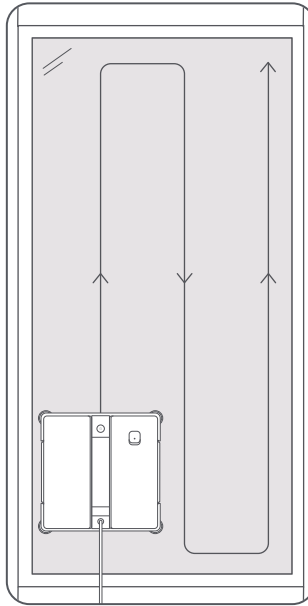

Z-shaped pattern:

If the window's horizontal length is at least twice the robot's length, the robot will follow a Z-shaped path.

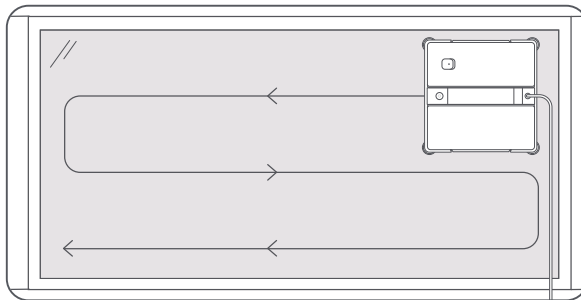

Notes:

- Keep your mobile device within 10 m of the robot for optimal app control.
- App features and details may vary due to continuous development and updates.

5 Maintenance

To keep your robot at peak performance, perform regular cleaning and maintenance. For additional instructions, refer to the Dreamehome app.

5.1 Cleaning Cloth and Corner Brushes

- 1 Remove the cleaning cloth and corner brushes. To remove the corner brush, push upwards until you hear a click.

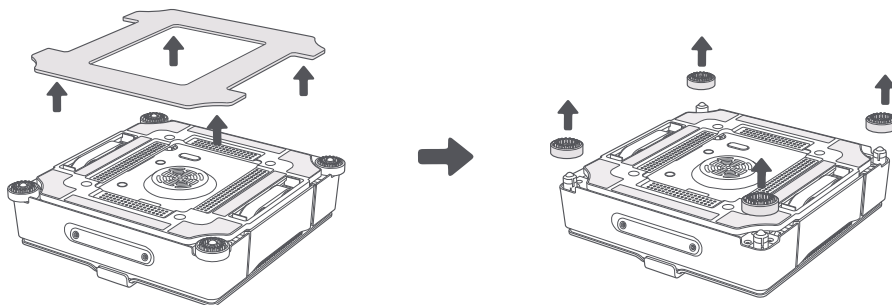

- 2 Soak the corner brushes for 5 minutes. Then rinse them clean. Shake off excess water, and reinstall them.

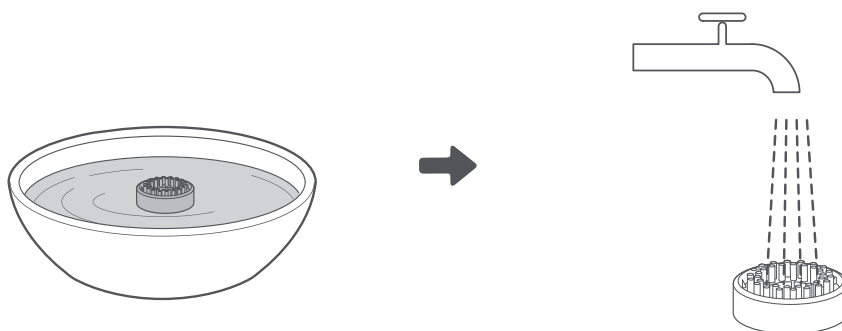

- 3 Wash the cleaning cloth either by hand or in a washing machine. Wring it until it does not drip.

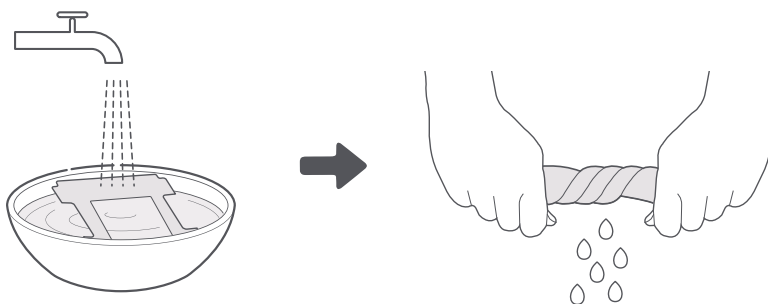

Note: Replace the cleaning accessories if visible wear appears or if the cleaning result is not satisfactory.

5.2 Track Belts and Spherical Sensors

- 1 Ensure that the robot is turned on and that the fan is off before cleaning the track belts.
- 2 Place the robot on a level surface with the track belts facing up.

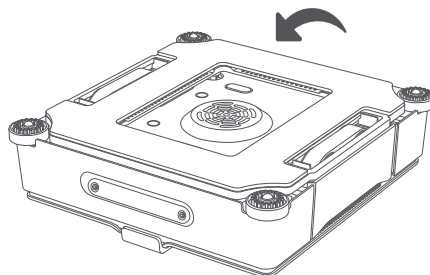
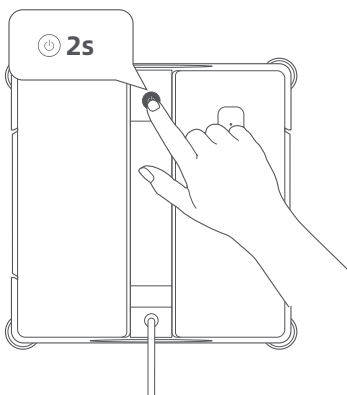

- 3 Open the app and navigate to **Clean Track Belts**. Tap the button to start the track rotation. Place a dry, clean cloth against the track belt for cleaning. Once finished, tap the button to stop the rotation.

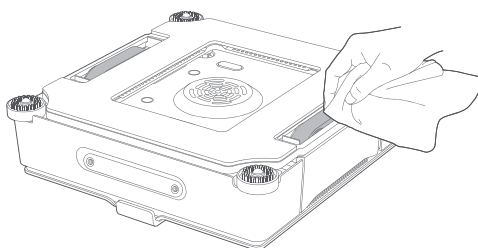

- 4 Remove corner brushes, then wipe the spherical sensors with a clean, dry cloth.

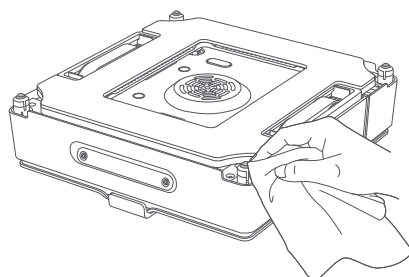
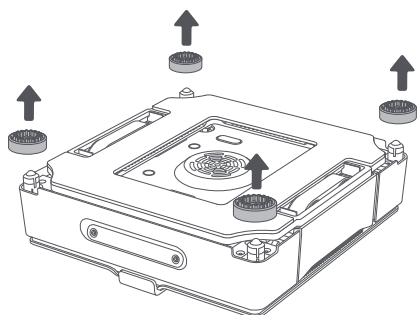

Important: Regularly clean the track belts to prevent dirt buildup.

5.3 Cleaning the Robot Casing

Wipe the external surface of the robot with a clean and dry cloth.

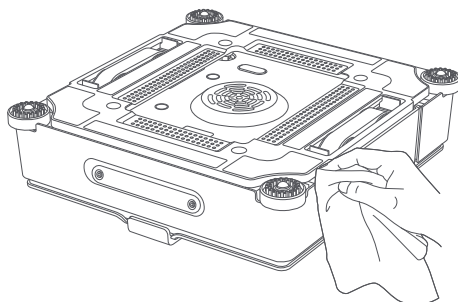

Caution: Do not soak the robot or wash it under water to avoid damage.

6 Storage

1. Store the robot in a cool, dry place, away from direct sunlight or extreme temperatures.
2. For long-term storage (over 1 year), charge the robot's backup battery periodically to maintain its health.

Caution: Let the cleaning cloth air dry before storing it to prevent bacteria buildup.

Important: Always empty the water tank before storing the robot to prevent nozzle clogging.

If the machine is not used for an extended period, the battery charge may gradually decrease. If the battery becomes fully discharged, it may enter an over-discharged state. Prolonged over-discharge may result in reduced battery performance or permanent damage. To help maintain battery health, it is recommended to recharge the machine periodically when it is not in use for a long time.

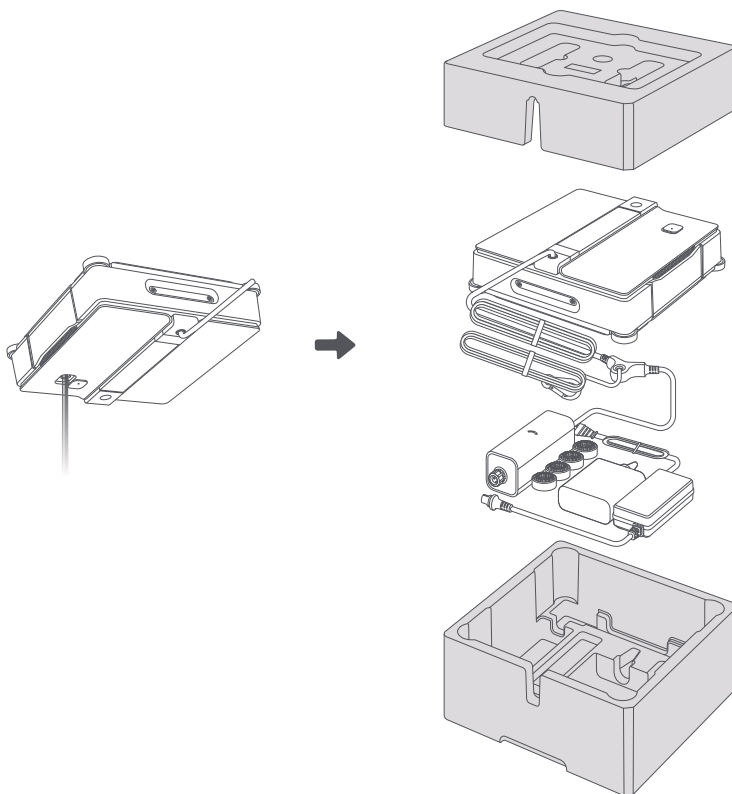

7 Troubleshooting

Your robot will alert you to issues with an audio prompt and a red status indicator. Check the Dreamehome app for further assistance.

Q1 | How to charge the backup battery?

When the robot is not attached:

1. Make sure the adapter is connected to the robot correctly.
2. Plug the adapter into a power source.
3. Ensure the robot is turned on (red light flashing slowly).
4. Charge until the LED light turns green.

When the robot is attached:

1. Make sure the adapter is connected to the robot correctly.
2. Plug the adapter into a power source.
3. Wait for the robot to return to the starting point. If it fails to return, use the remote control in the app.
4. Press and hold the Start Button for 2 seconds to detach the robot.
5. Keep the robot connected to power and charge until the LED light turns green from red.

Q2 | The robot does not spray.

1. Check the water level in the tank. If it's low, refill with the designated cleaning solution or clean water.
2. Make sure the water spray function is enabled in the app.
3. If the issue persists, please reach out to the after-sales team for further assistance.

Q3 | The robot is slipping.

1. Remove the robot from the glass.
2. Open the app, navigate to **Clean Track Belts**, and follow the onscreen instructions to clean the track belts.
3. Wring the cleaning cloth to remove excess water.
4. Check whether the humidity level exceeds 85%. If it does, window cleaning is not recommended.

Q4 | The robot gets stuck.

Please refer to the app for detailed solutions.

If the issue persists after trying the above solutions, please contact the after-sales team for support.

8 Specifications

Product name	Window Cleaning Robot
Brand	Dreame
Model	GCDJ2419
Rated Input	24 V === 3.75 A
Rated Power	66 W
Adaptor Model	EU: DJSPQ2419EU UK/SG:DJSPQ2419UK CH:DJSPQ2419CH AU:DJSPQ2419AU
Input	100-240 V ~ 50/60 Hz 2.5 A
Output	24 V === 3.75 A; 90 W

Note: The specifications are subject to change as we continually improve our product. For the latest information, please visit our website at <https://global.dreame.tech.com>.

9 Battery Disposal and Removal

The built-in lithium-ion battery contains substances that are hazardous to the environment. Before disposing of the battery, make sure the battery is removed by qualified technicians and discarded at an appropriate recycling facility.

- The battery must be removed from the appliance before it is scrapped;
- The appliance must be disconnected from the supply mains when removing the battery;
- The battery is to be disposed of safely.

Removal Guide

1. Before removing the battery, disconnect the power and run out the battery as much as possible.
2. Open the backup battery cover, then remove the battery pack. Be careful not to damage the battery pack housing to avoid potential hazards.
3. Unneeded batteries should be discarded at an appropriate recycling facility.

Caution:

- Before removing the battery, disconnect the power and run out the battery as much as possible.
- Unneeded batteries should be discarded at an appropriate recycling facility.
- Do not expose to a high temperature environment to avoid risks of explosion.
- Under abusive conditions, liquid may be ejected from the battery. If contact occurs, flush with water and seek medical help.

Instrucciones originales

1 Información de seguridad	Pág. 25
2 Aspectos generales del producto.....	Pág. 28
3 Operación.....	Pág. 31
4 Características clave	Pág. 36
5 Mantenimiento	Pág. 38
6 Almacenamiento	Pág. 40
7 Resolución de problemas	Pág. 41
8 Especificaciones	Pág. 42
9 Eliminación y extracción de la batería.....	Pág. 42

1 Información de seguridad

1.1 INSTRUCCIONES IMPORTANTES DE SEGURIDAD

ADVERTENCIA: Lea todas las advertencias e instrucciones de seguridad. Si no se siguen las advertencias e instrucciones pueden producirse descargas eléctricas, incendios y lesiones graves.

1. El aparato puede ser utilizado por personas con capacidades físicas, sensoriales o mentales reducidas, o con falta de experiencia y conocimiento, si recibieron supervisión o instrucciones en relación con el uso del aparato de manera segura y comprenden los peligros implicados. Los niños no deben jugar con el aparato. El aparato no debe usarse si se cayó, si hay señales evidentes de daños o si presenta fugas. Mantenga el aparato alejado del alcance de los niños cuando está energizado.
2. No use ni cargue el aparato en entornos extremadamente calientes o fríos (menos de 0 °C/32 °F o más de 40 °C/104 °F, con una humedad de más del 85 %), ya que esto podría afectar la vida útil de la batería.
3. El aparato puede utilizarse para limpiar ventanas exteriores si se sujeta correctamente en una posición segura con el mosquetón, los vientos están calmos y no llueve ni nieva.
4. Antes del uso, use el mosquetón para trabar la sujeción de seguridad en una baranda interior sólida y asegúrese de que el robot esté conectado de manera segura.
5. No deje de prestar atención al aparato cuando esté en uso. Para prevenir lesiones personales o daños materiales provocados por la caída accidental del aparato, asegúrese de que no haya personas, animales u objetos de valor o frágiles debajo del área de trabajo del robot.
6. No utilice el aparato en vendavales y vientos de fuerza 10 ni en áreas donde la altura supere los 2000 metros (6562 pies).
7. No deje de prestar atención al aparato cuando esté enchufado.
8. ÚNICAMENTE para uso doméstico (incluida la ventana exterior). No utilice el aparato en entornos comerciales o industriales.
9. No utilice el aparato en vidrio roto o desperejo, como vidrio con láminas estáticas, afiches publicitarios o patrones que sobresalen, a fin de prevenir la rotura del vidrio o la caída del aparato. No utilice el aparato en superficies con brechas, como vidrio con espacios libres u orificios, o dos piezas de vidrio adyacente sin marco con un espacio entre ellas, a fin de prevenir la caída del aparato por una mala colocación.
10. Utilice únicamente accesorios recomendados o suministrados por el fabricante.
11. Asegúrese de que el voltaje de la fuente de alimentación coincida con el voltaje de alimentación marcado en el robot.
12. No utilice el aparato en vidrio con un marco de menos de 5 mm (0.2 in).
13. No utilice el aparato en vidrio de menos de 3 mm (0.12 in) de espesor o espejo de menos de 4 mm (0.16 in) de espesor.
14. No utilice el aparato en vidrio o espejo con una altura del mango de 70~105 mm (2.76~ 4.13 in).
15. No utilice el aparato en ventanas engrasadas.
16. Cuando se utilice el aparato en entornos de alta humedad, el desempeño en limpieza se verá afectado.
17. Guarde el aparato alejado del calor y de materiales inflamables.





18. En el clima lluvioso, no utilice el aparato en ventanas exteriores para evitar el riesgo de que se dañe o caiga.
19. No utilice el aparato si no queda colocado firmemente en el vidrio o si tiene señales evidentes de daños.
20. Para reducir el riesgo de descargas eléctricas, no ponga el aparato en agua ni en ningún otro líquido. No coloque ni guarde el aparato donde pueda caer o donde pueda ingresar a una tina o bacha.
21. Al presionar el botón de inicio de manera continua 3 veces, el dispositivo puede desconectarse de la red.
22. No toque el enchufe de alimentación con las manos húmedas.
23. Al cargar el aparato, no lo coloque sobre otros aparatos eléctricos y manténgalo alejado de las llamas y de los líquidos.
24. Tenga cuidado de no dañar el cable de alimentación. No tire del cable de alimentación ni traslade el aparato por el cable de alimentación, no use el cable de alimentación como manija, no cierre una ventana sobre el cable de alimentación y no coloque objetos pesados sobre el cable de alimentación. Mantenga el cable de alimentación alejado de las superficies calientes.
25. No utilice el aparato si el cable de alimentación o la toma están dañados. No utilice el aparato si no funciona correctamente, si se cayó, si se dañó o si entra en contacto con agua. El aparato debe ser reparado por el fabricante o un agente de servicio para evitar peligros.
26. Si el cable de alimentación está dañado, deben reemplazarlo el fabricante o su agente de servicio para evitar peligros.
27. El enchufe debe retirarse de la toma antes de limpiar o dar mantenimiento al aparato. No tire del cable de alimentación para desenchufar el adaptador de alimentación.
28. El fabricante o su agente de servicio deben reemplazar la batería de seguridad para evitar peligros.
29. La batería de seguridad debe retirarse y eliminarse según las leyes y normas locales antes de eliminar el aparato.
30. El aparato debe desenchufarse de la toma antes de retirar la batería para eliminar el aparato.
31. Elimine las baterías usadas según las leyes y normas locales.
32. No incinere el aparato aunque esté gravemente dañado. La batería puede explotar con el fuego.
33. El aparato debe utilizarse según las indicaciones de este manual de instrucciones. La empresa no puede responsabilizarse ni asumir ninguna obligación por ningún daño o lesión provocado por el uso inadecuado.
- 34. ADVERTENCIA:** Para recargar la batería, utilice únicamente la unidad de alimentación extraíble proporcionada con el aparato.
35. El robot contiene baterías que solo personas calificadas pueden reemplazar.
36. El enchufe debe utilizarse en interiores únicamente.
37. Si el vidrio al vacío en el que está trabajando el robot presenta fugas, retire el robot de inmediato después de finalizada la limpieza.
38. Antes de la limpieza, observe el área donde colocará el robot para detectar partículas pequeñas. Si las hay, retírelas o coloque el robot en un área sin partículas para evitar rayar el vidrio.
39. Limpie el paño de limpieza oportunamente y asegúrese de eliminar las partículas pequeñas que contenga para evitar rayar el vidrio.

GUARDE ESTAS INSTRUCCIONES

Para satisfacer los requisitos de RF, debe mantenerse una separación de 20 cm o más entre este dispositivo y cualquier persona durante el funcionamiento del dispositivo.

1.2 Eliminación correcta de este producto

Esta marca indica que el producto no debe eliminarse con otros desechos domésticos en la UE. Para evitar daños posibles en el medio ambiente o para la salud humana debido al desecho descontrolado de residuos, recicle el dispositivo de manera responsable para promover la reutilización sostenible de recursos materiales. Para reciclar su dispositivo usado, use los sistemas de devolución y recolección o comuníquese con la tienda donde compró el producto. Allí podrán reciclar este producto de manera segura.

	Lea las instrucciones.
	Clase II
	Solo para uso en interiores
	Corriente continua
	Corriente alterna

1.3 Para países de la UE

Para obtener la información de la declaración de conformidad de la UE, visite <https://global.dreametech.com>.



Todos los productos con este símbolo constituyen residuos de aparatos eléctricos y electrónicos (RAEE, como en la directiva 2012/19/UE) que no deben combinarse con los desechos domésticos sin clasificar. Para proteger la salud humana y el medio ambiente, debe entregarle los equipos de desecho a un punto de recolección designado para el reciclaje de residuos de aparatos eléctricos y electrónicos designado por el gobierno o las autoridades locales. La eliminación y el reciclaje correctos ayudarán a prevenir potenciales consecuencias negativas para el medio ambiente y la salud humana. Comuníquese con el instalador o con las autoridades locales para obtener más información sobre la ubicación y los términos y condiciones de los puntos de recolección.

2 Aspectos generales del producto

2.1 ¿Qué contiene la caja?

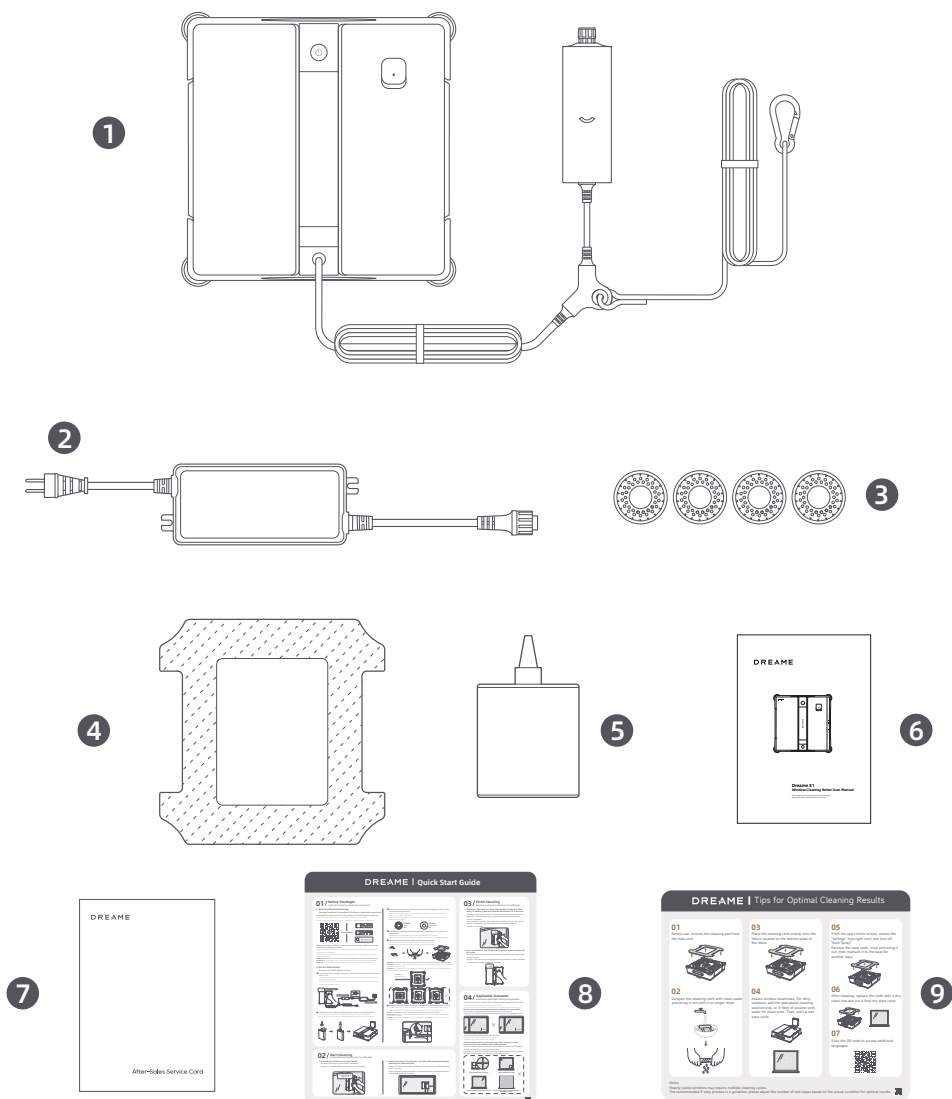

- 1 Robot (incluye cuerda de seguridad y batería de respaldo)
- 2 Adaptador
- 3 Cepillo de la esquina × 8 (preinstalados × 4)
- 4 Paño de limpieza × 2 (preinstalados × 1)
- 5 Solución limpiavidrios (230 ml)
- 6 Manual del usuario
- 7 Tarjeta de garantía
- 8 Guía de inicio rápido
- 9 Consejos para obtener resultados de limpieza óptimos

Nota: Se recomienda conservar el embalaje original para almacenar y trasladar el robot en el futuro.

2.2 Estructura del robot

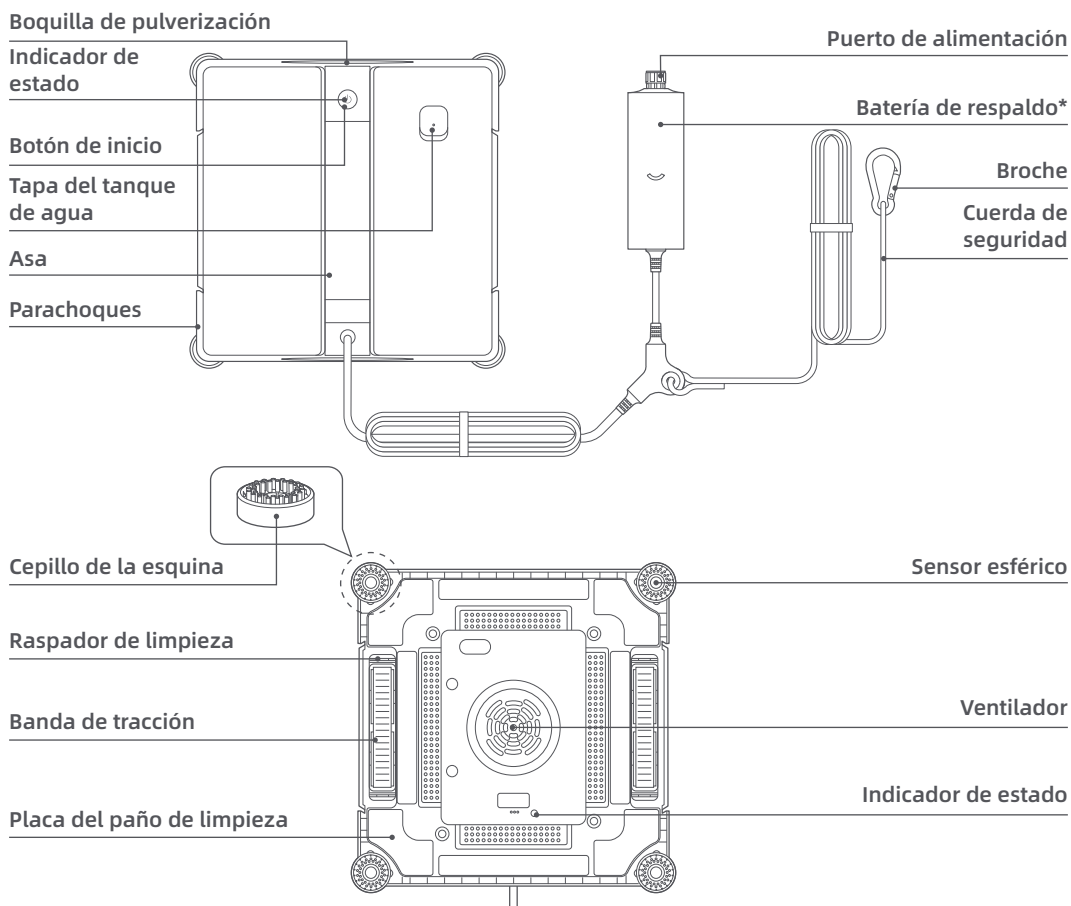

* **Batería de respaldo:** Suministra alimentación de emergencia para el robot si hay cortes de energía.

Botón	Descripción
Botón de inicio (⏻)	Para encender el robot: Mantenga presionado (⏻) durante 2 segundos. Para apagar el robot: Después de que se detenga el ventilador, mantenga presionado (⏻) durante 2 segundos.
	Para activar el ventilador, presione (⏻) brevemente después de encender el robot.
	Para pausar o reanudar el funcionamiento, presione (⏻) durante la limpieza.
	Para retirar el robot, mantenga presionado (⏻) durante 2 segundos cuando haya finalizado o se haya detenido la limpieza.

Luz de estado	Descripción
Fija en verde	Funcionamiento normal.
Fija en rojo	Hay un error con el robot no colocado. Consulte las indicaciones de voz o la aplicación para determinar las soluciones.
Intermitente (rápida) en rojo	Hay un error con el robot colocado. Consulte las indicaciones de voz o la aplicación para determinar las soluciones.
Intermitente (lenta) roja	La batería de respaldo se está cargando.

2.3 Situaciones aplicables

Puede usar el robot en entornos con temperaturas de 0 °C a 40 °C.

No use el robot en temperaturas extremas (menores a 0 °C o mayores a 40 °C).

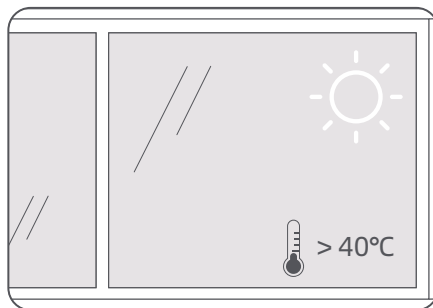
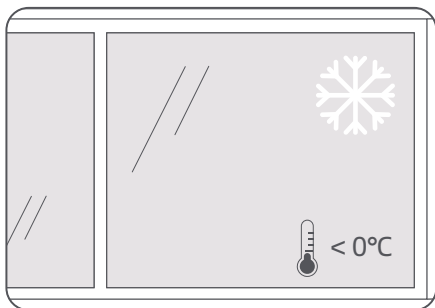

El robot está diseñado para superficies suaves y planas.

Evite usar el robot en superficies con brechas, orificios, adhesivos o patrones que sobresalgan, ya que podrían interferir con el funcionamiento correcto.

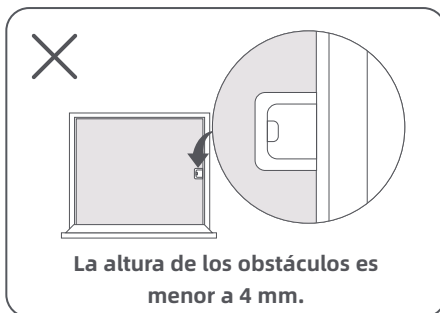
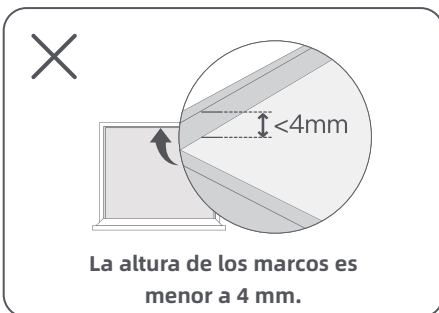
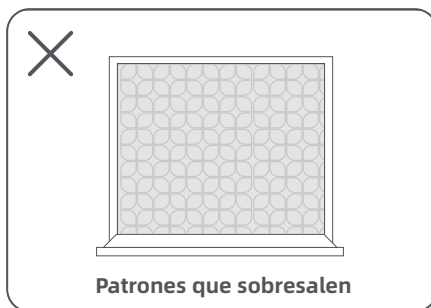
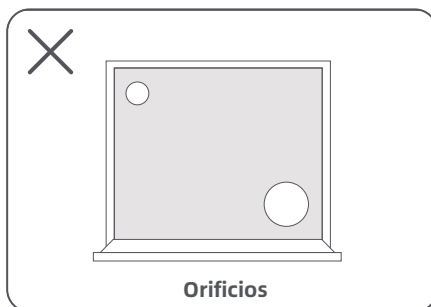
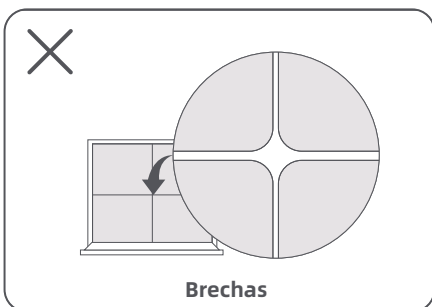

3 Operación

3.1 Antes de comenzar

⚠ Precauciones:

- Asegúrese de que la batería de respaldo sea suficiente para mejorar la seguridad.
- Establezca un área de peligro-advertencia debajo para ventanas y puertas sin balcón.

1 Conectar la alimentación

1. Conecte el adaptador al robot y ajuste el conector.
2. Enchufe el adaptador a una toma de alimentación.

Nota: Use el cable de alimentación de extensión (se vende por separado) si es necesario.

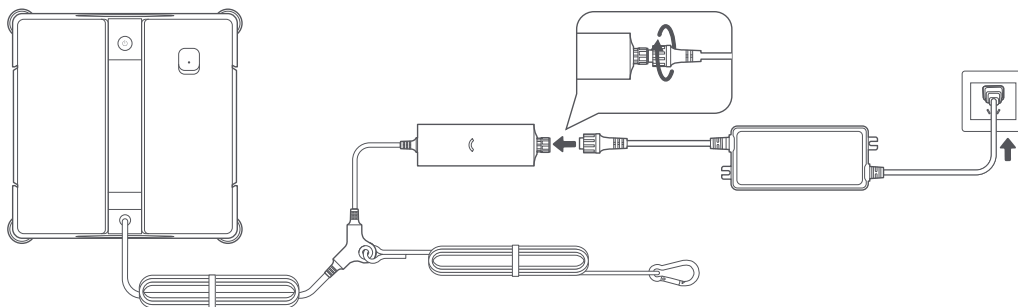

2 Encendido

Mantenga presionado el botón de inicio durante 2 segundos para encender el robot.

Notas:

- Verifique que la luz de estado esté en verde. Si está en rojo, siga las indicaciones de voz para resolver el problema.
- Si el robot no está enchufado, se apagará automáticamente después de los 5 minutos.

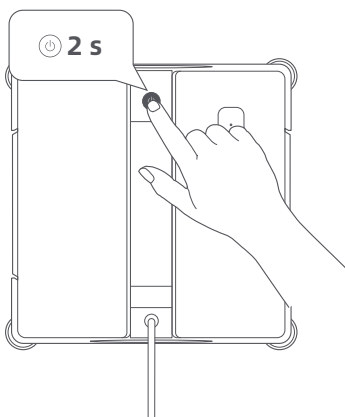

3 Conectar a la aplicación Dreamehome

Escanee el código QR debajo o busque "Dreamehome" en App Store o Google Play.

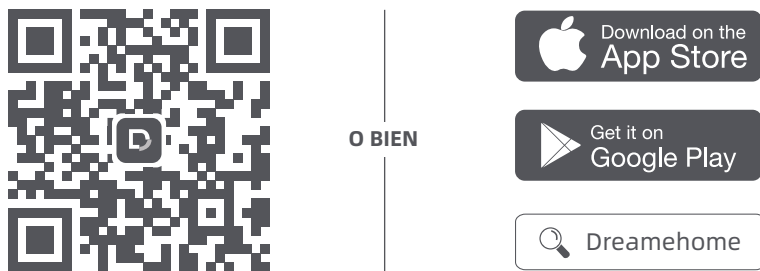

También puede encontrar el código QR ubicado en la batería de respaldo o en la parte inferior del robot.

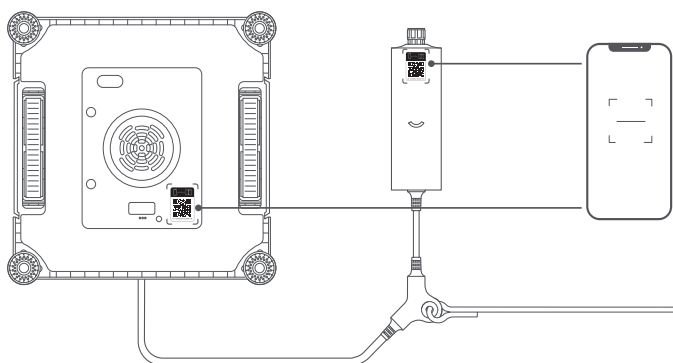

Después de completar la instalación, cree una cuenta e inicie sesión. Siga las instrucciones en pantalla para completar la configuración.

4 Llene el tanque de agua

1. Retire el sello del recipiente de solución limpiavidrios y abra la tapa de la boquilla.
2. Llene el tanque de agua con solución para limpiar ventanas y evite que se desborde.

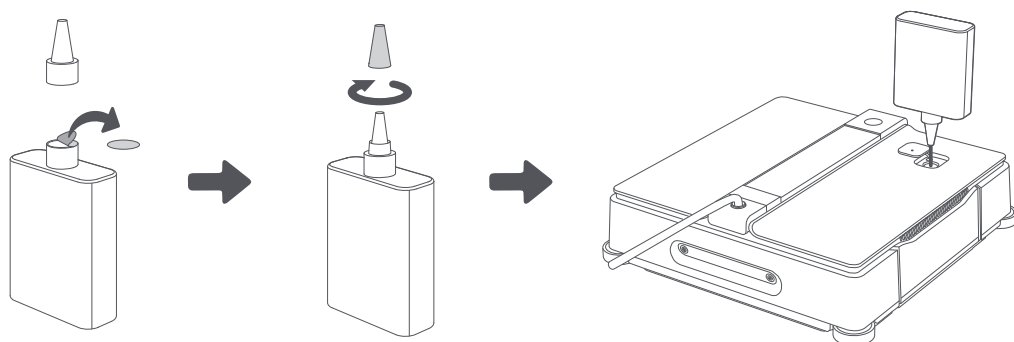

5 Verifique los cepillos de las esquinas

1. Asegúrese de que estén instalados correctamente los cepillos de las esquinas en los sensores esféricos, con las cerdas hacia afuera.
2. Para fijarlos o volver a instalarlos, presione hacia abajo hasta escuchar un "clíc".

Cerdas

Parte inferior

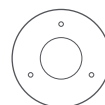
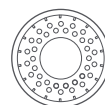

6 Preparar el paño de limpieza

1. Humedezca el paño de limpieza con agua limpia y retuérzalo hasta que no escurra.

Precauciones: Un paño de limpieza demasiado húmedo puede hacer que el robot resbale en la ventana.

2. Coloque el paño de limpieza de manera pareja en la parte inferior del robot.

Importante:

- Alinee correctamente el paño de limpieza con la placa para colocarlo.
- Asegúrese de que las bandas de tracción y los sensores esféricos no presenten obstrucciones para prevenir la falla de la colocación.

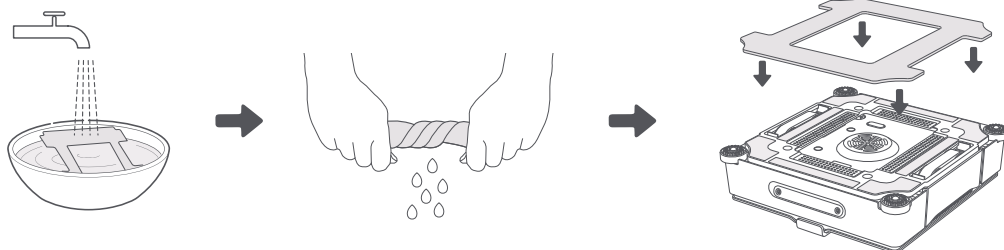

Banda de tracción

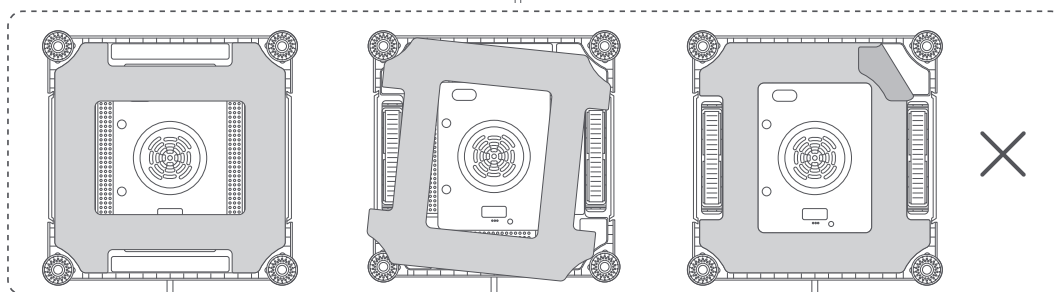

7 Amarrar la cuerda de seguridad

Sujete de manera firme la cuerda de seguridad a la baranda o a un accesorio en el interior (≥ 8 kg).

Precauciones:

- Revise la cuerda de seguridad para verificar que no esté dañada antes de usarla.
- Asegúrese de que el nudo esté ajustado y de que el largo de la cuerda permita que el robot se mueva libremente sobre el vidrio al limpiar.

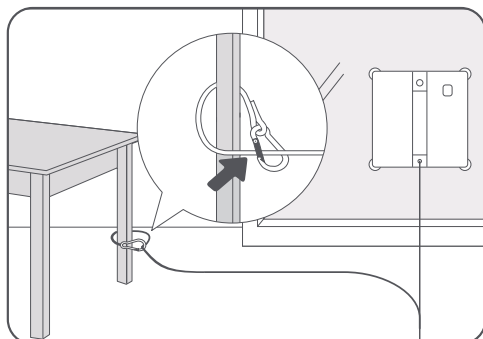

3.2 Iniciar limpieza

1 Presione el botón de inicio para activar el ventilador.

⚠ Advertencia: Antes de usar, inspeccione y limpie la superficie de vidrio para garantizar el correcto funcionamiento del producto y reducir el riesgo de daños. No utilice el producto sobre superficies de vidrio que contengan arena, partículas duras u otros objetos extraños.

⚠ Advertencia: Durante el funcionamiento, evite colocarse debajo de la máquina para prevenir lesiones causadas por caídas accidentales.

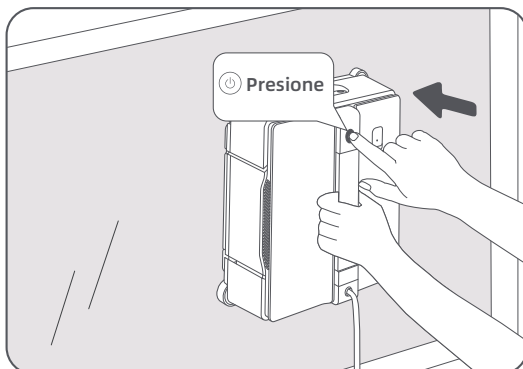

2 Coloque el robot en la ventana.

Importante: Asegúrese de que el robot esté a al menos 6 cm del marco de la ventana.

Precauciones: Confirme que el robot esté colocado de manera segura antes de soltarlo.

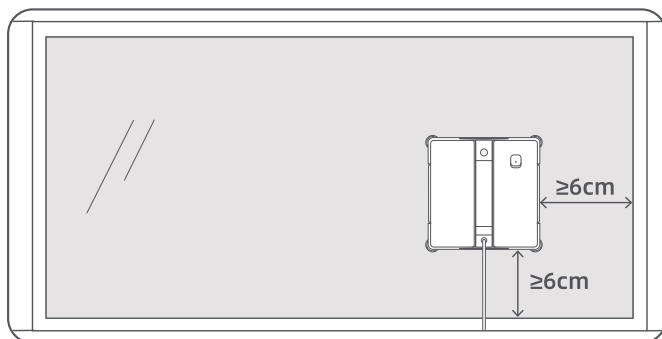

3 El robot comenzará a limpiar automáticamente toda la ventana.

Notas:

- Si no comienza la autolimpieza, siga la indicación de voz o consulte la aplicación para obtener orientación.
- Para volver a llenar el tanque de agua o reemplazar el paño de limpieza durante la limpieza, presione el botón de inicio o use la aplicación para pausar el robot.

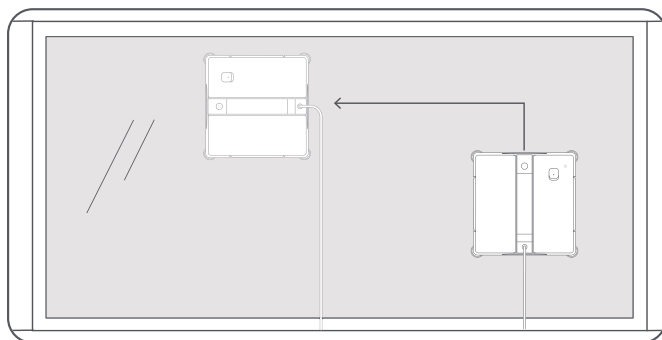

3.3 Terminar la limpieza

Al finalizar el ciclo de limpieza, el robot regresará al punto de inicio para retirarlo con facilidad. Si el robot se detiene en una ubicación inaccesible, use el control remoto para guiarlo de regreso en la aplicación.

- 1 Sostenga el robot con una mano y, a continuación, desconéctelo con la otra mano. Para desconectar el robot, mantenga presionado el botón Inicio durante 2 segundos.
- 2 Retire el robot del vidrio.

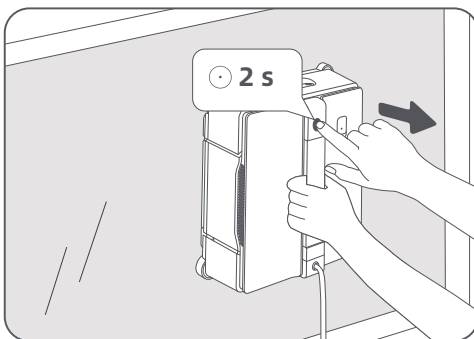

- 3 Mantenga presionado el botón Inicio durante 2 segundos nuevamente para apagar el robot.

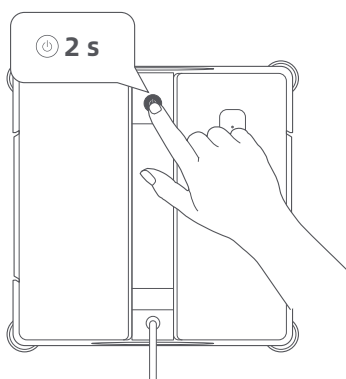

- 4 Desenchufe el adaptador y desamarre la cuerda de seguridad.

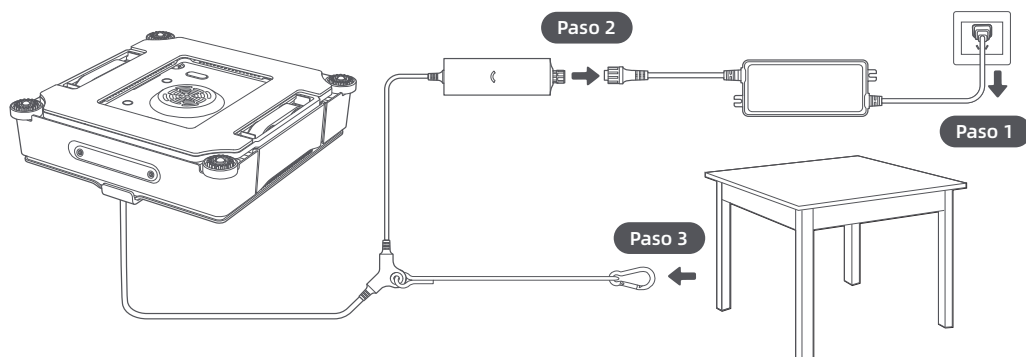

Importante: Es recomendable verificar con frecuencia el estado del paño de limpieza. Lávelo o reemplácelo según sea necesario.

4 Características clave

Características de la aplicación

La aplicación Dreamehome ofrece diversas funciones avanzadas que mejoran el funcionamiento del robot. Con la aplicación, puede personalizar la configuración, visualizar los registros de limpieza, acceder a sugerencias de mantenimiento y enviar comentarios. Esto le concede un mayor control sobre cómo y dónde limpia el robot.

Modo	Descripción
Limpieza completa	Cubre todas las áreas de la ventana. Nota: El robot funciona en modo de limpieza completa de manera predeterminada.
Limpieza de bordes	Se enfoca en la limpieza de las esquinas y los bordes de la ventana. Nota: No está disponible para los vidrios sin marco.
Limpieza por zonas	Se dirige a zonas específicas (superior, inferior, izquierda, derecha) en relación con la posición del robot.
Limpieza remota	Guíe el robot manualmente a lugares específicos para la limpieza puntual. Limpia de manera continua mientras se mueve.

Configuración	Descripción
Limpieza profunda	Proporciona una limpieza exhaustiva, ideal para el polvo mediano a pesado. Se recomienda para las ventanas exteriores o las que no se limpiaron recientemente.
Limpieza rápida	Proporciona una limpieza más rápida, ideal para el polvo liviano a mediano. Se recomienda para las ventanas interiores o para el mantenimiento regular.
Pasadas por el límite	Ajusta la cantidad de pasadas por el límite según sus necesidades.

Limpieza puntual

Pulse para la limpieza de un punto designado. El robot se moverá hacia adelante y hacia atrás para una limpieza exhaustiva. Pulse para terminar la limpieza y el robot se detendrá en su posición actual. Para regresarlo a su punto inicial, pulse **Regresar** o use el control remoto de la aplicación.

Reanudar automáticamente después de la interrupción

Si se interrumpe o entra en pausa, el robot reanudará automáticamente desde donde dejó a lo largo de la trayectoria planificada. Puede cancelar el reanudamiento automático mediante la aplicación.

Notas:

- Es posible que la reanudación automática no funcione en estos casos:
 - Se reinició el robot o se inhabilitó la reanudación automática.
 - Se modificó el área de limpieza.

La reanudación automática está disponible únicamente para la limpieza completa.

5 Mantenimiento

Para mantener el robot a un desempeño máximo, lleve a cabo una limpieza y un mantenimiento frecuentes. Para obtener instrucciones adicionales, consulte la aplicación Dreamehome.

5.1 Paño de limpieza y cepillos de las esquinas

- 1 Retire el paño de limpieza y los cepillos de las esquinas. Para retirar los cepillos de las esquinas, presiónelos hacia arriba hasta escuchar un "clik".

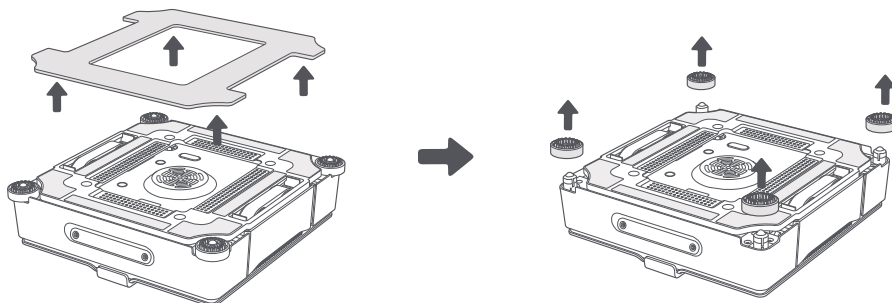

- 2 Remoje los cepillos de las esquinas durante 5 minutos. A continuación, enjuáguelos para limpiarlos. Agite el exceso de agua y vuelva a instalarlos.

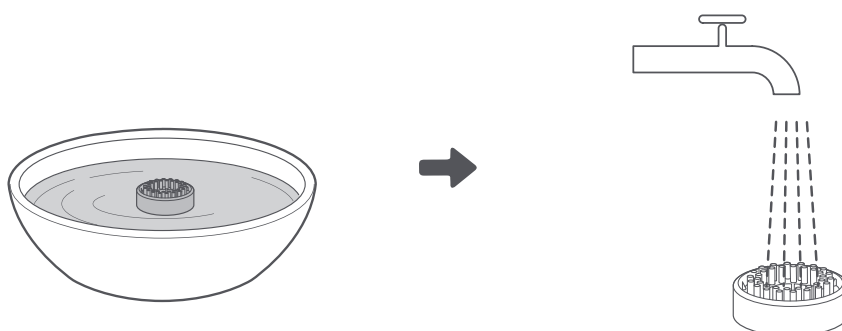

- 3 Lave el paño de limpieza con la mano o en una lavadora. Escúrralo hasta que no gotee.

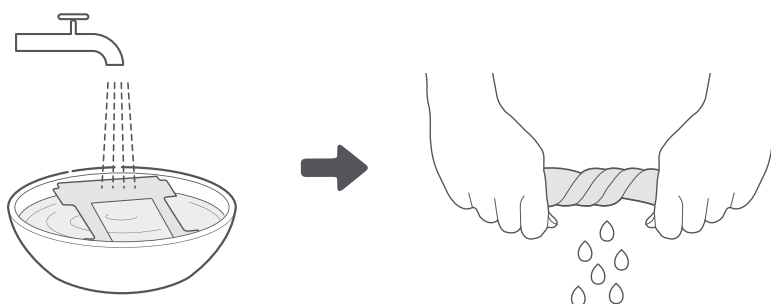

Nota: Reemplace los accesorios de limpieza si hay un desgaste visible o si el resultado de la limpieza no es satisfactorio.

5.2 Bandas de tracción y sensores esféricos

- 1 Asegúrese de que el robot esté encendido y de que el ventilador esté apagado antes de limpiar las bandas de tracción.
- 2 Coloque el robot en una superficie nivelada con las bandas de tracción hacia arriba.

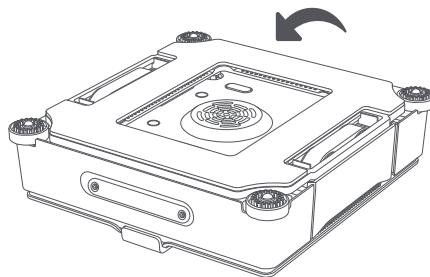
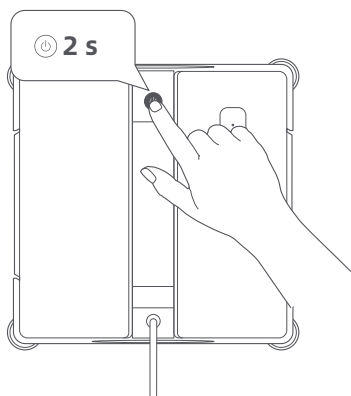

- 3 Abra la aplicación y diríjase a **Limpiar bandas de tracción**. Pulse el botón para iniciar la rotación de las bandas. Coloque un paño de limpieza seco y limpio contra la banda de tracción para limpiarla. Después de terminar, pulse el botón para detener la rotación.

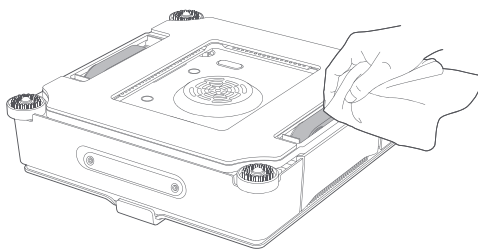

- 4 Retire los cepillos de las esquinas y, a continuación, limpie los sensores esféricos con un paño limpio y seco.

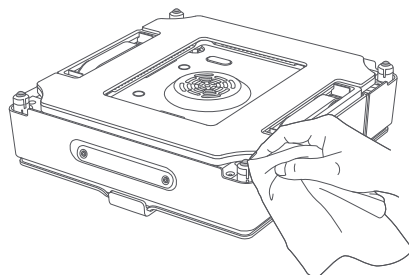
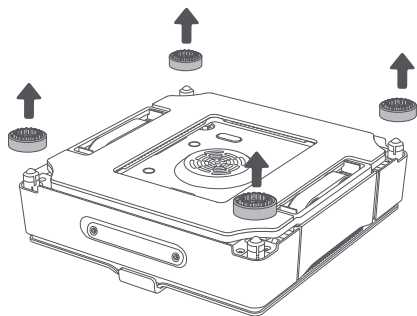

Importante: Limpie las bandas de tracción con frecuencia para evitar la acumulación de suciedad.

5.3 Limpiar la carcasa del robot

Limpiar la superficie exterior del robot con un paño limpio y seco.

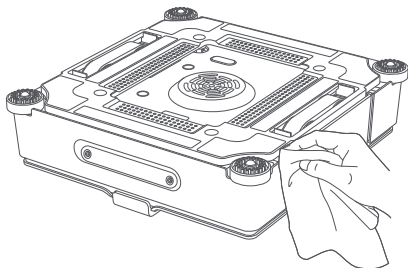

Precauciones: No moje el robot ni lo lave debajo del agua para evitar daños.

6 Almacenamiento

1. Guarde el robot en un lugar fresco y seco, alejado de la luz solar directa y de las temperaturas extremas.
2. Para el guardado a largo plazo (más de 1 año), cargue la batería de respaldo del robot periódicamente para mantenerlo en buen estado.

Precauciones: Deje secar el paño de limpieza antes de guardarlo para evitar la acumulación de bacterias.

Importante: Vacíe siempre el tanque de agua antes de guardar el robot para evitar que la boquilla se obstruya.

Si la máquina no se utiliza durante un período prolongado, la carga de la batería puede disminuir gradualmente. Si la batería se descarga completamente, puede entrar en un estado de sobredescarga. La descarga excesiva prolongada puede provocar una reducción del rendimiento de la batería o daños permanentes. Para ayudar a mantener la salud de la batería, se recomienda recargar la máquina periódicamente cuando no se utilice durante un período prolongado.

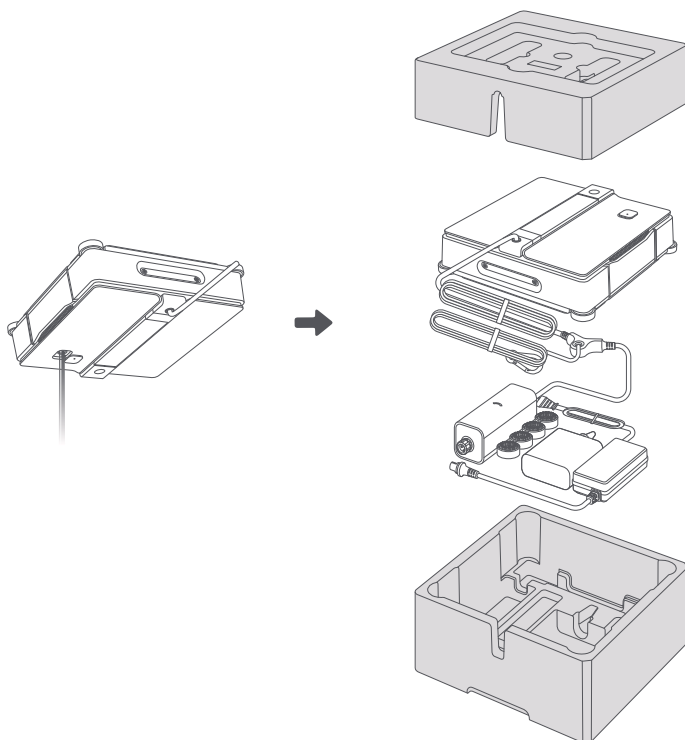

7 Resolución de problemas

El robot lo alertará sobre los problemas con una indicación sonora y un indicador de estado en rojo. Consulte la aplicación Dreamehome para obtener más ayuda.

Pregunta 1 | ¿Cómo cargo la batería de respaldo?

Cuando el robot no está colocado:

1. Asegúrese de que el adaptador esté conectado con el robot correctamente.
2. Enchufe el adaptador a una fuente de alimentación.
3. Asegúrese de que el robot esté encendido (luz roja intermitente lenta).
4. Cargue hasta que el LED se ponga verde.

Cuando el robot está colocado:

1. Asegúrese de que el adaptador esté conectado con el robot correctamente.
2. Enchufe el adaptador a una fuente de alimentación.
3. Espere que el robot regrese al punto inicial. Si no regresa, use el control remoto de la aplicación.
4. Mantenga presionado el botón de inicio durante 2 segundos para retirar el robot.
5. Mantenga el robot conectado a la alimentación y cárguelo hasta que el LED se ponga de rojo a verde.

Pregunta 2 | El robot no pulveriza. ¿Qué sucede?

1. Verifique el nivel de agua del tanque. Si está bajo, vuelva a llenar con la solución de limpieza designada o con agua limpia.
2. Asegúrese de que la función de pulverización de agua esté habilitada en la aplicación.
3. Si el problema continúa, comuníquese con el equipo de posventa para obtener más ayuda.

Pregunta 3 | El robot se desliza. ¿Qué sucede?

1. Retire el robot del vidrio.
2. Abra la aplicación, diríjase a **Limpiar bandas de tracción** y siga las instrucciones en pantalla para limpiar las bandas de tracción.
3. Escurra el paño de limpieza para eliminar el exceso de agua.
4. Verifique si el nivel de humedad supera el 85 %. Si lo supera, no se recomienda limpiar las ventanas.

Pregunta 4 | El robot se atasca. ¿Qué sucede?

Consulte la aplicación para obtener soluciones detalladas.

Si el problema continúa después de intentar con las soluciones anteriores, comuníquese con el equipo de posventa para obtener ayuda.

8 Especificaciones

Nombre del producto	Robot limpiavidrios
Marca	Dreame
Modelo	GCDJ2419
Entrada nominal	24 V=== 3.75 A
Potencia nominal	66 W
Modelo del adaptador	UE: DJSPQ2419EU UK/SG: DJSPQ2419UK CH: DJSPQ2419CH AU: DJSPQ2419AU
Entrada	100-240 V ~ 50/60 Hz 2.5 A
Salida	24 V=== 3.75 A; 90 W

Nota: Las especificaciones están sujetas a cambios a medida que mejoramos constantemente el producto.

Para obtener la información más reciente, visite nuestro sitio web: <https://global.dreametech.com>.

9 Eliminación y extracción de la batería

La batería de iones de litio integrada contiene sustancias que son peligrosas para el medio ambiente. Antes de deshacerse de la batería, asegúrese de que la retiren técnicos calificados y que se descarte en el centro de reciclaje correspondiente.

- La batería se debe retirar del aparato antes de que se deseche.
- El aparato debe desconectarse de la red eléctrica cuando se retire la batería.
- La batería debe desecharse de forma segura.

Guía para retirar la batería

1. Antes de retirar la batería, desconecte la alimentación y descargue la batería lo más posible.
2. Abra la tapa de la batería de respaldo y, luego, retire el paquete de baterías. Tenga cuidado de no dañar la carcasa del paquete de baterías para evitar posibles riesgos.
3. Las baterías que no sean necesarias se deben descartar en el centro de reciclaje correspondiente.

Precauciones:

- Antes de retirar la batería, desconecte la alimentación y descargue la batería todo lo posible.
- Las baterías que no sean necesarias se deben descartar en un centro de reciclaje adecuado.
- No exponga la batería a un entorno de alta temperatura para evitar riesgos de explosión.
- En condiciones inapropiadas, puede salir líquido de la batería. Si hay contacto, enjuague con agua y busque ayuda médica.

Instructions d'origine

1 Informations sur la sécurité	P44
2 Présentation du produit	P47
3 Fonctionnement	P50
4 Fonctionnalités principales	P55
5 Maintenance	P57
6 Rangement.....	P59
7 Dépannage	P60
8 Spécifications	P61
9 Élimination et retrait de la batterie	P61

1 Informations sur la sécurité

1.1 INSTRUCTIONS DE SÉCURITÉ IMPORTANTES

AVERTISSEMENT : Lisez tous les avertissements et les instructions de sécurité. Le non-respect des avertissements et des instructions peut entraîner un choc électrique, un incendie et/ou des blessures graves.

1. Cet Appareil n'est pas destiné à être utilisé par des personnes ayant des capacités physiques, sensorielles ou mentales réduites, ou manquant d'expérience et de connaissances, sauf si elles sont supervisées ou ont reçu des instructions sur l'utilisation de l'Appareil en toute sécurité et qu'elles comprennent les risques encourus. Les enfants ne doivent pas jouer avec l'Appareil. L'Appareil ne doit pas être utilisé s'il a été laissé tomber, s'il présente des signes visibles de dommages ou s'il fuit. Gardez l'Appareil hors de portée des enfants lorsqu'il est sous tension.
2. N'utilisez ni ne chargez l'Appareil dans des environnements extrêmement chauds ou froids (en dessous de 0 °C/32 °F ou au-dessus de 40 °C/104 °F, au-dessus de 85 % d'humidité), car cela pourrait affecter la durée de vie de la batterie.
3. L'Appareil peut être utilisé pour nettoyer les vitres extérieures, à condition qu'il soit correctement attaché à une position sûre avec le mousqueton, que le vent soit calme et qu'il ne pleuve ni ne neige.
4. Avant utilisation, utilisez le mousqueton pour verrouiller le cordon de sécurité à un garde-corps intérieur solide, et assurez-vous que le Robot y est solidement attaché.
5. Ne laissez pas l'Appareil sans surveillance lorsque vous l'utilisez. Pour éviter les blessures corporelles ou les dommages matériels causés par la chute accidentelle de l'Appareil, veuillez vous assurer qu'il n'y a pas de personnes, d'animaux ou d'objets précieux et fragiles sous la zone de travail du Robot.
6. Veuillez ne pas utiliser l'Appareil lors de tempêtes violentes et de vents de Force 10, ou dans des zones où l'altitude dépasse 2000 mètres (6562 pieds).
7. Ne laissez pas l'Appareil sans surveillance lorsqu'il est branché.
8. Pour un usage domestique UNIQUEMENT (y compris les vitres extérieures). N'utilisez pas l'Appareil dans des environnements commerciaux ou industriels.
9. Ne l'utilisez pas sur du verre cassé ou irrégulier, tel que du verre comportant des autocollants électrostatiques, des affiches publicitaires ou des motifs en relief, afin d'éviter la casse du verre ou la chute de l'Appareil. Ne l'utilisez pas sur des surfaces avec des interstices, comme une pièce de verre avec des fentes ou des trous, ou deux pièces de verre sans cadre adjacentes avec un espace entre elles, afin d'éviter la chute de l'Appareil due à une mauvaise fixation.
10. Utilisez uniquement les accessoires recommandés ou fournis par le fabricant.
11. Veuillez vous assurer que votre tension d'alimentation correspond à la tension indiquée sur le Robot.
12. N'utilisez pas l'Appareil sur un verre encadré avec un cadre inférieur à 5 mm (0,2 po).
13. Ne l'utilisez pas sur du verre de moins de 3 mm (0,12 po) d'épaisseur ou sur des miroirs de moins de 4 mm (0,16 po) d'épaisseur.
14. Ne l'utilisez pas sur du verre ou des miroirs avec une hauteur de poignée de 70 à 105 mm (2,76 à 4,13 po).
15. N'utilisez pas l'Appareil sur les vitres graisseuses.
16. Lorsqu'il est utilisé dans un environnement à forte humidité, la performance de nettoyage sera affectée.
17. Rangez l'Appareil à l'écart de la chaleur et des matériaux inflammables.
18. Par temps de pluie, n'utilisez pas l'Appareil sur la vitre extérieure afin d'éviter le risque de dommages ou de chute de l'Appareil.





19. N'utilisez pas l'Appareil s'il ne s'attache pas fermement au verre ou présente des signes visibles de dommages.
20. Pour réduire le risque de choc électrique, ne mettez pas l'Appareil dans l'eau ou tout autre liquide. Ne placez pas et ne rangez pas l'Appareil là où il pourrait tomber ou être tiré dans une baignoire ou une auge à eau.
21. Appuyer trois fois de suite sur le Bouton de démarrage peut déconnecter l'Appareil du réseau.
22. Ne touchez pas la fiche électrique avec les mains mouillées.
23. Lors de la charge de l'Appareil, ne le placez pas sur d'autres appareils électriques et gardez-le à l'écart du feu et des liquides.
24. Veillez à ne pas endommager le cordon d'alimentation. Ne tirez ni ne transportez l'appareil par le cordon d'alimentation, n'utilisez pas le cordon d'alimentation comme poignée, ne fermez pas une fenêtre sur le cordon d'alimentation et ne placez pas de poids lourds sur le cordon d'alimentation. Maintenez le cordon d'alimentation éloigné des surfaces chaudes.
25. Ne l'utilisez pas avec un cordon d'alimentation ou une prise endommagée. N'utilisez pas l'Appareil s'il ne fonctionne pas normalement, s'il a été laissé tomber, endommagé ou mis en contact avec de l'eau. Il doit être réparé par le fabricant ou son agent de service afin d'éviter tout danger.
26. Si le cordon d'alimentation est endommagé, il doit être remplacé par le fabricant ou son agent de service pour éviter tout danger.
27. La fiche doit être retirée de la prise avant de nettoyer ou d'entretenir l'Appareil. Ne débranchez pas l'adaptateur secteur en tirant sur le cordon d'alimentation.
28. La batterie de sécurité doit être remplacée par le fabricant ou son agent de service afin d'éviter tout danger.
29. La batterie de sécurité doit être retirée et éliminée conformément aux lois et réglementations locales avant la mise au rebut de l'Appareil.
30. L'Appareil doit être déconnecté de la prise avant de retirer la batterie pour la mise au rebut de l'Appareil.
31. Veuillez éliminer les batteries usagées conformément aux lois et réglementations locales.
32. N'incinerez pas l'Appareil même s'il est gravement endommagé. La batterie peut exploser en cas d'incendie.
33. L'Appareil doit être utilisé conformément aux instructions de ce Manuel d'instructions. L'entreprise ne peut être tenue responsable des dommages ou blessures causés par une utilisation incorrecte.
- 34. AVERTISSEMENT :** Pour charger la batterie, utilisez uniquement le bloc d'alimentation amovible fourni avec cet Appareil.
35. Le Robot contient des batteries qui ne peuvent être remplacées que par des personnes qualifiées.
36. La fiche doit être utilisée à l'intérieur.
37. Si le verre sous vide sur lequel le Robot travaille fuit, retirez immédiatement le Robot après la fin du nettoyage.
38. Avant le nettoyage, veuillez inspecter la zone où attacher le Robot pour détecter toute petite particule. S'il y en a, veuillez les retirer ou passer à une zone sans particules pour éviter de rayer le verre.
39. Nettoyez rapidement le chiffon de nettoyage et assurez-vous que toutes les petites particules qu'il contient soient complètement retirées afin d'éviter de rayer le verre.

CONSERVEZ CES INSTRUCTIONS

Pour satisfaire aux exigences d'exposition RF, une distance de séparation de 20 cm ou plus doit être maintenue entre cet Appareil et les personnes pendant le fonctionnement de l'Appareil.

1.2 Élimination correcte de ce produit

Ce marquage indique que ce produit ne doit pas être éliminé avec les autres déchets ménagers dans toute l'UE. Pour éviter tout risque possible pour l'environnement ou la santé humaine dû à une élimination incontrôlée des déchets, recyclez-le de manière responsable afin de promouvoir la réutilisation durable des ressources matérielles. Pour recycler votre Appareil usagé, veuillez utiliser les systèmes de retour et de collecte ou contacter le revendeur auprès duquel le produit a été acheté. Ils peuvent recycler ce produit en toute sécurité.

	Lisez les instructions.
	Classe II
	Pour usage intérieur uniquement
	Courant continu
	Courant alternatif

1.3 Pour les pays de l'UE

Pour les informations sur la Déclaration de conformité UE, veuillez visiter <https://global.dreametech.com>.



Tous les produits marqués de ce symbole sont des déchets d'équipements électriques et électroniques (DEEE, conformément à la directive 2012/19/UE), qui ne doivent pas être mélangés avec les déchets ménagers non triés. Au lieu de cela, vous devriez protéger la santé humaine et l'environnement en remettant vos déchets d'équipements à un point de collecte désigné pour le recyclage des déchets d'équipements électriques et électroniques, mis en place par le gouvernement ou les autorités locales. Une élimination et un recyclage corrects contribueront à prévenir les conséquences négatives potentielles pour l'environnement et la santé humaine. Pour plus d'informations sur ces points de collecte (emplacement, conditions générales, etc.), veuillez contacter votre installateur ou les autorités locales.

2 Présentation du produit

2.1 Contenu de la boîte

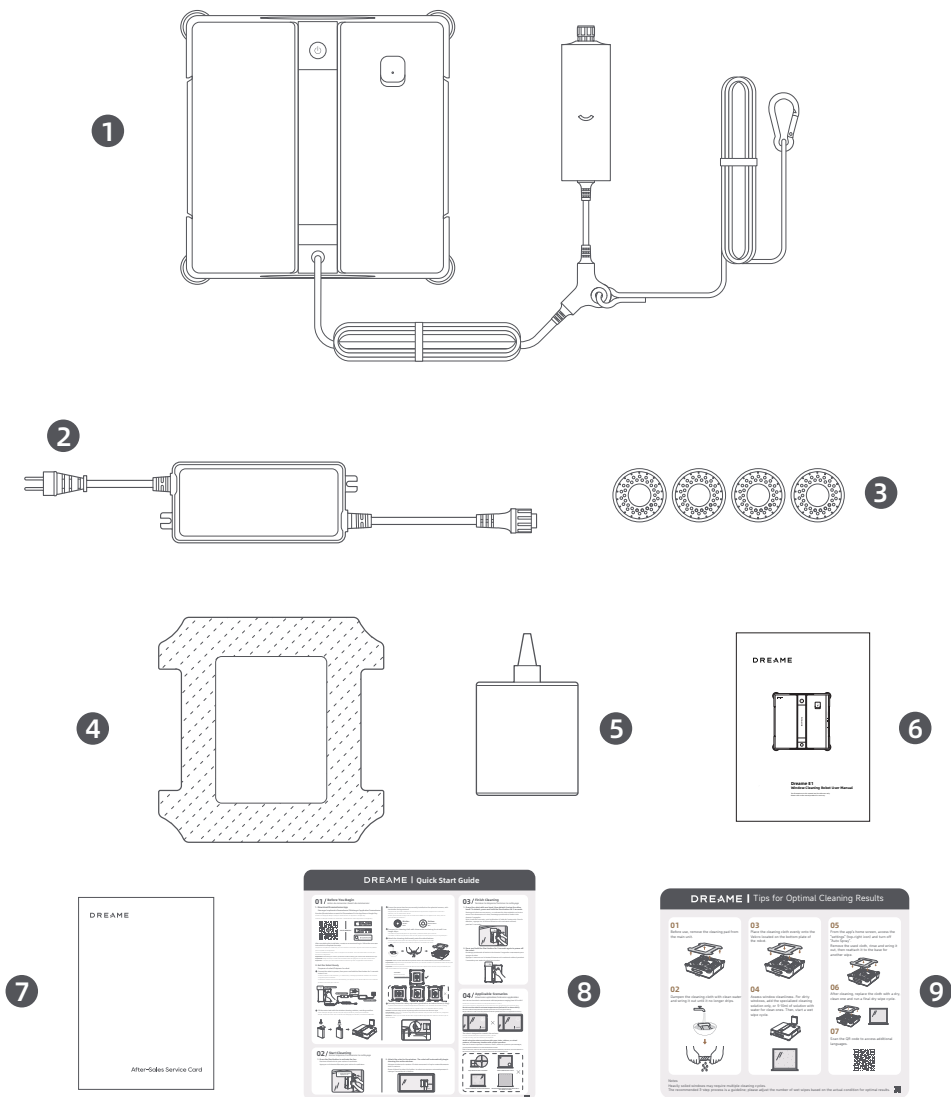

- 1 Robot (comprend la corde de sécurité et la batterie de secours)
- 2 Adaptateur
- 3 Brosse d'angle × 8 (préinstallée × 4)
- 4 Chiffon de nettoyage × 2 (préinstallé × 1)
- 5 Solution nettoyante pour vitres (230 mL)
- 6 Manuel d'utilisation
- 7 Carte de garantie
- 8 Guide de démarrage rapide
- 9 Conseils pour obtenir des résultats de nettoyage optimaux

Remarque : Il est recommandé de conserver l'emballage d'origine pour le rangement et le transport futurs du Robot.

2.2 Structure du Robot

Buse de pulvérisation

Voyant d'état

Bouton de démarrage

Couvercle du réservoir d'eau

Poignée

Pare-chocs

Port d'alimentation

Batterie de secours*

Boucle

Corde de sécurité

Brosse d'angle

Capteur sphérique

Grattoir de nettoyage







Courroie de chenille

Ventilateur

Plaque de chiffon de nettoyage

Voyant d'état

* **Batterie de secours** : Fournit une alimentation d'urgence au Robot en cas de panne de courant.

Bouton	Description
Bouton de démarrage 	Pour allumer le Robot : Appuyez et maintenez  pendant 2 secondes. Pour éteindre le Robot : Après l'arrêt du ventilateur, appuyez et maintenez  pendant 2 secondes.
	Pour activer le ventilateur, appuyez brièvement sur  après avoir allumé le Robot.
	Pour mettre en pause ou reprendre le fonctionnement, appuyez sur  pendant le nettoyage.
	Pour détacher le Robot, appuyez et maintenez  pendant 2 secondes lorsque le nettoyage est terminé ou arrêté.

Voyant d'état	Description
Vert fixe	Fonctionnement normal.
Rouge fixe	Une erreur se produit lorsque le Robot n'est pas attaché. Reportez-vous aux invites vocales ou à l'App pour trouver des solutions.
Clignotement rouge (rapide)	Une erreur se produit lorsque le Robot est attaché. Reportez-vous aux invites vocales ou à l'App pour trouver des solutions.
Clignotement rouge (lent)	La batterie de secours est en cours de charge.

2.3 Scénarios applicables

Vous pouvez utiliser le Robot dans des environnements avec des températures allant de 0 °C à 40 °C.
N'utilisez pas le Robot dans des températures extrêmes (en dessous de 0 °C ou au-dessus de 40 °C).

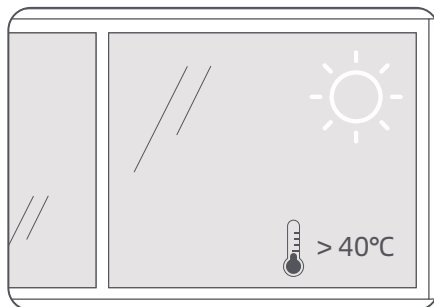
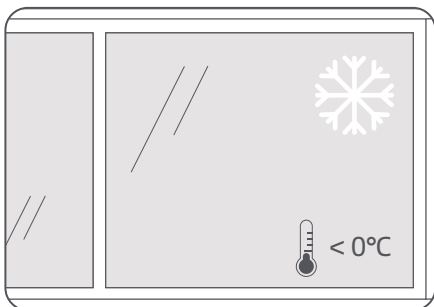

Le Robot est conçu pour des surfaces lisses et plates.

Évitez d'utiliser le Robot sur des surfaces avec des fentes, des trous, des autocollants ou des motifs en relief, car ceux-ci peuvent interférer avec le bon fonctionnement.

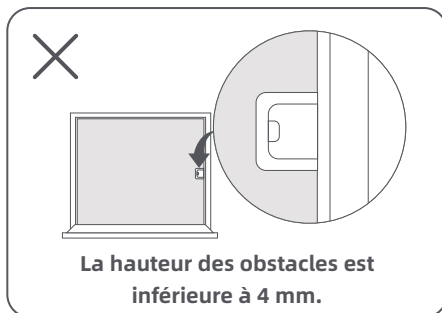
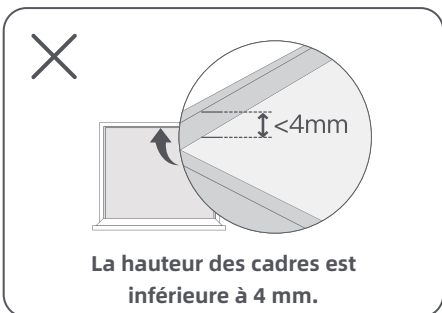
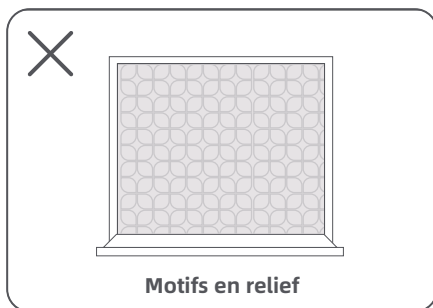
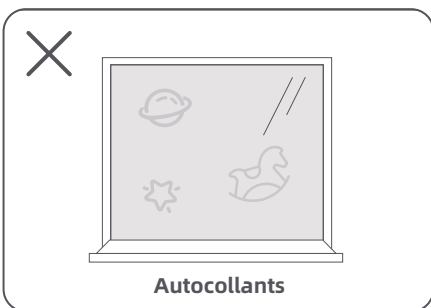
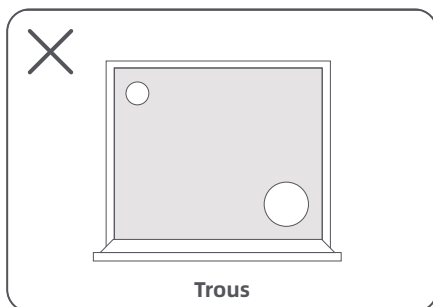
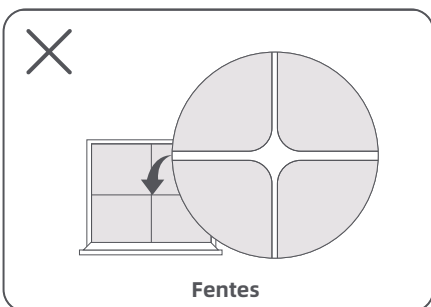

3 Fonctionnement

3.1 Avant de commencer

⚠ Précautions :

- Assurez-vous que le niveau de la batterie de secours est suffisant pour renforcer la sécurité.
- Définissez une zone d'avertissement de danger en bas pour les fenêtres et portes sans balcon.

1 Branchement à l'alimentation

1. Branchez l'adaptateur au Robot et serrez le connecteur.
2. Branchez l'adaptateur à une prise électrique.

Remarque : Utilisez le cordon d'extension d'alimentation (vendu séparément) si nécessaire.

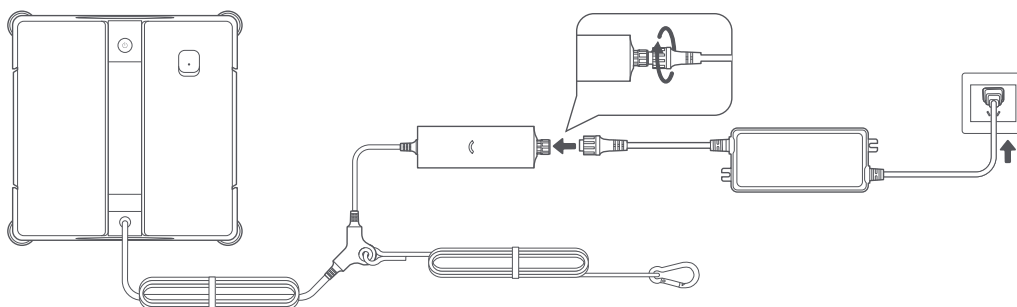

2 Marche

Appuyez et maintenez le Bouton de démarrage pendant 2 secondes pour allumer le Robot.

Remarques :

- Vérifiez que le voyant d'état est vert. S'il est rouge, suivez les invites vocales pour résoudre le problème.
- S'il n'est pas branché, le Robot s'éteindra automatiquement après 5 minutes.

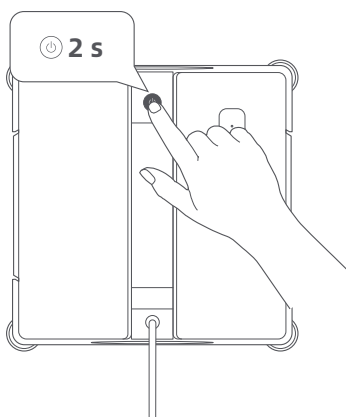

3 Connexion à l'App Dreamehome

Scannez le Code QR ci-dessous ou recherchez « Dreamehome » dans l'App Store ou sur Google Play.

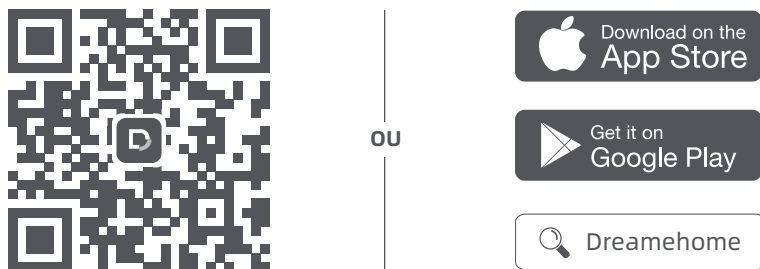

Vous pouvez également trouver le Code QR sur la batterie de secours ou au bas du Robot.

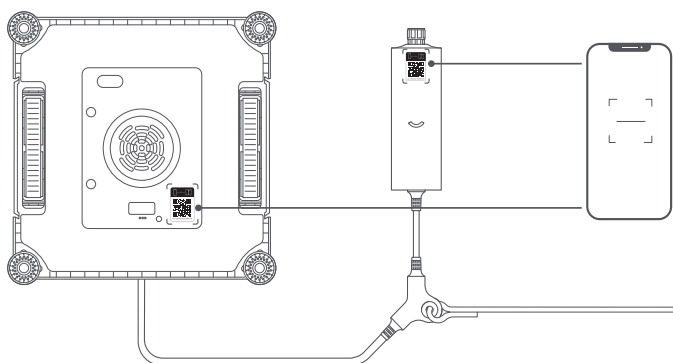

Après avoir terminé l'installation, créez un compte et connectez-vous. Suivez les instructions à l'écran pour terminer la configuration.

4 Remplissage du réservoir d'eau

1. Retirez le sceau de la bouteille de solution nettoyante pour vitres et ouvrez le bouchon de la buse.
2. Remplissez le réservoir d'eau avec la solution nettoyante pour vitres, en évitant tout débordement.

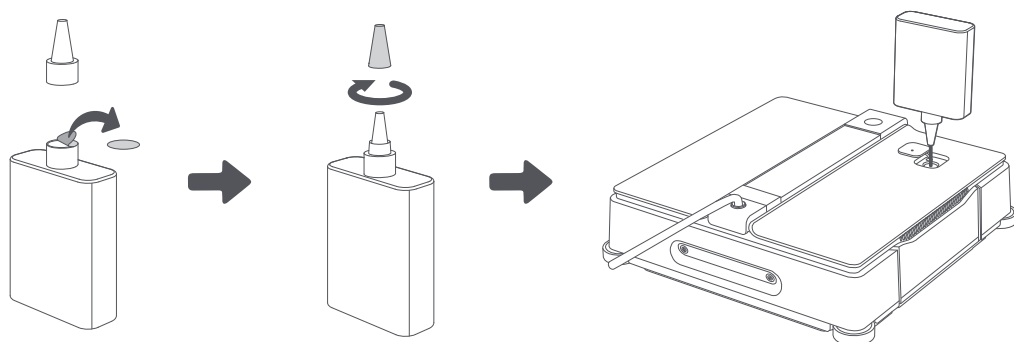

5 Vérification des brosses d'angle

1. Assurez-vous que les brosses d'angle sont correctement installées sur les capteurs sphériques, avec les poils orientés vers l'extérieur.
2. Pour les fixer ou les réinstaller, appuyez vers le bas jusqu'à entendre un clic.

Poils

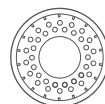

Bas

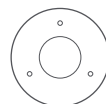

6 Préparation du chiffon de nettoyage

1. Humidifiez le chiffon de nettoyage avec de l'eau propre et essorez-le jusqu'à ce qu'il ne goutte plus.

Attention : Un chiffon de nettoyage trop humide peut provoquer le glissement du Robot sur la vitre.

2. Attachez le chiffon de nettoyage uniformément sur le dessous du Robot.

Important :

- Alignez correctement le chiffon de nettoyage avec la plaque de fixation.
- Assurez-vous que les courroies de chenille et les capteurs sphériques ne sont pas obstrués afin d'éviter un échec de fixation.

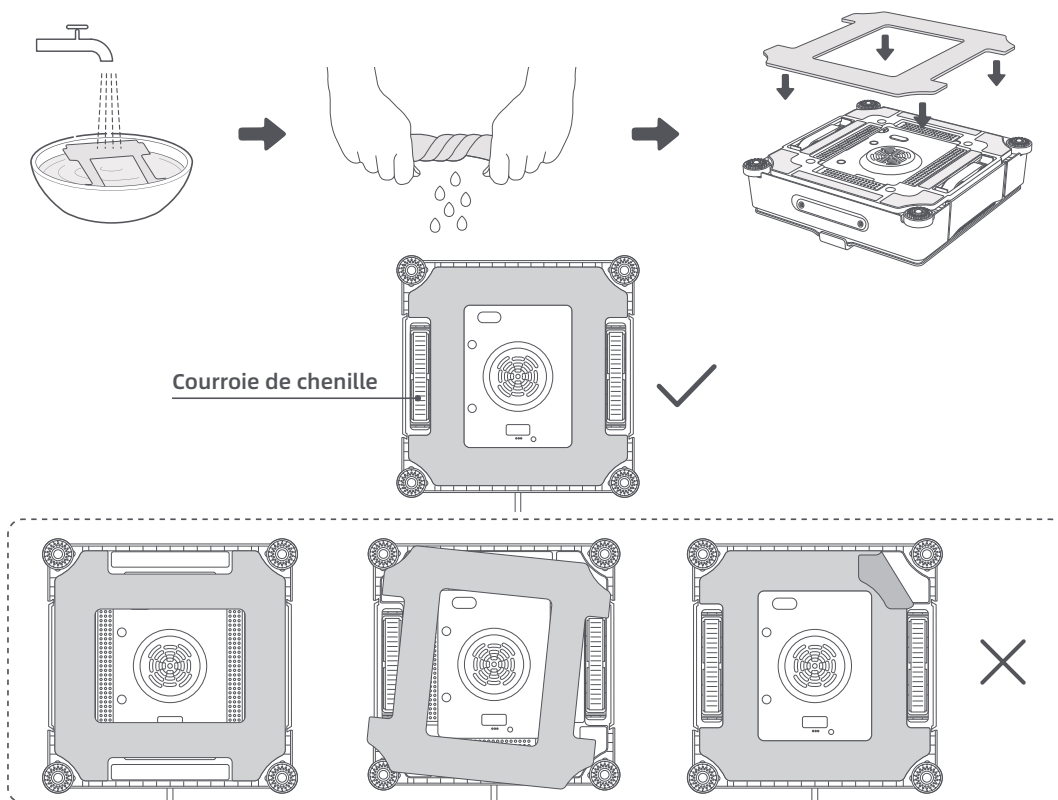

7 Fixation de la corde de sécurité

Attachez solidement la corde de sécurité à un garde-corps ou à un élément intérieur (≥ 8 kg).

Attention :

- Vérifiez que la corde de sécurité n'est pas endommagée avant utilisation.
- Assurez-vous que le nœud est serré et que la longueur de la corde permet au Robot de se déplacer librement sur le verre pendant le nettoyage.

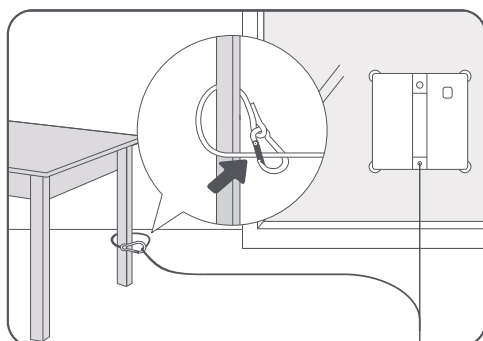

3.2 Démarrage du nettoyage

1 Appuyez sur le Bouton de démarrage pour activer le ventilateur.

⚠ Avertissement : Avant utilisation, inspectez et nettoyez la surface en verre afin de garantir le bon fonctionnement du produit et de réduire le risque de dommages. N'utilisez pas le produit sur des surfaces en verre contenant du sable, des particules dures ou d'autres objets étrangers.

⚠ Avertissement : Pendant le fonctionnement, veuillez éviter de vous tenir sous la machine afin de prévenir toute blessure causée par des chutes accidentelles.

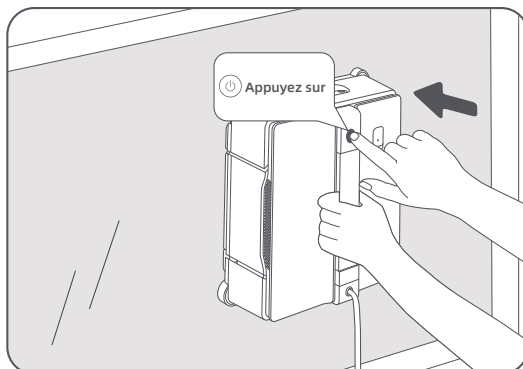

2 Attachez le Robot à la vitre.

Important : Assurez-vous que le Robot est à au moins 6 cm du cadre de vitre.

Attention : Vérifiez que le Robot est solidement attaché avant de le lâcher.

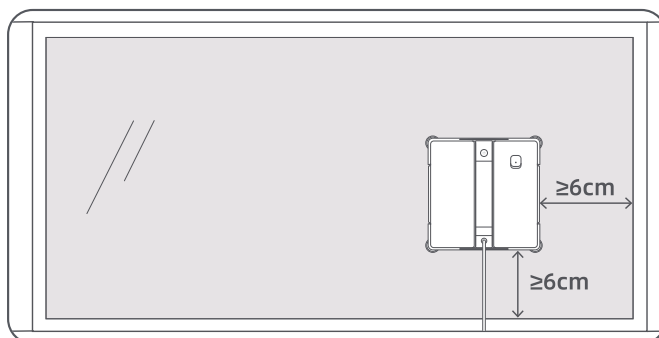

3 Le Robot commencera automatiquement à nettoyer toute la vitre.

Remarques :

- Si le nettoyage automatique ne démarre pas, reportez-vous aux invites vocales ou consultez l'App pour obtenir des instructions.
- Pour remplir le réservoir d'eau ou remplacer le chiffon de nettoyage pendant le nettoyage, appuyez sur le Bouton de démarrage ou utilisez l'App pour mettre le Robot en pause.

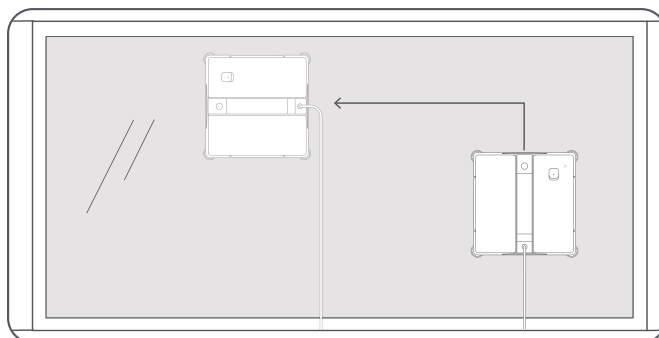

3.3 Fin du nettoyage

À la fin du cycle de nettoyage, le Robot retournera au point de départ pour un ramassage facile. Si le Robot s'arrête dans un endroit inaccessible, utilisez la télécommande pour le guider vers l'arrière dans l'App.

- 1 Saisissez le Robot avec une main, puis détachez-le avec l'autre main. Pour détacher, appuyez et maintenez le Bouton de démarrage pendant 2 secondes.
- 2 Retirez le Robot du verre.

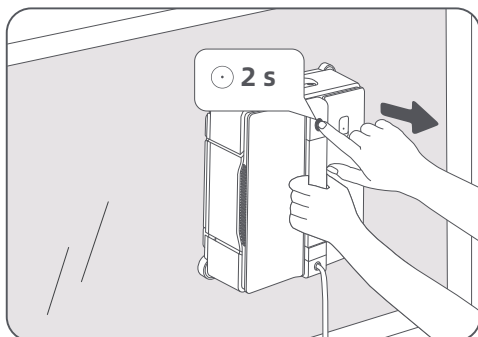

- 3 Appuyez et maintenez le Bouton de démarrage pendant 2 secondes à nouveau pour éteindre le Robot.

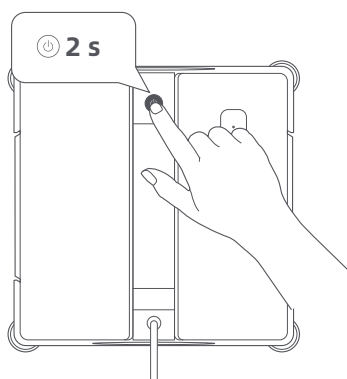

- 4 Débranchez l'adaptateur et détachez la corde de sécurité.

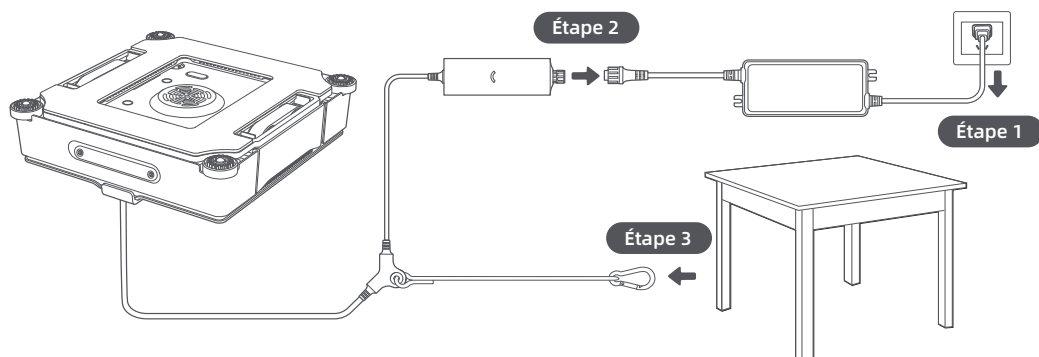











Important : Il est recommandé de vérifier régulièrement l'état du chiffon de nettoyage, de le laver ou de le remplacer si nécessaire.

4 Fonctionnalités principales



Fonctionnalités de l'App

L'App Dreamehome offre une gamme de fonctionnalités avancées qui améliorent les performances de votre Robot. Avec l'App, vous pouvez personnaliser les paramètres, consulter les journaux de nettoyage, accéder aux conseils de maintenance et envoyer des commentaires. Cela vous donne plus de contrôle sur la manière et l'endroit où votre Robot nettoie.

Mode	Description
Nettoyage complet 	Couvre toutes les zones de la vitre. Remarque : Le Robot fonctionne en mode Nettoyage complet par défaut.
Nettoyage des bords 	Se concentre sur le nettoyage des coins et des bords de la vitre. Remarque : Non disponible pour le verre sans cadre.
Nettoyage par zone 	Cible des zones spécifiques (haut, bas, gauche, droite) par rapport à la position du Robot.
Nettoyage télécommandé 	Guidez manuellement le Robot vers des emplacements spécifiques pour un nettoyage localisé. Il nettoie en continu tout en se déplaçant.

Paramètres	Description
Nettoyage en profondeur 	Offre un nettoyage en profondeur, idéal pour la poussière moyenne à abondante. Recommandé pour les vitres extérieures ou celles qui n'ont pas été nettoyées récemment.
Nettoyage rapide 	Procure un nettoyage plus rapide, idéal pour la poussière légère à moyenne. Recommandé pour les vitres intérieures ou la maintenance régulière.
Passages de délimitation    	Ajustez le nombre de passages de nettoyage le long de la délimitation selon vos besoins.

Nettoyage localisé

Appuyez sur  pour nettoyer une zone désignée. Le Robot se déplacera en avant et en arrière pour un nettoyage en profondeur. Appuyez sur  pour terminer le nettoyage, et le Robot s'arrêtera à sa position actuelle. Pour le renvoyer à son point de départ, appuyez sur **Retour** ou utilisez la télécommande dans l'App.

Reprise automatique après interruption

Après une interruption ou une pause, le Robot reprendra automatiquement là où il s'était arrêté, le long du chemin prévu. Vous pouvez annuler la Reprise automatique via l'App.

Remarques :

- La Reprise automatique peut ne pas fonctionner dans les cas suivants :
 - Le Robot a été redémarré ou la Reprise automatique a été annulée.
 - La zone en cours de nettoyage a changé.

La Reprise automatique est uniquement disponible pour le Nettoyage complet.

Chemin de nettoyage

Motif en forme de N :

Si la longueur horizontale de la vitre est inférieure à deux fois la longueur du Robot, le Robot suivra un chemin en forme de N.

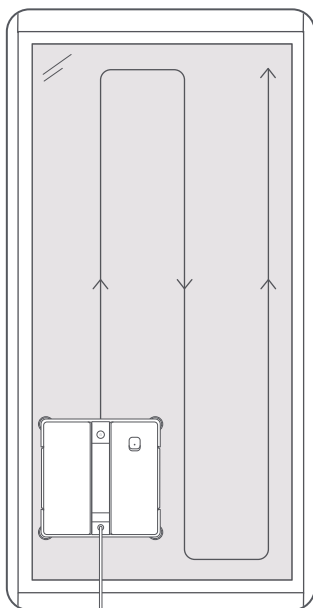

Motif en forme de Z :

Si la longueur horizontale de la vitre est au moins deux fois la longueur du Robot, le Robot suivra un chemin en forme de Z.

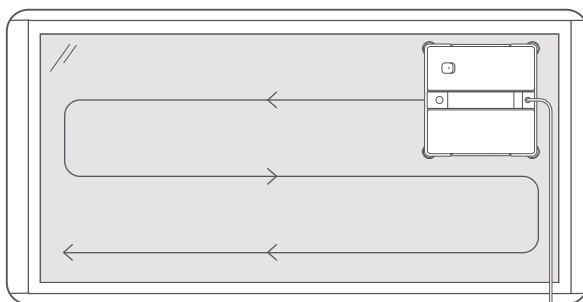

Remarques :

- Gardez votre appareil mobile à moins de 10 m du Robot pour un contrôle optimal via l'App.
- Les fonctionnalités et détails de l'App peuvent varier en raison du développement et des mises à jour continues.

5 Maintenance

Pour maintenir votre Robot à des performances optimales, effectuez régulièrement le nettoyage et la maintenance. Pour des instructions supplémentaires, consultez l'App Dreamehome.

5.1 Chiffon de nettoyage et brosses d'angle

- 1 Retirez le chiffon de nettoyage et les brosses d'angle. Pour retirer la brosse d'angle, poussez vers le haut jusqu'à entendre un clic.

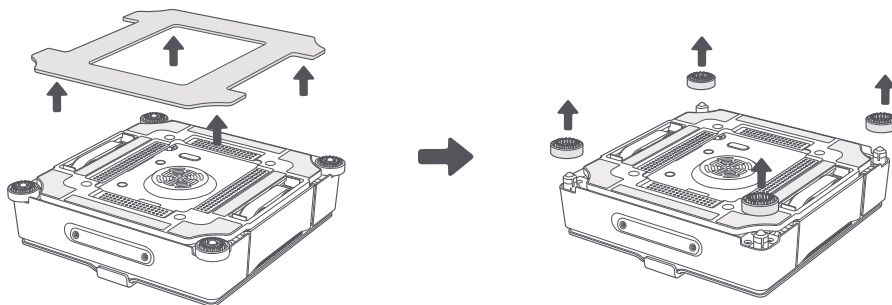

- 2 Faites tremper les brosses d'angle pendant 5 minutes. Puis rincez-les soigneusement. Secouez l'excès d'eau et réinstallez-les.

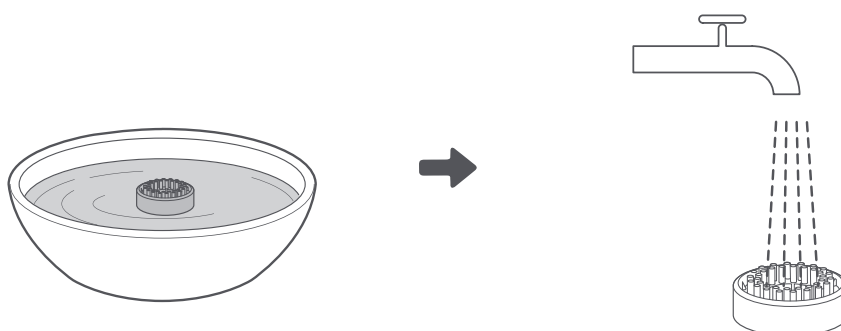

- 3 Lavez le chiffon de nettoyage soit à la main, soit en machine. Essorez-le jusqu'à ce qu'il ne goutte plus.

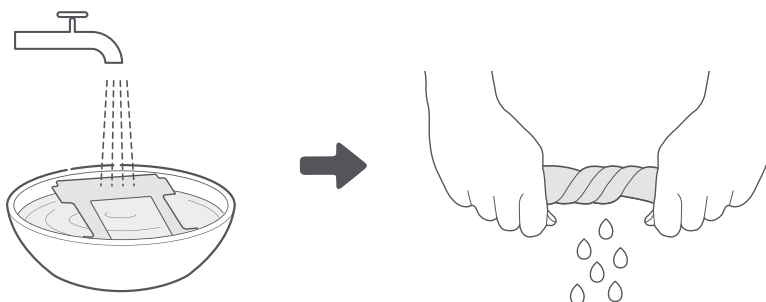

Remarque : Remplacez les accessoires de nettoyage si une usure visible apparaît ou si le résultat du nettoyage n'est pas satisfaisant.

5.2 Courroies de chenille et capteurs sphériques

- 1 Assurez-vous que le Robot est allumé et que le ventilateur est éteint avant de nettoyer les courroies de chenille.
- 2 Placez le Robot sur une surface plane avec les courroies de chenille orientées vers le haut.

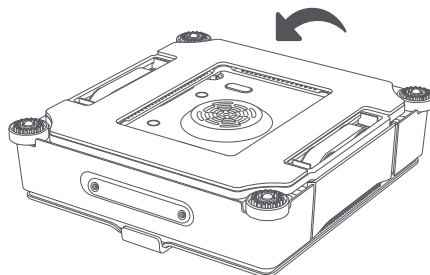
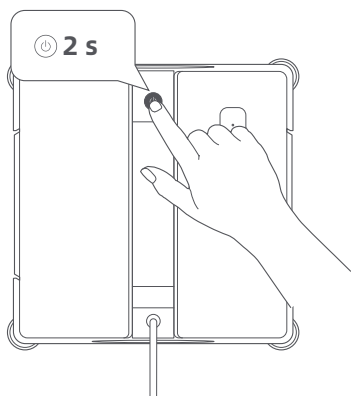

- 3 Ouvrez l'App et accédez à **Nettoyage des courroies de chenille**. Appuyez sur le bouton pour démarrer la rotation des chenilles. Placez un chiffon propre et sec contre la courroie de chenille pour le nettoyage. Une fois terminé, appuyez sur le bouton pour arrêter la rotation.

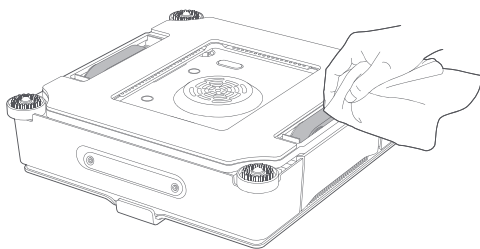

- 4 Retirez les brosses d'angle, puis essuyez les capteurs sphériques avec un chiffon propre et sec.

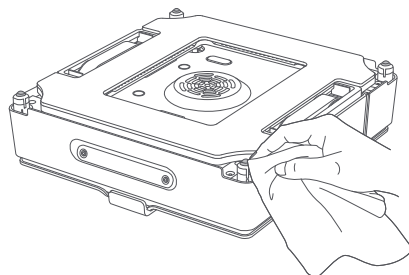
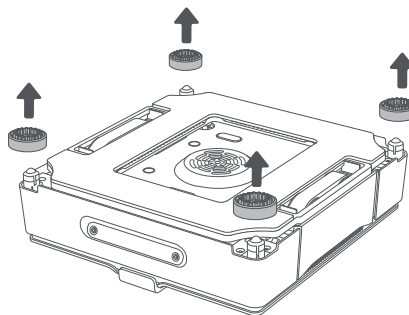

Important : Nettoyez régulièrement les courroies de chenille pour éviter l'accumulation de saleté.

5.3 Nettoyage de la carrosserie du Robot

Essuyez la surface externe du Robot avec un chiffon propre et sec.

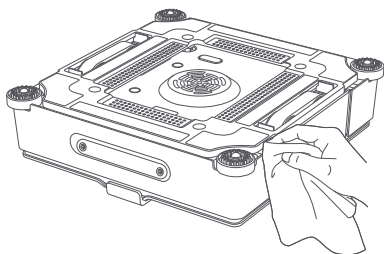

Attention : N'immergez ni ne lavez le Robot sous l'eau afin d'éviter tout dommage.

6 Rangement

1. Rangez le Robot dans un endroit frais et sec, à l'abri de la lumière directe du soleil ou des températures extrêmes.
2. Pour un stockage à long terme (plus d'un an), chargez périodiquement la batterie de secours du Robot afin de préserver sa durée de vie.

Attention : Laissez le chiffon de nettoyage sécher à l'air avant de le ranger afin de prévenir la prolifération de bactéries.

Important : Videz toujours le réservoir d'eau avant de ranger le Robot afin de prévenir l'obstruction de la buse.

Si la machine n'est pas utilisée pendant une longue période, le niveau de charge de la batterie peut diminuer progressivement. Si la batterie se décharge complètement, elle peut entrer dans un état de décharge excessive. Une décharge excessive prolongée peut entraîner une diminution des performances de la batterie ou des dommages permanents. Pour préserver les performances de la batterie, il est recommandé de recharger la machine périodiquement lorsqu'elle n'est pas utilisée pendant longtemps.

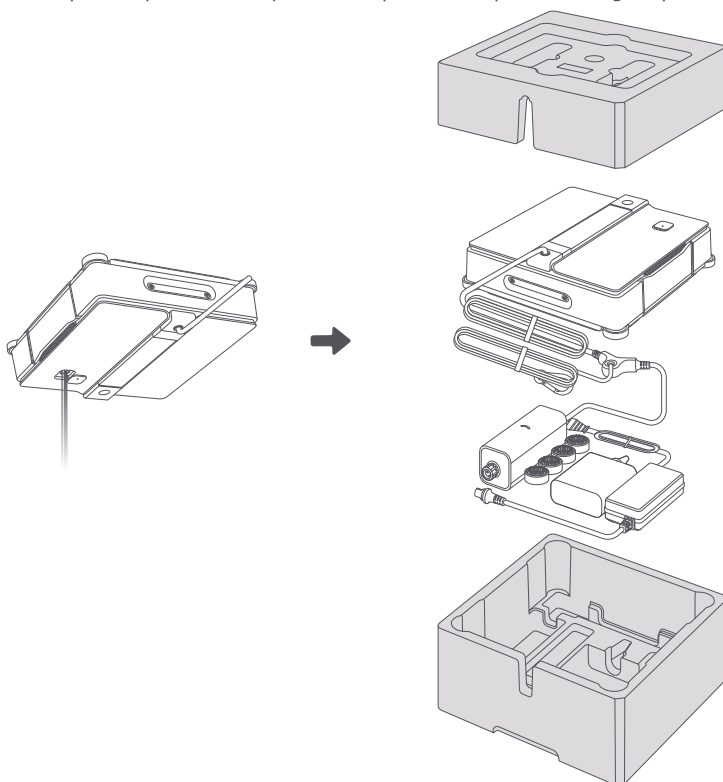

7 Dépannage

Votre Robot vous avertira des problèmes par une invite audio et un voyant d'état rouge. Consultez l'App Dreamehome pour obtenir une assistance supplémentaire.

Q1 | Comment charger la batterie de secours ?

Lorsque le Robot n'est pas attaché :

1. Assurez-vous que l'adaptateur est correctement connecté au Robot.
2. Branchez l'adaptateur à une source d'alimentation.
3. Assurez-vous que le Robot est allumé (voyant rouge clignotant lentement).
4. Chargez jusqu'à ce que le voyant LED devienne vert.

Lorsque le Robot est attaché :

1. Assurez-vous que l'adaptateur est correctement connecté au Robot.
2. Branchez l'adaptateur à une source d'alimentation.
3. Attendez que le Robot revienne au point de départ. S'il ne revient pas, utilisez la télécommande dans l'App.
4. Appuyez et maintenez le Bouton de démarrage pendant 2 secondes pour détacher le Robot.
5. Gardez le Robot connecté à la source d'alimentation et chargez jusqu'à ce que le voyant LED passe du rouge au vert.

Q2 | Le Robot ne pulvérise pas.

1. Vérifiez le niveau d'eau dans le réservoir d'eau. Si le niveau est bas, remplissez avec la solution nettoyante désignée ou de l'eau propre.
2. Assurez-vous que la fonction de pulvérisation d'eau est activée dans l'App.
3. Si le problème persiste, veuillez contacter l'équipe après-vente pour obtenir une assistance supplémentaire.

Q3 | Le Robot glisse.

1. Retirez le Robot du verre.
2. Ouvrez l'App, accédez à **Nettoyage des courroies de chenille**, et suivez les instructions à l'écran pour nettoyer les courroies de chenille.
3. Essorez le chiffon de nettoyage pour enlever l'excès d'eau.
4. Vérifiez si le niveau d'humidité dépasse 85 %. Si c'est le cas, le nettoyage des vitres n'est pas recommandé.

Q4 | Le Robot se bloque.

Veuillez consulter l'App pour des solutions détaillées.

Si le problème persiste après avoir essayé les solutions ci-dessus, veuillez contacter l'équipe après-vente pour obtenir de l'assistance.

8 Spécifications

Nom du produit	Robot laveur de vitres
Marque	Dreame
Modèle	GCDJ2419
Entrée nominale	24 V=== 3,75 A
Puissance nominale	66 W
Modèle de l'adaptateur	UE : DJSPQ2419EU UK/SG:DJSPQ2419UK CH:DJSPQ2419CH AU:DJSPQ2419AU
Entrée	100 à 240 V ~ 50/60 Hz 2,5 A
Sortie	24 V=== 3,75 A ; 90 W

Remarque : Les spécifications sont susceptibles d'être modifiées car nous améliorons continuellement notre produit.

Pour les dernières informations, veuillez consulter notre site web : <https://global.dreametech.com>.

9 Élimination et retrait de la batterie

La batterie lithium-ion intégrée contient des substances dangereuses pour l'environnement. Avant d'éliminer la batterie, assurez-vous qu'elle a été retirée par un technicien qualifié et recyclée dans un centre de recyclage approprié.

- La batterie doit être retirée avant la mise au rebut de l'Appareil ;
- L'Appareil doit être débranché de l'alimentation lorsque vous retirez la batterie ;
- La batterie doit être éliminée en toute sécurité.

Guide de retrait

1. Avant de retirer la batterie, débranchez l'alimentation et déchargez la batterie autant que possible.
2. Ouvrez le couvercle de la batterie de secours, puis retirez le bloc-batterie. Évitez d'endommager le boîtier du bloc-batterie pour éviter tout danger potentiel.
3. Les batteries usagées doivent être éliminées dans un centre de recyclage approprié.

Attention :

- Avant de retirer la batterie, débranchez l'alimentation et déchargez la batterie autant que possible.
- Les batteries usagées doivent être éliminées dans un centre de recyclage approprié.
- N'exposez pas la batterie à des températures élevées pour éviter tout risque d'explosion.
- Dans des conditions extrêmes, du liquide peut s'éjecter depuis la batterie. En cas de contact, rincez à l'eau et consultez un médecin.



Scan the QR code to access additional languages.

**Manufactured by Chuangqian Mingjing (Suzhou) Technology Co., Ltd.
Address: Room 1001, 10/F, Taihu Software Park 1451 Wuzhong Avenue, Yuexi
Street, Suzhou, Jiangsu, China**



Made in China