

Hi! Let's Get Started.

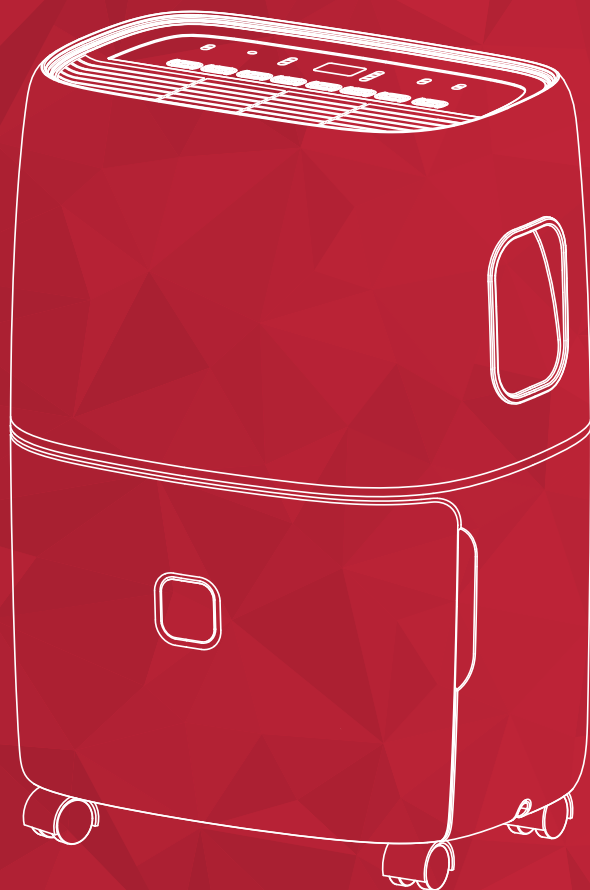

D Series

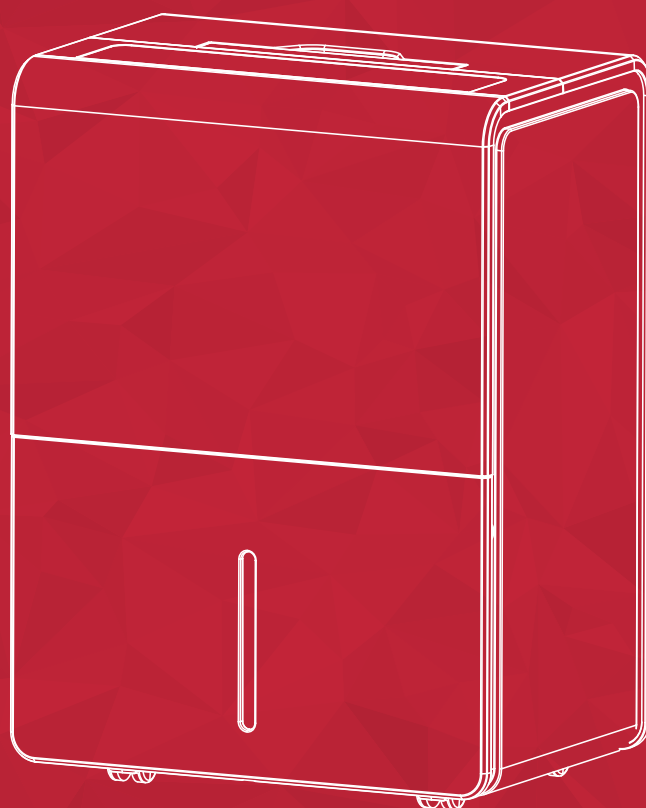

M Series

Dehumidifier
English / Spanish / French

Table of Contents

English

Register and Protect Your Purchase	3
Important Safety Instructions	4
What's in the Box: D Series	5
Let's Get Started!	6
How to Control Your Dehumidifier.....	7
What's in the Box: M Series	9
Let's Get Started!	10
How to Control Your Dehumidifier (All Models).....	11
Troubleshooting	16
Warranty Information.....	17

Spanish

Registre y proteja su compra	19
Instrucciones Importantes De Seguridad.....	20
Contenidos de la Caja: Serie D	21
¡Comencemos!.....	22
Cómo Manejar su deshumidificador.....	23
Contenidos de la Caja: Serie M	25
¡Comencemos!.....	26
Cómo Manejar su deshumidificador (Todos los modelos)	27
Solución de Problemas	30
Instrucciones de la aplicación WiFi (Solo modelos con WiFi).....	31
Información de garantía	34

French

Enregistrez et protégez votre achat.....	36
Consignes De Sécurité Importantes.....	37
Contenu de la boîte: Série D	38
C'est parti!.....	39
Comment régler votre déshumidificateur.....	40
Contenu de la boîte: Série M	43
C'est parti!.....	44
Comment régler votre déshumidificateur (Tous les modèles).....	45
Conseils de dépannage	47
Installation de l'application WiFi (Modèles WiFi seulement)	48
Informations de garantie.....	51

Register and protect your purchase

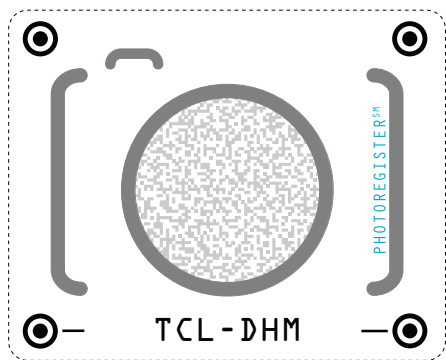

Register easily with your smartphone

Scan or text a photo of the camera icon to 71403

Or register online at www.tclusa.com/register

Need help? Visit photoregister.com/help or text HELP to 71403

Add a TCL Protection Plan when you register your product and be covered from life's mishaps

Thank you for choosing TCL. We want your ownership experience to bring you as much joy as the product you purchased does, so we're offering you a special price on TCL Protection Plans when you purchase during registration. Add a TCL Protection Plan within your first 30 days of ownership to receive the best value and we'll make sure nothing gets in the way of you enjoying your new product.

Benefits & Description

	PROTECT	PLUS
Extended Manufacturer Coverage Extended parts & labor coverage for manufacturer defects.	Up To 4 Years	Up To 4 Years
Priority Service Free shipping and rapid turn-around time.	3-5 Days	3-5 Days
Product Replacement Free 1-time replacement if product cannot be fixed.	+	+
TCL Parts & Service Genuine TCL parts & factory certified service.	+	+
No Deductible \$0 out of pocket expense.	+	+
Accidental Damage Protection Coverage for drops, breaks and spills starts after 30 days.		+

*Extended service plans (i.e., "Protect" and "Plus" plans) are only offered in the United States (US). All TCL products continue to offer a limited consumer warranty in both the US and Canada. Please refer to the warranty section in this guide for additional details on warranty information.



IMPORTANT SAFETY INSTRUCTIONS

Before installing and using your dehumidifier, please read this owner's manual carefully. Store this manual in a safe place for future reference. Your safety and the safety of others is very important to us. Please pay attention to all safety messages outlined in this owner's manual.

WARNING: To reduce the risk of fire, electrical shock or injury when using your dehumidifier, follow the following basic precautions:

ELECTRICAL REQUIREMENTS

The electrical ratings for your dehumidifier are listed on the model and serial number label located on the on the back side (when facing the front).

REGISTER YOUR APPLIANCE

You can register your appliance online by going to register.tcl.com
Be sure to retain your original sales receipt. A valid proof of purchase is required for all warranty claims.

Document your model and serial numbers here:

Model # _____ Serial # _____

You can locate your 20 digit serial number underneath the bar code (on the back side)

WARNING

Specific electrical requirements are shown in the diagram below. Follow the requirements below for the type of plug on the power supply cord.

Electrical Shock Hazard

Plug into a grounded 3 prong outlet.
Do not remove the ground prong.
Do not use an adapter.
Do not use an extension cord.
Failure to follow these instructions can result in death, fire, or electrical shock.

Wiring Requirements

60Hz, 115V AC outlet protected by a 15 amp time delay fuse or circuit breaker.

PREFERRED GROUNDING METHOD

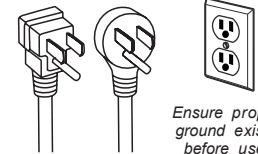

RECOMMENDED GROUND METHOD

For your personal safety, this air conditioner must be grounded. This dehumidifier is equipped with a 3 prong power supply cord with a grounded plug. To minimize the possibility of electrical shock, the cord must be plugged into a 3 prong outlet and grounded in accordance with all local codes and ordinances. If a 3 prong outlet is not available, it is the customer's responsibility to have a properly grounded 3 prong outlet installed by a qualified electrician.

DO NOT RETURN TO STORE

**WE ARE
READY TO
HELP** contact us first
with any questions



TCL SUPPORT:
support.tcl.com
1-800-825-6747





**TAKE CARE WHEN REMOVING
THE DEHUMIDIFIER UNIT**

What's in the Box

Parts List for Model: D Series

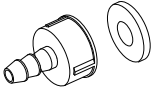
Note: Some accessories are not in bucket, please find it in packaging.

NO.	APPEARANCE	PART NAME	QUANTITY
1		Wheels (may be pre-installed)	4 pcs
2		Pump Drain Connector (pump model only)	1 set
3		Pump Drain Hose (about 5m, 16.4ft) (pump model only)	1 set

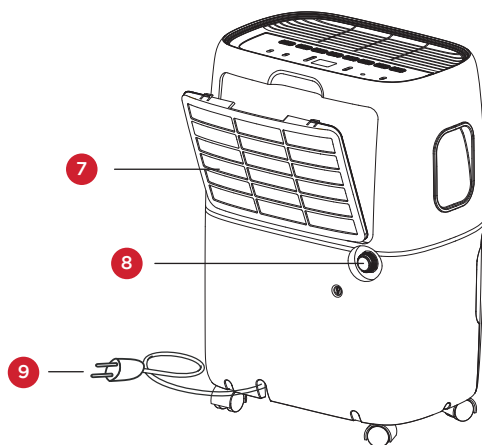
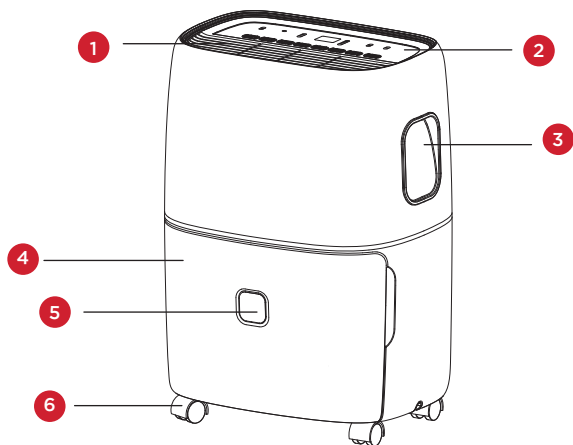

NO.	COMPONENT DESCRIPTION
1	Air Outlet
2	Control Panel
3	Handle
4	Bucket
5	Water Level View Window
6	Wheels
7	Air Intake Grille
8	Drainage Hole
9	Power Cord

Note: Illustrations in this manual are for explanatory purposes only. Product design and aesthetics may vary.

Let's Get Started!

Installation & Assembly Instructions for: D Series

Step 1: Testing

- Do not use outdoors.
- Place the unit on a smooth level surface.
- Allow at least 12 -18 inches of clearance on all sides of the unit.
- Place the unit in a space where the temperature will not fall below 41 degrees Fahrenheit.
- The dehumidifier must be operated in an enclosed area to be most effective, such as a basement.
- Close all doors, windows, and other outside openings to the room.

Step 2: Installation

There are two sizes of cabinet

Smaller cabinet size (WxHxD)	Bigger cabinet size (WxHxD)
370mm x 505mm x 270mm 14.57in x 19.88in x 10.63in	382mm x 640mm x 305mm 15.04in x 25.20in x 12.01in

For the smaller cabinet:

Before use, please remove the accessories from the bucket

- 1a.** Remove the bucket from appliance.
- 1b.** Open the cover, take out the accessories. (Fig 1ab).
- 1c.** Reinstall the cover, correctly put the bucket back into the appliance (Fig 1c).

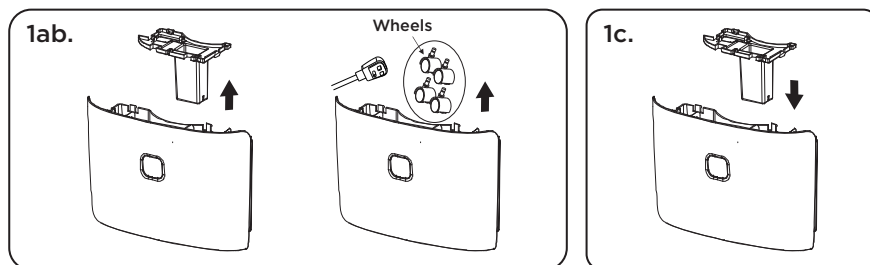

For the bigger cabinet:

Before use, please remove the accessories from the bucket

- 1a.** Remove the bucket from appliance. **Note:** Not all models have handles (Fig 1a).
- 1b.** Make sure to release the cover by pushing in the two latches at the top of the bucket (Fig 1b).
- 1c.** Open the cover, take out the accessories. (Fig 1c).
- 1d.** Reinstall the cover, correctly put the bucket back into the appliance (Fig 1d).

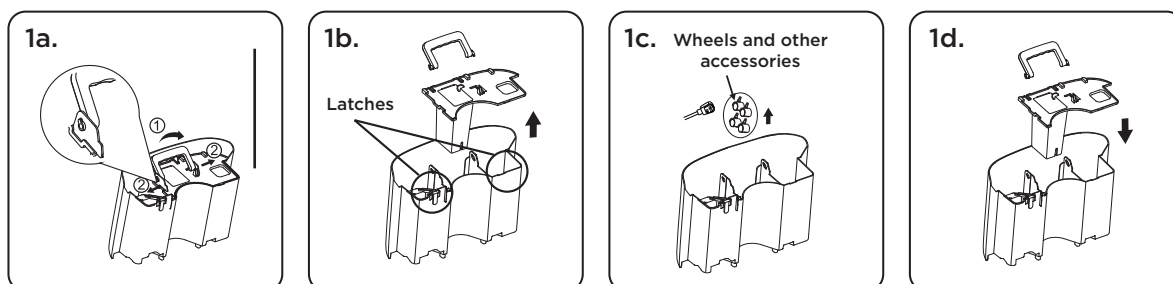

Step 3: Install the Wheels

Tilt the unit no more than 45° and forcibly insert the wheels. Make sure the plate of the wheels is flush against the bottom of the unit. If the appliance has pre-installed wheels, this step can be skipped.

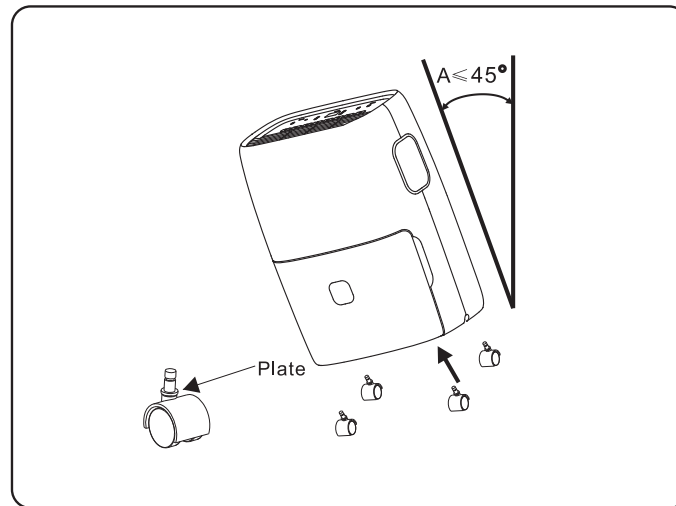

How to Control Your Dehumidifier

All the basics you need to know!

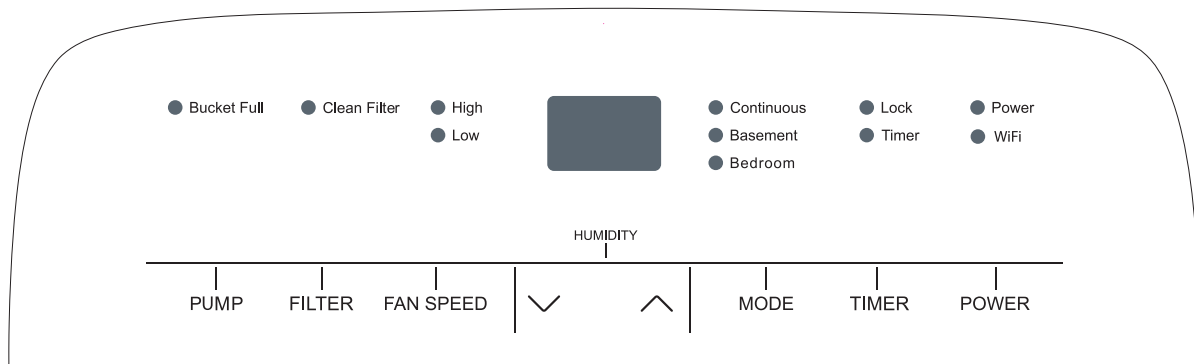

Disclaimer: Pump and WiFi features are only available on select models.

1. When first operating the dehumidifier, run it in Continuous mode for 24 hours.
2. Press the Power button once to manually turn the unit on. Press the Power button once more to turn the unit off.
3. **Humidity Selection** - Press the “down” or “up” buttons to choose the desired relative humidity. Once the preferred humidity is selected, the display will show the actual room % humidity. Each press of the same button will change the desired room humidity by 5%. The room humidity is selectable from 35% - 80%, or continuous. The unit will cycle on and off to maintain the humidity level chosen on the digital display. If you want the dehumidifier to operate continuously regardless of the room humidity, press the mode button until you see “CO” on the digital display. This will enable continuous operation and the “Continuous” indicator will light up on the control panel.
4. **Fan Speed** - press the Fan Speed button to cycle through the different fan speeds (High, Low). The fan speed can be visually distinguished by the fan speed indicators on the control panel.

5. **Timer Auto On** - Press the Timer button. Once the Timer indicator begins to flash, press the up and down arrows to choose how long the unit waits before turning on (set time from 0.5 to 24 hours). When you have the desired time displayed on the screen, wait 5 seconds for the command to register and the timer light to turn on. Press the Timer button again to cancel the Timer, and the light will disappear
6. **Timer Shut Off** - When the appliance is running, select the Timer button. Once the Timer indicator begins to flash, press the up and down arrows to choose how long the unit waits before turning off (set time from 0.5 to 24 hours). When you have the desired time displayed on the screen, wait 5 seconds for the command to register and the timer light to turn on.
7. **Bucket Full** - When the water bucket is full, the unit will automatically shut off, make a beeping noise and the bucket full indicator will light up. The dehumidifier will not function until the water bucket is emptied and placed back in the unit.
8. **Child Lock Mode** - To lock the control panel, press and hold the Timer button for 3 seconds when the unit is ON. When locked, the lock indicator will light up. Press and hold the Timer button for 3 seconds to unlock the control panel.
9. **Pre-Set Mode** - Press the Mode button to choose from the preset options of Bedroom (55% RH), Basement (45% RH), or Continuous Mode.
10. **Clean Filter** - The Clean Filter LED will light up after 250 hours of use as a reminder to clean the filter. Remove the filter from the back of the unit by using your thumbs to press down on the filter tabs directly above the filter. Clean the filter with warm, soapy water. Dry thoroughly before replacing the filter. Once the filter is completely dry, place the filter back in the unit and press the Filter button to reset the filter indicators.

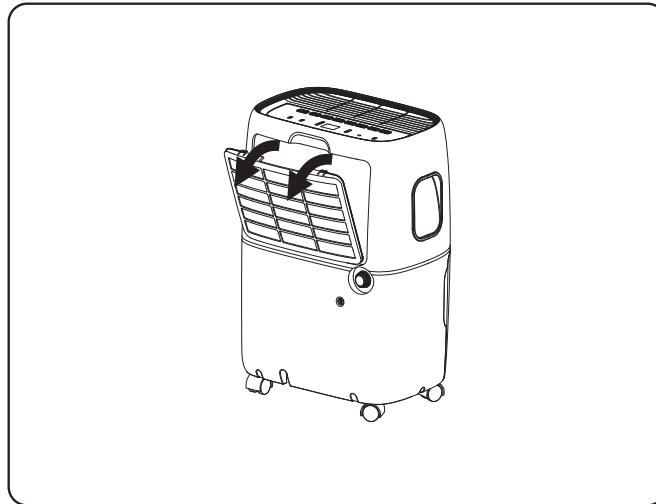

For Model(s) with PUMP

Internal Pump Mode - The internal pump allows the unit to operate without having to empty the bucket and requires the installation of the included pump drain hose kit (do not use a garden hose). While the unit is Off, to install the hose, remove the drain cap on the back of the unit. The pump mode operation will pump water up to 16 feet lengthwise using the hose included. Force the hose on to the pump adapter and turn the adapter clockwise on to the threaded connection on the back of the unit. Once securely installed, lead the drain hose to a nearby drain, sink, or out of a window. Turn on the dehumidifier and press the Pump button to activate the internal pump. The “Pump” LED indicator should illuminate.

Note: The pump will not engage until the bucket is almost full of water.

What's in the Box

Parts List for Model: M Series

Note: Some accessories are not in bucket, please find it in packaging.

NO.	APPEARANCE	PART NAME	QUANTITY
3		Pump Drain Hose (about 5m, 16.4ft) (pump model only)	1 set

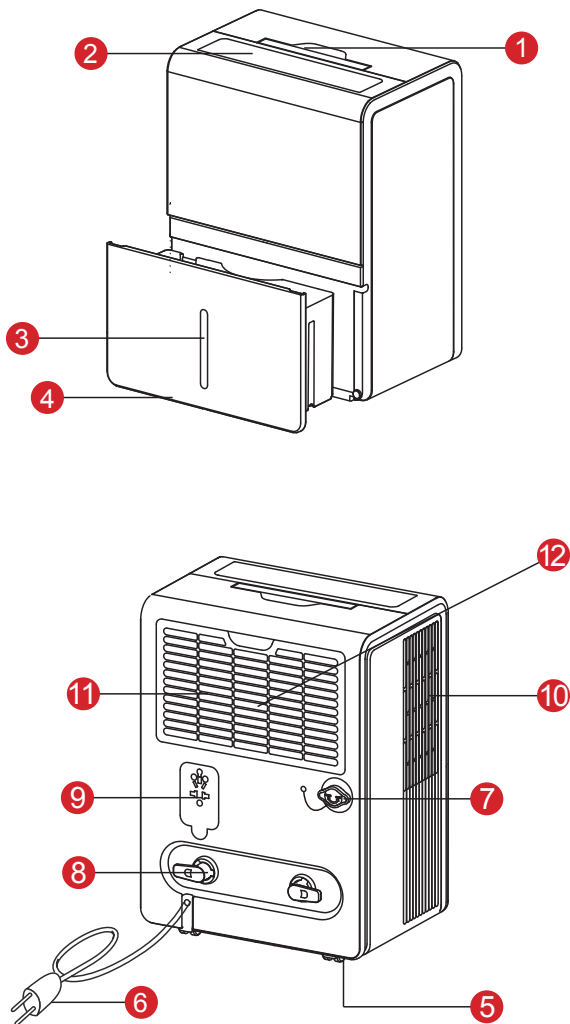

NO.	COMPONENT DESCRIPTION
1	Handle
2	Control Panel
3	Water Level View Window
4	Bucket
5	Wheels
6	Power Cord
7	Drainage Holes
8	Power Cord Storage
9	Plug Fixer
10	Air Outlet Grille
11	Air Inlet Grille & Filter
12	UVC LED (Select Models Only)

Note: Illustrations in this manual are for explanatory purposes only. Product design and aesthetics may vary.

Let's Get Started!

Installation & Assembly Instructions for: M Series

Step 1: Testing

- Do not use outdoors.
- Place the unit on a smooth level surface.
- Allow at least 12 -18 inches of clearance on all sides of the unit.
- Place the unit in a space where the temperature will not fall below 41 degrees Fahrenheit.
- The dehumidifier must be operated in an enclosed area to be most effective, such as a basement.
- Close all doors, windows, and other outside openings to the room.

Step 2: Installation

There are two sizes of cabinet

Smaller cabinet size (WxHxD)	Bigger cabinet size (WxHxD)
365mm x 500mm x 250mm 14.37in x 19.69in x 9.84in	383mm x 610mm x 280mm 15.08in x 24.02in x 11.02in

For the smaller cabinet:

Before use, please remove the accessories from the bucket

- 1a.** Remove the bucket from appliance.
- 1b.** Open the cover, take out the accessories. (Fig 1a).
- 1c.** Reinstall the cover, correctly put the bucket back into the appliance (Fig 1b).

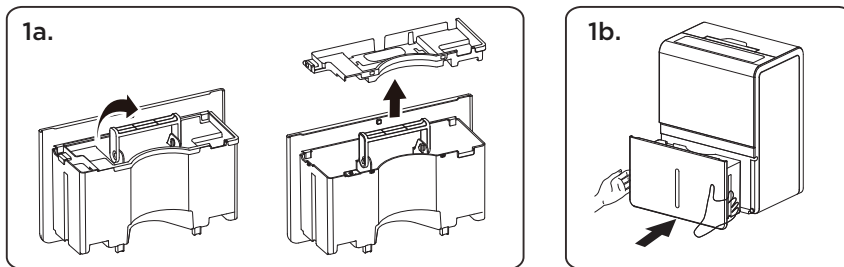

For the bigger cabinet:

Before use, please remove the accessories from the bucket

- 1a.** Remove the bucket from appliance. **Note:** Not all models have handles.
- 1b.** Make sure to release the cover by pushing in the two latches at the top of the bucket.
- 1c.** Open the cover, take out the accessories. (Fig 1a).
- 1d.** Reinstall the cover, correctly put the bucket back into the appliance (Fig 1b).

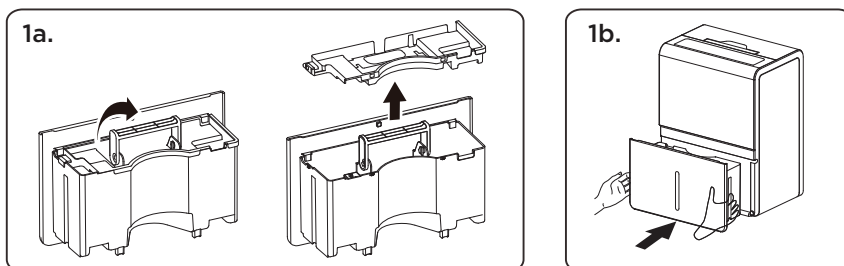

How to Control Your Dehumidifier

All the basics you need to know!

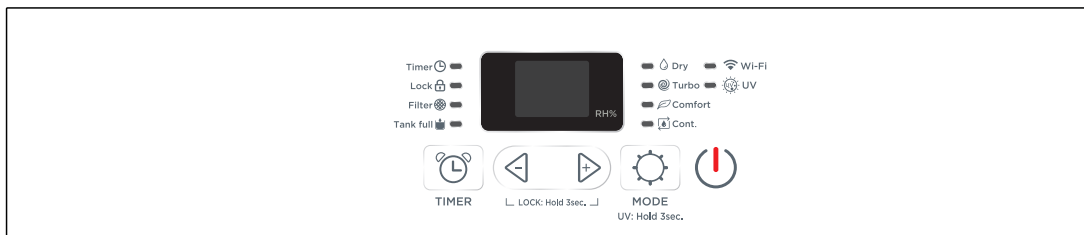
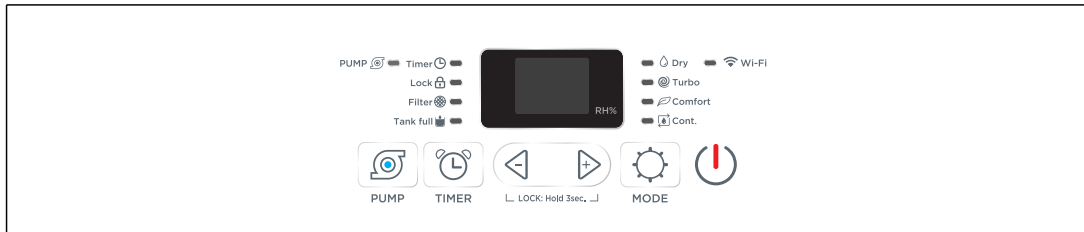
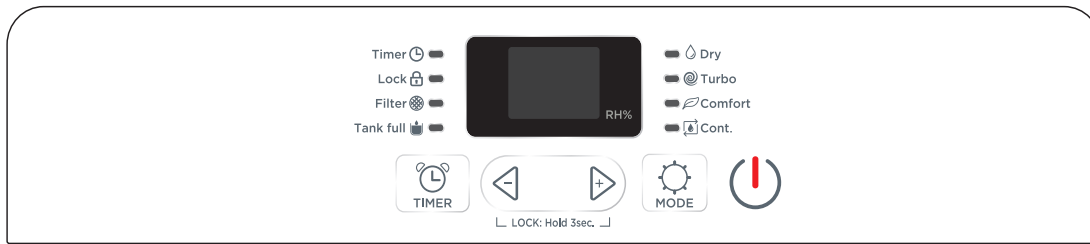

Disclaimer: Pump and WiFi features are only available on select models.

1. When first operating the dehumidifier, run it in Continuous mode for 24 hours.
2. Press the Power button once to manually turn the unit on. Press the Power button once more to turn the unit off.
3. **Humidity Selection** - Press the “down” or “up” buttons to choose the desired relative humidity. Once the preferred humidity is selected, the display will show the actual room % humidity. Each press of the same button will change the desired room humidity by 5%. The room humidity is selectable from 35% - 80%, or continuous. The unit will cycle on and off to maintain the humidity level chosen on the digital display. If you want the dehumidifier to operate continuously regardless of the room humidity, press the mode button until you see “CO” on the digital display. This will enable continuous operation and the “Continuous” indicator will light up on the control panel.
4. **Fan Speed** - press the Fan Speed button to cycle through the different fan speeds (High, Low). The fan speed can be visually distinguished by the fan speed indicators on the control panel.
5. **Timer Auto On** - Press the Timer button. Once the Timer indicator begins to flash, press the up and down arrows to choose how long the unit waits before turning on (set time from 0.5 to 24 hours). When you have the desired time displayed on the screen, wait 5 seconds for the command to register and the timer light to turn on. Press the Timer button again to cancel the Timer, and the light will disappear.
6. **Timer Shut Off** - When the appliance is running, select the Timer button. Once the Timer indicator begins to flash, press the up and down arrows to choose how long the unit waits before turning off (set time from 0.5 to 24 hours). When you have the desired time displayed on the screen, wait 5 seconds for the command to register and the timer light to turn on.

7. **Bucket Full** - When the water bucket is full, the unit will automatically shut off, make a beeping noise and the bucket full indicator will light up. The dehumidifier will not function until the water bucket is emptied and placed back in the unit.
8. **Child Lock Mode** - To lock the control panel, press and hold the Timer button for 3 seconds when the unit is ON. When locked, the lock indicator will light up. Press and hold the Timer button for 3 seconds to unlock the control panel.
9. **Pre-Set Mode** - Press the Mode button to choose from the preset options of Bedroom (55% RH), Basement (45% RH), or Continuous Mode.
10. **Clean Filter** - The Clean Filter LED will light up after 250 hours of use as a reminder to clean the filter. Remove the filter from the back of the unit by using your thumbs to press down on the filter tabs directly above the filter. Clean the filter with warm, soapy water. Dry thoroughly before replacing the filter. Once the filter is completely dry, place the filter back in the unit and press the Filter button to reset the filter indicators.

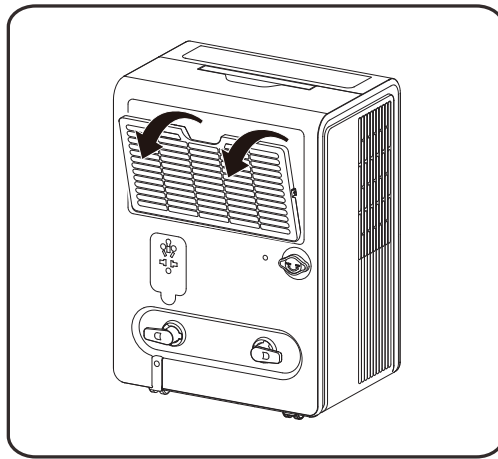

For Model(s) with PUMP

Internal Pump Mode - The internal pump allows the unit to operate without having to empty the bucket and requires the installation of the included pump drain hose kit (do not use a garden hose). While the unit is Off, to install the hose, remove the drain cap on the back of the unit. The pump mode operation will pump water up to 16 feet lengthwise using the hose included. Force the hose on to the pump adapter and turn the adapter clockwise on to the threaded connection on the back of the unit. Once securely installed, lead the drain hose to a nearby drain, sink, or out of a window. Turn on the dehumidifier and press the Pump button to activate the internal pump. The “Pump” LED indicator should illuminate.

Note: the pump will not engage until the water tank is almost full.

For Model(s) with UVC

Press and hold the mode for 3 second until the UV indicator turns on. To turn the UV function off, press and hold the mode button for another 3 seconds until the indicator turns off. **Should any UV light be exposed, stop use immediately and contact customer service.**

Troubleshooting

Having trouble completing installation? Don't worry, it's usually an easy fix.

PROBLEM	POSSIBLE CAUSES	SOLUTIONS
Dehumidifier does not start	The dehumidifier is unplugged.	<ul style="list-style-type: none"> • Make sure the dehumidifier plug is pushed completely into the outlet.
	The fuse is blown/circuit breaker is tripped	<ul style="list-style-type: none"> • Check the house fuse/circuit breaker box and replace the fuse or reset the breaker.
	Dehumidifier has reached its pre-set level or the bucket is full	<ul style="list-style-type: none"> • The dehumidifier automatically turns off when either condition occurs. Change to a lower setting or empty the water bucket. The bucket must be replaced properly for the dehumidifier to operate.
	Bucket is not in the proper position	<ul style="list-style-type: none"> • The bucket must be in place and securely inserted for the dehumidifier to operate.
	Power failure	<ul style="list-style-type: none"> • There is a protective time delay (up to 3 min.) to prevent tripping of the compressor overload. For this reason, the unit may not start normal dehumidification for 3 min. after it is powered back on.
Dehumidifier does not dry the air as it should	Not enough time allowed for unit to remove moisture	<ul style="list-style-type: none"> • When first installed, allow at least 24 hours to reach the desired dryness/humidity level.
	Airflow is restricted	<ul style="list-style-type: none"> • Make sure there are no curtains, blinds, or furniture blocking the front or back of the dehumidifier.
	Dirty filter	<ul style="list-style-type: none"> • Clean the filter. See the Cleaning and Care Section of the manual.
	The Humidity Control may not be set low enough	<ul style="list-style-type: none"> • For drier air, press the v button to lower the humidity setting percentage in the room set the dehumidifier to CO for maximum dehumidification.
	Doors and windows may not be closed tightly	<ul style="list-style-type: none"> • Check that all doors, windows, and other openings are securely closed.
	Clothes dryer may be blowing moist air into the room	<ul style="list-style-type: none"> • Install the dehumidifier away from the dryer. The dryer should be vented outside.
	Room temperature is too low	<ul style="list-style-type: none"> • Moisture removal is best at higher room temperatures. Lower room temperatures will reduce the moisture removal rate. This model is designed to operate at temperatures above 41° F (5°C).





WiFi App Installation

(for WiFi models only)

Step 1: Download and Install the TCL Home App

Using the camera function on your smartphone, please scan the QR code below to be directed to the TCL Home page. If your phone does not have a QR scanner, download one from the app store or manually type in the URL below in your smartphone's web browser. Then, download and launch the app.



<https://tcl.link/homeplusapp>

Note: The App only supports the 2.4 GHz WiFi channel (all routers have a 2.4 GHz band).
Please connect to the 2.4 GHz band before you begin the app setup process.

Step 2: Create an Account

Once you have opened the app, select "Create account." You will then be sent a verification code to your email. Input the code and continue.

Step 3: Add Your Device

Select the “Add Devices” button and follow the in-app instructions to complete the setup.

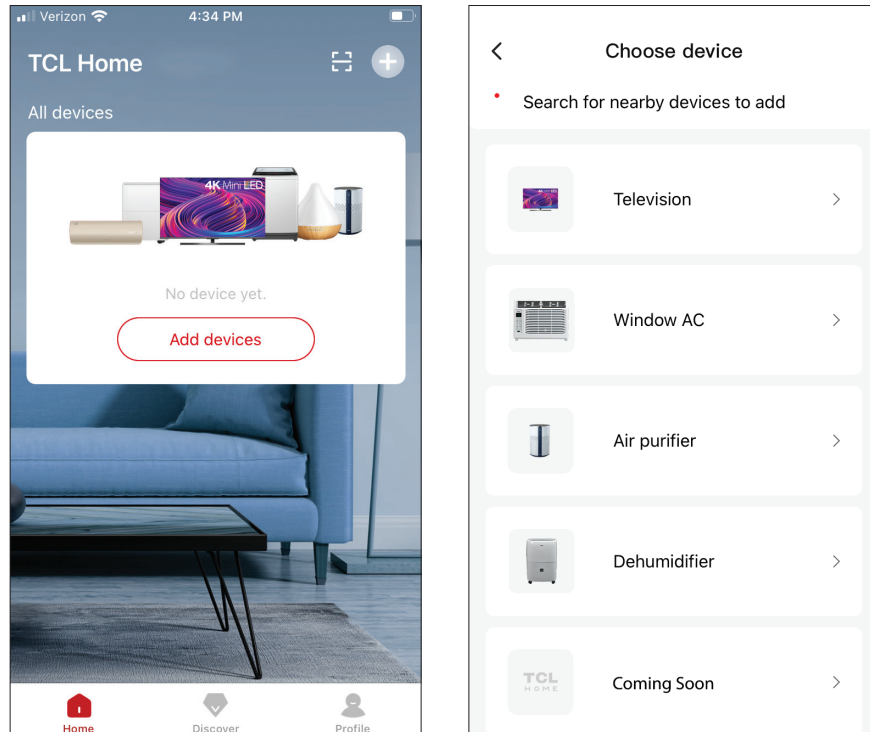

Troubleshooting

Having trouble completing installation? Don't worry, it's usually an easy fix.

PROBLEM	POSSIBLE CAUSES	SOLUTIONS
TCL Home App loses connectivity to AC during setup	Wireless router may be too far from AC	<ul style="list-style-type: none">• Relocate wireless router closer to AC.
	Network error	<ul style="list-style-type: none">• Restart wireless router, AC, and mobile device
TCL Home App cannot find AC	Network error	<ul style="list-style-type: none">• Restart wireless router, AC, and mobile device
	App & AC are not on the same 2.4GHz channel	<ul style="list-style-type: none">• Confirm your device is connected to the 2.4GHz channel.
	Router blocking TCL Home App	<ul style="list-style-type: none">• Verify App is not being blocked by the router's firewall.
	Incorrect WiFi Password	<ul style="list-style-type: none">• Reinput and verify WiFi password.
Unable to find or connect to Wireless Network	App may need permission to location	<ul style="list-style-type: none">• Give TCL Home App permission to Location in phone settings.



TCL North America

LIMITED PRODUCT WARRANTY

What your warranty covers: Defects in materials or workmanship to the original owner of this TCL product when purchased as new from an Authorized Dealer of TCL brand products and packaged with this warranty statement.

WARRANTY PERIOD (NON-COMMERCIAL USE):	WARRANTY PERIOD (COMMERCIAL USE):
Labor: Twelve (12) Months from the original date of purchase.	Labor: Six (6) Months from the original date of purchase.
Parts: Twelve (12) Months from the original date of purchase.	Parts: Six (6) Months from the original date of purchase.

Commercial Use includes, but is not limited to, the use of this product in a commercial or business environment, the use of this product in an institution or for institutional purposes, or for other commercial purposes including rental purposes.

Should your TCL device prove to be defective in material or workmanship under normal use during the warranty period listed above, effective from the date of original consumer purchase of the product, TCL North America at its sole discretion will, (1) pay an Authorized TCL Service Center for both labor charges and parts to repair your device, or (2) replace your device with a new or refurbished/recertified equivalent product. If repaired at an Authorized TCL Service Center, TCL is not responsible for the transportation costs to the Authorized TCL Service Center. However, TCL will pay for the return shipping. TCL will provide instructions for the packaging and shipping of the unit. Units that are improperly packed and damaged during shipping are not covered under this limited product warranty. This limited product warranty is good only to the original purchaser of the product and effective only when used in North America. You must have your original purchase receipt or proof of purchase (bill of sale or receipted invoice) which states the condition of the unit (new, used), the unit's date of purchase, place of purchase, and model/serial number.

HOW SERVICE IS HANDLED: Call 1-800-825-6747 and choose the appropriate prompt. Please have product type, model number, serial number, and ZIP code ready. Troubleshooting and prior approval from a TCL representative MUST occur before sending in your product for repair.

Product Registration Information

You can find the model number and serial number on a label on the back or side of the product. **Register your product online at register.tcl.com.**

NO OTHER WARRANTY IS APPLICABLE TO THIS PRODUCT. THIS LIMITED WARRANTY IS IN LIEU OF ANY OTHER WARRANTY, EXPRESS OR IMPLIED, INCLUDING WITHOUT LIMITATION, ANY WARRANTY OF MERCHANTABILITY OR FITNESS FOR A PARTICULAR PURPOSE. TO THE EXTENT ANY IMPLIED WARRANTY IS REQUIRED BY LAW, IT IS LIMITED IN DURATION TO THE EXPRESS WARRANTY PERIOD ABOVE. NEITHER THE MANUFACTURER NOR ITS DISTRIBUTOR SHALL BE LIABLE FOR ANY INCIDENTAL, CONSEQUENTIAL, INDIRECT, SPECIAL, OR PUNITIVE DAMAGES OF ANY NATURE, INCLUDING WITHOUT LIMITATION, LOST REVENUES OR PROFITS, OR ANY OTHER DAMAGE WHETHER BASED IN CONTRACT, TORT, OR OTHERWISE. SOME STATES AND/OR TERRITORIES DO NOT ALLOW THE EXCLUSION OR LIMITATION OF INCIDENTAL OR CONSEQUENTIAL DAMAGES OR LIMITATIONS ON THE LENGTH OF TIME AN IMPLIED WARRANTY LASTS, SO THE ABOVE EXCLUSION OR LIMITATION MAY NOT APPLY TO YOU. THIS LIMITED WARRANTY GIVES YOU, THE ORIGINAL PURCHASER, SPECIFIC LEGAL RIGHTS AND YOU MAY ALSO HAVE OTHER RIGHTS THAT VARY FROM STATE TO STATE OR TERRITORY TO TERRITORY. THIS WARRANTY IS SUBJECT TO CHANGE WITHOUT NOTICE. PLEASE VISIT WWW.TCL.COM/EN TO VIEW THE MOST CURRENT VERSION.

THIS LIMITED WARRANTY DOES NOT APPLY TO:

1. Service calls to your home for delivery or pick-up, installation, instruction, replacement of house fuses, connection of house wiring or plumbing, or to correct unauthorized repairs.
2. Failure of the product to perform due to signal reception problems not caused by your unit, or due to power failures or interruptions or inadequate electrical service.
3. Damage caused by transportation or handling, including damage during shipment from a Retailer (please contact your Retailer for assistance).
4. Damage caused to the product by accident, vermin, lightning, wind(s), fire, flood(s), or act(s) of God.
5. Damage caused by operating the product in a corrosive or wet atmosphere.
6. Repairs when your TCL product is used in other-than-normal, single-family household use, or contrary to the instructions described in the product User's Guide.
7. Damage resulting from accident, alteration, misuse, abuse, neglect, insects, normal wear-and-tear, cosmetic damage, mishandling, power line surges, improper or faulty installation, or improper repair or maintenance. Improper repair includes the use of parts not approved or specified by TCL.
8. Markings or images on the product's LCD/LED panel resulting from viewing fixed images (including but not limited to certain 4:3 images on wide screen televisions, and/or data or images in fixed screen locations from banners, video games, or certain broadcast networks).
9. Normal maintenance as described in the User's Guide (including but not limited to cleaning or replacing filters, cleaning coils, or other normal maintenance).
10. Use of accessories or components that are not compatible with this product.
11. Products with altered, missing, defaced, unreadable, or removed serial numbers.
12. Changes in the appearance of the product that do not affect product performance.
13. Increases in utility costs and/or additional utility expenses.
14. Products purchased from non-authorized TCL resellers.
15. Products sold in any condition other than new from the original manufacturer, or sold outside of North America.

The cost of repair or replacement under these excluded circumstances shall be borne by the consumer.

CONTACT INFORMATION:

TCL North America
1860 Compton Ave Corona, California 92881
1- 800-825-6747
www.tcl.com/en

¡Hola! Comencemos.

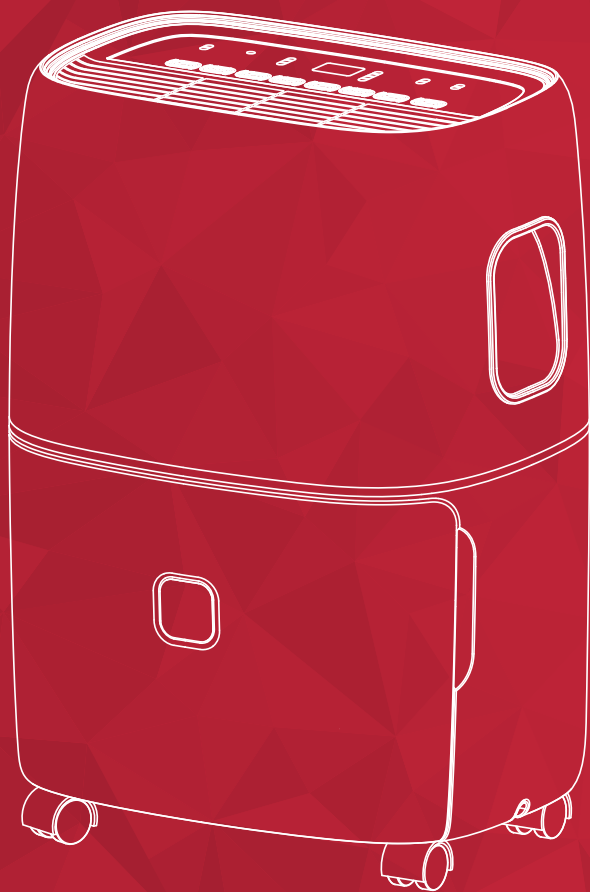

Serie D

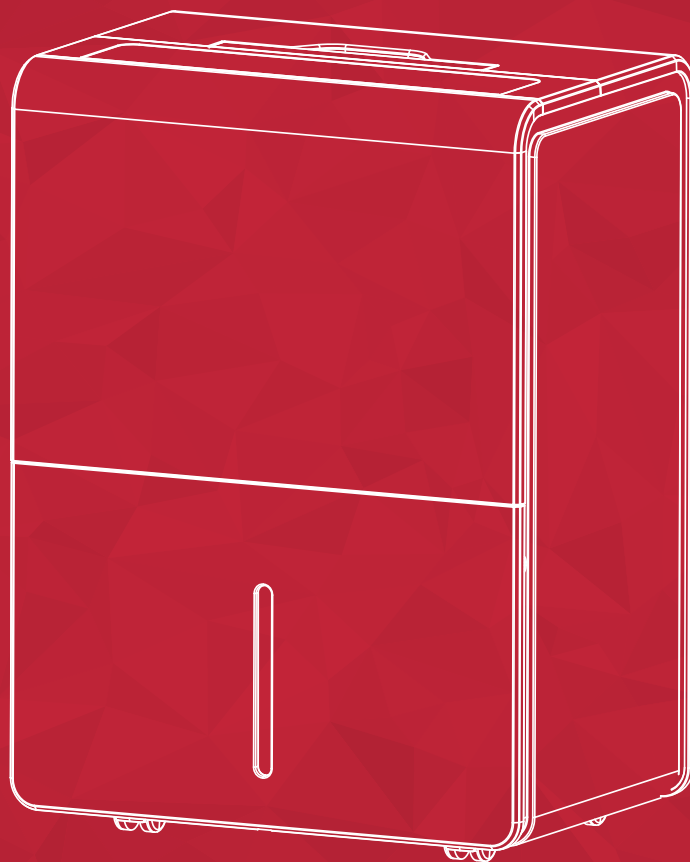

Serie M

Deshumidificador

Registre y proteja su compra

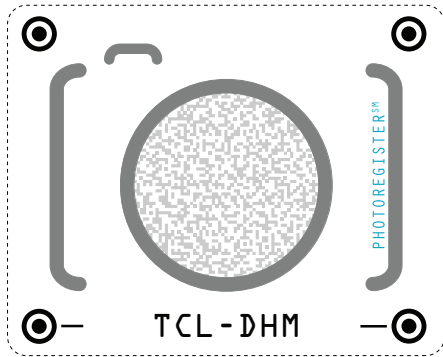

Regístrese fácilmente con su teléfono inteligente

Escanee o envíe un mensaje de texto con una foto del icono de la cámara al 71403

O regístrese en línea en www.tclusa.com/register

¿Necesita ayuda? Visite photoregister.com/help o envíe un mensaje de texto que diga HELP al 71403

Agregue un Plan de protección de TCL cuando registre el producto, a fin de contar con cobertura contra los contratiempos que la vida presenta.

Gracias por elegir TCL. Queremos que disfrute de la experiencia de propiedad tanto como disfruta del producto adquirido, por lo que, cuando realice la compra, le ofreceremos un precio especial en planes de protección de TCL durante el registro. Agregue un Plan de protección TCL dentro de los primeros 30 días de ser propietario para recibir el mejor valor y nos aseguraremos de que nada se interponga en el camino para que disfrute de su nuevo producto.

Beneficios y descripción

	PROTECT	PLUS
Cobertura extendida del fabricante Cobertura ampliada de piezas y mano de obra por defectos de fabricación.	Hasta 4 años	Hasta 4 años
Servicio prioritario Envío gratuito y tiempo de respuesta rápido.	De 3 a 5 días	De 3 a 5 días
Reemplazo del producto 1 reemplazo gratuito si el producto no se puede reparar.	+	+
Piezas y servicio TCL Piezas TCL originales y servicio certificado de fábrica.	+	+
No deducible \$0 de gastos de bolsillo.	+	+
Protección contra daños accidentales La cobertura para caídas, roturas y derrames comienza después de 30 días.		+

*Los planes de servicio extendido (es decir, los planes "Protect" y "Plus") solo se ofrecen en los Estados Unidos (EE. UU.). Todos los productos de TCL continúan ofreciendo una garantía limitada al consumidor tanto en los EE. UU. como en Canadá. Consulte la sección de garantía de esta guía para obtener más información sobre la garantía.

INSTRUCCIONES IMPORTANTES DE SEGURIDAD

Antes de instalar y usar su deshumidificador, lea atentamente este manual del usuario. Guarde este manual en un lugar seguro para futuras consultas. Su seguridad y la seguridad de los demás es muy importante para nosotros. Preste atención a todos los mensajes de seguridad que se describen en este manual del usuario.

ADVERTENCIA: Para reducir el riesgo de incendio, descarga eléctrica o lesiones al usar el deshumidificador, siga las siguientes precauciones básicas:

REQUERIMIENTOS ELÉCTRICOS

Las clasificaciones eléctricas de su deshumidificador se encuentran en la etiqueta del modelo y del número de serie que se encuentra en la parte posterior (cuando está mirando hacia el frente).

REGISTRE SU APARATO



Puede registrar su aparato en línea yendo a register.tcl.com

Asegúrese de conservar su recibo de venta original. Se requiere una prueba de compra válida para todas las reclamaciones de garantía.

Documente aquí sus números de modelo y de serie:

N° de modelo _____ N° de serie _____

Puede localizar su número de serie de 20 dígitos debajo del código de barras (en la parte posterior)

ADVERTENCIA				
Enchufe de Peligro de Choque Eléctrico en un tomacorriente de 3 control remoto de conexión a tierra. No retire la clavija de tierra. No utilice un adaptador. No utilice un cable de extensión. El incumplimiento de estas instrucciones puede acarrear la muerte, un incendio o una descarga eléctrica.	Los requisitos eléctricos específicos se muestran en el siguiente diagrama. Siga los siguientes requisitos para el tipo de enchufe del cable de alimentación.			
	<table border="1"><thead><tr><th>Requisitos de cableado</th><th>Cable de alimentación</th></tr></thead><tbody><tr><td>Salida de 5=60 Hz, 115 V AC protegida por un fusible o disyuntor de 12 amperios de retardo.</td><td><p>Método de conexión a tierra preferido</p><p>Asegúrese de que exista una conexión a tierra adecuada antes de utilizarlo.</p></td></tr></tbody></table>	Requisitos de cableado	Cable de alimentación	Salida de 5=60 Hz, 115 V AC protegida por un fusible o disyuntor de 12 amperios de retardo.
Requisitos de cableado	Cable de alimentación			
Salida de 5=60 Hz, 115 V AC protegida por un fusible o disyuntor de 12 amperios de retardo.	<p>Método de conexión a tierra preferido</p>  <p>Asegúrese de que exista una conexión a tierra adecuada antes de utilizarlo.</p>			

MÉTODO RECOMENDADO DE CONEXIÓN A TIERRA

Para su seguridad personal, este aire acondicionado debe estar conectado a tierra. Este acondicionador de aire está equipado con un cable de alimentación de 3 puntas con un enchufe con conexión a tierra. Para minimizar la posibilidad de una descarga eléctrica, el cable debe conectarse a una toma de corriente de 3 control remoto y conectarse a tierra de acuerdo con todos los códigos y requerimientos legales locales. Si no hay disponible un tomacorriente de 3 puntas, es responsabilidad del cliente que un electricista calificado instale un tomacorriente de 3 espigas debidamente conectado a tierra.

NO LO DEVUELVA A LA TIENDA

ESTAMOS LISTOS PARA AYUDAR

Contáctenos primero con cualquier pregunta



ASISTENCIA TCL:
support.tcl.com/us
1-800-825-6747





CUIDADO CUANDO RETIRE LA UNIDAD DEL DESHUMIDIFICADOR

Qué hay en la caja

Lista de piezas para el modelo: Serie D

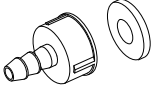
Nota: Algunos accesorios no están en el cubo, por favor encuéntralo en el embalaje.

NO.	APARIENCIA	NOMBRE DE LA PARTE	CANTIDAD
1		Ruedas (pueden venir preinstaladas)	4 unidades
2		Conector de drenaje de la bomba (sólo modelo de bomba)	1 juego
3		Manguera de drenaje de la bomba (aproximadamente 5m, 16.4ft) (sólo modelo de bomba)	1 juego

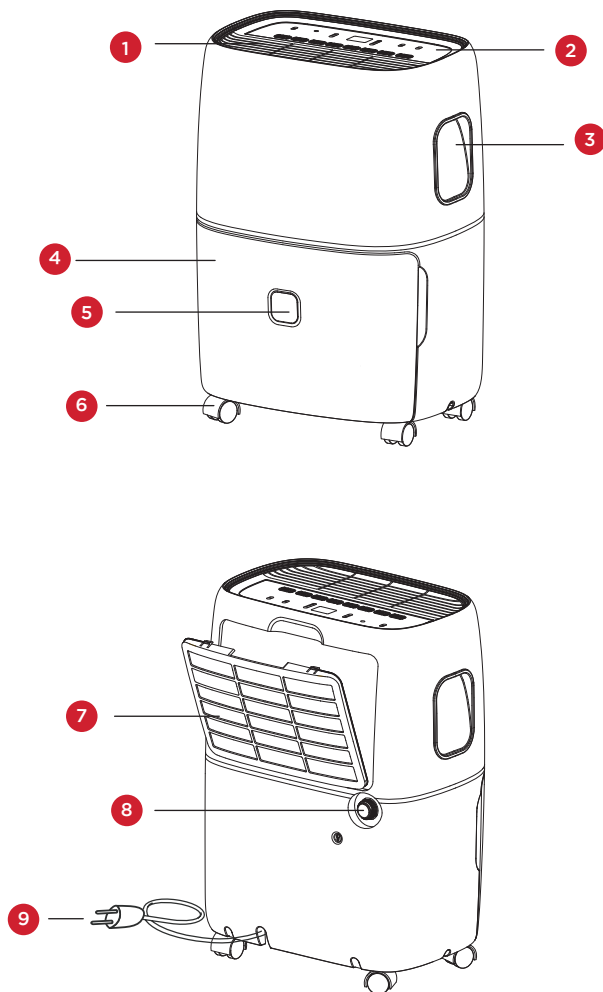

Nº	DESCRIPCIÓN DE COMPONENTES
1	Salida de aire
2	Panel de control
3	Mango
4	Cubo
5	Ventana de visualización del nivel de agua
6	Ruedas
7	Rejilla de entrada de aire
8	Agujeros de drenaje
9	Cable de alimentación

Nota: Todas las ilustraciones de este manual son sólo para fines explicativos. Su aparato puede ser ligeramente diferente.

¡Vamos a empezar!

Installation et instructions d'assemblage du modèle: Série D

Paso 1: Pruebas

- No utilizar al aire libre.
- Coloque la unidad sobre una superficie plana y nivelada.
- Deje por lo menos de 12 a 18 pulgadas de espacio libre en todos los lados de la unidad.
- Coloque la unidad en un espacio donde la temperatura no baje de 41 grados Fahrenheit.
- El deshumidificador debe ser operado en un área cerrada para que sea más efectivo, como un sótano.
- Cierre todas las puertas, ventanas y otras aberturas exteriores de la habitación.

Paso 2: Instalación

Hay dos tamaños de gabinete

Tamaño de armario más pequeño (AnxAIxPr)	Tamaño de armario más grande (AnxAIxPr)
370mm x 505mm x 270mm 14.57in x 19.88in x 10.63in	382mm x 640mm x 305mm 15.04in x 25.20in x 12.01in

Para el gabinete más pequeño:

Antes de su uso, retire los accesorios del cubo.

- 1a.** Retire el cubo del aparato.
- 1b.** Abra la tapa, saque los accesorios. (Fig 1a).
- 1c.** Vuelva a colocar la tapa y a colocar correctamente el cubo en el aparato (Fig. 1b).

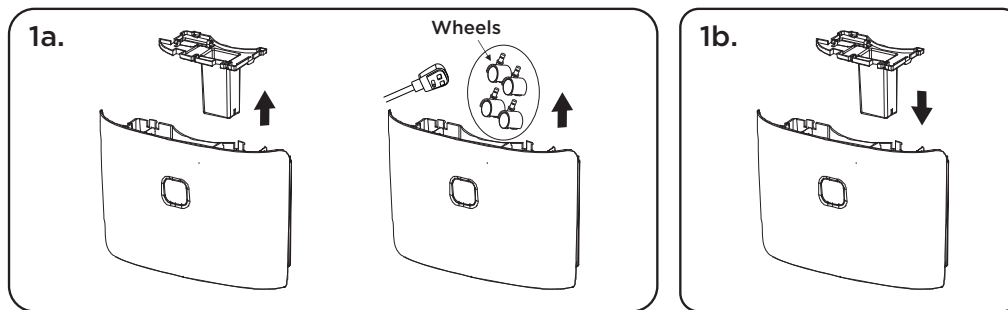

Para el armario más grande:

Antes de su uso, retire los accesorios del cubo.

- 1a** Retire el cubo del aparato. **Nota:** No todos los modelos tienen asas (Fig. 1a).
- 1b.** Asegúrese de soltar la tapa empujando los dos pestillos en la parte superior de la cubeta (Fig. 1b).
- 1c.** Abra la tapa, saque los accesorios. (Fig 1c).
- 1d.** Vuelva a colocar la tapa y a colocar correctamente el cubo en el aparato (Fig. 1d).

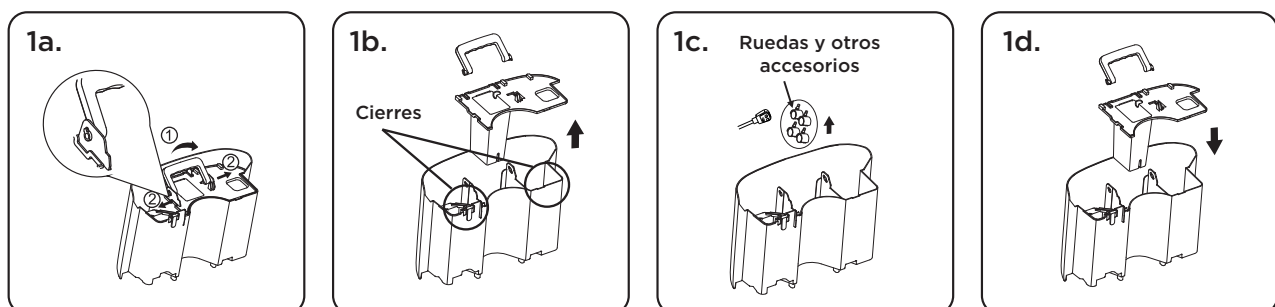

Paso 3: Instale las ruedas orientables

Incline la unidad a no más de 45° e inserte las ruedas a presión. Asegúrese de que la placa de las ruedas empareje con la parte inferior de la unidad. Si la unidad tiene ruedas preinstaladas, este paso puede saltarse.

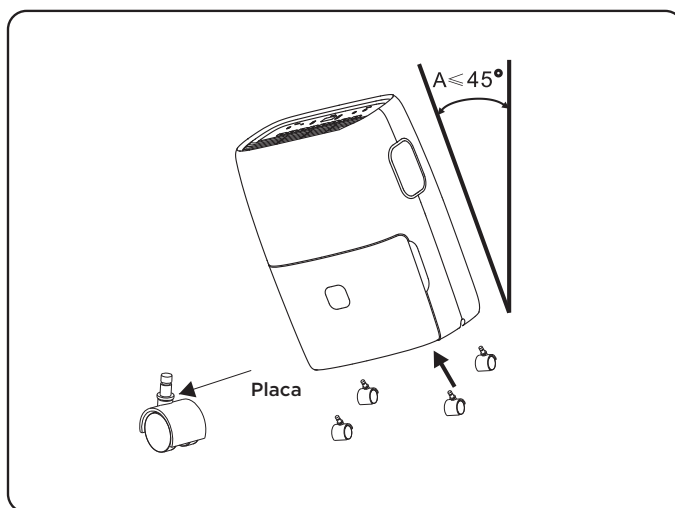

Cómo controlar su deshumidificador

¡Todo lo básico que necesitas saber para mantenerte fresco!

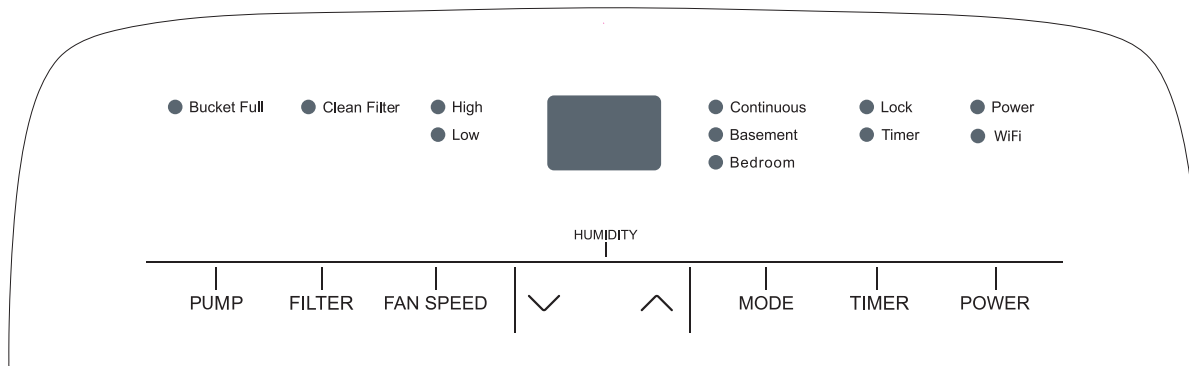

Avertissement : les fonctions avec pompe et WiFi ne sont disponibles que sur certains modèles.

1. Cuando opere el deshumidificador por primera vez, hágalo funcionar en modo continuo durante 24 horas.
2. Pulse el botón de encendido una vez para encender manualmente la unidad. Pulse el botón de encendido una vez más para apagar la unidad.
3. **Selección de humedad** - Presione los botones up o down para seleccionar la humedad relativa deseada. Una vez seleccionada la humedad preferida, la pantalla mostrará el porcentaje de humedad real de la habitación. Cada vez que pulse el mismo botón, cambiará la humedad deseada de la habitación en incrementos o reducciones del 5%. La humedad ambiente es seleccionable entre 35% - 80%, o continua. El nivel se encenderá y apagará para mantener el nivel de humedad elegido en la pantalla digital. Si desea que el deshumidificador funcione de forma continua independientemente de la humedad ambiental, pulse el botón Mode hasta que vea el CO en la pantalla digital. Esto permitirá un funcionamiento continuo y el indicador Continuous se encenderá en el panel de control.
4. **Velocidad del ventilador** - pulse el botón Fan Speed para recorrer las diferentes velocidades del ventilador (Alta, Baja). La velocidad del ventilador se puede distinguir visualmente por los indicadores de velocidad del ventilador en el panel de control.

- 5. Encendido automático del temporizador:** - Pulsa el botón Timer. Una vez que el indicador Timer comience a parpadear, presione las flechas hacia arriba y hacia abajo para elegir el tiempo que la unidad espera antes de encenderse (ajuste el tiempo de 0.5 a 24 horas). Cuando se muestre el tiempo deseado en la pantalla, espere 5 segundos para que se registre el comando y se encienda la luz del temporizador.
- 6. Temporizador apagado:** Cuando el aparato está en funcionamiento, seleccione el botón del temporizador. Una vez que el indicador Timer comience a parpadear, presione las flechas hacia arriba y hacia abajo para elegir cuánto tiempo espera la unidad antes de apagarse (ajuste el tiempo de 0.5 a 24 horas). Cuando se muestre el tiempo deseado en la pantalla, espere 5 segundos para que se registre el comando y se encienda la luz del temporizador.
- 7. Cubo lleno** - Cuando el cubo de agua esté lleno de agua, la unidad se apagará automáticamente, emitirá un pitido y se encenderá el indicador Bucket Full. El deshumidificador no funcionará hasta que el cubo de agua se vacíe y se vuelva a colocar en la unidad.
- 8. Modo de bloqueo infantil** - Para bloquear el panel de control, mantenga pulsado el botón TIMER durante 3 segundos cuando la unidad esté encendida. Cuando está bloqueado, el indicador Lock se ilumina. Pulse y mantenga pulsado el botón TIMER durante 3 segundos para desbloquear el panel de control.
- 9. Modo preestablecido** - Presione el botón Mode para elegir entre las opciones preestablecidas de Dormitorio (55% RH), Sótano (45% RH) o Modo.
- 10. Limpieza del filtro** - El DEL de Limpieza De Filtro se encenderá después de 250 horas de uso como recordatorio de la limpieza del filtro. Retire el filtro de la parte posterior de la unidad usando sus pulgares para presionar hacia abajo en las lengüetas del filtro directamente sobre del filtro. Limpie el filtro con agua tibia y jabón. Seque completamente el filtro antes de recolocarlo y sólo hasta que esté completamente seco.

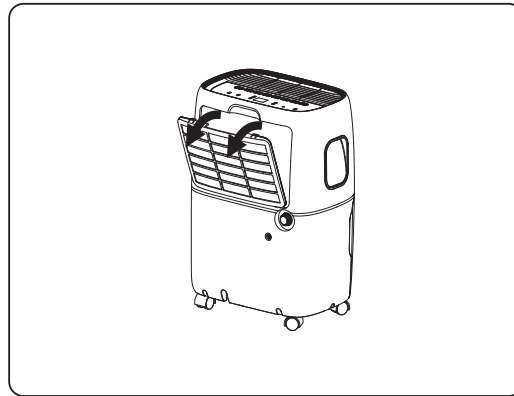

Para modelos con bomba de vacío

Modo de bomba interna - La bomba interna permite que la unidad funcione sin tener que vaciar el cubo y requiere la instalación del kit de manguera de drenaje de la bomba incluido (no utilice una manguera de jardín). Mientras la unidad esté apagada, para instalar la manguera, retire la tapa de drenaje en la parte posterior de la unidad. La operación en Pump Mode bombeará agua hasta 16 pies a lo largo usando la manguera incluida. Inserte firmemente la manguera en el adaptador de la bomba y gire el adaptador en el Sentido De Las Manecillas Del Reloj en la conexión roscada de la parte posterior de la unidad. Una vez que la manguera esté bien instalada, llévela a un desagüe cercano, a un fregadero o fuera de una ventana. Encienda el deshumidificador y presione el botón Pump para activar la bomba interna. El indicador de diodos electroluminescentes PUMP debe iluminarse.

Nota: La bomba no se activará hasta que el cubo esté casi lleno de agua.

Qué hay en la caja

Lista de piezas para el modelo: Serie M

Nota: Algunos accesorios no están en el cubo, por favor encuéntralo en el embalaje.

NO.	APARIENCIA	NOMBRE DE LA PARTE	CANTIDAD
3		Manguera de drenaje de la bomba (aproximadamente 5m, 16.4ft) (sólo modelo de bomba)	1 juego

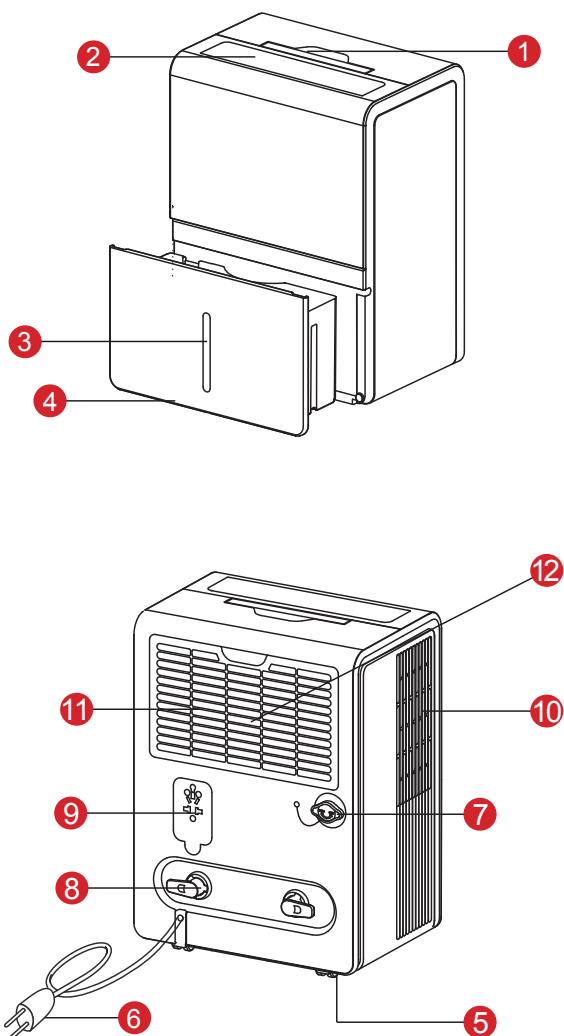

Nº	DESCRIPCIÓN DE COMPONENTES
1	Asa
2	Panel de control
3	Visor del nivel del agua
4	Cubo
5	Ruedas
6	Cable de alimentación
7	Agujeros de drenaje
8	Almacenamiento del cable de alimentación
9	Fijador de enchufes
10	Rejilla de salida de aire
11	Filtro y rejilla de entrada de aire
12	LED UVC (solo en algunos modelos)

Nota: Todas las ilustraciones de este manual son sólo para fines explicativos. Su aparato puede ser ligeramente diferente.

¡Vamos a empezar!

Installation et instructions d'assemblage du modèle: Série M

Paso 1: Pruebas

- No utilizar al aire libre.
- Coloque la unidad sobre una superficie plana y nivelada.
- Deje por lo menos de 12 a 18 pulgadas de espacio libre en todos los lados de la unidad.
- Coloque la unidad en un espacio donde la temperatura no baje de 41 grados Fahrenheit.
- El deshumidificador debe ser operado en un área cerrada para que sea más efectivo, como un sótano.
- Cierre todas las puertas, ventanas y otras aberturas exteriores de la habitación.

Paso 2: Instalación

Hay dos tamaños de gabinete

Tamaño de armario más pequeño (AnxAlxPr)	Tamaño de armario más grande (AnxAlxPr)
365mm x 500mm x 250mm 14.37in x 19.69in x 9.84in	383mm x 610mm x 280mm 15.08in x 24.02in x 11.02in

Para el gabinete más pequeño:

Antes de su uso, retire los accesorios del cubo.

1a. Retire el cubo del aparato.

1b. Abra la tapa, saque los accesorios. (Fig 1a).

1cd. Vuelva a colocar la tapa y a colocar correctamente el cubo en el aparato (Fig. 1b).

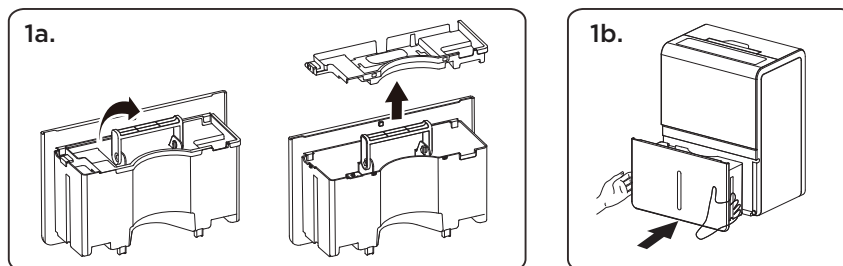

Para el armario más grande:

Antes de su uso, retire los accesorios del cubo.

1a Retire el cubo del aparato. **Nota:** No todos los modelos tienen asas.

1b. Asegúrese de soltar la tapa empujando los dos pestillos en la parte superior de la cubeta.

1c. Abra la tapa, saque los accesorios. (Fig 1a).

1d. Vuelva a colocar la tapa y a colocar correctamente el cubo en el aparato (Fig. 1b).

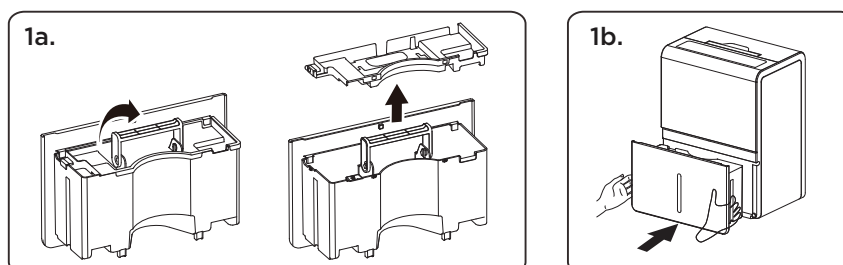

Cómo controlar su deshumidificador

¡Todo lo básico que necesitas saber para mantenerte fresco!

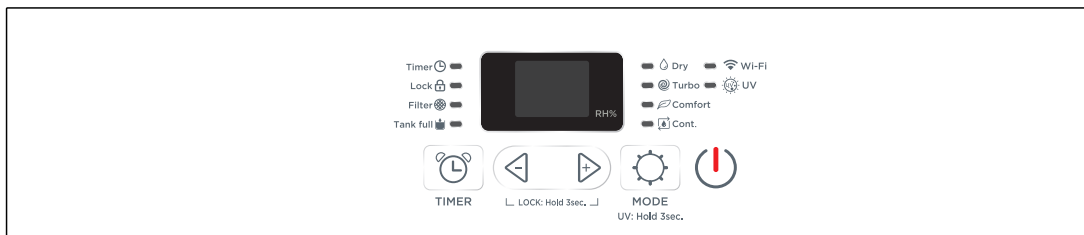
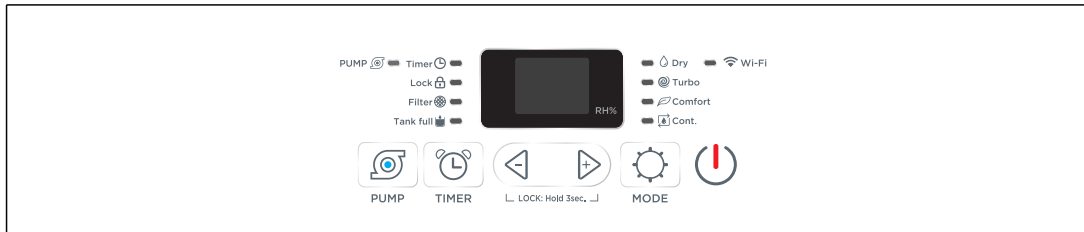
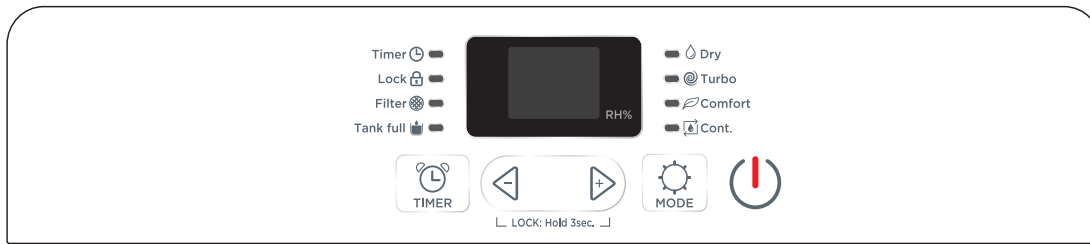

Descargo de responsabilidad: la bomba y el WiFi solo están disponibles en algunos modelos.

1. Cuando opere el deshumidificador por primera vez, hágalo funcionar en modo continuo durante 24 horas.
2. Pulse el botón de encendido una vez para encender manualmente la unidad. Pulse el botón de encendido una vez más para apagar la unidad.
3. **Selección de humedad** - Presione los botones up o down para seleccionar la humedad relativa deseada. Una vez seleccionada la humedad preferida, la pantalla mostrará el porcentaje de humedad real de la habitación. Cada vez que pulse el mismo botón, cambiará la humedad deseada de la habitación en incrementos o reducciones del 5%. La humedad ambiente es seleccionable entre 35% - 80%, o continua. El nivel se encenderá y apagará para mantener el nivel de humedad elegido en la pantalla digital. Si desea que el deshumidificador funcione de forma continua independientemente de la humedad ambiental, pulse el botón Mode hasta que vea el CO en la pantalla digital. Esto permitirá un funcionamiento continuo y el indicador Continuous se encenderá en el panel de control.
4. **Velocidad del ventilador** - pulse el botón Fan Speed para recorrer las diferentes velocidades del ventilador (Alta, Baja). La velocidad del ventilador se puede distinguir visualmente por los indicadores de velocidad del ventilador en el panel de control.
5. **Encendido automático del temporizador:** - Pulsa el botón Timer. Una vez que el indicador Timer comience a parpadear, presione las flechas hacia arriba y hacia abajo para elegir el tiempo que la unidad espera antes de encenderse (ajuste el tiempo de 0.5 a 24 horas). Cuando se muestre el tiempo deseado en la pantalla, espere 5 segundos para que se registre el comando y se encienda la luz del temporizador.

6. **Temporizador apagado:** Cuando el aparato está en funcionamiento, seleccione el botón del temporizador. Una vez que el indicador Timer comience a parpadear, presione las flechas hacia arriba y hacia abajo para elegir cuánto tiempo espera la unidad antes de apagarse (ajuste el tiempo de 0.5 a 24 horas). Cuando se muestre el tiempo deseado en la pantalla, espere 5 segundos para que se registre el comando y se encienda la luz del temporizador.
7. **Cubo lleno** - Cuando el cubo de agua esté lleno de agua, la unidad se apagará automáticamente, emitirá un pitido y se encenderá el indicador Bucket Full. El deshumidificador no funcionará hasta que el cubo de agua se vacíe y se vuelva a colocar en la unidad.
8. **Modo de bloqueo infantil** - Para bloquear el panel de control, mantenga pulsado el botón TIMER durante 3 segundos cuando la unidad esté encendida. Cuando está bloqueado, el indicador Lock se ilumina. Pulse y mantenga pulsado el botón TIMER durante 3 segundos para desbloquear el panel de control.
9. **Modo preestablecido** - Presione el botón Mode para elegir entre las opciones preestablecidas de Dormitorio (55% RH), Sótano (45% RH) o Modo.
10. **Limpieza del filtro** - El DEL de Limpieza De Filtro se encenderá después de 250 horas de uso como recordatorio de la limpieza del filtro. Retire el filtro de la parte posterior de la unidad usando sus pulgares para presionar hacia abajo en las lengüetas del filtro directamente sobre del filtro. Limpie el filtro con agua tibia y jabón. Seque completamente el filtro antes de recolocarlo y sólo hasta que esté completamente seco.

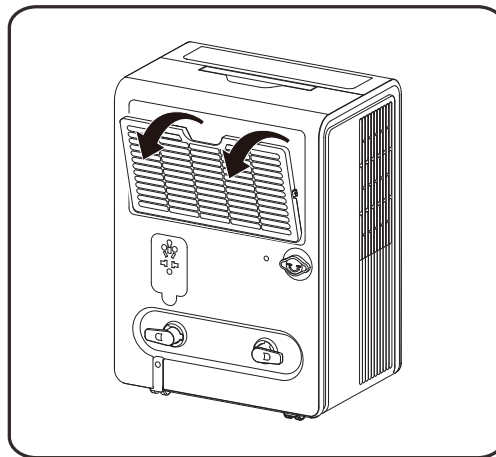

Para modelos con bomba de vacío

Modo de bomba interna - La bomba interna permite que la unidad funcione sin tener que vaciar el cubo y requiere la instalación del kit de manguera de drenaje de la bomba incluido (no utilice una manguera de jardín). Mientras la unidad esté apagada, para instalar la manguera, retire la tapa de drenaje en la parte posterior de la unidad. La operación en Pump Mode bombeará agua hasta 16 pies a lo largo usando la manguera incluida. Inserte firmemente la manguera en el adaptador de la bomba y gire el adaptador en el Sentido De Las Manecillas Del Reloj en la conexión roscada de la parte posterior de la unidad. Una vez que la manguera esté bien instalada, llévela a un desagüe cercano, a un fregadero o fuera de una ventana. Encienda el deshumidificador y presione el botón Pump para activar la bomba interna. El indicador de diodos electroluminescentes PUMP debe iluminarse.

Nota: La bomba no se activará hasta que el cubo esté casi lleno de agua.

Para Modelos con UVC

Mantenga presionado el botón modo durante 3 segundos hasta que el indicador “UV Lamp” se encienda. Para desactivar la función UV, mantenga presionado el botón modo durante otros 3 segundos hasta que el indicador se apague. **Si alguna luz UV queda expuesta, deje de usar el aparato de inmediato y póngase en contacto con el servicio de atención al cliente.**

Solución de problemas

¿Tiene problemas para completar la instalación? No se preocupe. Suele haber una solución sencilla.

PROBLEMA	CAUSAS POSIBLES	SOLUCIONES
El deshumidificador no arranca	El deshumidificador está desconectado.	• Asegúrese de que el enchufe del deshumidificador se introduzca completamente en la toma de corriente.
	El fusible está fundido/el disyuntor está desconectado.	• Revise la caja de fusibles/interruptores de la casa y reemplace el fusible o reajuste el interruptor.
	El deshumidificador ha alcanzado su nivel preestablecido o el cubo está lleno.	• El deshumidificador se apaga automáticamente cuando surge alguno de los problemas precitados. Cambie a un ajuste inferior o vacíe el cubo de agua. Para que el deshumidificador funcione, el cubo debe ser reemplazado correctamente.
	El cubo no está colocado en la posición correcta	• El cubo debe estar en su lugar y bien insertado para que funcione el deshumidificador.
	Falla de alimentación	• Hay un retardo de tiempo de protección (hasta 3 min.) para evitar que se dispare la sobrecarga del compresor. Por esta razón, es posible que la unidad no inicie la deshumidificación normal durante 3 minutos después de volver a encenderse.
El deshumidificador no seca el aire como debería	No ha pasado suficiente tiempo como para que la unidad elimine la humedad	• Cuando lo instale por primera vez, deje que pasen al menos 24 horas para que el nivel de sequedad/humedad alcance el nivel deseado.
	El flujo de aire está restringido	• Asegúrese de que no haya cortinas, persianas o muebles que bloqueen la parte delantera o trasera del deshumidificador.
	Filtro sucio	• Limpie el filtro. Consulte la secciones CLEANING y MANTENIMIENTO en el manual.
	Es posible que el control de humedad no esté lo suficientemente bajo	• Para onbtener aire más seco, pulse el botón para reducir el porcentaje de ajuste de humedad en la habitación, ajuste el deshumidificador a CO para una máxima deshumidificación.
	Las puertas y ventanas podrían no estar cerradas herméticamente.	• Verifique que todas las puertas, ventanas y otras aberturas estén bien cerradas.
	La secadora de ropa puede estar soplando aire húmedo en la habitación	• Instale el deshumidificador lejos del secador. La secadora debe ventilarse en el exterior.
	La temperatura ambiente es demasiado baja	• La remoción de humedad es mejor a temperaturas ambiente más altas. Una temperatura ambiente más baja reducirá la tasa de eliminación de humedad. Este modelo está diseñado para funcionar a temperaturas superiores a 41° F (5°C).



Instrucciones de la aplicación WiFi (únicamente para modelos con WiFi)

Paso 1: Descargar e instalar la aplicación TCL Home App

Utilizando la función de cámara de su smartphone, por favor escanee el código QR de abajo para ser dirigido a la página de TCL Home page. Si su teléfono no tiene un escáner QR, descargue uno de la tienda de aplicaciones o escriba manualmente la siguiente URL en el navegador web de su smartphone. Luego, descargue e inicie la aplicación.



<https://tcl.link/homeplusapp>

Nota: la aplicación sólo admite la banda WiFi de 2.4 GHz (todos los routers tienen una banda de 2.4 GHz).
Conéctese a la banda de 2.4 GHz antes de iniciar el proceso de configuración de la aplicación.

Paso 2: Cree una cuenta

Una vez que haya abierto la aplicación, seleccione “Crear cuenta”. Entonces se le enviará un código de verificación a su correo electrónico. Introduzca el código y continúe.

United States

TCL HOME

Email

Password

Forgot password?

Login

Quick login

Create account

By creating or logging in to an account, you have agreed to our [Terms and Conditions](#) and [Privacy Notice](#)

United States

Create account

Name

Email

Next

I've read and agree to TCL's [Terms and Conditions](#)

United States

Create account

Sent code to TCLHomePlus@gmail.com

Verification code

New password

Confirm password

Verification code is valid for 15 minutes.

Confirm

Paso 3: Agregue su dispositivo

Seleccione el botón “Añadir dispositivos” y siga las instrucciones de la aplicación para completar la configuración.

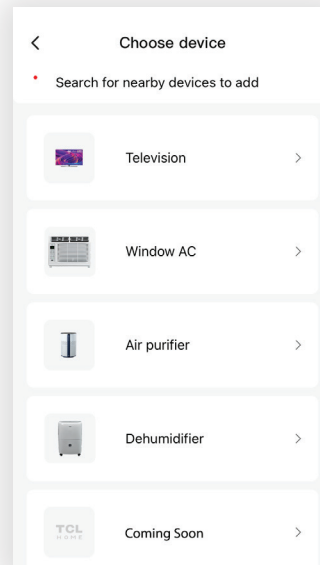
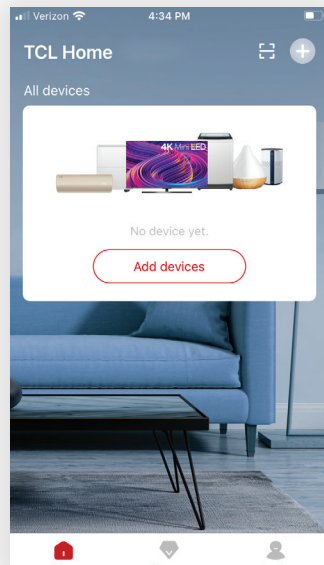

Solución de problemas

¿Tiene problemas para completar la instalación? No se preocupe. Suele haber una solución sencilla.

PROBLEM	POSSIBLE CAUSES	SOLUTIONS
TCL Home App pierde la conectividad al A/C durante la configuración	El enrutador inalámbrico puede estar demasiado lejos del A/C	• Reubique el enrutador inalámbrico más cerca del A/C.
	Error de red	• Reinicie el enrutador inalámbrico, el A/C y el dispositivo móvil con la aplicación TCL Home App instalada.
TCL Home App no puede encontrar el A/C	Error de red	• Reinicie el enrutador inalámbrico, el A/C y el dispositivo móvil con la aplicación TCL Home App instalada.
	App y A/C no están en el mismo canal de 2.4GHz	• Confirme que su dispositivo esté conectado al canal de 2.4GHz.
	El router está bloqueando TCL Home App	• Compruebe que la aplicación no esté bloqueada por el cortafuegos del enrutador.
	Conectividad desconocida o error de red	• Siga las instrucciones para añadir la unidad de A/C a la red inalámbrica utilizando el AP MODE.
No se puede encontrar o conectar a una red inalámbrica	La aplicación puede necesitar permiso para ubicarse	• Conceda permiso de Ubicación a TCL Home App en la configuración del teléfono.

TCL América del norte

GARANTÍA DE PRODUCTO LIMITADA

Lo que su garantía cubre: Defectos materiales o de mano de obra para el propietario original de este producto TCL cuando lo compra como nuevo en un concesionario autorizado de productos de marca TCL y embalado con este certificado de garantía.

PERÍODO DE GARANTÍA (USO NO COMERCIAL):

Mano de obra: Doce (12) meses desde la fecha original de compra.
Piezas: Doce (12) meses desde la fecha original de compra.

PERÍODO DE GARANTÍA (USO COMERCIAL):

Mano de obra: Seis (6) meses desde la fecha original de compra.
Piezas: Seis (6) meses desde la fecha original de compra.

El uso comercial incluye, entre otros, el uso de este producto en un entorno comercial o empresarial, el uso de este producto en una institución para fines institucionales, u otros fines comerciales, como alquiler.

Si su dispositivo TCL tiene defectos de material o mano de obra en condiciones de uso normal durante el período de garantía que se indicó anteriormente, a partir de la fecha de compra original por parte del consumidor, TCL North America, a su completa discreción, (1) pagará a un Centro de servicio autorizado de TCL por los cargos de mano de obra y piezas para reparar su dispositivo, o (2) reemplazará su dispositivo con un producto equivalente nuevo o restaurado/recertificado. Si repara su producto en un Centro de servicio autorizado de TCL, TCL no se hará responsable de los costos de transporte hasta dicho centro. Sin embargo, TCL cubrirá los gastos de envío del producto. TCL proporcionará instrucciones para el embalaje y el envío de la unidad. Las unidades que están mal embaladas y que se dañen durante el envío no están cubiertas por la garantía del producto. Esta garantía limitada del producto solo es válida para el comprador original del producto y está vigente solo cuando se utiliza en Norteamérica. Debe tener su recibo de compra original o el comprobante de compra (factura de venta o factura aceptada) que indique la condición de la unidad (nueva, usada), la fecha de compra de la unidad, el lugar de compra y el modelo o número de serie.

CÓMO SE GESTIONAN LOS SERVICIOS: Llame al 1-800-825-6747 y elija el mensaje apropiado. Tenga listo el tipo de producto, el número de modelo, el número de serie y el código postal. La resolución de problemas y la aprobación de un representante de TCL DEBEN ocurrir antes de que envíe su producto para reparación.

Información de registro del producto

Puede encontrar el número de modelo y el número de serie en una etiqueta en la parte posterior o lateral del producto. **Registre su producto en línea en register.tcl.com.**

NINGUNA OTRA GARANTÍA ES APLICABLE A ESTE PRODUCTO. ESTA GARANTÍA SUSTITUYE A CUALQUIER OTRA GARANTÍA, EXPRESA O IMPLÍCITA, ENTRE OTRAS, CUALQUIER GARANTÍA DE COMERCIABILIDAD O IDONEIDAD PARA UN FIN DETERMINADO. EN LA MEDIDA EN QUE LA LEY EXIJA CUALQUIER GARANTÍA IMPLÍCITA, ESTARÁ LIMITADA EN LA DURACIÓN DEL PERÍODO DE GARANTÍA EXPRESA ANTERIOR. NI EL FABRICANTE NI SU DISTRIBUIDOR ESTADOUNIDENSE SERÁN RESPONSABLES DE NINGÚN DAÑO INCIDENTAL, RESULTANTE, INDIRECTO, ESPECIAL O PUNITIVO DE CUALQUIER NATURALEZA, INCLUIDOS, ENTRE OTROS, LA PÉRDIDA DE INGRESOS O GANANCIAS, O CUALQUIER OTRO DAÑO, YA SEA BASADO EN CONTRATO, AGRAVIO O DE OTRO TIPO. ALGUNOS ESTADOS O TERRITORIOS NO PERMITEN LA EXCLUSIÓN O LIMITACIÓN DE DAÑOS O LIMITACIONES INCIDENTALES O CONSECUENTES SOBRE EL TIEMPO QUE DURA UNA GARANTÍA IMPLÍCITA, POR LO QUE ES POSIBLE QUE LA EXCLUSIÓN O LIMITACIÓN ANTERIOR NO SE APLIQUE A USTED. ESTA GARANTÍA LE PROPORCIONA A USTED, EL COMPRADOR ORIGINAL, DERECHOS LEGALES ESPECÍFICOS Y USTED TAMBIÉN PUEDE TENER OTROS DERECHOS QUE VARIAN DE UN ESTADO A OTRO O DE UN TERRITORIO A OTRO. ESTA GARANTÍA ESTÁ SUJETA A CAMBIOS SIN PREVIO AVISO. VISITE WWW.TCL.COM/EN PARA VER LA VERSIÓN MÁS RECIENTE.

ESTA GARANTÍA DE PRODUCTO LIMITADA NO SE APLICA A:

1. Llamadas de servicio a su hogar para la entrega o recolección, instalación, instrucción, reemplazo de fusibles domésticos, conexión de cableado o plomería domésticos, o para corregir reparaciones no autorizadas.
2. Casos en los que el producto no funciona debido a problemas de recepción de señal que no son causados por su unidad, o debido a fallas o interrupciones de energía o servicio eléctrico inadecuado.
3. Daños causados por el transporte o la manipulación, incluidos los daños producidos durante el envío desde un minorista (comuníquese con su minorista para recibir asistencia).
4. Daños causados al producto por accidente, alimañas, rayos, vientos, incendios, inundaciones o casos fortuitos.
5. Daños causados por el funcionamiento del producto en una atmósfera corrosiva o húmeda.
6. Reparaciones cuando el producto TCL se utiliza en un uso diferente al doméstico normal de una sola familia o en contra de las instrucciones descritas en la Guía del usuario del producto.
7. Daños derivados de accidentes, alteraciones, uso indebido, abuso, negligencia, insectos, desgaste normal, daños cosméticos, manipulación incorrecta, sobretensión, instalación incorrecta o deficiente, o reparación o mantenimiento inapropiados. La reparación inadecuada incluye el uso de piezas no aprobadas o especificadas por TCL.
8. Marcas o imágenes en el panel LCD/LED del producto por ver imágenes fijas (entre otras, ciertas imágenes 4:3 en televisores de pantalla ancha, o datos o imágenes de banners, videojuegos o ciertas redes de transmisión en ubicaciones fijas de la pantalla).
9. Mantenimiento normal según lo descrito en la Guía del usuario (entre otros, limpiar o reemplazar filtros, limpiar bobinas u otro tipo de mantenimiento normal).
10. Uso de accesorios o componentes que no sean compatibles con este producto.
11. Productos con números de serie modificados, faltantes, anulados, ilegibles o eliminados.
12. Cambios en la apariencia del producto que no afectan su rendimiento.
13. Aumentos en los costos de los servicios públicos o gastos de servicios públicos adicionales.
14. Productos comprados a revendedores de TCL no autorizados.
15. Productos vendidos en cualquier condición que no sea nueva y obtenidos del fabricante original o vendidos fuera de Norteamérica.

El costo de reparación o reemplazo bajo estas circunstancias excluidas será asumido por el consumidor.

INFORMACIÓN DE CONTACTO:

TCL North America
1860 Compton Ave Corona, California 92881
1- 800-825-6747
www.tcl.com/es

Commençons l'installation

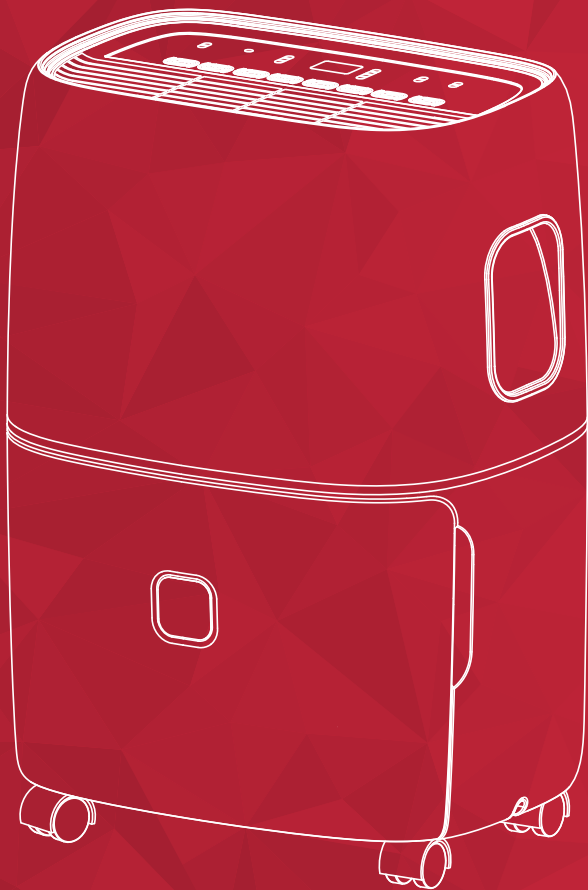

Série D

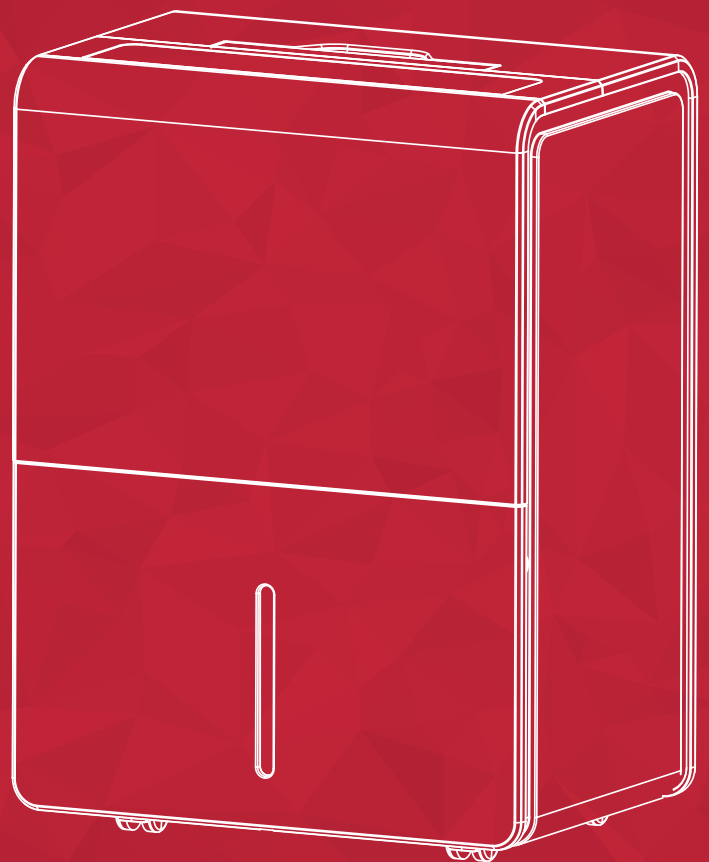

Série M

Déshumidificateur

Register and protect your purchase Enregistrez et protégez votre achat

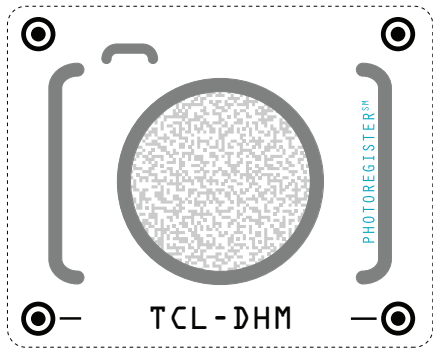





Text to Register

Text a photo of the camera icon to **71403**

Or register online at register.tcl.com/en-ca/
Need help? Visit photoregister.com/help
or text HELP to 71403

Enjoy exclusive benefits with registration:

-  Expedited support and service
-  Insider tips on your appliance
-  Exclusive offers and promotions
-  Verification of ownership

Inscrivez-vous facilement avec votre téléphone intelligent.

Scannez ou envoyez une photo de l'icône de l'appareil photo au numéro **71403**.

Ou inscrivez-vous en ligne sur register.tcl.com/en-ca/.

Vous avez besoin d'aide ? Visitez photoregister.com/help ou textez HELP par SMS au numéro 71403.

Profitez d'avantages exclusifs lors de l'enregistrement :

-  Assistance et service accélérés
-  Des astuces pour votre appareil
-  Offres et promotions exclusives
-  Vérification de propriété

*All TCL products continue to offer a limited consumer warranty in both the US and Canada. Please refer to the warranty section in this guide for additional details on warranty information.

*Tous les produits TCL continuent d'offrir une garantie limitée aux consommateurs aux États-Unis et au Canada. Veuillez consulter la section garantie dans ce guide pour obtenir plus d'informations.

CONSIGNES DE SÉCURITÉ IMPORTANTES

Avant d'installer et d'utiliser votre déshumidificateur, veuillez lire avec attention ce guide de l'utilisateur et, pour référence ultérieure, rangez-le dans un endroit sécuritaire. Pour nous, votre sécurité - et celle des autres - est très importante. Nous vous demandons de lire attentivement tous les messages de sécurité de ce guide.

MISE EN GARDE : Pour réduire les risques d'incendie, de choc électrique ou de blessure en utilisant votre climatiseur, veuillez prendre les précautions de base suivantes :

ALIMENTATION

Les caractéristiques électriques de votre déshumidificateur sont énumérées sur l'étiquette comportant les numéros de modèle et de série au dos de l'appareil (si vous vous placez face à l'appareil).

ENREGISTREMENT DE VOTRE APPAREIL

Puede registrar su aparato en línea yendo a register.tcl.com

N'oubliez pas de conserver votre facture, car une preuve d'achat est nécessaire pour faire valoir la garantie.

Consignez ici les numéros de modèle et de série de votre appareil :

No de modèle _____ No de série _____

Vous trouverez le numéro de série à 20 chiffres sous le code à barres (au dos de l'appareil)

AVERTISSEMENT

Des exigences spécifiques en câblage sont illustrées dans le diagramme qui suit. Respectez-les en ce qui a trait au type de fiche du cordon d'alimentation.

Risque de choc électrique

En insérant la fiche dans une prise tripolaire avec mise à la terre (trois broches).
Ne retirez pas la broche de mise à la terre.
N'utilisez pas d'adaptateur.
N'utilisez pas de rallonge.
Le non-respect de ces consignes peut donner lieu à un décès, un incendie ou un choc électrique.

Exigences en câblage

Prise de courant de 60 Hz, 115 volts protégée par un fusible ou un disjoncteur de 12 ampères.

Cordon d'alimentation



MÉTHODE RECOMMANDÉE POUR LA MISE À LA TERRE

Pour votre sécurité personnelle, ce déshumidificateur doit être mis à la terre. Il est équipé d'un cordon d'alimentation muni d'une fiche polarisée avec mise à la terre (3 broches). Pour minimiser la possibilité de choc électrique, le cordon doit être branché dans une prise tripolaire avec mise à la terre, conformément à tous les codes et règlements locaux. Si une prise tripolaire n'est pas disponible, la responsabilité de l'installation appropriée d'une telle prise par un technicien qualifié incombe au client.

Ne retournez pas à la boutique

**Nous sommes
prêts à vous
aider**

Pour toute question,
contactez-nous
d'abord



Soutien TCL :
support.tcl.com/us
1-800-825-6747





**Soyez prudent en retirant
le déshumidificateur**

Contenu de la Boîte

Liste des pièces du modèle : Série D

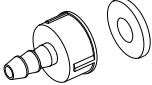
Note: Certains accessoires ne sont pas dans le bac, vous les trouverez ailleurs dans l'emballage.

No.	Apparence	Pièce	Quantité
1		Roulettes (peuvent être préinstallées)	4 pièces
2		Raccord de drainage de la pompe (modèle avec pompe seulement)	1 ensemble
3		Tuyau de drainage de la pompe (environ 5 m ou 16,4 pi) (modèle avec pompe seulement)	1 ensemble

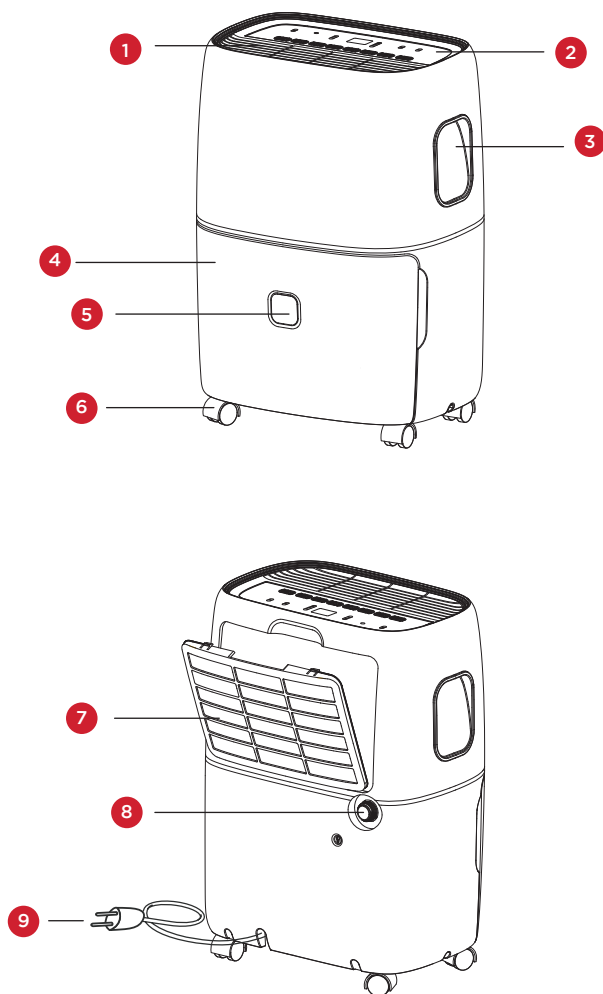

No.	DESCRIPTION DU COMPOSANT
1	Sortie d'air
2	Panneau de contrôle
3	Poignée
4	Bac
5	Fenêtre de visualisation du niveau d'eau
6	Roulettes
7	Grille d'admission d'air]
8	Trous de drainage
9	Cordon d'alimentation

Remarque : Toutes les illustrations de ce guide sont fournies à titre explicatif seulement. Il se peut que votre appareil soit légèrement différent.

C'est parti!

Installation et instructions d'assemblage du modèle: Série D

Étape 1: Test de l'appareil

- Ne pas utiliser l'appareil à l'extérieur.
- Déposez l'appareil sur une surface plane et de niveau.
- Laissez un dégagement d'au moins 12 à 18 po de chaque côté de l'appareil.
- Placez l'appareil à un endroit où la température minimale est de 41 degrés Fahrenheit.
- Dans une pièce fermée, comme un sous-sol, le déshumidificateur fonctionne plus efficacement.
- Fermez toutes les portes, fenêtres et autres ouvertures de la pièce.

Étape 2: Installation

Le cabinet se présente en deux formats

Cabinet petit format (LxHxP)	Cabinet grand format (LxHxP)
370mm x 505mm x 270mm 14,57 po x 19,88 po x 10,63 po	382mm x 640mm x 305mm 15,04 po x 25,20 po x 12,01 po

Pour le cabinet petit format :

Avant de l'utiliser, veuillez retirer les accessoires du bac.

- 1a.** Retirez le bac de l'appareil.
- 1b.** Ouvrez le couvercle, sortez la fiche et autres accessoires. (Illustration 1a).
- 1c.** Remettez le couvercle, remplacez correctement le bac dans l'appareil. (Illustration 1b).

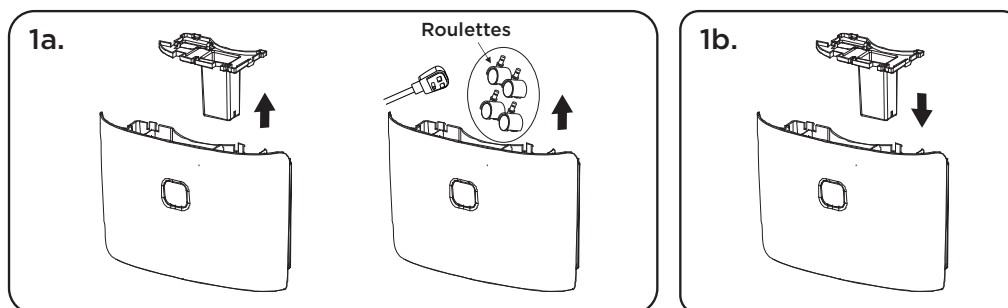

Pour le cabinet grand format :

Avant de l'utiliser, veuillez retirer les accessoires du bac.

- 1a.** Retirez le bac de l'appareil.
Remarque : les appareils n'ont pas tous des poignées (Illustration 1a).
- 1b.** S'assurer de bien déverrouiller le couvercle en poussant les deux loquets en haut du bac (Illustration 1b).
- 1c.** Ouvrez le couvercle pour retirer les accessoires (Illustration 1c).
- 1d.** Remettez le couvercle, remplacez correctement le bac dans l'appareil (Illustration 1d).

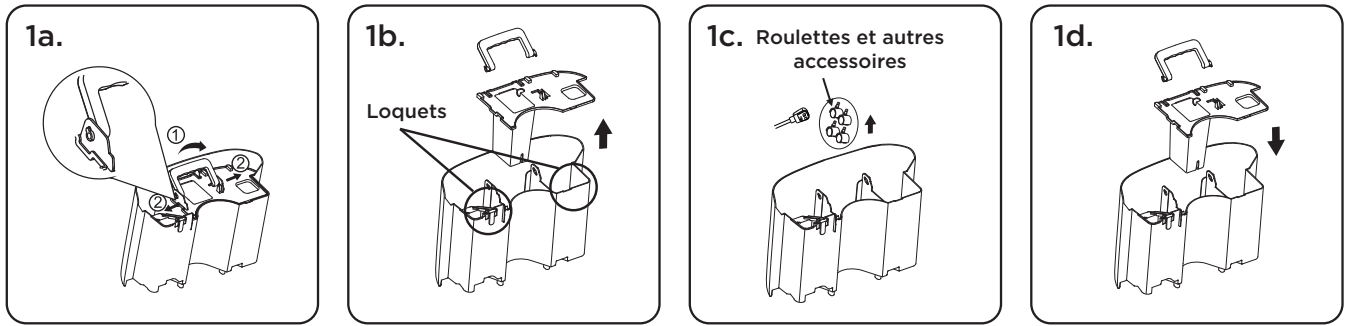

Étape 3: Installation des roulettes

Inclinez l'appareil sans dépasser 45° et insérez les roulettes. Assurez-vous que le plateau des roulettes est bien à plat contre le dessous de l'appareil. Pour tout appareil possédant des roulettes préinstallées, cette étape peut être sautée.

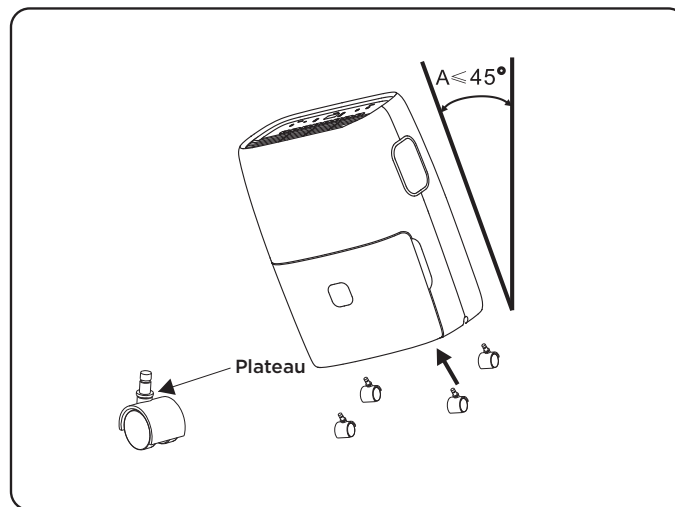



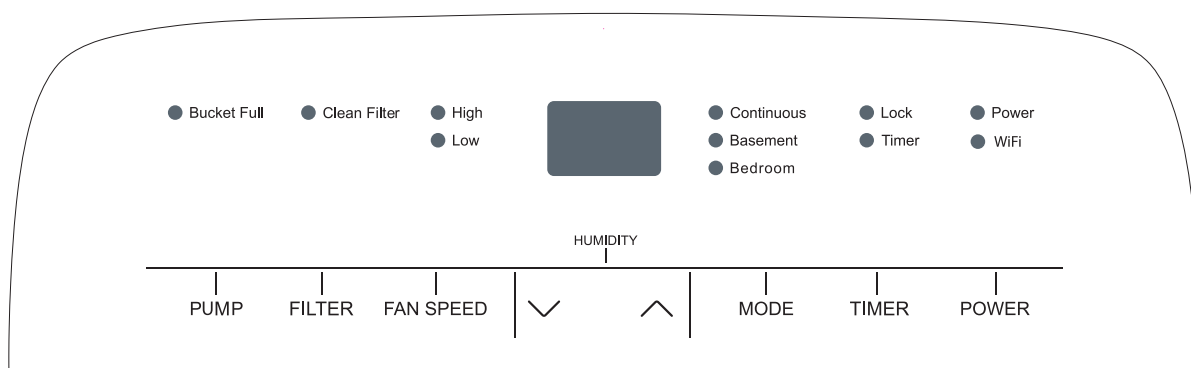

Comment régler votre déshumidificateur

Toutes les notions de base à connaître !



Avertissement : les fonctions avec pompe et WiFi ne sont disponibles que sur certains modèles.

1. Lors de votre première utilisation du déshumidificateur, laissez-le fonctionner en mode Continu pendant 24 heures.
2. Appuyez une fois sur le bouton d'alimentation (Power) pour mettre l'appareil en marche manuellement. Appuyez sur le bouton d'alimentation une autre fois pour l'éteindre.

3. **Sélection du degré d'humidité** - pour choisir l'humidité relative désirée, appuyez sur les boutons « haut » ou « bas ». Une fois la sélection du taux d'humidité idéale terminée, l'afficheur montrera le taux d'humidité actuel de la pièce. Chaque appui sur le même bouton changera l'humidité désirée de la pièce par tranche de 5 %. Vous pouvez choisir un taux entre 35 % et 80 %, ou en continu. L'appareil se met en marche et s'arrête en alternance pour maintenir le taux d'humidité choisi sur l'afficheur numérique. Si vous voulez que le déshumidificateur fonctionne en continu quelle que soit l'humidité de la pièce, appuyez sur le bouton Mode jusqu'à ce que vous voyiez « CO » sur l'afficheur. Cela permettra un fonctionnement continu et l'indicateur « En continu » s'allumera sur le panneau de contrôle.
4. **Vitesse du ventilateur** - appuyez sur le bouton Vitesse du ventilateur pour faire défiler les différentes vitesses de ventilation (Élevée, Moyenne, Basse). Sur le panneau de contrôle, les indicateurs de vitesse du ventilateur précisent la vitesse du ventilateur..
5. **Activation de la minuterie automatique** - Appuyez sur le bouton «Timer» et quand celui-ci clignote, appuyez sur le bouton  ou  pour régler la durée entre 0,5 et 24 heures. Une fois l'heure réglée, attendez cinq secondes et le symbole «Timer» s'allume pour indiquer que la fonction de minuterie est maintenant activée. Appuyez à nouveau sur la touche «Timer» pour annuler la minuterie et le symbole de minuterie «Timer» disparaît.
6. **Arrêt de la minuterie** - Lorsque l'appareil est en marche, appuyez sur la touche «Timer» et quand celui-ci clignote, appuyez sur la touche  ou  pour régler la durée entre 0,5 et 24 heures. Une fois l'heure réglée, attendez cinq secondes et le symbole «Timer» s'allume pour indiquer que la fonction de minuterie est maintenant activée. Appuyez à nouveau sur la touche «Timer» pour annuler la minuterie et le symbole de minuterie «Timer» disparaît.
7. **Bac plein** - lorsque le bac est rempli d'eau, l'appareil s'arrêtera automatiquement, émettra un bip et l'indicateur Bac plein (Bucket Full) s'allumera. Le déshumidificateur ne repartira pas avant que le bac vidé ne soit replacé dans l'appareil.
8. **Mode Blocage pour enfants** - pour verrouiller le panneau de contrôle, appuyez et maintenez le bouton Minuterie pendant 3 secondes lorsque l'appareil est en marche. Une fois verrouillé, l'indicateur de verrouillage s'allumera. Pour déverrouiller le panneau de contrôle, appuyez et maintenez le bouton Minuterie pendant 3 secondes..
9. **Mode préréglé** - appuyez sur le bouton Mode pour choisir une option de préréglage pour la chambre (55 % HR) ou sous-sol (45 % HR).
10. **Nettoyage du filtre** - Le témoin DEL du nettoyage du filtre s'allume après 250 heures d'utilisation pour rappeler qu'il faut le nettoyer. Retirez le filtre à l'arrière de l'appareil en appuyant avec le pouce sur les languettes directement au-dessus du filtre. Nettoyez le filtre à l'eau chaude savonneuse. Bien sécher avant de le remettre en place. Une fois complètement sec, remettez-le en place dans l'appareil, puis appuyez le bouton filtre (Filter) pour réinitialiser son indicateur.

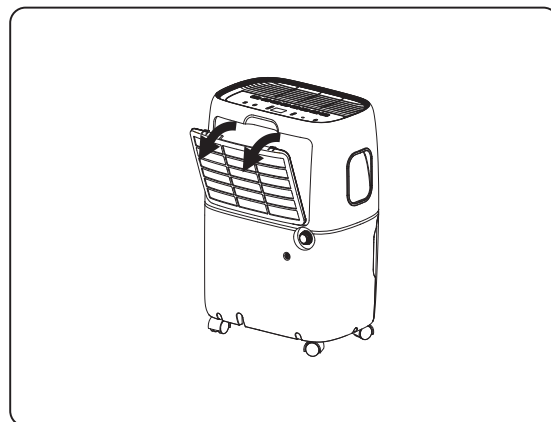

Pour les modèles avec pompe

Mode pompe interne - la pompe interne permet à l'appareil de fonctionner sans qu'il soit nécessaire de vider le bac, mais elle requiert l'installation de l'ensemble tuyau de vidange fourni (évittez d'utiliser un boyau d'arrosage). Sur l'appareil éteint, pour installer le tuyau, retirez le bouchon de drainage à l'arrière de l'appareil. À l'aide du tuyau fourni, l'opération du mode pompe pompera l'eau sur une longueur maximale de 16 pieds. Insérez le tuyau dans l'adaptateur de la pompe et tournez-le dans le sens des aiguilles dans les raccords filetés à l'arrière de l'appareil. Une fois qu'il sera bien fixé, amenez le tuyau de drainage jusqu'à un drain, ou un évier à proximité ou encore sortez-le par la fenêtre. Allumez le déshumidificateur et appuyez sur le bouton Pompe pour activer la pompe interne. L'indicateur DEL « Pompe » devrait s'allumer.

Remarque : La pompe s'activera seulement lorsque le bac sera presque plein d'eau.

Contenu de la Boîte

Liste des pièces du modèle : Série M

Note: Certains accessoires ne sont pas dans le bac, vous les trouverez ailleurs dans l'emballage.

No.	Apparence	Pièce	Quantité
3		Tuyau de drainage de la pompe (environ 5 m ou 16,4 pi) (modèle avec pompe seulement)	1 ensemble

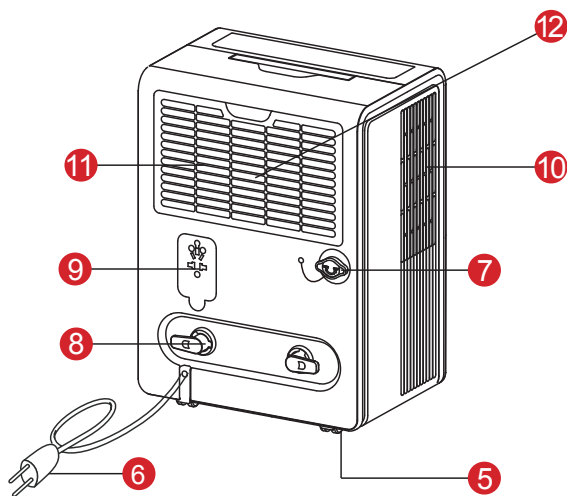
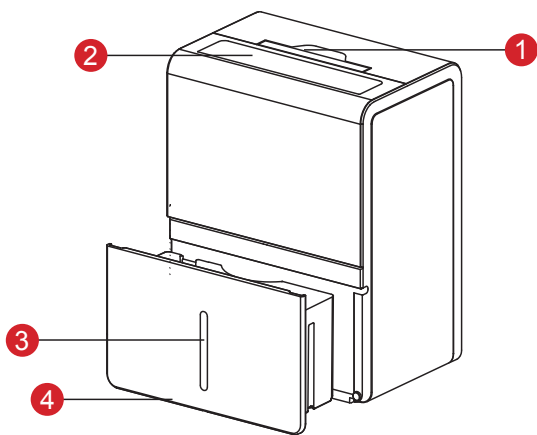

No.	DESCRIPTION DU COMPOSANT
1	Poignée
2	Panneau de commande
3	Fenêtre de visualisation du niveau d'eau
4	Bac
5	Roulettes
6	Cordon d'alimentation
7	Orifices de drainage
8	Rangement du cordon d'alimentation
9	Support de fiche d'alimentation
10	Grille de sortie d'air
11	Grille et filtre d'entrée d'air
12	UVC DEL (modèles sélectionnés uniquement)

Remarque : Toutes les illustrations de ce guide sont fournies à titre explicatif seulement. Il se peut que votre appareil soit légèrement différent.

C'est parti!

Installation et instructions d'assemblage du modèle: Série M

Étape 1: Test de l'appareil

- Ne pas utiliser l'appareil à l'extérieur.
- Déposez l'appareil sur une surface plane et de niveau.
- Laissez un dégagement d'au moins 12 à 18 po de chaque côté de l'appareil.
- Placez l'appareil à un endroit où la température minimale est de 41 degrés Fahrenheit.
- Dans une pièce fermée, comme un sous-sol, le déshumidificateur fonctionne plus efficacement.
- Fermez toutes les portes, fenêtres et autres ouvertures de la pièce.

Étape 2: Installation

Le cabinet se présente en deux formats

Cabinet petit format (LxHxP)	Cabinet grand format (LxHxP)
365mm x 500mm x 250mm 14.37in x 19.69in x 9.84in	383mm x 610mm x 280mm 15.08in x 24.02in x 11.02in

Pour le cabinet petit format :

Avant de l'utiliser, veuillez retirer les accessoires du bac.

- 1a.** Retirez le bac de l'appareil.
- 1b.** Ouvrez le couvercle, sortez la fiche et autres accessoires. (Illustration 1a).
- 1c.** Remettez le couvercle, remplacez correctement le bac dans l'appareil. (Illustration 1b).

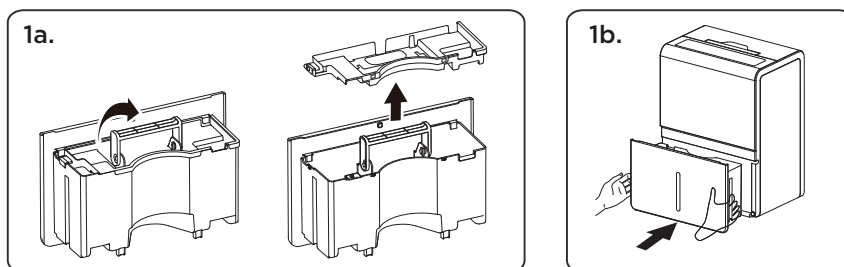

Pour le cabinet grand format :

Avant de l'utiliser, veuillez retirer les accessoires du bac.

- 1a.** Retirez le bac de l'appareil.
Remarque : les appareils n'ont pas tous des poignées.
- 1b.** S'assurer de bien déverrouiller le couvercle en poussant les deux loquets en haut du bac.
- 1c.** Ouvrez le couvercle pour retirer les accessoires (Illustration 1a).
- 1d.** Remettez le couvercle, remplacez correctement le bac dans l'appareil (Illustration 1b).

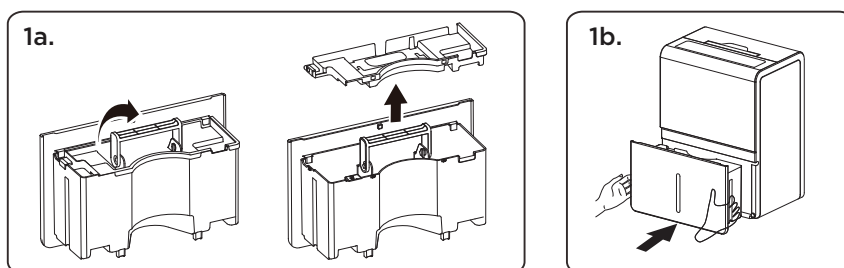



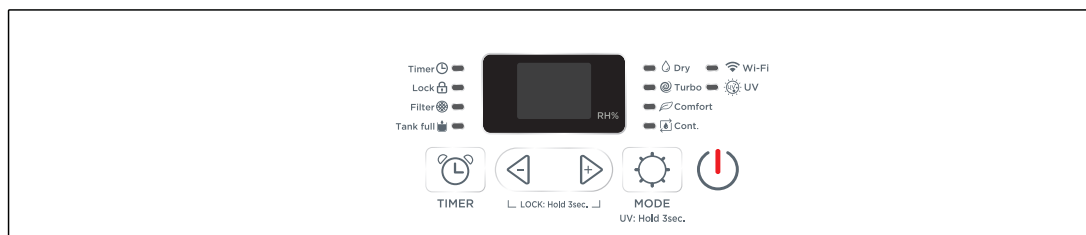
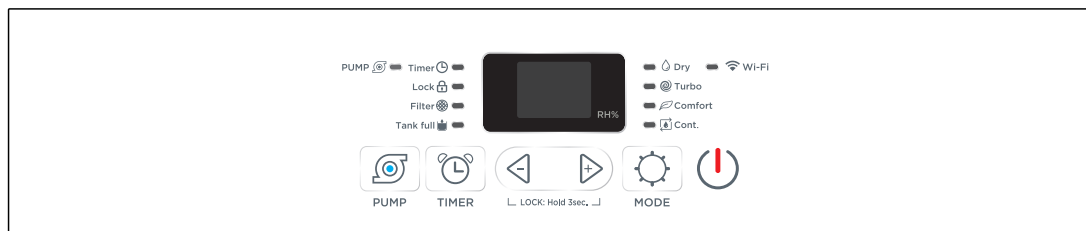
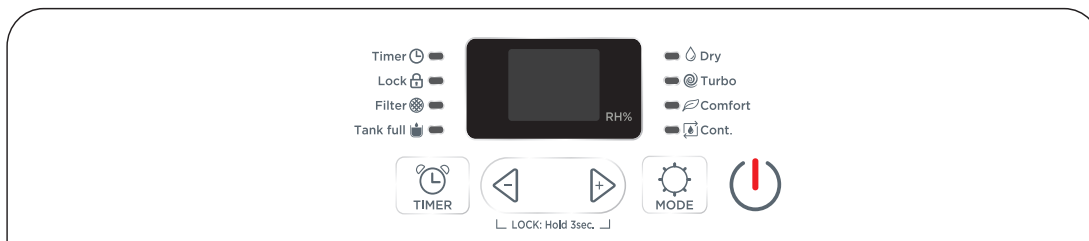

Comment régler votre déshumidificateur

Toutes les notions de base à connaître !



Avertissement : les fonctions avec pompe et WiFi ne sont disponibles que sur certains modèles.

1. Lors de votre première utilisation du déshumidificateur, laissez-le fonctionner en mode Continu pendant 24 heures.
2. Appuyez une fois sur le bouton d'alimentation (Power) pour mettre l'appareil en marche manuellement. Appuyez sur le bouton d'alimentation une autre fois pour l'éteindre.
3. **Sélection du degré d'humidité** - pour choisir l'humidité relative désirée, appuyez sur les boutons « haut » ou « bas ». Une fois la sélection du taux d'humidité idéale terminée, l'afficheur montrera le taux d'humidité actuel de la pièce. Chaque appui sur le même bouton changera l'humidité désirée de la pièce par tranche de 5 %. Vous pouvez choisir un taux entre 35 % et 80 %, ou en continu. L'appareil se met en marche et s'arrête en alternance pour maintenir le taux d'humidité choisi sur l'afficheur numérique. Si vous voulez que le déshumidificateur fonctionne en continu quelle que soit l'humidité de la pièce, appuyez sur le bouton Mode jusqu'à ce que vous voyiez « CO » sur l'afficheur. Cela permettra un fonctionnement continu et l'indicateur « En continu » s'allumera sur le panneau de contrôle.
4. **Vitesse du ventilateur** - appuyez sur le bouton Vitesse du ventilateur pour faire défiler les différentes vitesses de ventilation (Élevée, Moyenne, Basse). Sur le panneau de contrôle, les indicateurs de vitesse du ventilateur précisent la vitesse du ventilateur..
5. **Activation de la minuterie automatique** - Appuyez sur le bouton «Timer» et quand celui-ci clignote, appuyez sur le bouton  ou  pour régler la durée entre 0,5 et 24 heures. Une fois l'heure réglée, attendez cinq secondes et le symbole «Timer» s'allume pour indiquer que la fonction de minuterie est maintenant activée. Appuyez à nouveau sur la touche «Timer» pour annuler la minuterie et le symbole de minuterie «Timer» disparaît.

6. **Arrêt de la minuterie** - Lorsque l'appareil est en marche, appuyez sur la touche «Timer» et quand celui-ci clignote, appuyez sur la touche  ou  pour régler la durée entre 0,5 et 24 heures. Une fois l'heure réglée, attendez cinq secondes et le symbole «Timer» s'allume pour indiquer que la fonction de minuterie est maintenant activée. Appuyez à nouveau sur la touche «Timer» pour annuler la minuterie et le symbole de minuterie «Timer» disparaît.
7. **Bac plein** - lorsque le bac est rempli d'eau, l'appareil s'arrêtera automatiquement, émettra un bip et l'indicateur Bac plein (Bucket Full) s'allumera. Le déshumidificateur ne repartira pas avant que le bac vidé ne soit replacé dans l'appareil.
8. **Mode Blocage pour enfants** - pour verrouiller le panneau de contrôle, appuyez et maintenez le bouton Minuterie pendant 3 secondes lorsque l'appareil est en marche. Une fois verrouillé, l'indicateur de verrouillage s'allumera. Pour déverrouiller le panneau de contrôle, appuyez et maintenez le bouton Minuterie pendant 3 secondes.
9. **Mode pré réglé** - appuyez sur le bouton Mode pour choisir une option de pré réglage pour la chambre (55 % HR) ou sous-sol (45 % HR).
10. **Nettoyage du filtre** - Le témoin DEL du nettoyage du filtre s'allume après 250 heures d'utilisation pour rappeler qu'il faut le nettoyer. Retirez le filtre à l'arrière de l'appareil en appuyant avec le pouce sur les languettes directement au-dessus du filtre. Nettoyez le filtre à l'eau chaude savonneuse. Bien sécher avant de le remettre en place. Une fois complètement sec, remettez-le en place dans l'appareil, puis appuyez le bouton filtre (Filter) pour réinitialiser son indicateur.

Pour les modèles avec pompe

Mode pompe interne - la pompe interne permet à l'appareil de fonctionner sans qu'il soit nécessaire de vider le bac, mais elle requiert l'installation de l'ensemble tuyau de vidange fourni (évitiez d'utiliser un boyau d'arrosage). Sur l'appareil éteint, pour installer le tuyau, retirez le bouchon de drainage à l'arrière de l'appareil. À l'aide du tuyau fourni, l'opération du mode pompe pompera l'eau sur une longueur maximale de 16 pieds. Insérez le tuyau dans l'adaptateur de la pompe et tournez-le dans le sens des aiguilles dans les raccords filetés à l'arrière de l'appareil. Une fois qu'il sera bien fixé, amenez le tuyau de drainage jusqu'à un drain, ou un évier à proximité ou encore sortez-le par la fenêtre. Allumez le déshumidificateur et appuyez sur le bouton Pompe pour activer la pompe interne. L'indicateur DEL « Pompe » devrait s'allumer.

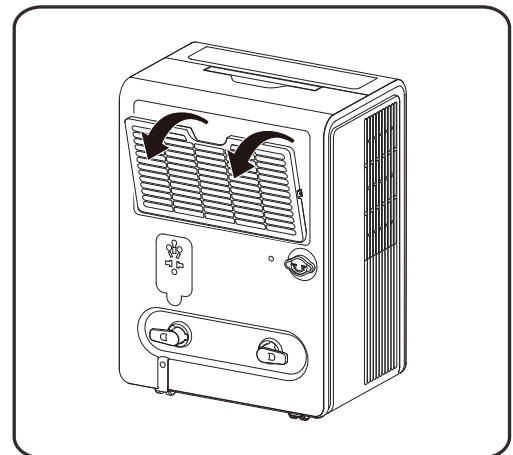

Remarque : La pompe s'activera seulement lorsque le bac sera presque plein d'eau.

Pour les modèles avec UVC

Appuyez sur le bouton modeV pendant 3 secondes jusqu'à ce que l'indicateur «lampe UV» s'allume. Pour désactiver la fonction UV, appuyez sur le bouton mode pendant 3 secondes supplémentaires jusqu'à ce que le voyant s'éteigne. **En cas d'exposition à la lumière UV, arrêtez immédiatement l'utilisation et contactez le service à la clientèle.**

Conseils de dépannage

Vous avez de la difficulté à terminer l'installation? Pas de souci, la solution est habituellement simple.

PROBLÈME	CAUSES POSSIBLES	SOLUTIONS
Le déshumidificateur ne démarre pas	Le déshumidificateur est débranché	<ul style="list-style-type: none"> • Vérifiez si la fiche du climatiseur est bien enfoncée dans la prise de courant.
	Le fusible a sauté ou le disjoncteur est désactivé	<ul style="list-style-type: none"> • Vérifiez la boîte à fusibles ou le panneau du disjoncteur de la maison. Au besoin, remplacez le fusible ou réarmez le disjoncteur.
	Le déshumidificateur a atteint le niveau précédemment réglé ou le bac est plein	<ul style="list-style-type: none"> • Dans l'une ou l'autre de ces conditions, le déshumidificateur s'éteint automatiquement. Réglez-le à un niveau plus bas ou videz l'eau du bac. Le bac doit être replacé correctement pour que le déshumidificateur fonctionne.
	Le bac n'est pas bien placé	<ul style="list-style-type: none"> • Le bac doit être bien placé et inséré pour que le déshumidificateur fonctionne.
	Il y a panne de courant	<ul style="list-style-type: none"> • Une temporisation de protection d'environ 3 minutes évite la surcharge du compresseur. Pour cette raison, il se peut que, pendant les 3 minutes suivant sa remise sous tension, l'appareil ne relance pas la déshumidification normale.
Le déshumidificateur n'abaisse pas le taux d'humidité comme il le devrait	Pas suffisamment de temps alloué pour que l'appareil élimine l'humidité	<ul style="list-style-type: none"> • Lors de la première utilisation, allouez au moins 24 heures à l'appareil pour obtenir le niveau de sécheresse ou d'humidité désiré.
	La circulation d'air est bloquée	<ul style="list-style-type: none"> • Assurez-vous que rien n'entrave la circulation d'air devant ou derrière le déshumidificateur – rideaux, stores ou meuble.
	Le filtre est sale	<ul style="list-style-type: none"> • Nettoyez le filtre. Voir la section « Nettoyage et entretien » du manuel.
	Le contrôle de l'humidité n'est peut-être pas réglé assez bas	<ul style="list-style-type: none"> • Pour de l'air plus sec, appuyez sur le bouton v pour abaisser le pourcentage d'humidité voulu dans la pièce et réglez le déshumidificateur à CO pour une déshumidification maximale.
	Les portes et fenêtres ne sont peut-être pas bien fermées	<ul style="list-style-type: none"> • Vérifiez si toutes les portes, fenêtres et autres ouvertures sont bien fermées.
	La sècheuse de linge souffle peut-être de l'air chaud et humide dans la pièce	<ul style="list-style-type: none"> • Installez le déshumidificateur loin de la sècheuse de linge qui doit être ventilée à l'extérieur.
	La température de la pièce est trop basse	<ul style="list-style-type: none"> • L'élimination de l'humidité est meilleure à des températures ambiantes plus élevées. Les températures ambiantes basses réduiront le taux d'élimination de l'humidité. Ce modèle est conçu pour fonctionner à des températures supérieures à 5 °C (41 °F).



Installation de l'application WiFi (pour modèles WiFi seulement)

Étape 1 : Téléchargement et installation de l'application TCL Home

En utilisant la fonction caméra de votre téléphone intelligent, veuillez numériser le code QR ci-dessous pour être dirigé vers la page d'accueil de TCL. Si votre téléphone n'est pas équipé d'un numériseur QR, téléchargez-en un depuis la boutique d'applications ou tapez manuellement le lien URL ci-dessous dans le navigateur Web de votre téléphone. Ensuite, téléchargez et lancez l'application.



<https://tcl.link/homeplusapp>

Remarque : l'application ne prend en charge que la bande WiFi 2,4 GHz disponible sur tous les routeurs. **Veillez vous connecter à la bande 2,4 GHz avant de commencer le processus d'installation de l'application.**

Étape 2 : Créer un compte

Après avoir ouvert l'application, sélectionnez « Créer un compte ». Un code de vérification vous sera alors envoyé à votre adresse électronique. Saisissez le code et continuez.

Étape 3: Ajoutez votre appareil

Sélectionnez le bouton «Ajouter un appareils» et suivez les instructions de l'application pour terminer la configuration.

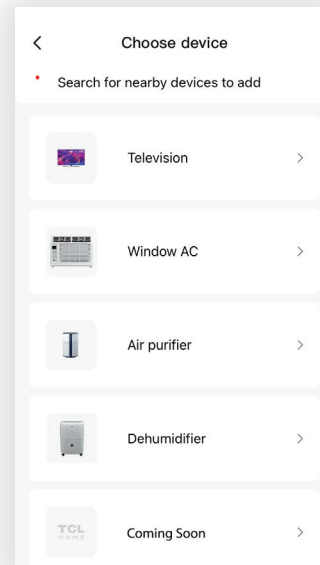
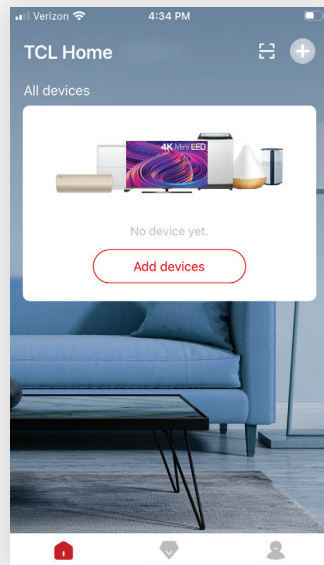

Conseils de dépannage

Avez-vous de la difficulté à terminer l'installation? Ne vous inquiétez pas, il y a généralement une solution facile.

PROBLÈME	CAUSES POSSIBLES	SOLUTIONS
L'application TCL Home perd la connexion avec le climatiseur pendant la configuration	Le routeur sans fil est peut-être trop loin du climatiseur	<ul style="list-style-type: none">• Approchez le routeur sans fil du climatiseur.
	Erreur réseau	<ul style="list-style-type: none">• Redémarrez le routeur sans fil, le climatiseur et l'appareil mobile.
L'application TCL Home ne peut trouver le climatiseur	Erreur réseau	<ul style="list-style-type: none">• Redémarrez le routeur sans fil, le climatiseur et l'appareil mobile.
	L'application et le climatiseur ne sont pas sur la même fréquence 2,4 GHz	<ul style="list-style-type: none">• Confirmez la connexion de votre appareil à la fréquence 2,4 GHz.
	Le routeur bloque l'application TCL Home	<ul style="list-style-type: none">• Vérifiez si l'application est bloquée par le coupe-feu du routeur.
	Mot de passe WiFi erroné.	Entrez et vérifiez de nouveau le mot de passe WiFi.
Incapacité de trouver ou de se connecter au Réseau sans fil	L'application peut avoir besoin d'une autorisation de localisation	<ul style="list-style-type: none">• Donnez à TCL Home l'autorisation de localisation dans les réglages du téléphone.

TCL Amérique du Nord

GARANTIE LIMITÉE DU PRODUIT

Ce que couvre votre garantie : défauts de matériaux ou de fabrication pour le propriétaire initial de ce produit TCL acheté à l'état neuf auprès d'un revendeur agréé de produits de la marque TCL et emballé avec cette déclaration de garantie.

PÉRIODE DE GARANTIE (USAGE NON COMMERCIAL) :	PÉRIODE DE GARANTIE (USAGE COMMERCIAL) :
Main-d'œuvre : douze (12) mois à compter de la date d'achat originale.	Main-d'œuvre : six (6) mois à compter de la date d'achat initiale.
Pièces : douze (12) mois à compter de la date d'achat initiale.	Pièces : six (6) mois à compter de la date d'achat originale.

L'utilisation commerciale comprend, sans s'y limiter, l'utilisation de ce produit dans un environnement commercial ou d'affaires, dans une institution ou à des fins institutionnelles, ou à d'autres fins commerciales, y compris à des fins de location.

Si votre appareil TCL présente un défaut de matériau ou de fabrication dans des conditions normales d'utilisation pendant la période de garantie indiquée ci-dessus, à compter de la date d'achat originale du produit par le consommateur, TCL North America, à sa seule discrétion, (1) paiera un centre de service agréé TCL pour les frais de main-d'œuvre et les pièces nécessaires à la réparation de votre appareil, ou (2) remplacera votre appareil par un produit équivalent neuf ou remis à neuf ou recertifié. Si l'appareil est réparé dans un centre de service agréé TCL, TCL n'est pas responsable des frais de transport vers le centre de service agréé TCL. Toutefois, TCL prendra en charge les frais de retour. TCL fournira des instructions pour l'emballage et l'expédition de l'appareil. Les appareils mal emballés et endommagés pendant le transport ne sont pas couverts par cette garantie limitée. Cette garantie limitée ne s'applique qu'à l'acheteur initial du produit et n'est valable que pour une utilisation en Amérique du Nord. Vous devez être en possession de votre reçu d'achat original ou d'une preuve d'achat (facture de vente ou facture acquittée) indiquant l'état de l'appareil (neuf, usagé), la date d'achat de l'appareil, le lieu d'achat et le numéro de modèle ou de série.

Comment le service est géré : appelez le 1-800-825-6747 et choisissez le message approprié. Veuillez avoir sous la main le type de produit, le numéro de modèle, le numéro de série et le code postal. Le dépannage et l'approbation préalable d'un représentant TCL DOIVENT avoir lieu avant l'envoi de votre produit pour réparation.

Informations sur l'enregistrement du produit

Le numéro de modèle et le numéro de série se trouvent sur une étiquette à l'arrière ou sur le côté du produit. **Enregistrez votre produit en ligne sur register.tcl.com/fr-ca.**

AUCUNE AUTRE GARANTIE N'EST APPLICABLE À CE PRODUIT. CETTE GARANTIE LIMITÉE REMPLACE TOUTE AUTRE GARANTIE, EXPRESSE OU IMPLICITE, Y COMPRIS, MAIS SANS S'Y LIMITER, TOUTE GARANTIE DE QUALITÉ MARCHANDE OU DE CONFORMITÉ À UN USAGE PARTICULIER. DANS LA MESURE OÙ UNE GARANTIE IMPLICITE EST REQUISE PAR LA LOI, SA DURÉE EST LIMITÉE À LA PÉRIODE DE GARANTIE EXPRESSE CI-DESSUS. NI LE FABRICANT NI SON DISTRIBUTEUR NE PEUVENT ÊTRE TENUS RESPONSABLES DE TOUT DOMMAGE ACCESSOIRE, CONSÉCUTIF, INDIRECT, SPÉCIAL OU PUNITIF DE QUELQUE NATURE QUE CE SOIT, Y COMPRIS, MAIS SANS S'Y LIMITER, LA PERTE DE REVENUS OU DE BÉNÉFICES, OU TOUT AUTRE DOMMAGE, QU'IL SOIT FONDÉ SUR UN CONTRAT, UN DÉLIT OU AUTRE. CERTAINS ETATS OU TERRITOIRES N'AUTORISENT PAS L'EXCLUSION OU LA LIMITATION DES DOMMAGES ACCESSOIRES OU CONSECUTIFS OU LA LIMITATION DE LA DUREE D'UNE GARANTIE IMPLICITE, DE SORTE QUE L'EXCLUSION OU LA LIMITATION CI-DESSUS PEUT NE PAS S'APPLIQUER À VOTRE CAS. CETTE GARANTIE LIMITÉE VOUS CONFÈRE, EN TANT QU'ACHETEUR INITIAL, DES DROITS LÉGAUX SPÉCIFIQUES ET VOUS POUVEZ ÉGALEMENT BÉNÉFICIER D'AUTRES DROITS QUI VARIENT D'UN ÉTAT À L'AUTRE OU D'UN TERRITOIRE À L'AUTRE. CETTE GARANTIE EST SUSCEPTIBLE D'ÊTRE MODIFIÉE SANS PRÉAVIS. VEUILLEZ VISITER WWW.TCL.COM/FR POUR CONSULTER LA VERSION LA PLUS RÉCENTE.

CETTE GARANTIE LIMITÉE DU PRODUIT NE S'APPLIQUE PAS À :

1. Les appels de service à votre domicile pour la livraison ou le ramassage, l'installation, l'instruction, le remplacement des fusibles de la maison, le raccordement du câblage de la maison ou de la plomberie, ou pour corriger des réparations non autorisées.
2. L'incapacité du produit à fonctionner en raison de problèmes de réception du signal qui ne sont pas causés par votre appareil, ou en raison de pannes ou d'interruptions de courant ou d'un service électrique inadéquat.
3. Dommages causés par le transport ou la manutention, y compris les dommages survenus lors de l'expédition depuis un détaillant (veuillez contacter votre détaillant pour obtenir de l'aide).
4. Les dommages causés au produit par un accident, la vermine, la foudre, le(s) vent(s), le feu, les inondations ou les cas de force majeure.
5. Les dommages causés par le fonctionnement du produit dans une atmosphère corrosive ou humide.
6. Les réparations effectuées lorsque votre produit TCL est utilisé dans un cadre autre que l'usage normal d'un ménage unifamilial, ou contrairement aux instructions décrites dans le Guide de l'utilisateur du produit.
7. Les dommages résultant d'un accident, d'une modification, d'une mauvaise utilisation, d'un abus, d'une négligence, d'insectes, d'une usure normale, de dommages esthétiques, d'une mauvaise manipulation, de surtensions, d'une installation incorrecte ou défectueuse, ou d'une réparation ou d'un entretien inapproprié. Une réparation incorrecte inclut l'utilisation de pièces non approuvées ou non spécifiées par TCL.
8. Marques ou images sur le panneau ACL/DEL du produit résultant de la visualisation d'images fixes (y compris, mais sans s'y limiter, certaines images 4:3 sur des téléviseurs à écran large, ou des données ou images dans des emplacements d'écran fixes provenant de bannières, de jeux vidéo ou de certains réseaux de diffusion).
9. Entretien normal tel que décrit dans le Guide de l'utilisateur (y compris, mais sans s'y limiter, le nettoyage ou le remplacement des filtres, le nettoyage des bobines, ou tout autre entretien normal).
10. L'utilisation d'accessoires ou de composants qui ne sont pas compatibles avec ce produit.
11. Les produits dont le numéro de série est altéré, manquant, déformé, illisible ou retiré.
12. Modifications de l'apparence du produit qui n'affectent pas ses performances.
13. Augmentation des coûts des services publics ou des dépenses supplémentaires liées aux services publics.
14. Les produits achetés auprès de revendeurs TCL non agréés.
15. Les produits vendus dans un état autre que neuf par le fabricant d'origine, ou vendus en dehors de l'Amérique du Nord.

Le coût de la réparation ou du remplacement dans ces circonstances exclues est à la charge du consommateur.

COORDONNÉES :

TCL North America

Adresse: 1860 Compton Ave Corona, California 92881

1- 800-825-6747

www.tcl.com/fr

Need more help? / ¿Necesitas más ayuda? / Besoin d'aide ?

www.TCLUSA.com/support

1-800-825-6747

TCL

Copyright © 2019 by TCL. All rights reserved.
TCL and the TCL Logo are owned by TCL
Corporation and under license to TTE Technology, Inc.

Part No.: XXXXX

Copyright © 2019 por TCL. Todos los derechos reservados.
TCL y el logotipo de TCL son propiedad de TCL
Corporation y bajo licencia de TTE Technology, Inc.

Pieza N°: XXXXX

Copyright © 2019 par TCL. Tous droits réservés.
TCL et le logo TCL sont la propriété de TCL
Corporation et avec l'autorisation de TTE Technology, Inc.

No de pièce: XXXXX

