

English Edition.....	2
Deutsche Version.....	7
Version Française.....	12
Edizione Italiana.....	17
Edición en Español.....	22

viengshe

English Edition

Product Structure

- 1) Sensor
- 2) LCD display
- 3) MODE: mode button
- 4) MEM: memory view button
- 5) Backlight button
- 6) MEAS: measuring button

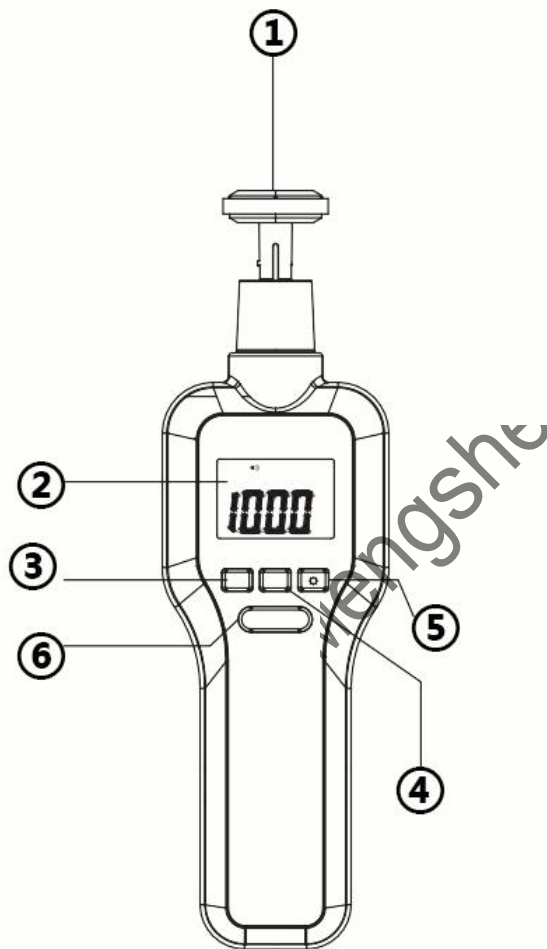

Specifications

- Contact Measurement Range: 2~ 20,000 RPM
- Non-contact Measurement Range: 2~ 99,999 RPM
- Resolution Ratio: 0.1 or 1
- Accuracy: +/- (0.02%) + 2 digit
- REV Measuring Range: 1-99999
- Sampling Time: 0.5sec
- Measurement Distance: 50mm ~ 600mm
- Display: 5-digit Backlight LCD Display
- Working Temperature: 0°C-50°C(32°F-122°F)
- Power Consumption: 45mA
- Power Supply: 9V DC Battery(Included)

Widely Application

The digital tach can be used in the field of motor, electrical fan, paper making, plastic industry, chemical fiber, washing machines, car making etc.

It is widely used to measure the RPM of the Engine, Motor, Drill Press, Lathe, Car, Fan And Wash Machine.

It can also measure the surface velocity of the conveyor.



How to peration?

1)Open the battery cover, install a 9 v battery.

2)Non-contact measuring

The device sends out a beamed laser spot that gets reflected by the tape or any suitably reflective surface. The sensor in the tach picks up the pulses and performs the measurement.

Operation Steps:

- Open battery cover by screwdriver, install a 9v battery,
- Cut a square off from the reflective tape and paste it on the object to be measured,
- Press "MEAS" button to aim the reflective tape with laser.



3)Contact measuring

- Install the adapter on the instrument,
- aim on and contact the axis of the object measured, then the data will display on the LCD

screen.

Measuring type: Rotational speed(RPM), counter rotating(REV), frequency(Hz), surface speed(m/minute; inch/min; feet/min; yard/min and length(meter, inch, feet, yard).



Function

Scanning mode: the current measured value will displayed on the display screen, and the main screen will lock the final numerical until re-measure or auto power-off.

data storage: Press the "MEAS" button until the measurement data display on the LCD screen, observe this data and press the "MEM" button to store. At this time, the maximum and minimum values and the instantaneous value is stored in the storage, then, the data address nether the LCD screen will plus one.

Data Review: Press the "MEM" button to view the stored data. Press the "MEM" button one time, the instrument will show the next data storage area, can be check the maximum and minimum value. If there'

s not data on storage then the instrument will into the next page, and does not show the maximum and the minimum. Press the "MEM" button, the instrument will display the date from DATA0 storage area to DATA9 data storage area. Users can easily observe the data which they need.

Please Attention

- Before using, you can practice or test it on conduction motors.
- Usually keep device close to the object measured to reduce the size of the laser dot can get a more accurate readings.
- The purpose of the reflective tape is to offer a good contrast between background and measuring area, but if the part measured has other reflective surfaces, like shiny metal, please apply a non-reflective tape(black or a dark color tape) to act as background.
- If reflective tape ran out, white paint is an easy substitute for it.

viengshe

Deutsche Version

Produktstruktur

- 1) Sensor
- 2) LCD-Anzeige
- 3) MODE: Modustaste
- 4) MEM: Speicheransichtstaste
- 5) Hintergrundbeleuchtungstaste
- 6) MEAS: Messknopf

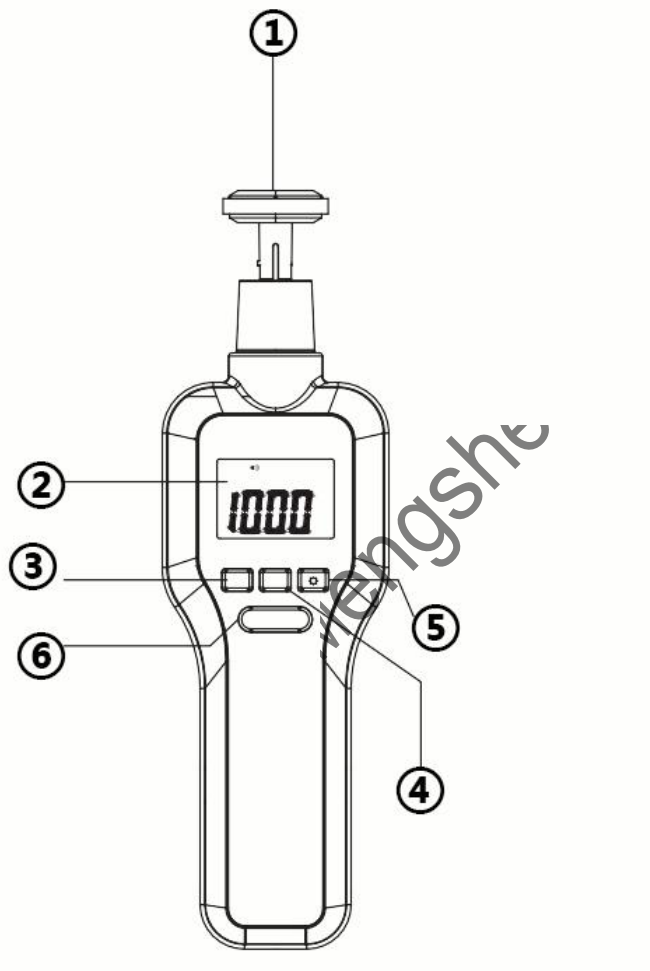

Spezifikationen

- Kontaktmessbereich: 2 ~ 20.000 U / min
- Berührungsloser Messbereich: 2 ~ 99.999 U / min
- Auflösungsverhältnis: 0,1 oder 1
- Genauigkeit: +/- (0,02%) + 2-stellig
- REV-Messbereich: 1-99999
- Abtastzeit: 0,5 Sekunden
- Messabstand: 50 mm ~ 600 mm
- Anzeige: 5-stelliges LCD-Display mit Hintergrundbeleuchtung
- Arbeitstemperatur: 0 ° C-50 ° C (32 ° F-122 ° F)
- Stromverbrauch: 45mA
- Stromversorgung: 9-V-Gleichstrombatterie (im Lieferumfang enthalten)

Breite Anwendung

Der digitale Drehzahlmesser kann in den Bereichen Motor, elektrischer Lüfter, Papierherstellung, Kunststoffindustrie, Chemiefaser, Waschmaschinen, Autoherstellung usw. verwendet werden.

Es wird häufig zur Messung der Drehzahl von Motor, Motor, Bohrmaschine, Drehmaschine, Auto, Lüfter und Waschmaschine verwendet.

Es kann auch die Oberflächengeschwindigkeit des Förderers messen.



Wie peration?

1) Öffnen Sie die Batterieabdeckung und legen Sie eine 9-V-Batterie ein.

2) Berührungslose Messung

Das Gerät sendet einen gestrahlten Laserpunkt aus, der vom Band oder einer geeignet reflektierenden Oberfläche reflektiert wird. Der Sensor in der Drehzahl erfasst die Impulse und führt die Messung durch.

Bedienschritte:

- Öffnen Sie die Batterieabdeckung mit einem Schraubendreher und legen Sie eine 9-V-Batterie ein.
- Schneiden Sie ein Quadrat vom reflektierenden Klebeband ab und kleben Sie es auf das zu messende Objekt.
- Drücken Sie die Taste "MEAS", um das reflektierende Band mit dem Laser auszurichten.



3) Kontaktmessung

- Installieren Sie den Adapter am Instrument.
- Zielen Sie auf die Achse des gemessenen Objekts und berühren Sie diese. Die Daten werden dann auf dem LCD-Bildschirm angezeigt.

Messart: Drehzahl (U / min), Gegenrotation (REV), Frequenz (Hz), Oberflächengeschwindigkeit (m / Minute; Zoll / min; Fuß / min; Yard / min und Länge (Meter, Zoll, Fuß, Yard).



Funktion

Scanmodus: Der aktuelle Messwert wird auf dem Bildschirm angezeigt, und der Hauptbildschirm sperrt die endgültige Zahl, bis sie erneut gemessen oder automatisch ausgeschaltet wird.

Datenspeicherung: Drücken Sie die Taste "MEAS", bis die Messdaten auf dem LCD-Bildschirm angezeigt werden. Beobachten Sie diese Daten und drücken Sie zum Speichern die Taste "MEM". Zu diesem Zeitpunkt werden die Maximal- und Minimalwerte und der Momentanwert im Speicher gespeichert, dann wird die Datenadresse unter dem LCD-Bildschirm plus eins.

Datenüberprüfung: Drücken Sie die Taste "MEM", um die gespeicherten Daten anzuzeigen. Drücken Sie die "MEM" -Taste einmal, das Instrument zeigt den nächsten Datenspeicherbereich an, kann den

Maximal- und Minimalwert überprüfen. Wenn keine Daten gespeichert sind, wird das Instrument auf der nächsten Seite angezeigt und zeigt nicht das Maximum und das Minimum an. Drücken Sie die Taste "MEM". Das Gerät zeigt das Datum vom DATA0-Speicherbereich zum DATA9-Datenspeicherbereich an. Benutzer können die benötigten Daten leicht beobachten.

Aufmerksamkeit bitte

- Vor der Verwendung können Sie es an Leitungsmotoren üben oder testen.
- Halten Sie das Gerät normalerweise in der Nähe des gemessenen Objekts, um die Größe des Laserpunkts zu verringern. Dies kann zu genaueren Messwerten führen.
- Der Zweck des reflektierenden Klebebands besteht darin, einen guten Kontrast zwischen Hintergrund und Messbereich zu bieten. Wenn der gemessene Teil jedoch andere reflektierende Oberflächen wie glänzendes Metall aufweist, bringen Sie bitte ein nicht reflektierendes Klebeband (schwarzes oder dunkles Farbband) an, um zu wirken als Hintergrund.
- Wenn das reflektierende Klebeband ausgeht, ist weiße Farbe ein einfacher Ersatz dafür.

viengshe

Version Française

La structure du produit

- 1) capteur
- 2) écran LCD
- 3) MODE: touche de mode
- 4) MEM: bouton de visualisation de la mémoire
- 5) bouton de rétroéclairage
- 6) MEAS: bouton de mesure

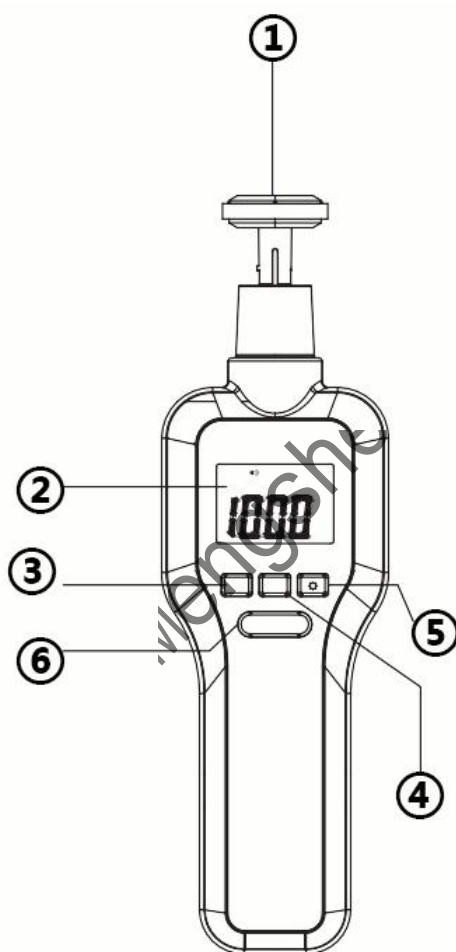

Caractéristiques

- Plage de mesure du contact: 2 ~ 20 000 tr / min
- Plage de mesure sans contact: 2 ~ 99 999 tr / min
- Ratio de résolution: 0.1 ou 1
- Précision: +/- (0,02%) + 2 chiffres
- Plage de mesure REV: 1-99999
- Temps d'échantillonnage: 0.5sec
- Distance de mesure: 50mm ~ 600mm
- Affichage: écran LCD rétro-éclairé à 5 chiffres
- Température de fonctionnement: 0 ° C à 50 ° C (32 ° F à 122 ° F)
- Consommation électrique: 45mA
- Alimentation: pile 9V CC (fournie)

Largement application

Le tachymètre numérique peut être utilisé dans les domaines suivants: moteur, ventilateur électrique, fabrication du papier, industrie du plastique, fibres chimiques, machines à laver, fabrication de voitures, etc.

Il est largement utilisé pour mesurer le régime du moteur, du moteur, de la perceuse, du tour, de la voiture, du ventilateur et de la machine à laver.

Il peut également mesurer la vitesse de surface du convoyeur.



Comment peration?

1) Ouvrez le couvercle de la batterie, installez une batterie 9 v.

2) Mesure sans contact

L'appareil envoie un point laser qui est réfléchi par le ruban ou par une surface réfléchissante appropriée.
Le capteur dans le tachymètre capte les impulsions et effectue la mesure.

Étapes de l'opération:

- Ouvrez le couvercle de la batterie à l'aide d'un tournevis, installez une pile 9v,
- Coupez un carré du ruban réfléchissant et collez-le sur l'objet à mesurer,
- Appuyez sur le bouton "MEAS" pour diriger la bande réfléchissante au laser.



3) Mesure de contact

- Installez l' adaptateur sur l' instrument,
- visez et touchez l'axe de l'objet mesuré, les données s'afficheront alors sur l'écran LCD.

Type de mesure: Vitesse de rotation (RPM), contre-rotation (REV), fréquence (Hz), vitesse de surface (m / minute; inch / min; pieds / min; yard / min et longueur (mètre, pouce, pieds, yard).



Une fonction

Mode de balayage: la valeur mesurée actuelle sera affichée sur l'écran d'affichage et l'écran principal verrouillera les données numériques finales jusqu'à ce qu'une nouvelle mesure ou une mise hors tension automatique soit effectuée.

enregistrement des données: appuyez sur le bouton "MEAS" jusqu'à ce que les données de mesure s'affichent sur l'écran LCD, observez ces données et appuyez sur le bouton "MEM" pour enregistrer. A ce moment, les valeurs maximum et minimum et la valeur instantanée sont stockées dans la mémoire, puis l'adresse de données dans l'écran LCD plus un.

Examen des données: Appuyez sur le bouton "MEM" pour afficher les données stockées. Appuyez une fois sur le bouton "MEM", l'instrument affiche la prochaine zone de stockage de données et peut vérifier

les valeurs maximale et minimale. S'il n'y a pas de données sur le stockage, l'instrument passe à la page suivante et n'affiche pas le maximum et le minimum. Appuyez sur le bouton "MEM", l'instrument affichera la date de la zone de stockage DATA0 à la zone de stockage de données DATA9. Les utilisateurs peuvent facilement observer les données dont ils ont besoin.

S'il vous plaît attention

- Avant d'utiliser, vous pouvez vous exercer ou tester sur des moteurs à conduction.
- En général, gardez le périphérique près de l'objet mesuré pour réduire la taille du point laser afin d'obtenir des lectures plus précises.
- L'objet du ruban réfléchissant est d'offrir un bon contraste entre l'arrière-plan et la zone de mesure, mais si la pièce à mesurer présente d'autres surfaces réfléchissantes, telles que du métal brillant, veuillez appliquer un ruban non réfléchissant (noir ou foncé) comme arrière-plan.
- Si le ruban réfléchissant est épuisé, la peinture blanche est un substitut facile.

viengshe

Edizione Italiana

Struttura del prodotto

- 1) Sensore
- 2) display LCD
- 3) MODE: pulsante modalità
- 4) MEM: pulsante di visualizzazione memoria
- 5) Pulsante di retroilluminazione
- 6) MISURA: pulsante di misurazione

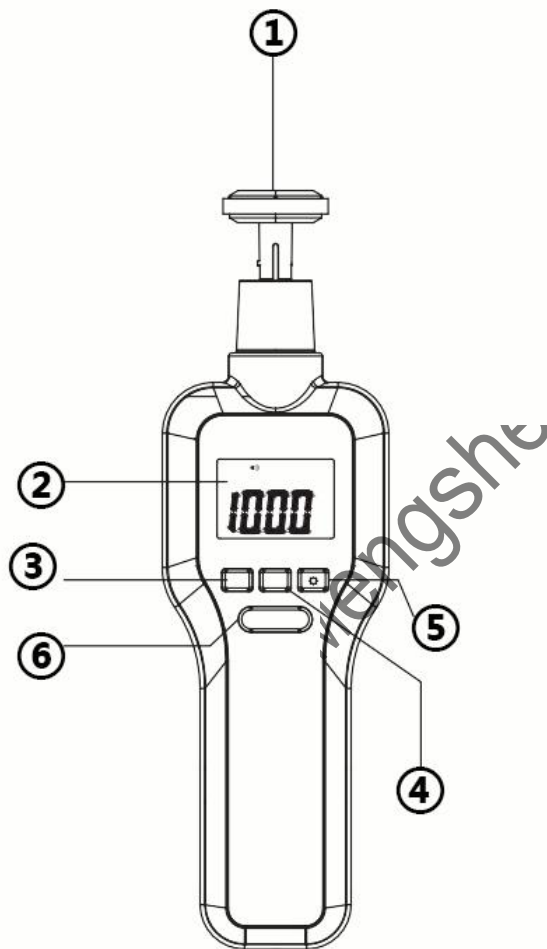

specificazioni

- Intervallo di misurazione del contatto: 2 ~ 20.000 RPM
- Gamma di misurazione senza contatto: 2 ~ 99.999 giri / min
- Rapporto di risoluzione: 0,1 o 1
- Precisione: +/- (0,02%) + 2 cifre
- Gamma di misurazione REV: 1-99999
- Tempo di campionamento: 0,5 sec
- Distanza di misurazione: 50mm ~ 600mm
- Display: display LCD retroilluminato a 5 cifre
- Temperatura di funzionamento: 0 ° C-50 ° C (32 ° F-122 ° F)
- Consumo energetico: 45mA
- Alimentazione: batteria 9 V CC (inclusa)

Ampiamente applicazione

Il tachimetro digitale può essere utilizzato nel campo del motore, elettroventola, fabbricazione della carta, industria plastica, fibra chimica, lavatrici, fabbricazione di automobili, ecc.

È ampiamente usato per misurare il numero di giri del motore, motore, trapano, tornio, auto, ventilatore e lavatrice.

Può anche misurare la velocità superficiale del trasportatore.



Come operazione?

1) Aprire il coperchio della batteria, installare una batteria da 9 v.

2) Misurazione senza contatto

Il dispositivo invia un punto laser irradiato che viene riflesso dal nastro o da qualsiasi superficie opportunamente riflettente. Il sensore nel contagiri rileva gli impulsi ed esegue la misurazione.

Fasi operative:

- Aprire il coperchio della batteria con un cacciavite, installare una batteria da 9 V,
- Tagliare un quadrato dal nastro riflettente e incollarlo sull'oggetto da misurare,
- Premere il pulsante "MEAS" per puntare il nastro riflettente con il laser.



3) Misurazione del contatto

- Installare l'adattatore sullo strumento,
- mirare e contattare l'asse dell'oggetto misurato, quindi i dati verranno visualizzati sullo schermo LCD.

Tipo di misurazione: velocità di rotazione (RPM), controrotazione (REV), frequenza (Hz), velocità di

superficie (m / minuto; pollici / min; piedi / min; iarda / min e lunghezza (metro, pollici, piedi, iarda).



Funzione

Modalità di scansione: il valore misurato corrente verrà visualizzato sullo schermo del display e la schermata principale bloccherà il valore numerico finale fino alla nuova misurazione o allo spegnimento automatico.

memorizzazione dei dati: premere il pulsante "MEAS" fino a quando i dati di misurazione non vengono visualizzati sullo schermo LCD, osservare questi dati e premere il pulsante "MEM" per memorizzare. A questo punto, i valori massimo e minimo e il valore istantaneo vengono memorizzati nella memoria, quindi l'indirizzo dei dati sul display LCD più uno.

Revisione dei dati: premere il pulsante "MEM" per visualizzare i dati memorizzati. Premere una volta il pulsante "MEM", lo strumento mostrerà l'area di memorizzazione dei dati successiva, può essere verificato il valore massimo e minimo. Se non ci sono dati in memoria, lo strumento passerà alla pagina successiva e non mostrerà il massimo e il minimo. Premere il pulsante "MEM", lo strumento visualizzerà

la data dall'area di archiviazione DATA0 all'area di archiviazione dati DATA9. Gli utenti possono facilmente osservare i dati di cui hanno bisogno.

Per favore attenzione

- Prima dell'uso, è possibile esercitarsi o testarlo su motori a conduzione.
- Solitamente tenere il dispositivo vicino all'oggetto misurato per ridurre le dimensioni del punto laser per ottenere letture più accurate.
- Lo scopo del nastro riflettente è offrire un buon contrasto tra lo sfondo e l'area di misurazione, ma se la parte misurata ha altre superfici riflettenti, come il metallo lucido, applicare un nastro antiriflesso (nero o nero) come sfondo.
- Se il nastro riflettente si esaurisce, la vernice bianca può sostituirlo facilmente.

viengshe

Edición en Español

Estructura del producto

- 1) Sensor
- 2) Pantalla LCD
- 3) MODE: botón de modo
- 4) MEM: botón de vista de memoria
- 5) Botón de retroiluminación
- 6) MEAS: botón de medición

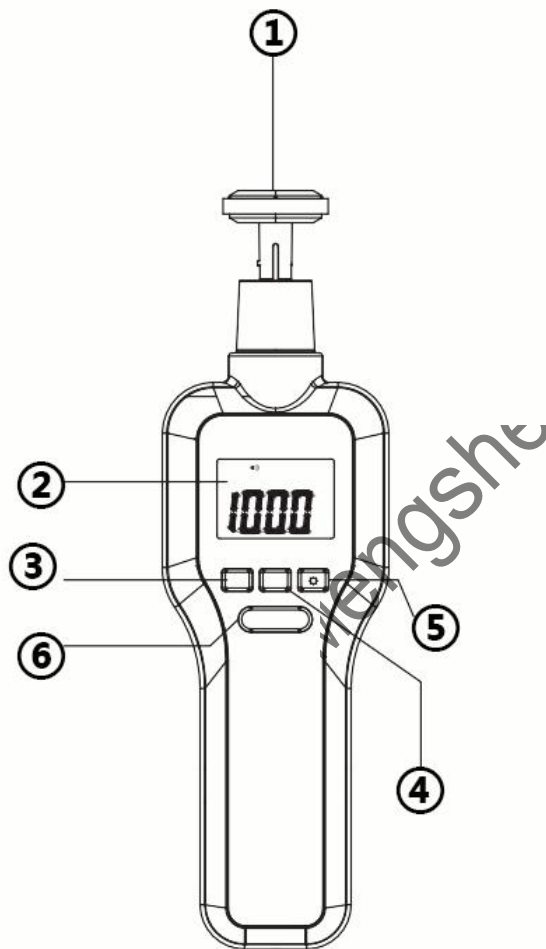

Especificaciones

- Rango de medición de contacto: 2 ~ 20,000 RPM
- Rango de medición sin contacto: 2 ~ 99,999 RPM
- Relación de resolución: 0.1 o 1
- Precisión: +/- (0.02%) + 2 dígitos
- Rango de medición REV: 1-99999
- Tiempo de muestreo: 0.5 segundos
- Distancia de medición: 50 mm ~ 600 mm
- Pantalla: pantalla LCD retroiluminada de 5 dígitos
- Temperatura de trabajo: 0 ° C-50 ° C (32 ° F-122 ° F)
- Consumo de energía: 45mA
- Fuente de alimentación: batería de 9V DC (incluida)

Ampliamente aplicación

El tacómetro digital se puede utilizar en el campo del motor, ventilador eléctrico, fabricación de papel, industria del plástico, fibra química, lavadoras, fabricación de automóviles, etc.

Es ampliamente utilizado para medir las RPM del motor, motor, taladro, torno, automóvil, ventilador y máquina de lavado.

También puede medir la velocidad superficial del transportador.



¿Cómo operar?

1) **Abra la tapa de la batería, instale una batería de 9 v.**

2) **medición sin contacto**

El dispositivo envía un punto láser emitido que se refleja en la cinta o en cualquier superficie reflectante adecuada. El sensor en el tacómetro recoge los pulsos y realiza la medición.

Pasos de operación:

- Abra la tapa de la batería con un destornillador, instale una batería de 9v,
- Corte un cuadrado de la cinta reflectante y péguelo en el objeto a medir,
- Presione el botón "MEAS" para apuntar la cinta reflectante con láser.



3) **Medición de contacto**

- **Instale el adaptador en el instrumento,**
- **apunte y contacte el eje del objeto medido, luego los datos se mostrarán en la pantalla LCD.**

Tipo de medición: velocidad de rotación (RPM), contrarrotativa (REV), frecuencia (Hz), velocidad de superficie (m / minuto; pulgada / min; pies / min; yarda / min y longitud (metro, pulgada, pies, yarda).



Función

Modo de escaneo: el valor medido actual se mostrará en la pantalla y la pantalla principal bloqueará el número final hasta que se vuelva a medir o se apague automáticamente.

almacenamiento de datos: Presione el botón "MEAS" hasta que se muestren los datos de medición en la pantalla LCD, observe estos datos y presione el botón "MEM" para almacenar. En este momento, los valores máximos y mínimos y el valor instantáneo se almacenan en el almacenamiento, luego, la dirección de datos debajo de la pantalla LCD será más uno.

Revisión de datos: Presione el botón "MEM" para ver los datos almacenados. Presione el botón "MEM" una vez, el instrumento mostrará la siguiente área de almacenamiento de datos, puede verificar el valor máximo y mínimo. Si no hay datos almacenados, el instrumento pasará a la página siguiente y no muestra el máximo y el mínimo. Presione el botón "MEM", el instrumento mostrará la fecha desde el área de almacenamiento de DATA0 al área de almacenamiento de datos de DATA9. Los usuarios pueden observar fácilmente los datos que necesitan.

Por favor atencion

- Antes de usar, puede practicarlo o probarlo en motores de conducción.
- Por lo general, mantener el dispositivo cerca del objeto medido para reducir el tamaño del punto láser puede obtener lecturas más precisas.
- El propósito de la cinta reflectante es ofrecer un buen contraste entre el fondo y el área de medición, pero si la parte medida tiene otras superficies reflectantes, como metal brillante, aplique una cinta no reflectante (cinta negra u oscura) para actuar. como fondo
- Si se agota la cinta reflectante, la pintura blanca es un sustituto fácil.

viengshe