



# Rana™

310155



Includes Wall Control



Instruction Manual

**KICHLER®**

UL Model #310155xxx



## 1. SAFETY RULES (READ AND SAVE THESE INSTRUCTIONS)

1. To reduce the risk of electric shock, insure electricity has been turned off at the circuit breaker or fuse box before beginning.
2. All wiring must be in accordance with the National Electrical Code and local electrical codes. Electrical installation should be performed by a qualified licensed electrician.
3. **WARNING: To Reduce The Risk Of Fire Or Electric Shock, Do Not Use This Fan With Any Solid-State Speed Control Device.** Only use the remote control provided by ceiling fan manufacturer.
4. **WARNING: To reduce the risk of personal injury, use only the two steel screws (and lock washers) provided with the outlet box for mounting to the outlet box. Most outlet boxes commonly used for the support of lighting fixtures are not acceptable for fan support and may need to be replaced, consult a qualified electrician if in doubt.**
5. The outlet box and support structure must be securely mounted and capable of reliably supporting a minimum of 50 pounds. Use only CUL Listed outlet boxes marked "FOR FAN SUPPORT".
6. The fan must be mounted with a minimum of 7 feet clearance from the trailing edge of the blades to the floor.
7. Do not operate reversing switch while fan blades are in motion. Fan must be turned off and blades stopped before reversing blade direction.
8. Avoid placing objects in the path of the blades.
9. To avoid personal injury or damage to the fan and other items, be cautious when working around or cleaning the fan.
10. Do not use water or detergents when cleaning the fan or fan blades. A dry dust cloth or lightly dampened cloth will be suitable for most cleaning.
11. After marking electrical connections, spliced conductors should be turned upward and pushed carefully up into outlet box. The wires should be spread apart with the grounded conductor and the equipment-grounding conductor on one side of the outlet box.
12. Electrical diagrams are reference only. Light Kits that are not packed with the fan must be CUL Listed and marked suitable for use with the model fan you are installing. Switches must be CUL General Use Switches. Refer to the Instructions packaged with the light kits and switches for proper assembly.
13. Suitable for use in wet locations when installed in a GFCI protected branch circuit.
14. Use only with light kits marked "Suitable for use in wet locations".

**WARNING**

TO REDUCE THE RISK OF FIRE,  
ELECTRIC SHOCK OR PERSONAL INJURY,  
MOUNT FAN TO OUTLET BOX MARKED  
"ACCEPTABLE FOR FAN SUPPORT"

**WARNING**

TO REDUCE THE RISK OF PERSONAL  
INJURY, DO NOT BEND THE BLADE  
BRACKETS (ALSO REFERRED TO AS  
FLANGES) DURING ASSEMBLY OR AFTER  
INSTALLATION. DO NOT INSERT OBJECTS  
IN THE PATH OF THE BLADES.

**WARNING**

CHANGES OR MODIFICATIONS TO THIS  
UNIT NOT EXPRESSLY APPROVED BY THE  
PARTY RESPONSIBLE FOR COMPLIANCE  
COULD VOID THE USER'S AUTHORITY TO  
OPERATE THE EQUIPMENT.

## 2. TOOLS AND MATERIALS REQUIRED

- Phillips screw driver
- Blade screw driver
- 11mm wrench
- Step ladder
- Wire cutters

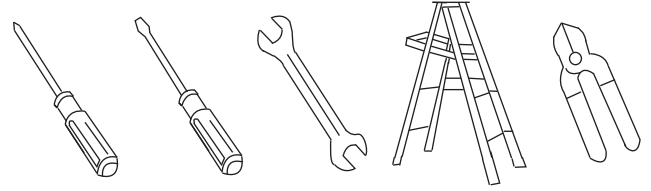

## 3. PACKAGE CONTENTS

Unpack your fan and check the contents. You should have the following items:

- Fan blade/blade arm assemblies (3)
- Ceiling mounting bracket, Canopy and Canopy bottom cover
- Ball/downrod assembly
- Coupling cover
- Fan motor assembly
- Light kit pan
- Light kit fitter assembly
- Glass shade
- Extra non-light cap (for fan without light kit use)
- Receiver
- Wall transmitter
- Parts bag contents:
  - Mounting hardware:
    - Star washers (2), wire nuts (3), machine screws (2), washers (2), wood screws (2)
  - Blade attachment hardware screws (7)
  - Safety cable hardware:
    - wood screw, lock washer, flat washer

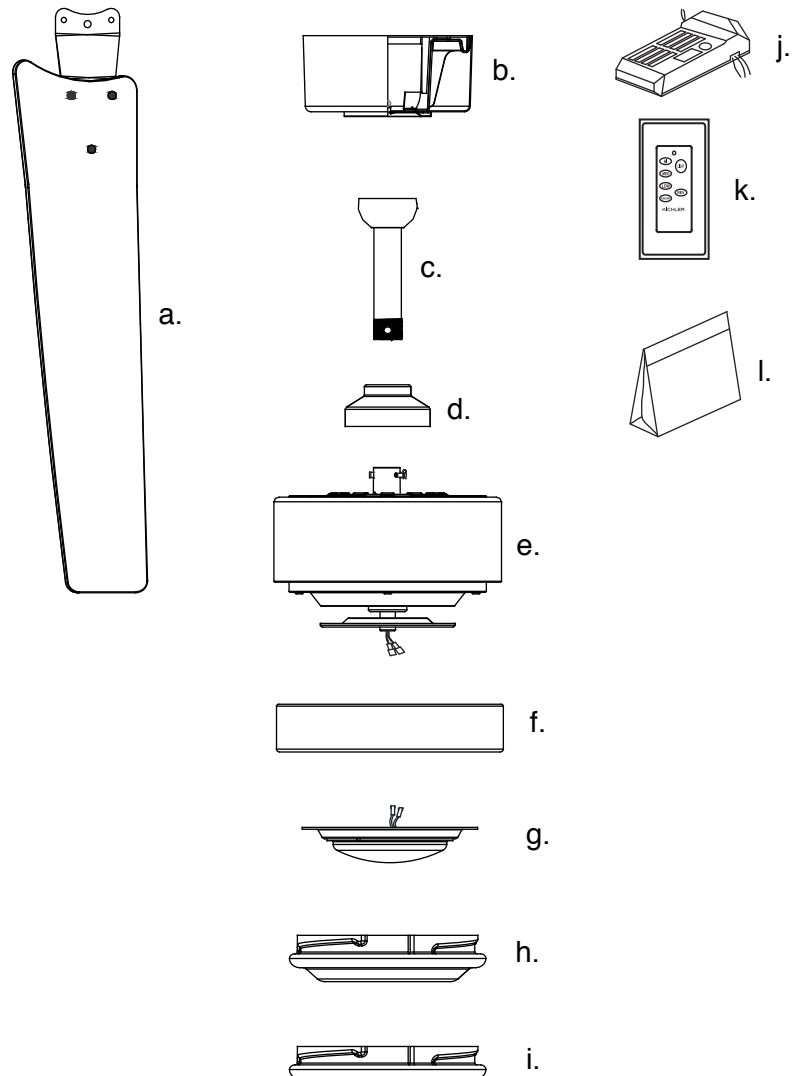

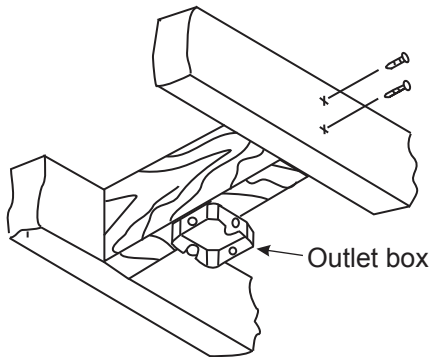

Fig. 1

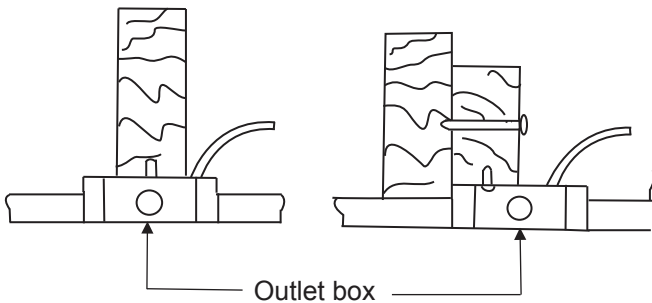

Fig. 2

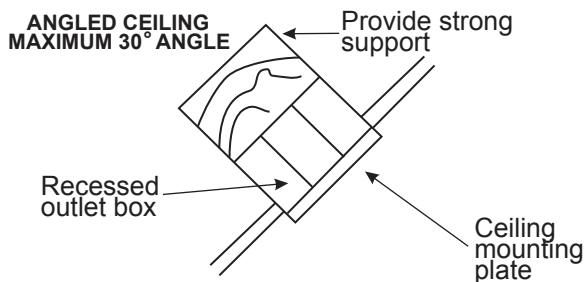

Fig. 3

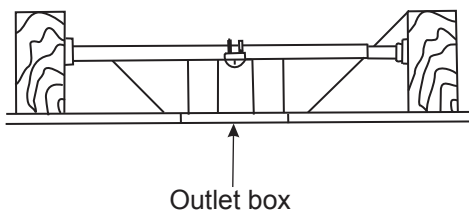

Fig. 4

## 4. MOUNTING OPTIONS

If there isn't an existing UL (cUL for Canadian Installation) listed mounting box, then read the following instructions. Disconnect the power by removing fuses or turning off circuit breakers.

Secure the outlet box directly to the building structure. Use appropriate fasteners and building materials. The outlet box and its support must be able to fully support the moving weight of the fan (at least 50 lbs). Do not use plastic outlet boxes.

Figures 1, 2, and 3 are examples of different ways to mount the outlet box.

**NOTE:** If you are installing the ceiling fan on a sloped (vaulted) ceiling, you may need a longer downrod to maintain proper clearance between the tip of the blade and the ceiling. A minimum clearance of 12" is suggested for optimal operation.

**NOTE:** Depending on the location you have selected for installation, you may need to purchase and install a "Joist Hanger" for the support of the outlet box. Make sure the joist hanger you purchase has been designed for use with ceiling fans. (Fig. 4)

## 5. HANGING THE FAN

REMEMBER to turn off the power before you begin.

To properly install your ceiling fan, follow the steps below.

**Step 1.** Remove the decorative canopy bottom cover from the canopy by turning the cover counterclockwise. (Fig.5)

**Step 2.** Remove the ceiling mounting bracket from the canopy by removing (and save) one of the two screws. Loosen the remaining screw by a half turn. (Fig.5)

**Step 3.** Pass the 120 volt supply wires from the ceiling outlet box through the center of the ceiling mounting bracket. (Fig. 6)

**Step 4.** Attach the ceiling mounting bracket to the outlet box using the screws and washers included with the outlet box. (Fig. 6)

**Step 5.** Remove and discard the three screws securing the plastic stabilizer on the bottom of motor housing. Remove and discard the plastic stabilizer. (Fig. 7)

**Step 6.** Remove the hanger ball from the downrod assembly by loosening the setscrew, removing the cross pin and turning the ball off the downrod. (Fig.8)

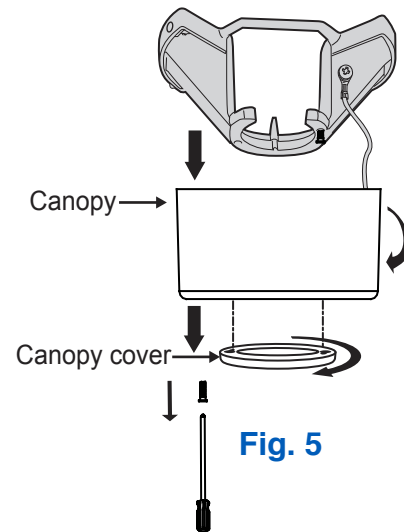

Fig. 5

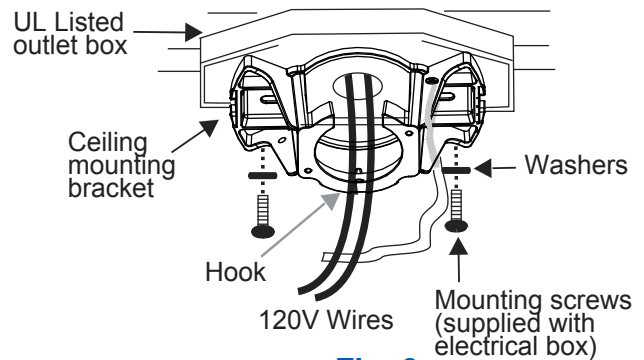

Fig. 6

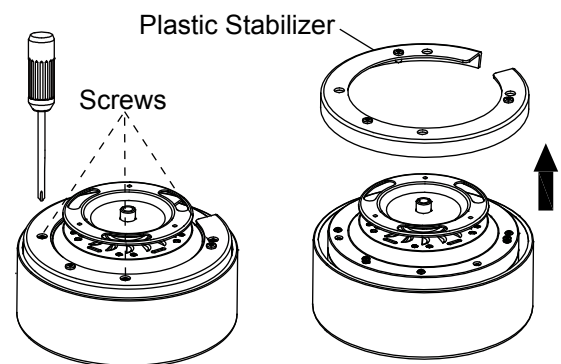

Fig. 7

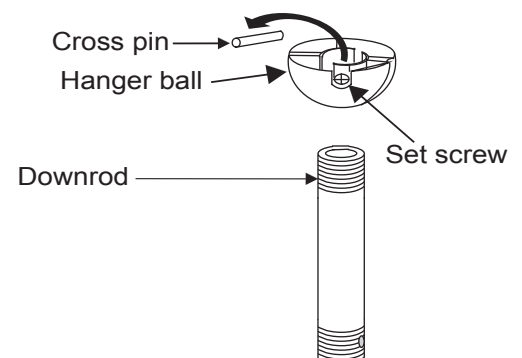

Fig. 8

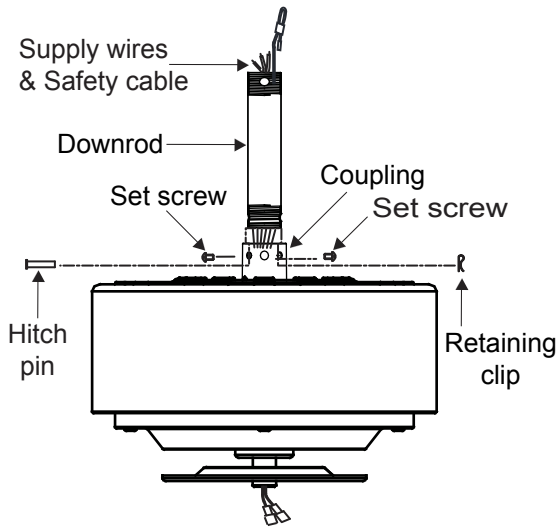

Fig. 9

**Step 7.** Loosen the two setscrews and remove the hitch pin and retaining clip from the coupling on top of the motor assembly. (Fig. 9)

**Step 8.** Carefully route the electrical supply wires and safety cable exiting the top of the fan motor assembly through the downrod. Thread the downrod into the coupling until the hitch pin holes are aligned. (Fig. 9)

Next, replace the hitch pin and retaining clip. Tighten both setscrews. (Fig. 9)

**Step 9.** Slip the coupling cover, canopy cover and canopy onto the downrod. (Fig. 10)

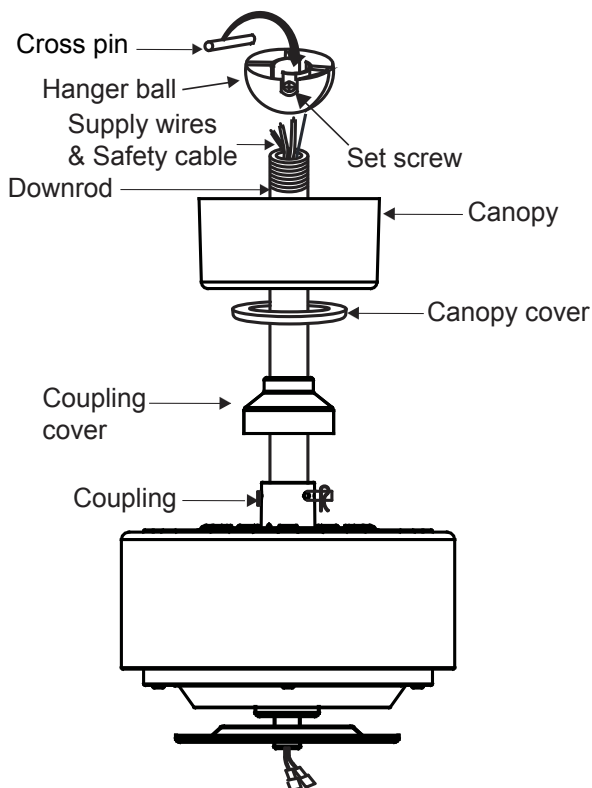

Fig. 10

Thread the hanger ball onto the downrod, insert the cross pin through the downrod and tighten. Now tighten the set screw. (Fig. 10)

**Step 10.** Lift the motor assembly into position and place the hanger ball into the ceiling mounting bracket.

Rotate the entire assembly until the “Check Tab” has dropped into the “Registration Slot” and seats firmly. (Fig. 11)

The entire motor assembly should not rotate (left or right) when seated properly.

**WARNING:** Failure to reattach the cross pin and seat the “Check Tab” can cause the fan to fall from the ceiling during operation. Take special care to make sure this pin is reattached.

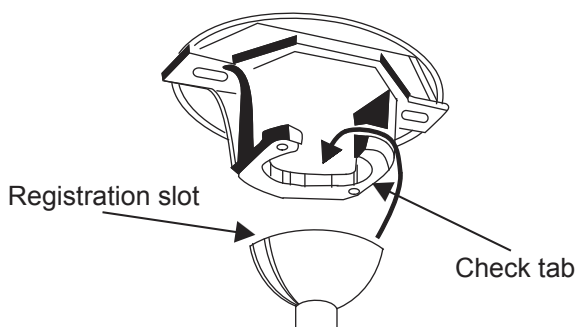

Fig. 11

## 6. INSTALLATION OF SAFETY SUPPORT (Required for Canadian installation ONLY)

A safety support cable is provided to help prevent the ceiling fan from falling, please install it as follows.

**Step 1.** Attach the provided wood screw and washers to the ceiling joist next to the mounting bracket but do not tighten. (Fig. 12)

**Step 2.** Adjust the length of the safety cable to reach the screw and washers by pulling the extra cable through the cable clamp until the overall length is correct, put the end of the cable back through the cable clamp, forming a loop at the end of the cable. Tighten the cable clamp securely. Now, put the loop in the end of the safety cable over the wood screw securely.

**NOTE:** Although the safety support cable is required for Canadian installations only. It's a good idea to make the attachment with any installation.

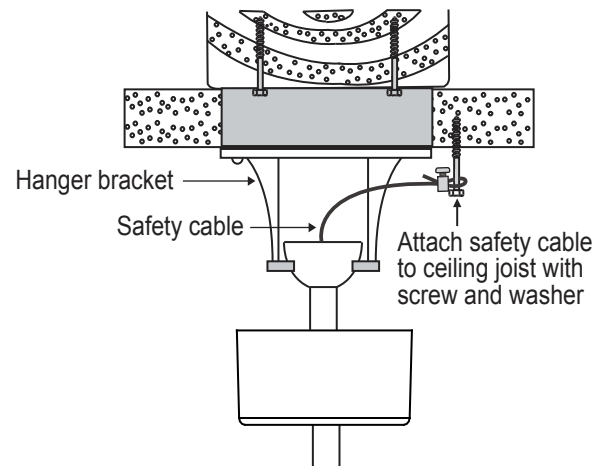

Fig. 12

## 7. ELECTRICAL CONNECTIONS

**WARNING:** To avoid possible electrical shock, be sure you have turned off the power at the main circuit panel.

**NOTE:** The frequencies on your receiver and wall transmitter have been preset at the factory. Before installing the receiver, take out the silicone rubber stopper from the receiver and make sure the dip switches on the receiver and wall transmitter are set to the same frequency. Finally, insert the silicone rubber stopper into the hole on the receiver to cover the dip switches. (Fig. 13)

**Step 1.** Insert the receiver into the ceiling mounting bracket with the flat side of the receiver facing the ceiling. (Fig. 14)

For best performance, make sure the Black antenna, on the end of the receiver, remains extended and not tangled with any of the electrical wires.

**Step 2.** Motor to Receiver Electrical connections: Connect the black wire from the fan to the black wire marked "TO MOTOR L" on the receiver. (Fig. 15)

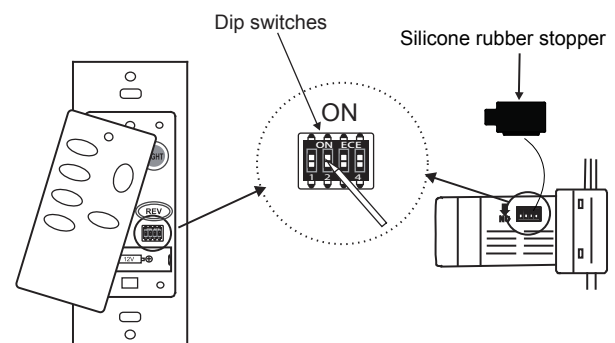

Fig. 13

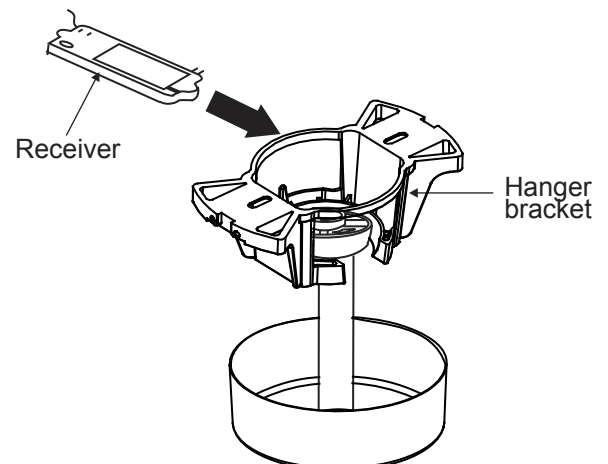

Fig. 14

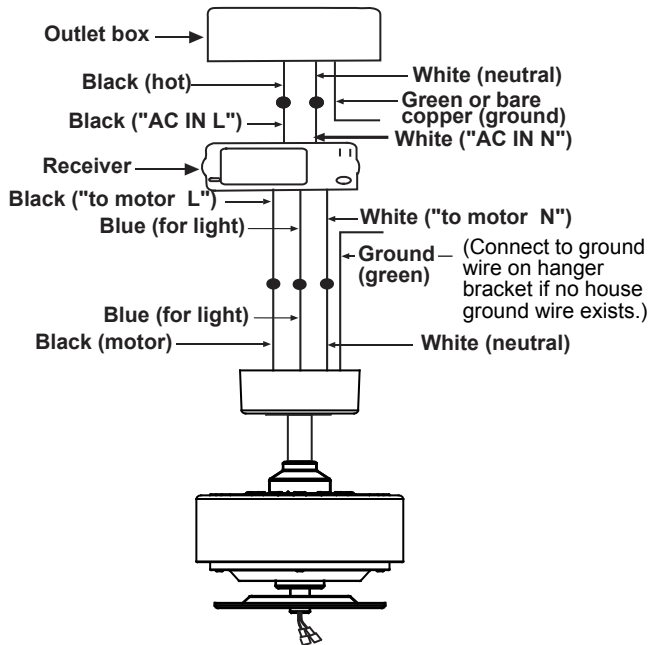

Fig. 15

Connect the white wire from the fan to the white wire marked "TO MOTOR N" from the receiver. Connect the blue wire from the fan to the blue wire marked "FOR LIGHT" from receiver. Secure all the wire connections with the plastic wire nuts provided.

**Step 3.** Receiver to House Supply Wires Electrical Connections: Connect the black (hot) wire from the ceiling to the black wire marked "AC IN L" from the receiver. Connect the white (neutral) wire from the ceiling to the white wire marked "AC in N" from the Receiver. Secure the wire connections with the plastic wire nuts provided. (Fig. 15)

**Step 4.** If your outlet box has a ground wire (green or bare copper) connect it to the fan ground wires; otherwise connect the hanging bracket ground wire to the mounting bracket. Secure the wire connection with a plastic nut provided. After connecting the wires, spread them apart so that the green and white wires are on one side of the outlet box and black and blue wires are on the other side. Carefully tuck the wire connections up into the outlet box. (Fig. 15)

**NOTE:** Fan must be installed at a maximum distance of 30 feet from the wall transmitter for optimal signal transmission between the transmitter and the fan's receiver unit.

## 8. FINISHING THE INSTALLATION

**Step 1.** Tuck all the connections neatly into the ceiling outlet box.

**Step 2.** Slide the canopy up to the mounting bracket and place one of the key hole slots over the mounting screw on the mounting bracket. Rotate the canopy until the screw head locks in place at the narrow section of the key hole. (Fig. 16)

**Step 3.** Align the remaining circular hole on the canopy with the remaining hole on the Ceiling Mounting Bracket. Insert and tighten the mounting screw from step 2 above. Now, attach the canopy cover to the mounting screw head by inserting the screw heads into the bottom side of the canopy cover and rotating the cover clockwise.

**NOTE:** Adjust the canopy screws as necessary until the canopy and canopy cover are snug. (Fig. 16)

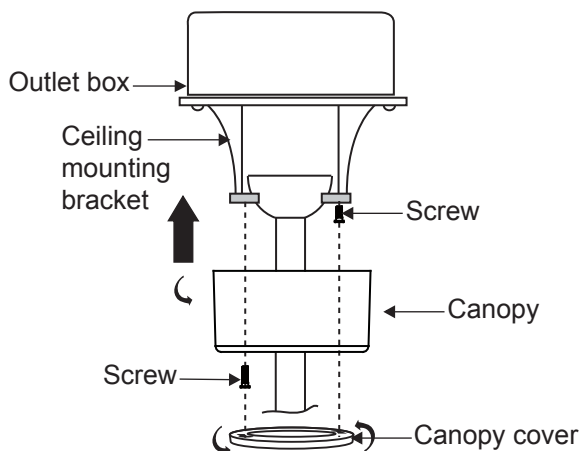

Fig. 16

## 9. ATTACHING THE FAN BLADE/ BLADE ARM ASSEMBLIES

Attach each blade assembly to the motor by using two mounting screws for each blade assembly. (Fig. 17)

**NOTE:** Make sure these mounting screws are securely tightened.

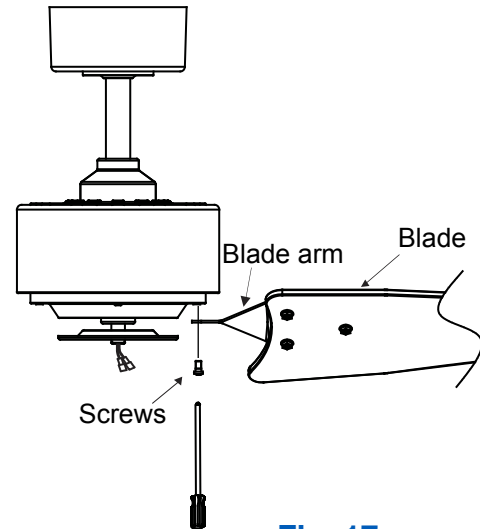

Fig. 17

## 10. INSTALLING THE LIGHT KIT PAN

**Step 1.** Remove one screw from the bracket below fan motor assembly and loosen but do not remove the other two screws. (Fig. 18)

Step 2. Push the light kit pan up to the fan motor assembly so that the two loosened screw heads fit into the keyholes slots. Turn the light kit pan clockwise. (Fig. 19)

Step 3. Re-install the screw that was removed in step 1. (Fig. 19)

**NOTE:** Make sure these mounting screws are securely tightened.

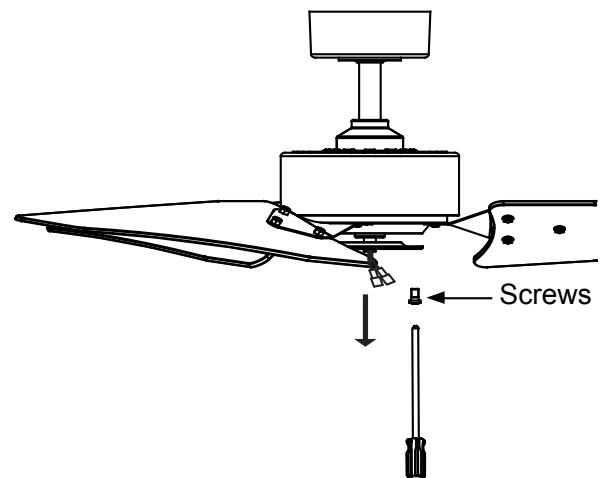

Fig. 18

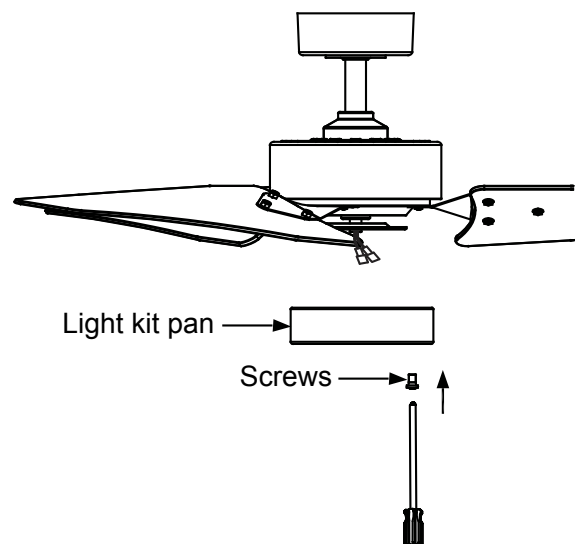

Fig. 19

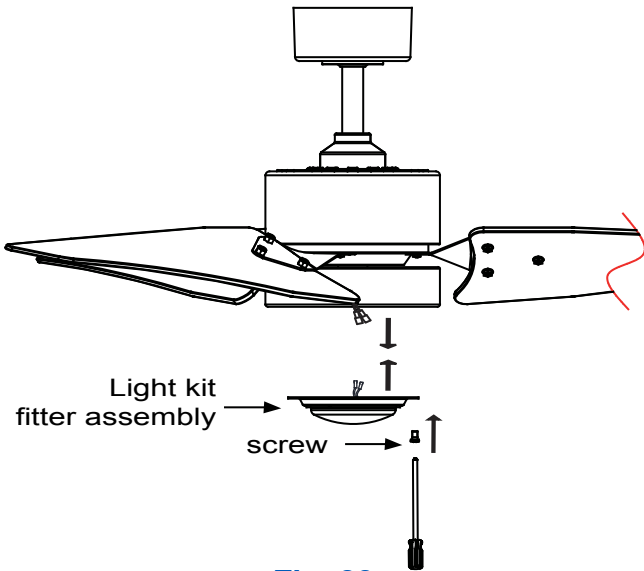

Fig. 20

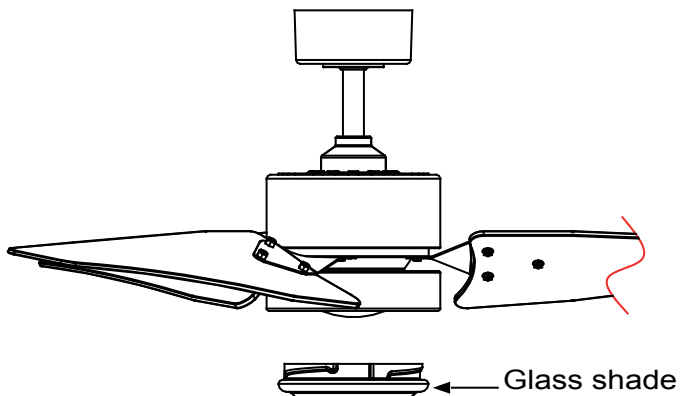

Fig. 21

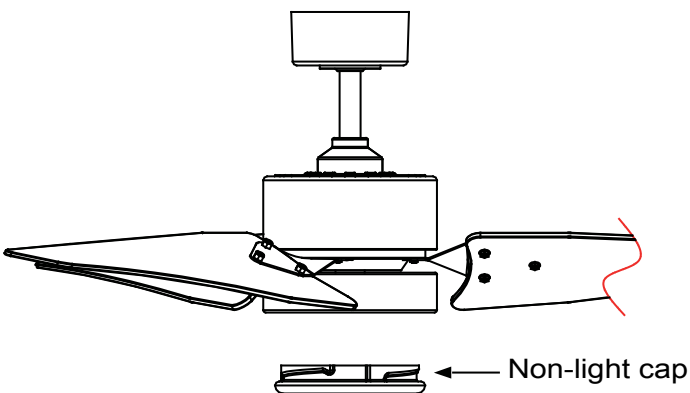

Fig. 22

## 11. INSTALLING THE LIGHT KIT FITTER ASSEMBLY

**Step 1.** Remove one screw from the light kit pan, and loosen, but do not remove the other two screws. (Fig. 20)

**Step 2.** Connect the blue wire exiting the bottom of fan motor assembly with the black wire from the top of the light kit fitter assembly. (Fig. 20)

**Step 3.** Connect the white wire exiting the bottom of fan motor assembly with the white wire from the top of the light kit fitter assembly. (Fig. 20)

**Step 4.** Push the light kit fitter assembly up to the light kit pan so that the two loosened screw heads fit into the keyholes slots. Turn the light kit fitter assembly clockwise to secure. (Fig. 20)

**Step 5.** Re-install the screw that was removed in step 1. (Fig. 20)

**NOTE:** Make sure the mounting screws are securely tightened.

## 12. INSTALLING THE SHADE

Place the glass shade into the light kit pan, aligning the three flat areas on the top flange of the shade with the three raised dimples in the light kit pan. Turn the shade clockwise until it stops. (Fig. 21)

**NOTE:** Do not overtighten when installing the shade into the light kit. Allow the shade to cool completely before removing.

If you install your fan without the light kit, do not install the light kit fitter assembly and follow step below.

Place the non-light cap into the light kit pan, aligning the three flat areas on the top flange of the non-light cap with the three raised dimples in the light kit pan. Turn the non-light shade clockwise until it stops. (Fig.22)

### 13. INSTALLING THE BATTERIES

Remove the face plate of the Wall Switch by lifting at the top and then inserting the supplied 12V battery. Duracell MN21/Eveready A23/ GP 23A all 12V.

Replace the switch face plate.

To prevent possible damage to the transmitter, remove these batteries if not used for long periods of time (months).

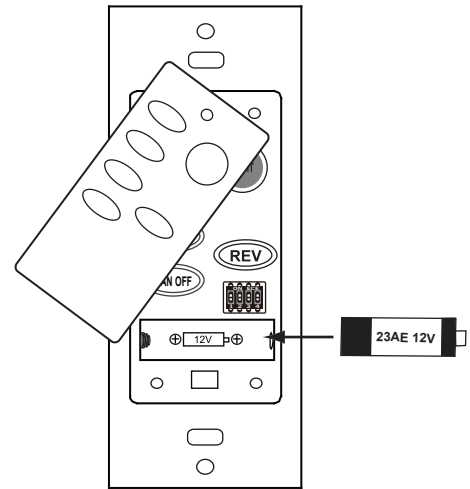

Fig. 23

### 14. OPERATING INSTRUCTIONS

<b>HI Button</b>	=	High Speed
<b>MED Button</b>	=	Medium Speed
<b>LOW Button</b>	=	Low Speed
<b>FAN OFF Button</b>	=	Motor Off
<b>LIGHT Button</b>	=	Light ON or OFF
<b>REV Button</b>	=	The "REV" button is used to set the fan forward or reverse, press the button forward (for warm weather) or reverse (for cool weather).

Speed settings for warm or cool weather depend on factors such as the room size, ceiling height, number of fans and so on.

**NOTE:** To operate the reverse function on this fan, press the reverse button while the fan is running.

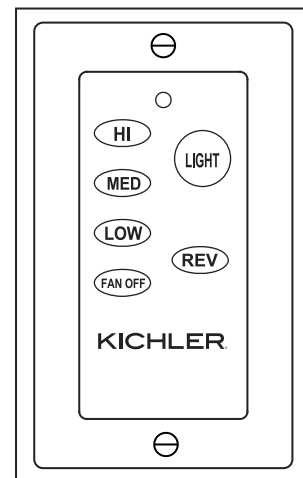

Fig. 24

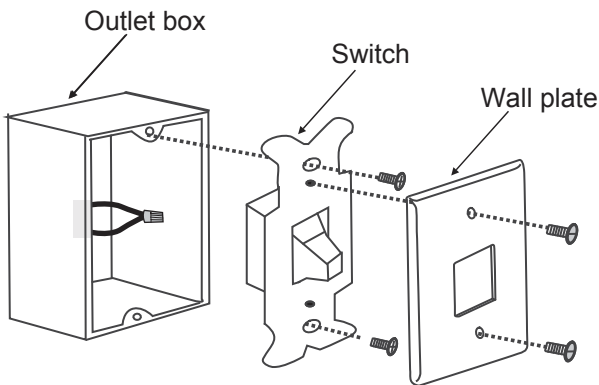

Fig. 25

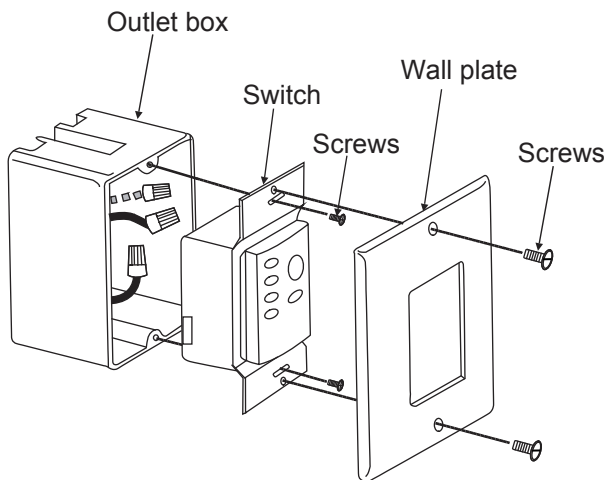

Fig. 26

## 15. INSTALLING THE BASIC FUNCTION WALL CONTROL SYSTEM WALL PLATE

Select a location to install the Basic Function Wall Control System Transmitter and Wall Plate.

REMEMBER you can safely use the transmitter outdoors but it should be mounted indoors away from contact with water or humidity.

Install the wall plate using an existing wall switch outlet box. Make sure the electrical power is **TURNT OFF** at the main panel before continuing.

**Step 1.** Remove the existing wall plate and the old switch from the wall outlet box. Wire nut the **BLACK** leads (hot) together and push back inside the outlet box. (Fig. 25)

**Step 2.** Install the wall plate on the existing wall outlet box using the screws provided. (Fig. 26)

After installing the wall anchors, attach the wall plate with the mounting screws to finish the installation.

## 16. OPERATING INSTRUCTIONS

The Black Slide Switch on the side of the switch housing controls the direction of the blades "Forward and Reverse".

Warm weather - Forward (counter clockwise).  
A downward airflow creates a cooling effect as shown in Fig. 27. This allows you to set your air conditioner to warm setting without affecting your comfort.

Cool weather - Reverse (clockwise).  
An upward airflow moves warm air off the ceiling area as shown in Fig. 28. This allows you to set your heating unit on a cooler setting without affecting your comfort.

NOTE: To change the direction of rotation for the fan blades, locate the reverse switch located on the top of the motor housing.

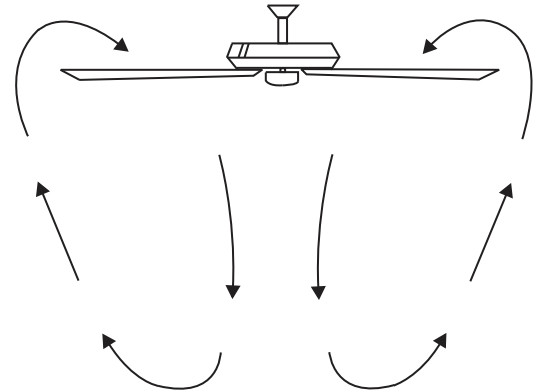

Fig. 27

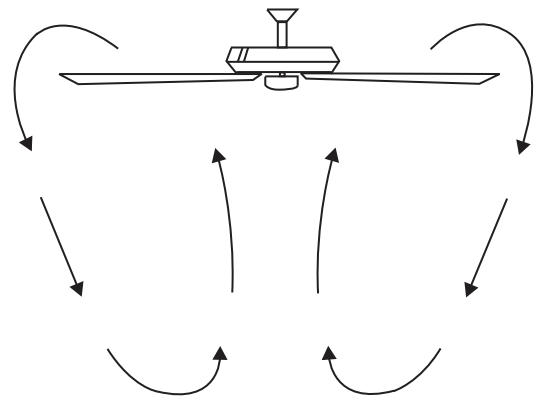

Fig. 28

## 17. TROUBLESHOOTING

Problem	Solution
Fan will not start.	<ol style="list-style-type: none"> <li>1. Check circuit fuses or breakers.</li> <li>2. Check all electrical connections to insure proper contact. <b>CAUTION:</b> Make sure the main power is OFF when checking any electrical connection.</li> <li>3. Make sure the transmitter batteries are installed properly. Positive (+) side facing out.</li> <li>4. Insure the batteries have a good charge.</li> </ol>
Fan sounds noisy.	<ol style="list-style-type: none"> <li>1. Make sure all motor housing screws are snug.</li> <li>2. Make sure the screws that attach the fan blade brackets to the motor are tight.</li> <li>3. Make sure wire nut connections are not rubbing against each other or the interior wall of the switch housing. <b>CAUTION:</b> Make sure main power is off.</li> <li>4. Allow a 24-hour “breaking-in period. Most noise associated with a new fan disappears during this time.</li> <li>5. If using an optional light kit, make sure the screws securing the glassware are tight. Make sure the light bulbs are not touching any other component.</li> <li>6. Do not connect this fan to wall mounted variable speed control(s). They are not compatible with ceiling fan motors or remote controls.</li> <li>7. Make sure the upper canopy is a short distance from the ceiling. It should not touch the ceiling.</li> </ol>
Fan wobbles.	<ol style="list-style-type: none"> <li>1. Check that all blade and blade arm screws are secure.</li> <li>2. Most fan wobbling problems are caused when blade levels are unequal. Check this level by selecting a point on the ceiling above the tip of one of the blades. Measure this distance. Rotate the fan until the next blade is positioned for measurement. Repeat for each blade. The distance deviation should be equal within 1/8”.</li> <li>3. If the blade wobble is still noticeable, interchanging two adjacent (side by side) blades can redistribute the weight and possibly result in smoother operation.</li> </ol>
Remote control malfunction.	<ol style="list-style-type: none"> <li>1. Ceiling fans with remote control systems <b>CAN NOT</b> be operated in conjunction with any other control system EXCEPT a basic On/Off wall switch, if desired.</li> <li>2. Make sure the frequency dip switches in the transmitter and receiver have identical settings.</li> <li>3. Make sure the Black Antenna on the receiver is NOT tangled with any other electrical wires and is extended around the inside of the ceiling canopy.</li> </ol>

## 18. SPECIFICATIONS

Fan size	Speed	Volts	Amps	Watts	RPM	CFM	CFM/W	N.W.	G.W.	C.F.
60”	High	120	0.59	70.5	200	9006	128	11.4 kgs	13.0 kgs	2.43’
	Medium		0.42	36.5	135	6293	173			
	Low		0.28	16.0	80	3948	246			

These are approximate measurements. They do not include data for any lamps or fixtures attached to the ceiling fan.

**KICHLER®**

Kichler® Lighting  
7711 East Pleasant Valley Road  
P.O. Box 318010  
Cleveland, Ohio 44131-8010

Customer Service  
866.558.5706  
8:30 AM to 5:00 PM EST,  
Monday - Friday



# Rana™ 310155



Comprend une commande murale



Guide d'instructions

**KICHLER®**

Modèle UL n° 310155xxx

## 1. CONSIGNES DE SÉCURITÉ (LISEZ ET CONSERVEZ CES INSTRUCTIONS)

1. Pour réduire les risques d'électrocution, s'assurer que le courant est coupé au niveau de la boîte de disjoncteurs ou de fusibles avant de procéder à l'installation.
2. Tout le câblage doit être conforme aux codes électriques locaux et au Code électrique national. L'installation électrique doit être effectuée par un électricien qualifié accrédité.
3. **AVERTISSEMENT** : Pour réduire les risques d'incendie ou d'électrocution, n'utilisez ce ventilateur avec aucun appareil de réglage de vitesse transistorisé. Utilisez uniquement la télécommande fournie par le fabricant du ventilateur de plafond.
4. **AVERTISSEMENT** : Pour réduire les risques de blessures, n'utilisez que les deux vis en acier (et rondelles de blocage) fournies avec la boîte de sortie de courant pour l'installation de la boîte de sortie de courant. La plupart des boîtes de sortie de courant utilisées normalement pour le support de luminaires ne sont pas capables de supporter un ventilateur et ont besoin d'être remplacées; veuillez consulter un électricien qualifié en cas de doute.
5. La boîte de sortie de courant et la structure doivent être solidement fixées et capables de supporter un minimum de 23 kg (50 lb) de façon sûre. Utilisez uniquement des boîtes de sortie de courant homologuées CUL, conçues « POUR SUPPORTER UN VENTILATEUR ».
6. Le ventilateur doit être installé avec une distance minimale de 2,13 m (7 pi) entre le bas des pales et le sol.
7. N'activez pas l'interrupteur d'inversion lorsque les pales sont en mouvement. Le ventilateur doit être éteint et les pales immobiles avant d'inverser le sens de rotation des pales.
8. Ne placez pas d'objets dans la trajectoire des pales.
9. Pour éviter les blessures ou éviter d'endommager le ventilateur ou d'autres objets, faites preuve de prudence en travaillant près du ventilateur ou en le nettoyant.
10. N'utilisez ni eau ni détergents pour nettoyer le ventilateur ou les pales du ventilateur. Un chiffon à poussière ou un linge légèrement humide conviennent en général pour le nettoyage.
11. Après avoir effectué les branchements électriques, retournez les conducteurs épissés vers le haut et insérez-les soigneusement dans la boîte de sortie de courant. Les fils doivent être écartés de façon à ce que le conducteur mis à la terre et le conducteur de mise à la terre de l'équipement soient du même côté de la boîte de sortie de courant.
12. Les schémas électriques sont fournis à titre indicatif seulement. Les luminaires qui ne sont pas compris avec le ventilateur doivent être homologués CUL et porter une mention spécifiant qu'ils peuvent être utilisés avec ce type de ventilateur. Les interrupteurs doivent être homologués CUL pour usage général. Consultez les instructions fournies avec les luminaires et les interrupteurs pour un assemblage approprié.
13. Convient à un usage dans des emplacements humides s'il est installé dans un circuit de dérivation protégé par un disjoncteur de fuite à la terre (GFCI).
14. Utilisez uniquement avec des luminaires portant la mention « Approprié pour un usage dans des emplacements humides ».

### AVERTISSEMENT

POUR RÉDUIRE LES RISQUES D'INCENDIE, D'ÉLECTROCUTION OU DE BLESSURE, INSTALLEZ LE VENTILATEUR SUR UNE BOÎTE DE SORTIE DE COURANT PORTANT LA MENTION « CAPABLE DE SUPPORTER UN VENTILATEUR »

### AVERTISSEMENT

POUR RÉDUIRE LES RISQUES DE BLESSURE, NE PLIEZ PAS LES SUPPORTS DE PALE (AUSSI APPELÉS BRIDES) PENDANT L'ASSEMBLAGE OU APRÈS L'INSTALLATION. NE PLACEZ PAS D'OBJETS DANS LA TRAJECTOIRE DES PALES.

### AVERTISSEMENT

EN CAS DE CHANGEMENT OU DE MODIFICATION APPORTÉ(E) AU PRODUIT, QUI N'EST PAS EXPRESSÉMENT APPROUVÉ(E) PAR LA PARTIE RESPONSABLE D'ASSURER LA CONFORMITÉ, L'UTILISATEUR POURRAIT SE VOIR REFUSER LE DROIT D'UTILISER L'APPAREIL.

CODE D'IDENTIFICATION DE LA FCC : RGB-60RECIR. Ce produit est conforme à la section 15 des règles de la FCC. Son fonctionnement est soumis aux deux conditions suivantes : (1) cet appareil ne doit pas causer d'interférences nuisibles, et (2) cet appareil doit accepter toute autre interférence reçue, y compris les interférences pouvant entraîner un fonctionnement non désiré. Toute altération ou modification qui n'est pas expressément approuvée par la partie responsable d'assurer la conformité pourrait annuler le droit de l'utilisateur d'utiliser l'équipement.

## 2. OUTILS ET ÉQUIPEMENT REQUIS

- Tournevis cruciforme
- Tournevis plat
- Clé de 11 mm
- Escabeau
- Coupe-fils

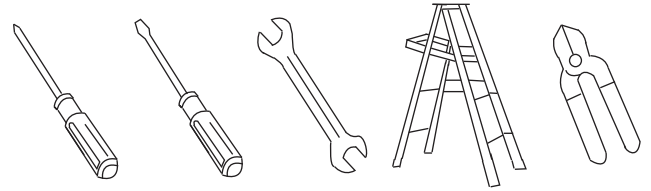

## 3. CONTENU DE L'EMBALLAGE

Déballez votre ventilateur et vérifiez le contenu de l'emballage. Les articles suivants devraient s'y trouver :

- Pale de ventilateur/supports de pales (3)
- Support de montage au plafond, monture et couvercle inférieur de la monture
- Ensemble boule/tige de suspension
- Couvercle d'accouplement
- Moteur du ventilateur
- Bac de luminaire
- Adaptateur de luminaire
- Abat-jour en verre
- Capuchon supplémentaire Pas de luminaire (pour un ventilateur sans luminaire)
- Récepteur
- Transmetteur mural
- Contenu du sac de pièces :
  - Quincaillerie de montage : Rondelles en étoile (2), capuchons de connexion (3), vis mécaniques (2), rondelles (2), vis à bois (2)
  - Vis de quincaillerie de fixation des pales (7)
  - Quincaillerie pour câble de sécurité : vis à bois, rondelle de blocage, rondelle plate

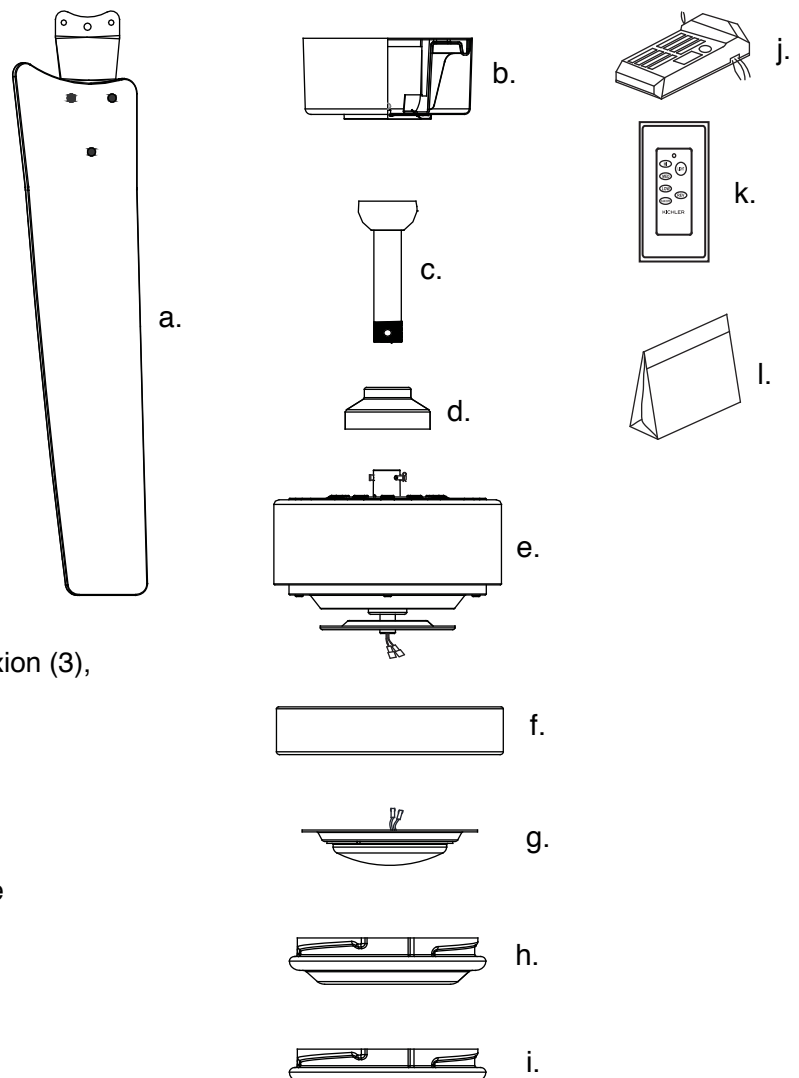

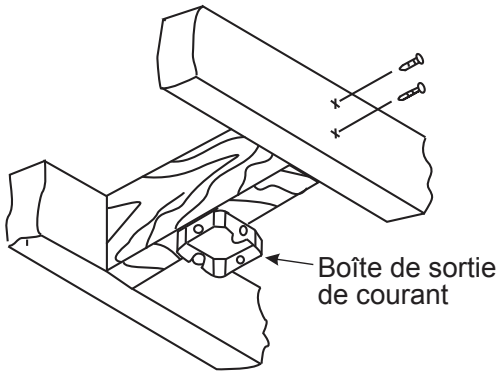

Fig. 1

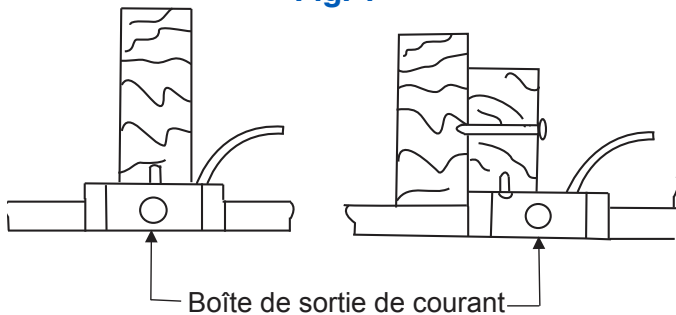

Fig. 2

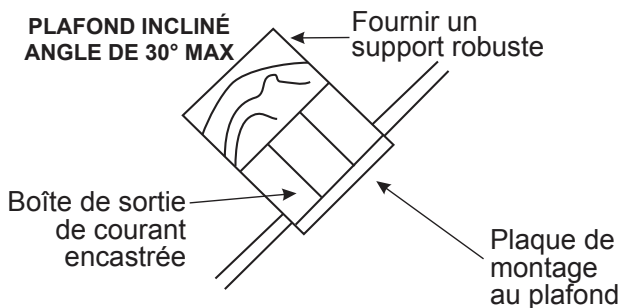

Fig. 3

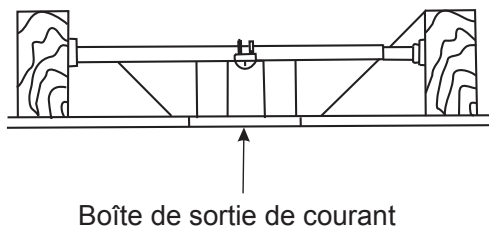

Fig. 4

## 4. OPTIONS D'INSTALLATION

Si une boîte de sortie de courant homologuée UL (cUL pour les installations au Canada) n'est pas déjà installée, lire les instructions suivantes. Couper l'alimentation en retirant les fusibles ou en déclenchant les disjoncteurs.

Fixer la boîte de sortie de courant directement à la structure du bâtiment. Utiliser les pièces de fixation et les matériaux de construction appropriés. La boîte de sortie de courant et son support doivent être en mesure de supporter le plein poids du ventilateur en mouvement, soit au moins 23 kg (50 lb). Ne pas utiliser une boîte de sortie de courant en plastique.

Les Figures 1, 2 et 3 montrent des exemples des différentes façons d'installer la boîte de sortie de courant.

**REMARQUE :** Si vous installez le ventilateur de plafond sur un plafond incliné (en voûte), il se peut que vous ayez besoin d'une tige de suspension plus longue pour maintenir un dégagement adéquat entre le bout de la pale et le plafond. Un dégagement minimum de 30,48 cm (12 po) est suggéré pour un fonctionnement optimal.

**REMARQUE :** Selon l'emplacement choisi pour l'installation, il se peut que vous ayez besoin d'acheter et installer un « étrier à solive » pour soutenir la boîte de sortie de courant. Assurez-vous que l'étrier à solive que vous achetez est conçu pour une utilisation avec les ventilateurs de plafond. (Fig. 4)

## 5. SUSPENSION DU VENTILATEUR

N'OUBLIEZ PAS de couper l'alimentation électrique avant de commencer.

Pour installer correctement votre ventilateur de plafond, suivez les étapes suivantes.

**Étape 1.** Retirez le couvercle décoratif inférieur de la monture en le tournant dans le sens inverse des aiguilles d'une montre. (Fig. 5)

**Étape 2.** Retirez le support de montage au plafond de la monture en retirant (et conservant) l'une des deux vis. Desserrez la vis restante d'un demi tour. (Fig. 5)

**Étape 3.** Faites passer les fils d'alimentation de 120 volts par le centre du support de montage au plafond. (Fig. 6)

**Étape 4.** Fixez le support de montage au plafond sur la boîte de sortie de courant à l'aide des vis et rondelles fournies avec la boîte de sortie de courant. (Fig. 6)

**Étape 5.** Retirez et jetez les trois vis qui fixaient le stabilisateur en plastique au dessous du boîtier du moteur. Retirez et jetez le stabilisateur en plastique. (Fig. 7)

**Étape 6.** Retirez la boule de suspension de la tige de suspension en desserrant la vis de pression, retirant la contre-goupille et tournant la boule pour la retirer de la tige de suspension. (Fig. 8)

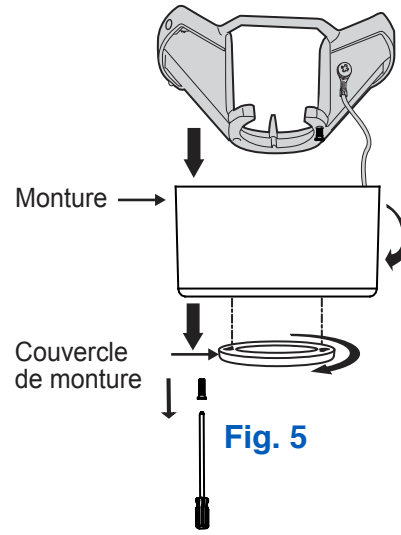

Fig. 5

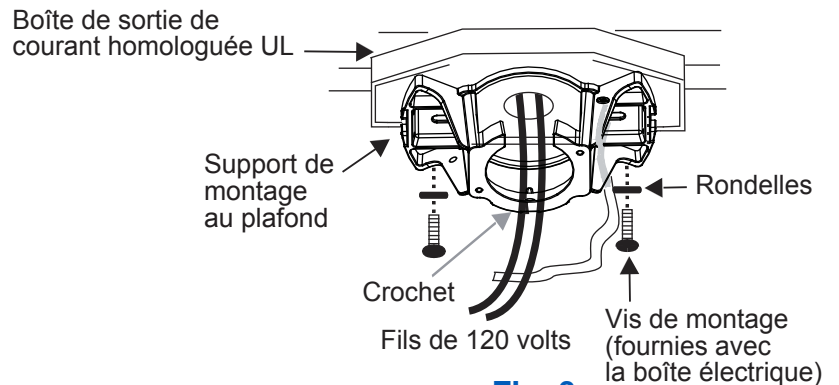

Fig. 6

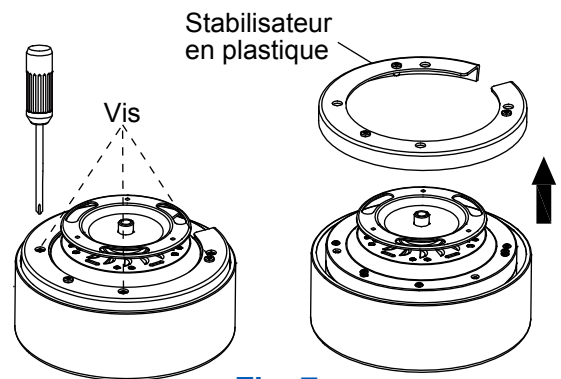

Fig. 7

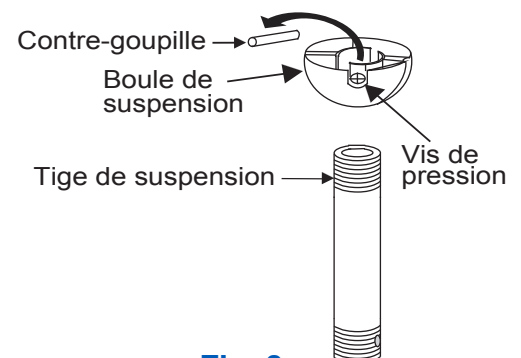

Fig. 8

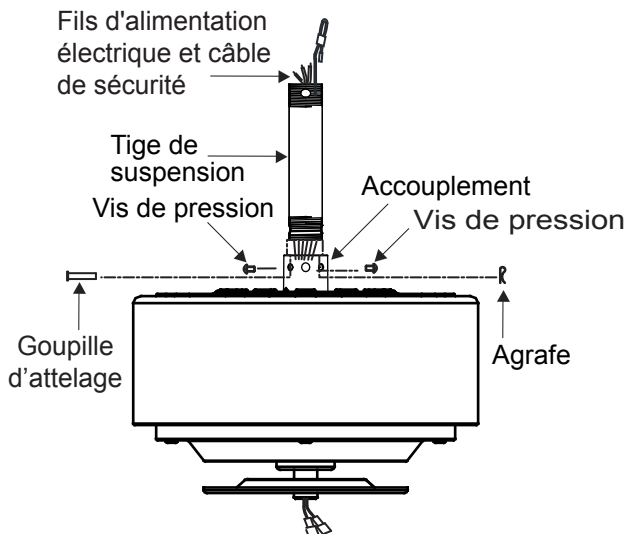

Fig. 9

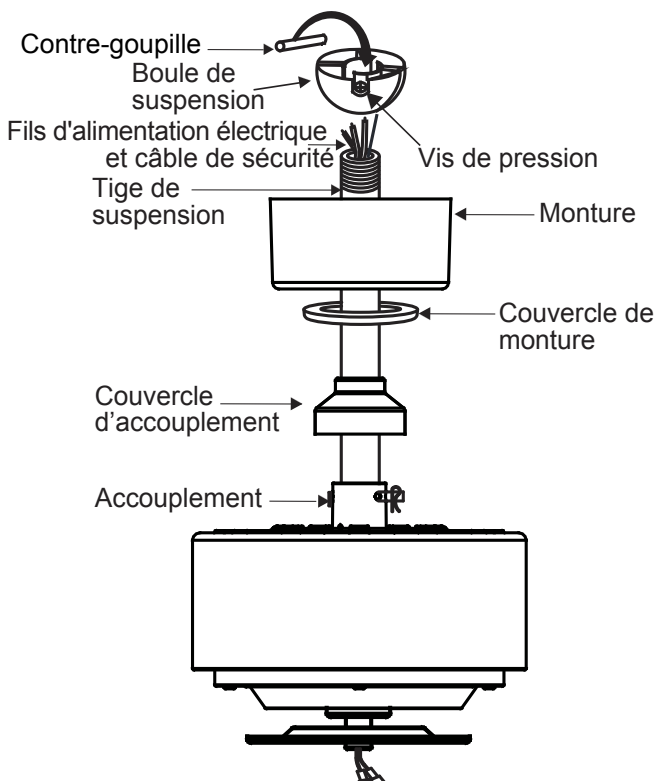

Fig. 10

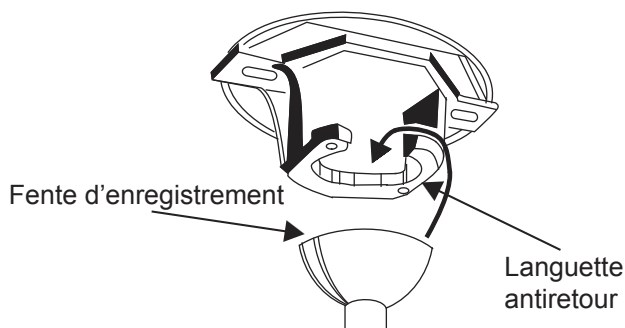

Fig. 11

**Étape 7.** Desserrez les deux vis de pression et retirez la goupille d'attelage et l'agrafe de l'accouplement sur le dessus du moteur. (Fig. 9)

**Étape 8.** Faites passer avec soin les fils d'alimentation électrique et le câble de sécurité sortant du dessus du moteur du ventilateur par la tige de suspension. Vissez la tige de suspension dans l'accouplement jusqu'à ce que les trous de la goupille d'attelage soient alignés. (Fig. 9)

Ensuite, remettez la goupille d'attelage et l'agrafe en place. Serrez les deux vis de pression. (Fig. 9)

**Étape 9.** Faites glisser le couvercle de l'accouplement, le couvercle de montage et la monture sur la tige de suspension. (Fig. 10)

Vissez la boule de suspension sur la tige de suspension, insérez la contre-goupille dans la tige de suspension et serrez. Serrez maintenant la vis de pression. (Fig. 10)

**Étape 10.** Soulevez le moteur en position et placez la boule de suspension dans le support de montage au plafond.

Tournez tout l'assemblage jusqu'à ce que la « languette antiretour » tombe dans la « fente d'enregistrement » et repose fermement. (Fig. 11)

Le moteur complet ne doit pas tourner (à gauche ou à droite) lorsqu'il est correctement en place.

**AVERTISSEMENT :** Manquer de rattacher la contre-goupille et placer la « languette antiretour » peut entraîner la chute du ventilateur du plafond pendant l'utilisation. Veillez particulièrement à rattacher la contre-goupille.

## 6. INSTALLATION DU CÂBLE DE SUPPORT DE SÉCURITÉ (requis pour les installations au Canada UNIQUEMENT)

Un câble de support de sécurité est fourni pour aider à empêcher le ventilateur de plafond de tomber; veuillez l'installer comme suit.

**Étape 1.** Fixez la vis à bois et rondelles fournies à la solive de plafond, à côté du support de montage mais ne serrez pas. (Fig. 12)

**Étape 2.** Réglez la longueur du câble de sécurité pour lui permettre d'atteindre la vis et les rondelles en tirant l'excès de câble par le serre-câble, jusqu'à ce que la longueur totale soit correcte, remettez l'extrémité du câble dans le serre-câble en formant une boucle à l'extrémité du câble. Serrez bien le serre-câble. Placez maintenant la boucle à l'extrémité du câble de sécurité fermement par-dessus la vis à bois.

**REMARQUE :** Bien que le câble de support de sécurité soit requis pour les installations au Canada uniquement, il est recommandé d'effectuer cette fixation avec toutes les installations.

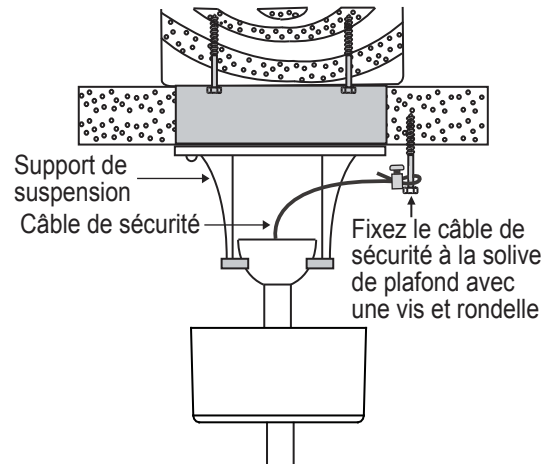

Fig. 12

## 7. CONNEXIONS ÉLECTRIQUES

**AVERTISSEMENT :** Pour éviter toute possibilité de choc électrique, veuillez à couper le courant au niveau du tableau de distribution principal.

**REMARQUE :** Les fréquences de votre récepteur et de l'émetteur mural ont été pré-réglées en usine. Avant d'installer le récepteur, retirez le bouchon de caoutchouc de silicone du récepteur et assurez-vous que les commutateurs dip sur le récepteur et l'émetteur mural sont réglés sur la même fréquence. Enfin, insérer le bouchon en caoutchouc de silicone dans le trou du récepteur pour couvrir les interrupteurs dip. (Fig. 13)

**Étape 1.** Insérez le récepteur dans le support de montage au plafond avec le côté plat du récepteur faisant face au plafond. (Fig. 14)

Pour obtenir les meilleurs résultats, assurez-vous que l'antenne noire à l'extrémité du récepteur reste allongée et non emmêlée avec l'un quelconque des fils électriques.

**Étape 2.** Connexions électriques du moteur au récepteur : Connectez le fil noir du ventilateur au fil noir marqué « TO MOTOR L (AU MOTEUR L) » du récepteur. (Fig. 15)

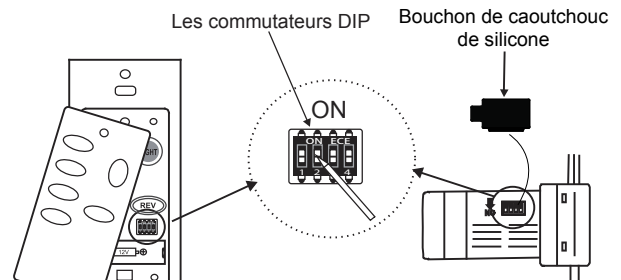

Fig. 13

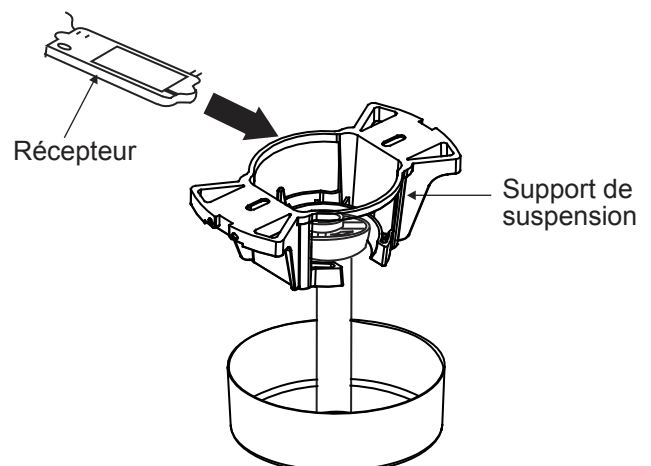

Fig. 14

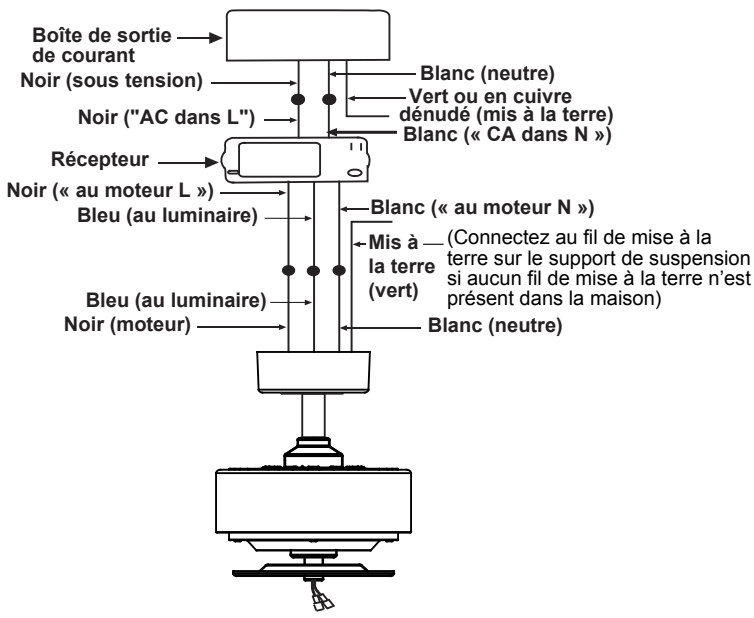

Fig. 15

Connectez le fil blanc du ventilateur au fil blanc marqué « TO MOTOR N (AU MOTEUR N) » du récepteur. Connectez le fil bleu du ventilateur au fil bleu marqué « FOR LIGHT (AU LUMINAIRE) » du récepteur. Fixez fermement et de manière sécuritaire toutes les connexions électriques avec les capuchons de connexion en plastique fournis.

**Étape 3.** Connexions électriques du récepteur aux fils d'alimentation de la maison : Connectez le fil noir (sous tension) du plafond au fil noir marqué « AC in L (CA dans L) » du récepteur. Connectez le fil blanc (neutre) du plafond au fil blanc marqué « AC in N (CA dans N) » du récepteur. Fixez fermement et de manière sécuritaire les connexions électriques avec les capuchons de connexion en plastique fournis. (Fig. 15)

**Étape 4.** Si votre boîte de sortie de courant a un fil de mise à la terre (vert ou en cuivre nu), connectez-le aux fils de mise à la terre du ventilateur; sinon, connectez le fil de mise à la terre du support de suspension au support de montage. Fixez fermement et de manière sécuritaire la connexion électrique à l'aide d'un capuchon de connexion en plastique fourni. Après avoir connecté les fils, séparez-les de façon à ce que les fils verts et blancs soient d'un côté de la boîte de sortie de courant et les fils bleus de l'autre côté. Rangez soigneusement toutes les connexions électriques vers le haut à l'intérieur de la boîte de sortie de courant. (Fig. 15)

**REMARQUE :** Le ventilateur doit être installé à au plus 9 m (30 pi) de l'émetteur mural pour assurer une transmission optimale du signal entre l'émetteur et le récepteur du ventilateur.

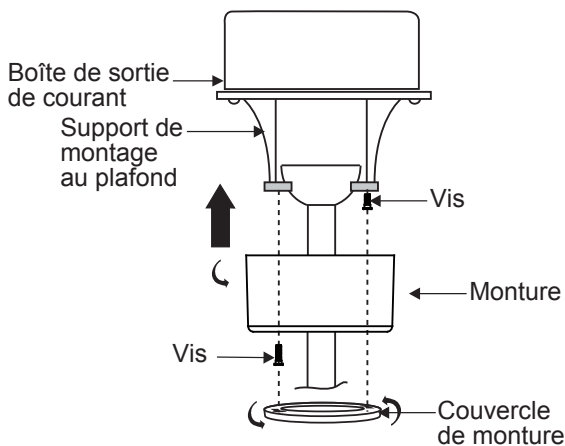

Fig. 16

## 8. TERMINER L'INSTALLATION

**Étape 1.** Insérez toutes les connexions avec soin dans la boîte de sortie de courant du plafond.

**Étape 2.** Faites glisser la monture vers le haut jusqu'au support de montage et placez l'une des fentes en trou de serrure par-dessus la vis de montage du support de montage. Tournez la monture jusqu'à ce que la tête de vis se verrouille en place dans la section étroite du trou de serrure. (Fig. 16)

**Étape 3.** Alignez le trou circulaire restant de la monture avec l'orifice restant du support de montage au plafond. Insérez et serrez la vis de montage de l'étape 2 ci-dessus. Fixez maintenant le couvercle de la monture sur les têtes de vis de montage en insérant les têtes de vis dans le côté inférieur du couvercle de monture et en tournant le couvercle dans le sens des aiguilles d'une montre.

**REMARQUE :** Ajustez les vis de la monture au besoin jusqu'à ce que la monture et le couvercle de monture soit bien serrés. (Fig. 16)

## 9. FIXATION DES PALES DU VENTILATEUR/ SUPPORTS DE PALES

Fixez chaque pale au moteur à l'aide de deux vis de montage pour chaque pale. (Fig. 17)

**REMARQUE** : Assurez-vous que ces vis de montage sont bien serrées.

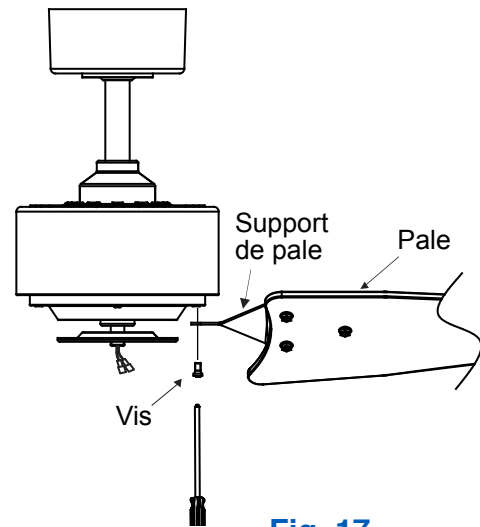

Fig. 17

## 10. INSTALLATION DU BAC DU LUMINAIRE

**Étape 1.** Retirez une vis du support sous le moteur du ventilateur et desserrez mais ne retirez pas les deux autres vis. (Fig. 18)

**Étape 2.** Poussez le bac du luminaire vers le haut jusqu'au moteur du luminaire de façon à ce que les deux têtes de vis desserrées tiennent dans les fentes en trou de serrure. Tournez le bac du luminaire dans le sens des aiguilles d'une montre. (Fig. 19)

**Étape 3.** Réinsérez la vis qui a été retirée à l'étape 1. (Fig. 19)

**REMARQUE** : Assurez-vous que ces vis de montage sont bien serrées.

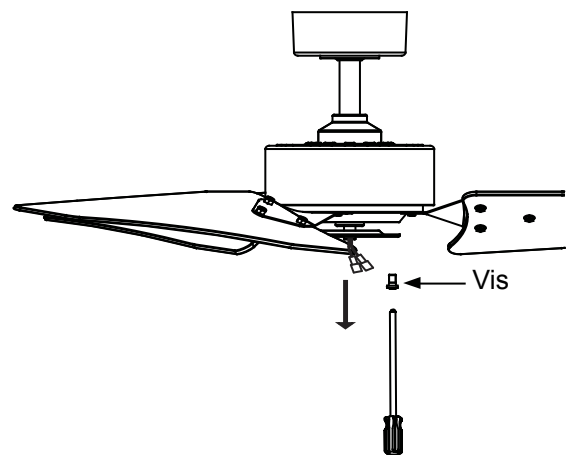

Fig. 18

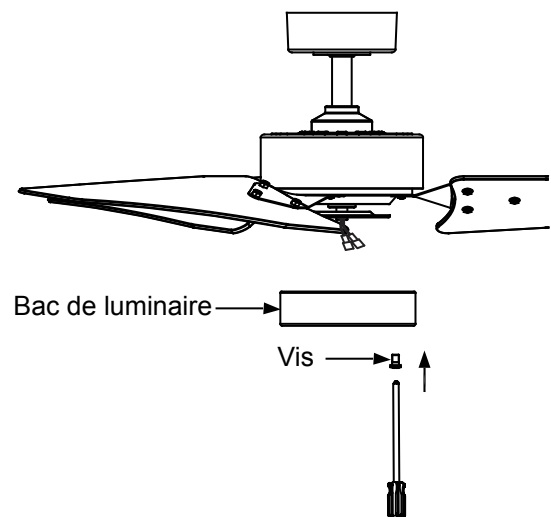
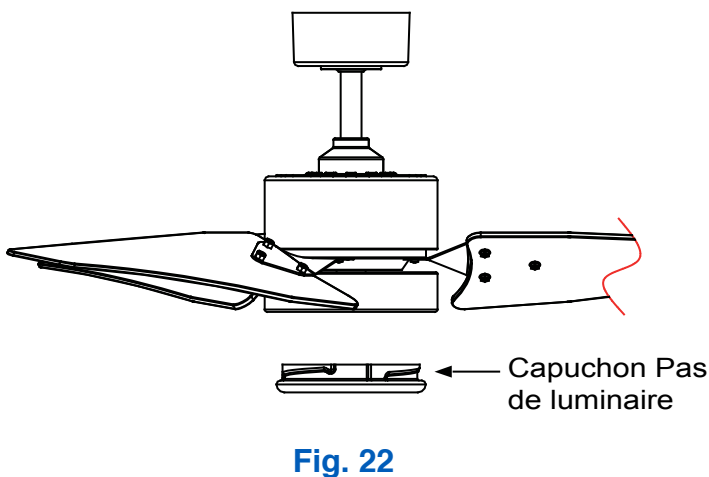
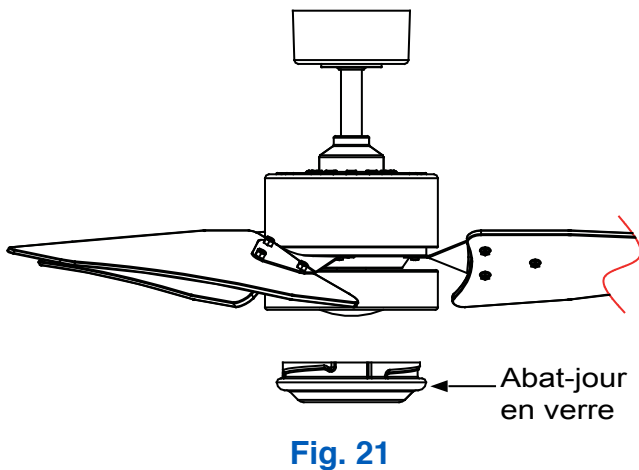
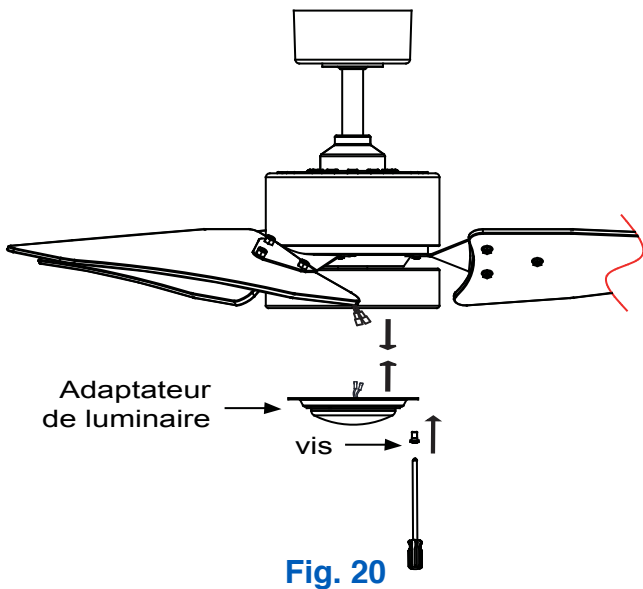

Fig. 19



## 11. INSTALLATION DE L'ADAPTATEUR POUR LUMINAIRE

**Étape 1.** Retirez une vis du bac du luminaire et desserrez mais ne retirez pas les deux autres vis. (Fig. 20)

**Étape 2.** Connectez le fil bleu sortant du dessous du moteur du ventilateur avec le fil noir sortant du dessus de l'adaptateur pour luminaire. (Fig. 20)

**Étape 3.** Connectez le fil blanc sortant du dessous du moteur du ventilateur avec le fil blanc sortant du dessus de l'adaptateur pour luminaire. (Fig. 20)

**Étape 4.** Poussez l'adaptateur pour luminaire vers le haut jusqu'au bac du luminaire de façon à ce que les deux têtes de vis desserrées tiennent dans les fentes en trou de serrure. Tournez l'adaptateur pour luminaire dans le sens des aiguilles d'une montre pour le fixer solidement. (Fig. 20)

**Étape 5.** Réinsérez la vis qui a été retirée à l'étape 1. (Fig. 20)

**REMARQUE :** Assurez-vous que les vis de montage sont bien serrées.

## 12. POSE DE L'ABAT-JOUR

Placez l'abat-jour en verre sur le bac du luminaire en alignant les trois parties plates de la collerette supérieure de l'abat-jour avec les trois crans relevés du bac du luminaire. Tournez l'abat-jour dans le sens des aiguilles d'une montre jusqu'à ce qu'il s'arrête. (Fig. 21)

**REMARQUE :** Ne serrez pas trop lors de l'installation de l'abat-jour sur le luminaire. Laissez l'abat-jour refroidir complètement avant de le retirer.

Si vous installez votre ventilateur sans luminaire, n'installez pas l'adaptateur pour luminaire et suivez l'étape suivante.

Placez le capuchon Pas de luminaire sur le bac du luminaire en alignant les trois parties plates de la collerette supérieure du capuchon avec les trois crans relevés du bac du luminaire. Tournez le capuchon Pas de luminaire dans le sens des aiguilles d'une montre jusqu'à ce qu'il s'arrête. (Fig. 22)

### 13. INSTALLATION DES PILES

Retirez la plaque décorative de l'interrupteur mural en la soulevant en haut et insérez la pile de 12 volts fournie. Duracell MN21/Eveready A23/ GP 23A toutes 12 volts.

Remettez la plaque décorative de l'interrupteur en place.

Pour éviter tout dommage possible à l'émetteur, retirez ces piles si elles ne sont pas utilisées pendant de longues périodes (des mois).

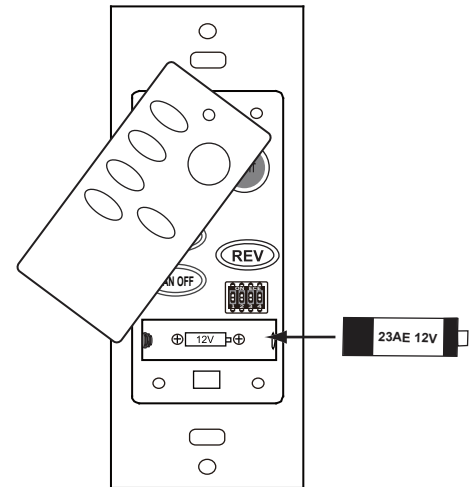

Fig. 23

### 14. MODE D'EMPLOI

<b>Bouton HI</b>	=	Vitesse élevée
<b>Bouton MED</b>	=	Vitesse moyenne
<b>Bouton LOW</b>	=	Vitesse faible
<b>Bouton FAN OFF</b>	=	Moteur arrêté
<b>Bouton LIGHT</b>	=	Lumière ALLUMÉE ou ÉTEINTE
<b>Bouton INV.</b>	=	Le bouton « INV. » est utilisé pour régler le ventilateur en marche avant ou arrière, appuyez sur le bouton marche avant (par temps chaud) ou marche arrière (par temps frais).

Les réglages pour temps chaud ou frais varient notamment en fonction de la taille de la pièce, de la hauteur du plafond et du nombre de ventilateurs dans la pièce.

**REMARQUE :** Pour utiliser la fonction inversion de ce ventilateur, appuyez sur le bouton inversion pendant que le ventilateur est en marche.

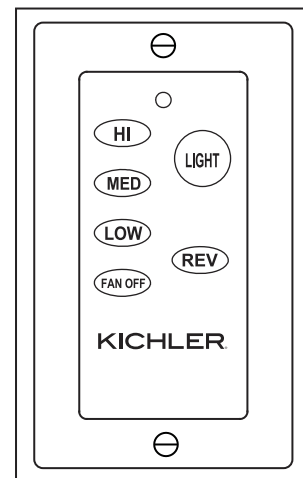

Fig. 24

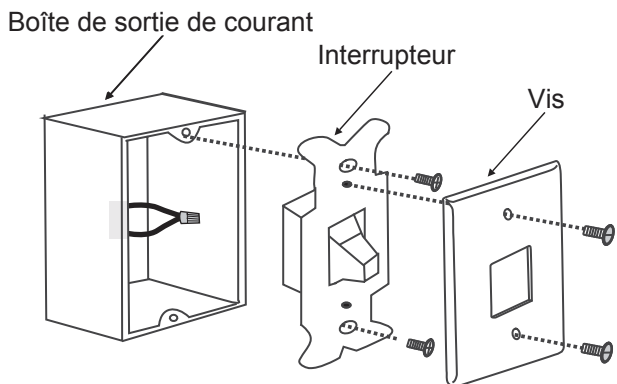

Fig. 25

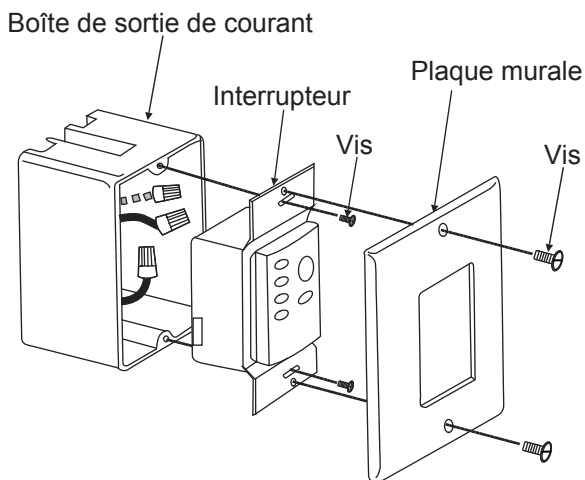

Fig. 26

## 15. INSTALLATION DE LA PLAQUE MURALE DU SYSTÈME DE COMMANDE MURALE DES FONCTIONS DE BASE

Choisissez un emplacement pour l'installation de l'émetteur et de la plaque murale du système de commande murale des fonctions de base.

N'OUBLIEZ PAS que vous pouvez utiliser l'émetteur à l'extérieur en toute sécurité mais qu'il doit être installé à l'intérieur et loin de tout contact avec l'eau ou l'humidité.

Installez la plaque murale à l'aide d'une boîte de sortie de courant à interrupteur mural existante. Assurez-vous que l'alimentation électrique est COUPÉE au tableau principal avant de continuer.

**Étape 1.** Retirez la plaque murale existante et l'ancien interrupteur de la boîte de sortie de courant murale. Connectez les fils conducteurs NOIRS (sous tension) et repoussez-les dans la boîte de sortie de courant. (Fig. 25)

**Étape 2.** Installez la plaque murale sur la boîte de sortie de courant existante à l'aide des vis fournies. (Fig. 26)

Après avoir posé les chevilles murales, fixez la plaque murale avec les vis de montage pour terminer l'installation.

## 16. MODE D'EMPLOI

L'interrupteur à glissière noir sur le côté du boîtier d'interrupteur contrôle la direction des pales « vers l'avant et vers l'arrière ».

Par temps chaud - Vers l'avant (sens inverse des aiguilles d'une montre).

Un débit d'air descendant crée une sensation rafraîchissante, tel qu'illustré sur la Fig. 27. Ceci vous permet d'utiliser un réglage de climatisation plus chaud sans nuire au confort.

Par temps frais - Vers l'arrière (sens des aiguilles d'une montre).

Un débit d'air ascendant déplace l'air chaud du plafond, tel qu'illustré sur la Fig. 28, ce qui permet d'utiliser un réglage de chauffage plus bas sans nuire au confort.

REMARQUE : Pour changer la direction de rotation des pales du ventilateur, repérez l'interrupteur d'inversion situé sur le dessus du boîtier du moteur.

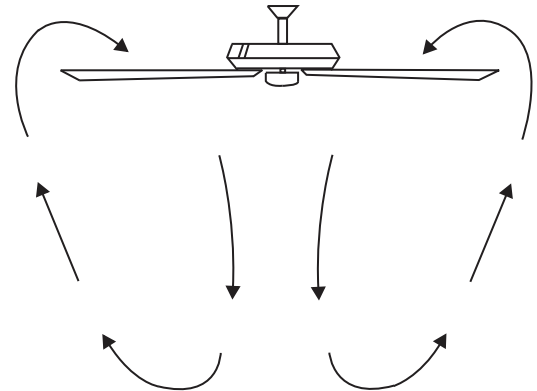

Fig. 27

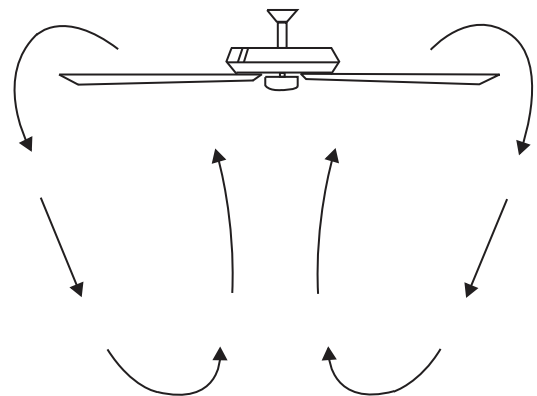

Fig. 28

## 17. DÉPANNAGE

### Problème Solution

Le ventilateur ne se met pas en marche.	<ol style="list-style-type: none"> <li>1. Vérifiez les fusibles ou disjoncteurs.</li> <li>2. Vérifiez toutes les connexions électriques pour assurer un contact adéquat. <b>ATTENTION</b> : Assurez-vous que l'alimentation électrique est COUPÉE lorsque vous vérifiez les connexions électriques.</li> <li>3. Assurez-vous que les piles de l'émetteur sont installées correctement. Côté positif (+) faisant face à l'extérieur.</li> <li>4. Assurez-vous que les piles sont bien chargées.</li> </ol>
Le ventilateur est bruyant.	<ol style="list-style-type: none"> <li>1. Assurez-vous que toutes les vis du boîtier du moteur sont bien serrées.</li> <li>2. Assurez-vous que les vis qui fixent les supports de pales au moteur sont bien serrées.</li> <li>3. Assurez-vous que les capuchons de connexion ne s'entrechoquent pas ou ne se battent pas contre la paroi intérieure du boîtier de l'interrupteur. <b>ATTENTION</b> : Assurez-vous que l'alimentation principale est coupée.</li> <li>4. Laissez passer une période de « rodage » de 24 heures. La majorité du bruit d'un ventilateur neuf disparaît au cours de cette période.</li> <li>5. Si le luminaire est utilisé, assurez-vous que les vis des abat-jour en verre sont bien serrées. Assurez-vous que les ampoules ne touchent aucun autre composant.</li> <li>6. Ne connectez pas ce ventilateur à une(des) commande(s) murale(s) à vitesse variable. Elles ne sont pas compatibles avec les moteurs ou télécommandes des ventilateurs de plafond.</li> <li>7. Assurez-vous que la monture est légèrement éloignée du plafond. Elle ne devrait pas toucher le plafond.</li> </ol>
Le ventilateur oscille.	<ol style="list-style-type: none"> <li>1. Vérifiez que les vis de toutes les pales et de tous les supports de pales sont bien vissées.</li> <li>2. La plupart des problèmes d'oscillation des ventilateurs sont causés par la hauteur inégale des pales. Vérifiez la hauteur des pales en choisissant un point au plafond, au-dessus de l'extrémité de l'une des pales. Mesurez cette distance. Faites tourner le ventilateur pour que la pale suivante soit en position pour la mesure. Répétez pour chaque pale. L'écart de distance doit être le même, à 3,17 mm (1/8 po) près.</li> <li>3. Si vous remarquez toujours l'oscillation des pales, il est possible que l'échange réciproque de pales adjacentes (qui se côtoient) puisse redistribuer le poids et même résulter en un fonctionnement plus en douceur.</li> </ol>
Défaillance de la télécommande.	<ol style="list-style-type: none"> <li>1. Les ventilateurs de plafond équipés de systèmes à télécommande <b>NE PEUVENT PAS</b> être utilisés de concert avec tout autre système de commande, À L'EXCEPTION d'un interrupteur mural de base MARCHE/ARRÊT, si vous le souhaitez.</li> <li>2. Assurez-vous que les commutateurs DIP à fréquence de l'émetteur et du récepteur ont des configurations identiques.</li> <li>3. Assurez-vous que l'antenne noire du récepteur N'est PAS emmêlée avec d'autres fils électriques et s'allonge autour de l'intérieur de la monture au plafond.</li> </ol>

## 18. CARACTÉRISTIQUES

Taille du ventilateur	Vitesse	Volts	Ampères	Watts	TR/MIN	PCM	PCM/W	POIDS NET	POIDS BRUT	PC
1,52 m (60 po)	Élevée	120	0,59	70,5	200	9006	128	11,4 kgs	13,0 kgs	0,068 m <sup>3</sup> (2,43 pi <sup>3</sup> )
	Moyenne		0,42	36,5	135	6293	173			
	Faible		0,28	16,0	80	3948	246			

Ces mesures sont approximatives. Elles ne comprennent pas les données relatives à toutes lampes ou luminaires fixé(e)s au ventilateur de plafond.

**KICHLER®**

Kichler® Lighting  
7711 East Pleasant Valley Road  
P.O. Box 318010  
Cleveland, Ohio 44131-8010

Service à la clientèle  
866 558-5706  
entre 8h30 et 17h, HNE,  
du lundi au vendredi