

For more support, contact us via support.us@dreame.tech

Website: <https://www.dreametech.com/>

Tel: +1 (866) 977-5177

Manufactured by: Dreame Trading (Tianjin) Co., Ltd.

Address: Room 2112-1-1, South District, Finance and Trade Center,
No.6975 Yazhou Road, Dongjiang Bonded Port Area, Tianjin Pilot Free
Trade Zone, Tianjin, China

Made in China

Importer: Dreame Technology INC.

CVF61A-US-A
09/2025

Dreame AP10 Pet Air Purifier

DREAME

EN	User Manual	01
FR	Manuel d'utilisation.....	16
ES	Manual de usuario	31

EN Safety Precautions

Thank you for purchasing Dreame air purification products. Please download the mobile app by scanning the QR code before use to access the full functionality of this product.

READ AND SAVE THESE INSTRUCTIONS

READ ALL INSTRUCTIONS BEFORE USING (THIS APPLIANCE).

Failure to follow the warnings and instructions may result in electric shock, fire and/or serious injury.

Warning

- This appliance can be used by children aged from 8 years and above under supervision.
- This appliance can be used by persons with reduced physical, sensory or mental capabilities or lack of experience and knowledge if they have been given supervision or instruction concerning use of the appliance in a safe way and understand the hazards involved.
- The purifier is not a toy. Children shall not play with or operate this product. To reduce the risk of personal injury and electric shock, it should not be played with or placed where small children can reach it. Do not allow children to clean or maintain the purifier unless supervised by a parent or guardian.
- Do not place the machine in humid areas such as bathrooms or near humidifiers, as this may cause moisture damage, leading to electric shock or malfunction.
- Only use single-phase alternating current. Using other types of power may cause fires, electric shock, or other accidents.
- Do not use the purifier outdoors or on wet surfaces. Only use the product on dry indoor floor. Do not touch the plug or any part of the product with wet hands.
- To reduce the risk of fire, make sure that the supply cord and the product are kept away from heat sources or direct sunlight.
- Make sure the appliance is off and unplugged when not used for extended periods as well as prior to performing any maintenance or repairs.
- To reduce the risk of fire, explosion, or injury, make sure that the supply cord is undamaged before use.
- Do not operate the product with a damaged cord or plug. Discard or return to an authorized service facility for examination and/or repair.
- Do not stretch the cable or place the cable under strain. Do not

unplug by pulling on the cable. To unplug, grasp the plug, not the cable. Do not use a power extension cord.

- Do not run cord under carpeting. Do not cover cord with throw rugs, runners, or similar coverings. Do not route cord under furniture or appliances. Arrange cord away from traffic area and where it will not be tripped over.
- Keep combustible materials, such as textiles and curtains, away from the product outlet.
- Appliances that are obviously damaged must not be operated.
- Warning: Do not spray or apply perfume directly on or near the filter. Keep essential oils and chemicals away from this product.
- Always carry the appliance by the base, do not carry it by the product header.
- Do not lean the appliance against any unstable surface, as this may cause damage to the appliance or personal injury. If the appliance becomes damaged or is otherwise malfunctioning, please contact our authorized service department. Never attempt to disassemble the device on your own.
- Only use accessories and replacement parts recommended by the manufacturer.
- Regularly clean the dust from the plug, as accumulated dust may cause moisture and electrical leakage, leading to fires, electric shocks, or other accidents.
- Do not use the air purifier in areas with heavy smoke or fumes (such as kitchens), as this may cause the paint crack.
- Do not clean the unit with gasoline, paint thinners, or similar substances, and do not spray insecticides directly onto the unit, as this may cause paint cracking, electric shock, or fire.
- Do not use this product when using aerosol insecticides indoors.
- Do not allow the unit to draw in flammable gases or sparks from cigarettes, incense, or similar sources, as this may cause fire.
- Do not insert your fingers or any foreign objects into the air intake or exhaust ports, as this may cause electric shock or other accidents.
- When the air purifier is not in use for an extended period, store the filter cartridge in a sealed bag. Using the unit in high-humidity environments may reduce the filter cartridge's lifespan. In environments with persistent high concentrations of volatile pollutants, the filter cartridge's lifespan will be significantly reduced.

This appliance has a polarized plug (one blade is wider than the other). To reduce the risk of electric shock, this plug is intended to fit in a polarized outlet only one way. If the plug does not fit fully in the outlet, reverse the plug. If it still does not fit, contact a qualified

electrician. Do not attempt to defeat this safety feature.

WARNING - To Reduce The Risk Of Fire Or Electric Shock, Do Not Use This Fan With Any Solid-State Speed Control Device.

WARNING - To Reduce The Risk Of Fire, Electric Shock Or Injury To Persons, Do Not Use Replacement Parts That Have Not Been Recommended By The Manufacturer (e.g. Parts Made At Home Using A 3D Printer).

Packing List

Main Unit

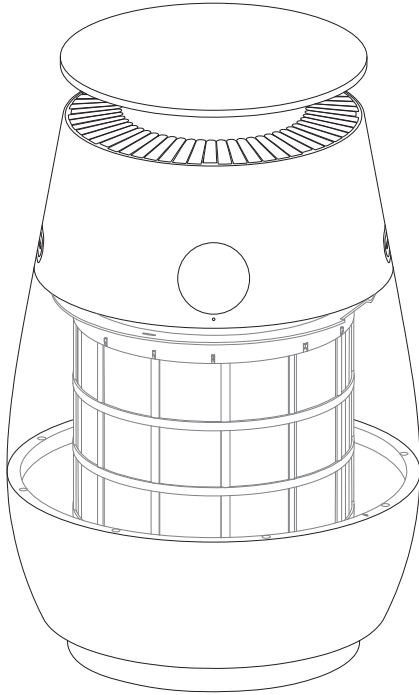

Filter Cartridge

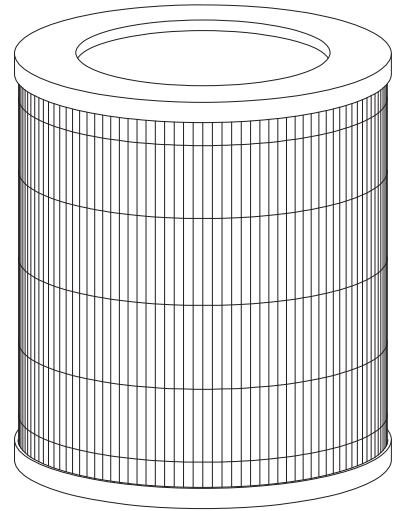

Product Manual



Primary Filter

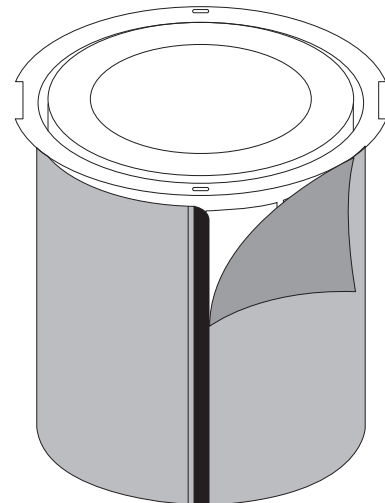

Product Introduction

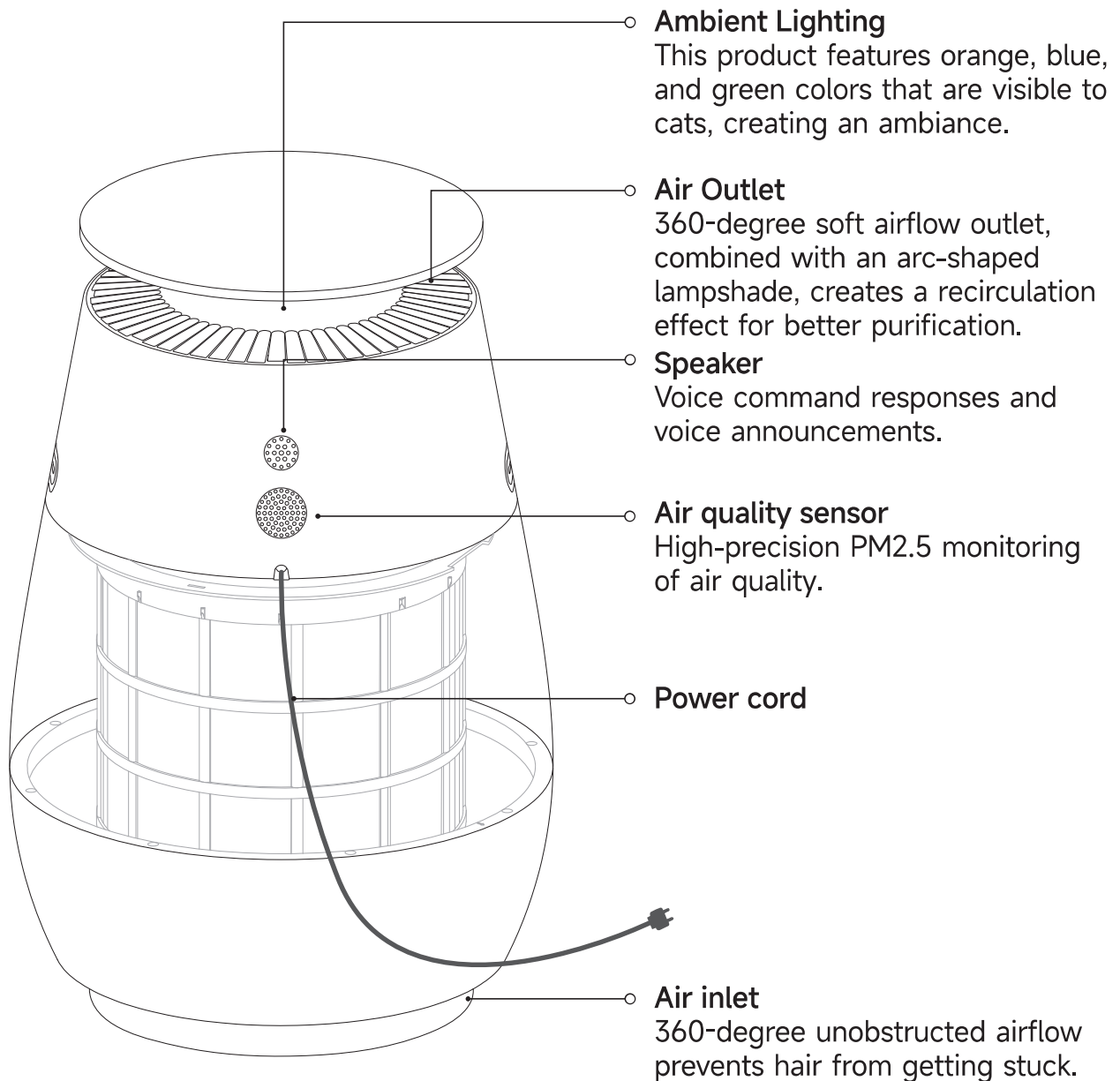

Note: The product appearance (including but not limited to color) shown in the manual and the information content (including but not limited to product images and text) displayed on the App page should be subject to the actual product.

Product Introduction

Air quality indicator light

Semi-circular light strip displays real-time air quality: green for excellent, orange for normal, and red for poor.

Control panel

Touchscreen display showing air purification status, PM2.5 values, and an air quality indicator light.

Semi-transparent Viewing Area

360-degree visibility of the filter bucket allows for direct observation of the dust particle adsorption effectiveness.

Machine top

Surface texture design enhances the product's quality.

Side buttons

Two buttons on each side; press both simultaneously to assemble or disassemble.

Composite Filter Cartridge

Multi-layered activated carbon for enhanced purification performance.

Machine Base

Stable and anti-slip feet

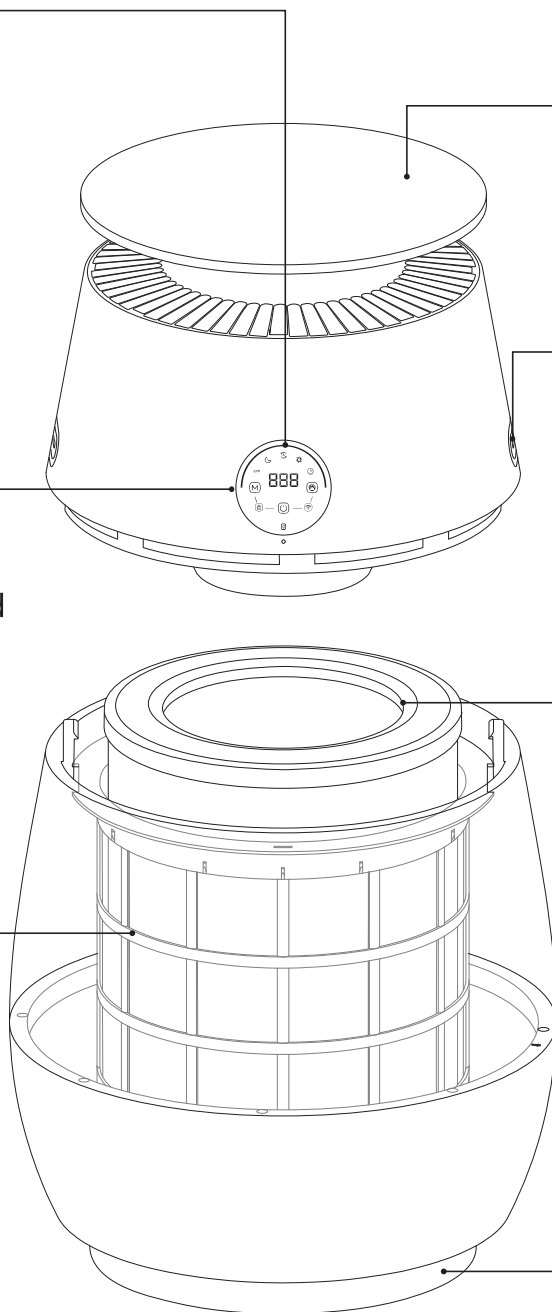

Installation Instructions

Before first use, install the accessories: Ensure the device is turned off and the wireless local area network is functioning properly. After installing the accessories, power on the device to register it to the network.

1. Open the filter compartment

Press both buttons on either side of the machine simultaneously while lifting the upper part of the machine to open the filter compartment.

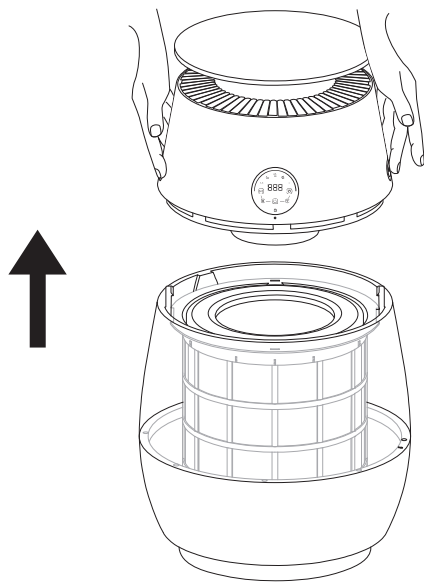

2. Install the accessories

Remove the outer packaging of the filter cartridge and install it into the filter housing in the correct order.

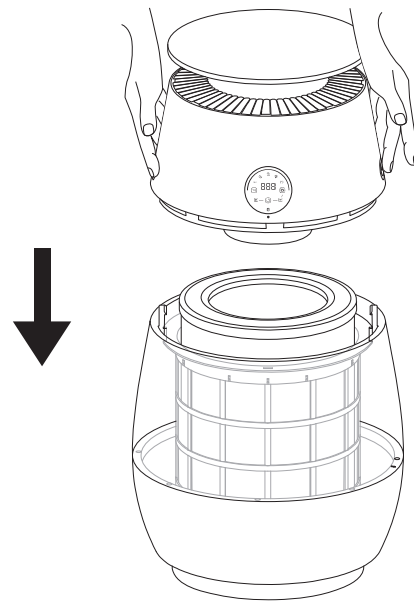

3. Close the filter compartment

Align the positioning points on both sides and secure the machine to complete the assembly.

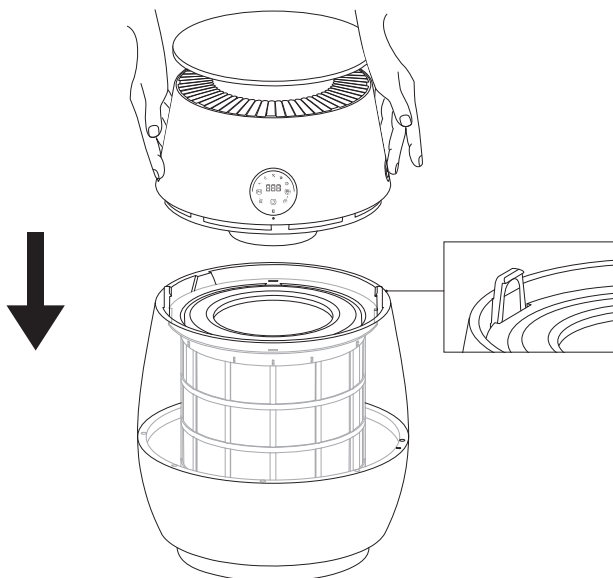

Installation Instructions

Please ensure the device is powered off and unplugged.

1. Remove the filter cylinder

Press the buttons on both sides simultaneously, then lift the upper housing to open the filter compartment and remove the filter cylinder.

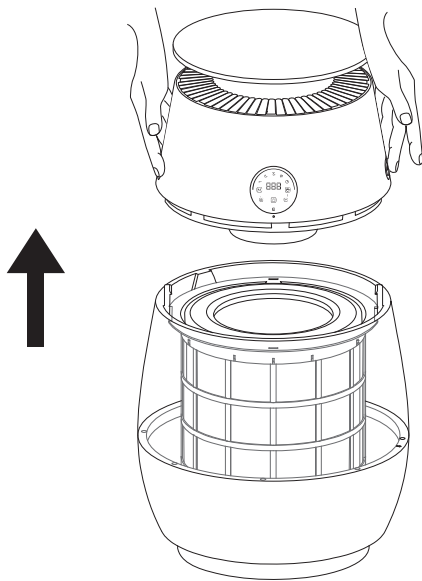

2. Install the primary filter

Align the hook-and-loop fasteners on the new primary filter with the corresponding fasteners on the frame, then press firmly to secure.

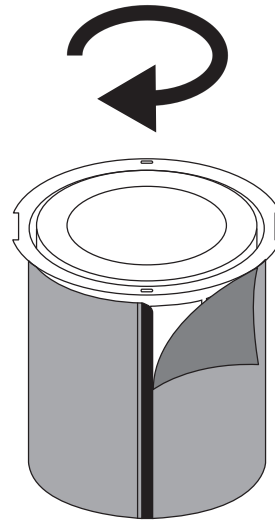

Note: To enhance pet hair removal, power off the device, take out the filter cylinder, and clean any accumulated hair from the primary filter surface. Reinstall the filter cylinder after cleaning.

Voice prompts

Welcome message: When the device is powered on, you will hear "Welcome to Dreame Air Purifier. You can use 'Dreame, Dreame' to wake me up".

Wake-up word: Say "Dreame, Dreame" to wake up the device, then follow with the command.

Command:

- Turn on the air purifier/Turn it on
- Turn off the air purifier/Turn it off
- Speed 1 (1...5)
- Increase fan speed
- Decrease fan speed
- Maximum speed/
Minimum speed
- Increase volume
- Decrease volume
- Maximum volume
- Medium volume
- Minimum volume
- Set timer for 1 hour (1...12 hours)
- Cancel timer/Turn off timer
- Enable Child Lock/
Disable Child Lock
- Turn on voice Control/Turn off voice Control
- Turn on the light/
Turn on blue light
- Turn on orange light
- Turn on green light
- Turn off the light
- Enable sleep mode/
Disable sleep mode
- Enable AI Purify/
Disable AI Purify
- Enable Pet mode/
Disable Pet mode
- Enable strong purification
- Disable strong purification

Note: Strong purification mode is the highest purification setting, and pet mode is an independent mode.

Touchscreen display

Note: Ensure that the filter cartridge is properly installed in the filter compartment, the product is placed on a flat surface, and it is securely connected to a power source.

Control panel

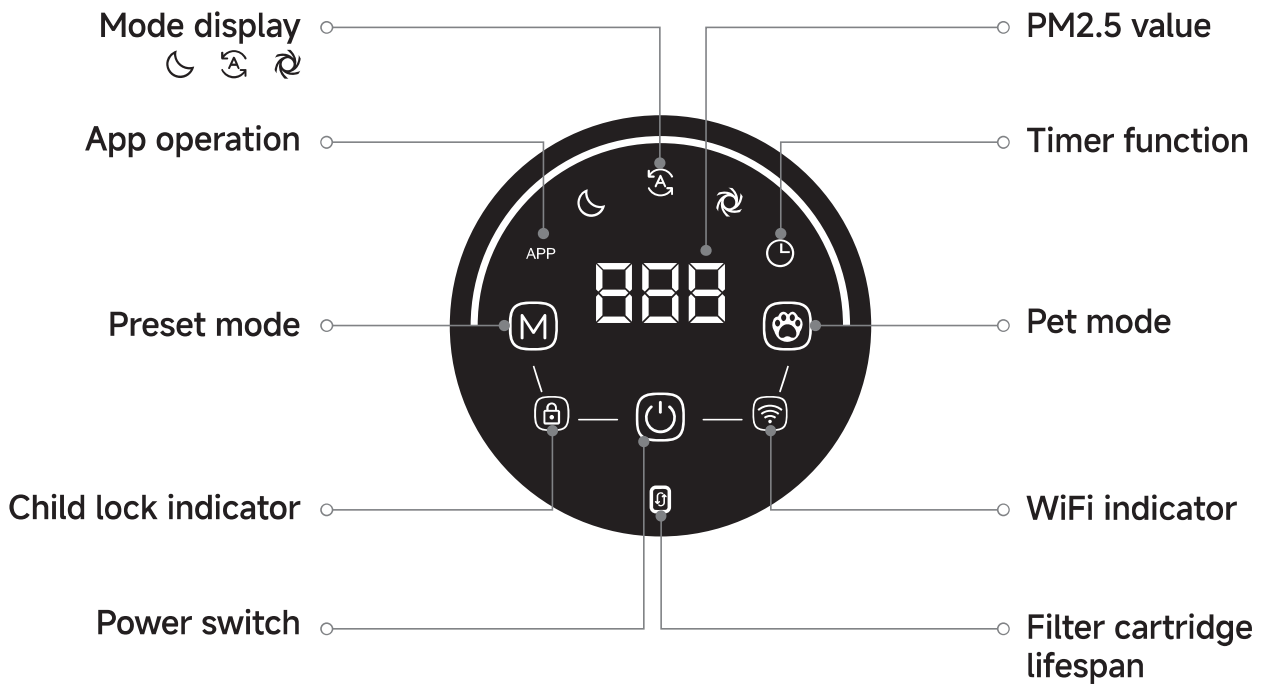

Function buttons

Power switch

Lightly press the power button to enter automatic mode.
Press briefly the power button to turn off the product and enter standby mode.

Switching between modes

The default startup mode is automatic mode. In automatic mode, lightly press the M mode switch button to enter sleep mode. Press it again to enter strong purification mode, and the cycle repeats. Strong purification mode is the highest purification setting, and pet mode is an independent mode.

Touchscreen display

Function buttons



Pet mode

Pet mode is disabled by default at startup. Tap the Pet mode button to switch from standard mode to Pet mode. Tap the Pet mode button or the standard mode button again to exit Pet mode.



Child lock switch

Press and hold the "Mode" and "Power" buttons simultaneously for 2 seconds to enable the child lock function, rendering all other buttons inactive.

Press and hold the "Mode" and "Power" buttons simultaneously for 2 seconds to disable the child lock, restoring all other buttons to their original functions. (The device cannot be turned off directly while in child lock mode.)



WiFi Connection

Press and hold the "Power" and "Pet Mode" button simultaneously for 3 seconds to start the network configuration; if the WiFi is not configured successfully within 3 minutes, the WiFi indicator light will turn off.



Filter Cartridge Expiration Reset

After replacing the filter cartridge, press and hold the "Preset Mode" and "Pet Mode" button simultaneously for 5 seconds while the device is powered on to reset the filter cartridge's expiration timer.

If the device shuts down due to tip-over protection, place the device flat for 5 seconds before turning it on again.

Other functions can be controlled via voice commands or through the App.

Filter cartridge lifespan: The device automatically detects the lifespan of its accessories. The filter status can be checked via the lifespan indicator light or the App interface, and users are notified via corresponding indicator light flashes and App alerts when it is time to replace the filter.

App Operation

Note: Please enable Wi-Fi and Bluetooth on your device when connecting the product to ensure a quick connection.

1. Download the Dreamehome App

Scan the QR code on the device or search for "Dreamehome" in the App store, then download and install the Dreamehome App according to the prompts.

Note:

- Wi-Fi wireless connection only support networks operating on the 2.4GHz frequency band.
- Due to App updates and improvements, the actual operation may differ slightly from the description above. Please follow the instructions within the current app for the most accurate guidance.

2. Add device

Open the Dreamehome App, tap "Scan to connect," scan the QR code on the device again to add the device, and follow the prompts on the App and screen to complete the connection.

Device maintenance

Note: Device maintenance can only be performed when the power turned off.

The device can automatically detect the service life of accessories and notify users to replace them via corresponding indicator light flashes and App notifications.

1. Filter Replacement Reminder

If the expiration indicator light on the display panel flashes white, it is time to replace the product filter.

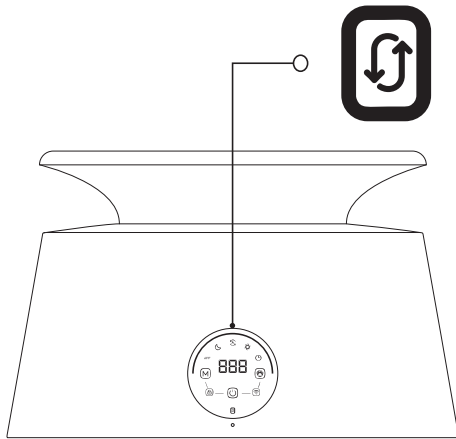

2. Filter Replacement

Turn off the device power, open the filter compartment according to the instructions, and replace the filter and other accessories.

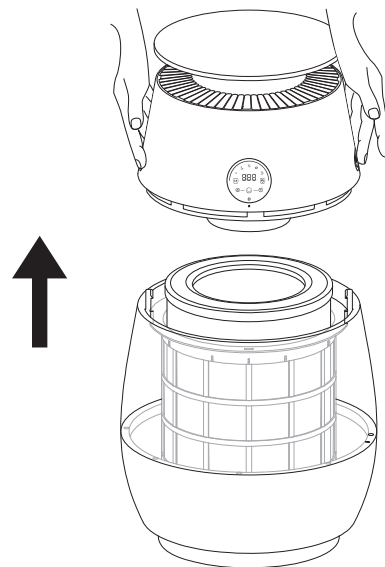

3. Filter Replacement Confirmation

After replacing the filter, you can reset the expiration date via the App, or press and hold the "Mode" and "Pet Mode" button simultaneously for 5 seconds after turning on the device to restart the expiration timer.

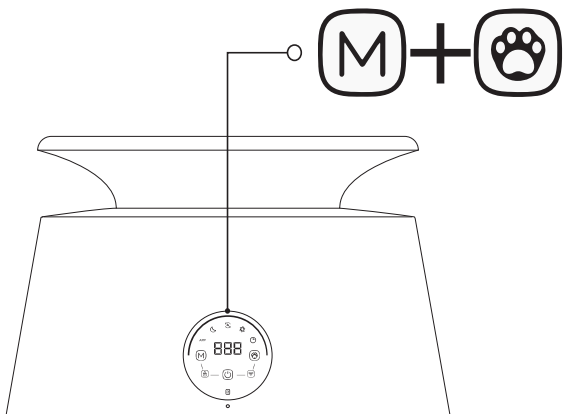

Troubleshooting

Note: Refer to the following procedures when the fault warning light remains continuously illuminated.

1. Fault Confirmation

Refer to the table of common fault types and handling methods for routine handling.

Fault Status	Possible Causes	Handling Methods
Control panel is unresponsive.	Power supply issue or filter compartment not properly secured.	Check power connection and ensure filter compartment is securely closed.
Excessive noise during operation.	Uneven placement of the unit or improper installation of the filter cartridge.	Ensure the device is level and recheck the filter cartridge assembly's position and sequence.
The device operates normally, but the airflow is significantly reduced.	Foreign objects are blocking the air outlet, or the filter has not been replaced in time.	Re-adjust the product placement to ensure adequate space, and verify whether the filter has been replaced with a new one as instructed.
The indicator light is flashing to indicate a fault.	Motor or sensor fault	Contact the after-sales department for technical assistance.
The device cannot be registered or cannot connect to the network.	There is network issue or the cloud service platform is under maintenance.	Re-check the network connection to ensure that internet access is normal, or wait for the cloud service platform maintenance to be completed.
The filter cartridge expiration indicator is illuminated.	The filter cartridge has reached its expiration date.	Replace the filter cartridge.

2. Technical Support

If you encounter an issue not listed above, please use the technical support feature in the mobile App or directly contact the after-sales department for technical assistance.

Basic Parameters

Suitable for domestic use for air purification.

Model	CVF61A
Dimensions	22.1×14.6×14.6 inches
Rated Voltage	120 V ~
Rated Power	67 W
Rated Frequency	60 Hz
Rated Current	1 A
Product maintenance and filter replacement or cleaning information is detailed in the user manual.	

Précautions de sécurité

Merci d'avoir acheté les produits de purification d'air de Dreame. Veuillez télécharger l'application mobile en scannant le code QR avant utilisation afin d'accéder à toutes les fonctionnalités de ce produit.

LISEZ ET CONSERVEZ CES INSTRUCTIONS

LISEZ TOUTES LES INSTRUCTIONS AVANT D'UTILISER (CET APPAREIL).

Le non-respect des avertissements et des instructions peut entraîner un risque de choc électrique, d'incendie et/ou de blessures graves.

Avertissement

- Cet appareil peut être utilisé par des enfants âgés de 8 ans et plus sous la surveillance d'un adulte.
- Cet appareil peut être utilisé par des personnes ayant des capacités physiques, sensorielles ou mentales réduites ou manquant d'expérience et de connaissances, à condition qu'elles soient supervisées ou qu'elles aient reçu des instructions concernant l'utilisation de l'appareil en toute sécurité et qu'elles comprennent les dangers encourus.
- Le purificateur n'est pas un jouet. Les enfants ne doivent pas jouer avec ce produit ni l'utiliser. Pour réduire le risque de blessures et de choc électrique, ne jouez pas avec cet appareil et ne le placez pas à la portée des jeunes enfants. Ne laissez pas les enfants nettoyer ou entretenir le purificateur sans la surveillance d'un parent ou d'un tuteur.
- Ne placez pas l'appareil dans des endroits humides tels que les salles de bains ou à proximité d'humidificateurs, car cela pourrait causer des dommages dus à l'humidité, entraînant un choc électrique ou un dysfonctionnement.
- Utilisez uniquement du courant alternatif monophasé. L'utilisation d'autres types d'alimentation électrique peut provoquer des incendies, des chocs électriques ou d'autres accidents.
- N'utilisez pas le purificateur à l'extérieur ou sur des surfaces humides. Utilisez uniquement le produit sur un plancher intérieur sec. Ne touchez pas la fiche ou toute autre partie du produit avec les mains mouillées.
- Pour réduire le risque d'incendie, veillez à ce que le cordon d'alimentation et le produit soient tenus à l'écart de toute source de chaleur ou de la lumière directe du soleil.
- Assurez-vous que l'appareil est éteint et débranché lorsqu'il n'est pas utilisé pendant une période prolongée, ainsi qu'avant d'effectuer toute opération d'entretien ou de réparation.

- Pour réduire le risque d'incendie, d'explosion ou de blessure, assurez-vous que le cordon d'alimentation n'est pas endommagé avant utilisation.
- N'utilisez pas le produit si le cordon ou la fiche sont endommagés. Jetez-le ou rapportez-le à un centre de service agréé pour qu'il soit examiné et/ou réparé.
- Ne tirez pas sur le câble et ne le soumettez pas à une tension excessive. Ne le débranchez pas en tirant sur le câble. Pour débrancher l'appareil, saisissez la fiche et non le câble. N'utilisez pas de rallonge électrique.
- Ne faites pas passer le cordon sous la moquette. Ne couvrez pas le cordon avec des tapis, des tapis de couloir ou tout autre revêtement similaire. Ne faites pas passer le cordon sous des meubles ou des appareils électroménagers. Placez le cordon à l'écart des zones de passage et à un endroit où personne ne risque de trébucher dessus.
- Rangez les matériaux inflammables, tels que les textiles et les rideaux, à l'écart de la sortie du produit.
- Les appareils manifestement endommagés ne doivent pas être utilisés.
- Avertissement : Ne vaporisez pas et n'appliquez pas de parfum directement sur ou à proximité du filtre. Rangez les huiles essentielles et les produits chimiques à l'écart de cet appareil.
- Transportez toujours l'appareil par sa base, ne le transportez pas par son capot.
- Ne posez pas l'appareil contre une surface instable, car cela pourrait l'endommager ou causer des blessures. Si l'appareil est endommagé ou fonctionne mal, veuillez contacter notre service après-vente agréé. N'essayez jamais de démonter l'appareil vous-même.
- Utilisez uniquement les accessoires et pièces de rechange recommandés par le fabricant.
- Nettoyez régulièrement la poussière accumulée sur la prise, car celle-ci peut provoquer des fuites d'humidité et d'électricité, entraînant des incendies, des chocs électriques ou d'autres accidents.
- N'utilisez pas le purificateur d'air dans des endroits très enfumés (comme les cuisines), car cela pourrait provoquer des fissures dans la peinture.
- Ne nettoyez pas l'appareil avec de l'essence, des diluants pour peinture ou des substances similaires, et ne vaporisez pas d'insecticides directement sur l'appareil, car cela pourrait provoquer des fissures dans la peinture, des chocs électriques ou un incendie.
- N'utilisez pas ce produit lorsque vous utilisez des insecticides en aérosol à l'intérieur.
- Ne laissez pas l'appareil aspirer des gaz inflammables ou des étincelles provenant de cigarettes, d'encens ou de sources similaires, car cela pourrait provoquer un incendie.
- N'insérez pas vos doigts ou tout autre objet étranger dans les orifices

d'entrée ou de sortie d'air, car cela pourrait provoquer un choc électrique ou d'autres accidents.

- Lorsque le purificateur d'air n'est pas utilisé pendant une période prolongée, rangez la cartouche filtrante dans un sac hermétique. L'utilisation de l'appareil dans des environnements très humides peut réduire la durée de vie de la cartouche filtrante. Dans les environnements où la concentration en polluants volatils est élevée de manière persistante, la durée de vie de la cartouche filtrante sera considérablement réduite.

Cet appareil est équipé d'une fiche polarisée (une lame est plus large que l'autre). Pour réduire le risque d'électrocution, cette prise est conçue pour s'insérer dans une prise polarisée que d'une seule façon. Si la fiche ne s'insère pas complètement dans la prise, inversez-la. Si elle ne s'enfonce toujours pas, contactez un électricien qualifié. N'essayez pas de contourner cette fonction de sécurité.

AVERTISSEMENT - Pour réduire le risque d'incendie ou de choc électrique, n'utilisez pas ce ventilateur avec un dispositif de contrôle de vitesse à semi-conducteurs.

AVERTISSEMENT - Pour réduire le risque d'incendie, d'électrocution ou de blessures, n'utilisez pas de pièces de rechange qui n'ont pas été recommandées par le fabricant (par exemple, des pièces fabriquées à domicile à l'aide d'une imprimante 3D).

Liste du contenu de l'emballage

Unité principale

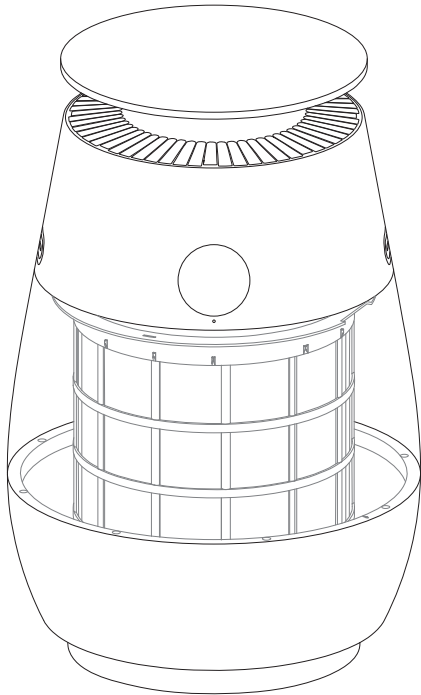

Cartouche filtrante

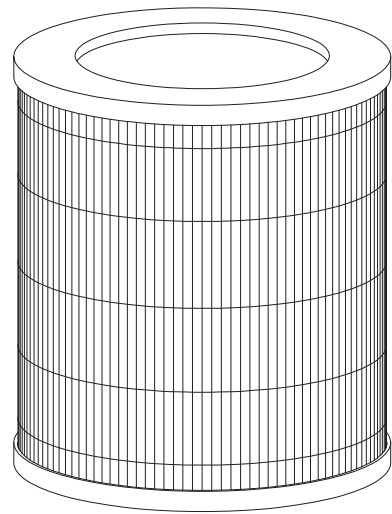

Manuel du produit

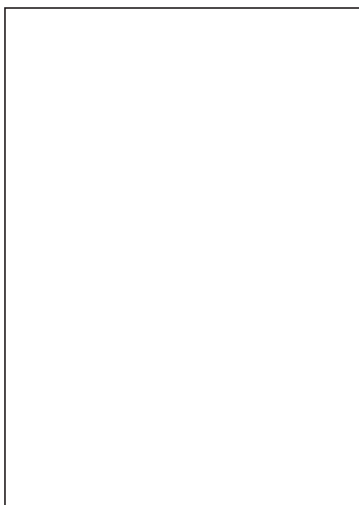

Filtre primaire

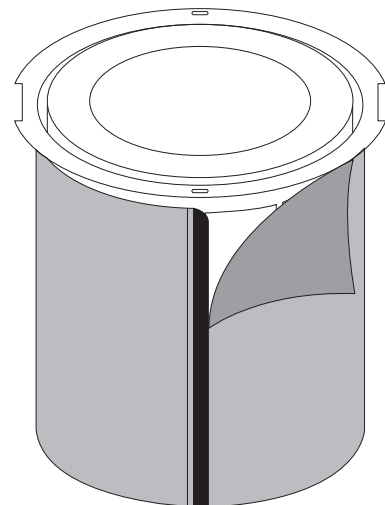

Présentation du produit

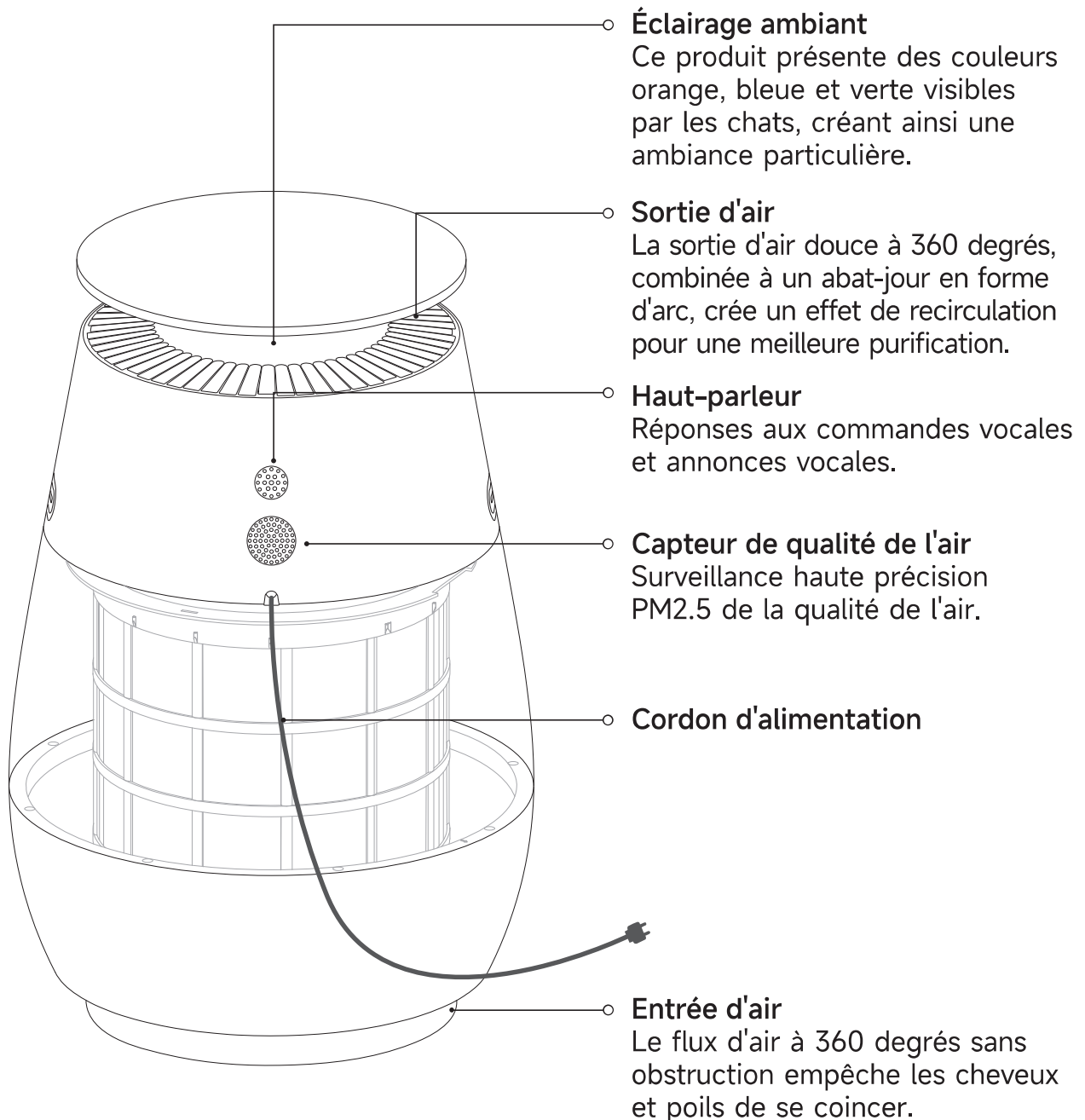

Remarque : L'apparence du produit (y compris, mais sans s'y limiter, la couleur) présentée dans le manuel et le contenu informatif (y compris, mais sans s'y limiter, les images et le texte du produit) affiché sur la page de l'application doivent être conformes au produit réel.

Présentation du produit

Voyant lumineux indiquant la qualité de l'air

Une bande lumineuse semi-circulaire affiche la qualité de l'air en temps réel : vert pour une qualité excellente, orange pour une qualité normale et rouge pour une qualité médiocre.

Panneau de commande

Écran tactile affichant l'état de purification de l'air, les valeurs PM2.5 et un voyant indicateur de la qualité de l'air.

Zone de visualisation semi-transparente

La visibilité à 360 degrés du bac filtrant permet d'observer directement l'efficacité de l'adsorption des particules de poussière.

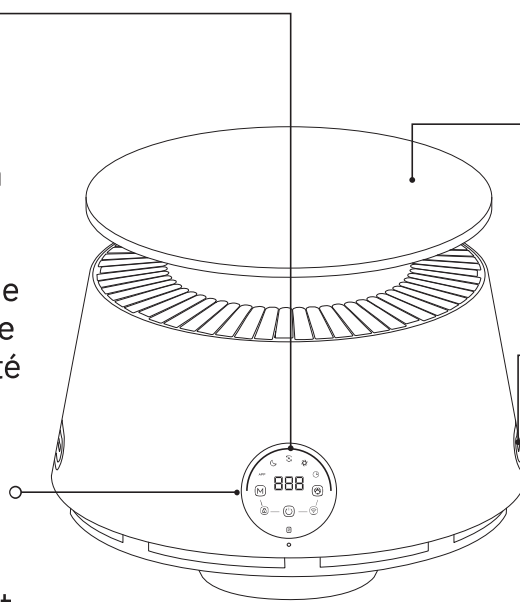

Partie supérieure de la machine

La texture de la surface améliore la qualité du produit.

Boutons latéraux

Deux boutons situés de chaque côté ; appuyez simultanément sur les deux pour assembler ou démonter.

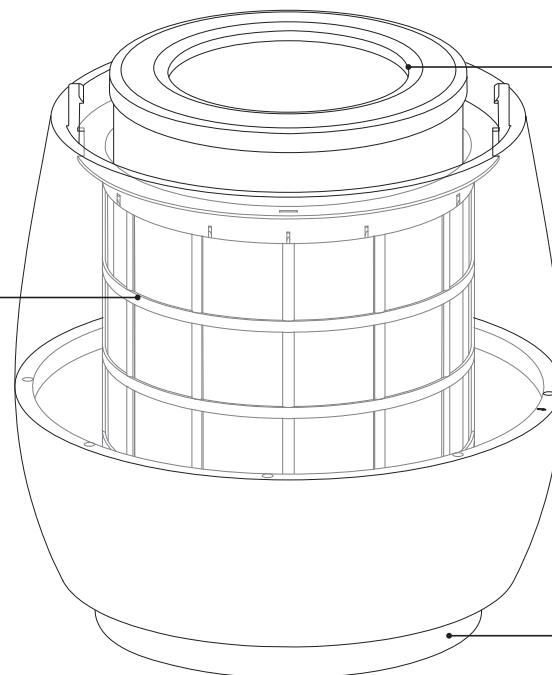

Cartouche filtrante composite

Charbon actif multicouche pour une purification plus efficace.

Base de la machine

Pieds stables et antidérapants

Instructions d'installation

Avant la première utilisation, installez les accessoires : Assurez-vous que l'appareil est éteint et que le réseau local sans fil fonctionne correctement. Après avoir installé les accessoires, allumez l'appareil pour l'enregistrer sur le réseau.

1. Ouvrez le compartiment du filtre

Appuyez simultanément sur les deux boutons situés de chaque côté de la machine tout en soulevant la partie supérieure de celle-ci pour ouvrir le compartiment du filtre.

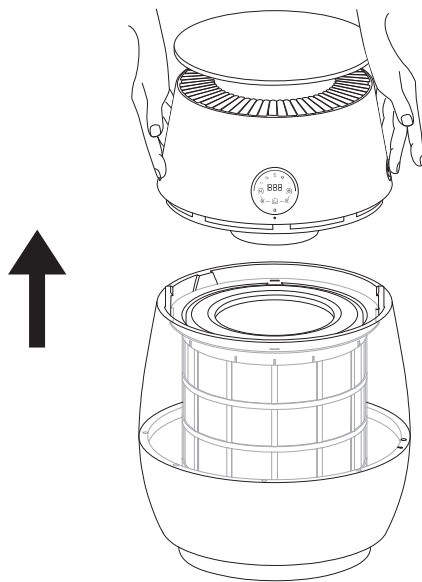

2. Installez les accessoires

Retirez l'emballage extérieur de la cartouche filtrante et installez-la dans le boîtier du filtre de manière correcte.

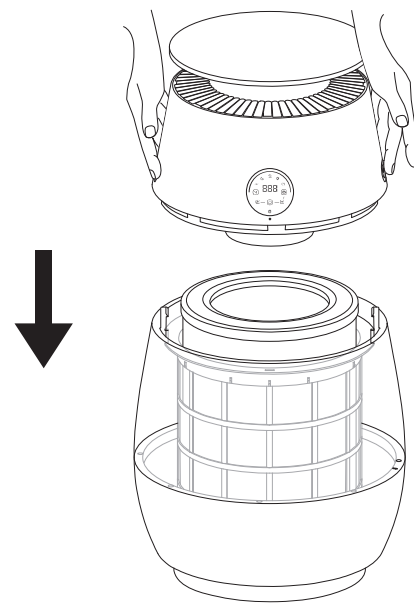

3. Fermez le compartiment du filtre

Alignez les points de positionnement des deux côtés et fixez la machine pour terminer l'assemblage.

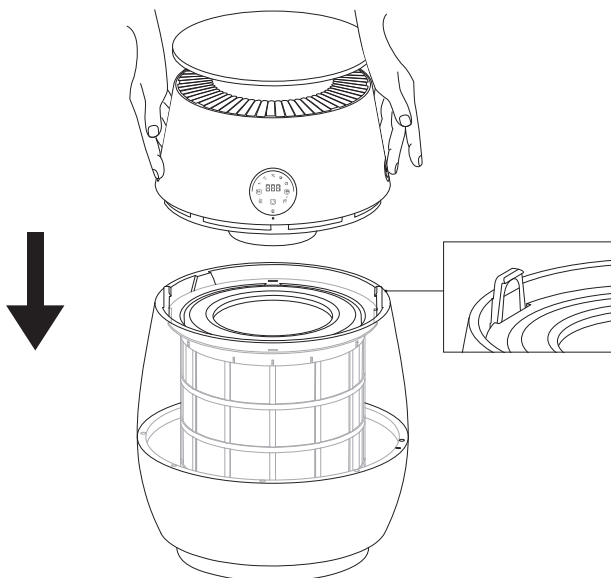

Instructions d'installation

Veillez vous assurer que l'appareil est éteint et débranché.

1. Retirez le filtre cylindrique

Appuyez simultanément sur les boutons situés des deux côtés, puis soulevez le boîtier supérieur pour ouvrir le compartiment du filtre et retirez le filtre cylindrique.

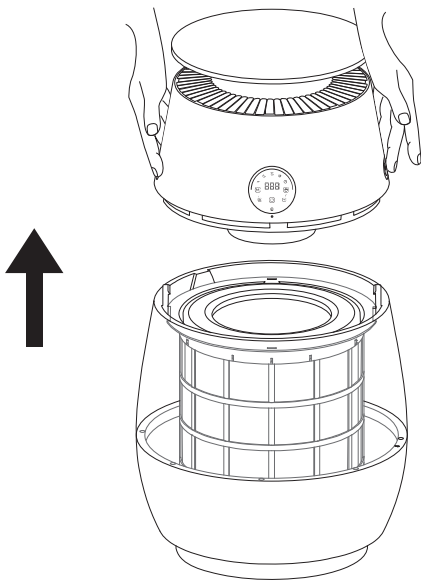

2. Installez le filtre primaire

Alignez les attaches auto-agrippantes du nouveau filtre primaire avec les attaches correspondantes du cadre, puis appuyez fermement pour les fixer.

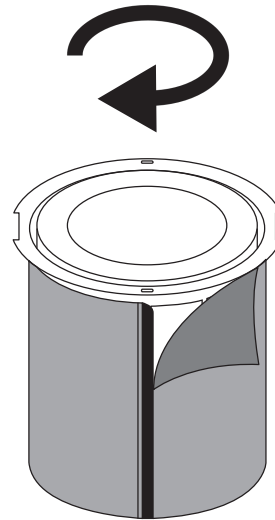

Remarque : Pour améliorer l'élimination des poils d'animal de compagnie, éteignez l'appareil, retirez le filtre cylindrique et nettoyez les poils accumulés sur la surface du filtre principal. Réinstallez le filtre cylindrique après l'avoir nettoyé.

Messages vocaux

Message de bienvenue : Lorsque l'appareil est allumé, vous entendrez « Bienvenue au purificateur d'air Dreame. Vous pouvez utiliser « Dreame, Dreame » pour m'activer ».

Mot d'activation : Dites « Dreame, Dreame » pour activer l'appareil, puis donnez la commande.

Commande :

- Allumer le purificateur d'air/L'allumer
- Éteindre le purificateur d'air/L'éteindre
- Vitesse 1 (1...5)
- Augmenter la vitesse du ventilateur
- Réduire la vitesse du ventilateur
- Vitesse maximale/Vitesse minimale
- Augmenter le volume
- Réduire le volume
- Volume maximal
- Volume moyen
- Volume minimal
- Régler la minuterie sur 1 heure (1...12 heures)
- Annuler la minuterie/ Désactiver la minuterie
- Activer la sécurité pour enfants/Désactiver la sécurité pour enfants
- Activer la commande vocale/Désactiver la commande vocale
- Allumer la lumière/Allumer la lumière bleue
- Allumer la lumière orange
- Allumer la lumière verte
- Éteindre la lumière
- Activer le mode Veille / Désactiver le mode Veille
- Activer Purifier IA/ Désactiver Purifier IA
- Activer le mode Animal de compagnie/Désactiver le mode Animal de compagnie
- Activer la purification puissante
- Désactiver la purification puissante

Remarque : Le mode purification forte est le réglage de purification le plus élevé, et le mode animal de compagnie est un mode indépendant.

Écran tactile

Remarque : Assurez-vous que le filtre à cartouche est correctement installé dans le compartiment prévu à cet effet, que le produit est placé sur une surface plane et qu'il est correctement branché à une source d'alimentation.

Panneau de commande

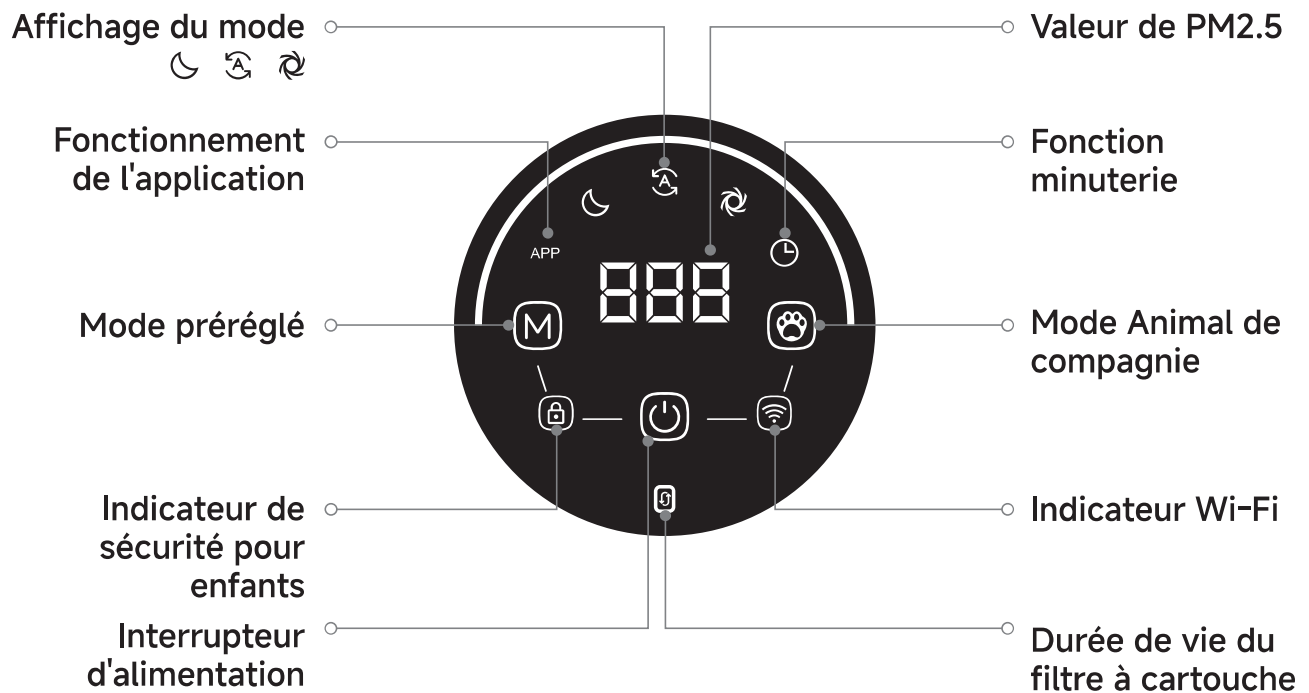

Fonction des boutons

Interrupteur d'alimentation

Appuyez légèrement sur le bouton d'alimentation pour entrer en mode Automatique.

Appuyez brièvement sur le bouton d'alimentation pour éteindre l'appareil et entrer en mode Veille.

Passer d'un mode à l'autre

Le mode de démarrage par défaut est le mode Automatique.

En mode Automatique, appuyez légèrement sur le bouton de commutation du mode M pour entrer en mode Veille. Appuyez à nouveau dessus pour entrer en mode Purification Forte, et le cycle se répète.

Le mode Purification Forte est le réglage de purification le plus élevé, et le mode Animal de compagnie est un mode indépendant.

Écran tactile

Fonction des boutons

Mode Animal de compagnie

Le mode Animal de compagnie est désactivé par défaut au démarrage. Appuyez sur le bouton mode Animal de compagnie pour passer du mode standard au mode Animal de compagnie. Appuyez à nouveau sur le bouton mode Animal de compagnie ou sur le bouton Mode standard pour quitter le mode Animal de compagnie.

Sécurité pour enfants

Appuyez simultanément sur les boutons « Mode » et « Marche » pendant 2 secondes pour activer la fonction de Sécurité pour enfants, rendant tous les autres boutons inactifs.

Appuyez simultanément sur les boutons « Mode » et « Marche » pendant 2 secondes pour désactiver la Sécurité pour enfants, rétablissant ainsi les fonctions d'origine de tous les autres boutons. (L'appareil ne peut pas être éteint directement lorsqu'il est en mode Sécurité pour enfants.)

Connexion Wi-Fi

Appuyez simultanément sur les boutons « Marche » et « Animal de compagnie Mode » et maintenez-les enfoncés pendant 3 secondes pour démarrer la configuration réseau ; si le Wi-Fi n'est pas configuré avec succès dans les 3 minutes, le voyant Wi-Fi s'éteindra.

Réinitialisation de la durée d'expiration du filtre à cartouche

Après avoir remplacé le filtre à cartouche, appuyez simultanément sur les boutons « Mode pré-réglé » et « Mode animal de compagnie » pendant 5 secondes lorsque l'appareil est allumé afin de réinitialiser le compteur d'expiration du filtre.

Si l'appareil s'éteint en raison de la protection anti-basculement, placez-le à plat pendant 5 secondes avant de le rallumer.

Les autres fonctions peuvent être contrôlées via des commandes vocales ou via l'application.

Durée de vie du filtre à cartouche : L'appareil détecte automatiquement la durée de vie de ses accessoires. L'état du filtre peut être vérifié via le voyant lumineux indiquant la durée de vie ou via l'interface de l'application. Les utilisateurs sont avertis par des clignotements du voyant lumineux correspondant et des alertes de l'application lorsqu'il est temps de remplacer le filtre.

Fonctionnement de l'application

Remarque : Veuillez activer le Wi-Fi et le Bluetooth sur votre appareil lorsque vous connectez à l'appareil afin de garantir une connexion rapide.

1. Téléchargement de l'application Dreamehome

Scannez le code QR sur l'appareil ou recherchez « Dreamehome » dans l'App Store, puis téléchargez et installez l'application Dreamehome en suivant les instructions.

Remarque :

- La connexion Wi-Fi sans fil ne prend en charge que les réseaux fonctionnant sur la bande de fréquence 2,4 GHz.
- En raison des mises à jour et des améliorations apportées à l'application, le fonctionnement réel peut différer légèrement de la description ci-dessus. Veuillez suivre les instructions fournies dans l'application actuelle pour obtenir les directives les plus précises.

2. Ajouter un appareil

Ouvrez l'application Dreamehome, appuyez sur « Scanner pour connecter », scannez à nouveau le code QR sur l'appareil pour l'ajouter, puis suivez les instructions de l'application et de l'écran pour terminer la connexion.

Entretien de l'appareil

Remarque : La maintenance de l'appareil ne peut être effectuée que lorsque l'alimentation est coupée.

L'appareil peut détecter automatiquement la durée de vie des accessoires et avertir les utilisateurs de les remplacer via des clignotements de voyants lumineux correspondants et des notifications de l'application.

1. Rappel de remplacement du filtre

Si le voyant d'expiration sur le panneau d'affichage clignote en blanc, il est temps de remplacer le filtre de l'appareil.

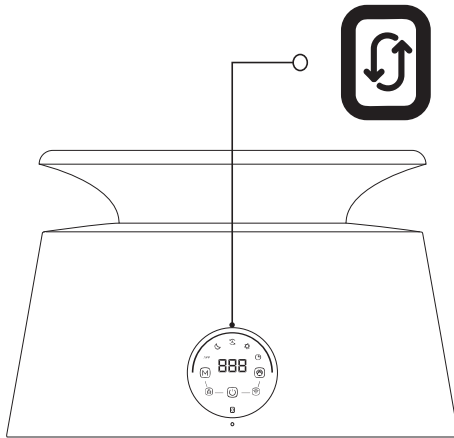

2. Remplacement du filtre

Éteignez l'appareil, ouvrez le compartiment du filtre conformément aux instructions, puis remplacez le filtre et les autres accessoires.

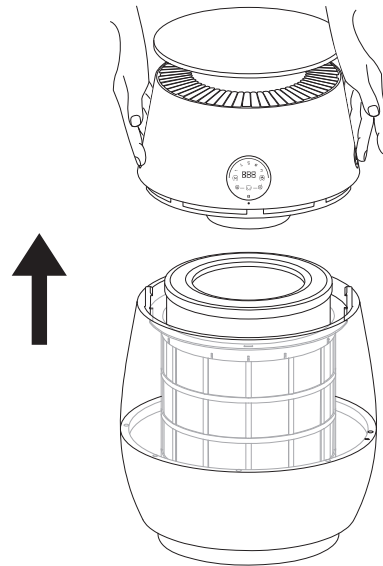

3. Confirmation du remplacement du filtre

Après avoir remplacé le filtre, vous pouvez réinitialiser la date d'expiration via l'application, ou appuyer simultanément sur les boutons « Mode » et « Animal de compagnie » pendant 5 secondes après avoir allumé l'appareil pour redémarrer le compte à rebours.

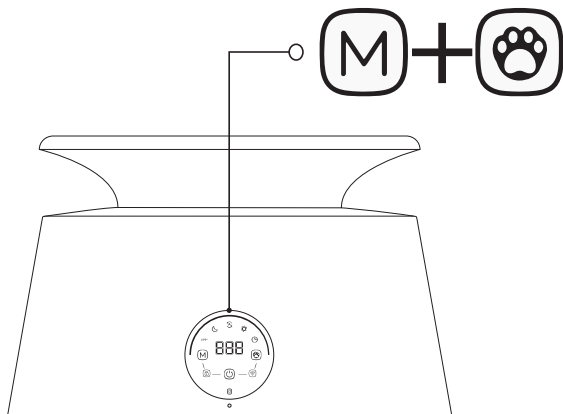

Dépannage

Remarque : Reportez-vous aux procédures suivantes lorsque le voyant d'alerte de panne reste allumé en permanence.

1. Confirmation des erreurs

Reportez-vous au tableau des types des erreurs courantes et des méthodes de traitement pour le traitement de routine.

État des erreurs	Causes possibles	Méthodes de traitement
Le panneau de commande ne répond pas.	Problème d'alimentation électrique ou compartiment du filtre mal fixé.	Vérifiez le branchement électrique et assurez-vous que le compartiment du filtre est bien fermé.
Bruit excessif pendant le fonctionnement.	L'appareil est mal installé ou l'installation du filtre à cartouche est défectueuse.	Assurez-vous que l'appareil est à niveau et vérifiez à nouveau la position et l'ordre d'assemblage du filtre à cartouche.
L'appareil fonctionne normalement, mais le débit d'air est considérablement réduit.	Des corps étrangers bloquent la sortie d'air ou le filtre n'a pas été remplacé à temps.	Réajustez l'emplacement de l'appareil afin de garantir un espace suffisant et vérifiez si le filtre a été remplacé par un neuf conformément aux instructions.
Le voyant clignote pour signaler un dysfonctionnement.	Dysfonctionnement du moteur ou du capteur	Contactez le service après-vente pour obtenir une assistance technique.
L'appareil ne peut pas être enregistré ou ne peut pas se connecter au réseau.	Il y a un problème de réseau ou la plateforme de services Cloud est en maintenance.	Vérifiez à nouveau la connexion au réseau pour vous assurer que l'accès à Internet est normal, ou attendez que la maintenance de la plateforme de services Cloud soit terminée.
Le voyant d'expiration du filtre à cartouche est allumé.	Le filtre à cartouche a atteint sa date d'expiration.	Remplacez le filtre à cartouche.

2. Assistance technique

Si vous rencontrez un problème qui ne figure pas dans la liste ci-dessus, veuillez utiliser la fonction d'assistance technique de l'application mobile ou contacter directement le service après-vente pour obtenir une assistance technique.

Paramètres de base

Adapté pour une utilisation domestique en vue de purifier l'air

Modèle	CVF61A
Dimensions	22.1×14.6×14.6 inches
Tension nominale	120 V ~
Puissance nominale	67 W
Fréquence nominale	60 Hz
Courant nominal	1 A
Les informations relatives à l'entretien de l'appareil et au remplacement ou au nettoyage du filtre sont détaillées dans le manuel d'utilisation.	

Precauciones de seguridad

Gracias por comprar un producto de purificación de aire Dreame. Por favor, descargue la aplicación móvil escaneando el código QR antes de usarlo para acceder a la funcionalidad completa de este producto.

LEA Y GUARDE ESTAS INSTRUCCIONES

LEA TODAS LAS INSTRUCCIONES ANTES DE UTILIZAR (ESTE APARATO).

En caso de no prestar atención a las advertencias o a las instrucciones, pueden generarse descargas eléctricas, incendios y/o lesiones graves.

Advertencia

- Este aparato puede ser utilizado por niños mayores de 8 años bajo supervisión.
- Este aparato puede ser utilizado por personas con capacidades físicas, sensoriales o mentales reducidas o con falta de experiencia y conocimientos, siempre que estén bajo supervisión o hayan recibido instrucciones sobre el uso del aparato de forma segura y comprendan los peligros que conlleva.
- El purificador no es un juguete. Los niños no deben jugar ni operar este producto. Para reducir el riesgo de lesiones personales y descargas eléctricas, no se debe jugar con él ni colocarlo al alcance de niños pequeños. No permita que los niños limpien o realicen tareas de mantenimiento en el purificador a menos que estén supervisados por sus padres o un tutor.
- No coloque el aparato en zonas húmedas, como baños, ni cerca de humidificadores, ya que podría dañarlo y provocar descargas eléctricas o un mal funcionamiento.
- Solo utilice corriente alterna monofásica. Utilizar otros tipos de energía puede causar incendios, descargas eléctricas u otros accidentes.
- No utilizar el purificador al aire libre o sobre superficies mojadas. Utilice el producto únicamente en pisos interiores secos. No toque el enchufe ni ninguna parte del producto con las manos mojadas.
- Para reducir el riesgo de incendio, asegúrese de que el cable de alimentación y el producto se mantengan alejados de fuentes de calor o de la luz solar directa.
- Asegúrese de que el aparato esté apagado y desenchufado cuando no lo utilice durante períodos prolongados, así como antes de realizar cualquier mantenimiento o reparación.
- Para reducir el riesgo de incendio, explosión o lesiones, asegúrese de que el cable de alimentación no esté dañado antes de usarlo.

- No opere el producto si el cable o el enchufe están dañados. Deséchelo o devuélvalo a un centro de servicio autorizado para su revisión o reparación.
- No estire el cable ni lo someta a tensión. No desconecte jalando del cable. Para desenchufar, agarre el enchufe, no el cable. No utilizar extensiones para el cable de alimentación.
- No pase el cable por debajo de alfombras. No cubra el cable con tapetes, alfombras u otros recubrimientos similares. No pase el cable por debajo de muebles ni electrodomésticos. Coloque el cable lejos de zonas de tráfico, donde nadie pueda tropezar con él.
- Mantenga los materiales combustibles, tal como los textiles y cortinas, alejados de la salida del producto.
- No se deben operar aparatos que presenten daños evidentes .
- Advertencia: No rocíe ni aplique perfume directamente sobre o cerca del filtro. Mantenga los aceites esenciales y los productos químicos alejados de este producto.
- Transporte siempre el aparato por la base, no por el cabezal del producto.
- No apoye el aparato sobre ninguna superficie inestable, ya que esto puede dañar el aparato o causar lesiones personales. Si el aparato se daña o funciona mal, por favor comuníquese con nuestro departamento de servicio autorizado. Nunca intente desarmar el dispositivo por su cuenta.
- Utilice únicamente accesorios y partes de repuesto recomendados por el fabricante.
- Limpie regularmente el polvo del enchufe, ya que el polvo acumulado puede causar humedad y fugas eléctricas que provoquen incendios, descargas eléctricas u otros accidentes.
- No utilice el purificador de aire en zonas con mucho humo o gases (como cocinas), ya que esto podría agrietar la pintura.
- No limpie la unidad con gasolina, disolventes de pintura ni sustancias similares, ni rocíe insecticidas directamente sobre ella, ya que esto podría agrietar la pintura, provocar una descarga eléctrica o un incendio.
- No utilice este producto cuando utilice insecticidas en aerosol en espacios cerrados.
- No permita que la unidad absorba gases inflamables o chispas de cigarrillos, incienso o fuentes similares ya que esto puede causar incendios.
- No introduzca sus dedos u objetos extraños en la toma de aire u orificios de escape, ya que esto puede causar descargas eléctricas u otros accidentes.

- Cuando no se utiliza el purificador de aire por un período prolongado, guarde el cartucho del filtro en una bolsa sellada. Utilizar la unidad en ambientes con una alta humedad puede reducir la vida útil del cartucho del filtro. En ambientes con altas concentraciones constantes de contaminantes volátiles, la vida útil del filtro se reducirá considerablemente.

El aparato tiene un enchufe polarizado (una clavija más ancha que la otra). Para reducir el riesgo de una descarga eléctrica, este enchufe está diseñado para insertarse en un toma corriente polarizado solamente en una posición. Si el enchufe no encaja completamente en el toma corriente, invierta el enchufe. Si aún así no entra, comuníquese con un electricista calificado. No intente anular esta función de seguridad.

ADVERTENCIA: Para reducir el riesgo de incendio o descarga eléctrica, no utilice este ventilador con ningún dispositivo de control de velocidad de estado sólido.

ADVERTENCIA: Para reducir el riesgo de incendio, descarga eléctrica o lesiones a personas, no utilice piezas de repuesto que no hayan sido recomendadas por el fabricante (por ejemplo, piezas fabricadas en casa con una impresora 3D).

Lista de componentes

Unidad principal

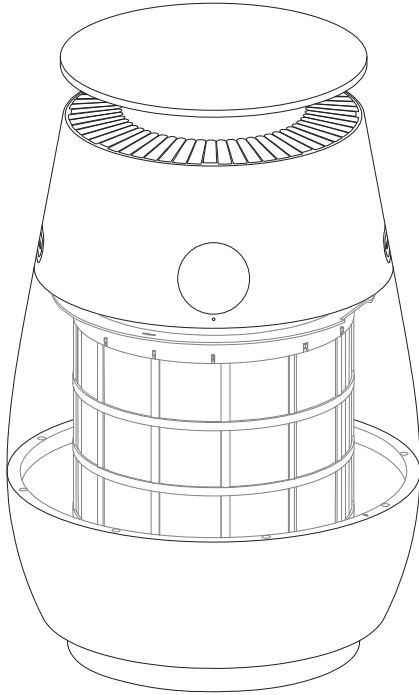

Cartucho del filtro

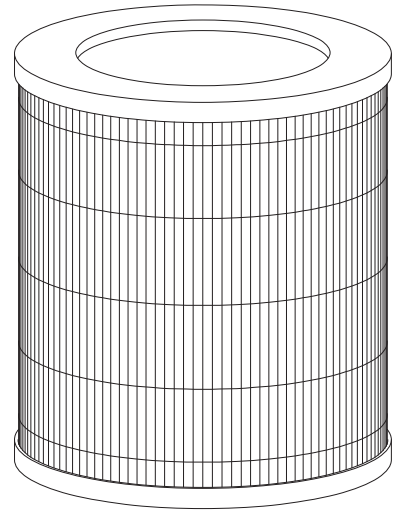

Manual del producto



Filtro principal

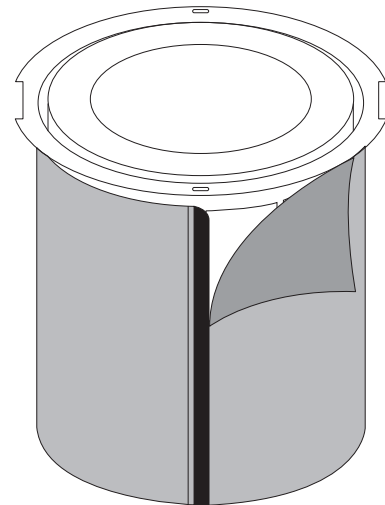

Información del producto

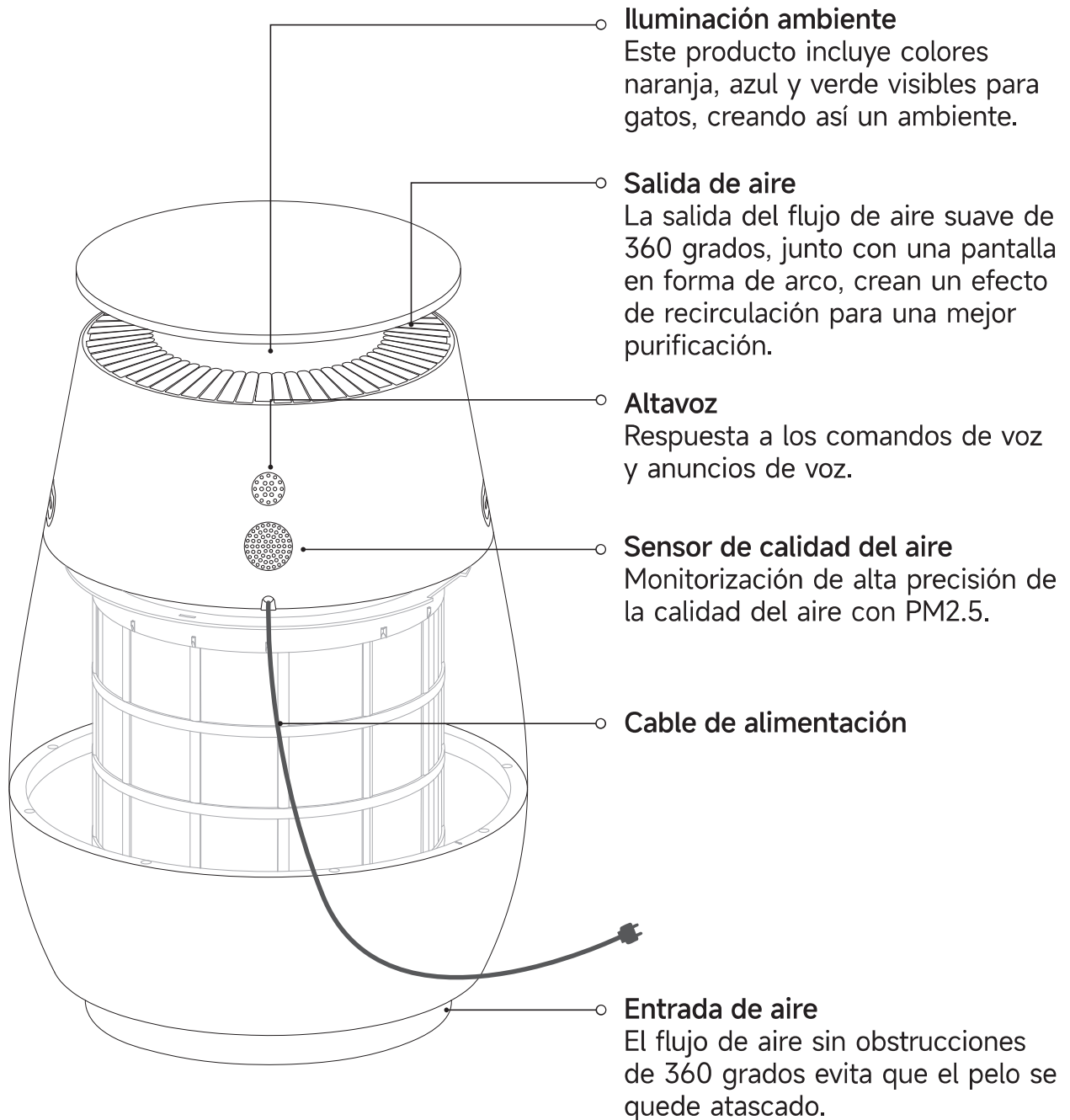

Nota: El aspecto del producto (entre otros el color) ilustrado en el manual y el contenido de la información (entre otros, imágenes y texto) que aparecen en la página de la aplicación estarán sujetos al producto real.

Información del producto

Luz indicadora de calidad del aire

Tira de luces semicircular que muestra en tiempo real la calidad del aire: verde para excelente, naranja para normal y roja para deficiente.

Panel de control

Pantalla táctil que muestra el estado de purificación del aire, valores de PM2.5 y testigo de calidad del aire.

Área de visualización semitransparente

La visibilidad de 360 grados del recipiente del filtro permite la observación directa de la adsorción efectiva de partículas de polvo.

Parte superior de la máquina

Diseño con textura de superficie que mejora la calidad del producto.

Botones laterales

Dos botones a cada lado, púselos a la vez para montar o desmontar.

Cartucho del filtro compuesto

Carbono activo multicapa para un rendimiento de purificación mejorado.

Base de la máquina

Patas estables antideslizantes.

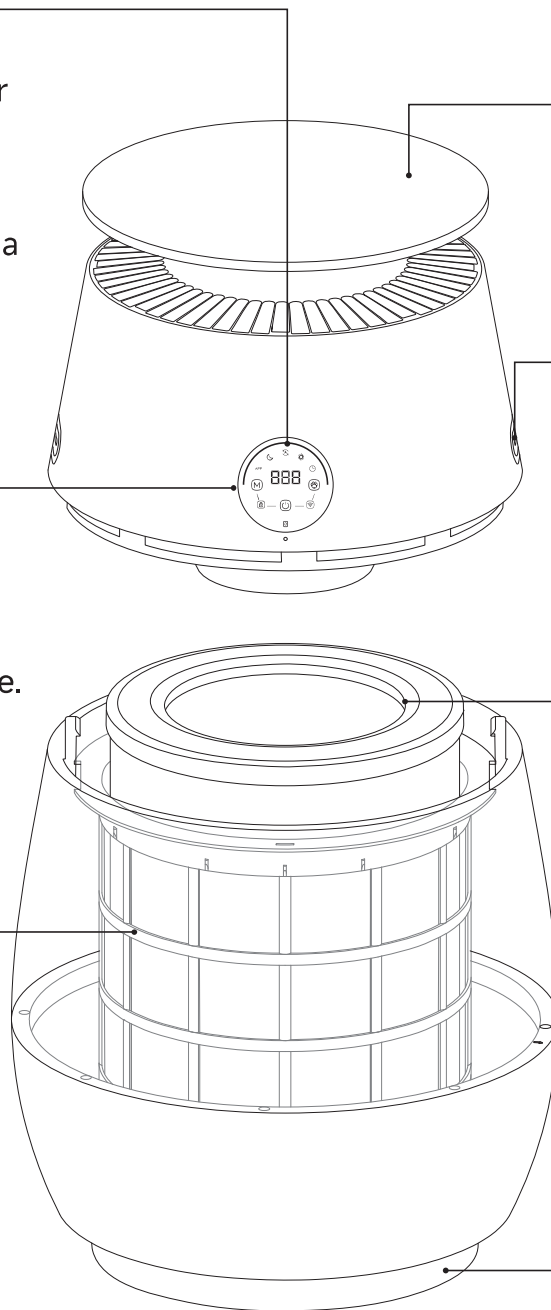

Instrucciones de instalación

Antes del primer uso, instale los accesorios: Compruebe que el dispositivo está apagado y la red de área local inalámbrica funciona bien. Tras instalar los accesorios, encienda el dispositivo y regístrelo en la red.

1. Abra el compartimento del filtro

Pulse a la vez ambos botones a cada lado de la máquina mientras levanta la parte superior de la máquina para abrir el compartimento del filtro.

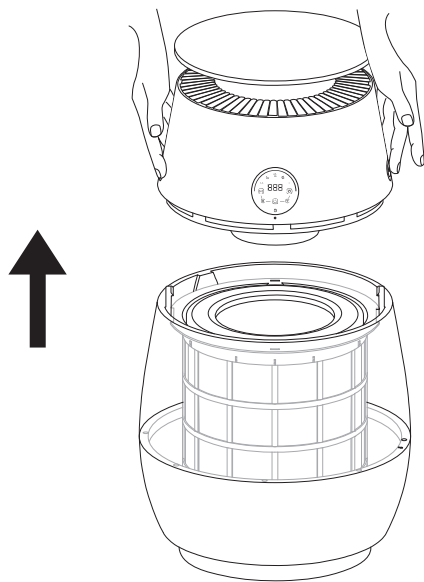

2. Instale los accesorios

Retire el embalaje exterior del cartucho del filtro e instálelo en la carcasa del filtro en el orden correcto.

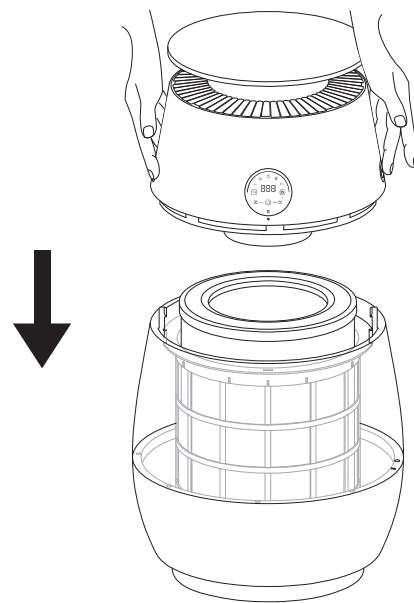

3. Cierre el compartimento del filtro

Alinee los puntos de posicionamiento a ambos lados y asegure la máquina para completar el montaje.

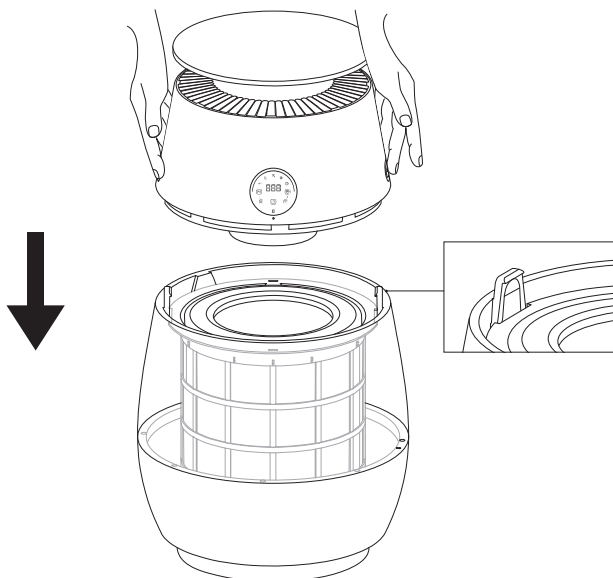

Instrucciones de instalación

Asegúrese de que el dispositivo esté apagado y desenchufado.

1. Retire el filtro cilíndrico

Presione los botones de ambos lados simultáneamente, y a continuación, levante la carcasa superior para abrir el compartimento del filtro y retire el filtro cilíndrico.

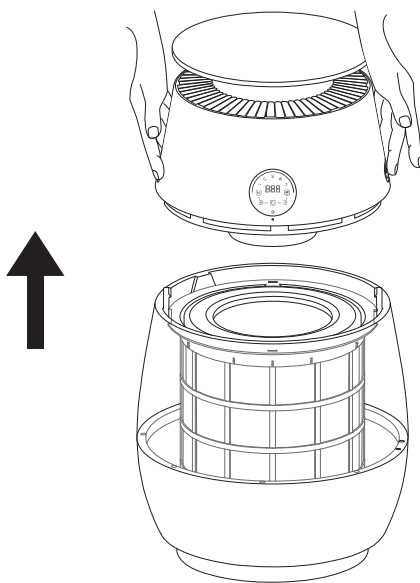

2. Instale el filtro principal

Alinee los cierres de velcro del nuevo filtro principal con los cierres correspondientes del marco y luego presione firmemente para fijarlo.

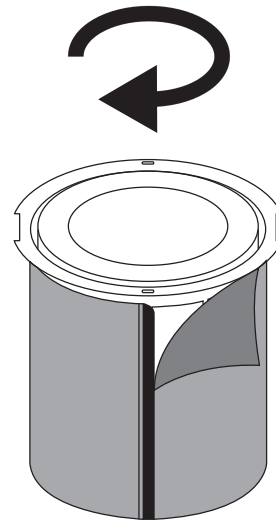

Nota: Para una mejor eliminación del pelo de las mascotas, apague el dispositivo, extraiga el filtro cilíndrico y limpie el pelo acumulado en la superficie del filtro principal. Vuelva a instalar el filtro cilíndrico después de limpiarlo.

Mensajes de voz

Mensaje de bienvenida: Cuando el dispositivo se encienda, oirá "Welcome to Dreame Air Purifier. You can use 'Dreame, Dreame' to wake me up".

Palabra de activación: Diga "Dreame, Dreame" para activar el dispositivo y a continuación diga el comando.

Comando:

- Turn on the air purifier/
Turn it on
- Turn off the air purifier/
Turn it off
- Speed 1 (1...5)
- Increase fan speed
- Decrease fan speed
- Maximum speed/
Minimum speed
- Increase volume
- Decrease volume
- Maximum volume
- Medium volume
- Minimum volume
- Set timer for 1 hour
(1...12 hours)
- Cancel timer/Turn off
timer
- Enable Child Lock/
Disable Child Lock
- Turn on voice Control/
Turn off voice Control
- Turn on the light/Turn
on blue light
- Turn on orange light
- Turn on green light
- Turn off the light
- Enable sleep mode/
Disable sleep mode
- Enable AI Purify/
Disable AI Purify
- Enable Pet mode/
Disable Pet mode
- Enable strong
purification
- Disable strong
purification

Nota: El modo de purificación fuerte es el ajuste de purificación más alto, y el modo de mascotas es un modo independiente.

Pantalla táctil

Nota: Asegúrese de que el cartucho del filtro está bien instalado en el compartimento del filtro, de que el producto está colocado sobre una superficie plana y que está conectado de forma segura a una fuente de alimentación.

Panel de control

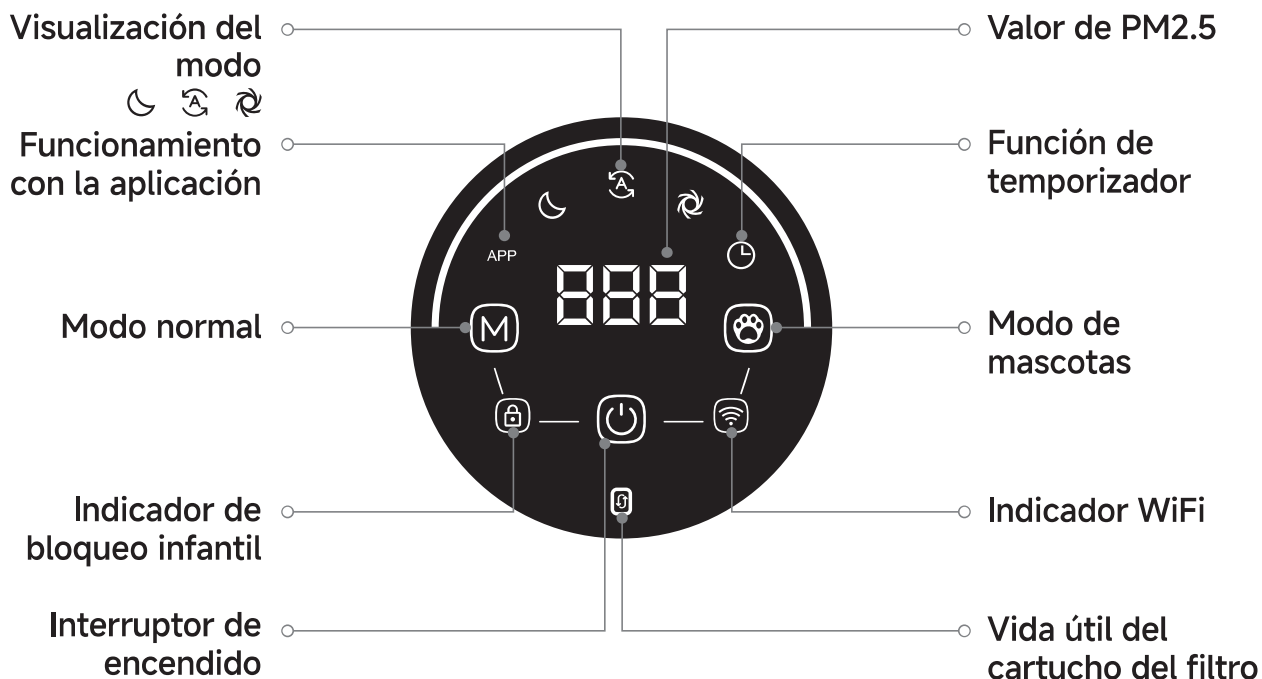

Botones de función

Interruptor de encendido

Pulse ligeramente el botón de encendido para acceder al modo automático.

Pulsación breve del botón de encendido apaga el producto y activa el modo de espera.

Cambio entre los modos

El modo de inicio predeterminado es el modo automático. En el modo automático, pulse ligeramente el botón interruptor de modo M para acceder al modo de reposo. Vuelva a pulsarlo para acceder al modo de purificación fuerte; el ciclo se repite.

El modo de purificación fuerte es el ajuste de purificación más alto, y el modo de mascotas es un modo independiente.

Pantalla táctil

Botones de función



Modo de mascotas

El modo de mascotas está desactivado de forma predeterminada al inicio. Pulse el botón de modo de mascotas para cambiar del modo estándar al de mascotas. Vuelva a pulsar el botón de modo de mascotas o el botón de modo estándar para salir del modo de mascotas.



Interruptor de bloqueo infantil

Mantenga pulsados a la vez los botones "Modo" y "Encendido" durante 2 segundos para activar la función de bloqueo infantil, y dejar el resto de botones inactivos.

Mantenga pulsados a la vez los botones "Modo" y "Encendido" durante 2 segundos para desactivar la función de bloqueo infantil, restaurando las funciones originales del resto de botones. (El dispositivo no puede apagarse directamente en modo de bloqueo infantil).



Conexión WiFi

Mantenga pulsados a la vez los botones "Modo" y "Encendido" durante 3 segundos para iniciar la configuración de la red, si la WiFi no se configura correctamente antes de 3 minutos, el testigo de WiFi se apagará.



Restablecer la caducidad del cartucho del filtro

Tras sustituir el cartucho del filtro, mantenga pulsados a la vez los botones "Modo" y "Encendido" durante 5 segundos con el dispositivo encendido para reiniciar el temporizador de caducidad del cartucho del filtro.

Si el dispositivo se apaga por la protección frente a vuelcos, coloque el dispositivo plano durante 5 segundos antes de volver a encenderlo. Otras funciones pueden controlarse mediante comandos de voz o desde la aplicación.

Vida útil del cartucho del filtro: El dispositivo detecta automáticamente la vida útil de sus accesorios. El estado del filtro puede comprobarse desde la luz indicadora de vida útil o en la interfaz de la aplicación, y se informa a los usuarios con el parpadeo de la luz indicadora correspondiente y alertas de la aplicación cuando llega el momento de sustituir el filtro.

Funcionamiento con la aplicación

Nota: Active WiFi y Bluetooth en su dispositivo al conectar el producto para garantizar una conexión rápida.

1. Descargar la aplicación Dreamehome

Escanee el código QR del dispositivo, o busque "Dreamehome" en la tienda de aplicaciones para descargarla e instalarla según las instrucciones.

Nota:

- La conexión WiFi inalámbrica solo admite redes que funcionan en la banda de frecuencia 2,4 GHz.
- Por las actualizaciones y mejoras de la aplicación, el funcionamiento real puede ser ligeramente distinto al de la descripción anterior. Siga las instrucciones de la aplicación real para obtener las instrucciones más precisas.

2. Añadir un dispositivo

Abra la aplicación Dreamehome, pulse "Escanear para conectar", vuelva a escanear el código QR del dispositivo para añadirlo y siga las indicaciones de la aplicación y la pantalla para completar la conexión.

Mantenimiento del dispositivo

Nota: El mantenimiento del dispositivo solo puede realizarse cuando está apagado.

El dispositivo puede detectar automáticamente la vida útil de los accesorios e informar a los usuarios de cuándo sustituirlos mediante el parpadeo del testigo correspondiente y notificaciones en la aplicación.

1. Recordatorio de sustitución del filtro

Si la luz indicadora de caducidad parpadea en blanco en la pantalla, es momento de sustituir el filtro del producto.

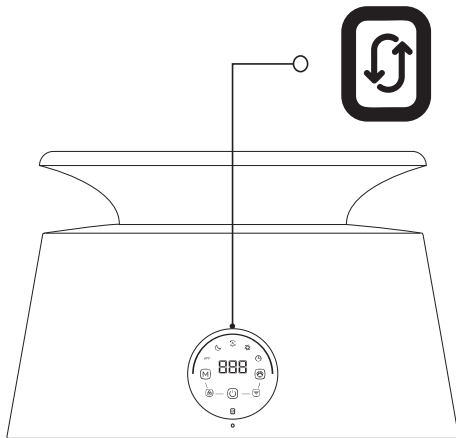

2. Sustitución del filtro

Apague el dispositivo, abra el compartimento del filtro según las instrucciones y sustituya el filtro y el resto de accesorios.

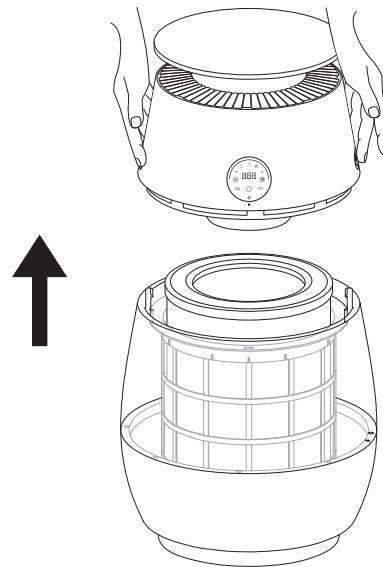

3. Confirmación de sustitución del filtro

Tras sustituir el filtro, puede reiniciar la fecha de caducidad desde la aplicación, o bien mantenga pulsados a la vez los botones "Modo" y "Encendido" durante 5 segundos tras encender el dispositivo para reiniciar el temporizador de caducidad.

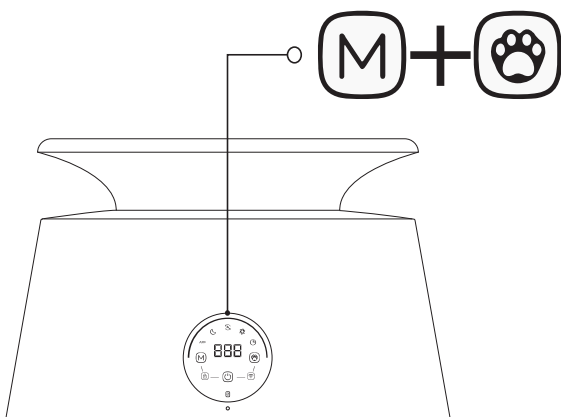

Solución de problemas

Nota: Consulte los siguientes procedimientos si la luz de advertencia de fallo permanece iluminada fija.

1. Confirmación de fallo

Consulte en la tabla de tipos de fallos habituales y los métodos de solución para procesos rutinarios.

Estado de fallo	Posibles causas	Métodos de solución
El panel de control no responde	Problema del suministro de alimentación o el compartimento del filtro no está bien asegurado.	Compruebe la conexión de alimentación y confirme que el compartimento del filtro está bien cerrado.
Mucho ruido durante el funcionamiento.	Colocación de la unidad desnivelada o instalación incorrecta del cartucho del filtro.	Compruebe que el dispositivo está nivelado y vuelva a comprobar la secuencia y la posición de montaje del filtro.
El dispositivo funciona con normalidad, pero el flujo de aire se ha reducido bastante.	Hay objetos extraños que obstruyen la salida de aire, o el filtro no se ha sustituido a tiempo.	Vuelva a ajustar la colocación del producto para garantizar un espacio adecuado, y verifique si el filtro se ha sustituido por otro nuevo según las instrucciones.
El testigo parpadea para indicar un fallo.	Fallo del motor o sensor	Contacte con el servicio postventa para asistencia técnica.
El dispositivo no se puede registrar o no se puede conectar a la red.	Hay un problema de red o la plataforma del servicio de la nube está en mantenimiento.	Vuelva a comprobar la conexión de la red para asegurarse de que el acceso a Internet es normal o espere a que se complete el mantenimiento de la plataforma del servicio de la nube.
El indicador de caducidad del cartucho del filtro está encendido.	El cartucho del filtro ha alcanzado su fecha de caducidad.	Sustituya el cartucho del filtro.

2. Soporte técnico

Si encuentra un problema no listado arriba, utilice la función de asistencia técnica en la App móvil o contacte directamente con el servicio postventa.

Parámetros básicos

Apto para uso doméstico para purificación de aire.

Modelo	CVF61A
Dimensiones	22.1×14.6×14.6 inches
Tensión nominal	120 V ~
Potencia nominal	67 W
Frecuencia nominal	60 Hz
Corriente nominal	1 A
El mantenimiento del producto y la sustitución del filtro o la información para su limpieza se detallan en el manual de usuario.	

EN Warranty

1. Dreame is liable to the consumer for any lack of conformity in material or workmanship not detectable at the time of the purchase.
2. Warranty period: please refer to the customer service office for more information. If the territory where the consumer is located has different regulations, local regulations prevail.
3. The warranty will not be applicable in the following cases:
 - a) Issues due to carelessness, use, or installation that does not comply with the instructions provided by Dreame.
 - b) Tampering and/or modifications of the product by entities or individuals not expressly authorized by Dreame.
 - c) Damage due to accidental causes and/or negligence on the part of the consumer, with particular reference to external parts.
 - d) Parts subject to wear that do not have manufacturing defects.
 - e) No valid purchasing document (receipt, invoice, or other) is provided to certify the date the product was purchased.
 - f) The model and/or numbers of the product on the purchase certificate is not consistent with the model and/or numbers shown on the product.
4. Please scan the QR code to get after-sales contact information.
5. The after-sales service (including quality warranty) in diverse regions is solely applicable to the local version of Dreame products. Please contact the after-sales service in the region where your product version originates for support.

FR Garantie

1. Dreame sera responsable envers le consommateur pour tout défaut de conformité de matériau ou de fabrication non décelable au moment de l'achat.
2. Période de garantie : veuillez vous référer au bureau du service à la clientèle pour plus d'informations. Si le territoire où se trouve le consommateur a une réglementation différente, c'est la réglementation locale qui prévaut.
3. La garantie ne s'appliquera pas dans les cas suivants :
 - a) Problème dû à un défaut d'entretien, une mauvaise utilisation ou installation, le non-respect des instructions fournies par Dreame.
 - b) L'altération et/ou les modifications du produit par des prestataires ou des individus qui n'ont pas été expressément approuvés par Dreame.
 - c) Les dommages dus à ces causes accidentelles et/ou une négligence de la part du consommateur, en particulier sur les pièces externes.
 - d) L'usure normale de pièces qui n'ont pas de défauts de fabrication.
 - e) Aucune preuve d'achat valide (reçu, facture, ou autre) n'est fourni pour certifier la date d'achat du produit.
 - f) Le modèle et/ou les références du produit sur le certificat d'achat ne correspondent pas au modèle et/ou références indiqués sur le produit.
4. Scannez le QR code pour obtenir les coordonnées de contact du service après-vente.
5. Le service après-vente (y compris la garantie de qualité) dans d'autres régions ne s'applique que pour la version locale des produits Dreame. Contactez le service après-vente dans la région d'origine de la version de votre produit pour obtenir une assistance.

ES Garantía

1. Dreame es responsable ante el consumidor de cualquier falta de conformidad de material o mano de obra no detectable en el momento de la compra.
2. Período de garantía: Por favor, consulte a la oficina de atención al cliente para obtener más información. Si el territorio donde se encuentra el consumidor tiene regulaciones diferentes, prevalecerán las regulaciones locales.
3. La garantía no será aplicable en los siguientes casos:
 - a) Problemas debidos al descuido, uso o instalación que no cumpla con las instrucciones proporcionadas por Dreame.
 - b) La manipulación y/o modificaciones del producto por entidades o personas no expresamente autorizadas por Dreame.
 - c) Daños debidos a causas accidentales y/o negligencia del consumidor, con especial referencia a las partes externas.
 - d) Piezas sujetas a desgaste que no presenten defectos de fabricación.
 - e) No se proporciona ningún documento de compra válido (recibo, factura u otro) que certifique la fecha de compra del producto.
 - f) El modelo y/o los números del producto en el certificado de compra no coinciden con el modelo y/o números que aparecen en el producto.
4. Escanee el código QR para obtener información de contacto posventa.
5. El servicio posventa (incluida la garantía de calidad) en diversas regiones se aplica únicamente a la versión local de los productos Dreame. Comuníquese con el servicio posventa de la región donde se origina la versión de su producto para obtener asistencia.

Contact us



Website:
<https://global.dreametech.com>