

GARFIELD 64

Kühlschrank
Fridge
Frigorífico
Réfrigérateur
Frigorifero

10045919



COOKING
COOKING
KINGCOOKIN
INGCOOKING
COOKINGCO
OOKINGCOO
KINGCOOKIN
INGCOOKING

KLARSTEIN

www.klarstein.com

Sehr geehrter Kunde,

wir gratulieren Ihnen zum Erwerb Ihres Gerätes. Lesen Sie die folgenden Hinweise sorgfältig durch und befolgen Sie diese, um möglichen Schäden vorzubeugen. Für Schäden, die durch Missachtung der Hinweise und unsachgemäßen Gebrauch entstehen, übernehmen wir keine Haftung. Scannen Sie den QR-Code, um Zugriff auf die aktuellste Bedienungsanleitung und weitere Informationen rund um das Produkt zu erhalten.



INHALT

Inhalt 3

Sicherheitshinweise 4

Geräteübersicht 8

Vorbereitung für den Gebrauch 9

Funktionen 11

Anleitung zur Türumkehrung 12

Care and Maintenance 14

Fehlersuche 15

Spezielle Entsorgungshinweise für Verbraucher in Deutschland 17

Hinweise zur Entsorgung 19

Hersteller & Importeur (UK) 19

Produktdatenblatt 20

TECHNISCHE DATEN

Artikelnummer	10045919
Stromversorgung	220 - 240 V ~ 50 Hz
Rauminhalt	64 l
Energieverbrauch pro Jahr	126 kWh

SICHERHEITSHINWEISE

Hinweise zur Sicherheit von Kindern und gefährdeten Personen

- Dieses Gerät kann von Kindern ab 8 Jahren und Personen mit eingeschränkten körperlichen, sensorischen oder geistigen Fähigkeiten oder fehlender Erfahrung und Kenntnissen verwendet werden, wenn sie bei der Benutzung beaufsichtigt werden oder eine Einweisung in die sichere Handhabung des Geräts erhalten haben und die damit verbundenen Gefahren verstehen.
- Kinder im Alter von 3 bis 8 Jahren dürfen Kühlgeräte mit Lebensmitteln befüllen und Lebensmittel entnehmen.
- Achten Sie darauf, dass Kinder nicht mit dem Gerät spielen.
- Die Reinigung und Wartung des Geräts darf nur dann von Kindern vorgenommen werden, wenn sie mindestens 8 Jahre alt sind und dabei beaufsichtigt werden.
- Halten Sie alle Verpackungen von Kindern fern. Es besteht Erstickungsgefahr.
- Wenn Sie das Gerät entsorgen, ziehen Sie den Stecker aus der Steckdose, schneiden Sie das Netzkabel ab und entfernen Sie die Tür. Dadurch wird verhindert, dass sich spielende Kinder am Gerät verletzen, einen Schlag bekommen oder sich darin einschließen.
- Wenn dieses Gerät ein älteres Gerät mit einem Federschloss und einem Riegel an der Tür oder am Deckel ersetzt, machen Sie das Federschloss und den Riegel unbrauchbar, bevor Sie das alte Gerät entsorgen. Dadurch wird verhindert, dass sich Kinder darin einschließen und ersticken.

Allgemeine Hinweise

- Halten Sie Lüftungsöffnungen im Gerätegehäuse oder im Einbauschränk frei von Hindernissen.
- Verwenden Sie keine mechanischen Vorrichtungen oder andere Mittel zur Beschleunigung des Abtauvorgangs.
- Beschädigen Sie den Kältemittelkreislauf nicht.
- Verwenden Sie keine anderen elektrischen Geräte, wie Eismaschinen, im Inneren von Kühlgeräten, es sei denn, sie sind vom Hersteller für diesen Zweck zugelassen.
- Falls sich eine Glühbirne im Gerät befindet, berühren Sie sie nicht. Wenn sie über einen längeren Zeitraum eingeschaltet war, kann sie sehr heiß werden. Die mit diesem Gerät gelieferte Glühbirne ist eine Speziallampe, die nur mit dem mitgelieferten Gerät verwendet werden darf. Diese Glühbirne ist nicht für die Beleuchtung im Haushalt geeignet. Benutzen Sie das Gerät nicht ohne die Glühbirne.
- Achten Sie beim Aufstellen des Geräts darauf, dass das Netzkabel nicht eingeklemmt oder beschädigt wird.
- Lagern Sie in diesem Gerät keine explosiven Stoffe wie Spraydosen mit einem brennbaren Treibmittel.
- Achten Sie während des Transports und der Installation des Geräts darauf, dass keine Komponenten des Kältemittelkreislaufs beschädigt werden.

- Vermeiden Sie in der Nähe des Geräts offene Flammen und Zündquellen.
- Lüften Sie den Raum, in dem sich das Gerät befindet, gründlich und regelmäßig.
- Es ist gefährlich dieses Produkt in irgendeiner Weise zu modifizieren. Jede Beschädigung des Kabels kann einen Kurzschluss, Brand oder elektrischen Schlag verursachen.
- Alle elektrischen Komponenten, wie Stecker, Netzkabel und Kompressor, müssen von einem zertifizierten Servicecenter oder von qualifiziertem Servicepersonal ausgetauscht werden.
- Das Netzkabel darf nicht verlängert werden.
- Achten Sie darauf, dass der Netzstecker nicht gequetscht oder beschädigt wird. Ein gequetschter oder beschädigter Netzstecker kann sich überhitzen und einen Brand verursachen.
- Achten Sie darauf, dass Sie jederzeit an den Netzstecker des Geräts gelangen können.
- Ziehen Sie nicht am Netzkabel.
- Wenn die Steckdose lose ist, stecken Sie den Netzstecker nicht ein. Es besteht die Gefahr eines Stromschlags oder Brandes.
- Dieses Gerät ist schwer. Seien Sie vorsichtig, wenn Sie es bewegen.
- Berühren Sie das Gefrierfach nicht, wenn Ihre Hände feucht oder nass sind, da dies zu Hautabschürfungen oder Kälteverbrennung führen kann.
- Stellen Sie das Gerät nicht in direktes Sonnenlicht.
- Dieses Gerät ist für den Einsatz im Haushalt und in ähnlichen Umgebungen vorgesehen. Dazu zählen:
 - Personalküchen in Geschäften, Büros und anderen Arbeitsumgebungen
 - Bauernhöfe, Hotels, Motels und anderen Wohneinrichtungen
 - Pensionen, die Frühstück anbieten (Bed & Breakfasts)
 - Catering und ähnliche Anwendungen außerhalb des Einzelhandels

Dieses Gerät enthält das Kältemittel Isobutan (R600a), ein Naturgas mit hoher Umweltverträglichkeit, aber brennbar. Obwohl es brennbar ist, schädigt es nicht die Ozonschicht und verstärkt nicht den Treibhauseffekt. Die Verwendung dieses Kältemittels führt zu einer etwas höheren Geräuschentwicklung des Gerätes. Zusätzlich zum Kompressorgeräusch können Sie den Fluss des Kältemittels hören. Dies ist unvermeidlich und hat keine negative Wirkung auf die Leistung des Gerätes. Seien Sie während des Transports vorsichtig, so dass der Kältemittelkreislauf nicht beschädigt wird. Kältemittellecks können die Augen reizen.

Hinweise zum täglichen Gebrauch

- Legen Sie keine heißen Lebensmittel in das Gerät.
- Legen Sie die Lebensmittel nicht direkt an die Rückwand.
- Tiefgefrorene Lebensmittel dürfen nach dem Auftauen nicht wieder eingefroren werden.
- Lagern Sie verpackte Tiefkühlkost entsprechend den Anweisungen der Tiefkühlkosthersteller.
- Stellen Sie keine kohlenensäurehaltigen Sprudelgetränke in das Gefrierfach, da sie durch den entstehenden Druck explodieren und das Gerät beschädigen können.
- Öffnen Sie die Tür so selten wie möglich.
- Lassen Sie die Tür nicht zu lange offen.
- Stellen Sie den Thermostat nicht zu niedrig ein.
- Lassen Sie zur Senkung des Energieverbrauchs alle Zubehörteile, wie Schubladen, Regale oder Ablagen im Gerät.

Hinweise zur Installation

- Packen Sie das Gerät aus und prüfen Sie, ob es Schäden aufweist. Schließen Sie das Gerät nicht an, wenn es beschädigt ist. Melden Sie eventuelle Schäden sofort an den Hersteller. Bewahren Sie die Originalverpackung für einen eventuellen Rückversand auf.
- Warten Sie vor dem Anschluss des Geräts mindestens vier Stunden, damit sich das Kühlmittel im Kühlkreislauf verteilt.
- Achten Sie auf eine ausreichende Luftzirkulation um das Gerät herum. Andernfalls kann sich das Gerät überhitzen.
- Die Abstandhalter am Gerät sollten nach Möglichkeit an der Wand anliegen. Damit werden Verbrennungen vermeiden, die durch Berühren des heißen Kompressors oder Kondensators entstehen.
- Das Gerät darf nicht in der Nähe von Heizkörpern oder Herden aufgestellt werden.
- Stellen Sie sicher, dass der Netzstecker nach der Installation des Geräts jederzeit zugänglich ist.
- Installieren Sie dieses Gerät an einem Ort, an dem die Umgebungstemperatur der auf dem Typenschild des Geräts angegebenen Klimaklasse entspricht:

SN	Niedrig	Dieses Kühlgerät ist für den Einsatz bei Umgebungstemperaturen von 10-32 °C vorgesehen.
N	Gemäßigt	Dieses Kühlgerät ist für den Einsatz bei Umgebungstemperaturen von 16-32 °C vorgesehen.
ST	Subtropisch	Dieses Kühlgerät ist für den Einsatz bei Umgebungstemperaturen von 16-38 °C vorgesehen.
T	Tropisch	Dieses Kühlgerät ist für den Einsatz bei Umgebungstemperaturen von 16-43 °C vorgesehen.

Hinweise zu Reinigung und Wartung

- Schalten Sie das Gerät vor der Reinigung und Wartung aus und ziehen Sie den Netzstecker aus der Steckdose.
- Reinigen Sie das Gerät nicht mit Metallgegenständen. Verwenden Sie keine scharfen Gegenstände, um den Frost aus dem Gerät zu entfernen. Verwenden Sie einen Kunststoffschaber.
- Alle elektrischen Arbeiten, die für die Wartung des Geräts erforderlich sind, sollten von einem qualifizierten Elektriker oder einer kompetenten Person durchgeführt werden.

Besondere Hinweise für Kühlschränke und Kühlgeräte mit Tiefkühlfächern

- Kinder im Alter von 3 bis 8 Jahren dürfen Kühlgeräte mit Lebensmitteln befüllen und Lebensmittel entnehmen.
- Achten Sie bei der Positionierung des Gerätes darauf, dass das Netzkabel nicht eingeklemmt oder beschädigt ist.
- Achten Sie darauf, dass sich keine Mehrfachsteckdosen oder Netzteile auf der Rückseite des Geräts befinden.

Um eine Kontamination von Lebensmitteln zu vermeiden, beachten Sie bitte die folgenden Anweisungen:

- Ein längeres Öffnen der Tür kann zu einem deutlichen Temperaturanstieg in den Fächern des Gerätes führen.
- Reinigen Sie regelmäßig Oberflächen, die mit Lebensmitteln in Berührung kommen können. Reinigen Sie regelmäßig den Wasserablauf.
- Lagern Sie rohes Fleisch und Fisch in geeigneten Behältern im Kühlschrank, damit Fleisch und Fisch nicht mit anderen Lebensmitteln in Berührung kommt oder auf diese tropft.

Hinweise zu Tiefkühlfächern

- Zwei-Sterne-Tiefkühlfächer eignen sich für die Lagerung von vorgefrorenen Lebensmitteln, die Lagerung oder Herstellung von Eiscreme und die Herstellung von Eiswürfeln.
- Ein-, Zwei- und Drei-Sterne-Tiefkühlfächer sind nicht für das Einfrieren von frischen Lebensmitteln geeignet.
- Wenn das Kühlgerät über einen längeren Zeitraum leer bleibt, schalten Sie es aus, lassen Sie es abtauen, reinigen Sie es, trocknen Sie es und lassen Sie die Tür offen, damit sich kein Schimmel im Gerät bildet.



WARNUNG

Achten Sie bei Gebrauch, Wartung und Entsorgung des Gerätes auf das linke Symbol, das sich auf der Rückseite oder am Kompressor des Gerätes befindet. Dieses Symbol warnt vor möglichen Bränden. In den Kältemittelleitungen und im Kompressor befinden sich brennbare Stoffe. Halten Sie das Gerät bei Gebrauch, Wartung und Entsorgung von Feuerquellen fern.

GERÄTEÜBERSICHT

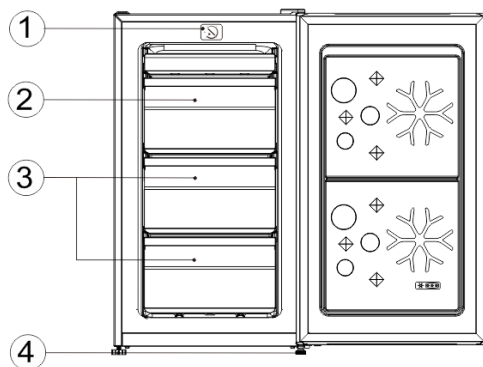

1	Bedienfeld
2	Klappdeckel
3	Gefrierfachschubladen
4	Einstellbare FüÙe

VORBEREITUNG FÜR DEN GEBRAUCH

Belüftungsbedingungen

Der Standort, den Sie für die Aufstellung des Kühlschranks wählen, sollte gut belüftet sein und wenig heiße Luft aufweisen. Stellen Sie den Kühlschrank nicht in der Nähe einer Wärmequelle, wie z. B. einem Herd, auf und vermeiden Sie direkte Sonneneinstrahlung, um die Kühlwirkung zu gewährleisten und gleichzeitig Energie zu sparen. Stellen Sie den Kühlschrank nicht an einem feuchten Ort auf, um zu verhindern, dass der Kühlschrank rostet und Strom entweicht. Das Ergebnis der Division des Gesamtraums des Raums, in dem der Kühlschrank aufgestellt ist, durch die Kältemittelfüllmenge des Kühlschranks darf nicht weniger als $1 \text{ m}^3 (\text{Raum})/8 \text{ g (Kältemittel)}$ betragen.

Hinweis: Die Kältemittelfüllmenge des Kühlschranks ist auf dem Typenschild zu finden.

Raum für Ableitung der Wärme

Während des Betriebs gibt der Kühlschrank Wärme an die Umgebung ab. Daher sollte an der Oberseite mindestens 30 mm, an beiden Seiten mehr als 100 mm und an der Rückseite des Kühlschranks mehr als 50 mm Freiraum gelassen werden.

Abmessungen in mm:

W	D	H	A	B	°C	E	E
470	509	845	900	975	125±5	50	100

Hinweis: Die Abbildungen 1 und 2 veranschaulichen nur den Platzbedarf des Geräts.



Abb. 1



Abb. 2

Ebener Boden

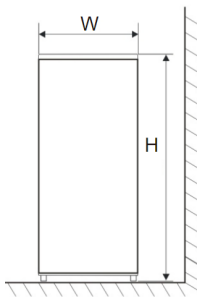
Stellen Sie den Kühlschrank auf einen festen und ebenen Boden, um ihn stabil zu halten, da er sonst Vibrationen und Lärm verursacht. Wenn der Kühlschrank auf Bodenmaterialien wie Teppich, Strohmatten oder Polyvinylchlorid aufgestellt wird, sollten unter dem Kühlschrank solide Unterlegplatten angebracht werden, um Farbveränderungen aufgrund von Wärmeabgabe zu vermeiden.

Eine ungehinderte Belüftung muss um das Gerät herum oder in einer eingebetteten Aufstellung gewährleistet sein.

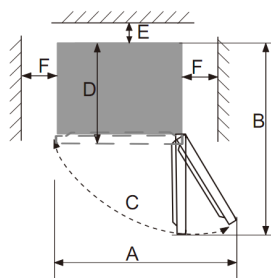
Vorbereitungen für die Verwendung

1. Stehzeit

Schalten Sie den Kühlschrank nicht sofort ein, nachdem er ordnungsgemäß installiert und gereinigt wurde. Stellen Sie sicher, dass Sie den Kühlschrank nach mehr als 1 Stunde Standzeit einschalten, um seinen normalen Betrieb zu gewährleisten.

2. Reinigung

Check the parts of the accessories inside the refrigerator and wipe the inside with a soft cloth.

3. Einschalten

4.

Stecken Sie den Netzstecker in die feste Steckdose, um den Kompressor zu starten. Öffnen Sie nach 1 Stunde die Kühlschranktür. Wenn die Temperatur im Inneren des Kühlschranks deutlich sinkt, zeigt dies an, dass das Kühlsystem normal funktioniert.

5. Lagerung von Lebensmitteln

Nachdem der Kühlschrank eine Zeit lang gelaufen ist, wird die Innentemperatur des Kühlschranks automatisch entsprechend der Temperatureinstellung des Benutzers geregelt. Nachdem der Kühlschrank vollständig abgekühlt ist, legen Sie die Lebensmittel hinein, die normalerweise 2 bis 3 Stunden brauchen, um vollständig abgekühlt zu sein. Im Sommer, wenn die Temperatur hoch ist, dauert es mehr als 4 Stunden, bis die Lebensmittel vollständig abgekühlt sind (versuchen Sie, die Kühlschranktür so wenig wie möglich zu öffnen, bevor die Innentemperatur abkühlt).

Wenn der Kühlschrank an einem feuchten Ort aufgestellt ist, überprüfen Sie, ob das Erdungskabel und der Fehlerstromschutzschalter in Ordnung sind. Wenn durch den Kontakt des Kühlschranks mit der Wand Vibrationsgeräusche entstehen oder wenn die Wand durch die Luftkonvektion um den Kompressor herum geschwärzt wird, entfernen Sie den Kühlschrank von der Wand. Die Aufstellung des Kühlschranks kann Störgeräusche oder Bildstörungen bei Mobiltelefonen, Festnetztelefonen, Radioempfängern und Fernsehern in der Umgebung verursachen. Halten Sie den Kühlschrank in diesem Fall so weit wie möglich entfernt.

FUNKTIONEN

Überprüfung

1. Reinigen Sie das Gefriergerät mit lauwarmem Wasser und Spülmittel, und wischen Sie es trocken.

Hinweis: Elektrische Komponenten sollten mit einem trockenen Tuch gereinigt werden.

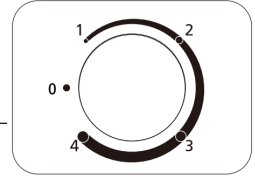

2. Drehen Sie den Thermostatknopf auf die Position „2“ und stecken Sie den Stecker des Gefriergeräts in die Steckdose, der Kompressor beginnt zu laufen.
3. Prüfen Sie nach 30 Minuten Betriebszeit, ob das Gefriergerät kalt ist.

Temperaturregelung

1. Der Temperaturregler (Thermostatknopf, der mit einer Münze gedreht wird) befindet sich an der Oberseite des Geräts.
2. Durch Drehen des Thermostatknopfes wird die Temperatur des Gefriergeräts eingestellt.
3. Die Markierungen auf dem Drehknopf stehen für die verschiedenen Einstellungen. Die Einstellung „1“ ist die wärmste und die Einstellung „4“ die kälteste.
4. Die werkseitig empfohlene Einstellung ist „2“ für normale Betriebsbedingungen.

Schalten Sie das Gefriergerät 4 Stunden lang nicht ein. Nachdem der Froster an seinem Platz ist, muss er 4 Stunden lang stehen gelassen werden. So hat das Kühlmittel Zeit, sich zu setzen.

ANLEITUNG ZUR TÜRUMKEHRUNG

1. Vergewissern Sie sich, dass Ihr Kühlschrank vom Stromnetz getrennt ist.

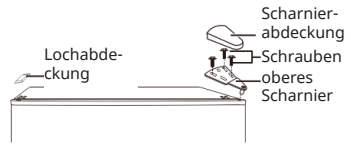

2. Remove the hinge cover and the upper hinge on the upper right side of the cupboard. Remove the cover of the screw holes on the upper left side of the cupboard.
3. Nehmen Sie die Gefrierfachtür aus dem Schrank.

4. Entfernen Sie die Schrauben, mit denen das untere Scharnier an der rechten Seite des Schrankes befestigt ist, und nehmen Sie dann das Scharnier ab. Entfernen Sie den verstellbaren Fuß auf der linken Seite.

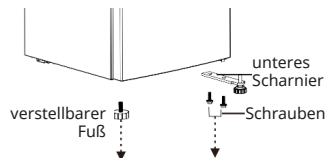

5. Entfernen Sie den verstellbaren Fuß an der unteren Scharnierwelle, und entfernen Sie die Unterlegscheibe und die Mutter.

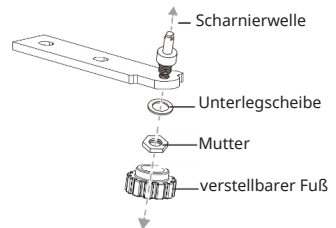

6. Drehen Sie das untere Scharnier um 180 Grad.

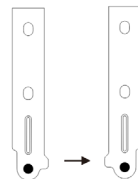

7. Setzen Sie die Unterlegscheibe und die Mutter in das Loch auf der Stiftachse ein und montieren Sie dann den verstellbaren Fuß.

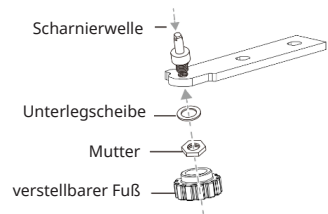

8. Montieren Sie das untere Scharnier auf der linken Seite des Schrankes. Montieren Sie den verstellbaren Fuß auf der rechten Seite.

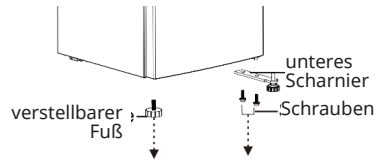

9. Entfernen Sie die Schraube, mit der der Türanschlag unten rechts an der Tür des Gefrierfachs befestigt ist, entfernen Sie dann den Türanschlag und bringen Sie ihn unten links an.

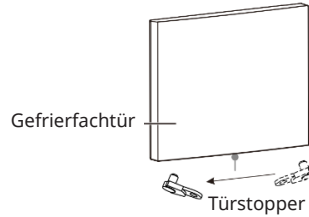

10. Setzen Sie die Gefrierfachtür ein.
11. Verschieben Sie die Türdurchführung von der oberen rechten Seite der Gefrierschranktür auf die obere linke Seite der Tür. Und verschieben Sie die linke Lochabdeckung auf die rechte Seite.

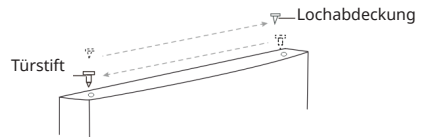

12. Befestigen Sie das obere Scharnier mit den drei Schrauben, die Sie zuvor entfernt haben, an der oberen linken Seite des Schrankes. Bevor Sie die Schrauben des oberen Scharniers anziehen, vergewissern Sie sich, dass die Oberseite der Tür auf gleicher Höhe mit dem Schrank ist und dass die Gummidichtung gut abschließt.

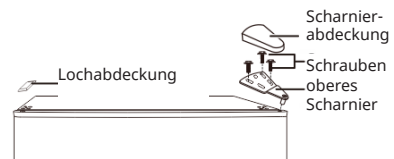

Hinweis: Vergewissern Sie sich, dass die Gummidichtungen rund um die Türen gut mit dem Schrank abschließen, bevor Sie die Scharnierschrauben anziehen.

CARE AND MAINTENANCE

Defrosting

- Frost may accumulate on the inside of the unit and defrost automatically during the compressor cycle.
- The water is led through the drain opening into the collecting tray above the compressor where it evaporates.
- Make sure that the drain hole is cleaned regularly so that the water can escape from the storage compartment.

Cleaning the Unit

- Remove all shelves and the vegetable compartment. First remove the lower door compartment so that you can remove the vegetable compartment.
- Wipe the inside of the appliance with a damp cloth and a little detergent. Then wipe with clear, warm water.
- Wash the shelves and the vegetable compartment in water with detergent and dry them before putting them back into the appliance. Clean the outside of the appliance with a damp cloth.
- The condenser grille on the back of the unit and the adjacent components can be vacuumed with a soft brush attachment.

Cleaning Tips

Condensation may form on the outside of the unit. This may be due to a change in the room temperature. Wipe off the condensation water. If the problem persists, contact a qualified technician.

Maintenance

- When you move the unit, hold it by the sides or floor. Do not hold it by the edges of the top.
- The unit should be serviced by an authorized technician and only original spare parts should be used. Do not attempt to repair the unit yourself. Repairs by inexperienced persons may result in injury or serious malfunction.
- If the unit is not to be used for an extended period of time, disconnect it from the power supply. Remove all food and clean the appliance. Leave the door open to prevent unpleasant odours.

FEHLERSUCHE

Problem	Mögliche Ursache und Lösungsansatz
Das Gerät läuft nicht.	Es ist nicht eingesteckt.
	Es ist ausgeschaltet.
	Die Sicherung ist raus oder kaputt.
Das Gerät ist nicht kalt genug.	Überprüfen Sie die Temperatureinstellungen.
	Die Umgebung erfordert eine niedrigere Einstellung.
	Die Tür wurde zu oft geöffnet.
	Die Tür ist nicht richtig zu.
	Die Türdichtung dichtet nicht richtig ab.
Das Licht funktioniert nicht.	Das Gerät ist nicht eingesteckt.
	Die Sicherung ist raus oder kaputt.
	Die Birne ist kaputt.
	Der Lichtschalter ist auf „aus“ gestellt.
Das Gerät geht häufig an und aus.	Die Raumtemperatur ist höher als sonst.
	Es befinden sich viele Flaschen im Gerät.
	Die Tür wurde zu oft geöffnet.
	Die Tür ist nicht richtig zu.
	Die Temperatur ist nicht richtig eingestellt.
	Die Türdichtung dichtet nicht richtig ab.
Vibrationen	Überprüfen Sie, ob das Gerät eben steht.
Das Gerät ist sehr laut.	Das Kühlmittel ist im Umlauf. Geräusche, die dadurch entstehen, sind kein Fehler, sondern normal.
	Nach jedem Kühlzyklus hört man ein Gurgeln, weil sich noch Kühlmittel im Umlauf befindet.
	Die Kontraktion und Ausdehnung der Innenwände kann zu einem Knacken führen.
	Das Gerät steht nicht eben.
Die Tür schließt nicht richtig.	Das Gerät steht nicht eben.
	Die Tür wurde umgedreht und nicht richtig angebracht.
	Die Dichtung oder der Magnet sind beschädigt.
	Die Ablagen ragen zu weit heraus.

Die Wasserwanne läuft über	Es befindet sich zu viel Essen im Kühlschrank oder das Essen enthält zu viel Wasser, was starkes Abtauen verursacht.
	Die Türen sind nicht korrekt geschlossen, was zu Frostbildung führt durch die Zufuhr von Luft und mehr und mehr Wasser durch das Abtauen.
Das Gehäuse ist heiß	Wärmeabfuhr vom integrierten Kondensator über das Gehäuse, was normal ist.
	Wenn das Gehäuse durch hohe Außentemperatur heiß wird, ist evtl. zu viel Essen aufbewahrt oder das automatische Ausschalten des Kompressors ist defekt. Sorgen Sie für gute Belüftung, um Wärmeabfuhr zu gewährleisten.
Oberflächenkondensation	Kondensation auf der äußeren Oberfläche und auf Türdichtungen bei zu hoher Außenluftfeuchtigkeit ist normal. Wischen Sie die Kondensate mit einem sauberen, trockenen Tuch ab.

SPEZIELLE ENTSORGUNGSHINWEISE FÜR VERBRAUCHER IN DEUTSCHLAND

Entsorgen Sie Ihre Altgeräte fachgerecht. Dadurch wird gewährleistet, dass die Altgeräte umweltgerecht verwertet und negative Auswirkungen auf die Umwelt und menschliche Gesundheit vermieden werden. Bei der Entsorgung sind folgende Regeln zu beachten:

- Jeder Verbraucher ist gesetzlich verpflichtet, Elektro- und Elektronikaltgeräte (Altgeräte) sowie Batterien und Akkus getrennt vom Hausmüll zu entsorgen. Sie erkennen die entsprechenden Altgeräte durch folgendes Symbol der durchgestrichenen Mülltonne (WEEE-Symbol). 
- Sie haben Altbatterien und Altakkumulatoren, die nicht vom Altgerät umschlossen sind, sowie Lampen, die zerstörungsfrei aus dem Altgerät entnommen werden können, vor der Abgabe an einer Entsorgungsstelle vom Altgerät zerstörungsfrei zu trennen.
- Bestimmte Lampen und Leuchtmittel fallen ebenso unter das Elektro- und Elektronikgesetz und sind dementsprechend wie Altgeräte zu behandeln. Ausgenommen sind Glühbirnen und Halogenlampen. Entsorgen Sie Glühbirnen und Halogenlampen bitte über den Hausmüll, sofern sie nicht das WEEE-Symbol tragen.
- Jeder Verbraucher ist für das Löschen von personenbezogenen Daten auf dem Elektro- bzw. Elektronikgerät selbst verantwortlich.

Rücknahmepflicht der Vertreiber

Vertreiber mit einer Verkaufsfläche für Elektro- und Elektronikgeräte von mindestens 400 Quadratmetern sowie Vertreiber von Lebensmitteln mit einer Gesamtverkaufsfläche von mindestens 800 Quadratmetern, die mehrmals im Kalenderjahr oder dauerhaft Elektro- und Elektronikgeräte anbieten und auf dem Markt bereitstellen, sind verpflichtet,

- 1 bei der Abgabe eines neuen Elektro- oder Elektronikgerätes an einen Endnutzer ein Altgerät des Endnutzers der gleichen Geräteart, das im Wesentlichen die gleichen Funktionen wie das neue Gerät erfüllt, am Ort der Abgabe oder in unmittelbarer Nähe hierzu unentgeltlich zurückzunehmen und
- 2 auf Verlangen des Endnutzers Altgeräte, die in keiner äußeren Abmessung größer als 25 Zentimeter sind, im Einzelhandelsgeschäft oder in unmittelbarer Nähe hierzu unentgeltlich zurückzunehmen; die Rücknahme darf nicht an den Kauf eines Elektro- oder Elektronikgerätes geknüpft werden und ist auf drei Altgeräte pro Geräteart beschränkt.

- Bei einem Vertrieb unter Verwendung von Fernkommunikationsmitteln ist die unentgeltliche Abholung am Ort der Abgabe auf Elektro- und Elektronikgeräte der Kategorien 1, 2 und 4 gemäß § 2 Abs. 1 ElektroG, nämlich „Wärmeüberträger“, „Bildschirmgeräte“ (Oberfläche von mehr als 100 cm²) oder „Großgeräte“ (letztere mit mindestens einer äußeren Abmessung über 50 Zentimeter) beschränkt. Für andere Elektro- und Elektronikgeräte (Kategorien 3, 5, 6) ist eine Rückgabemöglichkeit in zumutbarer Entfernung zum jeweiligen Endnutzer zu gewährleisten.
- Altgeräte dürfen kostenlos auf dem lokalen Wertstoffhof oder in folgenden Sammelstellen in Ihrer Nähe abgegeben werden: www.take-e-back.de
- Für Elektro- und Elektronikgeräte der Kategorien 1, 2 und 4 bieten wir auch die Möglichkeit einer unentgeltlichen Abholung am Ort der Abgabe. Beim Kauf eines Neugeräts haben Sie die Möglichkeit, eine Altgerät abholung über die Webseite auszuwählen.
- Batterien können überall dort kostenfrei zurückgegeben werden, wo sie verkauft werden (z. B. Super-, Bau-, Drogeriemarkt). Auch Wertstoff- und Recyclinghöfe nehmen Batterien zurück. Sie können Batterien auch per Post an uns zurücksenden. Altbatterien in haushaltsüblichen Mengen können Sie direkt bei uns von Montag bis Freitag zwischen 08:00 und 16:00 Uhr unter der folgenden Adresse unentgeltlich zurückgeben:

Chal-Tec Fulfillment GmbH
Norddeutschlandstr. 3
47475 Kamp-Lintfort

- Wichtig zu beachten ist, dass Lithiumbatterien aus Sicherheitsgründen vor der Rückgabe gegen Kurzschluss gesichert werden müssen (z. B. durch Abkleben der Pole).
- Finden sich unter der durchgestrichenen Mülltonne auf der Batterie zusätzlich die Zeichen Cd, Hg oder Pb ist das ein Hinweis darauf, dass die Batterie gefährliche Schadstoffe enthält (»Cd« steht für Cadmium, »Pb« für Blei und »Hg« für Quecksilber).

Hinweis zur Abfallvermeidung

Indem Sie die Lebensdauer Ihrer Altgeräte verlängern, tragen Sie dazu bei, Ressourcen effizient zu nutzen und zusätzlichen Müll zu vermeiden. Die Lebensdauer Ihrer Altgeräte können Sie verlängern, indem Sie defekte Altgeräte reparieren lassen. Wenn sich Ihr Altgerät in gutem Zustand befindet, könnten Sie es spenden, verschenken oder verkaufen.

HINWEISE ZUR ENTSORGUNG



Wenn es in Ihrem Land eine gesetzliche Regelung zur Entsorgung von elektrischen und elektronischen Geräten gibt, weist dieses Symbol auf dem Produkt oder auf der Verpackung darauf hin, dass dieses Produkt nicht im Hausmüll entsorgt werden darf. Stattdessen muss es zu einer Sammelstelle für das Recycling von elektrischen und elektronischen Geräten gebracht werden. Durch regelkonforme Entsorgung schützen Sie die Umwelt und die Gesundheit Ihrer Mitmenschen vor negativen Konsequenzen. Informationen zum Recycling und zur Entsorgung dieses Produkts, erhalten Sie von Ihrer örtlichen Verwaltung oder Ihrem Hausmüllentsorgungsdienst.

HERSTELLER & IMPORTEUR (UK)

Hersteller:

Chal-Tec GmbH, Wallstraße 16, 10179 Berlin, Deutschland.

Importeur für Großbritannien:

Berlin Brands Group UK Limited
PO Box 42
272 Kensington High Street
London, W8 6ND
United Kingdom

PRODUKTDATENBLATT

Angaben nach Verordnung (EU) Nr. 2019/2016

Name oder Handelsmarke des Herstellers: Klarstein				
Adresse des Herstellers: Wallstraße 16, 10179 Berlin, Deutschland.				
Artikelnummer: 10045919				
Art des Kühlgeräts:				
Geräuscharmes Gerät:	nein	Bauart:	freistehend	
Weinlagerschrank:	nein	Anderes Kühlgerät:	ja	
Allgemeine Produktparameter:				
Parameter		Wert	Parameter	Wert
Abmessungen (mm)	Höhe	845	Gesamtrauminhalt (in dm ³ oder L)	64
	Breite	470		
	Tiefe	509		
EEI	80	Energieeffizienzklasse	D	
Luftschallemissionen (in dB(A) re 1 pW)	39	Luftschallemissionsklasse	C	
Jährlicher Energieverbrauch (in kWh/a)	126	Klimaklasse:	erweiterte gemäßigte, gemäßigte, subtropische, tropische Zone	
Mindest-Umgebungstemperatur (in °C), für die das Kühlgerät geeignet ist	10	Höchstumgebungstemperatur (in °C), für die das Kühlgerät geeignet ist	43	
Winterschaltung	nein			

Fachparameter:					
Fachtyp		Fachparameter und -werte			
		Rauminhalt des Fachs (in dm ³ oder l)	Empfohlene Tepe- ratureinstellung für eine optimierte Lebensmittellage- rung (in °C) Diese Einstellungen dürfen nicht im Widerspruch zu den Lagerbedingungen gemäß Anhang IV Tabelle 3 stehen	Gefriervermögen (in kg/24h)	Entfrostungsart (automatische Entfrostung = A, manuelle Entfros- tung = M)
Speisekammerfach	nein	-	-	-	-
Weinlagerfach	nein	-	-	-	-
Kellerfach	nein	-	-	-	-
Lagerfach für frische Lebensmittel	ja	-	-	-	-
Kaltlagerfach	nein	-	-	-	-
Null-Sterne- oder Eisbereiterfach	nein	-	-	-	-
Ein-Stern-Fach	nein	-	-	-	-
Zwei-Sterne-Fach	nein	-	-	-	-
Drei-Sterne-Fach	nein	-	-	-	-
Vier-Sterne-Fach	ja	64,0	-18	3,0	M
Zwei-Sterne-Abteil	nein	-	-	-	-
Fach mit variabler Temperatur	-	-	-	-	-
Für 4-Sterne-Fächer					
Schnelleinfrierfunktion			nein		
Lichtquellenparameter:					
Art der Lichtquelle			-		
Energieeffizienzklasse			-		
Mindestlaufzeit der vom Hersteller angebotenen Garantie: 24 Monate					
Weitere Angaben:					
Weblink zur Website des Herstellers, auf der die Informationen gemäß Nummer 4 Buchstabe a des Anhangs der Verordnung (EU) 2019/2019 der Kommission zu finden sind: www.klarstein.de					

Dear Customer,

Congratulations on purchasing this device. Please read the following instructions carefully and follow them to prevent possible damages. We assume no liability for damage caused by disregard of the instructions and improper use. Scan the QR code to get access to the latest user manual and more product information.



CONTENTS

Safety Instructions	24
Product Overview	28
Preparation for Use	29
Functions	31
Door Reversal Instructions	32
Care and Maintenance	34
Troubleshooting	35
Disposal Considerations	37
Manufacturer & Importer (UK)	37
Product Data Sheet	38

TECHNICAL DATA

Item number	10045919
Power supply	220 - 240 V ~ 50 Hz
Volume	64 L
Energy consumption per year	126 kWh

SAFETY INSTRUCTIONS

Information on the safety of children and persons at risk

- This appliance may be used by children over 8 years of age and persons with reduced physical, sensory or mental capabilities or lack of experience and knowledge, provided they are supervised during use or have received instruction in the safe use of the appliance and understand the risks involved.
- Children aged 3 to 8 years may fill refrigerators with food and remove food.
- Ensure that children do not play with the appliance.
- Cleaning and maintenance of the appliance may only be carried out by children if they are at least 8 years old and supervised.
- Keep all packaging away from children. There is a danger of suffocation.
- When you dispose of the appliance, unplug it from the wall outlet, cut the power cord and remove the door. This will prevent children playing on the appliance from injuring themselves, getting hit or getting trapped.
- If this machine replaces an older machine with a spring lock and latch on the door or lid, disable the spring lock and latch before disposing of the old machine. This will prevent children from getting trapped and suffocating.

General advice

- Keep ventilation openings in the unit housing or in the built-in cabinet free of obstacles.
- Do not use mechanical devices or other means to speed up the defrosting process.
- Do not damage the refrigerant circuit.
- Do not use other electrical appliances, such as ice machines, inside refrigeration appliances unless they are approved for this purpose by the manufacturer.
- If there is a light bulb inside the appliance, do not touch it. If it has been switched on for a long time, it can become very hot. The light bulb supplied with this unit is a special bulb that may only be used with the unit supplied. This light bulb is not suitable for household lighting. Do not use the unit without the light bulb.
- When setting up the machine, take care not to pinch or damage the power cord.
- Do not store explosive substances such as spray cans containing a flammable propellant in this appliance.
- During transport and installation of the unit, take care not to damage any components of the refrigerant circuit.

- Avoid naked flames and sources of ignition near the unit.
- Thoroughly and regularly ventilate the room in which the unit is located.
- It is dangerous to modify this product in any way. Any damage to the cable may cause a short circuit, fire or electric shock.
- All electrical components such as the plug, power cord and compressor must be replaced by a certified service centre or by qualified service personnel.
- The power cord must not be extended.
- Be careful not to pinch or damage the power plug. A pinched or damaged power plug may overheat and cause a fire.
- Make sure that you can reach the power plug of the machine at any time.
- Do not pull on the power cord.
- If the power outlet is loose, do not plug in the power plug. There is a risk of electric shock or fire.
- This machine is heavy. Be careful when moving it.
- Do not touch the freezer compartment if your hands are damp or wet, as this may cause skin abrasions or cold burns.
- Do not place the unit in direct sunlight.
- This appliance is intended for use in the home and similar environments. These include:
 - Staff kitchens in shops, offices and other working environments
 - Farms, hotels, motels and other residential facilities
 - Pensions that offer breakfast (Bed & Breakfasts)
 - Catering and similar applications outside the retail trade

This appliance contains the coolant isobutane (R600a), a natural gas which is environmentally friendly. Although it is flammable, it does not damage the ozone layer and does not increase the greenhouse effect. The use of this coolant has, however, led to a slight increase in the noise level of the appliance. In addition to the noise of the compressor, you might be able to hear the coolant flowing around the system. This is unavoidable, and does not have any adverse effect on the performance of the appliance. Care must be taken during the transportation and setting up of the appliance that no parts of the cooling system are damaged. Leaking coolant can damage the eyes.

Notes on daily use

- Do not put hot food in the machine.
- Do not place food directly against the rear panel.
- Frozen food must not be refrozen after defrosting.
- Store packaged frozen food according to the instructions of the frozen food manufacturer.
- Do not place carbonated fizzy drinks in the freezer compartment as the pressure they generate can cause them to explode and damage the appliance.
- Open the door as rarely as possible.
- Do not leave the door open too long.
- Do not set the thermostat too low.
- To reduce energy consumption, leave all accessories, such as drawers, shelves or racks in the appliance.

Notes on installation

- Unpack the machine and check for damage. Do not connect the machine if it is damaged. Report any damage immediately to the manufacturer. Save the original packaging for possible return shipment.
- Wait at least four hours before connecting the unit to allow the coolant to distribute itself in the cooling circuit.
- Ensure that there is sufficient air circulation around the unit. Otherwise, the unit may overheat.
- If possible, the spacers on the unit should rest against the wall. This prevents burns caused by touching the hot compressor or condenser.
- The unit must not be installed near radiators or cookers.
- Make sure that the mains plug is always accessible after the unit has been installed.
- Install this unit in a location where the ambient temperature corresponds to the climate class indicated on the unit's nameplate:

SN	Low	This cooling unit is designed for use at ambient temperatures of 10-32 °C.
N	Moderate	This cooling unit is intended for use at ambient temperatures of 16-32 °C.
ST	Subtropical	This cooling unit is intended for use at ambient temperatures of 16-38 °C.
T	Tropical	This cooling unit is intended for use at ambient temperatures of 16-43 °C.

Notes on cleaning and maintenance

- Before cleaning and maintenance, switch the machine off and unplug the power cord from the wall outlet.
- Do not clean the machine with metal objects. Do not use sharp objects to remove frost from the machine. Use a plastic scraper.
- All electrical work required to service the unit should be performed by a qualified electrician or competent person.

Special instructions for freezers and chest freezers

- Children between the ages of 3 and 8 are allowed to fill refrigerators with food and remove food.
- When positioning the machine, make sure that the mains cable is not pinched or damaged.
- Ensure that there are no multiple sockets or power supply units on the rear of the machine.

To avoid contamination of food, please follow the instructions below:

- Prolonged opening of the door can cause a significant temperature rise in the compartments of the unit.
- Clean surfaces that may come into contact with food regularly. Clean the water drain regularly.
- Store raw meat and fish in suitable containers in the refrigerator so that meat and fish do not come into contact with or drip onto other foods.

Notes on the freezer compartments

- Two-star freezer compartments are suitable for storing pre-frozen food, storing or making ice cream and making ice cubes.
- One-, two- and three-star freezer compartments are not suitable for freezing fresh food.
- If the refrigerator is left empty for a long period of time, switch it off, let it defrost, clean it, dry it and leave the door open to prevent mould from forming in the appliance.



WARNING

When using, servicing and disposing of the unit, pay attention to the left symbol on the rear of the unit or on the compressor. This symbol warns of possible fires. There are flammable substances in the refrigerant lines and in the compressor. Keep the appliance away from sources of fire during use, maintenance and disposal.

PRODUCT OVERVIEW

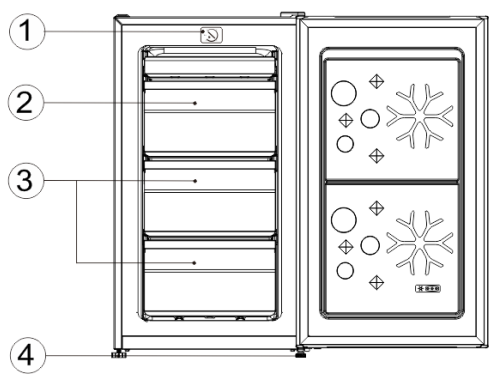

1	Control panel
2	Flip cover
3	Freezer drawers
4	Adjustable Feet

PREPARATION FOR USE

Ventilation condition

The position you select for the refrigerator installation should be well-ventilated and has less hot air. Do not locate the refrigerator near a heat source such as cooker, and avoid it from direct sunlight, thus guaranteeing the refrigeration effect while saving energy consumption. Do not locate the refrigerator in the damp place, so as to prevent the refrigerator from rusting and leaking electricity. The result of the total space of the room in which the refrigerator is installed being divided by the refrigerant charge amount of the refrigerator shall not be less than $1 \text{ m}^3(\text{space})/8 \text{ g}(\text{refrigerant})$.

Note: The amount of refrigerant charged for the refrigerator can be found on the nameplate.

Heat dissipation space

When working, the refrigerator gives off heat to surroundings. Therefore, at least 30mm of free space should be spared at the top side, more than 100mm on both sides, and above 50mm at the back side of the refrigerator.

Dimensions in mm:

W	D	H	A	B	°C	E	E
---	---	---	---	---	----	---	---

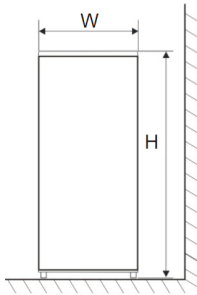

Fig. 1

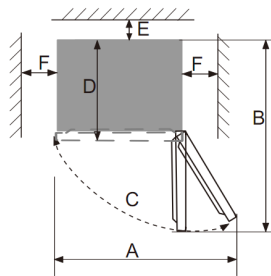

Fig. 2

470	509	845	900	975	125±5	50	100
-----	-----	-----	-----	-----	-------	----	-----

Note: Figures 1 and 2 only illustrate the space demand of the product.

1. Level ground

Place the refrigerator on the solid and flat ground (floor) to keep it stable, or else, it will give rise to vibration and noise. When the refrigerator is placed on such flooring materials as carpet, straw mat, polyvinyl chloride, the solid backing plates should be applied underneath the refrigerator, so as to prevent colour change due to heat dissipation.

Unobstructed ventilation shall be maintained around the appliance or in an embedded structure.

Preparations for use

1. Standing time

After the refrigerator is properly installed and well cleaned, do not switch it on immediately. Make sure to energize the refrigerator after more than 1 hour's standing, so as to ensure its normal operation.

2. Cleaning

Confirm the accessory parts inside the refrigerator and wipe the inside with a soft cloth.

3. Power-on

Insert the plug into the solid socket to start the compressor. After 1 hour, open the refrigerator door, if the temperature inside the refrigerator compartment drops obviously, it indicates the refrigeration system is working normally.

4. Storage of food

After the refrigerator runs for a period of time, the internal temperature of the refrigerator will be automatically controlled according to the user's temperature setting. After the refrigerator is fully cooled, put in foods, which usually need 2~3 hours to be fully cooled. In summer, when the temperature is high, it takes more than 4 hours for the foods to be fully cooled (Try to open the refrigerator door as less as possible before the internal temperature cools down).

If the refrigerator is installed in the moisture place, make sure to check whether the ground wire and leakage circuit breaker are normal. If vibration noises are produced due to the refrigerator contacting the wall or if the wall gets blackened by air convection around the compressor, move the refrigerator away from the wall. Setting up the refrigerator may cause jamming noise or image chaos to the mobile phone, fixed-line telephone, radio receiver, television surrounding it, so try to keep the refrigerator as far away as possible in such case.

FUNCTIONS

Testing

1. Clean the freezer with lukewarm water and detergent, and wipe dry.

Note: Electrical components should be cleaned with a dry cloth.

2. Turn the thermostat knob to the "2" position, and plug the freezer into the wall outlet. The compressor will begin to run.
3. Check, after 30 minutes of operation, to ensure that the freezer is cold.

Temperature Control

1. The temperature control (thermostat knob turned by coin) is located near the top of the unit.
2. Turning the thermostat knob adjusts the temperature of the freezer.
3. The marks on the knob represent different settings. Setting "1" is the warmest and setting "4" is the coolest.
4. The factory recommended setting is "2" for normal operating conditions.

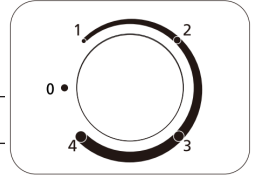

Do not turn on the Freezer for 4 hours. After the Freezer is in place it needs to be left for 4 hours. This allows time for the coolant to settle.

DOOR REVERSAL INSTRUCTIONS

1. Make sure that your refrigerator is unplugged.

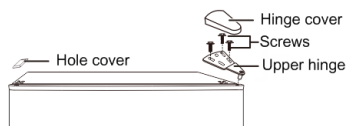

2. Remove the hinge cover and upper hinge from the top right side of the cabinet. Remove the screw hole cover from the top left side of the cabinet.
3. Remove the freezer compartment door from the cabinet.

4. Remove the screws that secure the lower hinge to the right side of the cabinet, then remove the hinge. Remove the adjustable foot on the left.

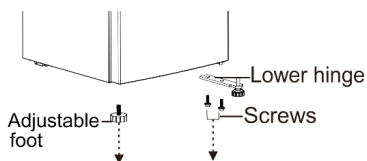

5. Remove the adjustable foot on the lower hinge shaft, and remove the washer and nut.

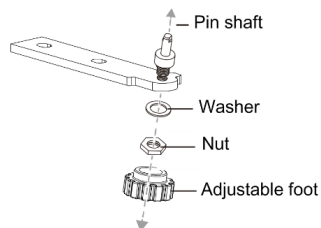

6. Turn the lower hinge by 180 degrees.

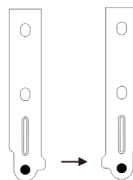

7. Install the washer and nut into the hole on the pin shaft, and then install the adjustable foot.

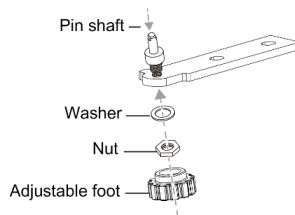

8. Install the lower hinge on the left side of the cabinet. Install the adjustable foot at the right.

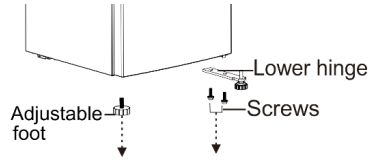

9. Remove the screw that secures the door stop from the bottom right of the freezer compartment door, then remove the door stop and install to the bottom left side.

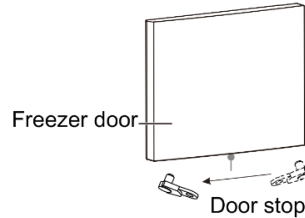

10. Install the freezer compartment door.
11. Move the door bushing from the top right side of the freezer door to the top left side of the door. And move the left hole cover to the right side.

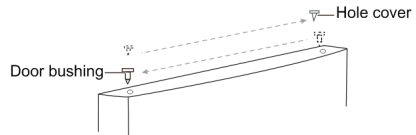

12. Secure the upper hinge to the top left side of the cabinet with the three screws you removed previously. Before you tighten the upper hinge screws, make sure that the top of the door is level with the cabinet and that the rubber gasket makes a good seal.

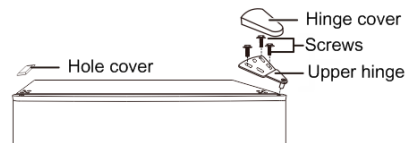

Note: Ensure the rubber gaskets are making a good seal with the cabinet all the way around the doors before tightening the hinge screws.

CARE AND MAINTENANCE

Defrosting

- Frost may accumulate on the inside of the unit and defrost automatically during the compressor cycle.
- The water is led through the drain opening into the collecting tray above the compressor where it evaporates.
- Make sure that the drain hole is cleaned regularly so that the water can escape from the storage compartment.

Cleaning the Unit

- Remove all shelves and the vegetable compartment. First remove the lower door compartment so that you can remove the vegetable compartment.
- Wipe the inside of the appliance with a damp cloth and a little detergent. Then wipe with clear, warm water.
- Wash the shelves and the vegetable compartment in water with detergent and dry them before putting them back into the appliance. Clean the outside of the appliance with a damp cloth.
- The condenser grille on the back of the unit and the adjacent components can be vacuumed with a soft brush attachment.

Cleaning Tips

Condensation may form on the outside of the unit. This may be due to a change in the room temperature. Wipe off the condensation water. If the problem persists, contact a qualified technician.

Maintenance

- When you move the unit, hold it by the sides or floor. Do not hold it by the edges of the top.
- The unit should be serviced by an authorized technician and only original spare parts should be used. Do not attempt to repair the unit yourself. Repairs by inexperienced persons may result in injury or serious malfunction.
- If the unit is not to be used for an extended period of time, disconnect it from the power supply. Remove all food and clean the appliance. Leave the door open to prevent unpleasant odours.

TROUBLESHOOTING

Problem	Possible cause and suggested solution
Failed operation.	Check whether the appliance is connected to power or whether the plug is in well contact.
	Check whether the voltage is too low.
	Check whether there is a power failure or partial circuits have tripped.
Odor.	Odorous foods shall be tightly wrapped.
	Check whether there is any rotten food.
	Clean the inside of the refrigerator.
Long-time operation of the compressor.	Long operation of the refrigerator is normal in summer when the ambient temperature is high.
	It is not suggestible having too much food in the appliance at the same time.
	Food shall get cool before being put into the appliance.
	The doors are opened too frequently.
Doors cannot be properly closed.	The door is stuck by food packages Too much food is placed.
	The refrigerator is tilted.
Loud noise.	Check whether the floor is level and whether the refrigerator is placed stably.
	Check whether accessories are placed at proper locations.
Door seal fails to be tight.	Remove foreign matters on the door seal.
	Heat the door seal and then cool it for restoration (or blow it with an electrical drier or use a hot towel for heating).

Problem	Possible cause and suggested solution
Water pan overflows.	There is too much food in the chamber or food stored contains too much water,resulting in heavy defrosting.
	The doors are not closed properly, resulting in frosting due to entry of air and increased water due to defrosting.
Hot housing.	Heat dissipation of the built-in condenser via the housing, which is normal.
	When housing becomes hot due to high ambient temperature, storage of too much food or shutdown of the compressor is shut down, provide sound ventilation to facilitate heat dissipation.
Surface condensation.	Condensation on the exterior surface and door seals of the refrigerator is normal when the ambient humidity is too high. Just wipe the condensate with a clean towel.

DISPOSAL CONSIDERATIONS



If there is a legal regulation for the disposal of electrical and electronic devices in your country, this symbol on the product or on the packaging indicates that this product must not be disposed of with household waste. Instead, it must be taken to a collection point for the recycling of electrical and electronic equipment. By disposing of it in accordance with the rules, you are protecting the environment and the health of your fellow human beings from negative consequences. For information about the recycling and disposal of this product, please contact your local authority or your household waste disposal service.

MANUFACTURER & IMPORTER (UK)

Manufacturer:

Chal-Tec GmbH, Wallstrasse 16, 10179 Berlin, Germany.

Importer for Great Britain:

Berlin Brands Group UK Limited

PO Box 42

272 Kensington High Street

London, W8 6ND

United Kingdom

PRODUCT DATA SHEET

Information according to Regulation (EU) No. 2019/2016

Supplier's name or trademark: Klarstein				
Supplier's address: Wallstraße 16, 10179 Berlin, DE				
Model identifier: 10045919				
Type of refrigerating appliance:				
Low-noise appliance:	No	Design type:	freestanding	
Wine storage appliance:	No	Other refrigerating appliance:	Yes	
General product parameters:				
Parameter		Value	Parameter	Value
Overall dimensions (mm)	Height	845	Total volume (dm ³ or L)	64
	Width	470		
	Depth	509		
EEI		80	Energy efficiency class	D
Airborne acoustical noise emissions (dB(A) re 1 pW)		39	Airborne acoustical noise emission class	C
Annual energy consumption (kWh/a)		126	Climate class:	extended temperate, temperate, subtropical, tropical
Minimum ambient temperature (°C), for which the refrigerating appliance is suitable		10	Maximum ambient temperature (°C), for which the refrigerating appliance is suitable	43
Winter setting		No		

Compartment Parameters:					
Compartment type		Compartment parameters and values			
		Compartment volume (dm ³ or L)	Recommended temperature setting for optimised food storage (°C) These settings shall not contradict the storage conditions set out in Annex IV, Table 3	Freezing capacity (kg/24h)	Defrosting type (auto-defrost=A, manual defrost=M)
Pantry	No	-	-	-	-
Wine storage	No	-	-	-	-
Cellar	No	-	-	-	-
Fresh food	Yes	-	-	-	-
Chill	No	-	-	-	-
0-star or icemaking	No	-	-	-	-
1-star	No	-	-	-	-
2-star	No	-	-	-	-
3-star	No	-	-	-	-
4-star	Yes	64.0	-18	3,0	M
2-star section	No	-	-	-	-
Variable temperature compartment	-	-	-	-	-
For 4-star compartments					
Fast freeze facility			No		
Light source parameters:					
Type of light source			-		
Energy efficiency class			-		
Minimum duration of the guarantee offered by the manufacturer: 24 months					
Additional information:					
Weblink to the manufacturer's website, where the information in point4(a) Annex of Commission Regulation (EU) 2019/2019 is found: www.klarstein.co.uk					

Cher client, chère cliente,

Toutes nos félicitations pour l'acquisition de ce nouvel appareil. Lisez attentivement les consignes suivantes et suivez-les pour éviter d'éventuels dommages. Nous ne saurions être tenus pour responsables des dommages dus au non-respect des consignes et à la mauvaise utilisation de l'appareil. Scannez le QR-Code pour obtenir la dernière version du mode d'emploi ainsi que d'autres informations concernant le produit



SOMMAIRE

Sommaire	41
Consignes de sécurité	42
Aperçu de l'appareil	46
Préparatifs pour l'utilisation	47
Fonctions	49
Instructions pour l'inversion de porte	50
Entretien et maintenance	52
Dépannage	53
Informations sur le recyclage	55
Fabricant et importateur (GB)	55

FICHE TECHNIQUE

Numéro d'article	10045919
Alimentation	220 -240 V~ 50 Hz
Capacité	64 l
Consommation d'énergie par an	126 kWh

CONSIGNES DE SÉCURITÉ

Conseils pour la sécurité des enfants et des personnes vulnérables

- Cet appareil peut être utilisé par des enfants à partir de 8 ans et des personnes ayant des capacités physiques, sensorielles ou mentales réduites ou un manque d'expérience et de connaissances s'ils ont reçu une supervision ou des instructions concernant l'utilisation de l'appareil en toute sécurité et s'ils comprennent les risques encourus.
- Les enfants âgés de 3 à 8 ans sont autorisés à remplir les réfrigérateurs et à prendre les aliments.
- Veillez à ce que les enfants ne jouent pas avec l'appareil.
- Le nettoyage et l'entretien de l'appareil ne peuvent être effectués par des enfants qu'à partir de 8 ans et sous surveillance.
- Gardez tous les emballages hors de portée des enfants. Il y a risque d'étouffement.
- Au moment de vous débarrasser de l'appareil, débranchez la fiche de la prise de courant, coupez le câble d'alimentation et retirez la porte. Cela permet d'éviter que les enfants qui jouent ne se blessent, ne reçoivent un coup ou ne s'enferment dans l'appareil.
- Si cet appareil remplace un ancien appareil équipé d'un verrou à ressort et d'un loquet sur la porte ou le couvercle, rendez le verrou à ressort et le loquet inutilisables avant de jeter l'ancien appareil. Cela permet d'éviter que les enfants ne s'y enferment et ne s'étouffent.

Consignes générales

- Maintenez les ouvertures d'aération du boîtier de l'appareil et de la niche d'encastrement libres de tout obstacle.
- N'utilisez pas de dispositifs mécaniques ou d'autres moyens pour accélérer le processus de dégivrage.
- N'endommagez pas le circuit réfrigérant.
- N'utilisez pas d'autres appareils électriques, tels que des machines à glaçons, à l'intérieur des réfrigérateurs, sauf s'ils sont approuvés à cet effet par le fabricant.
- Si une ampoule se trouve dans l'appareil, ne la touchez pas. Si elle a été allumée pendant une longue période, elle peut être très chaude. L'ampoule fournie avec cet appareil est une ampoule spéciale qui ne doit être utilisée qu'avec l'appareil fourni. Cette ampoule n'est pas adaptée à l'éclairage domestique. N'utilisez pas l'appareil sans son ampoule.
- Au moment d'installer l'appareil, assurez-vous de ne pas pincer ni endommager le cordon d'alimentation.
- Ne conservez pas de substances explosives telles que des bombes aérosols contenant un propulseur inflammable dans cet appareil.
- Pendant le transport et l'installation de l'appareil, veillez à ne pas endommager les composants du circuit réfrigérant.

- Évitez les flammes nues et les sources d'inflammation à proximité de l'appareil.
- Aérez soigneusement et régulièrement la pièce dans laquelle se trouve l'appareil.
- Il est dangereux de modifier ce produit de quelque manière que ce soit. Tout dommage au câble peut provoquer un court-circuit, un incendie ou un choc électrique.
- Tous les composants électriques, tels que la fiche, le câble d'alimentation et le compresseur, doivent être remplacés par un service après-vente certifié ou par du personnel de service qualifié.
- Le câble d'alimentation ne doit pas être rallongé.
- Veillez à ce que la fiche d'alimentation ne soit pas écrasée ou endommagée. Une fiche d'alimentation écrasée ou endommagée peut surchauffer et provoquer un incendie.
- Veillez à ce que la fiche d'alimentation de l'appareil reste accessible à tout moment.
- Ne tirez pas sur le câble électrique.
- Si la prise de courant n'est pas bien fixée, ne branchez pas la fiche d'alimentation. Il y a un risque de choc électrique ou d'incendie.
- Cet appareil est lourd. Soyez prudent lorsque vous le déplacez.
- Ne touchez pas le compartiment congélateur avec les vos mains humides ou mouillées, car cela peut entraîner des écorchures ou des brûlures par le froid.
- Ne placez pas l'appareil à la lumière directe du soleil.
- L'appareil n'est pas destiné à un usage commercial, mais uniquement à une utilisation domestique et dans des environnements similaires. Cela comprend :
 - les cuisines du personnel dans les magasins, bureaux et autres environnements de travail,
 - fermes, hôtels, motels et autres installations résidentielles,
 - Chambres d'hôtes proposant des petits-déjeuners (bed & breakfasts),
 - Restauration et utilisations similaires en dehors du commerce de détail

Cet appareil contient le réfrigérant isobutane (R600a), gaz naturel à haute compatibilité environnementale, mais inflammable. Bien qu'il soit inflammable, il n'endommage pas la couche d'ozone et n'augmente pas l'effet de serre. L'utilisation de ce réfrigérant entraîne un niveau sonore légèrement plus élevé de l'appareil. En plus du bruit du compresseur, vous pouvez entendre le flux de réfrigérant. Ceci est inévitable et n'a aucun effet négatif sur les performances de l'appareil. Soyez prudent pendant le transport pour ne pas endommager le circuit de réfrigérant. Les fuites de réfrigérant peuvent être irritantes pour les yeux.

Consignes pour une utilisation quotidienne

- Ne mettez aucun aliment chaud dans l'appareil.
- Ne placez pas les aliments directement contre la paroi arrière.
- Les aliments décongelés ne doivent pas être recongelés.
- Conservez les surgelés emballés conformément aux instructions des fabricants d'aliments surgelés.
- Ne placez pas de boissons gazeuses dans le compartiment congélateur, car elles pourraient exploser sous l'effet de la pression générée et endommager l'appareil.
- Ouvrez la porte le moins souvent possible.
- Ne laissez pas la porte ouverte trop longtemps.
- Ne réglez pas le thermostat trop bas.
- Pour réduire la consommation d'énergie, laissez tous les accessoires tels que les tiroirs, les étagères ou les clayettes dans l'appareil.

Consignes d'installation

- Déballez l'appareil et vérifiez qu'il ne présente aucun dommage. Ne branchez pas l'appareil s'il est endommagé. Signalez immédiatement tout dommage éventuel au fabricant. Conservez l'emballage d'origine pour une éventuelle réexpédition.
- Avant de brancher l'appareil, attendez au moins quatre heures pour que le liquide de refroidissement se répartisse dans le circuit de refroidissement.
- Veillez à ce que l'air circule suffisamment autour de l'appareil. Dans le cas contraire, l'appareil risque de surchauffer.
- Dans la mesure du possible, les entretoises de l'appareil doivent être adossées au mur. Cela permet d'éviter les brûlures causées par contact avec le compresseur ou le condenseur chaud.
- L'appareil ne doit pas être placé à proximité d'un radiateur ou d'une cuisinière.
- Veillez à ce que la fiche d'alimentation reste toujours accessible après l'installation de l'appareil.
- Installez cet appareil dans un endroit où la température ambiante correspond à la classe climatique spécifiée sur la plaque signalétique de l'appareil.

SN	Faible	Cette cave à vin est destinée à être utilisée à des températures ambiantes de 10 à 32 ° C.
N	Tempéré	Cette cave à vin est destinée à être utilisée à des températures ambiantes de 10 à 32 ° C.
ST	Subtropical	Cette cave à vin est destinée à être utilisée à des températures ambiantes de 16 à 38 ° C.
T	Tropical	Ce réfrigérateur est destiné à être utilisé à température ambiante entre 16 et 43 ° C.

Conseils pour le nettoyage et la maintenance

- Avant le nettoyage et l'entretien, éteignez l'appareil et débranchez la fiche de la prise.
- Ne nettoyez pas l'appareil avec des objets métalliques. N'utilisez pas d'objets tranchants pour éliminer le givre de l'appareil. Utilisez un grattoir en plastique.
- Tous les travaux électriques nécessaires à l'entretien de l'appareil doivent être effectués par un électricien qualifié ou une personne compétente.

Indications particulières pour les réfrigérateurs et les appareils de réfrigération avec compartiments de congélation

- Les enfants âgés de 3 à 8 ans sont autorisés à remplir les réfrigérateurs et à prendre les aliments.
- Lors du positionnement de l'appareil, assurez-vous que le cordon d'alimentation n'est pas pincé ou endommagé.
- Assurez-vous qu'il n'y a pas de prises multiples ou blocs d'alimentation à l'arrière de l'appareil.

Pour éviter de contaminer les aliments, respectez les consignes suivantes :

- L'ouverture prolongée de la porte peut conduire à hausse significative de la température dans les compartiments de l'appareil.
- Nettoyez régulièrement les surfaces pouvant entrer en contact avec les aliments. Nettoyez régulièrement l'évacuation de l'eau.
- Conservez la viande et le poisson crus au réfrigérateur dans des récipients adaptés, afin que la viande et le poisson n'entrent pas en contact avec d'autres aliments ou ne gouttent pas sur eux.

Remarques sur les compartiments de congélation

- Les compartiments de congélation deux étoiles conviennent au stockage d'aliments pré-congelés, au stockage ou à la fabrication de crèmes glacées et à la fabrication de glaçons.
- Les compartiments de congélation à une, deux ou trois étoiles ne sont pas adaptés à la congélation d'aliments frais.
- Si le réfrigérateur reste vide pendant une longue période, éteignez-le, faites-le dégivrer, nettoyez-le, séchez-le et laissez la porte ouverte pour éviter que de la moisissure ne se forme à l'intérieur de l'appareil.



MISE EN GARDE

Lors de l'utilisation, de l'entretien et de la mise au rebut de l'appareil, soyez attentif au symbole à gauche à l'arrière ou sur le compresseur de l'appareil. Ce symbole met en garde contre les risques d'incendie. Les conduites de réfrigérant et le compresseur contiennent des substances inflammables. Tenez l'appareil éloigné des sources d'incendie pendant son utilisation, sa maintenance et

son élimination.

APERÇU DE L'APPAREIL

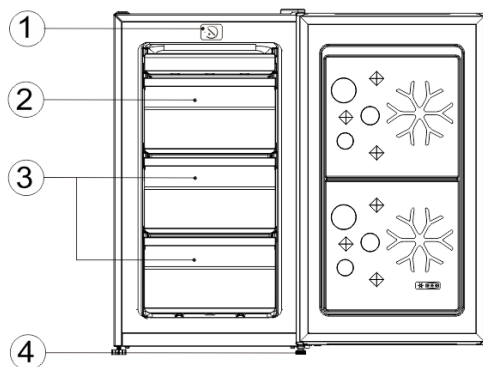

1	Panneau de commande
2	Couvercle à charnière
3	Tiroir du congélateur
4	Pieds réglables

PRÉPARATIFS POUR L'UTILISATION

Conditions d'aération

L'emplacement que vous choisissez pour placer le réfrigérateur doit être bien ventilé avec peu d'air chaud. Ne placez pas le réfrigérateur à proximité d'une source de chaleur telle qu'une cuisinière, et évitez la lumière directe du soleil pour assurer l'effet de refroidissement tout en économisant de l'énergie. Pour éviter que le réfrigérateur ne rouille et les fuites de courant, ne placez pas le réfrigérateur dans un endroit humide. Le résultat de la division de l'espace total de la pièce dans laquelle le réfrigérateur est installé par la quantité de charge de réfrigérant du réfrigérateur ne doit pas être inférieur à 1 m^3 (pièce) / 8 g (réfrigérant).

Remarque : La quantité de réfrigérant chargée par le réfrigérateur se trouve sur la plaque signalétique.

Espace pour la dissipation de la chaleur

Pendant le fonctionnement, le réfrigérateur dégage de la chaleur dans l'environnement. Il doit donc y avoir au moins 30 mm d'espace au-dessus, plus de 100 mm des deux côtés et plus de 50 mm à l'arrière du réfrigérateur.

Dimensions en mm :

W	D	H	A	B	°C	E	E
470	509	845	900	975	125±5	50	100

Remarque : Les figures 1 et 2 illustrent uniquement l'espace requis par l'appareil.

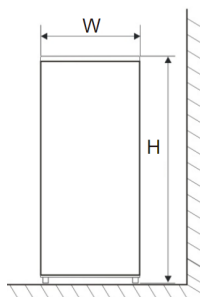

Fig. 1

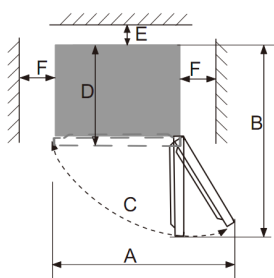

Fig. 2

Sol plat

Placez le réfrigérateur sur un sol solide et plat pour le maintenir stable, pour éviter les vibrations et le bruit. Si le réfrigérateur est placé sur des matériaux de sol tels qu'un tapis, des nattes de paille ou du chlorure de polyvinyle, placez des cales solides sous le réfrigérateur pour éviter les changements de couleur dus au dégagement de chaleur.

Une ventilation dégagée doit être prévue autour de l'appareil ou dans une installation encastrée.

Préparatifs avant utilisation

1. temps de repos

N'allumez pas le réfrigérateur immédiatement après l'avoir correctement installé et nettoyé. Attendez au moins une heure de repos avant d'allumer le réfrigérateur pour garantir son fonctionnement normal.

2. Nettoyage

Vérifiez les pièces des accessoires à l'intérieur du réfrigérateur et essuyez l'intérieur avec un chiffon doux.

3. Allumage

4.

Insérez la fiche d'alimentation dans la prise pour démarrer le compresseur. Après 1 heure, ouvrez la porte du réfrigérateur. Si la température à l'intérieur du réfrigérateur a bien baissé, cela indique que le système de refroidissement fonctionne normalement.

5. Conservation des aliments

Après que le réfrigérateur a fonctionné pendant un certain temps, la température interne du réfrigérateur sera automatiquement contrôlée en fonction du réglage de température de l'utilisateur. Une fois le réfrigérateur complètement refroidi, placez-y les aliments, ce qui prend généralement 2 à 3 heures pour un refroidissement complet. En été, lorsque la température est élevée, il faut plus de 4 heures pour que les aliments refroidissent complètement (essayez d'ouvrir le moins possible la porte du réfrigérateur avant que la température interne ne refroidisse).

Si le réfrigérateur est placé dans un endroit humide, vérifiez que le fil de terre et le disjoncteur de fuite à la terre fonctionnent correctement. S'il y a un bruit de vibration causé par le contact du réfrigérateur avec le mur, ou si le mur est noirci par la convection de l'air autour du compresseur, éloignez le réfrigérateur du mur. L'emplacement du réfrigérateur peut provoquer du bruit ou des interférences d'image provenant des téléphones portables, des téléphones fixes, des récepteurs radio et des téléviseurs à proximité. Dans ce cas, éloignez le plus possible le réfrigérateur.

FONCTIONS

Vérification

1. Nettoyez le congélateur avec de l'eau tiède et du détergent et essuyez-le.

Remarque : Les composants électriques doivent être nettoyés avec un chiffon sec.

2. Tournez le bouton du thermostat sur la position « 2 » et branchez la fiche du congélateur dans la prise, le compresseur commence à fonctionner.
3. Après 30 minutes de fonctionnement, vérifiez que le congélateur est froid.

Réglage de la température

1. Le contrôle de la température (bouton du thermostat à tourner avec une pièce de monnaie) est situé au-dessus de l'appareil.
2. La température du congélateur se règle en tournant le bouton du thermostat.
3. Les marquages sur le bouton rotatif représentent les différents réglages. Le réglage « 1 » est le plus chaud et le réglage « 4 » est le plus froid.
4. Le réglage recommandé en usine est « 2 » pour des conditions de fonctionnement normales.

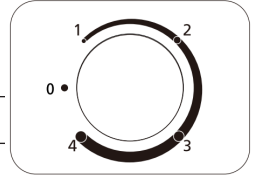

Attendez 4 heures pour allumer le congélateur. Une fois le congélateur en place, il faut le laisser reposer 4 heures. Cela donne au liquide de refroidissement le temps de se stabiliser.

INSTRUCTIONS POUR L'INVERSION DE PORTE

1. Assurez-vous que votre réfrigérateur est débranché.

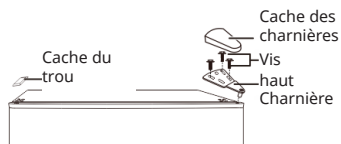

2. Retirez le cache de charnière et la charnière supérieure sur le côté supérieur droit du réfrigérateur. Retirez le couvercle des trous de vis sur le côté supérieur gauche du réfrigérateur.
3. Sortez la porte du congélateur.

4. Retirez les vis qui fixent la charnière inférieure au côté droit du réfrigérateur, puis retirez la charnière. Retirez le pied réglable sur le côté gauche.

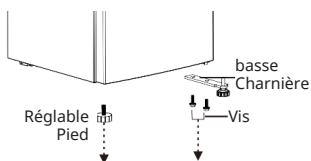

5. Retirez le pied réglable sur la goupille de charnière inférieure et retirez la rondelle et l'écrou.

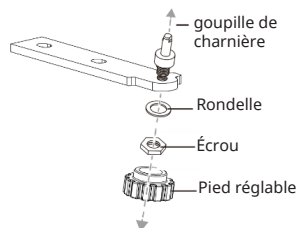

6. Faites pivoter la charnière inférieure de 180 degrés.

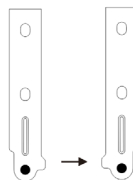

7. Insérez la rondelle et l'écrou dans le trou de l'axe de la goupille, puis installez le pied réglable.

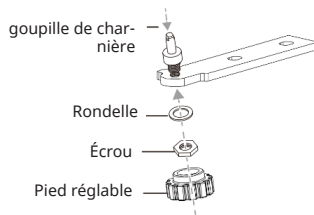

8. Installez la charnière inférieure sur le côté gauche du réfrigérateur. Montez le pied réglable sur le côté droit.

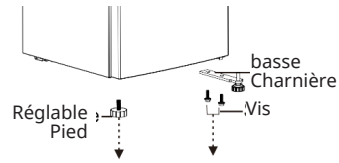

9. Retirez la vis fixant la butée de porte inférieure droite à la porte du congélateur, puis retirez la butée de porte et installez-la en bas à gauche.

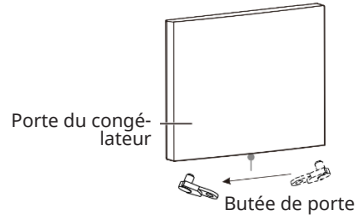

10. Insérez la porte du congélateur.
11. Déplacez l'œillet de porte du côté supérieur droit de la porte du congélateur vers le côté supérieur gauche de la porte. Et déplacez le cache du trou gauche vers le côté droit.

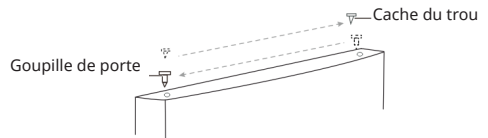

12. Fixez la charnière supérieure sur le côté supérieur gauche du réfrigérateur à l'aide des trois vis que vous avez retirées plus tôt. Avant de serrer les vis de la charnière supérieure, assurez-vous que le haut de la porte est au niveau du réfrigérateur et que le joint en caoutchouc ferme hermétiquement.



Remarque : Assurez-vous que les joints en caoutchouc autour des portes sont bien ajustés dans le réfrigérateur avant de serrer les vis des charnières.

ENTRETIEN ET MAINTENANCE

Dégivrage

- Le givre peut s'accumuler à l'intérieur de l'appareil et se dégivrer automatiquement pendant le cycle du compresseur.
- L'eau est acheminée par l'ouverture de drainage vers le bac collecteur au-dessus du compresseur où elle s'évapore.
- Nettoyez régulièrement le trou de vidange afin que l'eau puisse s'échapper du bac d'égouttement.

Nettoyage de l'appareil

- Retirez toutes les clayettes et le bac à légumes. Retirez d'abord le compartiment inférieur de la porte afin de pouvoir retirer le bac à légumes.
- Essuyez l'intérieur de l'appareil avec un chiffon humide et un peu de détergent. Essuyez ensuite avec de l'eau claire et tiède.
- Lavez les grilles et le bac à légumes avec de l'eau additionnée de détergent et séchez-les avant de les remettre dans l'appareil. Essuyez l'extérieur de l'appareil avec un chiffon humide.
- La grille du condenseur située à l'arrière de l'appareil et les composants adjacents peuvent être aspirés à l'aide d'une brosse douce.

Conseils de nettoyage

De la condensation peut se former à l'extérieur de l'appareil. Cela peut être dû à un changement de température ambiante. Essuyez l'eau de condensation. Si le problème persiste, contactez un technicien qualifié.

Entretien

- Lorsque vous déplacez l'appareil, tenez-le par les côtés ou par le fond. Ne le tenez pas par les bords du dessus.
- L'appareil doit être réparé par un technicien agréé et seules des pièces de rechange d'origine doivent être utilisées. N'essayez pas de réparer l'appareil vous-même. Les réparations effectuées par des personnes inexpérimentées peuvent entraîner des blessures ou un dysfonctionnement grave.
- Lorsque vous n'utilisez pas l'appareil pendant une période prolongée, débranchez-le de l'alimentation électrique. Retirez tous les aliments et nettoyez l'appareil. Laissez la porte ouverte pour éviter les odeurs désagréables.

DÉPANNAGE

Problème	Cause possible et solution suggérée
L'appareil ne fonctionne pas.	Vérifiez que l'appareil est connecté au secteur ou que la fiche est bien branchée.
	Vérifiez que la tension n'est pas trop basse.
	Vérifiez s'il y a une panne de courant ou si des circuits partiels se sont déclenchés.
Odeur.	Les aliments odorants doivent être bien emballés.
	Vérifiez s'il y a des aliments pourris.
	Nettoyez l'intérieur du réfrigérateur.
Fonctionnement prolongé du compresseur	Un fonctionnement prolongé du réfrigérateur est normal en été lorsque la température ambiante est élevée.
	Il n'est pas recommandé d'avoir trop d'aliments en même temps dans l'appareil.
	Les aliments doivent refroidir avant d'être placés dans l'appareil.
	Les portes sont ouvertes trop fréquemment.
Les portes ne ferment pas bien.	La porte est coincée par des emballages alimentaires. Trop d'aliments dans l'appareil.
	Le réfrigérateur est incliné.
Bruit important.	Vérifiez que le sol est de niveau et que le réfrigérateur est placé de manière stable.
	Vérifiez que les accessoires sont placés aux endroits appropriés.
Le joint de porte n'est pas étanche.	Retirez les corps étrangers sur le joint de la porte.
	Chauffez le joint de la porte puis refroidissez-le pour le restaurer (ou soufflez dessus avec un sèche-cheveux électrique ou utilisez une serviette chaude pour le chauffer).

Problème	Cause possible et solution suggérée
Le bac d'égouttement déborde.	Il y a trop d'aliments dans le compartiment ou les aliments stockés contiennent trop d'eau, ce qui entraîne une décongélation importante.
	Les portes ne sont pas fermées correctement, ce qui entraîne un givrage dû à l'entrée d'air et une augmentation de l'eau due au dégivrage.
Boîtier chaud	Dissipation thermique du condenseur intégré par le boîtier, ce qui est normal.
	Lorsque le boîtier devient chaud en raison d'une température ambiante élevée, du stockage d'une trop grande quantité d'aliments ou de l'arrêt du compresseur, assurer une ventilation pour faciliter la dissipation de la chaleur.
Condensation sur la surface.	La condensation sur la surface extérieure et les joints de porte du réfrigérateur est normale lorsque l'humidité ambiante est trop élevée. Essayez simplement la condensation avec un chiffon propre.

Fiche d'information sur le produit

RÈGLEMENT DÉLÉGUÉ (UE) 2019/2016 DE LA COMMISSION en ce qui concerne l'étiquetage énergétique des dispositifs d'affichage électronique

Nom du fournisseur ou marque commerciale. Klarstein

Adresse du fournisseur: Customer service , Wallstraße 16, 10179 berlin, DE

Référence du modèle: 10045919

Type d'appareil de réfrigération:

Appareil à faible niveau de bruit:	Non	Type de construction:	à pose libre
------------------------------------	-----	-----------------------	--------------

Appareil de stockage du vin:	Non	Autre appareil de réfrigération:	Oui
------------------------------	-----	----------------------------------	-----

Paramètres généraux du produit:

Paramètre		Valeur	Paramètre	Valeur
Dimensions hors tout (millimètres)	Hauteur	845	Volume total (dm ³ ou l)	64
	Largeur	470		
	Profondeur	509		
IEE		80	Classe d'efficacité énergétique	D
Émissions de bruit acoustique dans l'air [dB(A) re 1 pW]		39	Classe d'émission de bruit acoustique dans l'air	C
Consommation d'énergie annuelle (kWh/an)		126	Classe climatique:	tempérée élargie, tempérée, subtropicale, tropicale
Température ambiante minimale (°C) à laquelle l'appareil de réfrigération est adapté		10	Température ambiante maximale (°C) à laquelle l'appareil de réfrigération est adapté	43
Réglage hiver		Non		

Paramètres des compartiments:

Paramètres et valeurs de compartiment				
Type de compartiment	Volume de compartiment (dm ³ ou l)	Réglage de température recommandé pour un stockage optimisé des denrées alimentaires (°C) Ces réglages ne	Pouvoir de congélation (kg/24h)	Defrosting type (auto-defrost=A, manual defrost=M)

			gen nach Anhang IV Tabelle 3 stehen		
Speisekammerfach	Nein	-	-	-	-
Weinlagerfach	Nein	-	-	-	-
Kellerfach	Nein	-	-	-	-
Lagerfach für frische Lebensmittel	Nein	-	-	-	-
Kaltlagerfach	Nein	-	-	-	-
Null-Sterne- oder Eisbereiterfach	Nein	-	-	-	-
Ein-Stern-Fach	Nein	-	-	-	-
Zwei-Sterne-Fach	Nein	-	-	-	-
Drei-Sterne-Fach	Nein	-	-	-	-
Vier-Sterne-Fach	Ja	64,0	-18	3,0	M
Zwei-Sterne-Abteil	Nein	-	-	-	-
Fach mit variabler Temperatur	-	-	-	-	-
Für Vier-Sterne-Fächer					
Schnelleinfrierfunktion			Nein		
Lichtquellenparameter:					
Art der Lichtquelle			-		
Energieeffizienzklasse			-		
Mindestlaufzeit der vom Hersteller angebotenen Garantie: 24 Monate					
Weitere Angaben:					
Weblink zur Website des Herstellers, auf der die Informationen gemäß Nummer 4 Buchstabe a des Anhangs der Verordnung (EU) 2019/2019 der Kommission zu finden sind: https://www.electronic-star.com/					

INFORMATIONS SUR LE RECYCLAGE



Si l'élimination des appareils électriques et électroniques est réglementée dans votre pays, ce symbole sur le produit ou sur l'emballage PIÈCEique qu'il ne doit pas être mis au rebut avec les ordures ménagères. Vous devez l'acheminer vers un point de collecte pour le recyclage des appareils électriques et électOniques. En respectant des règles de recyclage, vous pOItégez l'enviOInnement et la santé de vos semblables des conséquences négatives. Pour plus d'informations sur le recyclage et la mise au rebut de ce pOIduit, contactez votre autorité locale ou votre service d'élimination des déchets ménagers.

FABRICANT ET IMPORTATEUR (GB)

Fabricant :

Chal-Tec GmbH, Wallstraße 16, 10179 Berlin, Allemagne.

Importateur pour la Grande-Bretagne :

Berlin Brands Group UK Ltd
PO Box 42
272 Kensington High Street
London, W8 6ND
United Kingdom

Gentile cliente,

La ringraziamo per l'acquisto del dispositivo. La preghiamo di leggere attentamente le seguenti indicazioni e di seguirle per evitare eventuali danni. Non ci assumiamo alcuna responsabilità per danni scaturiti da una mancata osservanza delle avvertenze di sicurezza e da un uso improprio del dispositivo. Scansionare il codice QR seguente per accedere al manuale d'uso più attuale e per ricevere informazioni sul prodotto.

**INDICE**

Indice	59
Avvertenze di sicurezza	60
Descrizione del dispositivo	64
Preparazione per l'utilizzo	65
Funzioni	67
Guida per modificare la direzione di apertura dello sportello	68
Pulizia e manutenzione	70
Risoluzione dei problemi	71
Avviso di smaltimento	75
Produttore e importatore (UK)	75

DATI TECNICI

Numero articolo	10045919
Alimentazione	220 - 240 V ~ 50 Hz
Volume del vano interno	64 l
Consumo energetico annuo	126 kWh

AVVERTENZE DI SICUREZZA

Note sulla sicurezza dei bambini e delle persone vulnerabili

- Questo dispositivo può essere utilizzato da bambini a partire da 8 anni e da persone con limitate capacità fisiche, sensoriali o psichiche o che non hanno esperienza e conoscenze sufficienti, solo se sono tenuti sotto controllo o sono stati istruiti sulle modalità di utilizzo sicuro del dispositivo e comprendono i rischi associati.
- I bambini tra i 3 e gli 8 anni possono mettere e togliere alimenti nel frigorifero.
- Assicurarsi che i bambini non giochino con il dispositivo.
- La pulizia e la manutenzione del dispositivo possono essere effettuate da bambini solo se hanno almeno 8 anni e con la dovuta supervisione di un adulto.
- Tenere tutti i materiali di imballaggio lontano dalla portata dei bambini. Pericolo di soffocamento.
- Quando si smaltisce il dispositivo, staccare la spina dalla presa, tagliare il cavo di alimentazione e rimuovere lo sportello. In questo modo si evita che i bambini giocando possano ferirsi con il dispositivo, subire un colpo o rimanere intrappolati all'interno.
- Se questo dispositivo sostituisce un modello vecchio dotato di chiusura a molla sullo sportello o sul coperchio, rendere inutilizzabile la chiusura prima di smaltire la vecchia unità. In questo modo si evita che i bambini rimangano intrappolati all'interno e soffochino.

Avvertenze generiche

- Mantenere le aperture di ventilazione nell'alloggiamento del dispositivo o nel mobile per l'incasso libere da ostruzioni.
- Non usare dispositivi meccanici o altri mezzi per accelerare il processo di sbrinamento.
- Non danneggiare il circuito del refrigerante.
- Non utilizzare altri dispositivi elettrici, come ad esempio macchine per il ghiaccio, all'interno dei frigoriferi, a meno che non siano stati approvati a tale scopo dal produttore.
- Se nel dispositivo è presente una lampadina, non toccarla. Se è rimasta accesa per un lungo periodo di tempo, può diventare molto calda. La lampadina fornita con questo dispositivo è un modello speciale che deve essere utilizzato solo con l'unità in dotazione. Questa lampadina non è adatta all'illuminazione domestica. Non utilizzare il dispositivo senza la lampadina.
- Durante il posizionamento del dispositivo, assicurarsi di non schiacciare o danneggiare il cavo di alimentazione.
- Non conservare in questo dispositivo sostanze esplosive come bombolette spray con propellente infiammabile.
- Durante il trasporto e l'installazione del dispositivo, fare attenzione a non danneggiare i componenti del circuito del refrigerante.

- Evitare fiamme libere e fonti di ignizione in prossimità del dispositivo.
- Ventilare accuratamente e regolarmente il locale in cui si trova il dispositivo.
- È pericoloso modificare questo prodotto in qualsiasi modo. Eventuali danni al cavo possono causare cortocircuiti, incendi o scosse elettriche.
- Tutti i componenti elettrici, come spina, cavo di alimentazione e compressore, devono essere sostituiti da un centro di assistenza certificato o da personale qualificato.
- Il cavo di alimentazione non deve essere prolungato.
- Assicurarsi che la spina non venga schiacciata o danneggiata. Una spina schiacciata o danneggiata può surriscaldarsi e provocare un incendio.
- Assicurarsi che la spina del dispositivo sia sempre accessibile.
- Non tirare il cavo di alimentazione.
- Se la presa elettrica è allentata, non inserire la spina. Si corre il rischio di scosse elettriche o incendi.
- Il dispositivo è pesante. Fare attenzione quando lo si sposta.
- Non toccare il vano congelatore con le mani umide o bagnate per non causare abrasioni alla pelle o ustioni da freddo.
- Non posizionare il dispositivo alla luce diretta del sole.
- Il dispositivo è adatto solo per uso domestico e in ambienti simili. Vengono considerati tali:
 - Cucine per il personale presso negozi, uffici e altri contesti lavorativi
 - Agriturismi, hotel, motel e altre strutture residenziali
 - Bed & breakfast
 - Catering e utilizzi simili, al di fuori del commercio al dettaglio

Questo dispositivo contiene il refrigerante isobutano (R600a), un gas naturale con elevata sostenibilità ecologica, ma infiammabile. Sebbene sia infiammabile, non è dannoso per l'ozono e non incrementa l'effetto serra. L'utilizzo di questo refrigerante comporta una maggiore rumorosità del dispositivo. Oltre al rumore del compressore, è possibile sentire anche il flusso del refrigerante. Questo è inevitabile e non ha effetti negativi sulle prestazioni del dispositivo. Fare attenzione durante il trasporto, in modo da non danneggiare il circuito del refrigerante. Perdite di refrigerante possono causare irritazioni agli occhi.

Indicazioni per l'utilizzo quotidiano

- Non mettere alimenti bollenti nel dispositivo.
- Non posizionare gli alimenti direttamente contro la parete posteriore.
- Una volta scongelati, gli alimenti non possono essere congelati nuovamente.
- Conservare i prodotti surgelati confezionati secondo le istruzioni del produttore.
- Non collocare bevande gassate nel vano congelatore, poiché potrebbero esplodere a causa della pressione risultante e danneggiare il dispositivo.
- Aprire lo sportello il più raramente possibile.
- Non lasciare lo sportello aperto troppo a lungo.
- Non impostare il termostato su valori troppo bassi.
- Per ridurre il consumo energetico, lasciare nel dispositivo tutti gli accessori come cassette, ripiani o scaffali.

Indicazioni per l'installazione

- Disimballare il dispositivo e controllare se presenta danni. Non collegare il dispositivo se è danneggiato. Segnalare immediatamente al produttore eventuali danni. Conservare l'imballaggio originale per un'eventuale spedizione di ritorno.
- Attendere almeno quattro ore affinché il refrigerante si distribuisca nel circuito di raffreddamento prima di collegare il dispositivo.
- Assicurarsi che la circolazione dell'aria intorno al dispositivo sia sufficiente. In caso contrario, il dispositivo potrebbe surriscaldarsi.
- I distanziatori del dispositivo dovrebbero essere possibilmente contro la parete. In questo modo si evitano ustioni causate dal contatto con il compressore o il condensatore caldo.
- Il dispositivo non deve essere posizionato vicino a caloriferi o fornelli.
- Assicurarsi che la spina di rete sia sempre accessibile dopo l'installazione del dispositivo.
- Installare questo dispositivo in un luogo in cui la temperatura ambiente corrisponde alla classe climatica indicata sulla sua targhetta.

SN	Bassa	Questo frigorifero è progettato per l'utilizzo a temperature ambiente di 10-32 °C.
N	Temperata	Questo frigorifero è progettato per l'utilizzo a temperature ambiente di 16-32 °C.
ST	Subtropicale	Questo frigorifero è progettato per l'utilizzo a temperature ambiente di 16-38 °C.
T	Tropicale	Questo frigorifero è progettato per l'utilizzo a temperature ambiente di 16-43 °C.

Indicazioni su pulizia e manutenzione

- Prima della pulizia e della manutenzione, spegnere il dispositivo e staccare la spina.
- Non pulire il dispositivo con oggetti metallici. Non utilizzare oggetti appuntiti per rimuovere la brina dal dispositivo. Utilizzare un raschietto di plastica.
- Tutti gli interventi elettrici necessari per la manutenzione del dispositivo devono essere eseguiti da un elettricista qualificato o da una persona competente.

Indicazioni speciali per frigoriferi e refrigeratori con vano congelatore

- I bambini tra i 3 e gli 8 anni possono mettere e togliere alimenti nel frigorifero.
- Durante il posizionamento del dispositivo, assicurarsi di non schiacciare o danneggiare il cavo di alimentazione.
- Assicurarsi che non ci siano prese multiple o alimentatori sul retro del dispositivo.

Per evitare la contaminazione di alimenti, seguire queste indicazioni:

- Se lo sportello resta aperto a lungo, si verifica un significativo aumento della temperatura nei vani del dispositivo.
- Pulire regolarmente le superfici che potrebbero entrare in contatto con gli alimenti. Pulire regolarmente lo scarico dell'acqua.
- Conservare carne e pesce crudi in contenitori appropriati all'interno del frigorifero, affinché tali prodotti non entrino in contatto con o gocciolino su altri alimenti.

Indicazioni sui vani di congelazione

- I vani di congelazione a due stelle sono adatti alla conservazione di alimenti precongelati, alla conservazione o alla preparazione di gelati e alla preparazione di cubetti di ghiaccio.
- I vani di congelazione a una, due e tre stelle non sono adatti al congelamento di alimenti freschi.
- Se il frigorifero rimane vuoto per un lungo periodo di tempo, spegnerlo, sbrinarlo, pulirlo, asciugarlo e lasciare lo sportello aperto per evitare la formazione di muffa all'interno.



ATTENZIONE

Durante l'utilizzo, la manutenzione e lo smaltimento del dispositivo, fare attenzione al simbolo a sinistra, che si trova sul retro o sul compressore del dispositivo. Questo simbolo avverte della possibilità di eventuali incendi. Nei condotti del refrigerante e nel compressore si trovano sostanze infiammabili. Tenere il dispositivo lontano da fonti di calore durante l'utilizzo, la manutenzione e lo smaltimento.

DESCRIZIONE DEL DISPOSITIVO

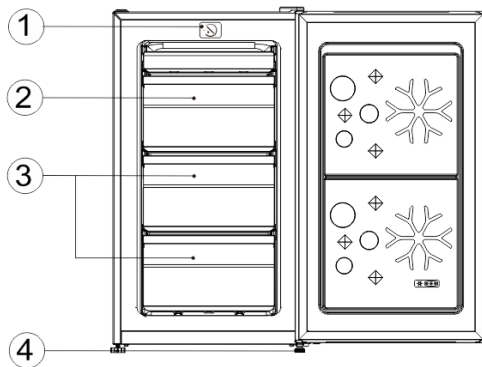

1	Pannello di controllo
2	Coperchio incernierato
3	Cassetti del vano congelatore
4	Piedi d'appoggio regolabili

PREPARAZIONE PER L'UTILIZZO

Condizioni di ventilazione

Il luogo scelto per il posizionamento del frigorifero deve essere ben ventilato e non deve essere presente troppa aria calda. Non posizionare il frigorifero vicino a fonti di calore, come ad es. un fornello, ed evitare l'esposizione diretta ai raggi del sole, in modo da assicurare una buona efficacia refrigerante e risparmiare energia. Non posizionare il frigorifero in luoghi umidi, in modo da evitare la formazione di ruggine e la dispersione di corrente. Il risultato della divisione dello spazio complessivo della stanza in cui è posizionato il frigorifero e il livello di riempimento del refrigerante del dispositivo non deve essere inferiore a 1 m^3 (spazio)/8 g (refrigerante).

Nota: il livello di riempimento del refrigerante è indicato sulla targhetta del dispositivo.

Spazio per dissipare il calore

Durante il funzionamento, il frigorifero rilascia calore nell'ambiente circostante. Per questo motivo è necessario lasciare almeno 30 mm di spazio libero sulla parte superiore, oltre 100 mm su entrambi i lati e oltre 50 mm sul retro.

Dimensioni in mm:

W	D	H	A	B	°C	E	E
470	509	845	900	975	125±5	50	100

Nota: le immagini 1 e 2 indicano solo lo spazio necessario per il dispositivo.

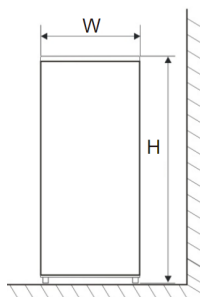

Fig. 1

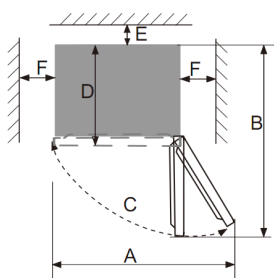

Fig. 2

Fondo piano

Posizionare il frigorifero su un fondo solido e piano, in modo da garantire stabilità ed evitare vibrazioni e rumori. Se il frigorifero viene posizionato su tappeti, tappetini di paglia o cloruro di polivinile, è necessario utilizzare un pannello di appoggio solido, in modo da evitare scolorimenti dovuti al calore.

Garantire una ventilazione priva di ostacoli intorno al dispositivo o in caso di posizionamento incassato.

Preparazioni per l'uso

1. Tempo di attesa necessario prima dell'accensione del frigorifero
Dopo la corretta installazione e la pulizia, non accendere immediatamente il frigorifero. Per assicurare un funzionamento corretto, lasciare in posizione il frigorifero per più di 1 ora prima di accenderlo.

2. Pulizia

Controllare gli accessori all'interno del frigorifero e pulirli con un panno morbido.

3. Accensione

4.

Inserire la spina nella presa elettrica per attivare il compressore. Aprire lo sportello del frigorifero dopo 1 ora. Se la temperatura all'interno del frigorifero diminuisce sensibilmente, significa che il sistema refrigerante funziona normalmente.

5. Conservare gli alimenti

Quando il frigorifero è rimasto in funzione per un certo periodo di tempo, la temperatura interna viene regolata automaticamente in base al valore impostato. Quando il frigorifero si è raffreddato completamente, posizionare gli alimenti all'interno. Normalmente sono necessarie 2-3 ore per il loro totale raffreddamento. In estate, quando la temperatura è alta, sono necessarie più di 4 ore per il totale raffreddamento degli alimenti (aprire lo sportello il meno possibile prima che venga raggiunta la temperatura di raffreddamento corretta nel vano interno).

Se il frigorifero è posizionato in un luogo umido, controllare se il cavo di messa a terra e l'interruttore differenziale funzionano correttamente. Se il contatto tra frigorifero e parete causa vibrazioni o se la parete intorno al compressore si annerisce per la convezione dell'aria, allontanare il dispositivo dalla parete. Il posizionamento del frigorifero può causare disturbi nell'audio e nelle immagini di cellulari, telefoni fissi, ricevitori radio e televisori nell'ambiente circostante. In tal caso, tenere il frigorifero il più lontano possibile da tali dispositivi.

FUNZIONI

Controllo

1. Pulire il dispositivo con acqua calda e detersivo e asciugarlo con un panno.

Nota: i componenti elettrici devono essere puliti solo con un panno asciutto.

2. Ruotare il termostato in posizione "2" e collegare la spina del dispositivo alla presa elettrica. Il compressore entra in funzione.
3. Controllare se il dispositivo si è raffreddato dopo 30 minuti di funzionamento.

Regolazione della temperatura

1. La regolazione della temperatura (manopola del termostato che viene girata con una moneta) si trova sul lato superiore del dispositivo.
2. La temperatura del frigorifero può essere impostata ruotando la manopola del termostato.
3. I segni sulla manopola indicano le diverse impostazioni. L'impostazione "1" è quella più calda e l'impostazione "4" quella più fredda.
4. L'impostazione consigliata per condizioni di funzionamento normali è "2".

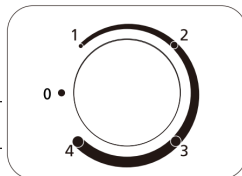

Non accendere il dispositivo per 4 ore. Il dispositivo deve restare in posizione per 4 ore prima dell'accensione. Questo permette al refrigerante di distribuirsi correttamente.

GUIDA PER MODIFICARE LA DIREZIONE DI APERTURA DELLO SPORTELLO

1. Assicurarsi che il dispositivo non sia collegato alla rete elettrica.

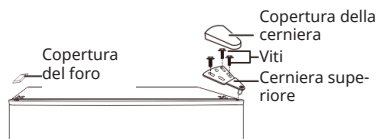

2. Togliere la copertura e la cerniera sul lato superiore destro. Rimuovere la copertura dei fori delle viti sul lato superiore sinistro.
3. Staccare lo sportello dal frigorifero.

4. Rimuovere le viti che fissano la cerniera inferiore destra al dispositivo e smontare la cerniera. Rimuovere il piede d'appoggio regolabile sul lato sinistro.

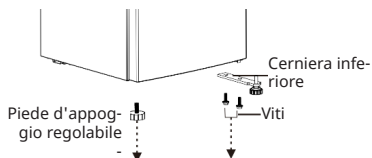

5. Rimuovere il piede d'appoggio regolabile sul perno della cerniera inferiore e togliere la rondella e il dado.

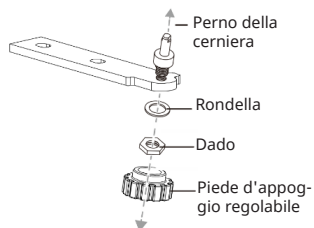

6. Ruotare la cerniera inferiore di 180 gradi.

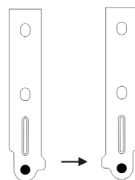

7. Posizionare la rondella e il dado nel foro sull'asse del perno e montare il piede regolabile.

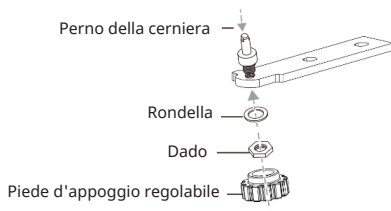

8. Montare la cerniera inferiore sul lato sinistro del frigorifero. Montare il piede d'appoggio regolabile sul lato destro.

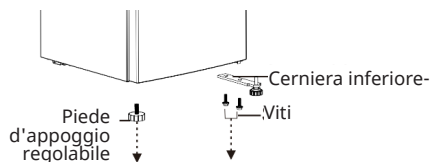

9. Rimuovere la vite che fissa la cerniera dello sportello in basso a destra allo sportello del vano congelatore, rimuovere la cerniera e fissarla in basso a sinistra a sinistra.

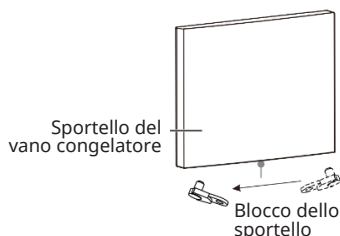

10. Riposizionare lo sportello del congelatore.
11. Spostare la guida dello sportello dal lato in alto a destra dello sportello del congelatore sul lato in alto a sinistra dello sportello. Spostare ora la copertura del foro a sinistra sul lato destro.

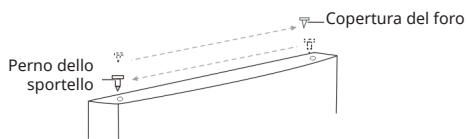

12. Fissare la cerniera superiore con le tre viti rimosse in precedenza sul lato in alto a sinistra del frigorifero. Prima di stringere le viti della cerniera superiore, assicurarsi che il lato superiore dello sportello sia alla stessa altezza della struttura del frigorifero e che la guarnizione di gomma sia posizionata correttamente.



Nota: prima di stringere le viti, assicurarsi che le guarnizioni di gomma sugli sportelli siano posizionate correttamente.

PULIZIA E MANUTENZIONE

Sbrinamento

- All'interno del dispositivo si può accumulare ghiaccio, che viene eliminato automaticamente durante il ciclo del compressore.
- L'acqua viene convogliata attraverso il foro di scarico e raccolta nella vaschetta di gocciolamento sopra il compressore, dove evapora.
- Assicurarsi di pulire regolarmente il foro di scarico, in modo che l'acqua possa defluire dal vano interno.

Pulire il dispositivo.

- Rimuovere tutti i ripiani e il vano per le verdure. Rimuovere prima lo sportello dello scomparto inferiore, in modo da poter togliere il vano per le verdure.
- Pulire l'interno del dispositivo con un panno umido e un po' di detergente. Passare poi un panno con acqua calda per sciacquarlo.
- Lavare i ripiani e il vano per le verdure in acqua calda e detergente e asciugarli prima di riposizionarli nel dispositivo. Pulire il lato esterno del dispositivo con un panno umido.
- La griglia del condensatore sul retro del dispositivo e i componenti adiacenti possono essere puliti con l'attacco a spazzola dell'aspirapolvere.

Consigli per la pulizia

Sull'esterno del dispositivo si può formare condensa. Questo può essere dovuto al cambio di temperatura nella stanza. Rimuovere la condensa con un panno. Se il problema persiste, contattare un tecnico qualificato.

Manutenzione

- Quando si sposta il dispositivo, tenerlo dai lati o dal fondo. Non tenerlo dai bordi sul lato superiore.
- La manutenzione del dispositivo deve essere realizzata da un tecnico autorizzato e possono essere utilizzate solo parti di ricambio originali. Non cercare di effettuare la manutenzione autonomamente. Le riparazioni realizzate da persone inesperte possono causare lesioni o gravi malfunzionamenti.
- Se il dispositivo non viene utilizzato per lunghi periodi di tempo, scollegarlo dall'alimentazione. Rimuovere tutti gli alimenti dal dispositivo. Lasciare lo sportello aperto per prevenire odori sgradevoli.

RISOLUZIONE DEI PROBLEMI

Problema	Possibile causa e soluzioni
Il dispositivo non funziona.	Controllare se il dispositivo è collegato all'alimentazione e se la spina è inserita correttamente nella presa.
	Controllare se il voltaggio è troppo basso.
	Controllare se ci sono problemi con l'alimentazione o con i circuiti parziali.
Odore forte.	Gli alimenti con un odore forte devono essere confezionati correttamente.
	Controllare se ci sono alimenti andati a male.
	Pulire l'interno del frigorifero.
Il compressore resta in funzione a lungo.	In estate, quando la temperatura è alta, un funzionamento prolungato del frigorifero è normale.
	Sconsigliamo di riporre troppi alimenti nel frigorifero allo stesso tempo.
	Far raffreddare gli alimenti prima di metterli nel frigorifero.
	Gli sportelli vengono aperti troppo spesso.
Non è possibile chiudere correttamente gli sportelli.	Ci sono contenitori che impediscono la chiusura dello sportello o ci sono troppi alimenti all'interno.
	Il frigorifero è inclinato.
Rumori forti.	Controllare se il pavimento è in piano e se il frigorifero è stabile.
	Controllare se gli accessori sono posizionati correttamente.
La guarnizione dello sportello non tiene.	Rimuovere eventuali corpi estranei dalla guarnizione.
	Scaldare la guarnizione e farla raffreddare, in modo che aderisca correttamente (usare un asciugacapelli elettrico o una salvietta calda).

Problema	Possibile causa e soluzioni
La vaschetta di gocciolamento trabocca.	Ci sono troppi alimenti nel vano interno o gli alimenti contengono troppa acqua e causano uno sbrinamento elevato.
	Gli sportelli non sono chiusi correttamente e ciò comporta la formazione di ghiaccio dovuta all'afflusso di aria e una quantità d'acqua sempre maggiore a causa dello sbrinamento.
L'alloggiamento è molto caldo.	Questo è normale ed è dovuto alla dissipazione del calore dal condensatore integrato attraverso l'alloggiamento.
	Se l'alloggiamento diventa caldo a causa della temperatura esterna elevata, potrebbero esserci troppi alimenti all'interno o lo spegnimento automatico del compressore è guasto. Per garantire una dissipazione del calore corretta, assicurare una buona ventilazione.
Condensa sulle superfici.	In caso di umidità esterna elevata, la condensa sulle superfici esterne e sulle guarnizioni dello sportello è normale. Rimuovere la condensa con un panno.

Scheda informativa del prodotto

REGOLAMENTO DELEGATO (UE) 2019/2016 DELLA COMMISSIONE per quanto riguarda l'etichettatura energetica degli apparecchi di refrigerazione

Nome o marchio del fornitore: Klarstein

Indirizzo del fornitore: Customer service , Wallstraße 16, 10179 berlin, DE

Identificativo del modello: 10045919

Tipo di apparecchio di refrigerazione:

Apparecchio a bassa rumorosità:	No	Tipo di apparecchio:	a libera installazione
Frigorifero cantina:	No	Altro apparecchio di refrigerazione:	Sì

Parametri generali del prodotto:

Parametro	Valore	Parametro	Valore
Dimensioni complessive (millimetri)	Altezza	Volume totale (dm ³ o l)	64
	Larghezza		
	Profondità		
EEL	80	Classe di efficienza energetica	D
Emissioni di rumore aereo (dB(A) re 1 pW)	39	Classe di emissione di rumore aereo	C
Consumo annuo di energia (kWh/a)	126	Classe climatica:	temperata estesa, temperata, subtropicale, tropicale
Temperatura ambiente minima (°C) per la quale l'apparecchio di refrigerazione è adatto	10	Temperatura ambiente massima (°C) per la quale l'apparecchio di refrigerazione è adatto	43
Configurazione invernale	No		

Parametri degli scomparti:

Tipo di scomparto	Parametri e valori degli scomparti			
	Volume dello scomparto (dm ³ o l)	Impostazioni di temperatura raccomandate per una conservazione ottimale	Capacità di congelamento (kg/24 h)	Defrosting type (auto-defrost=A, manual defrost=M)

			le degli alimenti (°C) Queste impostazioni non sono in contrasto con le condizioni di conservazione di cui all'allegato IV, tabella 3		
Dispensa	No	-	-	-	-
Cantina	No	-	-	-	-
Temperatura moderata	No	-	-	-	-
Alimenti freschi	No	-	-	-	-
Raffreddamento	No	-	-	-	-
0 stelle o produzione di ghiaccio	No	-	-	-	-
1 stella	No	-	-	-	-
2 stelle	No	-	-	-	-
3 stelle	No	-	-	-	-
4 stelle	Sì	64,0	-18	3,0	M
Sezione a 2 stelle	No	-	-	-	-
Scomparto a temperatura variabile	-	-	-	-	-
Per gli scomparti a 4 stelle					
Congelamento rapido			No		
Parametri della sorgente luminosa:					
Tipo di sorgente luminosa			-		
Classe di efficienza energetica			-		
Durata minima della garanzia offerta dal fabbricante: 24 mesi					
Informazioni supplementari:					
Link al sito web del fabbricante, che riporta le informazioni di cui all'allegato, punto 4, lettera a), del regolamento (UE) 2019/2019 della Commissione: https://www.electronic-star.com/					

AVVISO DI SMALTIMENTO



Se nel vostro Paese sono vigenti regolamenti legislativi relativi allo smaltimento di dispositivi elettrici ed elettronici, questo simbolo sul prodotto o sull'imballaggio indica che non è consentito smaltire questo prodotto insieme ai rifiuti domestici. Il dispositivo deve invece essere portato in un centro di raccolta per il riciclaggio di dispositivi elettrici ed elettronici. Lo smaltimento conforme tutela l'ambiente e salvaguarda la salute del prossimo da conseguenze negative. Informazioni riguardanti il riciclaggio e lo smaltimento di questo prodotto sono disponibili presso l'amministrazione locale o il servizio di smaltimento dei rifiuti.

PRODUTTORE E IMPORTATORE (UK)

Produttore:

Chal-Tec GmbH, Wallstraße 16, 10179 Berlino, Germania.

Importatore per la Gran Bretagna:

Berlin Brands Group UK Limited

PO Box 42

272 Kensington High Street

London, W8 6ND

United Kingdom

Estimado cliente:

Le felicitamos por la adquisición de este producto. Lea atentamente el siguiente manual y siga cuidadosamente las instrucciones de uso con el fin de evitar posibles daños. La empresa no se hace responsable de los daños causados por el incumplimiento de las instrucciones y el uso indebido. Escanee el siguiente código QR para acceder al último manual de usuario y a más información sobre el producto.



CONTENIDO

Contenido 77

Indicaciones de seguridad 78

Descripción del aparato 82

Preparación antes del uso 83

Funciones 85

Instrucciones para cambiar de lado la puerta 86

Cuidado y mantenimiento 88

Detección y reparación de anomalías 89

Indicaciones sobre la retirada del aparato 91

Fabricante e importador (Reino Unido) 91

DATOS TÉCNICOS

Número del artículo	10045919
Suministro eléctrico	220 - 240 V ~ 50 Hz
Volumen	64 l
Consumo de energía anual	126 kWh

INDICACIONES DE SEGURIDAD

Notas sobre la seguridad de los niños y las personas vulnerables

- Este aparato puede ser utilizado por niños a partir de 8 años y por personas con capacidades físicas, sensoriales o mentales reducidas o con falta de experiencia y conocimientos, siempre que se les haya supervisado o instruido sobre el uso del aparato de forma segura y entiendan los peligros que conlleva.
- Los niños de 3 a 8 años pueden introducir y sacar los alimentos del frigorífico.
- Asegúrese de que los niños no jueguen con el aparato.
- La limpieza y el mantenimiento del aparato sólo pueden ser realizados por niños mayores de 8 años si se encuentran bajo supervisión.
- Mantenga todos los envases fuera del alcance de los niños. ¡Existe peligro de asfixia!
- Al desechar el aparato, desconecte el enchufe de la toma de corriente, corte el cable de alimentación y desmonte la puerta. Esto evita que los niños que juegan se lesionen con el aparato, se den un golpe o queden atrapados en su interior.
- Si este aparato sustituye a otro más antiguo con cierre de muelle y pestillo en la puerta o la tapa, inutilice el cierre de muelle y el pestillo antes de deshacerse del aparato antiguo. Esto evita que los niños queden atrapados dentro y se asfixien.

Indicaciones generales

- Mantenga las aberturas de ventilación de la carcasa o en la estructura del aparato libres de obstrucciones.
- No utilice dispositivos mecánicos u otros medios para acelerar el proceso de descongelación.
- No dañe el circuito de refrigerante.
- No utilice otros aparatos eléctricos, como máquinas de producción de hielo, dentro de los frigoríficos, a no ser que estén homologados para ello por el fabricante.
- Si hay una bombilla en el aparato, no la toque. Si ha estado encendida durante mucho tiempo, puede calentarse mucho. La bombilla suministrada con este aparato es una bombilla especial que sólo debe utilizarse con el aparato suministrado. Esta bombilla no es adecuada para la iluminación del hogar. No utilice el aparato sin la bombilla.
- Al colocar el aparato, procure no doblar o dañar el cable de alimentación.
- No almacene en este aparato sustancias explosivas, como botes de spray con propelente inflamable.
- Durante el transporte y la instalación del aparato, tenga cuidado de no dañar ningún componente del circuito de refrigerante.

- Evite las llamas y las fuentes de ignición cerca del aparato.
- Ventile a fondo y con regularidad la habitación donde se encuentra el aparato.
- Es peligroso modificar este producto de cualquier manera. Cualquier daño en el cable puede provocar un cortocircuito, un incendio o una descarga eléctrica.
- Todos los componentes eléctricos, como los enchufes, los cables de alimentación y el compresor, deben ser sustituidos por un centro de servicio certificado o por personal de servicio cualificado.
- No alargue el cable de alimentación.
- Asegúrese de que el enchufe de la red no esté aplastado o dañado. Un enchufe pinchado o dañado puede sobrecalentarse y provocar un incendio.
- Asegúrese de que el enchufe del aparato quede siempre accesible.
- Nunca tire del cable de alimentación.
- Si la toma de corriente está suelta, no conecte el enchufe a la red. Existe riesgo de descarga eléctrica o de incendio.
- El aparato es pesado. Tenga cuidado cuando lo mueva.
- No toque el compartimento del congelador cuando tenga las manos húmedas o mojadas, ya que puede provocar abrasiones en la piel o quemaduras por el frío.
- No coloque el aparato en la luz solar directa.
- Este aparato no está indicado para uso comercial, sino doméstico o en entornos similares. Entre ellos se incluyen:
 - En cocinas de personal de negocios, salas de reuniones y otras zonas comerciales
 - En granjas, hoteles, moteles y otros establecimientos hoteleros
 - En pensiones que ofrecen desayuno (Bed & Breakfast)
 - En caterings y usos similares fuera del comercio minorista

Este aparato contiene el refrigerante isobutano (R600a), un gas natural que no es nocivo para el medioambiente pero sí inflamable. Aunque es inflamable, no daña la capa de ozono ni aumenta el efecto invernadero. El uso de este refrigerante provoca un aumento de ruido del aparato. Además del ruido del compresor, se puede escuchar el flujo de refrigerante. Esto es inevitable y no tiene ningún efecto negativo en el rendimiento del aparato. Tenga cuidado durante el transporte para evitar dañar el circuito de refrigerante. Las fugas de refrigerante pueden irritar los ojos.

Notas sobre el uso diario correcto

- No coloque alimentos calientes en el aparato.
- No coloque los alimentos directamente contra la pared trasera.
- Los alimentos congelados no deben volver a congelarse después de la descongelación.
- Conserve los alimentos congelados envasados según las instrucciones del fabricante de los mismos.
- No coloque bebidas gaseosas en el compartimiento del congelador, ya que pueden explotar debido a la presión resultante y dañar el aparato.
- Abra la puerta con la menor frecuencia posible.
- No deje la puerta abierta demasiado tiempo.
- No ajuste el termostato demasiado bajo.
- Para reducir el consumo de energía, deje todos los accesorios, como cajones, estantes o estanterías, en el aparato.

Notas sobre la instalación

- Desembale el aparato y compruebe si presenta daños. No conecte el aparato si está averiado. Informe inmediatamente al fabricante de cualquier daño. Conserve el embalaje original para una posible devolución.
- Espere al menos cuatro horas para que el refrigerante se distribuya en el circuito de refrigeración antes de conectar el aparato.
- Asegúrese de que hay suficiente circulación de aire alrededor del aparato. De lo contrario, el aparato puede sobrecalentarse.
- Los separadores del aparato deben estar contra la pared si es posible. Esto evitará las quemaduras causadas por tocar el compresor o el condensador calientes.
- No coloque el aparato cerca de radiadores o cocinas.
- Asegúrese de que el enchufe de la red sea accesible en todo momento después de instalar el aparato.
- Instale este aparato en un lugar donde la temperatura ambiente corresponda a la clase climática indicada en la placa de características del aparato:

SN	Baja	Este frigorífico está diseñado para su uso a temperaturas ambiente de 10-32 °C.
N	Moderada	Este frigorífico está diseñado para su uso a temperaturas ambiente de 16-32 °C.
ST	Subtropical	Este frigorífico está diseñado para su uso a temperaturas ambiente de 16-38 °C.
T	Tropical	Este frigorífico está diseñado para su uso a temperaturas ambiente de 16 a 43 °C.

Indicaciones sobre la limpieza y el mantenimiento

- Apague el aparato y desconecte el enchufe de la toma de corriente antes de limpiarlo o de realizar algún mantenimiento.
- No limpie el aparato con objetos metálicos. No utilice objetos afilados para eliminar la escarcha del aparato. Utilice un rascador de plástico.
- Todos los trabajos eléctricos necesarios para el mantenimiento del aparato deben ser realizados por un electricista cualificado o una persona competente.

Instrucciones especiales para frigoríficos y frigoríficos con congelador

- Los niños de 3 a 8 años pueden introducir y sacar los alimentos del frigorífico.
- Al colocar el aparato, tenga cuidado de no atrapar o dañar el cable de alimentación.
- Asegúrese de que no hay adaptadores múltiples o fuentes de alimentación en la parte posterior del aparato.

Para evitar la contaminación de los alimentos, siga las siguientes instrucciones:

- La apertura de la puerta durante un período prolongado puede provocar un aumento significativo de la temperatura en los compartimentos del aparato.
- Limpie regularmente las superficies que puedan estar en contacto con los alimentos. Limpie el drenaje de agua regularmente.
- Almacene la carne y el pescado crudos en recipientes adecuados en el frigorífico para que la carne y el pescado no entren en contacto con otros alimentos ni goteen sobre ellos.

Notas sobre los compartimentos del congelador

- Los compartimentos del congelador de dos estrellas son adecuados para almacenar alimentos precongelados, guardar o hacer helados y cubitos de hielo.
- Los congeladores de una, dos y tres estrellas no son adecuados para congelar alimentos frescos.
- Si el frigorífico permanece vacío durante mucho tiempo, apáguelo, descongélelo, límpielo, séquelo y deje la puerta abierta para evitar la formación de moho en el aparato.



ADVERTENCIA

Cuando utilice, repare o deseche el aparato, busque el símbolo de la izquierda situado en la parte posterior o en el compresor del aparato. Este símbolo advierte de posibles incendios. Hay sustancias inflamables en los conductos de refrigerante y en el compresor. Mantenga el aparato alejado de fuentes de fuego durante su uso, mantenimiento y eliminación.

DESCRIPCIÓN DEL APARATO

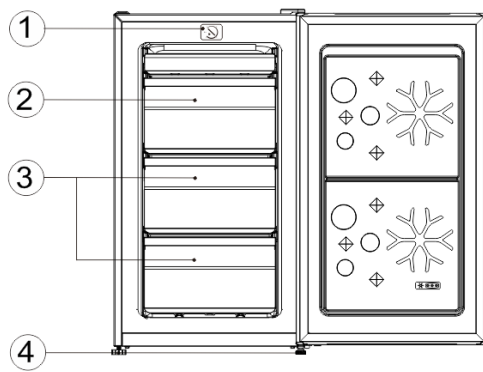

1	Panel de control
2	Tapa abatible
3	Cajón del congelador
4	Patas regulables

PREPARACIÓN ANTES DEL USO

Condiciones de ventilación

El lugar elegido para instalar el frigorífico debe estar bien ventilado y tener poco aire caliente. No coloque el frigorífico cerca de una fuente de calor, como una cocina, y evite la luz solar directa para garantizar el efecto de refrigeración y ahorrar energía al mismo tiempo. No coloque el frigorífico en un lugar húmedo para evitar que se oxide y pierda electricidad. El resultado de dividir el espacio total del local en el que está instalado el frigorífico por la carga de refrigerante del frigorífico no debe ser inferior a $1 \text{ m}^3 (\text{local})/8 \text{ g}$ (refrigerante).

Nota: La cantidad de refrigerante cargado para el frigorífico se puede encontrar en la placa de características.

Espacio para la disipación del calor

Durante el funcionamiento, el frigorífico libera calor al ambiente. Por lo tanto, debe dejarse al menos 30 mm de espacio libre en la parte superior, más de 100 mm a ambos lados y más de 50 mm en la parte trasera de la nevera.

Dimensiones en mm:

W	D	H	A	B	°C	E	E
470	509	845	900	975	125±5	50	100

Nota: Las figuras 1 y 2 sólo ilustran el espacio requerido por el aparato.



Figura 1



Figura 2

Suelo nivelado

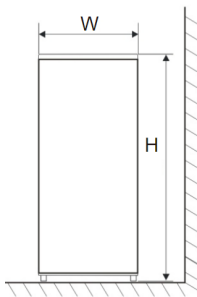
Coloque el frigorífico sobre un suelo firme y nivelado para mantenerlo estable, de lo contrario provocará vibraciones y ruidos. Si el frigorífico se coloca sobre materiales de suelo como moqueta, esteras de paja o cloruro de polivinilo, deben colocarse placas de base sólidas debajo del frigorífico para evitar cambios de color debidos a la disipación del calor.

Debe garantizarse una ventilación sin obstáculos alrededor del aparato o en una instalación empotrada.

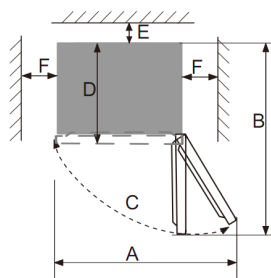
Preparación para el uso

1. Tiempo en pie

No encienda el frigorífico inmediatamente después de haberlo instalado y limpiado correctamente. Asegúrese de encender el frigorífico después de que haya estado parado durante más de 1 hora para garantizar un funcionamiento normal.

2. Limpieza

Compruebe las piezas de los accesorios del interior del frigorífico y limpie el interior con un paño suave.

3. Encender el aparato

4.

Inserte la clavija de red en la toma fija para poner en marcha el compresor. Abra la puerta del frigorífico después de 1 hora. Si la temperatura en el interior del frigorífico desciende significativamente, esto indica que el sistema de refrigeración funciona con normalidad.

5. Almacenamiento de alimentos

Después de que el frigorífico haya estado funcionando durante un tiempo, la temperatura interna del frigorífico se regula automáticamente según el ajuste de temperatura del usuario. Una vez que el frigorífico se haya enfriado por completo, coloque los alimentos en su interior, que normalmente tardan de 2 a 3 horas en enfriarse por completo. En verano, cuando la temperatura es alta, los alimentos tardan más de 4 horas en enfriarse completamente (intente abrir la puerta del frigorífico lo menos posible antes de que se enfríe la temperatura interna).

Si el frigorífico está instalado en un lugar húmedo, compruebe que el cable de toma de tierra y el interruptor diferencial están en orden. Si el contacto entre el frigorífico y la pared provoca ruidos de vibración o si la pared se ennegrece por la convección de aire alrededor del compresor, retire el frigorífico de la pared. La instalación del frigorífico puede provocar ruidos o interferencias de imagen en los teléfonos móviles, teléfonos fijos, receptores de radio y televisores de las proximidades. En este caso, mantenga la nevera lo más alejada posible.

FUNCIONES

Comprobación

1. Limpie el congelador con agua tibia y detergente líquido y séquelo con un paño.

Nota: Los componentes eléctricos deben limpiarse con un paño seco.

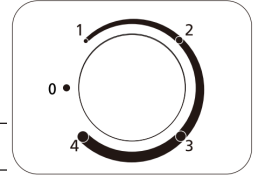

2. Gire el mando del termostato a la posición "2" y conecte el congelador a la toma de corriente, el compresor comenzará a funcionar.
3. Después de 30 minutos de funcionamiento, compruebe si el congelador está frío.

Cómo regular la temperatura

1. El control de temperatura (mando del termostato que se gira con una moneda) está situado en la parte superior del aparato.
2. La temperatura del congelador se ajusta girando el mando del termostato.
3. Las marcas en el mando representan los distintos ajustes. El ajuste "1" es el más caliente y el ajuste "4" es el más frío.
4. El ajuste recomendado de fábrica es "2" para condiciones normales de funcionamiento.

No encienda el congelador durante 4 horas. Una vez colocado el congelador, debe dejarse durante 4 horas. Esto da tiempo a que el refrigerante se asiente.

INSTRUCCIONES PARA CAMBIAR DE LADO LA PUERTA

1. Asegúrese de que su frigorífico está desconectado de la red eléctrica.

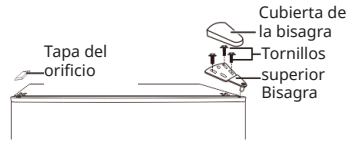

2. Retire la cubierta de la bisagra y la bisagra superior en la parte superior derecha del armario. Retire la tapa de los orificios para tornillos en la parte superior izquierda del armario.
3. Desmonte la puerta del compartimento del congelador del armario.

4. Desmonte los tornillos que fijan la bisagra inferior en el lado derecho del armario y, a continuación, desmonte la bisagra. Desmonte el pie regulable en el lado izquierdo.

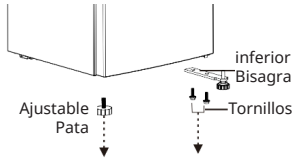

5. Desmontar el pie regulable del eje de la bisagra inferior y retirar la arandela y la tuerca.

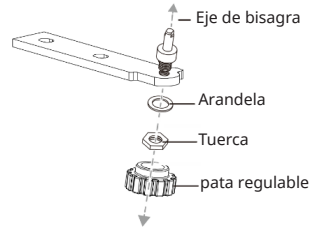

6. Girar la bisagra inferior 180 grados.

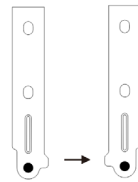

7. Introducir la arandela y la tuerca en el agujero del eje del pasador y, a continuación, montar el pie regulable.

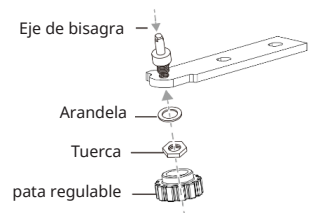

8. Coloque la bisagra inferior en el lado izquierdo del mueble. Monte el pie regulable en el lado derecho.

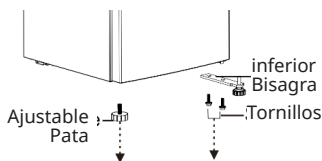

9. Retire el tornillo que fija el tope de la puerta en la parte inferior derecha de la puerta del compartimento del congelador y, a continuación, retire el tope de la puerta y móntelo en la parte inferior izquierda.

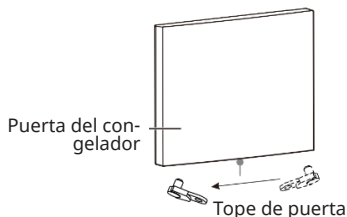

10. Coloque la puerta del compartimento congelador.

11. Desplace el pasacables de la puerta de la parte superior derecha de la puerta del congelador a la parte superior izquierda de la puerta. Desplace la tapa del orificio izquierdo hacia el lado derecho.

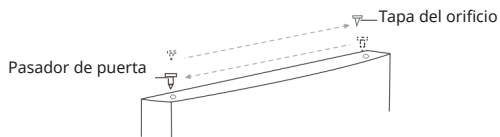

12. Fije la bisagra superior al lado superior izquierdo del armario con los tres tornillos que retiró anteriormente. Antes de apretar los tornillos de la bisagra superior, asegúrese de que la parte superior de la puerta está nivelada con el armario y que la junta de goma está bien apretada.



Nota: Asegúrese de que las juntas de goma alrededor de las puertas estén a ras con el armario antes de apretar los tornillos de las bisagras.

CUIDADO Y MANTENIMIENTO

Descongelación

- La escarcha puede acumularse en el interior de la unidad y descongelarse automáticamente durante el ciclo del compresor.
- El agua se conduce a través de la abertura de desagüe a la bandeja colectora situada encima del compresor, donde se evapora.
- Asegúrese de que el orificio de desagüe se limpia regularmente para que el agua pueda salir del compartimento de almacenamiento.

Limpieza de la unidad

- Retire todos los estantes y el compartimento para verduras. Retire primero el compartimento inferior de la puerta para poder extraer el compartimento para verduras.
- Limpie el interior del aparato con un paño húmedo y un poco de detergente. A continuación, limpie con agua limpia y tibia.
- Lave los estantes y el compartimento para verduras en agua con detergente y séquelos antes de volver a colocarlos en el aparato. Limpie el exterior del aparato con un paño húmedo.
- La rejilla del condensador situada en la parte posterior del aparato y los componentes adyacentes pueden aspirarse con un accesorio de cepillo suave.

Trucos de limpieza

Puede formarse condensación en el exterior de la unidad. Esto puede deberse a un cambio en la temperatura ambiente. Limpie el agua de condensación. Si el problema persiste, póngase en contacto con un técnico cualificado.

Mantenimiento

- Cuando traslade el aparato, sujételo por los laterales o por el suelo. No lo sujete por los bordes de la parte superior.
- La unidad debe ser revisada por un técnico autorizado y sólo deben utilizarse piezas de repuesto originales. No intente reparar la unidad usted mismo. Las reparaciones realizadas por personas inexpertas pueden provocar lesiones o averías graves.
- Si no va a utilizar el aparato durante un periodo prolongado de tiempo, desconéctelo de la red eléctrica. Retire todos los alimentos y limpie el aparato. Deje la puerta abierta para evitar olores desagradables.

DETECCIÓN Y REPARACIÓN DE ANOMALÍAS

Problema	Posible causa y solución sugerida
Operación fallida.	Compruebe si el aparato está conectado a la corriente o si el enchufe está en buen contacto.
	Compruebe si la tensión es demasiado baja.
	Compruebe si hay un corte de corriente o se han disparado circuitos parciales.
Mal olor	Los alimentos olorosos deberán estar bien envueltos.
	Comprobar si hay alimentos podridos.
	Limpiar el interior del frigorífico.
Funcionamiento prolongado del compresor.	El funcionamiento prolongado del frigorífico es normal en verano cuando la temperatura ambiente es alta.
	No es aconsejable tener demasiados alimentos en el aparato al mismo tiempo.
	Los alimentos deben enfriarse antes de introducirlos en el aparato.
	Las puertas se abren con demasiada frecuencia.
Las puertas no se pueden correctamente cerradas.	La puerta está atascada por los paquetes de alimentos. Se han colocado demasiados alimentos.
	El frigorífico está inclinado.
Ruido fuerte.	Compruebe si el suelo está nivelado y si el frigorífico está colocado de forma estable.
	Compruebe si los accesorios están colocados en lugares adecuados.
La junta de la puerta no estar bien sellada.	Elimine los cuerpos extraños de la junta de la puerta.
	Caliente la junta de la puerta y, a continuación, enfríela para restaurarla (o soplela con un secador eléctrico o utilice una toalla caliente para calentarla).

Problema	Posible causa y solución sugerida
Desbordamiento del depósito de agua.	Hay demasiados alimentos en la cámara o los alimentos almacenados contienen demasiada agua, lo que provoca una descongelación pesada.
	Las puertas no están bien cerradas, lo que provoca escarcha debido a la entrada de aire y aumento de agua debido a la descongelación.
Carcasa caliente	Disipación de calor del condensador incorporado a través de la carcasa, lo cual es normal.
	Cuando la carcasa se calienta debido a la alta temperatura ambiente, el almacenamiento de demasiados alimentos o la parada del compresor se apaga, proporcionar una buena ventilación para facilitar la disipación del calor.
Condensación superficial.	La condensación en la superficie exterior y en las juntas de la puerta del frigorífico es normal cuando la humedad ambiental es demasiado alta. Limpie la condensación con un paño limpio.

INDICACIONES SOBRE LA RETIRADA DEL APARATO



Si en su país existe una disposición legal relativa a la eliminación de aparatos eléctricos y electrónicos, este símbolo estampado en el producto o en el embalaje advierte de que no debe eliminarse como residuo doméstico. En lugar de ello, debe depositarse en un punto de recogida de reciclaje de aparatos eléctricos y electrónicos. Una retirada de aparatos conforme a las leyes contribuye a proteger el medio ambiente y a las personas a su alrededor frente a posibles consecuencias perjudiciales para la salud. Para obtener información más detallada sobre el reciclaje de este producto, póngase en contacto con su ayuntamiento o con el servicio de eliminación de residuos domésticos.

FABRICANTE E IMPORTADOR (REINO UNIDO)

Fabricante:

Chal-Tec GmbH, Wallstraße 16, 10179 Berlín, Alemania.

Importador para Gran Bretaña:

Berlin Brands Group UK Limited
PO Box 42
272 Kensington High Street
London, W8 6ND
Reino Unido

Ficha de información del producto

REGLAMENTO DELEGADO (UE) 2019/2016 DE LA COMISIÓN en lo relativo al etiquetado energético de los aparatos de refrigeración domésticos

Nombre o marca comercial del proveedor: Klarstein

Dirección del proveedor: Customer service , Wallstraße 16, 10179 berlin, DE

Identificador del modelo: 10045919

Tipo de aparato de refrigeración:

Aparato de bajo nivel de ruido:	No	Tipo de diseño:	De libre instalación
Armarios para la conservación de vinos:	No	Otros aparatos de refrigeración:	Sí

Parámetros generales del producto:

Parámetro	Valor	Parámetro	Valor
Dimensiones totales (milímetros)	Altura	Volumen total (dm ³ o l)	64
	Anchura		
	Profundidad		
IEE	80	Clase de eficiencia energética	D
Ruido acústico aéreo emitido [dB(A) re 1 pW]	39	Clase de ruido acústico aéreo emitido	C
Consumo de energía anual (kWh/a)	126	Clase climática:	templada extendida, templada, tropical, tropical
Temperatura ambiente mínima (°C) en la que puede funcionar el aparato de refrigeración	10	Temperatura ambiente máxima (°C) en la que puede funcionar el aparato de refrigeración	43
Ajuste de invierno	No		

Parámetros de los compartimentos:

Parámetros y valores de los compartimentos				
Tipo de compartimento	Volumen del compartimento (dm ³ o l)	Ajuste de temperatura recomendado para la conservación optimizada de los alimentos (°C). Estos ajustes no con-	Capacidad de congelación (kg/24h)	Defrosting type (auto-defrost=A, manual defrost=M)

			tradirán las condiciones de conservación contempladas en el anexo IV, cuadro 3.		
Despensa	No	-	-	-	-
Conservación de vinos	No	-	-	-	-
Compartimento bodega	No	-	-	-	-
Alimentos frescos	No	-	-	-	-
Helador	No	-	-	-	-
0 estrellas o fabricación de hielo	No	-	-	-	-
1 estrella	No	-	-	-	-
2 estrellas	No	-	-	-	-
3 estrellas	No	-	-	-	-
4 estrellas	Sí	64,0	-18	3,0	desescarche manual = M)
Sección 2 estrellas	No	-	-	-	-
Compartimento de temperatura variable	-	-	-	-	-
En compartimentos de 4 estrellas					
Capacidad de congelación rápida			No		
Parámetros de las fuentes luminosas:					
Tipo de fuente luminosa			-		
Clase de eficiencia energética			-		
Duración mínima de la garantía ofrecida por el fabricante: 24 meses					
Información adicional:					
Enlace del sitio web del fabricante, en el que se encuentra la información contemplada en el punto 4, letra a), del anexo del Reglamento (UE) 2019/2019: https://www.electronic-star.com/					



KLARSTEIN