

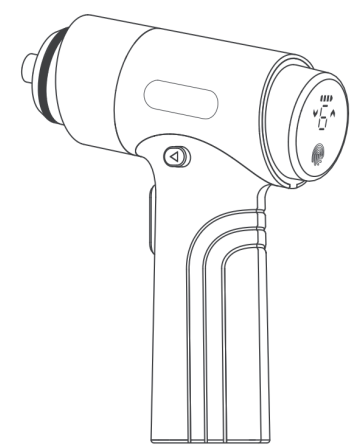

**Affordable. Reliable. Home Improvement.**

Model:KS-882055



**Safety Warm Tip** 

**Electrical Safety**

- The electric screwdriver charging head needs to use original accessories, which will greatly reduce the danger of charging.
- Please do not expose the electric screwdriver to the sun burst or placed it in a humid environment, which will lead to the screwdriver rust and can not be used.
- If you can not avoid using the electric screwdriver in a humid environment, please wear silicone type gloves as a protective measure to reduce the risk of electric shock.
- If the electric screwdrivers is operated in an electrostatic environment, please install an electrostatic ring to demagnetize the bit to reduce operating accidents.

**Part Description**

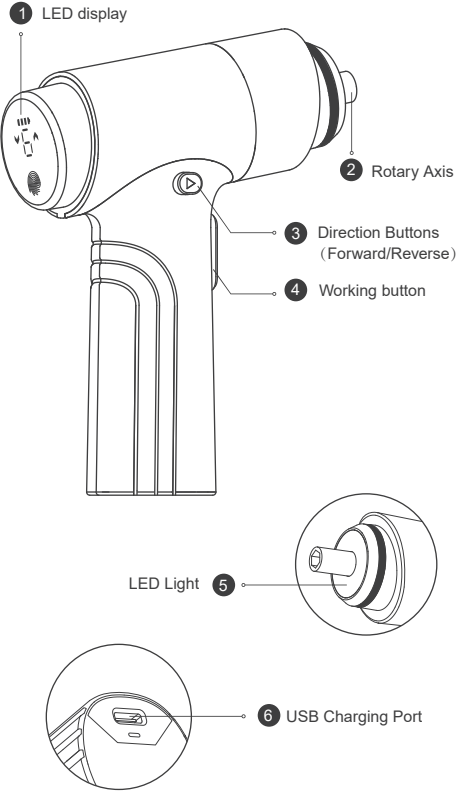

**Touch Functions**

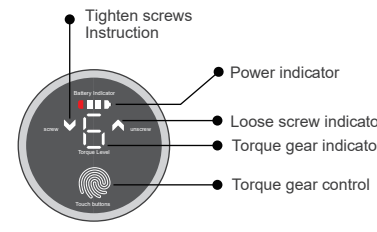

**Torque parameters**

Grade	Torque
1	0.5-1N.m
2	1-1.5N.m
3	1.5-2N.m
4	2-2.5N.m
5	2.5-3N.m
6	3-3.5N.m
7	3.5-5N.m

(The above parameters are for the fully charged state.)

- When using gears 1-6, the blocking protection function will stop working after the screw is locked, then you need to release the working button for 1s and then press the working button again before the motor will work.
- When using gear 7, it can be used again immediately.

**Using Steps**

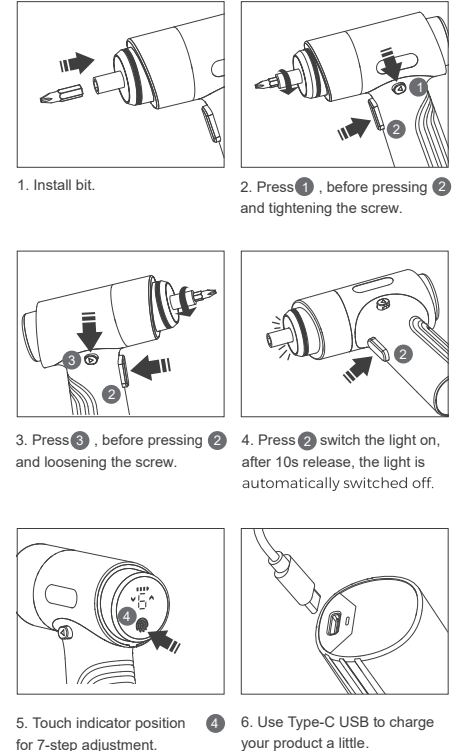

**Product Specification:**

Model: KS-882055 Voltage: 3.7V-DC  
 Battery capacity: 2500mAh Idling speed: 180rpm  
 Electric torque: 0.5-5N.m Battery type: Li Battery  
 Manual torque: 8N.m Net weight: 0.56kg  
 Charging time: <150mins (More than 90%charge)  
 Bit material: CRV Premium steel  
 Dimension of product: 141x119x46mm

**Parts List**

H6.35x25mm x 32 screwdriver bits:  
 PH0 PH1\*2 PH2\*3 PH3\*2 SL3 SL4 SL5 SL6 SL7  
 T10 T15 T20 T25 T30 T40 PZ1\*2 PZ2\*3 PZ3\*2  
 H2 H2.5 H3 H4 H5 H6

Nickel-Plated Magnetic Connecting Rod: 60mm\*1  
 Charging Cable: TYPE-C\*1  
 Magnetizer and Demagnetizer\*1  
 User Manual\*1  
 EVA Cloth Bag\*1

**Charging Instruction**

When charging the product with Type-C USB, the touch screen power indicator will show a "running light" state and the power indicator will always be on when fully charged.  
 (Note: not working while charging; when the power indicator is flashing red, it is not working at low battery level).

- Before using the product for the first time, please fully charge the battery and charge it for no more than 2.5 hours at a time.
- In order to maintain the good performance of the product, please charge the electric screwdriver at least once a month.
- Please use the configured charging cable for charging.

**Precautions for Use**

- When using the electric screwdriver to remove the screw, you can loosen the screw by hand first, to avoid damage the screw and the product parts at the screw.
- When the electric screwdriver is not in use, please put the electric screwdriver out of the reach of children.
- If the product accidentally falls into the water or splashes into the machine, please stop using the product to avoid short circuit.
- When maintaining the electric screwdriver, please check whether the bit rotates smoothly and whether other parts are damaged, etc.. If damaged, please repair it before use, using a damaged electric screwdriver may cause accidents.
- When operating fasteners or touching hidden wires, to hold the electric screwdriver through the insulator gripping surface. Beware of fasteners touching live wires, which will electrify the exposed metal parts of the tool and cause electric shock to the operator.
- Do not disassemble the product without permission.
- Please operate according to the manual.

**Maintenance**

- Ask professional maintenance staffs to use the same spare parts to repair the electric screwdriver. This will ensure the safety of the electric screwdriver being repaired.
- Never repair the damaged battery pack. The battery pack can only be repaired by the producer or the authorized service providers.

**Built-in Battery Safety Warning**

- Forbidden to disassemble, substitute opening or shredding tool.
- Forbidden to expose the electric screwdriver to heat source or flames, and avoid storing it under direct sunlight.
- Forbidden to short-circuit the exposed terminals, do not put more than one tool in a box or drawer to avoid short-circuiting between them or by other metal objects.
- In case of battery leakage, do not let the leakage touch the skin or eyes. If case of contact, flush effected area with plenty of water and seek medical attention.
- Do not use non-specified adapters.
- Do not use batteries that are not specific to the device.
- Keep the tool clean and dry.
- If the tool charging extreme becomes dirty should be wiped with a clean and dry cloth.
- Electric screwdriver should be charged before use. Charging should be done with the correct charger and refer to the manufacturer's instructions or the correct instructions for charging.
- Do not charge the tool for a long time when not in use.
- After frequent long-term storage, the tool should be charged and discharged several times to obtain the best performance.

**Warranty Description**

Product performance malfunction table.

MALFUNCTIONS
• Can't charge normally
• The charging indicator doesn't light up when charging.
• The switch buttons can't be used.
• The body is cracked due to structural or material factors.
• The bits drops frequently when used correctly.

- Within 10 months from the date of receipt, if the product has the situation shown in the product performance malfunction table, it can enjoy free maintenance service after confirmation by the service center.
- Within 7 days from the date of sale, if it is determined to be a malfunction shown in the product performance malfunction table, you can enjoy free return or exchange services.

Warranty service is not provided in the following cases.

- Unauthorized repair, misuse, collision, negligence, abuse, fluid intake, accident, alteration.
- Use other product accessories or tear up, alter labels, or anti-counterfeiting marks.
- The warranty period has expired.
- Damaged by force majeure.
- The product and its accessories have performance malfunction due to human errors.

 Warning - To reduce the risk of injury, user must read instructions manual carefully.

 Wear head protection

**CORRECT DISPOSAL**

 This product is subject to the provision of European Directive 2012/19/EU. The symbol showing a wheeled bin crossed through indicates that the product requires separate refuse collection in the European Union. This applies to the product and all accessories marked with this symbol. Products marked as such may not be discarded with normal domestic waste, but must be taken to a collection point for recycling electrical and electronic devices.

Manufacturer: Shanghai muxinmuyeyouxiangongsi  
 Address: Shuangchenglu 803nong1 hao1602A-1609ehi, baoshanqu, shanghai 200000 CN.  
 EC REP: E-CrossStu GmbH, Mainzer Landstr.69, 60329 Frankfurt am Main.  
 UK REP: YH CONSULTING LIMITED, Centurion House, London Road, Staines-upon-Thames, Surrey, TW18 4AX  
 Imported to AUS: SIKAO PTY LTD, 1 ROKEVA STREETEASTWOOD NSW 2122 Australia  
 Imported to USA: Sarven Technology Ltd, Suite 250, 9166 Anaheim Place, Rancho Cucamonga, CA 91730

尺寸: 350mmx140mm 折叠成型尺寸 : 70mmx140mm

材质: 157g双铜纸 双面单色印刷

折叠方式: 三折页, Z字型折叠成型 (封面朝上)





**Wkrętarka bezprzewodowa**

Model:KS-882055



To jest oryginalna instrukcja obsługi. Przed użyciem prosimy o dokładne zapoznanie się z treścią instrukcji. Firma VEVOR zastrzega sobie prawo do jednoczesnej interpretacji niniejszej instrukcji obsługi. Wygląd produktu zależy od stanu, w jakim go otrzymali Państwo. Prosimy o wyrozumiałość, ale nie będziemy Państwa ponownie informować o aktualizacjach technologicznych lub oprogramowania naszego produktu.

**OSTRZEŻENIE:**  
Dziękujemy bardzo za wybór tej bezprzewodowej wkrętarki.

Przeeczytaj wszystkie instrukcje i etykiety produktów. Podczas korzystania z narzędzi elektrycznych należy zachować wszelkie środki ostrożności, aby zminimalizować ryzyko porażenia prądem i innych obrażeń ciała.

**Ciepła wskazówka bezpieczeństwa**

**Bezpieczeństwo elektryczne**

- Głowica ładująca wkrętarki elektrycznej musi być używana oryginalnych akcesoriów, które znacznie zmniejszą niebezpieczeństwo ładowania.
- Nie wystawiaj wkrętarki elektrycznej na działanie promieni słonecznych ani nie umieszczaj jej w wilgotnym środowisku, ponieważ może to spowodować śrubokręt rdzewieje i nie można go używać.
- Jeśli nie możesz uniknąć użycia wkrętarki elektrycznej w wilgotnym środowisku należy stosować rękawice silikonowe jako środek ochrony, aby zmniejszyć ryzyko porażenia prądem.
- Jeżeli wkrętarka elektryczna jest używana w środowisku elektrostatycznym, środowiska, należy zamontować pierścień elektrostatyczny, rozładując bit, aby zmniejszyć liczbę wypadków przy pracy.

**Bezpieczeństwo osobiste**

- Wkrętak elektryczny niesie ze sobą pewien stopień zagrożenia. Proszę nie pozwalać na używanie produktu przez dzieci i niemowlęta, aby nie wyrzucił im krawczy.
- Nie wkładaj go do kieszeni ani torby, aby uniknąć przypadkowego uruchomienia wkrętarki elektrycznej i spowodowania poparzenia.
- Podczas obsługi wkrętarki elektrycznej uchwyt ręczny wysokość nie powinna być zbyt wysoka ani zbyt niska. Upewnij się, że inne siły zewnętrzne mogą również kontrolować śrubokręt elektryczny.

**Opis części**

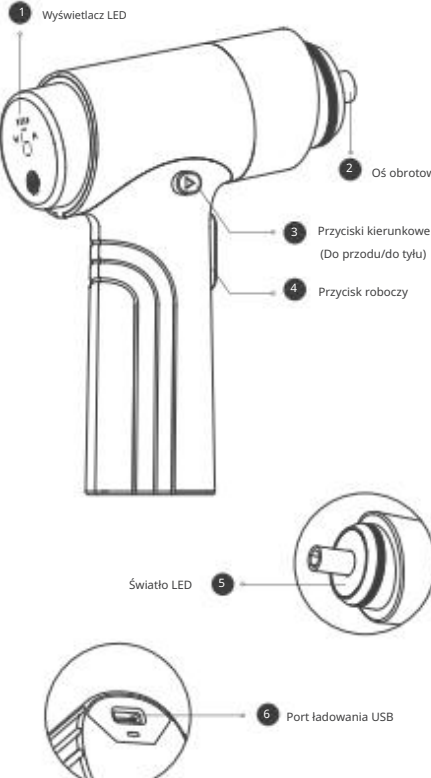

1. Wyświetlacz LED  
2. Oś obrotowa  
3. Przyciski kierunkowe (Do przodu/Do tyłu)  
4. Przycisk roboczy  
5. Światło LED  
6. Port ładowania USB

**Funkcje dotykowe**

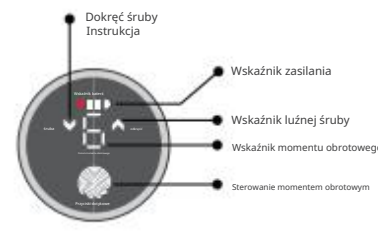

Dotknij śruby (dotykaj)  
Wskaźnik zasilania  
Wskaźnik luznej śruby  
Wskaźnik momentu obrotowego

**Parametry momentu obrotowego**

Stopień	Moment obrotowy
1	0,5-1 Nm
2	1-1,5 Nm
3	1,5-2Nm
4	2-2,5 Nm
5	2,5-3 Nm
6	3-3,5 Nm
7	3,5-5 Nm

(Powyższe parametry dotyczą stanu pełnego naładowania.)

- Podczas używania biegów 1-6 funkcja zabezpieczenia blokującego przestanie działać po załobkowaniu śruby. Następnie należy zwolnić przycisk roboczy na 1 sekundę, a następnie ponownie nacisnąć przycisk roboczy, aby silnik zaczął działać.
- Po użyciu biegu 7 można go natychmiast ponownie użyć.

**Korzystanie z kroków**



- Zainstaluj bit.
- Naciśnij przycisk naładowania i dotknij śrubę.
- Naciśnij przycisk naładowania i pokręć śrubę.
- Naciśnij przycisk zatrzymania, po 10 sekundach nadświetlenie światła jest automatycznie switched off.
- Dotknij wskaźnika poziomu, aby dotknąć 7-stopniowej regulacji.
- Do ładowania użyj portu USB typu C Twojej produkcji.

**Specyfikacja produktu:**  
Model: KS-882055 Ciężar netto: 3,7 kg  
Pojemność akumulatora: 2500mAh Profundacja biegu: 180 obr./min Moment obrotowy: 3,5 Nm Typ akumulatora: akumulator litowo-jonowy  
Prędkość obrotowa: 8 Nm Masa netto: 0,16 kg  
Czas ładowania: <150 minut (ponad 90% naładowania)  
Materiał bitu: stal CRV Premium  
Wymiary produktu: 141x119x46mm

**Lista części**

Bity wkrętakowe H6,35x25mm x 32:  
PH0 PH1\*2 PH2\*3 PH3\*2 SL3 SL4 SL5 SL6 SL7 T10 T15 T20 T25 T30 T40 H2 H2,5 H3 H4 H5 H6 PZ1\*2 PZ2\*3 PZ3\*2

Korbówód magnetyczny nikielowany: 60 mm x 1  
Kabel ładujący: TYP C-1  
Magnetyczny i demagnetyczny=1  
Instrukcja obsługi\*1  
Torba z materiału EVA\*1

**Instrukcja ładowania**

Podczas ładowania produktu przez USB typu C, wskaźnik zasilania na ekranie dotykowym będzie wyświetlał stan „światła robocze”, a wskaźnik zasilania będzie zawsze włączony po pełnym naładowaniu.

(Uwaga: nie działa podczas ładowania. Gdy wskaźnik zasilania miga na czerwono, urządzenie nie działa przy niskim poziomie naładowania baterii).

- Przed pierwszym użyciem produktu należy w pełni naładować baterię. Ładowanie nie powinno trwać dłużej niż 2,5 godziny.
- Aby utrzymać dobrą wydajność produktu, należy ładować wkrętarkę elektryczną co najmniej raz w miesiącu.
- Do ładowania należy używać skonfigurowanego kabla ładującego.

Środki ostrożności dotyczące stosowania

- Używając wkrętarki elektrycznej do odkręcania śruby, można najpierw poluzować śrubę ręcznie, aby uniknąć uszkodzenia śruby i części produktu przy śrubie.
- Jeśli nie używasz wkrętarki elektrycznej, przechowuj ją poza zasięgiem dzieci.
- Jeśli produkt przypadkowo wpadnie do wody lub rozchłapie się w urządzeniu, należy zaprzestać jego używania, aby uniknąć zwarecia.
- Podczas konserwacji wkrętarki elektrycznej należy sprawdzić, czy bit obraca się płynnie i czy inne części nie są uszkodzone itp. W przypadku uszkodzenia należy je naprawić przed użyciem, ponieważ używanie uszkodzonej wkrętarki elektrycznej może spowodować wypadki.
- Podczas obsługi elementów złącznych lub dotykania ukrytych przewodów, należy trzymać wkrętarkę elektryczną przez izolator powierzchni chwytna. Uważaj na elementy mogące dotykać przewodów pod napięciem, ponieważ może to spowodować porażenie prądem odłączonych metalowych części narzędzia i porażenie operatora.
- Nie rozmontowuj produktu bez pozwolenia.
- Postępuj zgodnie z instrukcją.

**Konserwacja**

- Ask professional maintenance staffs to use the same Części zamienne do naprawy wkrętarki elektrycznej. Zapewni to bezpieczeństwo naprawianej wkrętarki elektrycznej.
- Nigdy nie naprawiaj uszkodzonego akumulatora. Akumulator może zostać naprawiony wyłącznie przez producenta lub autoryzowany serwis.

Ostrzeżenie dotyczące bezpieczeństwa wbudowanego akumulatora

- Zabrania się demontażu, otwierania lub wymiany narzędzia do niszczenia.
- Zabrania się wystawiania wkrętarki elektrycznej na działanie źródeł ciepła lub ognia oraz przechowywania jej w miejscu, w którym jest wystawiona na bezpośrednie działanie promieni słonecznych.
- Zabrania się zawierania odłączonych części. Nie należy umieszczać więcej niż jednego narzędzia w pudełku lub szufladzie, aby uniknąć zwarecia między nimi lub z innymi metalami. Należy unikać zwarecia między nimi lub z innymi metalowymi przedmiotami.
- W przypadku wycieku z baterii nie dopuść do kontaktu występującej substancji z **the skin or eyes. If case of contact, flush effected area with duża ilością wody i zasięgnij porady lekarza.**
- Nie należy używać adapterów innych niż określone.
- Nie należy używać baterii, które nie są przeznaczone specjalnie do tego urządzenia.
- Utrzymuj narzędzie w czystości i suchości.
- Jeśli narzędzie zostanie nadmiernie zabrudzone, należy je przetrzeć czystą i suchą szmatką.
- Przed użyciem wkrętarkę elektryczną należy naładować. Ładowanie powinno odbywać się za pomocą odpowiedniej ładowarki i zapoznać się z instrukcją producenta lub właściciela Instrukcja ładowania.
- Nie ładuj narzędzia przez dłuższy czas, gdy nie jest używane.
- Po częstym, długoterminowym przechowywaniu, narzędzie należy ładować i rozładowywać kilka razy, aby uzyskać najlepszą wydajność.

**Opis gwarancji**

Tabela usterek występujących w działaniu produktu.

USTEREK
• Nie można ładować normalnie.
• Wskaźnik ładowania nie świeci się, gdy ładowanie.
• Nie można używać przycisków przełączników.
• Korpus jest pęknięty z powodu uszkodzenia konstrukcyjnego lub materialnego czynnika.
• Przy prawidłowym użytkowaniu bity często wypadają.

- W ciągu 10 miesięcy od daty otrzymania, jeśli w produkcji wystąpi sytuacja pokazana w tabeli usterek produktu, można skorzystać z bezpłatnej usługi konserwacyjnej po potwierdzeniu przez centrum serwisowe.
- W ciągu 7 dni od daty sprzedaży, jeśli okaże się, że wystąpiła usterka wymieniona w tabeli usterek produktu, możesz skorzystać z bezpłatnego zwrotu lub wymiany.

**Serwis gwarancyjny nie jest świadczony w następujących przypadkach.**

- Nieautoryzowana naprawa, niewłaściwe użycie, kłóźnia, zaniedbanie, nadużycie, przyjmowanie płynów, wypadek, zmiana.
- Nie użył innych akcesoriów produktu ani nie zrywał, nie zmieniał etykiet ani znaków zabezpieczających przed podrobieniem.
- Okres gwarancji upłynął.
- Uszkodzone wskutek siły wyższej.
- Produkt i jego akcesoria mają wyjątkowo awarie spowodowane błędami ludzkimi.

**Ostrzeżenie - Aby zmniejszyć ryzyko obrażeń, użytkownik powinien dokładnie przeczytać instrukcję obsługi.**

**Nos ochronny głowy**

**PRAWIDŁOWA UTYLIZACJA**

Niniejszy produkt podlega przepisom Dyrektywy Europejskiej 2012/19/UE. Symbol przedstawiający przekreślony koło na śmieci na kółkach oznacza, że produkt wymaga selektywnej zbiórki odpadów w Unii Europejskiej. Dotyczy to produktu i wszystkich akcesoriów oznaczonych tym symbolem. Produktów oznaczonych tym symbolem nie wolno wyrzucać razem z normalnymi odpadami domowymi, lecz należy je oddać do punktu zbiórki urządzeń elektrycznych i elektronicznych przeznaczonych do recyklingu.

Producent: Shanghai Xunmuyueyouxiangongsi  
Adres: Shuangchenglu 803#ong11hao1602A-1609Shi, baoshanqu, shanghai 200600 ChN.  
Przedstawiciel: WE-E-CrossStu GmbH, Mainzer Landstr.68, 60329 Frankfurt nad Menem, PRZECZYSTOŚĆ W WIELKIEJ BRITANII: YH CONSULTING LIMITED, C/O YH Consulting Limited Biuro 147, Centurion House, London Road, Staines-upon-Thames, Surrey, TW18 4AX  
Importowane do AUS: SIMAO PTY LTD, 1 ROBEYA STREET EASTWOOD NSW 2122 Australia  
Importowane do USA: Savem Technology Ltd, Apartment 250, 9166 Anaheim Place, Rancho Cucamonga, CA 91730

Rozmiar: 350 mm x 140 mm Rozmiar: 70 mm x 140 mm

:157g

: ,Z( )







**Destornillador inalámbrico**

Modelo: KS-882055



Estas son las instrucciones originales, lee atentamente todas las instrucciones del manual antes de utilizarlo. VEVOR se reserva el derecho de interpretar su manual de usuario. La apariencia del producto dependerá del producto que haya recibido. Le rogamos que nos disculpe si no le informamos de nuevo si hay actualizaciones tecnológicas o de software en nuestro producto.

**ADVERTENCIA:**  
Muchas gracias por elegir este destornillador inalámbrico.

Lea todas las instrucciones y etiquetas del producto.  
Al utilizar herramientas eléctricas, siga todas las precauciones para reducir el riesgo de incendio, descarga eléctrica y otras lesiones personales.

**Consejo de seguridad**

**Seguridad eléctrica**

- El cabezal de carga del destornillador eléctrico debe usarse. Accesorios originales, lo que reducirá en gran medida el peligro de carga.
- No exponga el destornillador eléctrico a la luz solar ni lo coloque en un ambiente húmedo, ya que esto provocará el destornillador se oxida y no se puede utilizar.
- Si no puede evitar usar el destornillador eléctrico en un Ambiente húmedo, utilice guantes de silicona como medida de protección para reducir el riesgo de descarga eléctrica.
- Si el destornillador eléctrico se utiliza en una atmósfera electrostática ambiente, instale un anillo electrostático para Desmagnetizar la broca para reducir accidentes operativos.

**Seguridad personal**

- El destornillador eléctrico tiene cierto grado de peligro. No permita que los bebés o niños utilicen el producto para evitar que sufran daños.
- No lo guarde en su bolsillo o bolso personal para evitar la activación accidental del destornillador eléctrico y causar lesión.
- Al operar el destornillador eléctrico, la empuñadura de la mano la altura no debe ser ni demasiado alta ni demasiado baja. Asegúrese de que otros Las fuerzas externas también pueden controlar el destornillador eléctrico.

**Descripción de la pieza**

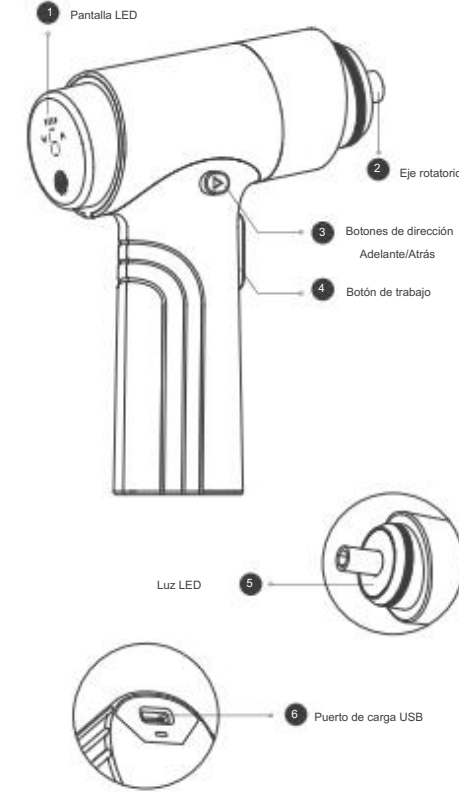

1. Pantalla LED  
2. Eje rotatorio  
3. Botones de dirección Adelante/Atrás  
4. Botón de trabajo  
5. Luz LED  
6. Puerto de carga USB

**Funciones táctiles**

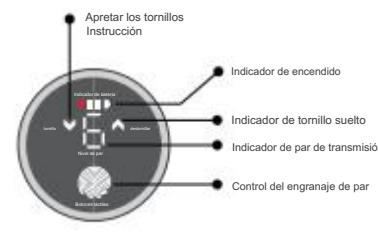

Apretar los tornillos (función de bloqueo)  
Indicador de encendido  
Indicador de tornillo suelto  
Indicador de par de transmisión  
Control del engranaje de par

**Parámetros de par**

Calificación	Parámetro de torque
1	0,5-1 N.m
2	1-1,5 N.m
3	1,5-2 N.m
4	2-2,5 N.m
5	2,5-3 N.m
6	3-3,5 N.m
7	3,5-5 N.m

(Los parámetros anteriores son para el estado completamente cargado.)

- Al utilizar los engranajes 1 a 6, la función de protección de bloqueo dejará de funcionar después de que se bloquee el tornillo, luego deberá soltar el botón de trabajo durante 1 segundo y luego presionar el botón de trabajo nuevamente antes de que el motor funcione.
- Al utilizar el engranaje 7, se puede volver a utilizar inmediatamente.

**Usando Pasos**

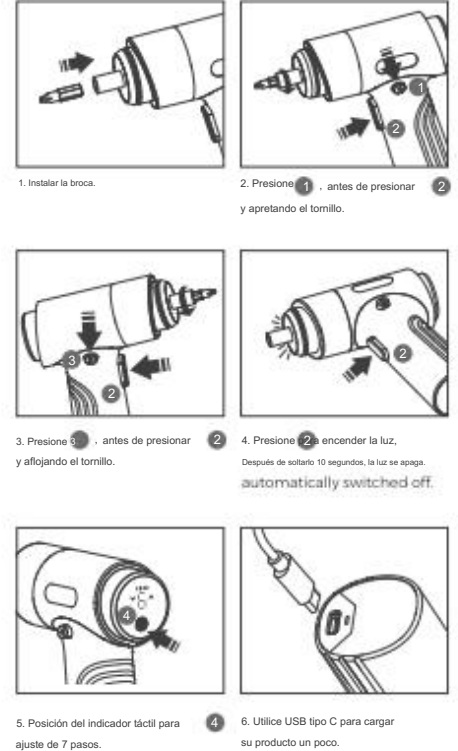

- Insertar la broca.
- Presione el botón de presionar y apretando el tornillo.
- Presione el botón de presionar y aflojando el tornillo.
- Presione el botón de encender la luz. Después de soltar 10 segundos, la luz se apaga automáticamente switched off.
- Posición del indicador táctil para ajuste de 7 pasos.
- Utilice USB tipo C para cargar su producto sin pines.

**Especificaciones del producto:**  
Modelo: KS-882055 Voltaje: 3.7 V CC  
Capacidad de la batería: 2500 mAh Velocidad de rotación: 180 rpm Par eléctrico: 0.5-5 N.m Tipo de batería: Batería de Ito Par manual: 8 N.m Peso neto: 0.56 kg  
Tiempo de carga: <10 minutos (más del 90 % de carga)  
Material de la broca: acero CRV Premium  
Dimensiones del producto: 141x119x46mm

**Lista de piezas**

H6.35 x 25 mm x 32 puntas de destornillador:  
PH0 PH1\*2 PH2\*3 PH3\*2 SL3 SL4 SL5 SL6 SL7 T10 T15 T20 T25 T30 T40 H2 H2.5 H3 H4 H5 H6

Bola magnética níquelada: 60 mm \* 1  
Cable de carga: TIPO C \* 1  
Magnificador y desmagnetizador \* 1  
Manual de usuario \* 1  
Bolsa de tela EVA \* 1

**Instrucciones de carga**

Al cargar el producto con USB Tipo-C, el indicador de energía de la pantalla táctil mostrará un estado de "Luz de funcionamiento" y el indicador de energía siempre estará encendido cuando esté completamente cargado.

(Nota: no funciona mientras se carga; cuando el indicador de energía parpadea en rojo, no funciona cuando el nivel de batería es bajo).

Antes de utilizar el producto por primera vez, cargue completamente la batería y no la deje cargada durante más de 2.5 horas seguidas.

Para mantener el buen rendimiento del producto, cargue el destornillador eléctrico al menos una vez al mes.  
Lubricar el cable de carga configurado para cargar.

**Precauciones de uso**

- Al usar el destornillador eléctrico para quitar el tornillo, primero puede aflojarlo con la mano para evitar dañar el tornillo y las partes del producto en el tornillo.
- Cuando el destornillador eléctrico no esté en uso, colóquelo fuera del alcance de los niños.
- Si el producto cae accidentalmente al agua o salpica la máquina, deje de usarlo para evitar cortocircuito.
- Al realizar el mantenimiento del destornillador eléctrico, verifique si la punta gira suavemente y si otras piezas están dañadas, etc. Si está dañado, repárelo antes de usarlo, ya que el uso de un destornillador eléctrico dañado puede causar accidentes.
- Al manipular sujetadores o tocar cables ocultos, sujete el destornillador eléctrico a través del aislante. Superficie de agarre. Tenga cuidado con los sujetadores que tocan cables con corriente, ya que podrían electrificar las partes metálicas expuestas de la herramienta y causar una descarga eléctrica al operador.
- No desmonte el producto sin permiso.
- Por favor, utilice el manual.

**Mantenimiento**

- Ask professional maintenance staffs to use the same Repuestos para reparar el destornillador eléctrico. Esto garantiza la seguridad del destornillador eléctrico que se repara.
- Nunca repare una batería dañada. La reparación de la batería solo puede ser realizada por el fabricante o un servicio técnico autorizado.

**Advertencia de seguridad sobre la batería incorporada**

- Prohibido desmontar, sustituir, abrir o herramienta de situación.
- Está prohibido exponer el destornillador eléctrico a fuentes de calor o llamas y evitar guardarlo bajo la luz solar directa.
- Prohibido cortocircuitar los terminales expuestos, no colocar más de una herramienta en una caja o cajón para evitar cortocircuito entre ellas o por otros objetos metálicos. Evitar cortocircuito entre ellas o por otros objetos metálicos.
- En caso de fuga de la batería, no permita que la fuga toque the skin or eyes. If case of contact, flush effected area with abundante agua y busque atención médica.
- No utilice adaptadores no especificados.
- No utilice baterías que no sean específicas para el dispositivo.
- Mantenga la herramienta limpia y seca.
- Si el extremo de carga de la herramienta se ensucia, debe limpiarse con un paño limpio y seco.
- El destornillador eléctrico debe cargarse antes de su uso. La carga debe realizarse con el cargador correcto y Consulte las instrucciones del fabricante o la correcta Instrucciones para cargar.
- No cargue la herramienta durante mucho tiempo cuando no esté en uso.
- Después de un almacenamiento prolongado y frecuente, la herramienta debe cargarse y descargarse varias veces para obtener el mejor rendimiento.

**Descripción de la garantía**

Tabla de averías en el rendimiento del producto.

Mal funcionamiento
• No se puede cargar normalmente.
• El indicador de carga no se enciende cuando cargando.
• Los botones del interruptor no se pueden utilizar.
• La carcasa está agrietada debido a problemas estructurales o de material. factores.
• Las brocas se caen con frecuencia cuando se usan correctamente.

- Dentro de los 10 meses a partir de la fecha de recepción, si el producto presenta la situación que se muestra en la tabla de mal funcionamiento del rendimiento del producto, puede disfrutar del servicio de mantenimiento gratuito después de la confirmación del centro de servicio.
- Dentro de los 7 días a partir de la fecha de venta, si se determina que existe un mal funcionamiento que se muestra en la tabla de mal funcionamiento del rendimiento del producto, puede disfrutar de servicios de devolución o cambio gratuitos.

**El servicio de garantía no se proporciona en los siguientes casos.**

- Reparación no autorizada, mal uso, colisión, negligencia, abuso, ingesta de líquidos, accidente, alteración.
- Utilice otros accesorios del producto o rompa o altere las etiquetas o marcas anti-falsificación.
- El período de garantía ha expirado.
- Daños por fuerza mayor.
- El producto y sus accesorios tienen rendimiento. Mal funcionamiento debido a errores humanos.

**Advertencia:** para reducir el riesgo de lesiones, el usuario debe leer atentamente el manual de instrucciones.

Use protección para la cabeza

**ELIMINACIÓN CORRECTA**

Este producto está sujeto a la Directiva Europea 2012/19/UE. El símbolo de un contenedor de basura tachado indica que el producto requiere la recogida selectiva de residuos en la Unión Europea. Esto aplica al producto y a todos los accesorios marcados con este símbolo. Los productos marcados con este símbolo no pueden desecharse con la basura doméstica normal, sino que deben llevarse a un punto de recogida para el reciclaje de aparatos eléctricos y electrónicos.

Fabricante: Shanghaixunmuyeyouxiangongji  
Dirección: Shangshenglu 803hong 1hao1602A-1609sh, baoshanqu, shanghai 200030 CN.  
REPRESENTANTE CE: E-CrossStu GmbH, Mainzer Landstr. 69, 60329 Frankfurt del Meno.  
REPRESENTANTE DEL REINO UNIDO: YH CONSULTING LIMITED, C/O YH Consulting Limited Oficina 147, Centurion House, London Road, Staines-upon-Thames, Surrey, TW18 4AX.  
Importado a AUS: SHAO PPTV LTD, 1 RONEVA STREET, EASTWOOD, NSW 2122, Australia  
Importado a EE.UU.: Sarven Technology Ltd, Suite 250, 9168 Anahim Place, Rancho Cucamonga, CA 91730

Tamaño: 350 mm x 140 mm Tamaño: 70 mm x 140 mm

Peso: 157 g.

Z )









**Affordable. Reliable. Home Improvement.**

Modèle : KS-882055



Ceci est le mode d'emploi d'origine. Veuillez lire attentivement l'intégralité du manuel avant utilisation. VEVOR se réserve le droit d'ajouter ou de modifier le contenu du manuel d'utilisation. L'apparence du produit dépend du produit que vous avez reçu. Veuillez nous excuser pour les éventuelles mises à jour technologiques ou logicielles.

**ATTENTION :**  
Merci beaucoup d'avoir choisi ce tournevis sans fil.

Lisez toutes les instructions et les étiquettes des produits. Lorsque vous utilisez des outils électriques, suivez toutes les précautions pour réduire le risque d'incendie, de choc électrique et d'autres blessures corporelles.

**Conseil de sécurité**

**Sécurité électrique**

1. Le site de chargement du tournevis électrique doit être utilisé accessoire d'origine, ce qui réduira considérablement le danger de charge.
2. Veuillez ne pas exposer le tournevis électrique aux rayons du soleil ni le placer dans un environnement humide, ce qui entraînerait le tournevis rouille et ne peut plus être utilisé.
3. Si vous ne pouvez pas éviter d'utiliser le tournevis électrique dans un environnement humide, veuillez porter des gants de type silicone comme mesure de protection pour réduire le risque de choc électrique.
4. Si le tournevis électrique est utilisé dans un environnement électrostatique environnement, veuillez installer un anneau électrostatique pour déchargement le foret pour réduire les accidents de fonctionnement.

**Sécurité personnelle**

1. Le tournevis électrique présente un certain degré de danger. Veuillez ne pas laisser les bébés ou les enfants utiliser le produit pour éviter de leur faire du mal.
2. Ne le mettez pas dans votre poche ou sac personnel pour éviter une activation accidentelle du tournevis électrique et provoquer blessure.
3. lors de l'utilisation du tournevis électrique, la poignée La hauteur ne doit être ni trop élevée ni trop basse. Assurez-vous que les autres des forces externes peuvent également contrôler le tournevis électrique.

**Description de la pièce**

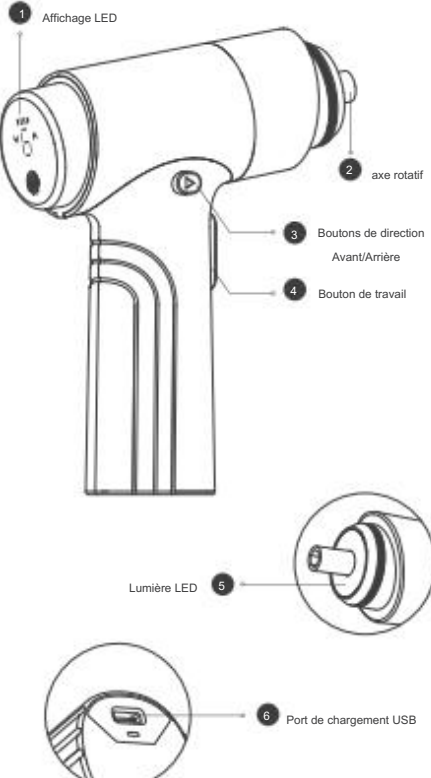

1. Attache LED  
2. axe rotatif  
3. Boutons de direction Avant/Arrière  
4. Bouton de travail  
5. Lumière LED  
6. Port de chargement USB

**Fonctions tactiles**

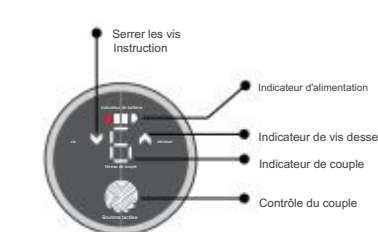

Serrer les vis  
Indicateur d'alimentation  
Indicateur de vis desserrée  
Indicateur de couple  
Contrôle du couple

**Paramètres de couple**

Grade	Couple
1	0,5-1 N.m
2	1-1,5 Nm
3	1,5-2 Nm
4	2-2,5 Nm
5	2,5-3 Nm
6	3-3,5 Nm
7	3,5-5 Nm

(Les paramètres ci-dessus concernent l'état complètement chargé.)

- Lorsque vous utilisez les vitesses 1 à 6, la fonction de protection de blocage cessera de fonctionner une fois la vis verrouillée, vous devez ensuite relâcher le bouton de travail pendant 1 seconde, puis appuyer à nouveau sur le bouton de travail avant que le moteur ne fonctionne.
- Lorsque vous utilisez l'engrenage 7, il peut être réutilisé immédiatement.

**Utilisation des étapes**

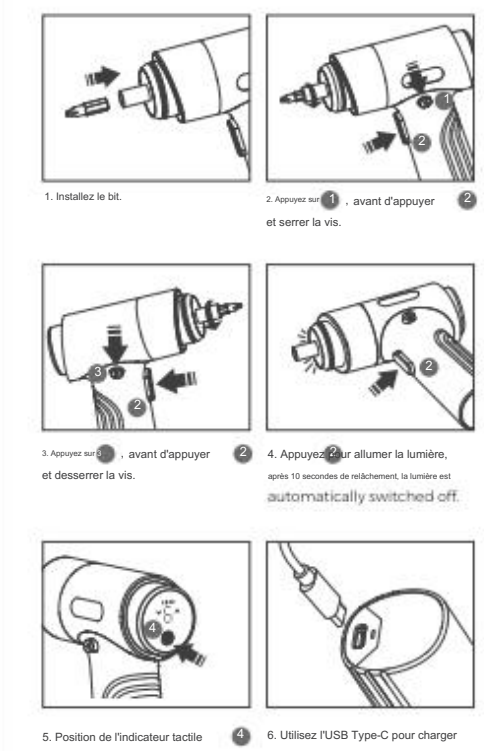

1. Installez le bit.
2. Appuyez sur le bouton avant d'appuyer et serrer la vis.
3. Appuyez sur le bouton avant d'appuyer et desserrer la vis.
4. Appuyez sur le bouton pour allumer la lumière, après 10 secondes de relâchement, la lumière est automatiquement switched off.
5. Position de l'indicateur tactile pour un réglage en 7 étapes.
6. Utilisez l'USB Type-C pour charger votre produit un peu.

**Spécifications du produit :**  
Modèle : KS-882055 Tension : 3,7 V-DC  
Capacité de la batterie : 2500 mAh Vitesse de rotation : 180 tr/min  
Couple électrique : 0,5-5 N.m Type de batterie : Batterie Li Couple manuel : 8 N.m Poids net : 0,56 kg  
Temps de charge : < 150 min (plus de 90 % de charge)  
Matériau de l'embout : acier Cr5V Premium  
Dimensions du produit : 141x119x46mm

**Liste des pièces**

Embout de tournevis H6,35x25mm x 32 :

- PH0 PH1\*2 PH2\*3 PH3\*2
- SL3 SL4 SL5 SL6 SL7
- T10 T15 T20 T25 T30 T40
- PZ1\*2 PZ2\*3 PZ3\*2
- H2 H2.5 H3 H4 H5 H6

Bielle magnétique nickéle : 60 mm \* 1  
Câble de charge : TYPE-C \* 1  
Magnétoeur et démagnétoeur \* 1  
Manuel d'utilisateur 1  
Sac en tissu EVA \* 1

**Instructions de charge**

Lors du chargement du produit avec USB Type-C, l'indicateur d'alimentation de l'écran tactile affichera un état de « voyant de fonctionnement » et l'indicateur d'alimentation sera toujours allumé lorsqu'il sera complètement chargé.  
(Remarque : ne fonctionne pas pendant la charge ; lorsque le voyant d'alimentation clignote en rouge, il ne fonctionne pas lorsque le niveau de batterie est faible).

1. Avant d'utiliser le produit pour la première fois, veuillez charger complètement la batterie et ne pas la charger plus de 2,5 heures à la fois.
2. Afin de maintenir les bonnes performances du produit, veuillez charger le tournevis électrique au moins une fois par mois.
3. Veuillez utiliser le câble de charge configuré pour le chargement.



**Précautions d'emploi**

1. Lorsque vous utilisez le tournevis électrique pour retirer la vis, vous pouvez d'abord desserrer la vis à la main, pour éviter d'endommager la vis et les pièces du produit au niveau de la vis.
2. Lorsque le tournevis électrique n'est pas utilisé, veuillez le mettre hors de portée des enfants.
3. Si le produit tombe accidentellement dans l'eau ou éclabousse la machine, veuillez cesser d'utiliser le produit pour éviter tout risque court-circuit.
4. Lors de l'entretien du tournevis électrique, veuillez vérifier si l'embout tourne en douceur et si d'autres pièces sont endommagées, etc. S'il est endommagé, veuillez le réparer avant utilisation, l'utilisation d'un tournevis électrique endommagé peut provoquer accidents.
5. Lorsque vous utilisez des attaches ou que vous touchez des fils cachés, maintenez le tournevis électrique à travers l'isolant Surface de préhension. Attention aux fixations qui entrent en contact avec des fils sous tension, car elles pourraient électriser les parties métalliques exposées de l'outil et provoquer un choc électrique pour l'opérateur.
6. Ne démontez pas le produit sans autorisation.
7. Veuillez utiliser ce produit conformément au manuel.

**Entretien**

1. Ask professional maintenance staffs to use the same Pièces détachées pour la réparation de votre visseuse électrique. Cela garantira la sécurité de la visseuse en cours de réparation.
2. Ne réparez jamais une batterie endommagée. Seul le fabricant ou un prestataire de services agréé peut la réparer.

**Avertissement de sécurité concernant la batterie intégrée**

1. Interdit de démonter, de remplacer, d'ouvrir ou de outil de déchargement.
2. Il est interdit d'exposer le tournevis électrique à une source de chaleur ou à des flammes et d'éviter de le ranger sous la lumière directe du soleil.
3. Interdit de court-circuiter les bornes exposées, ne mettez pas plus d'un outil dans une boîte ou un tiroir pour éviter les courts-circuits entre eux ou par d'autres objets métalliques. Évitez les courts-circuits entre eux ou par d'autres objets métalliques.
4. En cas de fuite de batterie, ne laissez pas la fuite toucher the skin or eyes. If case of contact, flush effected area with Buvez beaucoup d'eau et consultez un médecin.
5. N'utilisez pas d'adaptateurs non spécifiés.
6. N'utilisez pas de piles qui ne sont pas spécifiques à l'appareil.
7. Gardez l'outil propre et sec.
8. Si l'outil de charge devient extrêmement sale, il doit être essuyé avec un chiffon propre et sec.
9. Le tournevis électrique doit être chargé avant utilisation. La charge doit être effectuée avec le chargeur approprié et se référer aux instructions du fabricant ou au manuel correct Instructions pour le chargement.
10. Ne chargez pas l'outil pendant une longue période lorsqu'il n'est pas utilisé.
11. Après un stockage fréquent à long terme, l'outil doit être chargé et déchargé plusieurs fois pour obtenir les meilleures performances.

**Description de la garantie**

Tableau des dysfonctionnements des performances du produit.

DYSFONCTIONNEMENTS
• Impossible de charger normalement.
• L'indicateur de charge ne s'allume pas lorsque charge.
• Les boutons de commutation ne peuvent pas être utilisés.
• Le corps est fissuré en raison de problèmes structurels ou matériels factuels.
• Les embouts tombent fréquemment lorsqu'ils sont utilisés correctement.

1. Dans les 10 mois suivant la date de réception, si le produit présente la situation indiquée dans le tableau des dysfonctionnements des performances du produit, il peut bénéficier d'un service de maintenance gratuit après confirmation par le centre de service.
2. Dans les 7 jours suivant la date de vente, s'il est déterminé qu'il s'agit d'un dysfonctionnement indiqué dans le tableau des dysfonctionnements des performances du produit, vous pouvez bénéficier de services de retour ou d'échange gratuits.

**Le service de garantie n'est pas fourni dans le cas suivants.**

1. Réparation non autorisée, mauvaise utilisation, collision, négligence, abus, consommation de liquide, accident, altération.
2. Utilisez d'autres accessoires du produit ou déchirez, modifiez les étiquettes ou les marques anti-contrefaçon.
3. La période de garantie a expiré.
4. Endommagé par force majeure.
5. Le produit et ses accessoires ont des performances dysfonctionnement dû à des erreurs humaines.

**Avertissement** - Pour réduire le risque de blessure, l'utilisateur doit lire attentivement le manuel d'instructions.

Porter une protection pour la tête

**ÉLIMINATION CORRECTE**

Ce produit est soumis aux dispositions de la directive européenne 2012/19/UE. Le symbole représentant une poubelle bariée indique que le produit doit faire l'objet d'une collecte sélective dans l'Union européenne. Ceci s'applique au produit et à tous les accessoires marqués de ce symbole. Les produits ainsi marqués ne doivent pas être jetés avec les ordures ménagères, mais doivent être déposés dans un point de collecte pour le recyclage des appareils électriques et électroniques.

Fabricant : Shanghaixuimuyeyouxiangongsi  
Adresse : Shuangchenglu 803rong 11hao1602A-1609sh, baoshangpu, shanghai 200000 CHN.  
REPRÉSENTANT C.E. : E-CrossStu GmbH  
Mainzer Landstr. 69, 60329 Frankfurt-sur-le-Main.  
REPRÉSENTANT AU ROYAUME-UNI : YH CONSULTING LIMITED  
A/S YH Consulting Limited Bureau 147, Centurion House, London Road, Staines-upon-Thames, Surrey, TW18 4AX  
Importé en AUS : SHAO PTY LTD  
1 ROKNEVA STREET, EASTWOOD, NSW 2122, Australie  
Importé aux États-Unis : Sanven Technology Ltd,  
Suite 250, 9166 Anahem Place, Rancho Cucamonga, CA 91730

Dimensions : 350 mm x 140 mm Dimensions : 70 mm x 140 mm

Quantité : 157 g de poudre de riz

Z )





**Akkuschrauber**

Modell:KS-882055



Dies ist die Originalanleitung. Bitte lesen Sie alle Anweisungen sorgfältig durch, bevor Sie das Gerät in Betrieb nehmen. VEVOR behält sich das Recht vor, die Bedienungsanleitung klar und deutlich zu interpretieren. Das Aussehen des Produkts hängt vom gelieferten Produkt ab. Bitte haben Sie Verständnis dafür, dass wir Sie nicht erneut über Technologie- oder Software-Updates informieren.

**WARNING:**  
Vielen Dank, dass Sie sich für diesen Akkuschrauber entschieden haben.

Lesen Sie alle Anweisungen und Produktzeichnungen. Beachten Sie beim Einsatz von Elektrowerkzeugen alle Vorsichtsmaßnahmen, um die Gefahr von Feuer, Stromschlag und anderen Verletzungen zu verringern.

**Sicherheit Guter Tipp**

**Elektrische Sicherheit**

- die elektrische schraubendreher lade Kopf muss verwenden Originalzubehör, wodurch die Gefahr des Aufladens erheblich verringert wird.
- Bitte setzen Sie den Elektroschrauber nicht der Sonne aus und legen Sie ihn nicht in eine feuchte Umgebung, da dies zu bis der Schraubendreher rostet und nicht mehr verwendet werden kann.
- Wenn Sie den Akkuschrauber nicht in einer feuchter Umgebung tragen Sie bitte als Schutzmaßnahme Silikonhandschuhe, um das Risiko eines Stromschlags zu verringern.
- Wenn der Elektroschrauber in einer elektrostatischen Umgebung, installieren Sie bitte einen elektrostatischen Ring, um Erdmagnetsien Sie den Bohrer, um Betriebsunfälle zu vermeiden.

**Persönliche Sicherheit**

- Elektrische Schraubendreher bergen ein gewisses Maß an Gefahr. Bitte lassen Sie Babys oder Kinder das Produkt nicht verwenden, um Schäden zu vermeiden.
- Stecken Sie es nicht in Ihre persönliche Tasche oder Tasche, um eine versehentliche Aktivierung des Elektroschraubers zu vermeiden und Verletzung.
- beim Betrieb des Akkuschraubers, der Handgriff Die Höhe sollte nicht zu hoch oder zu niedrig sein. Stellen Sie sicher, dass andere Auch äußere Kräfte können den Akkuschrauber steuern.

**Teilebeschreibung**

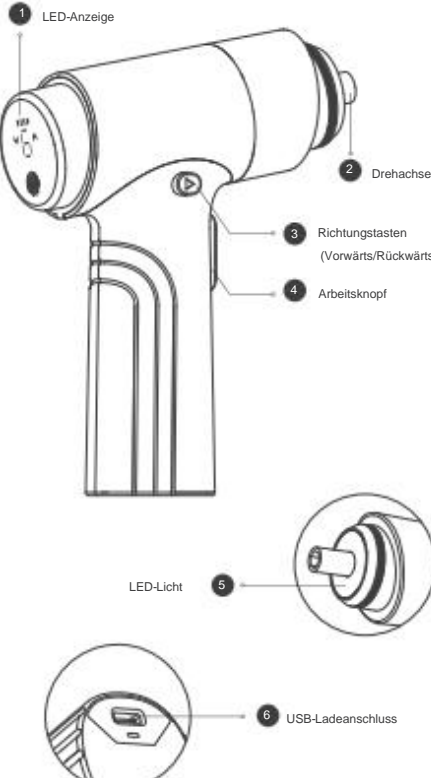

1. LED-Anzeige  
2. Drehachse  
3. Richtungstasten (Vorwärts/Rückwärts)  
4. Arbeitsknopf  
5. LED-Licht  
6. USB-Ladeanschluss

**Touch-Funktionen**

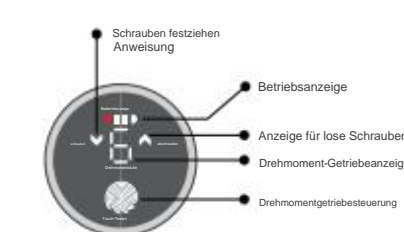

Schrauben festziehen  
Anweisung  
Betriebsanzeige  
Anzeige für lose Schrauben  
Drehmoment-Gebietsanzeige  
Drehmomentgebietssteuerung

**Drehmomentparameter**

Grad	Drehmoment
1	0,5-1 Nm
2	1-1,5 Nm
3	1,5-2 Nm
4	2-2,5 Nm
5	2,5-3 Nm
6	3-3,5 Nm
7	3,5-5 Nm

(Die obigen Parameter gelten für den vollständig geladenen Zustand.)

- Bei der Verwendung der Gänge 1 bis 6 funktioniert die Blockierschutzfunktion nicht mehr, nachdem die Schraube verriegelt ist. Dann müssen Sie die Arbeitstaste 1 Sekunde lang lassen und dann die Arbeitstaste erneut drücken, bevor der Motor funktioniert.
- Bei Verwendung von Gang 7 ist eine sofortige Wiederverwendung möglich.

**Schritte verwenden**



- Bit installieren.
- Drücken Sie vor dem Drücken die Schraube festziehen.
- Drücken Sie vor dem Drücken die Schraube lösen.
- Drücken Sie das Licht einschalten, nach 10s Loslassen ist das Licht automatisch switched off.
- Bestimmen Sie die Anzeigeposition für die 7stufige Einstellung.
- Verwenden Sie zum Aufladen USB Typ C Ihr Produkt ein wenig.

**Produktspezifikation:**

Modell: KS-882055 Spannung: 3,7 V DC  
 Batteriekapazität: 2500 mAh Leerlaufdrehzahl: 180 U/min  
 Elektrisches Drehmoment: 0,5-5 Nm Batterieart: Lithium-Batterie  
 Manuelles Drehmoment: 8 Nm Nettogewicht: 0,56 kg  
 Ladezeit: <150 Minuten (mehr als 90 % Ladung)  
 Bitmaterial: CRV Premium Stahl  
 Produktabmessungen: 141 x 119 x 46 mm

**Teilliste**

H6,35 x 25 mm x 32 Schraubendreherbits:  
 PH0 PH1\*2 PH2\*3 PH3\*2 SL3 SL4 SL5 SL6 SL7  
 T10 T15 T20 T25 T30 T40 PZ1\*2 PZ2\*3 PZ3\*2  
 H2 H2,5 H3 H4 H5 H6

Vernickelte magnetische Pleuelstange: 60 mm x 1  
 Ladekabel: TYP C x 1  
 Magnetsäuer und Erdmagnetsäuer x 1  
 Benutzerhandbuch x 1  
 EVA-Stofftasche x 1

**Ladeanleitung**

Beim Laden des Produkts über USB Typ C zeigt die Betriebsanzeige auf dem Touchscreen einen „Lauch“-Status an und die Betriebsanzeige leuchtet immer, wenn das Produkt vollständig geladen ist.

(Hinweis: Funktioniert nicht während des Ladevorgangs. Wenn die Betriebsanzeige rot blinkt, funktioniert es nicht bei niedrigem Akkustand.)

- Laden Sie den Akku vor der ersten Verwendung des Produkts vollständig auf und lassen Sie ihn jeweils nicht länger als 2,5 Stunden laden.
- Um die gute Leistung des Produkts aufrechtzuerhalten, laden Sie den Akkuschrauber bitte mindestens einmal im Monat.
- Bitte verwenden Sie zum Laden das konfigurierte Ladekabel.

Vorsichtsmaßnahmen für die Anwendung

- Wenn Sie zum Entfernen der Schraube den Akkuschrauber verwenden, können Sie die Schraube zunächst mit der Hand lösen, um eine Beschädigung der Schraube und der Produktteile an der Schraube zu vermeiden.
- Wenn der Akkuschrauber nicht verwendet wird, bewahren Sie ihn außerhalb der Reichweite von Kindern auf.
- Wenn das Produkt versehentlich ins Wasser fällt oder in die Maschine spritzt, verwenden Sie das Produkt nicht mehr, um Kurzschluss.
- Überprüfen Sie bei der Wartung des Akkuschraubers, ob sich der Bohrer reibungslos dreht und ob andere Teile beschädigt sind usw. Wenn er beschädigt ist, reparieren Sie ihn bitte vor der Verwendung. Die Verwendung eines beschädigten Akkuschraubers kann zu Unfällen.
- Beim Bedienen von Befestigungselementen oder Berühren versteckter Drähte den elektrischen Schraubendreher durch den Isolator halten Greiffläche. Achten Sie darauf, dass die Befestigungselemente keine stromführenden Leitungen berühren, da dies zu einem elektrischen Schlag auf die freiliegenden Metallteile des Werkzeugs führen kann.
- Zerlegen Sie das Produkt nicht ohne Genehmigung.
- Bitte gehen Sie gemäß der Anleitung vor.

**Wartung**

- Ask professional maintenance staffs to use the same Ersatzteile zur Reparatur des Elektroschraubers. Dadurch wird die Sicherheit des zu reparierenden Elektroschraubers gewährleistet.
- Reparieren Sie niemals einen beschädigten Akku. Der Akku kann nur vom Hersteller oder einem autorisierten Serviceanbieter repariert werden.

**Sicherheitswarnung für eingebaute Batterien**

- Verboten zu zerlegen, Ersatzöffnung oder Zeichenwerkzeug
- Setzen Sie den Elektroschrauber keinen Wärmequellen oder Flammen aus und vermeiden Sie die Lagerung in direktem Sonnenlicht.
- Kurzschließen der freiliegenden Anschlüsse ist verboten. Legen Sie nicht mehr als ein Werkzeug in eine Kiste oder Schublade, um Kurzschlüsse zwischen den Werkzeugen oder durch andere Metalle zu vermeiden. Vermeiden Sie Kurzschlüsse zwischen den Werkzeugen oder durch andere Metallgegenstände.
- Im Falle einer Batterieleckage, lassen Sie das Loch nicht berühren the skin or eyes. If case of contact, flush effected area with viel Wasser und suchen Sie einen Arzt auf.
- Verwenden Sie keine nicht angegebenen Adapter.
- Verwenden Sie keine Batterien, die nicht spezifisch für das Gerät sind.
- Halten Sie das Werkzeug sauber und trocken.
- Wenn das Werkzeug beim Aufladen extrem verschmutzt ist, wischen Sie es mit einem sauberen und trockenen Tuch ab.
- Der Elektroschrauber sollte vor der Verwendung aufgeladen werden. Das Aufladen sollte mit dem richtigen Ladegerät erfolgen und Beachten Sie die Anweisungen des Herstellers oder die korrekte Anleitung zum Aufladen.
- Laden Sie das Werkzeug nicht über einen längeren Zeitraum auf, wenn es nicht verwendet wird.
- Nach häufiger Langzeitlagerung sollte das Werkzeug mehrmals geladen und entladen werden, um die beste Leistung zu erzielen.

**Garantiebeschreibung**

Tabelle mit Fehlfunktionen der Produktleistung

STÖRUNGEN
• Normales Laden nicht möglich.
• Die Ladeanzeige leuchtet nicht, wenn wird geladen.
• Die Umschaltasten können nicht verwendet werden.
• Die Karosserie weist aufgrund struktureller oder materieller Faktoren.
• Bei richtiger Verwendung fallen die Bits häufig ab.

- Wenn das Produkt innerhalb von 10 Monaten ab dem Datum des Eingangs die in der Tabelle mit den Produktleistungsstörungen angegebene Situation aufweist, kann es nach Bestätigung durch das Servicecenter einen kostenlosen Wartungsservice in Anspruch nehmen.
- Wenn innerhalb von 7 Tagen ab Verkaufsdatum festgestellt wird, dass es sich um eine Fehlfunktion handelt, die in der Tabelle mit den Produktleistungsstörungen aufgeführt ist, können Sie den kostenlosen Rückgabe- oder Umtauschservice in Anspruch nehmen.

**Garantieleistungen werden nicht erbracht in folgenden Fällen.**

- Nicht autorisierte Reparatur, Missbrauch, Kollision, Fahrlässigkeit, Missbrauch, Flüssigkeitsaufnahme, Unfall, Veränderung.
- Verwenden Sie anderes Produktzubehör oder zerlegen oder verändern Sie Etiketten oder Fälschungsschutzzeichen.
- Die Garantiezeit ist abgelaufen.
- Beschädigung durch höhere Gewalt.
- das Produkt und sein Zubehör haben Leistung Fehlfunktionen aufgrund menschlicher Fehler.

**Warnung** – Um das Verletzungsrisiko zu verringern, muss der Benutzer die Bedienungsanleitung sorgfältig lesen.

**Kopfschutz tragen**

**RICHTIGE ENTSORGUNG**

Dieses Produkt unterliegt der europäischen Richtlinie 2012/19/EU. Das Symbol einer durchgestrichenen Mülltonne weist darauf hin, dass dieses Produkt in der Europäischen Union einer getrennten Müllentsorgung unterliegt. Dies gilt für das Produkt und alle mit diesem Symbol gekennzeichneten Zubehörteile. Entsprechend gekennzeichnete Produkte dürfen nicht im Hausmüll entsorgt werden, sondern müssen an einer Sammelstelle für das Recycling von elektrischen und elektronischen Geräten abgegeben werden.

Hersteller: Shanghaixunmuyeyouxiangongsi  
 Adresse: Shuanghanglu 803hong11hao1602A-1606sh, baoshang,  
 Shanghai 200000 CN.  
 EG-Vertreter: E-CrossStu GmbH,  
 Mainzer Landstr. 69, 60329 Frankfurt am Main,  
 UK-Vertreter: YH CONSULTING LIMITED,  
 C/O YH Consulting Limited, Büro 147, Centurion House, London Road, Staines-upon-Thames, Surrey, TW18 4AX  
 Nach-AUS Importeur: SHIMAD PPTY LTD,  
 1 ROXENA STREET EASTWOOD NSW 2122 Australien  
 In die USA importiert: Sarven Technology Ltd,  
 Suite 250, 9166 Anaheim Place, Rancho Cucamonga, CA 91730

Größe: 350 mm x 140 mm, Größe: 70 mm x 140 mm

Gewicht: 157 g

yyyy.yyy, Zyyyyyyyyyy)

