

Art.Nr.

5911241915, 5911241903,
59112419969, 59112639942,
59112429969

AusgabeNr.

5911241915_0102

Rev.Nr.

28/02/2025



scheppach



MS225-53

DE	Benzin-Rasenmäher (angetrieben) Originalbetriebsanleitung.....	6
GB	Petrol lawnmower (self-propelled) Translation of the original operating instructions.....	24
FR	Tondeuse à gazon thermique (tractée) Traduction du mode d'emploi original	39
IT	Tosaerba a benzina (a motore) Traduzione delle istruzioni per l'uso originali.....	55
NL	Benzine grasmaaier (aangedreven) Vertaling van de originele gebruiksaanwijzing.....	71
ES	Cortacésped de gasolina (accionamiento) Traducción del manual de instrucciones original.....	86
PT	Corta-relva a gasolina (acionado) Tradução do manual de operação original	103

1

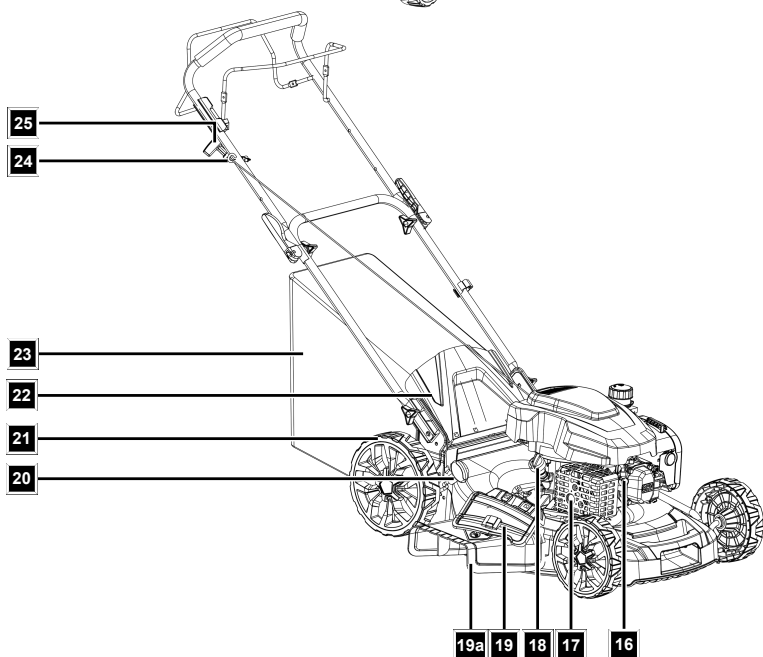
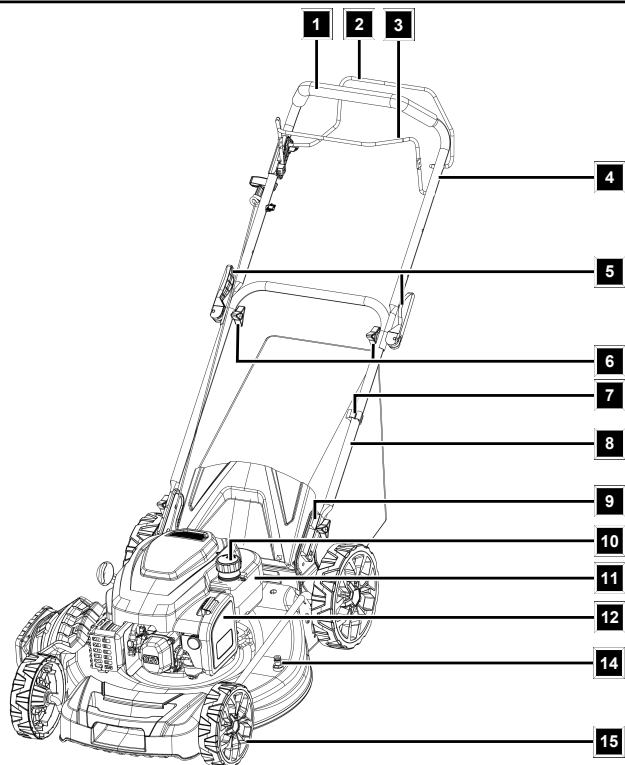

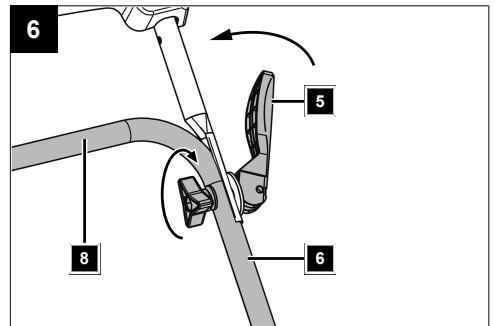
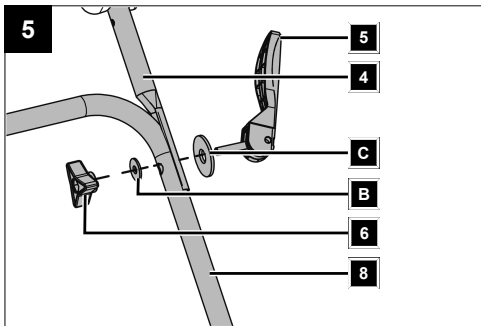
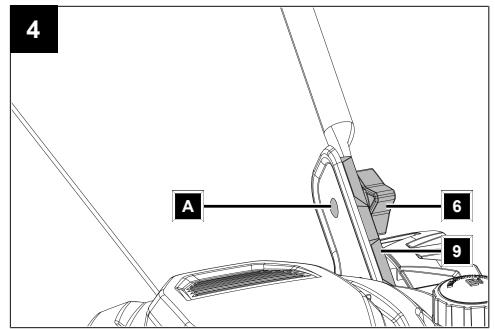
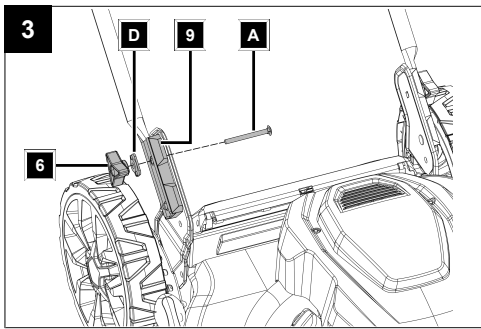
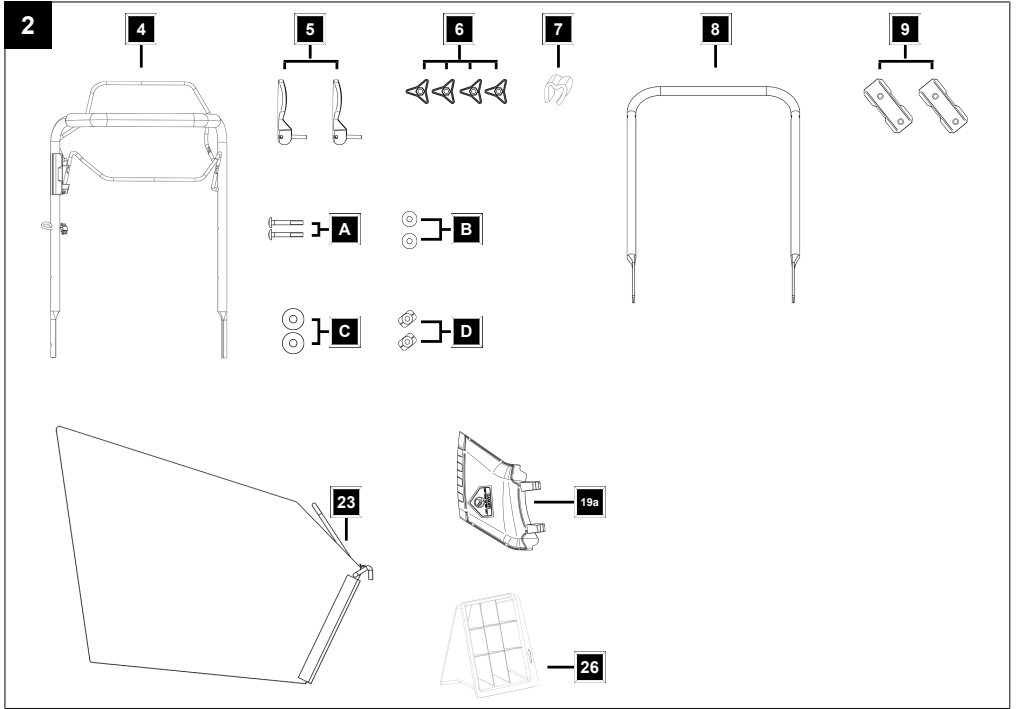

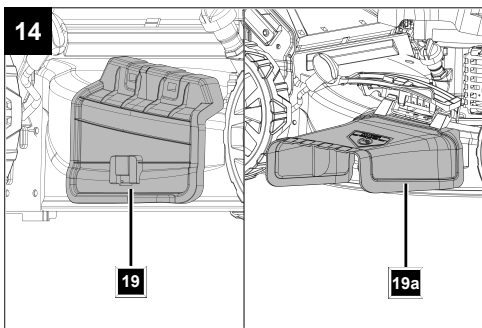
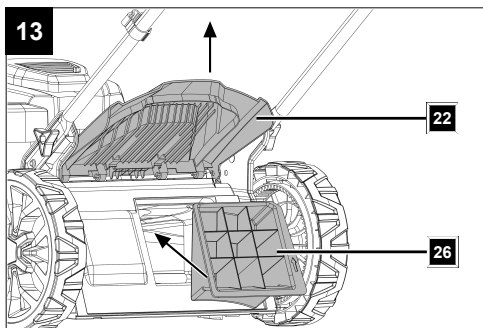
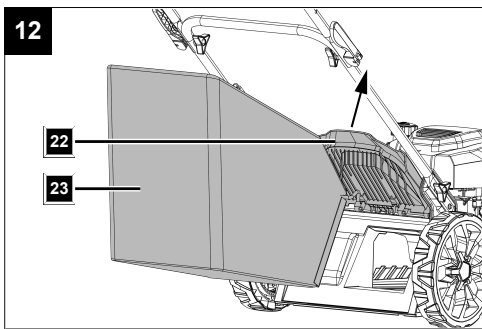
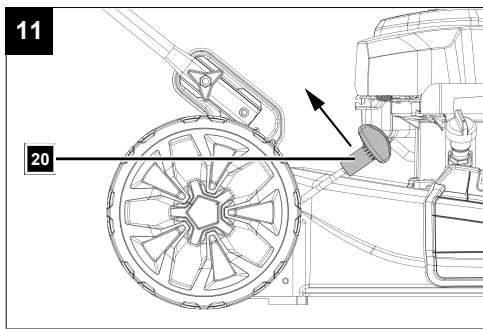
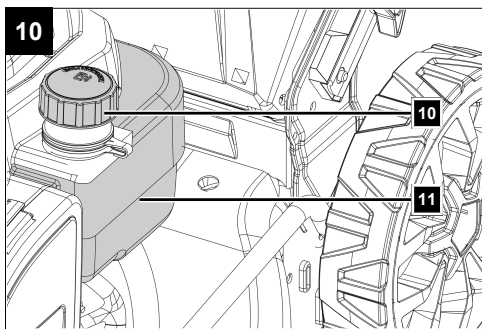
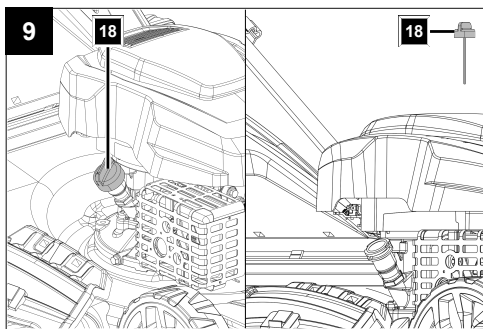
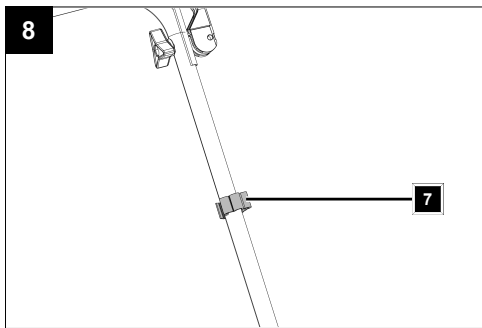
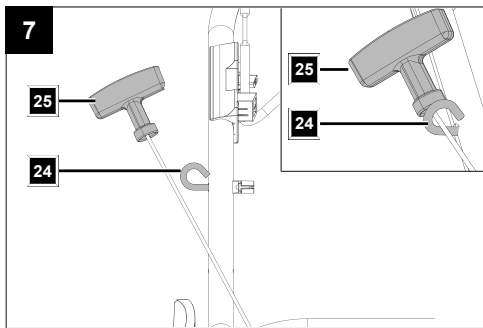

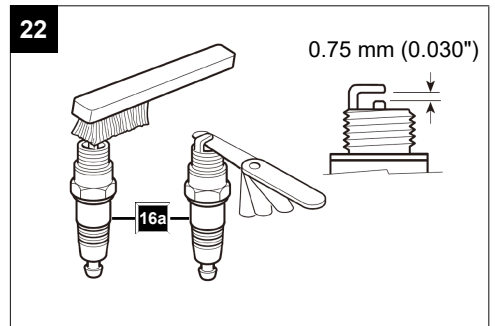
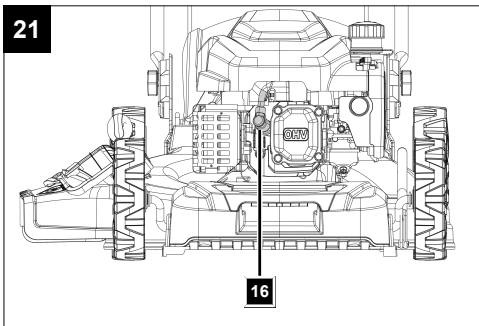
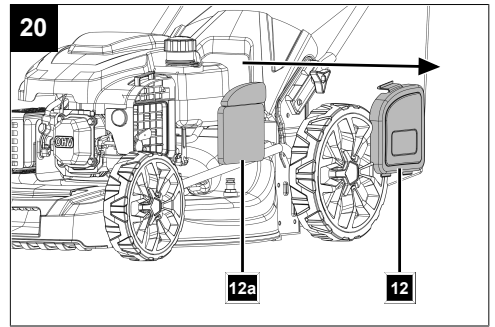
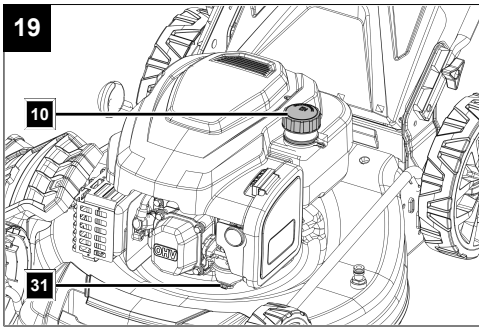
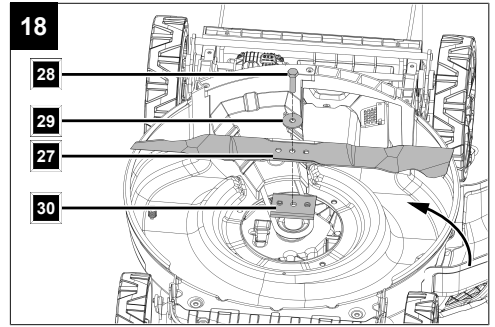
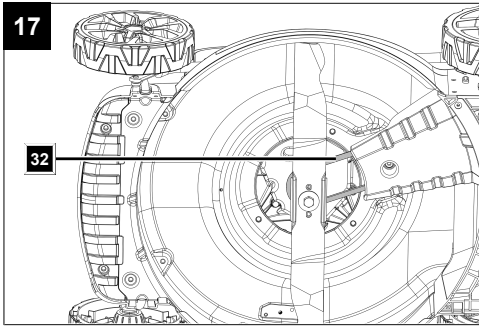
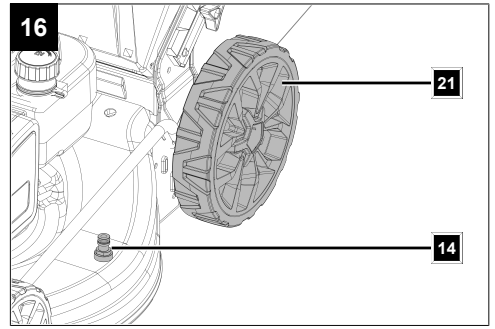
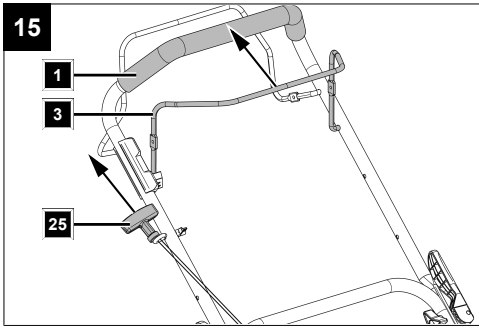

Inhaltsverzeichnis

1	Einleitung	6
2	Produktbeschreibung (Abb. 1-22)	7
3	Lieferumfang (Abb. 1-2)	7
4	Bestimmungsgemäße Verwendung	7
5	Sicherheitshinweise	8
6	Technische Daten	10
7	Auspacken	11
8	Montage	11
9	Vor Inbetriebnahme	12
10	In Betrieb nehmen	13
11	Betrieb	13
12	Arbeitshinweise	15
13	Reinigung	15
14	Wartung	16
15	Transport	18
16	Lagerung	18
17	Reparatur & Ersatzteilbestellung	19
18	Störungsabhilfe	20
19	Entsorgung und Wiederverwertung	20
20	EU-Konformitätserklärung	21
21	Explosionszeichnung	119

Erklärung der Symbole auf dem Produkt

Die Verwendung von Symbolen in diesem Handbuch soll Ihre Aufmerksamkeit auf mögliche Risiken lenken. Die Sicherheitssymbole und Erklärungen, die diese begleiten, müssen genau verstanden werden. Die Warnungen selbst beseitigen keine Risiken und können korrekte Maßnahmen zum Verhüten von Unfällen nicht ersetzen.

	Achtung! Das Nichtbeachten der an dem Produkt angebrachten Sicherheitszeichen und Warnhinweise sowie das Nichtbeachten der Sicherheits- und Bedienungshinweise kann zu schweren Verletzungen bis hin zum Tod führen.
	Vor Inbetriebnahme Bedienungsanleitung und Sicherheitshinweise lesen und beachten!
	Mähen Sie am Hang nicht auf- oder abwärts.
	Entfernen Sie vor dem Betrieb des Rasenmähers herumliegende Kleinteile, die umhergeschleudert werden könnten.
	Gefahr durch fortschleudernde Teile bei laufendem Motor.
	Stellen Sie sicher, dass andere Personen ausreichend Sicherheitsabstand einhalten.

	Entfernen Sie den Zündkerzenstecker, bevor Sie Wartungsarbeiten vornehmen.
	Halten Sie Hände und Füße von den rotierenden Messern fern.
	Der Motor wird während des Betriebs sehr heiß, nicht berühren!
	Tragen Sie Gehörschutz. Tragen Sie eine Schutzbrille.
	ACHTUNG! Betriebsstoffe sind feuergefährlich und explosiv - Verbrennungsgefahr. Nicht bei heißem oder laufendem Motor tanken.
	Tankinhalt
	Motoröl
	Länge Messer. Max. Schnittbreite.
	Garantierter Schalleistungspegel des Produkts.
	Ölstand kontrollieren.
	DRIVE - Bügel Fahrtrieb STOP - Motorbremshebel
	Vergiftungsgefahr! Benutzen Sie das Produkt nur im Außenbereich und niemals in geschlossenen oder schlecht belüfteten Räumen.
	Das Produkt entspricht den geltenden europäischen Richtlinien.
	Das Produkt entspricht den geltenden serbischen Richtlinien.

1 Einleitung

Hersteller:

Scheppach GmbH
Günzburger Straße 69
D-89335 Ichenhausen

Verehrter Kunde

Wir wünschen Ihnen viel Freude und Erfolg beim Arbeiten mit Ihrem neuen Produkt.

Hinweis:

Der Hersteller dieses Produkts haftet nach dem geltenden Produkthaftungsgesetz nicht für Schäden, die an diesem Produkt oder durch dieses Produkt entstehen bei:

- Unsachgemäßer Behandlung
- Nichtbeachtung der Bedienungsanleitung

- Reparaturen durch Dritte, nicht autorisierte Fachkräfte
- Einbau und Austausch von nicht originalen Ersatzteilen
- Nicht bestimmungsgemäßer Verwendung

Beachten Sie:

Die Bedienungsanleitung ist Bestandteil dieses Produkts.

Sie enthält wichtige Hinweise, wie Sie mit dem Produkt sicher, fachgerecht und wirtschaftlich arbeiten, wie Sie Gefahren vermeiden, Reparaturkosten sparen, Ausfallzeiten verringern und die Zuverlässigkeit und Lebensdauer des Produkts erhöhen. Zusätzlich zu den Sicherheitsbestimmungen dieser Bedienungsanleitung müssen Sie unbedingt die für den Betrieb des Produkts geltenden Vorschriften Ihres Landes beachten.

Machen Sie sich vor der Benutzung des Produkts mit allen Bedien- und Sicherheitshinweisen vertraut. Betreiben Sie das Produkt nur wie beschrieben und für die angegebenen Einsatzbereiche. Bewahren Sie die Bedienungsanleitung gut auf und händigen Sie alle Unterlagen bei Weitergabe des Produkts an Dritte mit aus.

2 Produktbeschreibung (Abb. 1-22)

1. Lenker
2. Bügel Fahrtrieb
3. Motorbremshebel
4. Oberer Schubdübel
5. Schnellspannhebel
6. Kunststoffsternmutter
7. Kabelclip
8. Unterer Schubdübel
9. Führung (Schubdübel)
10. Tankdeckel
11. Kraftstofftank
12. Luftfilterabdeckung
- 12a. Luftfilter
13. -
14. Wasseranschluss
15. Laufrad
16. Zündkerzenstecker
- 16a. Zündkerze
17. Auspuff
18. Ölmesstab
19. Seitenauswurfklappe
- 19a. Seitenauswurf
20. Schnitthöhenverstellung
21. Antriebsrad
22. Auswurfklappe
23. Grasfangsack
24. Seilhaken
25. Seilzugstarter
26. Mulcheinsatz
27. Messer
28. Messerschraube
29. Beilagscheibe
30. Motorspindel
31. Vergaserschraube
32. Keilriemen

3 Lieferumfang (Abb. 1-2)

Pos.	Anzahl	Bezeichnung
4.	1 x	Benzin-Rasenmäher mit oberem Schubdübel
5.	2 x	Schnellspannhebel
6.	4 x	Kunststoffsternmutter
7.	1 x	Kabelclip

8.	1 x	Unterer Schubdübel
9.	2 x	Führung (Schubdübel)
19a.	1 x	Seitenauswurf
23.	1 x	Grasfangsack
26.	1 x	Mulcheinsatz
A.	2 x	Schraube M8
B.	2 x	Beilagscheibe klein
C.	2 x	Beilagscheibe groß
D.	2 x	Abstandshalter
	1 x	Bedienungsanleitung

4 Bestimmungsgemäße Verwendung

Der Benzin-Rasenmäher ist für die private Benutzung im Haus- und Hobbygarten geeignet. Als Rasenmäher für den privaten Haus- und Hobbygarten werden solche angesehen, deren jährliche Benutzung in der Regel 50 Stunden nicht übersteigen und die vorwiegend für die Pflege von Gras oder Rasenflächen verwendet werden, nicht jedoch in öffentlichen Anlagen, Parks, Sportstätten sowie nicht in der Land- und Forstwirtschaft.

Das Produkt darf nur nach seiner Bestimmung verwendet werden. Jede weitere darüberhinausgehende Verwendung ist nicht bestimmungsgemäß. Für daraus hervorgehende Schäden oder Verletzungen aller Art haftet der Benutzer und nicht der Hersteller.

Bestandteil der bestimmungsgemäßen Verwendung ist auch die Beachtung der Sicherheitshinweise, sowie die Montageanleitung und Betriebshinweise in der Bedienungsanleitung.

Personen, die das Produkt verwenden und warten, müssen mit dieser vertraut und über mögliche Gefahren unterrichtet sein.

Veränderungen an dem Produkt schließen eine Haftung des Herstellers und daraus entstehende Schäden gänzlich aus.

Das Produkt darf nur mit Originalteilen und Originalzubehör des Herstellers betrieben werden.

Die Sicherheits-, Arbeits- und Wartungsvorschriften des Herstellers sowie die in den Technischen Daten angegebenen Abmessungen müssen eingehalten werden.

Bitte beachten Sie, dass unsere Produkte bestimmungsgemäß nicht für den gewerblichen, handwerklichen oder industriellen Einsatz konstruiert wurden. Wir übernehmen keine Gewährleistung, wenn das Produkt in Gewerbe-, Handwerks- oder Industriebetrieben sowie bei gleichzusetzenden Tätigkeiten eingesetzt wird.

Wegen körperlicher Gefährdung des Benutzers darf der Rasenmäher für folgende Arbeiten nicht eingesetzt werden (unvollständige Aufzählung):

- zum Trimmen von Büschen, Hecken und Sträuchern,
- zum Schneiden von Rankgewächsen,
- zur Rasenpflege auf Dachbepflanzungen und in Balkonkästen,
- zum Häckseln und Zerkleinern von Baum- und Heckenschnitt,
- zum Reinigen von Gehwegen (Absaugen, Fortblasen),
- zum Einebnen von Bodenerhebungen wie z. B. Maulwurfshügeln.
- zum Transportieren von Schnittgut, außer im dafür vorgesehenen Grasfangsack.

! WARNUNG

Bitte lesen Sie vor der Inbetriebnahme des Produkts zu Ihrer eigenen Sicherheit dieses Handbuch und die allgemeinen Sicherheitshinweise gründlich durch. Wenn Sie das Produkt Dritten überlassen, legen Sie diese Gebrauchsanweisung immer bei.

Erklärung der Signalwörter in der Bedienungsanleitung

! GEFAHR

Signalwort zur Kennzeichnung einer unmittelbar bevorstehenden Gefährdungssituation, die, wenn sie nicht vermieden wird, den Tod oder eine schwere Verletzung zur Folge hat.

! WARNUNG

Signalwort zur Kennzeichnung einer möglichen Gefährdungssituation, die, wenn sie nicht vermieden wird, den Tod oder eine schwere Verletzung zur Folge haben könnte.

! VORSICHT

Signalwort zur Kennzeichnung einer möglichen Gefährdungssituation, die, wenn sie nicht vermieden wird, eine geringfügige oder mäßige Verletzung zur Folge haben könnte.

ACHTUNG

Signalwort zur Kennzeichnung einer möglichen Gefährdungssituation, die, wenn sie nicht vermieden wird, Sachschäden am Produkt oder Eigentum/Besitz zur Folge haben könnte.

5 Sicherheitshinweise

ACHTUNG

Achtung!

Beim Benutzen von Produkten müssen einige Sicherheitsvorkehrungen eingehalten werden, um Verletzungen und Schäden zu verhindern. Lesen Sie diese Bedienungsanleitung/Sicherheitshinweise deshalb sorgfältig durch. Falls Sie das Produkt an andere Personen übergeben sollten, händigen Sie diese Bedienungsanleitung/Sicherheitshinweise bitte mit aus. Wir übernehmen keine Haftung für Unfälle oder Schäden, die durch Nichtbeachten dieser Anleitung und den Sicherheitshinweisen entstehen.

! GEFAHR

Bei Nichtbeachtung dieser Anweisung besteht höchste Lebensgefahr bzw. die Gefahr lebensgefährlicher Verletzungen.

! WARNUNG

Bei Nichtbeachtung dieser Anweisung besteht Lebensgefahr bzw. die Gefahr schwerer Verletzungen.

! VORSICHT

Bei Nichtbeachtung dieser Anweisung besteht leichte bis mittlere Verletzungsgefahr.

HINWEIS

Bei Nichtbeachtung dieser Anweisung besteht die Gefahr einer Beschädigung des Motors oder anderen Sachwerten.

Wer das Produkt nicht benutzen darf:

- Kinder und anderen Personen, die die Gebrauchsanweisung nicht kennen (örtliche Bestimmungen können das Mindestalter des Benutzers festlegen).
- Personen, die unter Alkohol-, Drogen-, Medikamenteneinfluss stehen, müde oder krank sind.

Sicherheitshinweise für handgeführte Rasenmäher

- Lesen Sie die Gebrauchsanweisung sorgfältig. Machen Sie sich mit den Einstellungen und dem richtigen Gebrauch des Produkts vertraut.
- Erlauben Sie niemals Kindern oder anderen Personen, die die Gebrauchsanweisung nicht kennen, den Rasenmäher zu benutzen. Örtliche Bestimmungen können das Mindestalter des Benutzers festlegen.
- Mähen Sie niemals, während andere Personen, insbesondere Kinder oder Tiere, in der Nähe sind. Denken Sie daran, dass der Maschinenführer oder der Benutzer für Unfälle mit anderen Personen oder deren Eigentum verantwortlich ist.
- Mähen Sie nur bei guter Sicht. Es ist notwendig, Dritte fernzuhalten.
- Falls Sie das Produkt an andere Personen übergeben sollten, händigen Sie diese Bedienungsanleitung bitte mit aus.
- Während des Mähens sind immer festes rutschsicheres Schuhwerk und lange Hosen zu tragen. Mähen Sie nicht barfuß oder in leichten Sandalen.
- Überprüfen Sie das Gelände, auf dem das Produkt eingesetzt wird, und entfernen Sie alle Gegenstände, wie Steine, Spielzeug, Stöcke und Drähte usw., die erfasst und weggeschleudert werden können.
- Stellen Sie den Motor ab, warten Sie dessen Stillstand ab und ziehen den Zündkerzenstecker, wenn
 - Sie das Produkt verlassen.
 - Sie Blockierungen oder Verstopfungen beseitigen.
 - Das Produkt Kontakt mit Fremdkörpern hatte.
 - Störungen und ungewöhnliche Vibrationen am Produkt auftreten.

! WARNUNG

Kraftstoff ist hochgradig entflammbar:

- Bewahren Sie Kraftstoff nur in dafür vorgesehenen Behältern (Kanistern) auf.
- Tanken Sie nur im Freien und rauchen Sie während des Betankens nicht.

- Kraftstoff ist vor dem Starten des Motors einzufüllen. Während der Motor läuft oder sofort nach dem Abschalten des Produkts, darf der Tankverschluss nicht geöffnet oder Kraftstoff nachgefüllt werden.
- Falls Kraftstoff übergelaufen ist, darf kein Versuch unternommen werden, den Motor zu starten. Stattdessen ist das Produkt von der Kraftstoffverschmutzten Fläche zu entfernen. Jeglicher Zündversuch ist zu vermeiden, bis sich die Kraftstoffdämpfe verflüchtigt haben.
- Aus Sicherheitsgründen sind Kraftstofftank- und andere Tankverschlüsse bei Beschädigung auszutauschen.
- Niemals Kraftstoff in der Nähe einer Funkenquelle aufbewahren. Verwenden Sie immer einen geprüften Kanister. Halten Sie Kraftstoff von Kindern fern.
- Ersetzen Sie defekte Schalldämpfer.
- Vor dem Gebrauch ist immer durch Sichtkontrolle zu prüfen, ob das Messer und die Befestigungsbolzen abgenutzt oder beschädigt sind. Zur Vermeidung einer Unwucht dürfen abgenutzte oder beschädigte Messer und Befestigungsbolzen nur satzweise ausgetauscht werden.

Handhabung:

- Sorgen Sie dafür, dass alle Muttern, Bolzen und Schrauben fest angezogen sind und das Produkt in einem sicheren Arbeitszustand gehalten ist.
- Bewahren Sie das Produkt niemals mit Kraftstoff im Tank innerhalb eines Gebäudes auf, in dem möglicherweise Kraftstoffdämpfe mit offenem Feuer oder Funken in Berührung kommen können.
- Lassen Sie den Motor abkühlen, bevor Sie das Produkt in geschlossenen Räumen abstellen.
- Um Brandgefahr zu vermeiden, halten Sie den Motor, Auspuff und den Bereich um den Kraftstofftank frei von Gras, Blättern oder austretendem Fett (Öl).
- Prüfen Sie regelmäßig die Grasfangeinrichtung auf Verschleiß oder Verlust der Funktionsfähigkeit.
- Ersetzen Sie aus Sicherheitsgründen abgenutzte oder beschädigte Teile.
- Falls der Kraftstofftank zu entleeren ist, sollte dies im Freien erfolgen.
- Lassen Sie den Verbrennungsmotor nicht in geschlossenen Räumen laufen, in denen sich gefährliches Kohlenmonoxid sammeln kann.
- Mähen Sie nur bei Tageslicht oder bei guter künstlicher Beleuchtung.
- Wenn möglich, ist der Einsatz des Produkts bei nassem Gras zu vermeiden.
- Der Gebrauch des Produkts bei Gewitter ist verboten - **Blitzschlaggefahr!**
- Achten Sie immer auf einen guten Stand an Hängen.
- Führen Sie das Produkt nur im Schritttempo.
- Bei Produkten auf Rädern gilt: Mähen Sie quer zum Hang, niemals auf- oder abwärts. Seien Sie besonders vorsichtig, wenn Sie die Fahrtrichtung am Hang ändern.
- Mähen Sie nicht an übermäßig steilen Hängen und nahegelegenen Müllhalden, Gräben oder Deichen. Seien Sie besonders vorsichtig, wenn Sie das Produkt umkehren oder es zu sich heranziehen.

- Halten Sie das Messer an, wenn der Rasenmäher angekippt werden muss, bei einem Transport über andere Flächen als Gras und wenn der Rasenmäher von und zu der zu mähenden Fläche bewegt wird.

 VORSICHT
<p>Der Rasenmäher darf nicht benutzt werden, ohne dass entweder die vollständige Grasfangeinrichtung oder die selbstschließende trennende Schutzeinrichtung für die Auswurföffnung angebracht ist.</p>

- Benutzen Sie den Rasenmäher niemals mit beschädigten Schutzeinrichtungen oder Schutzgittern oder ohne angebaute Schutzeinrichtungen z.B. Prallbleche und/oder Grasfangeinrichtungen.
- Ändern Sie nicht die Regeleinstellungen des Motors und überdrehen Sie ihn nicht.
- Lösen Sie die Motorbremse und kuppeln Sie alle Schneidwerkzeuge und Antriebe aus, bevor Sie den Motor starten.
- Starten Sie den Motor mit Vorsicht, entsprechend den Herstelleranweisungen. Achten Sie auf ausreichenden Abstand der Füße zu dem Messer.
- Beim Starten des Motors darf der Rasenmäher nicht gekippt werden, es sei denn, der Rasenmäher muss bei dem Vorgang angehoben werden. In diesem Fall kippen Sie ihn nur so weit, wie es unbedingt erforderlich ist, und heben Sie nur die vom Benutzer abgewandte Seite hoch.
- Starten Sie den Motor nicht, wenn Sie vor dem Auswurfkanal stehen.
- Führen Sie niemals Hände oder Füße an oder unter sich drehende Teile. Halten Sie sich immer entfernt von der Auswurföffnung.
- Heben Sie oder tragen Sie niemals einen Rasenmäher mit laufendem Motor.
- Stellen Sie den Motor ab und vergewissern Sie sich, dass alle sich bewegenden Teile zum Stillstand gekommen sind und dass der Zündschlüssel, wenn vorhanden, gezogen ist:
 - Bevor Sie Blockierungen lösen oder Verstopfungen im Auswurfkanal beseitigen.
 - Bevor Sie das Produkt überprüfen, reinigen oder Arbeiten an ihm durchführen.
 - Wenn ein Fremdkörper getroffen wurde. Suchen Sie nach Beschädigungen am Produkt und führen Sie die erforderlichen Reparaturen durch, bevor Sie erneut starten und mit dem Produkt arbeiten. Falls das Produkt anfängt ungewöhnlich stark zu vibrieren, ist eine sofortige Überprüfung erforderlich.
 - Wenn Sie sich vom Produkt entfernen.
 - Bevor Sie nachtanken.
- Beim Auslaufen des Motors ist die Drosselklappe zu schließen. Falls der Motor einen Benzinabsperrhahn besitzt, ist dieser nach dem Gebrauch zu schließen.
- Ein Betreiben des Produkts mit übermäßiger Geschwindigkeit kann die Unfallgefahr erhöhen.

- Seien Sie vorsichtig bei Einstellarbeiten an dem Produkt und vermeiden Sie ein Einklemmen von Fingern zwischen dem sich bewegenden Messer und starren Geräteteilen.
- Seien Sie besonders vorsichtig beim Mähen auf nachgebenden Böden, an nahegelegenen Müllhalden, Gräben und Deichen.
- Vermeiden Sie Stellen, bei denen die Räder nicht mehr greifen oder das Mähen unsicher ist.
- Achten Sie in der Nähe einer Straße auf den Straßenverkehr.

⚠ GEFAHR

Stolpergefahr!

Üben Sie besondere Vorsicht beim Rückwärtsbewegen und beim Ziehen des Produkts.

Vergewissern Sie sich vor einer Rückwärtsbewegung, ob nicht kleine Kinder hinter Ihnen sind.

- Der Benutzer muss ausreichend in der Verwendung, der Einstellung und der Bedienung (einschließlich verbotener Betätigungen) geschult sein.
- Überprüfen Sie das Produkt regelmäßig und stellen vor jedem Einsatz sicher, dass alle Startarretierungen und Tastschalter ordnungsgemäß funktionieren.
- Beachten Sie, nicht ordnungsgemäße Wartung, die Verwendung von nicht konformen Ersatzteilen, oder Entfernung oder Modifikation der Sicherheitseinrichtungen können zu einer verlängerten Kettenbremszeit, einem höheren Rückschlaggrad, zu Schäden am Produkt und schweren Verletzungen der damit arbeitenden Person führen.
- Beachten Sie, dass die Sicherheitssysteme oder Einrichtungen des Produkts nicht manipuliert oder deaktiviert werden dürfen. Entfernen Sie niemals Teile, die der Sicherheit dienen.
- Beachten Sie, dass der Benutzer jegliche versiegelten Einstellungen zur Motordrehzahlregelung weder ändern noch manipulieren darf.
- Verwenden Sie nur vom Hersteller empfohlene Messer und Zubehör. Der Gebrauch anderer Einsatzwerkzeuge und anderen Zubehörs kann eine Verletzungsgefahr für den Benutzer bedeuten.
- Halten Sie das Produkt immer in einem guten Betriebszustand.
- Es ist notwendig, ausreichende Pausen einzulegen, um die Geräusch- und Schwingungsbelastung zu verringern.

Restgefahren und Schutzmaßnahmen

Vernachlässigung ergonomischer Grundsätze

Nachlässiger Gebrauch persönlicher Schutzausrüstung (PSA)

Nachlässiger Gebrauch oder Weglassen persönlichen Schutzausrüstung können zu schweren Verletzungen führen.

- Vorgeschriebene Schutzausrüstung tragen.

Menschliches Verhalten, Fehlverhalten

- Stets bei allen Arbeiten voll konzentriert sein.

Restgefahr

- Kann nie ausgeschlossen werden

Gefährdung durch Lärm

Gehörschädigungen

Längeres ungeschütztes Arbeiten mit dem Produkt kann zu Gehörschädigungen führen.

- Grundsätzlich einen Gehörschutz tragen.

Verhalten im Notfall

Bei einem eventuell eintretenden Unfall leiten Sie die entsprechend notwendigen Erste-Hilfe- Maßnahmen ein und fordern Sie schnellstmöglich qualifizierte ärztliche Hilfe an.

6 Technische Daten

Motortyp	1 Zylinder, 4 Takt OHV Motor
Hubraum	224 cm ³
Arbeitsdrehzahl	2800 min ⁻¹
Motorleistung	4,4 kW/6,0 PS
Kraftstoff	Normalbenzin/bleifrei max. 10% Bioethanol
Tankinhalt	1,2 l
Motoröl	SAE 30/10W-30/10W-40
Tankinhalt/Öl	0,4 l
Schnitt Höhenverstellung	25-75 mm/7-fach
Inhalt Grasfangsack	65 l
Schnittbreite	53 cm
Gewicht	30,3 kg

Technische Änderungen vorbehalten!

Geräusch und Vibration

⚠ WARNUNG

Lärm kann gravierende Auswirkungen auf Ihre Gesundheit haben. Übersteigt der Maschinenlärm 85 dB, tragen Sie und Personen, die sich in der Nähe befinden bitte einen geeigneten Gehörschutz.

Geräuschkennwerte

Schalldruckpegel L _{pA}	84,6 dB
Messunsicherheit K _{pA}	3,0 dB
Garantierter Schalleistungspegel L _{wA}	98 dB
Gemessener Schalleistungspegel L _{wA}	96,2 dB
Messunsicherheit K _{wA}	1,86 dB

Halten Sie sich ggf. an Ruhezeiten und beschränken Sie die Arbeitsdauer auf das Notwendigste.

Vibrationskennwerte (Hand-Arm-Schwingung)

Vibration a _{hv}	7,218 m/s ²
Messunsicherheit K _h	1,5 m/s ²

Beschränken Sie die Geräuscentwicklung und Vibration auf ein Minimum!

- Verwenden Sie nur einwandfreie Produkte.
- Warten und reinigen Sie das Produkt regelmäßig.
- Passen Sie Ihre Arbeitsweise dem Produkt an.
- Überlasten Sie das Produkt nicht.
- Lassen Sie das Produkt gegebenenfalls überprüfen.

- Schalten Sie das Produkt aus, wenn es nicht benutzt wird.
- Tragen Sie Handschuhe.

WARNUNG

Bei längeren Arbeiten kann es auf Grund von Vibrationen in den Händen der Bedienungsperson zu Durchblutungsstörungen (Weißfingersyndrom) kommen.

Das Weißfingersyndrom ist eine Gefäßerkrankung, bei der die kleinen Blutgefäße an den Fingern und Zehen anfallartig verkrampfen. Die betroffenen Areale werden nicht mehr ausreichend mit Blut versorgt und erscheinen dadurch extrem blass. Der häufige Gebrauch von vibrierenden Produkten kann bei Personen, deren Durchblutung beeinträchtigt ist (z. B. Raucher, Diabetiker) Nervenschädigungen auslösen.

Wenn Sie ungewöhnliche Beeinträchtigungen bemerken, beenden Sie sofort die Arbeit und suchen Sie einen Arzt auf.

Beachten Sie die folgenden Hinweise, um die Gefahren zu reduzieren:

- Halten Sie Ihren Körper und besonders die Hände bei kaltem Wetter warm.
- Machen Sie regelmäßig Pausen und bewegen Sie dabei die Hände, um die Durchblutung zu fördern.
- Sorgen Sie für eine möglichst geringe Vibration des Produkts durch regelmäßige Wartung und feste Teile am Produkt.

7 Auspacken

WARNUNG

Produkt und Verpackungsmaterialien sind kein Kinderspielzeug!

Kinder dürfen nicht mit Kunststoffbeuteln, Folien und Kleinteilen spielen! Es besteht Verschluckungs- und Erstickungsgefahr!

- Öffnen Sie die Verpackung und nehmen Sie das Produkt vorsichtig heraus.
- Entfernen Sie das Verpackungsmaterial sowie Verpackungs- und Transportsicherungen (falls vorhanden).
- Überprüfen Sie, ob der Lieferumfang vollständig ist.
- Kontrollieren Sie das Produkt und die Zubehörteile auf Transportschäden. Etwaige Schäden sofort dem Transportunternehmen melden, mit dem das Produkt angeliefert wurde. Spätere Reklamationen werden nicht anerkannt.
- Bewahren Sie die Verpackung nach Möglichkeit bis zum Ablauf der Garanzzeit auf.
- Machen Sie sich vor dem Einsatz anhand der Bedienungsanleitung mit dem Produkt vertraut.
- Verwenden Sie bei Zubehör sowie Verschleiß- und Ersatzteilen nur Originalteile. Ersatzteile erhalten Sie bei Ihrem Fachhändler.
- Geben Sie bei Bestellungen unsere Artikelnummern sowie Typ und Baujahr des Produkts an.

8 Montage

VORSICHT

Verletzungsgefahr durch rotierendes Messer. Nehmen Sie Arbeiten am Produkt nur bei abgeschaltetem und stillstehendem Messer vor!

ACHTUNG

Achten Sie darauf, dass bei der Montage der Schubbügel der Gaszug nicht gequetscht wird.

Stellen Sie das Produkt auf eine ebene, gerade Fläche.

Benötigtes Werkzeug:

- Kreuzschlitzschraubendreher*

* = nicht zwingend im Lieferumfang enthalten!

8.1 Montage des unteren Schubbügels (8) (Abb. 1, 3, 4)

1. Demontieren Sie das Bauteil aus Schraube M8 (A), Abstandshalter (D) und Kunststoffsternmutter (6).
2. Schieben Sie jeweils eine Führung (9) auf den Bolzen am unteren Schubbügel (8).
3. Setzen Sie den unteren Schubbügel (8) auf die Führungen (9).
Achten Sie darauf, dass der untere Schubbügel (8) in dem Bolzen sitzt und die Befestigungslöcher übereinstimmen.
4. Bringen Sie je eine Schraube M8 (A) durch die Befestigungslöcher des unteren Schubbügels (8) an.
5. Platzieren Sie einen Abstandshalter (D) auf jeder Schraube M8 (A) und sichern Sie sie mit je einer Kunststoffsternmutter (6).

8.2 Montage des oberen Schubbügels (4) (Abb. 1, 5, 6)

1. Richten Sie den oberen Schubbügel (4) an den entsprechenden Befestigungspunkten des unteren Schubbügels (8) aus.
2. Setzen Sie je eine Beilagscheibe (C) auf die Schnellspannhebeln (5) und bringen Sie sie durch die Befestigungslöcher des oberen und des unteren Schubbügels (4/8) an.
3. Platzieren Sie eine Beilagscheibe (B) auf jedem Schnellspannhebel (5).
4. Sichern Sie den Schnellspannhebel (5) mit je einer Kunststoffsternmutter (6).
Achten Sie hierbei darauf, dass der Gaszug und der Bowenzug, die später mit einem Kabelclip (7) befestigt werden, nicht im Weg sind.

8.3 Anbringen des Seilzugstarters (25) (Abb. 7, 8)

1. Hängen Sie den Griff des Seilzugstarters (25) in den Seilhaken (24) ein.
2. Fixieren Sie den Gaszug mit dem beiliegenden Kabelclip (7) am unteren Schubbügel (8).

9 Vor Inbetriebnahme

ACHTUNG

Vor der Inbetriebnahme das Produkt unbedingt komplett montieren!

⚠️ WARNUNG

Gesundheitsgefahr!

Das Einatmen von Kraftstoff-/Schmieröldämpfen und Abgasen kann zu schweren gesundheitlichen Schäden, Bewusstlosigkeit und im Extremfall zum Tod führen.

- Atmen Sie Kraftstoff-/Schmieröldämpfe und Abgase nicht ein.
- Betreiben Sie das Produkt nur im Freien.

ACHTUNG

Produktbeschädigung!

Wird das Produkt ohne oder mit zu wenig Motor- und Getriebeöl betrieben, kann dies zu einem Motorschaden führen.

- Füllen Sie vor der Inbetriebnahme Kraftstoff und Öl ein. Das Produkt wird ohne Motor- und Getriebeöl geliefert.

ACHTUNG

Umweltschäden!

Ausgelaufenes Öl kann die Umwelt nachhaltig verschmutzen. Die Flüssigkeit ist hochgiftig und kann schnell zu Wasserverschmutzung führen.

- Befüllen/entleeren Sie Öl nur auf ebenen, befestigten Flächen.
- Nutzen Sie einen Einfüllstutzen oder Trichter.
- Fangen Sie abgelassenes Öl in einem geeigneten Gefäß auf.
- Wischen Sie verschüttetes Öl sofort sorgfältig auf und entsorgen Sie den Lappen nach den örtlichen Vorschriften.
- Entsorgen Sie Öl nach den örtlichen Vorschriften.

ACHTUNG

Beschädigungsgefahr!

Werden falsch gelagerte oder nicht abgelassene Kraftstoffe verwendet, kann der Vergaser verstopfen oder der Motorbetrieb beeinträchtigt werden.

- Geben Sie nicht benötigten Kraftstoff in einen luftdichten Behälter und bewahren Sie diesen in einem dunklen, kühlen Raum auf.

Stellen Sie das Produkt auf eine ebene, gerade Fläche.

Benötigtes Werkzeug:

- Messbecher 1 Liter (öl-/kraftstofffest)*
- Trichter*
- Lappen/Tuch*

9.1 Motoröl auffüllen (Abb. 9)

ACHTUNG

Das Produkt wird ohne Motoröl ausgeliefert. Vor Inbetriebnahme daher unbedingt Öl einfüllen. Verwenden Sie hierzu Mehrbereichsöl (SAE 10W-30 oder SAE 10W-40).

Überprüfen Sie den Ölstand regelmäßig vor jeder Inbetriebnahme. Zu niedriger Ölstand kann den Motor beschädigen.

1. Schrauben Sie den Ölmesstab (18) heraus.
2. Befüllen Sie den Tank mit Hilfe eines Trichters mit Motoröl. Achten Sie auf die max. Füllmenge (siehe Technische Daten). Füllen Sie das Öl vorsichtig bis zur Unterkante des Einfüllstutzens ein.
3. Wischen Sie den Ölmesstab (18) mit einem sauberen, fusselfreien Lappen ab.
4. Führen Sie den Ölmesstab (18) wieder ein und ziehen Sie ihn wieder heraus. Überprüfen Sie den Ölstand, ohne den Messstab wieder festzuschrauben.
5. Der Ölstand muss innerhalb der mittleren Markierung am Ölmesstab (18) sein.
6. Wenn der Ölfüllstand zu gering ist, geben Sie die empfohlene Menge an Öl zu (siehe Technische Daten).
7. Schrauben Sie den Ölmesstab (18) anschließend wieder ein.

9.2 Kraftstoff auffüllen (Abb. 10)

⚠️ GEFAHR

Brand- und Explosionsgefahr!

Kraftstoff kann sich beim Befüllen entzünden und gegebenenfalls explodieren. Dies führt zu schweren Verbrennungen oder zum Tod.

- Schalten Sie den Motor aus und lassen diesen abkühlen.
- Halten Sie Hitze, Flammen und Funken fern.
- Füllen Sie Kraftstoff nur im Freien auf.
- Tragen Sie Schutzhandschuhe.
- Vermeiden Sie Haut- und Augenkontakt.
- Starten Sie das Produkt mit Abstand von mind. 3 m zum Auffüllort des Kraftstoffs.
- Achten Sie auf Undichtigkeiten. Wenn Kraftstoff ausläuft, starten Sie den Motor nicht.

ACHTUNG

Das Produkt wird ohne Kraftstoff ausgeliefert. Vor Inbetriebnahme daher unbedingt Kraftstoff einfüllen. Verwenden Sie hierzu Super E10 Benzin.

1. Säubern Sie die Umgebung des Einfüllbereiches. Verunreinigungen im Kraftstofftank (11) verursachen Betriebsstörungen.
2. Öffnen Sie den Tankdeckel (10) vorsichtig, damit evtl. vorhandener Überdruck abgebaut werden kann.

3. Befüllen Sie den Kraftstofftank (11) mit Hilfe eines Trichters mit Kraftstoff. Achten Sie auf die max. Füllmenge (siehe Technische Daten). Füllen Sie den Kraftstoff vorsichtig bis zur Unterkante des Einfüllstutzens ein.
4. Verschließen Sie den Tankdeckel (10) wieder. Stellen Sie sicher, dass der Tankverschluss dicht schließt.
5. Säubern Sie den Tankdeckel (10) und die Umgebung.

10 In Betrieb nehmen

HINWEIS

Eine gewisse Lärmbelastung durch dieses Produkt ist nicht vermeidbar. Verlegen Sie lärmintensive Arbeiten auf zugelassene und dafür bestimmte Zeiten. Halten Sie sich ggf. an Ruhezeiten und beschränken Sie die Arbeitsdauer auf das Notwendigste.

Zu Ihrem persönlichen Schutz und Schutz in der Nähe befindlicher Personen ist ein geeigneter Gehörschutz zu tragen.

10.1 Einstellen der Schnitthöhe (Abb. 11)

ACHTUNG

Das Verstellen der Schnitthöhe darf nur bei abgestelltem Motor und abgezogenem Zündkerzenstecker vorgenommen werden.

- Stellen Sie in dichtem, hohem Gras die höchste Schnittstufe ein und mähen Sie langsamer. Für den ersten Schnitt in der Saison sollte eine hohe Schnitthöhe gewählt werden. Stellen Sie die Schnitthöhe so ein, dass das Produkt nicht überlastet wird.
- Wählen Sie die Schnitthöhe je nach der tatsächlichen Rasenlänge.
- Führen Sie mehrere Durchgänge aus, so dass maximal 4 cm Rasen auf einmal abgetragen wird.
- Die richtige Schnitthöhe beträgt bei einem
 - Zierrasen etwa 30 mm - 45 mm
 - Nutzasen etwa 40 mm - 65 mm.

Die Einstellung der Schnitthöhe erfolgt über den Hebel zur Schnitthöhenverstellung (20). Es können verschiedene Schnitthöhen eingestellt werden.

1. Ziehen Sie den Hebel zur Schnitthöheneinstellung (20) nach außen.
2. Verschieben Sie den Hebel zur Schnitthöhenverstellung (20) in die gewünschte Position Schnitthöhe.
3. Lassen Sie den Hebel zur Schnitthöhenverstellung (20) wieder los. Der Hebel rastet in der gewünschten Position ein.

10.2 Messerstoppvorrichtung

Vor jeder Inbetriebnahme müssen Sie die Messerstoppvorrichtung überprüfen. Starten Sie den Motor wie unter 11.4.1 beschrieben.

1. Lassen Sie den Motorbremshebel (3) los. Der Motor schaltet ab und das Messer (27) wird abgebremst.
2. Das Messer (27) muss innerhalb von 7 Sekunden stoppen.

10.3 Mähfläche vorbereiten

1. Untersuchen Sie die zu mähende Fläche vor dem Mähen sorgfältig.
2. Entfernen Sie Steine, Stöcke, Knochen, Drähte, Spielzeug und andere Gegenstände, die durch das Produkt weggeschleudert werden können.
3. Achten Sie darauf, dass sich keine Personen auf der zu mähenden Fläche aufhalten.

11 Betrieb

Der Rasenmäher wird mit einem leistungsfähigen, luftgekühltem 4-Takt-Motor angetrieben.

Das Produkt ist mit einer 7-fachen Schnitthöhenverstellung, einem Grasfangkorb und einem zusammenklappbaren Schubbügel ausgestattet.

Die Funktion der Bedienteile entnehmen Sie bitte den nachfolgenden Beschreibungen.

Kontrolle vor Bedienung

- Überprüfen Sie alle Seiten des Motors auf Öl- oder Kraftstoffleckagen.
- Überprüfen Sie den Motorölstand.
- Überprüfen Sie den Kraftstoffstand – der Kraftstofftank sollte mindestens halb voll sein.
- Überprüfen Sie den Luftfilterzustand.
- Überprüfen Sie den Zustand der Kraftstoffleitungen.
- Vergewissern Sie sich, dass der Zündkerzenstecker der Zündkerze befestigt ist.
- Achten Sie auf Anzeichen von Beschädigungen.
- Überprüfen Sie, dass alle Schutzabdeckungen angebracht und alle Schrauben, Muttern und Bolzen angezogen sind.

11.1 Mähen mit Grasfangsack

ACHTUNG

Betreiben Sie das Produkt nicht ohne vollständig angebrachten Grasfangsack oder ohne Mulcheinsatz.

ACHTUNG

Grasfangsack nur bei ausgeschaltetem Motor und stillstehendem Messer abnehmen oder anbringen.

11.1.1 Einsetzen des Grasfangsacks (23) (Abb. 12)

1. Heben Sie die hintere Auswurfklappe (22) an.
2. Fassen Sie den Grasfangsack (23) am Tragegriff.
3. Hängen Sie den Grasfangsack (23) in die dafür vorgesehene Grasfangsack-Aufhängung an der Rückseite des Produkts ein.
4. Legen Sie die hintere Auswurfklappe (22) ab, sie hält den Grasfangsack (23) in Position.

11.1.2 Entleeren des Grasfangsacks (23) (Abb. 12)

⚠️ WARNUNG
Vor dem Abnehmen des Grasfangsacks den Motor abschalten und den Stillstand des Messers abwarten.

ACHTUNG
Verletzungsgefahr!
Grasfangsack nur bei ausgeschaltetem Motor und stillstehendem Messer abnehmen.
Sobald während des Mähens Grasreste liegen bleiben, muss der Grasfangsack entleert werden.

1. Um den Grasfangsack (23) zu entnehmen, heben Sie die hintere Auswurfklappe (22) an.
2. Nehmen Sie den Grasfangsack (23) am Tragegriff heraus. Der Sicherheitsvorschrift entsprechend fällt die Auswurfklappe (22) beim Aushängen des Grasfangsacks (23) zu und verschließt die hintere Auswurföffnung.

Blieben dabei Grasreste in der Öffnung hängen, so ist es für ein leichteres Starten des Motors zweckmäßig, den Rasenmäher um etwa 1m zurückzuziehen.

ACHTUNG
Schnittgutreste im Mähergehäuse und am Arbeitswerkzeug nicht von Hand oder mit den Füßen entfernen, sondern mit geeigneten Hilfsmitteln, z.B. Bürste oder Handbesen.

Zur Gewährleistung eines guten Aufsammelns müssen der Grasfangsack (23) und besonders der Luftfilter (12a) nach der Benutzung gereinigt werden.

11.2 Mähen mit Mulcheinsatz

Beim Mulchen wird das Schnittgut im geschlossenen Mähergehäuse zerkleinert und auf dem Rasen wieder verteilt. Eine Grasaufnahme und Entsorgung entfallen. Der feine Grünschnitt fällt als natürlicher Dünger in die Grasnarbe zurück, bringt Feuchtigkeit in den Rasen und versorgt ihn mit wichtigen Nährstoffen.

HINWEIS
Mulchen ist nur bei relativ kurzem Rasen möglich.

11.2.1 Mulcheinsatz (26) einsetzen (Abb. 1, 13)

1. Heben Sie die hintere Auswurfklappe (22) an.
2. Nehmen Sie den Grasfangsack (23) (falls eingesetzt) am Tragegriff heraus.
3. Drücken Sie den Entriegelungsknopf am Mulcheinsatz (26) und setzen Sie den Mulcheinsatz (26) ein. Der Entriegelungsknopf rastet hörbar ein. Achten Sie drauf das der Mulcheinsatz (26) richtig in den Aussparungen sitzt.
4. Stellen Sie die Schnitthöhe ein (siehe 10.1).

Tipps zum Mulchmähen:

- Schneiden Sie das Gras um 2 cm bei 4-6 cm Grashöhe zurück.

11.3 Mähen mit Seitenauswurf

Mit dem Seitenauswurf (19a) sind Sie in der Lage auch hohes und wildes Gras, das nur selten gemäht wird, zu bewerkstelligen.

11.3.1 Seitenauswurf (19a) einsetzen (Abb. 1, 14)

1. Entfernen Sie zunächst den Grasfangsack (23) und setzen Sie den Mulcheinsatz (26) ein (siehe 11.2).
2. Betätigen Sie die Verriegelung der Seitenauswurfklappe (19), klappen Sie sie nach oben und halten Sie sie fest.
3. Setzen Sie den Seitenauswurf (19a) ein.
4. Schließen Sie die Seitenauswurfklappe (19) langsam. Die Seitenauswurfklappe (19) sichert den Seitenauswurf (19a) vor dem Herausfallen.

11.3.2 Seitenauswurf (19a) entfernen (Abb. 14)

1. Klappen Sie die Seitenauswurfklappe (19) auf und halten Sie sie fest.
2. Entfernen Sie den Seitenauswurf (19a) und schließen Sie die Seitenauswurfklappe (19). Sie rastet hörbar ein.

11.4 Motor starten

HINWEIS
Das Messer rotiert, wenn der Motor gestartet wird.

Produkt nicht starten, wenn der Auswurfkanal nicht durch eines der folgenden Teile abgedeckt ist:

- Grasfangsack
- Mulcheinsatz

11.4.1 Motor starten (Abb. 1, 15, 21)

1. Kontrollieren Sie vor jedem Starten den Kraftstoff- und Motorölstand (siehe Abschnitte 9.1 und 9.2). Vergewissern Sie sich, dass der Zündkerzenstecker (16) an der Zündkerze (16a) angeschlossen ist.
2. Stehen Sie hinter dem Rasenmäher. Eine Hand drückt den Motorbremshebel (3) zum Lenker (1), die andere Hand soll am Seilzugstarter (25) sein.
3. Starten Sie den Motor mit dem Seilzugstarter (25). Ziehen Sie hierfür den Griff ca. 10-15 cm (bis ein Widerstand spürbar ist) heraus. Und ziehen dann kräftig mit einem Ruck an. Sollte der Motor nicht gestartet haben, nochmals am Seilzugstarter (25) anziehen.
4. Aufgrund einer Schutzschicht auf dem Motor kann es zu einer leichten Rauchbildung kommen, wenn Sie das Produkt zum ersten Mal verwenden. Dies ist ein normaler Vorgang.

ACHTUNG
– Lassen Sie den Seilzugstarter nicht zurückschleudern. Dies kann zu Beschädigungen führen.
– Bei kühlem Wetter kann es erforderlich sein, den Anlassvorgang mehrmals zu wiederholen.

11.5 Motor ausschalten (Abb. 1, 18, 21)

WARNUNG

Verletzungsgefahr!

Nach dem Ausschalten des Motors läuft das Messer noch einige Sekunden nach. Wenn Sie die rotierenden Teile berühren, können Schnittverletzungen die Folge sein.

- Warten Sie bis zum Stillstand des Messers.
- Bremsen Sie das Messer nicht mit der Hand ab.
- Tragen Sie Schutzhandschuhe.
- Halten Sie das Messer von Ihren Füßen fern.

1. Um den Motor abzustellen, lassen Sie zuerst den Bügel Fahrtrieb (2) und anschließend den Motorbremshebel (3) los. Warten Sie, bis das Messer (27) stillsteht.
2. Ziehen Sie den Zündkerzenstecker (16) von der Zündkerze (16a) ab, um ein unbeabsichtigtes Starten des Motors zu vermeiden.

11.6 Fahrbetrieb (Abb. 1, 16)

Der Rasenmäher ist mit einem Hinterradantrieb ausgestattet.

11.6.1 Fahrtrieb einschalten

1. Starten Sie den Rasenmäher (siehe 11.4).
2. Ziehen und halten Sie den Bügel Fahrtrieb (2) zum Lenker (1).
3. Der Fahrtrieb wird eingeschaltet (Antriebsrad (21) bewegt sich) und der Rasenmäher setzt sich vorwärts in Bewegung

ACHTUNG

Schäden am Produkt vermeiden! Schäden am Produkt vermeiden! Betätigen Sie den Fahrtriebsbügel immer vollständig (bis zum Anschlag), um Folgeschäden am Getriebe zu vermeiden.

11.6.2 Fahrtrieb ausschalten

1. Lassen Sie den Bügel Fahrtrieb (2) los. Der Fahrtrieb wird abgeschaltet und der Rasenmäher bleibt stehen.
2. Der Motor läuft weiter.

12 Arbeitshinweise

- Schneiden Sie nur mit scharfem, einwandfreiem Messer, damit die Grashalme nicht ausfransen und der Rasen nicht gelb wird.
- Zur Erzielung eines sauberen Schnittbildes den Rasenmäher in möglichst geraden Bahnen führen. Dabei sollten sich diese Bahnen immer um einige Zentimeter überlappen, damit keine Streifen stehen bleiben.
- Halten Sie die Unterseite des Mähergehäuses sauber und entfernen Sie die Grasablagerungen. Ablagerungen erschweren den Startvorgang, beeinträchtigen die Schnittqualität und den Grasauswurf.
- An Hängen ist die Schneidbahn quer zum Hang zu legen. Ein Abgleiten des Rasenmähers lässt sich durch Schrägstellung nach oben verhindern.

WARNUNG

Es ist notwendig, Dritte fernzuhalten.

12.1 Nach dem Mähen

- Lassen Sie den Motor immer zuerst abkühlen, bevor Sie den Rasenmäher in einem geschlossenen Raum abstellen.
- Entfernen Sie Gras, Laub, Schmiere und Öl vor dem Einlagern. Keine anderen Gegenstände auf dem Rasenmäher ablagern.
- Kontrollieren Sie vor erneutem Gebrauch alle Schrauben und Muttern. Ziehen Sie lockere Schrauben fest.
- Entleeren Sie den Grasfangsack vor dem erneuten Gebrauch.
- Beachten Sie ebenfalls das Kapitel „Lagerung“.

13 Reinigung

WARNUNG

Verletzungs- und Verbrennungsgefahr!

Das Produkt kann unerwartet starten und dadurch zu Verletzungen führen.

- Schalten Sie vor allen Reinigungs- und Wartungsarbeiten den Motor aus.
- Lassen Sie den Motor auskühlen.
- Ziehen Sie den Zündkerzenstecker von der Zündkerze.

WARNUNG

Gesundheitsgefahr!

Das Einatmen von Kraftstoff-/Schmieröldämpfen und Abgasen kann zu schweren gesundheitlichen Schäden, Bewusstlosigkeit und im Extremfall zum Tod führen.

- Atmen Sie Kraftstoff-/Schmieröldämpfe und Abgase nicht ein.
- Betreiben Sie das Produkt nur im Freien.

Benötigtes Werkzeug:

- Spatel*
- Handfeger*
- Druckluft*

* = nicht zwingend im Lieferumfang enthalten!

13.1 Rasenmäher reinigen (Abb. 1)

- Eine Reinigung mit dem Gartenschlauch ist nur mit niedrigem Druck zu empfehlen. Ein Hochdruckreiniger eignet sich nicht zum Reinigen des Produkts.
- Hängen Sie den Grasfangsack aus und bürsten Sie diesen mit einem Handfeger aus. Das Gehäuse des Rasenmähers können Sie ebenfalls grob mit dem Handfeger reinigen.
- Bei größeren Verschmutzungen können Sie das Produkt mit einem feuchten Lappen abwischen.

HINWEIS

Bevor Sie den Rasenmäher kippen, entleeren Sie den Kraftstofftank mit einer Kraftstoffabsaugpumpe (nicht im Lieferumfang enthalten) vollständig.

Der Rasenmäher darf nicht über 90 Grad gekippt werden.

1. Kippen Sie den Rasenmäher am besten nach hinten. Achten Sie unbedingt darauf, dass die Zündkerze (16a) dabei nach oben zeigt. Zeigt die Zündkerze (16a) nach unten, kann Öl auslaufen und einen größeren Schaden im Motor und Vergaser anrichten.
2. Sie können das Produkt alternativ auch auf die Seite kippen, dabei müssen Sie aber unbedingt darauf achten, dass sich die Luftfilterabdeckung (12) auf der oberen Seite befindet.
3. Reinigen Sie die Unterseite des Rasenmähers mit einem Spatel und Handfeger. Der Spatel hilft dabei, grobe und größere Pflanzenrückstände aus dem Bereich des Messers (27) zu entfernen. Die Reinigung des Unterbodens ist direkt nach dem Arbeitseinsatz leichter und gelingt Ihnen gründlicher. Dann sind Schmutz und Pflanzenreste noch frisch und lassen sich einfacher lösen.
4. Bei Bedarf und schwer zu lösendem Schmutz können Sie auch einen Spezialreiniger verwenden. Aggressive Reinigungsmittel wie Kaltreiniger oder Waschbenzin dürfen nicht verwendet werden.
5. Kontrollieren Sie, ob der Grasauswurf frei von Grasresten ist, und entfernen diese bei Bedarf.

13.2 Rasenmäher über den Wasseranschluss (14) reinigen (Abb. 1, 16)

HINWEIS

Stecken Sie den Zündkerzenstecker wieder korrekt auf die Zündkerze auf.

1. Entnehmen Sie zunächst den Mulcheinsatz (26) oder den Grasfangsack (23).
2. Schließen Sie zur Reinigung über die eingebaute Steckkupplung am Wasseranschluss (14) einen Gartenschlauch an.
3. Drehen Sie das Wasser auf und starten Sie den Rasenmäher (siehe 11.4.1).
4. Mit dem rotierenden Messer (27) wird das Wasser verwirbelt.
5. Nach wenigen Minuten ist der Rasenmäher von allen anhaftenden Schmutz- und Grasresten befreit.
6. Lassen Sie den Rasenmäher anschließend noch eine kurze Zeit ohne Wasser nachlaufen, um durch die zirkulierende Luft des Messers (27) einen Großteil der Feuchtigkeit zu entfernen.

13.3 Reinigen des Keilriemens (32) (Abb. 17)

1. Kippen Sie den Rasenmäher nach hinten.
2. Reinigen Sie den Keilriemen (32) nach jedem Gebrauch mit einer Handfeger oder Druckluft.

14 Wartung

⚠️ WARNUNG

Lassen Sie Instandsetzungsarbeiten und Wartungsarbeiten, die nicht in dieser Bedienungsanleitung beschrieben sind, von einer Fachwerkstatt durchführen. Benutzen Sie nur originale Ersatzteile.

Es besteht Unfallgefahr! Führen Sie Wartungs- und Reinigungsarbeiten grundsätzlich bei ausgeschaltetem Motor durch. Es besteht Verletzungsgefahr! Lassen Sie das Produkt vor allen Wartungs- und Reinigungsarbeiten abkühlen. Elemente des Motors sind heiß. Es besteht Verletzungs- und Verbrennungsgefahr!

Das Produkt kann unerwartet starten und dadurch zu Verletzungen führen.

- Schalten Sie vor allen Reinigungs- und Wartungsarbeiten den Motor aus.
- Ziehen Sie den Zündkerzenstecker von der Zündkerze.
- Lassen Sie den Motor auskühlen.

- Regelmäßige, sorgfältige Instandhaltung ist notwendig, um das Sicherheitsniveau und die Leistung des Produkts unverändert zu garantieren.
- Sorgen Sie dafür, dass alle Muttern, Bolzen und Schrauben fest angezogen sind und das Produkt in einem sicheren Arbeitszustand ist.
- Prüfen Sie regelmäßig den Grasfangsack auf Verschleiß oder Verlust der Funktionsfähigkeit.
- Ersetzen Sie aus Sicherheitsgründen abgenutzte oder beschädigte Teile.
- Kontrollieren Sie die sichere Befestigung der Vorder- und Hinterräder.
- Um die Leichtgängigkeit der Räder zu gewährleisten, empfehlen wir die Radachsen und Radnaben mindestens einmal pro Saison zu reinigen.
- Arbeiten, die in dieser Bedienungsanleitung nicht beschrieben werden, sollten nur bei einer autorisierten Fachwerkstatt durchgeführt werden.
- Stellen Sie das Produkt auf eine ebene, gerade Fläche.

Benötigtes Werkzeug:

- Kraftstoffabsaugpumpe*
- Lappen/Tuch*
- Gabelschlüssel/Steckschlüssel SW 17 mm*
- Gabelschlüssel/Steckschlüssel SW 10 mm*
- Ölpumpe*
- Ölauffangwanne flach (für Ölwechsel)*
- Auffangbehälter*
- Kupferdrahtbürste*
- Zündkerzenschlüssel*

* = nicht zwingend im Lieferumfang enthalten!

14.1 Wechseln des Messers (27) (Abb. 1, 18)

WARNUNG

Beim Arbeiten mit einem beschädigten Messer besteht Verletzungsgefahr.

- Tragen Sie Schutzhandschuhe!
- Lassen Sie Ihr Messer aus Sicherheitsgründen nur von einer autorisierten Fachwerkstatt schärfen und auswuchten. Um ein optimales Arbeitsergebnis zu erzielen, wird empfohlen das Messer einmal im Jahr überprüfen zu lassen.
- Beim Wechseln des Messers dürfen nur Original-Ersatzteile verwendet werden.

1. Entleeren Sie den Kraftstofftank (11) mit einer Kraftstoffabsaugpumpe, bevor Sie die Klinge entfernen. Kippen Sie den Rasenmäher nie mit gefülltem Kraftstoff- oder Öltank zur Seite oder nach vorne! Der Motor wird dadurch beschädigt und die Garantie erlischt.
2. Halten Sie das Messer (27) mit einer Hand fest.
3. Drehen Sie die Messerschraube (28) gegen den Uhrzeigersinn mit Hilfe eines Gabelschlüssels SW17 von der Motorspindel (30). Entfernen Sie die Beilagscheibe (29).
4. Bauen Sie das neue Messer (27) in umgekehrter Reihenfolge wieder ein. Befestigen Sie die Messerschraube (28) ordnungsgemäß. Achten Sie darauf, dass das Messer (27) richtig positioniert ist und bündig an der Motorspindel (30) anliegt.
5. Das Anziehdrehmoment der Messerschraube (28) beträgt 45 Nm. Ersetzen Sie auch die Messerschraube (28), wenn Sie das Messer (27) ersetzen.

14.1.1 Beschädigte Messer (27)

Sollte das Messer (27) mit einem Hindernis in Berührung gekommen sein, sofort den Motor abstellen und den Zündkerzenstecker (16) abziehen.

- Messer (27) auf Beschädigung überprüfen.
- Beschädigte oder verbogene Messer (27) müssen ausgewechselt werden.
- Niemals ein verbogenes Messer (27) wieder geradebiegen.
- Niemals mit einem verbogenen oder stark abgenutzten Messer (27) arbeiten, dies verursacht Vibrationen und kann weitere Beschädigungen am Rasenmäher zur Folge haben.

14.2 Kontrolle des Ölstands (Abb. 9)

WARNUNG

Gesundheitsgefahr!

Das Einatmen von Kraftstoff-/Schmieröldämpfen und Abgasen kann zu schweren gesundheitlichen Schäden, Bewusstlosigkeit und im Extremfall zum Tod führen.

- Atmen Sie Kraftstoff-/Schmieröldämpfe und Abgase nicht ein.
- Betreiben Sie das Produkt nur im Freien.

ACHTUNG

Produktbeschädigung!

Wird das Produkt ohne oder mit zu wenig Motor- und Getriebeöl betrieben, kann dies zu einem Motorschaden führen.

- Füllen Sie vor der Inbetriebnahme Kraftstoff und Öl ein. Das Produkt wird ohne Motor- und Getriebeöl geliefert.
- Verwenden Sie nur Motorenöl SAE 10W-30 oder SAE 10W-40.

ACHTUNG

Umweltschäden!

Ausgelaufenes Öl kann die Umwelt nachhaltig verschmutzen. Die Flüssigkeit ist hochgiftig und kann schnell zu Wasserverschmutzung führen.

- Befüllen/entleeren Sie Öl nur auf ebenen, befestigten Flächen.
- Nutzen Sie einen Einfüllstutzen oder Trichter.
- Fangen Sie abgelassenes Öl in einem geeigneten Gefäß auf.
- Wischen Sie verschüttetes Öl sofort sorgfältig auf und entsorgen Sie den Lappen nach den örtlichen Vorschriften.
- Entsorgen Sie Öl nach den örtlichen Vorschriften.

1. Schrauben Sie den Ölmesstab (18) durch Linksdrehung heraus und wischen ihn mit einem sauberen, fusselfreien Lappen ab.
2. Führen Sie den Ölmesstab (18) wieder ein und überprüfen Sie den Öfüllstand, ohne den Messstab wieder festzuschrauben.
3. Ziehen Sie den Ölmesstab (18) heraus und lesen in waagrecht Stellung den Ölstand ab. Der Ölstand muss sich innerhalb der mittleren Markierung am Ölmesstab (18) befinden.
4. Schrauben Sie den Ölmesstab (18) anschließend wieder ein.

14.3 Ölwechsel

Der Motorölwechsel sollte jährlich vor Saisonbeginn bei betriebswarmem und ausgeschaltetem Motor durchgeführt werden.

Verwenden Sie nur Motoröl (SAE 10W-30/SAE 10W-40).

1. Schrauben Sie den Ölmesstab (18) durch Linksdrehung heraus.
2. Saugen Sie mit einer Ölpumpe (mit Schlauch) das Motoröl durch den Einfüllstutzen ab.
3. Füllen Sie frisches Motoröl auf und kontrollieren Sie den Ölstand (siehe 9.7).

14.4 Kraftstoff mit einer Kraftstoffabsaugpumpe ablassen (Abb. 10, 19)

1. Halten Sie einen Auffangbehälter unter den Schlauch der Kraftstoffabsaugpumpe.
2. Schrauben Sie den Tankdeckel (10) auf und entfernen Sie diesen.

3. Schieben Sie den Schlauch der Kraftstoffabsaugpumpe in den Kraftstofftank (11) und lassen Sie den Kraftstoff mit Hilfe der Kraftstoffabsaugpumpe vollständig ab.
4. Schrauben Sie den Tankdeckel (10) wieder fest.
5. Um sicherzustellen, dass kein Kraftstoff im Vergaser bleibt, muss der restliche Kraftstoff vom Vergaser abgelassen werden. Stellen Sie hierfür einen geeigneten Behälter unter den Vergaser und öffnen Sie die Vergaserschraube (31) mit Hilfe eines Gabelschlüssels SW10.

14.5 Wartung des Luftfilters (12a) (Abb. 20)

⚠ GEFAHR

Brand- und Explosionsgefahr!

Kraftstoff kann sich bei falscher Reinigung entzünden und gegebenenfalls explodieren. Dies führt zu schweren Verbrennungen oder zum Tod.

- Reinigen Sie den Luftfilter nur durch Ausklopfen.
- Reinigen Sie den Luftfilter niemals mit Benzin oder brennbaren Lösungsmitteln.

ACHTUNG

Beschädigungsgefahr!

Der Betrieb des Motors ohne oder mit einem beschädigten Filterelement kann zu Motorschäden führen.

- Lassen Sie den Motor nie ohne oder mit einem beschädigten Luftfilterelement laufen. Schmutz gelangt so in den Motor, wodurch schwerwiegende Motorschäden entstehen können.

Verschmutzte Luftfilter (12a) verringern die Motorleistung durch zu geringe Luftzufuhr zum Vergaser. Regelmäßige Kontrolle ist daher unerlässlich.

Der Luftfilter (12a) sollte alle 25 Betriebsstunden kontrolliert werden und bei Bedarf gereinigt werden. Bei sehr staubiger Luft ist der Luftfilter (12a) öfters zu überprüfen.

1. Nehmen Sie die Luftfilterabdeckung (12) ab und entfernen Sie den Luftfilter (12a).
2. Reinigen Sie den Luftfilter (12a) nur durch Ausklopfen.
3. Tauschen Sie einen defekten Luftfilter (12a) gegen einen neuen aus.
4. Legen Sie den Luftfilter (12a) wieder ein und setzen Sie die Luftfilterabdeckung (12) auf.

14.6 Wartung der Zündkerze (16a) (Abb. 21, 22)

Überprüfen Sie die Zündkerze (16a) erstmals nach 10 Betriebsstunden auf Verschmutzung und reinigen Sie diese gegebenenfalls mit einer Kupferdrahtbürste. Danach die Zündkerze (16a) alle 50 Betriebsstunden warten.

1. Ziehen Sie den Zündkerzenstecker (16) mit einer Drehbewegung ab.
2. Entfernen Sie die Zündkerze (16a) mit einem Zündkerzenschlüssel.
3. Stellen Sie unter Verwendung einer Fühlerlehre den Abstand auf 0,75 mm (0,030") ein. Bringen Sie die Zündkerze (16a) wieder an und achten Sie darauf, dass Sie diese nicht zu festziehen.

14.7 Motorbremshebel (3) (Abb. 1, 18)

Der Motor ist mit einer mechanischen Bremse versehen, welche regelmäßig überprüft werden muss. Beim Loslassen des Motorbremshebels (3) muss das Messer (27) innerhalb von 7 Sekunden zum Stillstand kommen.

Ein laufendes Messer (27) erzeugt klar wahrnehmbare Windgeräusche. Das Laufen des Messers (27) wird durch das erzeugte Windgeräusch signalisiert und kann so kontrolliert werden.

HINWEIS

Sollten Sie feststellen, dass die Messerstoppvorrichtung nicht korrekt funktioniert, kontaktieren Sie bitte den Kundendienst bzw. eine Fachwerkstatt.

Stellen Sie sicher das während der gesamten Lebenszeit, sich das Produkt in einem einwandfreien Zustand befindet. Eine unsachgemäße Wartung kann, zu lebensgefährlichen Verletzungen führen.

15 Transport

⚠ WARNUNG

Verletzungs- und Verbrennungsgefahr!

Das Produkt kann unerwartet starten und dadurch zu Verletzungen führen.

- Schalten Sie vor allen Reinigungs- und Wartungsarbeiten den Motor aus.
- Lassen Sie den Motor auskühlen.
- Ziehen Sie den Zündkerzenstecker von der Zündkerze.

HINWEIS

Für den Transport müssen Sie die Schnitthöhe stets in die höchste Stellung bringen.

1. Entleeren Sie den Kraftstofftank mit einer Kraftstoffabsaugpumpe in einen zulässigen Auffangbehälter.
2. Entleeren Sie das Motoröl des warmen Motors.
3. Reinigen Sie die Kühlrippen des Zylinders und das Gehäuse.
4. Klappen Sie den oberen Schubbügel (4) ein (siehe 16.2).
5. Wickeln Sie einige Lagen Wellpappe zwischen oberen und unteren Schubbügel (4/8) und Motor, um ein Scheuern zu vermeiden.
6. Um Beschädigungen und Verletzungen zu verhindern, ist das Produkt beim Transport in Fahrzeugen gegen Umkippen und Verrutschen zu sichern.

16 Lagerung

ACHTUNG

Reinigen und warten Sie das Produkt vor der Lagerung.

ACHTUNG

Lagern Sie das Produkt nicht mit gefülltem Grasfangsack. Bei heißem Wetter beginnt das Gras unter Wärmeentwicklung zu gären. Es besteht Brandgefahr!

Lagern Sie das Produkt und dessen Zubehör an einem dunklen, trockenen und frostfreien sowie für Kinder unzugänglichen Ort. Die optimale Lagertemperatur liegt zwischen 5°C und 30°C.

Bewahren Sie das Produkt in der Originalverpackung auf. Decken Sie das Produkt ab, um es vor Staub oder Feuchtigkeit zu schützen. Bewahren Sie die Bedienungsanleitung bei dem Produkt auf.

- Bewahren Sie das Produkt niemals mit Kraftstoff im Kraftstofftank innerhalb eines Gebäudes auf, in dem möglicherweise Kraftstoffdämpfe mit offenem Feuer oder Funken in Berührung kommen können.
- Lassen Sie den Motor abkühlen, bevor Sie das Produkt in geschlossenen Räumen abstellen.
- Entleeren Sie bei längerer Lagerung den Kraftstofftank mit einer Kraftstoffabsaugpumpe (nicht im Lieferumfang enthalten).
- Um Brandgefahr zu vermeiden, halten Sie Motor, Auspuff und den Bereich um den Kraftstofftank frei von Gras, Blättern oder austretendem Fett (Öl).

16.1 Vorbereiten für das Einlagern des Rasenmähers

⚠️ WARNUNG

Entfernen Sie den Kraftstoff nicht in geschlossenen Räumen, in der Nähe von Feuer oder beim Rauchen. Gasdämpfe können Explosionen oder Feuer verursachen.

1. Entleeren Sie den Kraftstofftank (11) (siehe 14.4).
2. Führen Sie einen Ölwechsel durch (siehe 14.3).
3. Ziehen Sie den Zündkerzenstecker (16) von der Zündkerze (16a). Entfernen Sie die Zündkerze (16a) mit einem Zündkerzenschlüssel (siehe 14.6).
4. Füllen Sie mit einer Ölkanne ca. 0,2 l Öl in den Zylinder.
5. Ziehen Sie langsam am Seilzugstarter (25), so dass das Öl den Zylinder innen schützt.
6. Schrauben Sie die Zündkerze (16a) wieder ein.
7. Reinigen Sie die Kühlrippen des Zylinders und das Gehäuse (siehe 13).
8. Reinigen Sie das ganze Produkt, um die Lackfarbe zu schützen.
9. Bewahren Sie das Produkt an einem gutgelüfteten Platz oder Ort auf.

16.2 Oberen Schubdügel (4) zusammenklappen (Abb. 1)

⚠️ WARNUNG

Klemmgefahr!

Halten Sie den Schubdügel stets mit einer Hand an der höchsten Stelle.

- Niemals Finger zwischen dem oberen und unteren Schubdügel positionieren.

Zur platzsparenden Aufbewahrung ist der obere Schubdügel (4) klappbar.

1. Nehmen Sie den Grasfangsack (23) ab.
2. Hängen Sie den Seilzugstarter (25) am Seilhaken (24) aus.
3. Öffnen Sie die Schnellspannhebel (5) am unteren Schubdügel (8).
4. Drehen Sie die Schnellspannhebel (5) quer zum Schubdügel. Hierfür müssen Sie die Schnellspannhebel (5) leicht vom unteren Schubdügel (8) wegziehen.
5. Klappen Sie den oberen Schubdügel (4) nach unten. Die Kabel dürfen dabei nicht eingeklemmt werden.

17 Reparatur & Ersatzteilbestellung

Nach Reparatur oder Wartung vergewissern Sie sich, ob alle sicherheitstechnischen Teile angebracht und in einwandfreiem Zustand sind. Verletzungsgefährdende Teile vor anderen Personen und Kindern unzugänglich aufbewahren.

ACHTUNG

Laut Produkthaftungsgesetz wird nicht für Schäden haftet, die durch unsachgemäße Reparaturen oder durch Nichtverwendung von Originalersatzteilen verursacht werden.

Beauftragen Sie einen Kundendienst oder eine autorisierte Fachkraft. Entsprechendes gilt auch für Zubehörteile.

Ersatzteile und Zubehör erhalten Sie in unserem Service-Center. Scannen Sie hierzu den QR-Code auf der Titelseite.

HINWEIS

Wichtiger Hinweis im Fall einer Reparatur

Bei Rücklieferung des Produkts zur Reparatur beachten Sie bitte, dass das Produkt aus Sicherheitsgründen öl- und kraftstofffrei an die Servicestation gesendet werden muss.

17.1 Ersatzteilbestellung

Bei der Ersatzteilbestellung sollten folgende Angaben gemacht werden:

- Modellbezeichnung
- Artikelnummer
- Daten des Typenschildes

Ersatzteile / Zubehör

Messer - Artikel-Nr.:	7911200639
Motorenöl - Artikel-Nr.:	7850000025

17.2 Service-Informationen

Es ist zu beachten, dass bei diesem Produkt folgende Teile einem gebrauchsgemäßen oder natürlichen Verschleiß unterliegen bzw. folgende Teile als Verbrauchsmaterialien benötigt werden.

Verschleißteile*: Zündkerze, Luftfilter, Messer, Keilriemen

* = nicht im Lieferumfang enthalten!

18 Störungsabhilfe

Störung	Mögliche Ursache	Abhilfe
Unruhiger Lauf, starkes Vibrieren des Produkts.	Schrauben lose.	Schrauben prüfen.
	Messerbefestigung lose.	Messerbefestigung prüfen.
	Messer unwuchtig.	Messer ersetzen.
Motor läuft nicht.	Motorbremshebel nicht gedrückt.	Motorbremshebel drücken.
	Gashebel in falscher Stellung.	Einstellung prüfen.
	Zündkerze defekt.	Zündkerze erneuern.
	Kraftstofftank leer.	Kraftstoff einfüllen.
	Verschmutzter Kraftstoff.	Kraftstofftank leeren und mit sauberem Kraftstoff befüllen.
	Motor defekt.	Autorisierten Kundendienst aufsuchen.
Motor läuft unruhig.	Luftfilter verschmutzt.	Luftfilter reinigen.
	Zündkerze verschmutzt.	Zündkerze reinigen.
Rasen wird gelb, Schnitt unregelmäßig.	Luftfilter verschmutzt.	Luftfilter reinigen.
	Zündkerze verschmutzt.	Zündkerze reinigen.
Grasauswurf ist unsauber.	Schnitthöhe zu niedrig.	Schnitthöhe einstellen.
	Messer abgenutzt.	Messer austauschen.
	Grasfangsack verstopft.	Grasfangsack ausleeren oder Verstopfung lösen.

19 Entsorgung und Wiederverwertung

Hinweise zur Verpackung



Die Verpackungsmaterialien sind recycelbar. Bitte Verpackungen umweltgerecht entsorgen.

Möglichkeiten zur Entsorgung des ausgedienten Gerätes erfahren Sie bei Ihrer Gemeinde- oder Stadtverwaltung.

Kraftstoffe und Öle

- Vor der Entsorgung des Produkts müssen der Kraftstofftank und der Motorölbehälter geleert werden!
- Kraftstoff und Motoröl gehören nicht in den Hausmüll oder Abfluss, sondern sind einer getrennten Erfassung bzw. Entsorgung zuzuführen!
- Leere Öl- und Kraftstoffbehälter müssen umweltgerecht entsorgt werden.

20 EU-Konformitätserklärung

Originalkonformitätserklärung

Hersteller:

Scheppach GmbH
Günzburger Straße 69
D-89335 Ichenhausen

Wir erklären in alleiniger Verantwortung, dass das hier beschriebene Produkt mit den geltenden Richtlinien und Normen übereinstimmt.

Marke: **Scheppach**
Art.-Bezeichnung: **BENZIN RASENMÄHER – MS225-53**
Art.-Nr. **5911241915, 5911241903, 59112419969, 59112639942, 59112429969**

EU-Richtlinien:

2014/30/EU, 2011/65/EU*, 2006/42/EG, 2000/14/EG_2005/88/EG, 2016/1628/EU

* Der oben beschriebene Gegenstand der Erklärung erfüllt die Vorschriften der Richtlinie 2011/65/EU des Europäischen Parlaments und des Rates vom 8. Juni 2011 zur Beschränkung der Verwendung bestimmter gefährlicher Stoffe in Elektro- und Elektronikgeräten.

Angewandte Normen:

EN ISO 5395-1:2013/A1:2018; EN 5395-2:2013/A2:2017; EN 14982:2009

Konformitätsbewertungsverfahren:

2000/14/EG_2005/88/EG – Anhang: VI

Garantierter 98 dB
Schalleistungspegel (L_{WA}):
Gemessener 96,2 dB
Schalleistungspegel (L_{WA}):
Benannte Stelle: TÜV SÜD
Industrie Service GmbH,
Westendstrasse 199,
80686 München,
Deutschland
Nummer: 0036

2016/1628/EU

Emission. No: e24*2016/1628*2018/989SRA1/P*0456*00

Dokumentationsbevollmächtigter:

Stefan Hartinger
Günzburger Str. 69
D-89335 Ichenhausen
Ichenhausen, 09.12.2024

Simon Schünk
Division Manager Product Center

Andreas Pecher
Head of Project Management

Garantiebedingungen

Revisionsdatum 26.11.2021

Sehr geehrte Kundin, sehr geehrter Kunde,

unsere Produkte unterliegen einer strengen Qualitätskontrolle. Sollte ein Gerät dennoch nicht einwandfrei funktionieren, bedauern wir dies sehr und bitten Sie, sich an unseren Servicedienst unter der unten angegebenen Adresse zu wenden. Gerne stehen wir Ihnen auch telefonisch über die Servicenummer zur Verfügung. Die nachfolgenden Hinweise sollen Ihnen für eine problemlose Bearbeitung und Regulierung im Schadensfall dienen.

Für die Geltendmachung von Garantieansprüchen - innerhalb Deutschland - gilt folgendes:

1. **Diese Garantiebedingungen** regeln unsere zusätzlichen Hersteller-Garantieleistungen für Käufer (private Endverbraucher) von Neugeräten. Die gesetzlichen Gewährleistungsansprüche werden von dieser Garantie nicht berührt. Für diese ist der Händler zuständig, bei dem Sie das Produkt erworben haben.
2. **Die Garantieleistung** erstreckt sich ausschließlich auf Mängel an einem von Ihnen erworbenen neuen Gerät, die auf einem Material- oder Herstellungsfehler beruhen und ist - nach unserer Wahl - auf die unentgeltliche Reparatur solcher Mängel oder den Austausch des Gerätes beschränkt (ggf. auch Austausch mit einem Nachfolgemodell). Ersetzte Geräte oder Teile gehen in unser Eigentum über. Bitte beachten Sie, dass unsere Geräte bestimmungsgemäß nicht für den gewerblichen, handwerklichen oder beruflichen Einsatz konstruiert wurden. Ein Garantiefall kommt daher nicht zustande, wenn das Gerät innerhalb der Garantiezeit in Gewerbe-, Handwerks- oder Industriebetrieben verwendet wurde oder einer gleichzusetzenden Beanspruchung ausgesetzt war.
3. **Von unseren Garantieleistungen ausgenommen sind:**
 - Schäden am Gerät, die durch Nichtbeachtung der Montageanleitung, nicht fachgerechte Installation, Nichtbeachtung der Bedienungsanleitung (z.B. Anschluss an eine falsche Netzspannung oder Stromart) bzw. der Wartungs- und Sicherheitsbestimmungen oder durch Einsatz des Geräts unter ungeeigneten Umweltbedingungen sowie durch mangelnde Pflege und Wartung entstanden sind.
 - Schäden am Gerät, die durch missbräuchliche oder unsachgemäße Anwendungen (wie z.B. Überlastung des Gerätes oder Verwendung von nicht zugelassenen Werkzeugen bzw. Zubehör), Eindringen von Fremdkörpern in das Gerät (wie z.B. Sand, Steine oder Staub), Transportschäden, Gewaltanwendung oder Fremdeinwirkungen (wie z.B. Schäden durch Herunterfallen) entstanden sind.
 - Schäden am Gerät oder an Teilen des Geräts, die auf einen bestimmungsgemäßen, üblichen (betriebsbedingten) oder sonstigen natürlichen Verschleiß zurückzuführen sind sowie Schäden und/oder Abnutzung von Verschleißteilen.
 - Mängel am Gerät, die durch Verwendung von Zubehör-, Ergänzungs- oder Ersatzteilen verursacht wurden, die keine Originalteile sind oder nicht bestimmungsgemäß verwendet werden.
 - Geräte, an denen Veränderungen oder Modifikationen vorgenommen wurden.
 - Geringfügige Abweichungen von der Soll-Beschaffenheit, die für Wert und Gebrauchstauglichkeit des Geräts unerheblich sind.
 - Geräte an denen eigenmächtig Reparaturen oder Reparaturen, insbesondere durch einen nicht autorisierten Dritten, vorgenommen wurden.
 - Wenn die Kennzeichnung am Gerät bzw. die Identifikationsinformationen des Produktes (Maschinenaufkleber) fehlen oder unlesbar sind.
 - Geräte, die eine starke Verschmutzung aufweisen und daher vom Servicepersonal abgelehnt werden.

Schadensersatzansprüche sowie Folgeschäden sind von dieser Garantieleistung generell ausgeschlossen.
4. **Die Garantiezeit** beträgt regulär **24 Monate*** (12 Monate bei Batterien / Akkus) und beginnt mit dem Kaufdatum des Gerätes. Maßgeblich ist das Datum auf dem Original-Kaufbeleg. Garantieansprüche müssen jeweils nach Kenntniserlangung unverzüglich erhoben werden. Die Geltendmachung von Garantieansprüchen nach Ablauf der Garantiezeit ist ausgeschlossen. Die Reparatur oder der Austausch des Gerätes führt weder zu einer Verlängerung der Garantiezeit noch wird eine neue Garantiezeit durch diese Leistung für das Gerät oder für etwaige eingebaute Ersatzteile in Gang gesetzt. Dies gilt auch bei Einsatz eines Vor-Ort-Services. Das betroffene Gerät ist in gesäubertem Zustand zusammen mit einer Kopie des Kaufbelegs, - hierin enthalten die Angaben zum Kaufdatum und der Produktbezeichnung - der Kundendienststelle vorzulegen bzw. einzusenden. Wird ein Gerät unvollständig, ohne den kompletten Lieferumfang eingeschickt, wird das fehlende Zubehör wertmäßig in Anrechnung / Abzug gebracht, falls das Gerät ausgetauscht wird oder eine Rückerstattung erfolgt. Teilweise oder komplett zerlegte Geräte können nicht als Garantiefall akzeptiert werden. Bei nicht berechtigter Reklamation bzw. außerhalb der Garantiezeit trägt der Käufer generell die Transportkosten und das Transportrisiko. **Einen Garantiefall melden Sie bitte vorab bei der Servicestelle (s.u.) an.** In der Regel wird vereinbart, dass das defekte Gerät mit einer kurzen Beschreibung der Störung per Abhol-Service (nur in Deutschland) oder - im Reparaturfall außerhalb des Garantiezeitraums - ausreichend frankiert, unter Beachtung der entsprechenden Verpackungs- und Versandrichtlinien, an die unten angegebene Serviceadresse eingeschickt wird. **Beachten Sie bitte, dass Ihr Gerät (modellabhängig) bei Rücklieferung, aus Sicherheitsgründen - frei von allen Betriebsstoffen ist.** Das an unser Service-Center eingeschickte Produkt, muss so verpackt sein, dass Beschädigungen am Reklamationsgerät auf dem Transportweg vermieden werden. Nach erfolgter Reparatur / Austausch senden wir das Gerät frei an Sie zurück. Können Produkte nicht repariert oder ausgetauscht werden,

kann nach unserem eigenen freien Ermessen ein Geldbetrag bis zur Höhe des Kaufpreises des mangelhaften Produkts erstattet werden, wobei ein Abzug aufgrund von Abnutzung und Verschleiß berücksichtigt wird. Diese Garantieleistungen gelten nur zugunsten des privaten Erstkäufers und sind nicht abtret- oder übertragbar.

5. **Für die Geltendmachung** Ihres Garantieanspruchs **kontaktieren Sie bitte unser Service-Center.**

Bitte verwenden Sie vorzugsweise unser Formular auf unserer Homepage: <https://www.scheppach.com/de/service>
Bitte senden Sie uns keine Geräte ohne vorherige Kontaktaufnahme und Anmeldung bei unserem Service-Center.

Für die Inanspruchnahme dieser Garantiezusagen ist der Erstkontakt mit unserem Service-Center zwingende Voraussetzung.

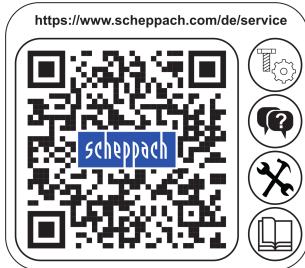

6. **Bearbeitungszeit** - Im Regelfall erledigen wir Reklamationssendungen innerhalb 14 Tagen nach Eingang in unserem Service-Center.

Sollte in Ausnahmefällen die genannte Bearbeitungszeit überschritten werden, so informieren wir Sie rechtzeitig.

7. **Verschleißteile** - Verschleißteile sind: a) mitgelieferte, an- und/oder eingebaute Batterien / Akkus sowie b) alle modellabhängigen Verschleißteile (siehe Bedienungsanleitung). Von der Garantieleistung ausgeschlossen sind tief entladene bzw. an Gehäuse und oder Batteriepolen beschädigte Batterien / Akkus.

8. **Kostenvoranschlag** - Von der Garantieleistung nicht oder nicht mehr erfasste Geräte reparieren wir gegen Berechnung. Auf Nachfrage bei unserem Service-Center können Sie die defekten Geräte für einen Kostenvoranschlag ein-senden und ggf. dem Service-Center schriftlich (per Post, eMail) die Reparaturfreigabe erteilen. Ohne Reparaturfrei-gabe erfolgt keine weitere Bearbeitung.

9. **Andere Ansprüche**, als die oben genannten, können nicht geltend gemacht werden.

Die Garantiebedingungen gelten nur in der jeweils aktuellen Fassung zum Zeitpunkt der Reklamation und können ggf. unserer Homepage (www.scheppach.com) entnommen werden. Bei Übersetzungen ist stets die deutsche Fassung maß-geblich.

Scheppach GmbH · Günzburger Str. 69 · 89335 Ichenhausen (Deutschland) · www.scheppach.com

Telefon: +800 4002 4002 (Service-Hotline/Freecall Rufnummer dt. Festnetz**) · Telefax +49 [0] 8223 4002 20 ·

E-Mail: service@scheppach.com · Internet: <http://www.scheppach.com>

* Produktabhängig auch über 24 Monate; länderbezogen können erweiterte Garantieleistungen gelten

** Verbindungskosten: kostenlos aus dem deutschen Festnetz

Änderungen dieser Garantiebedingungen ohne Voranmeldung behalten wir uns jederzeit vor.



**Ersatzteile
Zubehör**



Reparatur



Kontakt









Dokumente















Obsah

1	Introduction	24
2	Product description (Fig. 1-22).....	25
3	Scope of delivery (Fig. 1-2).....	25
4	Proper use.....	25
5	Safety instructions.....	26
6	Technical data.....	28
7	Unpacking	28
8	Assembly.....	29
9	Before commissioning.....	29
10	Start-up	30
11	Operation	30
12	Working instructions.....	32
13	Cleaning	32
14	Maintenance.....	33
15	Transport.....	35
16	Storage.....	35
17	Repair & ordering spare parts	36
18	Troubleshooting	37
19	Disposal and recycling	37
20	EU Declaration of Conformity.....	38
21	Exploded view	119

Explanation of the symbols on the product

Symbols are used in this manual to draw your attention to potential hazards. The safety symbols and the accompanying explanations must be fully understood. The warnings themselves will not rectify a hazard and cannot replace proper accident prevention measures.

	Attention! Failure to observe the safety signs and warning information affixed to the product and failure to observe the safety and operating manual can result in serious injury or even death.
	Before commissioning, read and observe the operating manual and safety instructions!
	Do not mow uphill or downhill.
	Before operating the lawnmower, remove any small parts lying around that could be thrown about.
	Danger due to parts flying off while the engine is running.
	Make sure that other persons maintain a sufficient safety distance.

	Remove the spark plug connector prior to all maintenance work.
	Keep your hands and feet away from the rotating blades.
	The motor becomes very hot during operation, do not touch!
	Wear hearing protection. Wear safety goggles.
	ATTENTION! Operating materials are flammable and explosive - danger of burning. Do not refuel while the engine is hot or running.
	Tank contents
	Engine oil
	Blade length. Max. cutting width.
	Guaranteed sound power level of the product.
	Check the oil level.
	DRIVE - Drive bow STOP - Engine brake lever
	Danger of poisoning! Only use the product outdoors and never in closed or poorly ventilated rooms.
	The product complies with the applicable European directives.
	The product complies with the applicable Serbian directives.

1 Introduction

Manufacturer:

Scheppach GmbH
Günzburger Straße 69
D-89335 Ichenhausen

Dear Customer

We hope your new product brings you much enjoyment and success.

Note:

In accordance with the applicable product liability laws, the manufacturer of this product assumes no liability for damage to the product or caused by the product arising from:

- Improper handling
- Non-compliance with the operating manual

- Repairs carried out by third parties, unauthorised specialists
- Installing and replacing non-original spare parts
- Improper use

Note:

The operating manual is part of this product.

It includes important instructions for the safe, proper and economic operation of the product, for avoiding danger, for minimising repair costs and downtimes and for increasing the reliability and extending the service life of the product. In addition to the safety instructions in this operating manual, you must also observe the regulations applicable to the operation of the product in your country.

Familiarise yourself with all operating and safety instructions before using the product. Only operate the product as described and for the specified areas of application. Keep the operating manual in a good place and hand over all documents when passing the product on to third parties.

2 Product description (Fig. 1-22)

1. Steering
2. Drive bow
3. Engine brake lever
4. Upper push bar
5. Quick clamp lever
6. Plastic star grip nut
7. Cable clip
8. Lower push bar
9. Guide (push bar)
10. Fuel filler cap
11. Fuel tank
12. Air filter cover
- 12a. Air filter
13. -
14. Water connection
15. Idler
16. Spark plug connector
- 16a. Spark plug
17. Exhaust pipe
18. Oil dipstick
19. Side discharge flap
- 19a. Side discharge
20. Cutting height adjustment
21. Drive wheel
22. Discharge flap
23. Grass collection basket
24. Rope hook
25. Pull starter
26. Mulching insert
27. Blade
28. Blade screw
29. Washer
30. Engine spindle
31. Carburettor screw
32. V-belt

3 Scope of delivery (Fig. 1-2)

Item	Quantity	Designation
4.	1 x	Petrol lawnmower with upper push bar
5.	2 x	Quick clamp lever
6.	4 x	Plastic star grip nut
7.	1 x	Cable clip
8.	1 x	Lower push bar
9.	2 x	Guide (push bar)
19a.	1 x	Side discharge
23.	1 x	Grass collection basket
26.	1 x	Mulching insert
A.	2 x	Screw M8
B.	2 x	Washer, small
C.	2 x	Washer, large
D.	2 x	Spacer
	1 x	Operating manual

4 Proper use

The petrol lawnmower is intended for private use i.e. for use in home and gardening environments. Private use of the lawnmower refers an annual operating time generally not exceeding that of 50 hours, during which time the machine is primarily used to maintain small-scale, residential lawns and home/hobby gardens. Public facilities, sporting halls, and agricultural/forestry applications are excluded.

The product may only be used in the intended manner. Any use beyond this is improper. The user, not the manufacturer, is responsible for damages or injuries of any type resulting from this.

An element of the intended use is also the observance of the safety instructions, as well as the assembly instructions and operating information in the operating manual.

Persons who operate and maintain the product must be familiar with the manual and must be informed about potential dangers.

The liability of the manufacturer and resulting damages are excluded in the event of modifications of the product.

The product may only be operated with original parts and original accessories from the manufacturer.

The safety, operating and maintenance specifications of the manufacturer, as well as the dimensions specified in the technical data, must be observed.

Please note that our products were not designed with the intention of use for commercial or industrial purposes. We assume no guarantee if the product is used in commercial or industrial applications, or for equivalent work.

Due to physical danger to the user, the lawnmower must not be used for the following work (incomplete list):

- for trimming bushes, hedges and shrubs,
- for cutting climbing plants,
- for lawn care on roof plantings and in balcony boxes,
- for chipping and shredding tree and hedge cuttings,
- for cleaning pavements (vacuuming, blowing away),
- for levelling ground elevations, such as molehills.
- for transporting cuttings, except in the grass collection basket provided.

! WARNING

For your own safety, please thoroughly read this manual and the general safety instructions before turning the product on. If you give the product to third parties, always include these usage instructions.

Explanation of the signal words in the operating manual

! DANGER

Signal word to indicate an imminently hazardous situation which, if not avoided, will result in death or serious injury.

! WARNING

Signal word to indicate a potentially hazardous situation which, if not avoided, could result in death or serious injury.

! CAUTION

Signal word to indicate a potentially hazardous situation which, if not avoided, could result in minor or moderate injury.

ATTENTION

Signal word to indicate a potentially hazardous situation which, if not avoided, could result in product or property damage.

5 Safety instructions

ATTENTION

Attention!

When using products, several safety warnings must be observed to prevent injuries and damage. For this reason, please carefully read this operating manual / safety instructions. If you hand the product over to another person, please hand over this operating manual / safety instructions as well. We accept no liability for accidents or damage that occur due to a failure to observe this manual and the safety instructions.

! DANGER

A failure to observe these instructions poses an extreme danger of death or the risk of life-threatening injuries.

! WARNING

A failure to observe these instructions poses a danger of death or the risk of serious injuries.

! CAUTION

A failure to observe these instructions poses a minor to moderate danger of injury.

NOTE

A failure to observe these instructions poses a risk of damage to the engine or other property.

- Who is not permitted to use the product:**
- Children and other people who do are not familiar with the usage instructions (local stipulations may specify a minimum age for users).
 - People under the influence of alcohol, drugs and medication, as well as those who are tired or ill.

- Safety instructions for hand-operated lawnmowers**
- Read the usage instructions with due care. Familiarise yourself with the settings and proper operation of the product.
 - Never allow children or other persons who are unfamiliar with the usage instructions to use the lawnmower. Contact your local governmental agency for information regarding minimum age requirements for operating the lawnmower.
 - Never mow while people, especially children or animals are nearby. Always keep in mind that the operator is responsible for accidents involving other persons and/or their property.
 - Only mow when visibility is good. It is necessary to keep third parties away.
 - If you hand the product over to another person, please hand over this operating manual as well.
 - Always wear sturdy, non-slip footwear and long trousers when mowing. Never mow barefoot or in sandals.
 - Check the terrain on which the product will be used and remove all objects that could be caught up and violently flung out of the chute (like stones, toys, sticks and wires etc.).
 - Switch off the engine, wait for it to stop and disconnect the spark plug connector if
 - you are leaving the product.
 - You are removing blockages or obstructions.
 - the product has been in contact with foreign objects.
 - malfunctions and unusual vibrations occur on the product.

! WARNING

Fuel is highly flammable:

- Only store fuel in containers (canisters) designed for this purpose.
- Refuel outdoors only and do not smoke while refueling.
- Fuel must be filled before starting the engine. While the engine is running or immediately after switching off the product, do not open the fuel filler cap or add fuel.
- If fuel overflows, no attempts should be made to start the engine. Instead, the product must be removed from the area contaminated with fuel. Do not try to start the engine until the fuel vapours have evaporated.
- For safety reasons, the fuel tanks and other fuel caps must be replaced if damaged.

- Never store fuel near a source of sparks. Always use a tested canister. Keep fuel away from children.
- Replace defective silencers.
- Prior to use, always perform a visual inspection to check whether the blade and fastening bolts are worn out or damaged. To prevent an imbalance, worn out or damaged blades and bolts may only be replaced in sets.

Handling:

- Make sure that all nuts, bolts and screws are securely tightened so that the product is kept in a safe working condition.
- Never store the product with fuel in the tank inside a building in which fuel vapours may come into contact with naked flames or sparks.
- Allow the engine to cool down before parking the product in enclosed spaces.
- In order to avoid fire hazards, keep the engine, exhaust pipe and the area around the fuel tank free of grass, leaves and leaking grease (oil).
- Regularly check the catch basket for signs of wear and loss of functionality.
- For safety reasons, replace worn or damaged parts.
- If the fuel tank has to be drained, you must do this outdoors.
- Do not run the combustion engine in closed rooms in which hazardous carbon monoxide can collect.
- Only mow in daylight or with good artificial lighting.
- Avoid using the product on wet grass as far as possible.
- Do not use the product in a thunderstorm - **Danger of lightning strike!**
- Always maintain good footing on inclines.
- Only guide the product at walking pace.
- The following applies to wheeled products: Always mow across hills i.e. never straight up or straight down. Take particular care when changing direction on a slope.
- Do not mow on excessively steep slopes and nearby rubbish tips, ditches and dykes. Take particular care when reversing the product or pulling it towards you.
- Stop the blade when the lawnmower has to be tilted, when transporting over areas other than grass and when moving the lawnmower to and from the area to be mowed.

CAUTION

The lawnmower must not be used without either the full grass catcher or the self-closing separating guard for the ejection opening in place.

- Never use the lawnmower if the blade or safety grilles are damaged, or without the attached guards, e.g. deflectors and/or grass catching devices.
- Do not adjust and overclock the engine speed settings.
- Release the engine brake and disengage all cutting tools and drives before starting the engine.

- Start the engine with care, in accordance with the manufacturer's instructions. Ensure that your feet are far enough away from the blade.
- Do not tip the lawnmower when you start the engine unless the lawnmower must be raised off of the ground a little in order to start it. In this case, only tilt as far as absolutely required and only lift the side away from the operator.
- Do not start the engine if you are standing in front of the ejector chute.
- Never put hands and feet on or under rotating parts. Always keep clear of the ejection opening.
- Never lift or carry a lawnmower while the engine is running.
- Stop the engine and make sure that all moving parts have come to a standstill and that the ignition key, if present, is removed:
 - Before you dislodge any blockages or clogs in the ejector chute.
 - Before checking or cleaning the product, or performing work on it.
 - If it came into contact with a foreign object. Inspect the product for damage and perform the required repairs before starting again and working with the product. If the product begins to experience exceptionally strong vibrations, switch it off immediately and check it.
 - Any time you leave the product.
 - Before you refuel.
- When the engine runs out, close the throttle valve. If the engine has a petrol shut-off valve, close it after use.
- Operating the product at excessive speed can increase the risk of accidents.
- Be careful when adjusting the product and avoid trapping fingers between the moving blade and rigid parts of the device.
- Be particularly careful when mowing on yielding ground, nearby rubbish tips, ditches and dykes.
- Avoid mowing in places where the wheels have trouble gripping or mowing is unsafe in any other way.
- Watch out for traffic near a road.

DANGER

Risk of tripping!

Exercise particular caution when moving backwards and pulling the product.

Before reversing, make sure there are no small children behind you.

- The user must be adequately trained in the use, adjustment and operation of the machine (including prohibited operations).
- Check the product regularly and make sure that all start locks and push buttons are working properly before each use.
- Please note that improper maintenance, the use of non-compliant spare parts, or the removal or modification of safety devices can result in damage to the product and serious injury to the person working with it.

- Please note that the product's safety systems or equipment must not be tampered with or deactivated. Never remove any safety-related parts.
- Please note that the user must not change or manipulate any sealed engine speed control settings.
- Use only blades and accessories recommended by the manufacturer. Use of other insert tools and accessories may result in injury to the user.
- Always keep the product in good operating condition.
- It is necessary to take enough breaks to reduce noise and vibration exposure.

Residual risks and protective measures

Neglect of ergonomic principles

Negligent use of personal protective equipment (PPE)

Careless use or omission of personal protective equipment may result in serious injury.

- Wear prescribed protective equipment.

Human behaviour, misconduct

- Always concentrate fully on all work.

Residual danger

- Can never be ruled out

Danger from noise

Hearing damage

Prolonged unprotected work with the product may cause hearing damage.

- Always wear hearing protection as a matter of principle.

Behaviour in an emergency

In the event of an accident, initiate the necessary first aid measures and seek medical assistance as quickly as possible.

6 Technical data

Type of motor	1-cylinder, 4-cycle OHV engine
Displacement	224 cm³
Rotation speed	2800 rpm
Motor output	4.4 kW / 6.0 HP
Fuel	Regular petrol/lead-free max. 10% bioethanol
Tank contents	1.2 l
Engine oil	SAE 30/10W-30/10W-40
Oil tank capacity	0.4 l
Cutting height adjustment	25-75 mm/7 stages
Grass collection basket capacity	65 l
Cutting width	53 cm
Weight	30.3 kg

Subject to technical changes!

Noise and vibration

⚠ WARNING

Noise can have serious effects on your health. If the machine noise exceeds 85 dB, please wear suitable hearing protection for you and persons in the vicinity.

Noise data

Sound pressure level L_{pA}	84.6 dB
Measurement uncertainty K_{pA}	3.0 dB
Guaranteed sound power level L_{WA}	98 dB
Measured sound power level L_{WA}	96.2 dB
Measurement uncertainty K_{WA}	1.86 dB

If necessary, adhere to rest periods and limit the duration of work to the bare minimum.

Vibration parameters (hand/arm vibration)

Vibration a_{hv}	7.218 m/s²
Measurement uncertainty K_v	1.5 m/s²

Keep the noise level and vibration to a minimum!

- Only use faultless products.
- Maintain and clean the product at regular intervals.
- Adapt your working methods to the product.
- Do not overload the product.
- Have the product checked if necessary.
- Switch the product off if it is not in use.
- Wear gloves.

⚠ WARNING

In case of extended working periods, the operating personnel may suffer circulatory disturbances in their hands (vibration white finger) due to vibrations.

Raynaud's syndrome is a vascular disease that causes the small blood vessels on the fingers and toes to cramp in spasms. The affected areas are no longer supplied with sufficient blood and therefore appear extremely pale. The frequent use of vibrating products can cause nerve damage in people whose circulation is impaired (e.g. smokers, diabetics).

If you notice unusual adverse effects, stop working immediately and seek medical advice.

Observe the following information to reduce hazards:

- Keep your body and especially your hands warm in cold weather.
- Take regular breaks and move your hands to promote circulation.
- Ensure as little vibration as possible of the product via regular maintenance and stable parts on the product.

7 Unpacking

⚠ WARNING

The product and the packaging material are not children's toys!

Do not let children play with plastic bags, films or small parts! There is a danger of choking or suffocating!

- Open the packaging and carefully remove the product.
- Remove the packaging material, as well as the packaging and transport safety devices (if present).
- Check whether the scope of delivery is complete.

- Check the product and accessory parts for transport damage. Immediately report any damage to the transport company that delivered the Product. Later claims will not be recognised.
- If possible, keep the packaging until the expiry of the warranty period.
- Familiarise yourself with the product by means of the operating manual before using for the first time.
- With accessories as well as wearing parts and replacement parts use only original parts. Spare parts can be obtained from your specialist dealer.
- When ordering please provide our article number as well as type and year of manufacture for the product.

8 Assembly

CAUTION

Danger of injury due to rotating blade. Only work on the product when the blade is switched off and stationary!

ATTENTION

Ensure that the throttle cable is not squeezed when mounting the push bars.

Place the product on a level, even surface.

Tool required:

- Phillips screwdriver*

* = may not be included in the scope of delivery!

8.1 Mounting the lower push bar (8) (Figs. 1, 3, 4)

1. Detach the component from the M8 screw (A), spacer (D) and plastic star nut (6).
2. Push one guide (9) each onto the bolt on the lower push bar (8).
3. Place the lower push handle (8) on the guides (9). Ensure that the lower push bar (8) is seated in the bolt and that the mounting holes match.
4. Insert one M8 screw (A) through each of the fastening holes of the lower push bar (8).
5. Place a spacer (D) on each M8 screw (A) and secure them with a plastic star nut (6).

8.2 Installation of the upper push bar (4) (Fig. 1, 5, 6)

1. Align the upper push bar (4) with the corresponding attachment points of the lower push bar (8).
2. Place a washer (C) on each quick clamp lever (5) and insert it through the fastening holes of the upper and lower push bar (4/8).
3. Place a washer (B) on each quick clamp lever (5).
4. Secure the quick clamp lever (5) with each one plastic star nut (6). Ensure that the throttle cable and the Bowden cable, which will later be attached with a cable clip (7), are not in the way.

8.3 Installing the pull starter (25) (Figs. 7, 8)

1. Hook the handle of the pull starter (25) into the cable hook (24).
2. Fix the throttle cable with the enclosed cable clip (7) to the lower push bar (8).

9 Before commissioning

ATTENTION

Always make sure the product is fully assembled before commissioning!

WARNING

Health hazard!

Inhalation of fuel / lubricating oil vapours and exhaust gases can cause serious damage to health, unconsciousness and in extreme cases death.

- Do not breathe fuel / lubricating oil vapours and exhaust gases.
- Operate the product outdoors only.

ATTENTION

Product damage!

Using the product without or with too little engine and gear oil can result in engine damage.

- Fill with fuel and oil before commissioning. The product is supplied without engine and gearbox oil.

ATTENTION

Environmental damage!

Spilled oil can pollute the environment permanently. The liquid is highly toxic and can quickly lead to water pollution.

- Fill/empty oil only on level, paved surfaces.
- Use a filling nozzle or funnel.
- Collect drained oil in a suitable container.
- Wipe up spilled oil carefully immediately and dispose of the cloth according to local regulations.
- Dispose of oil as per local regulations.

ATTENTION

Risk of damage!

If incorrectly stored or undrained fuel is used, the carburettor may become clogged or engine operation may be affected.

- Put unused fuel in an airtight vessel and store it in a dark, cool room.

Place the product on a level, even surface.

Tool required:

- 1 litre measuring beaker (oil / petrol-proof)*
- Funnel*
- Rag/cloth*

9.1 Filling up with engine oil (Fig. 9)

ATTENTION

The product is delivered without engine oil. Therefore, ensure that you add oil before starting it up. Use multigrade oil (SAE 10W-30 or 10W-40) for this.

Check the oil level regularly before commissioning. An oil level that is too low can damage the motor.

1. Unscrew the oil dipstick (18).
2. Fill the tank with engine oil using a funnel. Do not exceed the maximum filling level (see Technical Data). Carefully fill the oil up to the lower edge of the filling port.
3. Wipe the oil dipstick (18) with a clean, lint-free cloth.
4. Re-insert the oil dipstick (18) and pull it out again. Check the oil level without screwing the back in.
5. The oil level must be within the middle mark on the oil dipstick (18).
6. If the oil level is too low, add the recommended amount of oil (see Technical Data).
7. Then screw the oil dipstick (18) in again.

9.2 Filling up with fuel (Fig. 10)

⚠ DANGER

Risk of fire and explosion!

When filling, fuel may ignite and even explode. This can lead to severe burns or death.

- Switch off the engine and let it cool down.
- Keep heat, flames and sparks away.
- Only fill up with fuel outdoors.
- Wear protective gloves.
- Avoid contact with skin and eyes.
- Start the product at a distance of at least 3 m from the fuel filling point.
- Watch out for leaks. If fuel is leaking, do not start the engine.

ATTENTION

The product is delivered without fuel. It is therefore essential to fill with fuel before commissioning. Use Super E10 petrol for this.

1. Clean the area surrounding the filling area. Impurities in the fuel tank (11) lead to operational faults.
2. Carefully open the tank cover (10) so that any possible overpressure can be relieved.
3. Fill the fuel tank (11) with petrol using a funnel. Do not exceed the maximum filling level (see Technical Data). Carefully fill the fuel up to the lower edge of the filling port.
4. Close the tank cover (10) again. Ensure that the fuel cap is tightly sealed.
5. Clean the tank cover (10) and the surroundings.

10 Start-up

NOTE

Some noise pollution from this product is unavoidable. Postpone noisy work to approved and designated times. If necessary, adhere to rest periods and limit the duration of work to the bare minimum.

For your personal protection and the protection of nearby persons, wear suitable hearing protection.

10.1 Setting the cutting height (Fig. 11)

ATTENTION

Adjust the cutting height only when the engine is switched off and the plug boot has been pulled.

- In dense, tall grass, set the highest cutting level and mow more slowly. A high cutting height should be selected for the first cut of the season. Adjust the cutting height so that the product is not overloaded.
- Set the cutting height depending on the actual length of the lawn.
- Carry out several passes so that a maximum of 4 cm of lawn is removed at a time.
- The correct cutting height for
 - ornamental grass is about 30 mm - 45 mm
 - utility turf about 40 mm - 65 mm.

The cutting height is adjusted via the cutting height adjustment lever (20). Different cutting heights can be set.

1. Pull the cutting height adjustment lever (20) outwards.
2. Slide the cutting height adjustment lever (20) to the desired cut height position.
3. Release the cutting height adjustment lever (20) again. The lever locks into the desired position.

10.2 Blade stop device

Before each use, you must check the blade stop device. Start the engine as described in 11.4.1.

1. Release the engine brake lever (3). The engine switches off and the blade (27) is braked.
2. The blade (27) must stop within 7 seconds.

10.3 Preparing the area to be mowed

1. Before mowing, carefully examine the area.
2. Remove stones, sticks, bones, wires, toys and other objects that may be ejected by the product.
3. Ensure that no other people are present on the surface to be mowed.

11 Operation

The lawn mower is powered by a powerful, air-cooled 4-stroke engine.

The product is equipped with a 7-position cutting height adjustment, a grass collection basket and a foldable push bar. Please refer to the following descriptions for the function of the control elements.

Check before operation

- Check all sides of the engine for oil or fuel leaks.
- Check the engine oil level.
- Check the fuel level – the fuel tank should be at least half-full.
- Check the condition of the air filter.
- Check the condition of the fuel lines.
- Make sure that the spark plug connector is attached to the spark plug.
- Look for signs of damage.
- Check that all protective covers are in place and all screws, nuts and bolts are tightened.

11.1 Mowing with the grass collection basket

ATTENTION

Do not operate the product without the grass collection basket fully attached or without a mulching insert.

ATTENTION

Only remove or attach the grass collection basket when the engine is switched off and the blade is stationary.

11.1.1 Inserting the grass collection basket (23) (Fig. 12)

1. Lift the rear discharge flap (22).
2. Hold the grass collection basket (23) by the carrying handle.
3. Hang the grass collection basket (23) in the grass collection basket suspension provided at the rear of the product.
4. Put down the rear discharge flap (22), it holds the grass collection basket (23) in position.

11.1.2 Emptying the grass collection basket (23) (Fig. 12)

WARNING

Before removing the grass collection basket, switch off the engine and wait for the blade to stop.

ATTENTION

Danger of injury!

Remove the grass collection basket only when the engine is switched off and the blade is stationary.

The grass collection basket must be emptied as soon as grass cuttings are left lying behind on the ground during mowing.

1. To remove the grass collection basket (23), lift the rear discharge flap (22).
2. Take out the grass collection basket (23) by the carrying handle. In accordance with the safety regulations, the discharge flap (22) closes when the grass collection basket (23) is unhooked and closes the rear ejection opening.

If grass cuttings remain in the opening, it is advisable to pull the lawnmower back about 1m to make it easier to start the engine.

ATTENTION

Do not remove cuttings in the mower housing and on the working tool by hand or with your feet, but with suitable aids, e.g. brush or hand brush.

To ensure good collection, the grass collection basket (23) and in particular the air filter (12a) must be cleaned from the inside after use.

11.2 Mowing with the mulching insert

When mulching, the cuttings are shredded in the closed mower housing and then dispersed on the lawn. Grass collection and disposal are not required. The fine green waste falls back into the grass root as a natural fertiliser, adds moisture to the lawn and supplies it with important nutrients.

NOTE

Mulching is only possible on relatively short lawns.

11.2.1 Inserting the mulching insert (26) (Figs. 1, 13)

1. Lift the rear discharge flap (22).
2. Remove the grass collection basket (23) (if used) by the carrying handle.
3. Press the unlocking knob on the mulching insert (26) and insert the mulching insert (26). The unlocking knob engages audibly.
Ensure that the mulching insert (26) is correctly positioned in the recesses.
4. Adjust the cutting height (see 10.1).

Tips for mulching and mowing:

- Cut the grass back by 2 cm if the grass is 4-6 cm high.

11.3 Mowing with side discharge

The side discharge (19a) enables you to even manage high and wild grass that is only mown rarely.

11.3.1 Inserting the side discharge (19a) (Figs. 1, 14)

1. First remove the grass collection basket (23) and insert the mulching insert (26) (see 11.2).
2. Activate the locking mechanism of the side discharge flap (19), fold it upwards and hold it firmly.
3. Insert the side discharge (19a).
4. Close the side discharge flap (19) slowly. The side discharge flap (19) secures the side discharge (19a) to prevent it falling out.

11.3.2 Removing the side discharge (19a) (Fig. 14)

1. Open the side discharge flap (19) and hold it tight.
2. Remove the side discharge (19a) and close the side discharge flap (19).
It engages audibly.

11.4 Starting the engine

NOTE

The blade rotates when the engine is started.

Do not start the product if the ejector chute is covered by one of the following parts:

- Grass collection basket
- Mulching insert

11.4.1 Starting the engine (Fig. 1, 15, 21)

1. Check the fuel and engine oil levels before each start (see sections 9.1 and 9.2). Make sure that the spark plug connector (16) is connected to the spark plug (16a).
2. Stand behind the lawnmower. One hand pushes the engine brake lever (3) to the steering (1), the other pulls the pull starter (25).
3. Start the engine with the pull starter (25). To do this, pull the handle out approx. 10-15 cm (until resistance is felt). And then pull hard with a jerk. If the engine does not start, pull on the pull starter (25) again.
4. Due to protective coating on the engine, a small amount of smoke may be present during the initial use of the product and should be considered normal. This is a normal process.

ATTENTION

- Do not let the pull starter whip back in. This can result in damage.
- In case of cool weather, it may be necessary to repeat the starting process numerous times.

11.5 Switching off the engine (Fig. 1, 18, 21)

WARNING

Danger of injury!

After switching the engine off, the blade continues to run for a few seconds. If you touch the rotating parts, you may cut yourself.

- Wait until the blade comes to a standstill.
- Do not stop the blade with your hand.
- Wear protective gloves.
- Keep the blade away from your feet.

1. In order to shut the engine down, first release the drive bow (2) and then the engine brake lever (3). Wait until the blade (27) stops.
2. Disconnect the spark plug connector (16) from the spark plug (16a) to prevent the engine from restarting.

11.6 Driving mode (Fig. 1, 16)

The lawnmower is equipped with a rear-wheel drive.

11.6.1 Switching the drive on

1. Start the lawnmower (see 11.4).
2. Pull and hold the drive bow (2) to the steering (1).
3. The drive is switched on (the drive wheel (21) moves) and the lawnmower starts to move forwards

ATTENTION

Avoid damage to the product! Avoid damage to the product! Always operate the drive bow completely (until it reaches the stop) to avoid consequential damage to the transmission.

11.6.2 Switching the drive off

1. Release the drive bow (2). The drive is switched off and the lawnmower stops.
2. The engine continues to run.

12 Working instructions

- Only cut with sharp, flawless mowing blades so that the blades of grass do not fray and the lawn does not turn yellow.
- To achieve a clean cut, guide the lawnmower in the straightest possible paths. These strips should always overlap by a few centimetres so that no patches remain.
- Keep the underside of the mower housing clean and be sure to remove grass debris. Deposits make the starting process more difficult, impair cutting quality and grass discharge.
- On slopes, the cutting path should be made perpendicular to the slope. It is possible to prevent the lawnmower from slipping by lifting it upwards at an angle.

WARNING

It is necessary to keep third parties away.

12.1 After mowing

- Always allow the engine to cool down before parking the lawnmower in an enclosed space. Remove grass, leaves, grease, and oil before storage. Do not store other objects on the lawnmower.
- Check all screws and nuts before the next use. Tighten up loose screws.
- Empty the grass collection basket before the next use.
- Please also observe the chapter "Storage".

13 Cleaning

WARNING

Danger of injury and burning!

The product can start unexpectedly and cause injuries.

- Switch off the engine before carrying out any cleaning or maintenance work.
- Allow the engine to cool down.
- Disconnect the spark plug connector from the spark plug.

⚠ WARNING

Health hazard!

Inhalation of fuel / lubricating oil vapours and exhaust gases can cause serious damage to health, unconsciousness and in extreme cases death.

- Do not breathe fuel / lubricating oil vapours and exhaust gases.
- Operate the product outdoors only.

Tool required:

- Spatula*
- Hand brush*
- Compressed air*

* = may not be included in the scope of delivery!

13.1 Cleaning the lawnmower (Fig. 1)

- Cleaning with a garden hose is only recommended at low pressure. A high-pressure cleaner is not suitable for cleaning the product.
- Unhook the grass collection basket and brush it out with a hand brush. You can also roughly clean the housing of the lawnmower with the sweeper.
- For larger soiling, you can wipe the product with a damp Cloth.

NOTE

Before tilting the lawnmower, empty the fuel tank fully using a fuel extraction pump (not included in the scope of delivery).

Do not tilt the lawnmower beyond 90 degrees.

1. It is best to tilt the lawnmower backwards. Make sure that the spark plug (16a) is pointing upwards. If the spark plug (16a) points downwards, oil can leak out and cause major damage to the engine and carburettor.
2. Alternatively, you can tilt the product on its side, but you must make sure that the air filter cover (12) is on the upper side.
3. Clean the underside of the lawnmower with a spatula and hand brush. The spatula helps to remove coarse and larger plant debris from the area of the blade (27). Cleaning the underbody is easier and more thorough immediately after use. Then dirt and plant residues are still fresh and can be loosened more easily.
4. If necessary and if the dirt is difficult to remove, you can also use a special cleaner. Do not use aggressive cleaning products such as cold cleaners or white spirit.
5. Check that the grass ejection is clear of grass residues and remove these if necessary.

13.2 Cleaning the lawnmower via the water connection (14) (Fig. 1, 16)

NOTE

Push the spark plug connector onto the spark plug properly again.

1. First remove the mulching insert (26) or the grass collection basket (23).
2. For cleaning, connect a garden hose to the water connection (14) via the built-in plug-in coupling.
3. Turn on the water and start the lawnmower (see 11.4.1).
4. The rotating blade (27) swirls the water.
5. After a few minutes, the lawnmower is free of all adhering dirt and grass residues.
6. Allow the lawnmower to run for a short time without water to remove most of the moisture through the circulating air of the blade (27).

13.3 Cleaning the V-belt (32) (Fig. 17)

1. Tilt the lawnmower backwards.
2. Use a hand brush or compressed air to clean the V-belt (32) after each use.

14 Maintenance

⚠ WARNING

Have maintenance and repair tasks that are not described in this operating manual, carried out by a specialist workshop. Use only original spare parts.

There is a risk of accident! Always carry out maintenance and cleaning work when the engine is switched off. There is a danger of injury! Let the Product cool down before all maintenance and cleaning tasks. Elements of the engine are hot. There is a danger of injury and burning!

The product can start unexpectedly and cause injuries.

- Switch off the engine before carrying out any cleaning or maintenance work.
- Disconnect the spark plug connector from the spark plug.
- Allow the engine to cool down.

- Regular, careful servicing is required to guarantee the safety level and performance of the product.
- Ensure that all nuts, pins and screws are securely tightened so that the product is in a safe working condition.
- Check the grass collection basket regularly for signs of wear and loss of functionality.
- For safety reasons, replace worn or damaged parts.
- Check that the front and rear wheels are secured.
- To ensure smooth running of the wheels, we recommend cleaning the wheel axles and wheel hubs at least once per season.
- Any work not described in this operating manual must be performed by an authorised specialist workshop only.
- Place the product on a level, even surface.

Tool required:

- Fuel extraction pump*
- Rag/cloth*
- Open-ended spanner/socket spanner, size 17 mm*
- Open-ended spanner/socket spanner, size 10 mm*
- Oil pump*
- Oil collecting tray, flat (for oil change)*
- Collection bucket*
- Copper wire brush*
- Spark plug wrench*

* = may not be included in the scope of delivery!

14.1 Changing the blade (27) (Fig. 1, 18)

WARNING

There is a risk of injury if you work with a damaged blade.

- Wear protective gloves!
- For safety reasons you should only ever have your blade sharpened and balanced by an authorised specialist workshop. For optimum results it is recommended that the blade should be inspected once a year.
- When changing the blade, only use original spare parts.

1. Empty the fuel tank (11) with a fuel extraction pump before removing the cutting edge. Never tilt the lawn mower to the side or forward with a full fuel or oil tank! This will damage the engine and void the warranty.
2. Hold the blade (27) tightly with one hand.
3. Turn the blade screw (28) anticlockwise using an open-end spanner AF17 from the engine spindle (30). Remove the washer (29).
4. Re-install the new blade (27) in reverse order. Fasten the blade screw (28) properly. Make sure that the blade (27) is correctly positioned and flush against the engine spindle (30).
5. The tightening torque of the blade screw (28) is 45Nm. Also replace the blade screw (28) when replacing the blade (27).

14.1.1 Damaged blades (27)

Should the blade (27) come into contact with an obstruction, shut down the engine immediately and remove the spark plug connector (16).

- Check the blade (27) for damage.
- Damaged or bent blades (27) must be replaced.
- Never attempt to bend a bent blade (27) back to straight again.
- Never mow the lawn with a bent or heavily worn blade (27) as this will cause vibrations and can lead to further damage to the lawnmower.

14.2 Checking the oil level (Fig. 9)

WARNING

Health hazard!

Inhalation of fuel / lubricating oil vapours and exhaust gases can cause serious damage to health, unconsciousness and in extreme cases death.

- Do not breathe fuel / lubricating oil vapours and exhaust gases.
- Operate the product outdoors only.

ATTENTION

Product damage!

Using the product without or with too little engine and gear oil can result in engine damage.

- Fill with fuel and oil before commissioning. The product is supplied without engine and gearbox oil.
- Only use SAE 10W-30 or SAE 10W-40 engine oil.

ATTENTION

Environmental damage!

Spilled oil can pollute the environment permanently. The liquid is highly toxic and can quickly lead to water pollution.

- Fill/empty oil only on level, paved surfaces.
- Use a filling nozzle or funnel.
- Collect drained oil in a suitable container.
- Wipe up spilled oil carefully immediately and dispose of the cloth according to local regulations.
- Dispose of oil as per local regulations.

1. Turn the oil dipstick (18) anticlockwise to unscrew it and wipe it with a clean, lint-free cloth.
2. Reinsert the oil dipstick (18) and check the oil level without screwing the dipstick tight again.
3. Pull the oil dipstick (18) out and read the oil level in the horizontal position. The oil level must be within the middle mark on the oil dipstick (18).
4. Then screw the oil dipstick (18) in again.

14.3 Oil change

The engine oil change should be completed annually before the start of the season while the engine is at operating temperature and shut off.

Only use engine oil (SAE 10W-30/SAE 10W-40).

1. Unscrew the oil dipstick (18) by turning it anticlockwise.
2. Suck out the engine oil through the filler neck using an oil pump (with hose).
3. Fill up with fresh engine oil and check the oil level (see 9.1)

14.4 Drain fuel with a fuel extraction pump (Fig. 10, 19)

1. Hold a collection bucket under the hose on the fuel extraction pump.
2. Unscrew and remove the fuel filler cap (10).
3. Push the hose of the fuel extraction pump into the fuel tank (11) and drain out the fuel tank completely using the fuel extraction pump.
4. Retighten the fuel filler cap (10).
5. To ensure that no fuel remains in the carburettor, the remaining fuel must be drained out of the carburettor. To do this, place a suitable container under the carburettor and open the carburettor screw (31) with the aid of an open-end wrench AF10.

14.5 Maintenance of the air filter (12a) (Fig. 20)

DANGER

Risk of fire and explosion!

If not cleaned correctly, fuel may ignite and even explode. This can lead to severe burns or death.

- Only clean the air filter by knocking it out.
- Never clean the air filter with petrol or flammable solvents.

ATTENTION

Risk of damage!

Operating the engine without a filter element or with a damaged filter element can cause engine damage.

- Never run the engine without the air filter element or with a damaged filter element. This would allow dirt into the engine, which would result in severe damage to the engine.

Fouled air filters (12a) diminish the engine output due to reduced air supply to the carburettor. Regular inspection is therefore essential.

The air filter (12a) should be checked every 25 operating hours and cleaned as required. The air filter (12a) must be checked more often in case of very dusty air.

1. Take off the air filter cover (12) and remove the air filter (12a).
2. Clean the air filter (12a) only by knocking it out.
3. Replace a defective air filter (12a) with a new one.
4. Put the air filter (12a) back in place and replace the air filter cover (12).

14.6 Maintaining the spark plug (16a) (Fig. 21, 22)

Check the spark plug (16a) for contamination for the first time after 10 operating hours and clean it with a copper wire brush if necessary. Then maintain the spark plug (16a) every 50 operating hours.

1. Pull off the spark plug connector (16) with a twisting motion.
2. Remove the spark plug (16a) with a spark plug wrench.

3. Use a feeler gauge to set the gap to 0.75 mm (0.030"). Refit the spark plug (16a) and take care not to overtighten it.

14.7 Engine brake lever (3) (Figs. 1, 18)

The engine is equipped with a mechanical brake which has to be checked regularly. When releasing the engine brake lever (3), the blade (27) must come to a standstill within 7 seconds.

A running blade (27) produces clearly perceptible wind noises. The running of the blade (27) is signalled by the wind noise generated and can thus be controlled.

NOTE

If you notice that the blade stopping device is not working correctly, please contact the customer service or a specialist workshop.

Ensure that the product is in perfect condition for the entire duration of its service life. Improper maintenance may cause life-threatening injuries.

15 Transport

WARNING

Danger of injury and burning!

The product can start unexpectedly and cause injuries.

- Switch off the engine before carrying out any cleaning or maintenance work.
- Allow the engine to cool down.
- Disconnect the spark plug connector from the spark plug.

NOTE

For transport, the cutting height must always be set in the highest position.

1. Empty the fuel tank using a petrol extraction pump into an approved container.
2. Drain the motor oil of the warm motor.
3. Clean the cooling fins of the cylinder and the housing.
4. Fold in the top push bar (4) (see 16.2).
5. Wedge a few layers of corrugated cardboard between the upper and lower push bars (4/8), and the engine to prevent any chafing.
6. The product must be secured against tipping and slipping during transport in vehicles in order to prevent damage and injuries.

16 Storage

ATTENTION

Clean and maintain the product before storage.

ATTENTION

Do not store the product with the grass collection basket full. In hot weather, the grass begins to ferment under heat. There is a risk of fire!

Store the product and its accessories in a dark, dry and frost-free place that is inaccessible to children.

The optimum storage temperature is between 5°C and 30°C.

Store the product in its original packaging.

Cover the product to protect it from dust or moisture. Store the operating manual with the product.

- Never store the product with fuel in the tank inside a building in which fuel vapours may come into contact with naked flames or sparks.
- Allow the engine to cool down before parking the product in enclosed spaces.
- In the event of prolonged storage, empty the fuel tank with a fuel extraction pump (not included in the scope of delivery).
- In order to avoid fire hazards, keep the engine, exhaust pipe and the area around the fuel tank free of grass, leaves and leaking grease (oil).

16.1 Preparing the lawnmower for long-term storage

WARNING

Do not remove the fuel in enclosed spaces, near fire or when smoking. Petrol fumes can cause explosions and fire.

1. Drain the fuel tank (11) (see 14.4).
2. Carry out an oil change (see 14.3).
3. Remove the spark plug connector (16) from the spark plug (16a).
Remove the spark plug (16a) using a spark plug spanner (see 14.6).
4. Fill the cylinder with approx. 0.2 l of oil from an oil can.
5. Pull the pull starter (25) slowly so that the oil protects the inside of the cylinder.
6. Screw the spark plug (16a) back in.
7. Clean the cooling fins of the cylinder and the housing (see 13).
8. Be sure to clean the entire product to protect the paint.
9. Store the product in a well-ventilated place.

16.2 Fold the upper push bar (4) together (Fig. 1)

WARNING

Risk of jamming!

Always hold the push bar with one hand at the highest point.

- Never place fingers between the upper push bar and the lower push bar.

For space-saving storage, the upper push bar (4) is foldable.

1. Remove the grass collection basket (23).
2. Unhook the pull starter (25) from the cable hook (24).

3. Open the quick clamp levers (5) on the lower push bar (8).
4. Turn the quick clamp levers (5) at a right angle to the push bar. To do this, you must move the quick clamp levers (5) away from the lower push bar (8) slightly.
5. Move the upper push bar (4) down. The cables must not be pinched in the process.

17 Repair & ordering spare parts

After repairs or maintenance, make sure that all safety-related parts are installed and are in perfect condition. All parts which may cause injury must be kept where they are inaccessible to children or others.

ATTENTION

According to the German Product Liability Act, no liability is accepted for damage caused by improper repairs or by not using original spare parts.

Such work should be performed by a customer service centre or an authorised specialists. The same applies to accessory parts.

Spare parts and accessories can be obtained from our Service Centre. To do this, scan the QR code on the front page.

NOTE

Important note in the case of repairs

When returning the product for repair, for safety reasons, ensure that it is free of oil and fuel when it is sent to the service centre.

17.1 Ordering spare parts

Please provide the following information when ordering spare parts:

- Model designation
- Item number
- Type plate data

Spare parts / accessories

Blade - Article no.:	7911200639
Engine oil - Article no.:	7850000025

17.2 Service information

With this product, it is necessary to note that the following parts are subject to natural or usage-related wear, or that the following parts are required as consumables.

Wearing parts*: Spark plug, air filter, blade, V-belt

* = not included in the scope of delivery!

18 Troubleshooting

Fault	Possible cause	Remedy
Product runs unsteadily and vibrates heavily.	Screws are loose.	Check screws.
	Blade fasteners are loose.	Check blade fasteners.
	Blade is unbalanced.	Replace blade.
Engine does not run.	Engine brake lever not pressed.	Press engine brake lever.
	Throttle in wrong position.	Check setting.
	Spark plug defective.	Replace spark plug.
	Fuel tank is empty.	Fill with fuel.
	Contaminated fuel.	Empty the fuel tank and fill with clean fuel.
	Motor defective.	Contact authorised customer service.
Engine runs unsteadily.	Air filter dirty.	Clean the air filter.
	Spark plug dirty.	Clean the spark plug.
Lawn turns yellow, uneven mowing results.	Air filter dirty.	Clean the air filter.
	Spark plug dirty.	Clean the spark plug.
The discharge of grass clippings is unclear.	Cutting height is too low.	Adjusting the cutting height
	Blade is worn.	Replace blades.
	Grass collection basket blocked.	Empty the grass collection basket or remove the blockage.

19 Disposal and recycling

Notes for packaging



The packaging materials are recyclable. Please dispose of packaging in an environmentally friendly manner.

You can find out how to dispose of the disused device from your local authority or city administration.

Fuels and oils

- Before disposing of the product, the fuel tank and the engine oil tank must be emptied!
- Fuel and engine oil do not belong in household waste or drains, but must be collected or disposed of separately!
- Empty oil and fuel tanks must be disposed of in an environmentally friendly manner.

20 EU Declaration of Conformity

Translation of the original Declaration of Conformity

Manufacturer:

Scheppach GmbH
Günzburger Straße 69
D-89335 Ichenhausen

We declare under our sole responsibility that the product described here complies with the applicable directives and standards.

Brand: **Scheppach**
Art. designation: **PETROL LAWNMOWER – MS225-53**
Item No. **5911241915, 5911241903, 59112419969, 59112639942, 59112429969**

EU directives:

2014/30/EU, 2011/65/EU*, 2006/42/EG,
2000/14/EG_2005/88/EG, 2016/1628/EU

* The object of the declaration described above fulfils the regulations of the directive 2011/65/EU of the European Parliament and Council from 8th June 2011, on the restriction of the use of certain hazardous substances in electrical and electronic equipment.

Applied standards:

EN ISO 5395-1:2013/A1:2018; EN 5395-2:2013/A2:2017;
EN 14982:2009

Conformity assessment procedure:

2000/14/EG_2005/88/EC – Appendix: VI

Guaranteed sound power level (L_{WA}):	98 dB
Measured sound power level (L_{WA}):	96.2 dB
Notified body:	TÜV SÜD Industrie Service GmbH, Westendstrasse 199, 80686 Munich, Germany 0036
Number:	

2016/1628/EU

Emission. No: e24*2016/1628*2018/989SRA1/P*0456*00

Documentation authorised representative:

Stefan Hartinger
Günzburger Str. 69
D-89335 Ichenhausen
Ichenhausen, 09.12.2024

Simon Schünk
Division Manager Product Center

Andreas Pecher
Head of Project Management

Sommaire

1	Introduction	39
2	Description du produit (fig. 1-22).....	40
3	Fournitures (fig. 1-2).....	40
4	Utilisation conforme.....	40
5	Consignes de sécurité.....	41
6	Caractéristiques techniques	43
7	Déballage	44
8	Montage	44
9	Avant la mise en service	45
10	Mise en service	46
11	Fonctionnement	46
12	Consignes de travail.....	48
13	Nettoyage.....	48
14	Maintenance.....	49
15	Transport.....	51
16	Stockage	52
17	Réparation & commande de pièces de rechange	52
18	Dépannage.....	53
19	Élimination et recyclage	53
20	Déclaration de conformité UE	54
21	Vue éclatée	119

Explication des symboles sur le produit

L'utilisation de symboles dans ce manuel permet d'attirer votre attention sur les éventuels risques. Les symboles de sécurité et les explications qui les accompagnent doivent être parfaitement compris. Les avertissements en eux-mêmes ne permettent pas d'éliminer les risques et ne dispensent pas de prendre des mesures adaptées pour la prévention des accidents.

	Attention ! Le non-respect des symboles de sécurité et des avertissements apposés sur le produit et le non-respect des consignes de sécurité et d'utilisation peut causer de graves blessures, voire la mort.
	Lisez la notice d'utilisation et observez les consignes de sécurité avant de procéder à la mise en service !
	Ne tondez pas en pente en montant ou en descendant.
	Éliminez les débris et petits éléments de la surface à tondre avant d'utiliser la tondeuse, ceux-ci pourraient être projetés.
	Danger lié à la projection de pièces lorsque le moteur est en cours de fonctionnement.

	Vérifiez que chacun respecte une distance de sécurité suffisante.
	Débranchez le connecteur de bougie d'allumage avant les travaux de maintenance.
	Tenez vos mains et pieds à distance des lames en rotation.
	Le moteur chauffe beaucoup pendant l'utilisation, ne le touchez pas !
	Portez une protection auditive. Portez des lunettes de protection.
	ATTENTION ! Les combustibles peuvent prendre feu et exploser - risque de brûlures. Ne faites pas le plein si le moteur est chaud ou en marche.
	Volume du réservoir
	Huile moteur
	Longueur de la lame. Largeur de coupe max.
	Niveau de puissance acoustique garanti du produit.
	Contrôlez le niveau d'huile.
	DRIVE - Étrier d'entraînement STOP - Levier du frein moteur
	Risque d'intoxication ! Utilisez uniquement le produit à l'extérieur. Ne l'utilisez jamais dans des espaces clos ou mal ventilés.
	Le produit respecte les directives européennes en vigueur.
	Le produit respecte les directives serbes en vigueur.

1 Introduction

Fabricant :

Schepbach GmbH
Günzburger Straße 69
D-89335 Ichenhausen

Cher client,

Nous espérons que votre nouveau produit vous apportera satisfaction et de bons résultats.

Remarque :

Conformément à la loi en vigueur sur la responsabilité du fait des produits, le fabricant de ce produit n'est pas responsable des dommages survenus sur ce produit dans les cas suivants :

- Manipulation incorrecte
- Non-respect de la notice d'utilisation
- Réparations effectuées par des tiers, des spécialistes non autorisés
- Montage et remplacement des pièces de rechange non originales
- Utilisation non conforme

Attention :

Le mode d'emploi fait partie du produit.

Il contient des remarques importantes sur l'utilisation sécuritaire, réglementaire et économique du produit et sur la façon d'éviter les dangers, de limiter les frais de réparation, de réduire les périodes d'arrêt et d'augmenter la fiabilité et la durée de vie du produit. Outre les dispositions de sécurité figurant dans cette notice d'utilisation, vous devez absolument observer les prescriptions concernant le fonctionnement du produit en vigueur dans votre pays.

Avant d'utiliser le produit, familiarisez-vous avec les consignes de sécurité et d'utilisation. Utilisez le produit uniquement conformément aux descriptions et pour les domaines d'utilisation prescrits. Conservez bien le mode d'emploi et transmettez tous les documents en cas de remise du produit à un tiers.

2 Description du produit (fig. 1-22)

1. Guidon
2. Étrier d'entraînement
3. Levier de frein moteur
4. Étrier de poussée supérieur
5. Levier de serrage rapide
6. Écrou à poignée-étoile en plastique
7. Clip pour le câble
8. Étrier de poussée inférieur
9. Guidage (étrier de poussée)
10. Couvercle de réservoir
11. Réservoir de carburant
12. Couvercle du filtre à air
- 12a. Filtre à air
13. -
14. Raccord d'eau
15. Roue
16. Connecteur de bougie d'allumage
- 16a. Bougie d'allumage
17. Pot d'échappement
18. Jauge d'huile
19. Clapet d'éjection latérale
- 19a. Éjection latérale
20. Réglage de la hauteur de coupe
21. Roue motrice
22. Clapet d'éjection
23. Bac de ramassage
24. Crochet de câble
25. Démarreur à câble
26. Embout de mulching
27. Lame
28. Vis de la lame
29. Rondelle plate
30. Broche du moteur

31. Vis de carburateur
32. Courroie trapézoïdale

3 Fournitures (fig. 1-2)

Pos.	Quantité	Désignation
4.	1 x	Tondeuse à gazon thermique avec étrier de poussée supérieur
5.	2 x	Levier de serrage rapide
6.	4 x	Écrou à poignée-étoile en plastique
7.	1 x	Clip pour le câble
8.	1 x	Étrier de poussée inférieur
9.	2 x	Guidage (étrier de poussée)
19a.	1 x	Éjection latérale
23.	1 x	Bac de ramassage
26.	1 x	Embout de mulching
A.	2 x	Vis M8
B.	2 x	Rondelle d'appui, petit format
C.	2 x	Rondelle d'appui, grand format
D.	2 x	Entretoise
	1 x	Notice d'utilisation

4 Utilisation conforme

La tondeuse à gazon à essence est conçue pour un emploi privé dans les jardins domestiques et d'agrément. Une tondeuse est considérée comme tondeuse à gazon de loisir lorsqu'elle est utilisée pour l'entretien des surfaces plantées d'herbe ou de gazon des jardins domestiques et d'agrément et lorsque son utilisation annuelle ne dépasse pas 50 heures, à l'exclusion de l'entretien des lieux publics, des parcs, des terrains de sports ainsi que dans l'agriculture et les exploitations forestières.

Le produit doit être utilisé selon les dispositions correspondantes. Toute autre utilisation est considérée comme étant non conforme. Le fabricant décline toute responsabilité quant aux dommages ou blessures qui en résulteraient. Dans ce cas, l'utilisateur est le seul responsable.

Une utilisation conforme consiste également à respecter les consignes de sécurité, ainsi que les instructions de montage et les consignes d'utilisation de la notice d'utilisation.

Les personnes utilisant le produit et en assurant la maintenance doivent être familiarisées avec celui-ci et connaître les dangers possibles qu'il implique.

Toute modification du produit annule toute garantie du fabricant pour les dommages en résultant.

Le produit ne doit être utilisé qu'avec des pièces de rechange et des accessoires originaux du fabricant.

Respectez les prescriptions de sécurité, de travail et de maintenance du fabricant, ainsi que les dimensions indiquées dans les caractéristiques techniques.

Remarque : conformément aux dispositions, nos produits n'ont pas été conçus pour une utilisation commerciale, artisanale ou industrielle. Nous déclinons toute responsabilité si le produit est utilisé dans des exploitations commerciales, artisanales ou industrielles, ou dans le cadre d'activités comparables.

En raison des risques physiques encourus par l'utilisateur, la tondeuse à gazon ne doit pas être utilisée pour les travaux suivants (liste non exhaustive) :

- pour tailler les buissons, les haies et les arbustes,
- pour couper les plantes grimpantes,

- pour l'entretien du gazon sur les toitures végétalisées et dans les balconnières,
- pour hacher et broyer les débris de bois et de haies,
- pour nettoyer les allées (aspiration, soufflage),
- pour égaliser les inégalités du sol, comme les taupinières,
- pour transporter les résidus de découpe, hormis dans le sac de ramassage d'herbe prévu à cet effet.

⚠ AVERTISSEMENT

Pour votre sécurité, merci de lire entièrement cette notice et les consignes de sécurité avant la mise en service du produit. Lorsque vous prêtez le produit, joignez toujours les instructions d'utilisation correspondantes.

Explication des mots de signalisation dans le mode d'emploi

⚠ DANGER

Terme de signalisation servant à désigner une situation de danger immédiate qui entraîne des blessures graves voire mortelles si elle n'est pas évitée.

⚠ AVERTISSEMENT

Terme de signalisation servant à désigner une situation de danger possible qui peut entraîner des blessures graves voire mortelles si elle n'est pas évitée.

⚠ PRUDENCE

Terme de signalisation servant à désigner une situation de danger possible qui peut entraîner des blessures légères ou modérées si elle n'est pas évitée.

ATTENTION

Terme de signalisation servant à désigner une situation de danger possible qui peut endommager le produit ou les biens environnants.

5 Consignes de sécurité

ATTENTION

Attention !

Lors de l'utilisation de produits, certaines mesures de précaution doivent être prises afin d'empêcher les blessures et dommages. Par conséquent, lisez attentivement cette notice d'utilisation/ces consignes de sécurité. Si vous êtes amené à céder le produit à d'autres personnes, veuillez lui joindre cette notice d'utilisation/ces consignes de sécurité. Nous déclinons toute responsabilité concernant les accidents ou dommages qui surviendraient en raison d'un non-respect de cette notice et des consignes de sécurité.

⚠ DANGER

Danger mortel critique ou risque de blessures mortelles en cas d'inobservation de ces instructions.

⚠ AVERTISSEMENT

Danger mortel ou risque de blessures graves en cas d'inobservation de ces instructions.

⚠ PRUDENCE

Risque de blessures mineures à moyennes en cas d'inobservation de ces instructions.

REMARQUE

Danger d'endommagement du moteur ou d'autres biens matériels en cas d'inobservation de ces instructions.

Le produit ne doit pas être utilisé par les catégories de personnes suivantes :

- Les enfants et les personnes qui n'ont pas lu les instructions d'utilisation (des réglementations locales peuvent déterminer l'âge minimum de l'utilisateur).
- Les personnes ayant consommé de l'alcool, des drogues, des médicaments, qui sont fatiguées ou malades.

Consignes de sécurité pour les tondeuses à gazon manuelles

- Lisez minutieusement ces instructions d'utilisation. Apprenez à vous servir correctement du produit et à en effectuer les réglages.
- Ne permettez jamais à des enfants ou autres personnes n'ayant pas connaissance des instructions d'utilisation de se servir de la tondeuse à gazon. Des réglementations locales peuvent déterminer l'âge minimum requis pour les utilisateurs.
- Ne tondez jamais le gazon alors que d'autres personnes, en particulier des enfants, ou des animaux se trouvent à proximité. Pensez au fait que l'opérateur ou l'utilisateur de la machine sera tenu pour responsable de tout préjudice corporel ou matériel subi par des tiers.
- Ne tondez que par bonne visibilité. Il est nécessaire de tenir les tiers à l'écart.
- Si vous êtes amené à céder le produit à quelqu'un d'autre, veuillez lui joindre cette notice d'utilisation.
- Pendant la tonte, portez toujours des chaussures solides et antidérapantes et un pantalon long. Ne tondez jamais pieds nus ou en sandales légères.
- Contrôlez le terrain sur lequel vous allez utiliser le produit et retirez tous les objets pouvant être happés et éjectés par la tondeuse, comme des pierres, des jouets, des bâtons et des fils, etc.
- Arrêtez le moteur, attendez l'immobilisation et retirez le connecteur de bougie d'allumage lorsque
 - vous laissez le produit
 - vous éliminez les blocages ou les obstructions.
 - Le produit a été en contact avec des corps étrangers.
 - Des dysfonctionnements et des vibrations inhabituelles apparaissent sur le produit.

! AVERTISSEMENT

Le carburant est extrêmement inflammable :

- Stockez le carburant dans des récipients (bidons) spécialement conçus à cet effet.
- Faites le plein uniquement en extérieur et ne fumez pas pendant que vous faites le plein.
- Toujours faire l'appoint de carburant avant de démarrer le moteur. Il est interdit d'ouvrir le bouchon de réservoir et de faire l'appoint de carburant pendant que le moteur tourne ou juste après l'arrêt du produit.
- Si du carburant déborde, il ne faut surtout pas essayer de mettre le moteur en marche. Le produit doit être retiré de l'endroit où le carburant a été renversé. Tout essai de démarrage doit être évité jusqu'à ce que les vapeurs de carburant se soient complètement évaporées.
- Pour des raisons de sécurité, remplacez le bouchon du réservoir de carburant et les autres bouchons de réservoir s'ils sont endommagés.
- Ne conservez jamais de carburant à proximité d'une source d'étincelles. Utilisez toujours un jerrican homologué. Conservez le carburant hors de portée des enfants.
- Remplacez les silencieux endommagés.
- Avant toute utilisation, effectuez toujours un contrôle visuel pour vérifier que les lames et les boulons de fixation ne sont pas usés ou endommagés. Pour éviter tout déséquilibre, les lames endommagées ou usées et les boulons de fixation doivent être uniquement remplacés par jeux complets.

Manipulation :

- Assurez-vous que tous les écrous, boulons et vis sont bien serrés, et que l'état de fonctionnement du produit est sûr.
- Ne stockez jamais le produit avec du carburant dans le réservoir dans un bâtiment, où des vapeurs de carburant pourraient entrer en contact avec une flamme nue ou des étincelles.
- Laissez refroidir le moteur avant de déposer le produit dans un espace clos.
- Pour éviter tout risque d'incendie, retirez l'herbe, les feuilles et les coulures de graisse (huile) se trouvant sur le moteur, le pot d'échappement et dans la zone proche du réservoir à carburant.
- Contrôlez régulièrement l'usure du dispositif de collecte d'herbe et le bon fonctionnement de l'appareil.
- Pour des raisons de sécurité, remplacez les pièces usées ou endommagées.
- La vidange du réservoir de carburant doit s'effectuer à l'extérieur.
- Ne faites jamais marcher le moteur à combustion dans des endroits fermés dans lesquels du monoxyde de carbone, gaz dangereux, peut s'accumuler.
- Ne tondez qu'à la lumière du jour ou en présence d'un éclairage artificiel suffisant.
- Si possible, évitez de vous servir du produit lorsque l'herbe est mouillée.
- Il est interdit d'utiliser le produit pendant un orage : **risque de foudroiement !**

- N'avancez en poussant le produit qu'à un rythme de marche normal.
- Guidez le produit au pas de marche.
- Pour les produits sur roues : Tondez perpendiculairement à la pente, jamais en montant ou en descendant. Faites particulièrement attention lorsque vous changez de direction sur une pente.
- Ne tondez pas sur des pentes très inclinées, ainsi que près des décharges, tranchées ou digues. Soyez extrêmement prudent lorsque vous tournez ou tirez le produit vers vous.
- Arrêtez la lame lorsque vous devez incliner la tondeuse à gazon, pour passer sur des surfaces sans herbe et lorsque vous déplacez la tondeuse à gazon d'une surface à tondre à une autre.

! PRUDENCE

La tondeuse à gazon ne doit pas être utilisée sans le collecteur d'herbe complet ou le dispositif de protection à fermeture automatique pour l'ouverture d'éjection.

- N'utilisez jamais la tondeuse à gazon lorsque la grille de protection ou les dispositifs de protection sont endommagés ou sans dispositif de protection mis en place, par exemple le capot protecteur et le bac de récupération.
- Ne modifiez jamais les réglages de base du moteur et ne dépassez pas le régime maximal.
- Desserrez le frein moteur et débrayez tous les outils de coupe et entraînements avant de démarrer le moteur.
- Faites démarrer le moteur avec précaution, conformément aux instructions du fabricant. Veillez à maintenir une distance suffisante entre vos pieds et la lame.
- N'inclinez pas la tondeuse à gazon pendant le démarrage du moteur sauf si vous devez la soulever pendant l'opération. Dans ce cas, inclinez-la juste suffisamment et ne soulevez que le côté opposé à l'utilisateur.
- Ne démarrez pas le moteur si vous vous situez devant le canal d'éjection.
- Ne mettez jamais les mains ou les pieds sur ou sous des pièces en rotation. Tenez-vous toujours éloigné de l'ouverture d'éjection.
- Ne soulevez ou ne portez jamais une tondeuse avec le moteur en marche.
- Coupez le moteur et assurez-vous que toutes les pièces en mouvement se sont arrêtées et que la clé de contact, si elle existe, a été retirée :
 - Avant d'éliminer les blocages ou les obstructions du canal d'éjection.
 - Avant de contrôler le produit, de le nettoyer ou d'effectuer des travaux dessus.
 - En cas de contact avec un corps étranger. Vérifiez si le produit a été endommagé et effectuez les réparations nécessaires avant de le redémarrer et de l'utiliser. Si le produit commence à vibrer fortement, un contrôle immédiat est indispensable.
 - Lorsque vous vous éloignez du produit.
 - Avant de faire l'appoint de carburant.

- Lorsque le moteur s'arrête, le clapet d'étranglement doit être fermé. Si le moteur est équipé d'un robinet d'essence, il faut le fermer après utilisation.
- Une exploitation du produit à une vitesse excessive peut augmenter le risque d'accident.
- Soyez prudent lors des travaux de réglage sur le produit et évitez tout coincement des doigts entre les lames mobiles et les pièces d'appareil fixes.
- Soyez particulièrement prudent lors de la tonte sur des sols souples, sur des décharges, trous et digues limitrophes.
- Évitez les endroits sur lesquels les roues patinent et où la tonte est incertaine.
- À proximité d'une route, soyez attentifs à la circulation.

DANGER

Risque de trébuchement !

Soyez particulièrement prudent si vous reculez et lors de la traction du produit.

Avant toute marche arrière, assurez-vous qu'aucun enfant ne se trouve derrière vous.

- L'utilisateur doit avoir été suffisamment formé à l'utilisation de la machine, à son réglage et à son utilisation (il doit également connaître les manipulations interdites).
- Contrôlez régulièrement le produit et assurez-vous avant chaque utilisation que tous les anti-démarrateurs et boutons fonctionnent correctement.
- Notez que la maintenance incorrecte, l'utilisation de pièces de rechange non conformes ou le retrait ou la modification des dispositifs de sécurité peuvent entraîner des dommages sur le produit et des blessures graves de la personne exécutant les travaux.
- Notez que les systèmes de sécurité ou dispositifs du produit ne doivent pas être manipulés ou désactivés. Ne retirez jamais de pièces servant à la sécurité.
- Notez que l'utilisateur ne doit pas modifier ou manipuler les réglages fixes de régulation de vitesse du moteur.
- Utilisez uniquement les lames et accessoires recommandés par le fabricant. L'utilisation d'autres outils et accessoires peut représenter un risque de blessures pour l'utilisateur.
- Maintenez toujours le produit en bon état de fonctionnement.
- Il est important de faire des pauses d'une durée suffisante afin de réduire l'exposition de l'utilisateur au bruit et aux vibrations.

Risques résiduels et mesures de protection

Non-respect des principes ergonomiques

Utilisation incorrecte des équipements de protection individuelle (EPI)

L'utilisation incorrecte ou le retrait des équipements de protection individuelle peuvent entraîner des blessures graves.

- Porter les équipements de protection prescrits.

Comportement humain, comportement incorrect

- Toujours rester concentré lors de tous les travaux.

Risque résiduel

- Ne peut jamais être exclu

Danger lié au bruit

Troubles de l'audition

Un travail non protégé et de longue durée avec le produit peut provoquer des pertes d'audition.

- Porter une protection auditive.

Comportement en cas d'urgence

En cas d'accident, appliquez les mesures de premiers secours nécessaires et contactez immédiatement un médecin.

6 Caractéristiques techniques

Type de moteur	Moteur OHV 1 cylindre, 4 temps
Cylindrée	224 cm ³
Régime	2800 min ⁻¹
Puissance du moteur	4,4 kW/6,0 CV
Carburant	Essence normale/ sans plomb Teneur en bioéthanol max. 10 %
Volume du réservoir	1,2 l
Huile moteur	SAE 30/10W-30/10W-40
Capacité du réservoir/huile	0,4 l
Réglage de la hauteur de coupe	25-75 mm/7 niveaux
Capacité du bac de ramassage	65 l
Largeur de coupe	53 cm
Poids	30,3 kg

Sous réserve de modifications techniques !

Bruits et vibrations

AVERTISSEMENT

Le bruit peut avoir des conséquences graves sur la santé. Si le niveau sonore de la machine dépasse 85 dB, vous devez, ainsi que les personnes à proximité, porter une protection auditive adaptée.

Valeurs caractéristiques sonores

Niveau de pression sonore L_{pA}	84,6 dB
Incertitude de mesure K_{pA}	3,0 dB
Niveau de puissance sonore garanti L_{wA}	98 dB
Niveau de puissance sonore mesuré L_{wA}	96,2 dB
Incertitude de mesure K_{wA}	1,86 dB

Observez les heures de repos éventuellement prescrites et limitez la durée du travail au strict nécessaire.

Valeurs de référence de vibrations (vibrations bras-main)

Vibrations a_{hv}	7,218 m/s ²
Incertitude de mesure K_{h1}	1,5 m/s ²

Limitez au maximum le développement de bruit et les vibrations !

- Utilisez uniquement des produits en parfait état.
- Entretenez et nettoyez régulièrement le produit.
- Adaptez votre mode de travail au produit.
- Ne surchargez pas le produit.
- Faites au besoin contrôler le produit.
- Arrêtez le produit lorsque vous ne l'utilisez pas.
- Portez des gants.

AVERTISSEMENT

En cas de travail prolongé, les vibrations qui s'exercent sur les mains de l'opérateur peuvent causer des problèmes de circulation (syndrome de Raynaud).

Le syndrome de Raynaud est une maladie vasculaire qui se caractérise par une contraction brutale des petits vaisseaux sanguins des doigts et des orteils. Le sang n'irrigue plus suffisamment les zones concernées, ce qui leur donne un aspect extrêmement pâle. L'utilisation fréquente de produits vibrants peut causer des atteintes nerveuses pour les personnes souffrant des problèmes de circulation (par exemple, fumeurs, diabétiques).

Si vous constatez des troubles inhabituels, cessez immédiatement le travail et consultez un médecin.

Pour réduire les dangers, respectez les consignes suivantes :

- S'il fait froid, faites en sorte que votre corps et en particulier vos mains restent au chaud.
- Prenez des pauses régulières et bougez vos mains pour stimuler la circulation sanguine.
- Veillez à ce que le produit vibre le moins possible par une maintenance régulière et des pièces fixes sur le produit.

7 Déballage

AVERTISSEMENT

Le produit et les matériaux d'emballage ne sont pas des jouets !

Les enfants ne doivent pas jouer avec les sacs en plastique, films d'emballage et pièces de petite taille ! Il existe un risque d'ingestion et d'étouffement !

- Ouvrez l'emballage et sortez délicatement le produit.
- Retirez le matériau d'emballage, ainsi que les protections d'emballage et de transport (s'il y a lieu).
- Vérifiez que les fournitures sont complètes.
- Vérifiez que le produit et les accessoires n'ont pas été endommagés lors du transport. Signalez immédiatement tout dommage au transporteur qui a livré le produit. Les réclamations ultérieures ne seront pas acceptées.
- Conservez si possible l'emballage jusqu'à la fin de la période de garantie.
- Familiarisez-vous avec le produit à l'aide de la notice d'utilisation avant de commencer à l'utiliser.

- N'utilisez que des pièces d'origine pour les accessoires ainsi que les pièces d'usure et de rechange. Vous trouverez les pièces de rechange chez votre revendeur.
- Lors de la commande, indiquez la référence, ainsi que le type et l'année de construction du produit.

8 Montage

PRUDENCE

Risque de blessure dû à la lame en rotation. N'effectuez des travaux sur le produit que lorsque la lame est désactivée et immobilisée !

ATTENTION

Veillez à ne pas écraser le câble d'accélérateur lors du montage de l'étrier de poussée.

Placez le produit sur une surface plane et droite.

Outils nécessaires :

- Tournevis cruciforme*

* = ne sont pas des composants obligatoires des fournitures !

8.1 Montage de l'étrier de poussée inférieur (8) (fig. 1, 3, 4)

1. Démontez l'élément composé d'une vis M8 (A), d'une entretoise (D) et d'un écrou-étoile en plastique (6).
2. Poussez un guidage (9) sur chaque boulon de l'étrier de poussée inférieur (8).
3. Positionnez l'étrier de poussée inférieur (8) dans les guidages (9).
Veillez à ce que l'étrier de poussée inférieur (8) soit fixé dans le boulon et à ce que les trous de fixation correspondent.
4. Insérez ensuite une vis M8 (A) dans chaque trou de fixation de l'étrier de poussée inférieur (8).
5. Placez une entretoise (D) sur chaque vis M8 (A) et fixez-les chacune avec un écrou-étoile en plastique (6).

8.2 Montage de l'étrier de poussée supérieur (4) (fig. 1, 5, 6)

1. Alignez l'étrier de poussée supérieur (4) avec les points de fixation correspondants de l'étrier de poussée inférieur (8).
2. Placez une rondelle (C) sur chaque levier de serrage rapide (5) et insérez-les dans les trous de fixation des étriers de poussée supérieur et inférieur (4/8).
3. Placez une rondelle (B) sur chaque levier de serrage rapide (5).
4. Fixez le levier de serrage rapide (5) avec un écrou-étoile en plastique (6) de chaque côté.
Veillez à ce que le câble d'accélérateur et le câble Bowden, qui seront fixés ultérieurement avec un clip de câble (7), ne gênent pas.

8.3 Mise en place du démarreur à câble (25) (fig. 7, 8)

1. Accrochez la poignée du démarreur à câble (25) au crochet du câble (24).
2. Fixez le câble d'accélérateur sur l'étrier de poussée inférieur (8) à l'aide du clip de câble fourni (7).

9 Avant la mise en service

ATTENTION

Avant la mise en service, monter impérativement le produit en entier !

⚠ AVERTISSEMENT

Risque sanitaire !

L'inhalation de vapeurs de carburant/d'huile de lubrification et de gaz d'échappement peut causer de graves lésions, une perte de connaissance et, dans des cas extrêmes, la mort.

- Ne respirez pas les vapeurs de carburant/vapeurs d'huile de lubrification ni les gaz d'échappement.
- Utilisez ce produit uniquement à l'extérieur.

ATTENTION

Endommagement du produit !

Le fonctionnement du produit sans huile moteur/huile pour engrenages ou avec un niveau d'huile insuffisant peut endommager le moteur.

- Avant chaque mise en service, faites l'appoint de carburant et d'huile. Le produit est livré sans huile moteur et sans huile pour engrenages.

ATTENTION

Dommages environnementaux !

L'huile qui s'écoule peut polluer durablement l'environnement. Ce liquide est très toxique et peut rapidement polluer l'eau.

- Ne faites l'appoint/la vidange d'huile que sur une surface plane et solide.
- Utilisez une tubulure de remplissage ou un entonnoir.
- Collectez l'huile de vidange dans un récipient adapté.
- Essuyez immédiatement et minutieusement toute huile renversée et éliminez le chiffon selon les dispositions locales.
- Éliminez l'huile conformément aux dispositions locales.

ATTENTION

Risque d'endommagement !

Si vous utilisez des carburants qui ont été stockés dans de mauvaises conditions ou non autorisés, le carburateur risque de se boucher et d'entraver le fonctionnement du moteur.

- Versez le carburant non utilisé dans un récipient étanche à l'air et stockez-le dans une pièce sombre et fraîche.

Placez le produit sur une surface plane et droite.

Outils nécessaires :

- Gobelet gradué de 1 litre (résistant à l'huile/au carburant)*
- Trémie*
- Chiffon*

9.1 Plein d'huile moteur (fig. 9)

ATTENTION

Le produit est livré sans huile moteur. Avant la mise en service, faites impérativement le plein d'huile. Utilisez une huile multi-usages (SAE 10W-30 ou SAE 10W-40).

Vérifier le niveau d'huile avant chaque mise en service. Un niveau d'huile insuffisant peut endommager le moteur.

1. Dévissez la jauge d'huile (18).
2. Remplissez le réservoir d'huile moteur à l'aide d'un entonnoir. Veillez à respecter la quantité de remplissage max. (voir les caractéristiques techniques). Versez l'huile avec précaution jusqu'à l'arête inférieure de la tubulure de remplissage.
3. Essuyez la jauge d'huile (18) avec un chiffon propre et non pelucheux.
4. Introduisez à nouveau la jauge d'huile (18) et retirez-la. Contrôlez le niveau d'huile sans revisser la jauge.
5. Le niveau d'huile doit se situer au niveau du repère central de la jauge d'huile (18).
6. Si le niveau d'huile est trop bas, rajoutez la quantité d'huile recommandée (voir les caractéristiques techniques).
7. Revissez ensuite la jauge d'huile (18).

9.2 Plein de carburant (fig. 10)

⚠ DANGER

Risque d'incendie et d'explosion !

Lors du remplissage, le carburant peut s'enflammer et exploser. Cela cause de graves blessures voire la mort.

- Arrêtez le moteur et laissez-le refroidir.
- Maintenez-le à l'écart de la chaleur, des flammes et des étincelles.
- Remplissez le réservoir de carburant uniquement à l'extérieur.
- Portez des gants de protection.
- Évitez tout contact cutané ou oculaire.
- Démarrez le produit à une distance d'au moins 3 m de la zone de remplissage de carburant.
- Surveillez les éventuelles fuites. Si du carburant s'écoule, ne démarrez pas le moteur.

ATTENTION

Le produit est livré sans carburant. Avant la mise en service, faites impérativement le plein de carburant. Utilisez à cet effet de l'essence Super E10.

1. Nettoyez l'espace autour de la zone de remplissage. Les impuretés dans le réservoir de carburant (11) causent des dysfonctionnements.
2. Ouvrez prudemment le couvercle de réservoir (10), afin qu'une éventuelle surpression existante puisse être évacuée.
3. Remplissez le réservoir de carburant (11) à l'aide d'un entonnoir. Veillez à respecter la quantité de remplissage max. (voir les caractéristiques techniques). Versez le carburant avec précaution jusqu'à l'arête inférieure de la tubulure de remplissage.
4. Refermez de nouveau le couvercle de réservoir (10). Assurez-vous que le bouchon du réservoir se ferme de manière étanche.
5. Nettoyez le couvercle de réservoir (10) et la zone autour.

10 Mise en service

REMARQUE

Un certain niveau de nuisances sonores lié à ce produit est inévitable. Effectuez les travaux bruyants aux heures autorisées et prévues à cet effet. Observez les heures de repos éventuellement prescrites et limitez la durée du travail au strict nécessaire.

Pour votre protection personnelle et celle des personnes situées à proximité, une protection auditive appropriée doit être portée.

10.1 Réglage de la hauteur de coupe (fig. 11)

ATTENTION

Le réglage de la hauteur de coupe doit être seulement entrepris lorsque le moteur est arrêté et le connecteur de bougie d'allumage débranché.

- Dans l'herbe haute et dense, réglez le niveau de coupe le plus élevé et tondez plus lentement. Pour la première coupe de la saison, il convient de choisir une hauteur de coupe élevée. Réglez la hauteur de coupe de manière à ne pas surcharger le produit.
- Sélectionnez la hauteur de coupe en fonction de la longueur de pelouse réelle.
- Effectuez plusieurs passages, de manière à ne pas retirer plus de 4 cm de pelouse en un passage.
- La hauteur de coupe correcte est de
 - Gazon d'ornement environ 30 - 45 mm
 - Gazon utilitaire environ 40 - 65 mm.

Le réglage de la hauteur de coupe s'effectue à l'aide du levier de réglage de la hauteur de coupe (20). Vous pouvez régler plusieurs hauteurs de coupe.

1. Poussez le levier de réglage de la hauteur de coupe (20) vers l'extérieur.
2. Poussez le levier de réglage de la hauteur de coupe (20) dans la position de coupe souhaitée.

3. Relâchez à nouveau le levier de réglage de la hauteur de coupe (20). Le levier s'enclenche dans la position souhaitée.

10.2 Dispositif d'arrêt des lames

Avant chaque mise en service, vous devez vérifier le dispositif d'arrêt des lames. Démarrez le moteur conformément aux descriptions en 11.4.1.

1. Relâchez le levier de frein moteur (3). Le moteur s'arrête et la lame (27) est freinée.
2. La lame (27) doit s'arrêter dans les 7 secondes.

10.3 Préparation de la surface à tondre

1. Inspectez la surface à tondre avec soin avant de commencer le travail.
2. Enlevez les pierres, les bâtons, les os, les fils de fer, les jouets et tous les objets, qui pourraient être expulsés par le produit.
3. Veillez à ce que personne ne se trouve sur la surface à tondre.

11 Fonctionnement

La tondeuse à gazon est entraînée par un puissant moteur 4 temps refroidi à l'air.

Le produit dispose de 7 hauteurs de coupe réglables, d'un bac de ramassage et d'un étrier de poussée rabattable.

Veillez vous reporter aux descriptions suivantes pour connaître la fonction des éléments de commande.

Contrôle avant utilisation

- Vérifiez tous les côtés du moteur à la recherche de fuites d'huile ou de carburant.
- Vérifiez le niveau d'huile moteur.
- Vérifiez le niveau de carburant – le réservoir de carburant doit être au moins à moitié plein.
- Vérifiez l'état du filtre à air.
- Vérifiez l'état des conduites de carburant.
- Assurez-vous que le connecteur de bougie d'allumage est fixé à la bougie d'allumage.
- Soyez attentifs aux signes de dommages.
- Vérifier que tous les capots de protection sont installés et que l'ensemble des vis, écrous et boulons sont serrés.

11.1 Tonte avec le bac de ramassage d'herbe

ATTENTION

N'utilisez pas le produit sans que le sac de ramassage d'herbe soit entièrement fixé ou sans embout de mulching.

ATTENTION

Ne retirez ou n'installez le sac de ramassage d'herbe que lorsque le moteur est coupé et que la lame est à l'arrêt.

11.1.1 Mise en place du sac de ramassage d'herbe (23) (fig. 12)

1. Relevez le clapet d'éjection arrière (22).
2. Saisissez le bac de ramassage (23) par la poignée de transport.
3. Accrochez le bac de ramassage (23) au dispositif de suspension du sac de ramassage d'herbe prévu à cet effet à l'arrière du produit.
4. Déposez le clapet d'éjection arrière (22), il maintient le bac de ramassage (23) en position.

11.1.2 Vidage du bac de ramassage (23) (fig. 12)

AVERTISSEMENT

Avant de retirer le sac de ramassage d'herbe, coupez le moteur et attendez l'arrêt de la lame.

ATTENTION

Risque de blessures !

Ne retirez le sac de ramassage d'herbe que lorsque le moteur est coupé et que la lame est à l'arrêt.

Dès que des amas d'herbe restent accrochés pendant la tonte, le sac de ramassage d'herbe doit être vidé.

1. Pour retirer le bac de ramassage (23), soulevez le clapet d'éjection arrière (22).
2. Retirez le bac de ramassage (23) par la poignée de transport. Conformément aux instructions de sécurité, le clapet d'éjection (22) tombe lors du décrochage du bac de ramassage (23) et ferme l'ouverture d'éjection arrière.

Si de l'herbe est restée accrochée dans l'ouverture, il faut alors reculer la tondeuse d'environ 1 m pour démarrer facilement le moteur.

ATTENTION

Ne pas retirer les résidus de tonte dans le carter et sur l'outil de coupe avec la main ou les pieds, mais avec un accessoire approprié, par ex. une brosse ou un balai.

Pour garantir une bonne collecte, le bac de ramassage (23) et en particulier le filtre à air (12a) doivent être nettoyés après utilisation.

11.2 Tonte avec l'embout de mulching

Lors du paillage, l'herbe coupée est broyée dans le carter et répartie sur l'herbe. Il n'est pas nécessaire de ramasser l'herbe et de l'éliminer. L'herbe tondue, fine, se dépose sur la couche herbeuse et sert d'engrais naturel en lui amenant de l'humidité et en lui fournissant des nutriments essentiels.

REMARQUE

Le paillage est uniquement possible si le gazon est assez court.

11.2.1 Mise en place de l'embout de mulching (26) (fig. 1, 13)

1. Relevez le clapet d'éjection arrière (22).
2. Retirez le bac de ramassage (23) (s'il est monté) par la poignée de transport.
3. Appuyez sur le bouton de déverrouillage de l'embout de mulching (26) et mettez l'embout de mulching (26) en place. Vous entendrez le levier de déverrouillage s'enclencher. Veillez à ce que l'insert de mulching (26) soit correctement placé dans les évidements.
4. Réglez la hauteur de coupe (voir le chapitre 10.1).

Astuces pour le paillage :

- coupez 2 cm d'herbe sur une hauteur de pelouse de 4-6 cm.

11.3 Tondre avec éjection latérale

L'éjection latérale (19a) vous permet également de tondre les hautes mauvaises herbes qui sont rarement tondues.

11.3.1 Mise en place de l'éjection latérale (19a) (fig. 1, 14)

1. Retirez tout d'abord le bac de ramassage (23) et mettez l'embout de mulching (26) en place (voir le chapitre 11.2).
2. Actionnez le verrouillage de la trappe d'éjection latérale (19), rabattez-la vers le haut et maintenez-la.
3. Mettez l'éjection latérale (19a) en place.
4. Refermez lentement le clapet d'éjection latérale (19). Le clapet d'éjection latérale (19) empêche l'éjection latérale (19a) de tomber.

11.3.2 Retrait de l'éjection latérale (19a) (fig. 14)

1. Relevez le clapet d'éjection latérale (19) et maintenez-le.
2. Retirez l'éjection latérale (19a) et fermez le clapet d'éjection latérale (19). Vous l'entendrez s'enclencher.

11.4 Démarrage du moteur

REMARQUE

La lame tourne dès le démarrage du moteur.

Ne démarrez pas le produit si le canal d'éjection n'est pas équipé de l'un des composants suivants :

- Sac de ramassage d'herbe
- Embout de mulching

11.4.1 Démarrage du moteur (fig. 1, 15, 21)

1. Avant chaque démarrage, contrôlez le niveau de carburant et d'huile moteur (voir les chapitres 9.1 et 9.2). Vérifiez que le connecteur de bougie d'allumage (16) est raccordé à la bougie d'allumage (16a).
2. Tenez-vous derrière la tondeuse. D'une main, appuyez le levier de frein moteur (3) contre le guidon (1) et de l'autre, tirez le démarreur à câble (25).

- Démarrez le moteur avec le démarreur à câble (25). Pour ce faire, tirez la poignée d'environ 10 à 15 cm (jusqu'à ce que vous sentiez une résistance). Puis, tirez fortement d'un coup sec. Si le moteur ne démarre pas, tirez à nouveau le démarreur à câble (25).
- Si vous utilisez le moteur pour la première fois, une légère formation de fumée peut se produire, ceci est dû à l'élimination du produit de protection du moteur. Et ceci est normal.

ATTENTION

- Ne laissez jamais le câble de démarrage revenir brutalement. Cela risquerait d'entraîner des dommages.
- Par temps frais, il peut s'avérer nécessaire de répéter la procédure de démarrage plusieurs fois.

11.5 Arrêt du moteur (fig. 1, 18, 21)

⚠ AVERTISSEMENT

Risque de blessures !

Après l'arrêt du moteur, la lame continue de tourner quelques secondes. Si vous touchez les pièces en rotation, vous risquez de vous blesser en vous coupant.

- Attendez que la lame soit immobilisée.
- Ne freinez pas la lame avec la main.
- Portez des gants de protection.
- Maintenez vos pieds à l'écart de la lame.

- Pour arrêter le moteur, relâchez tout d'abord l'étrier d'entraînement (2) puis le levier de frein moteur (3). Attendez que la lame (27) s'immobilise.
- Débranchez le connecteur de bougie d'allumage (16) de la bougie d'allumage (16a) afin d'éviter un démarrage involontaire du moteur.

11.6 Mode de fonctionnement (fig. 1, 16)

La tondeuse est équipée d'une propulsion arrière.

11.6.1 Actionnement de l'entraînement

- Démarrez la tondeuse (voir le chapitre 11.4).
- Poussez l'étrier d'entraînement (2) contre le guidon (1) et maintenez-le dans cette position.
- Le mécanisme d'entraînement est actionné (la roue motrice (21) tourne) et la tondeuse avance.

ATTENTION

Évitez d'endommager le produit ! Évitez d'endommager le produit ! Actionnez toujours entièrement (jusqu'à la butée) l'étrier d'entraînement pour éviter d'endommager la transmission.

11.6.2 Désactivation de l'entraînement

- Relâchez l'étrier d'entraînement (2). L'entraînement s'arrête et la tondeuse s'immobilise.
- Le moteur continue de tourner.

12 Consignes de travail

- Effectuez uniquement des coupes avec des lames de tonte aiguisées et impeccables, afin que les brins d'herbe ne s'effilochent pas et que le gazon ne jaunisse pas.
- Afin d'obtenir une coupe homogène et propre, conduisez la tondeuse dans des bandes aussi droites que possible. Avec cela, les bandes doivent toujours se chevaucher de quelques centimètres, afin qu'il n'y ait pas de petites bandelettes résiduelles.
- Gardez la partie inférieure du boîtier de tonte propre et retirez les dépôts d'herbe. Les dépôts rendent plus difficile la procédure de démarrage, influencent la qualité de la coupe et l'éjection d'herbe.
- Dans des pentes, la bande de coupe doit être posée perpendiculairement à la pente. Un glissement de la tondeuse peut être évité par une position inclinée vers le haut.

⚠ AVERTISSEMENT

Il est nécessaire de tenir les tiers à l'écart.

12.1 Après la tonte

- Laissez toujours le moteur refroidir avant de stocker la tondeuse dans un espace clos. Retirez toute trace d'herbes, de feuilles, de lubrifiant et d'huile avant l'entreposage. Ne déposez pas d'autre objet sur la tondeuse.
- Contrôlez toutes les vis et tous les écrous avant une nouvelle utilisation. Resserrez les vis lâches.
- Videz le sac de ramassage d'herbe avant toute nouvelle utilisation.
- Consultez également le chapitre « Stockage ».

13 Nettoyage

⚠ AVERTISSEMENT

Risque de blessure et de brûlures !

Le produit pourrait démarrer de manière inattendue et causer des blessures.

- Arrêtez le moteur avant tous les travaux de nettoyage et de maintenance.
- Laissez le moteur refroidir.
- Débranchez le connecteur de bougie d'allumage de la bougie d'allumage.

⚠ AVERTISSEMENT

Risque sanitaire !

L'inhalation de vapeurs de carburant/d'huile de lubrification et de gaz d'échappement peut causer de graves lésions, une perte de connaissance et, dans des cas extrêmes, la mort.

- Ne respirez pas les vapeurs de carburant/vapeurs d'huile de lubrification ni les gaz d'échappement.
- Utilisez ce produit uniquement à l'extérieur.

Outils nécessaires :

- Spatule*
- Balai à main*
- Air comprimé*

* = ne sont pas des composants obligatoires des fournitures !

13.1 Nettoyage de la tondeuse (fig. 1)

- Un nettoyage au tuyau de jardin n'est recommandé qu'avec une faible pression. Un nettoyeur haute pression ne convient pas pour nettoyer le produit.
- Débranchez le sac de ramassage d'herbe et brossez-le à l'aide d'un balai manuel. Vous pouvez également nettoyer grossièrement le carter de la tondeuse à l'aide d'un balai.
- En cas de salissures importantes, vous pouvez essuyer le produit avec un chiffon humide.

REMARQUE

Avant de faire basculer la tondeuse, videz complètement le réservoir de carburant à l'aide d'une pompe d'aspiration de carburant (non fournie).

La tondeuse ne doit pas être basculée de plus de 90 degrés.

1. Il est préférable de basculer la tondeuse vers l'arrière. Veillez impérativement à ce que la bougie d'allumage (16a) soit orientée vers le haut. Si la bougie d'allumage (16a) est orientée vers le bas, l'huile peut s'écouler et provoquer des dégâts importants dans le moteur et le carburateur.
2. Vous pouvez également faire basculer le produit sur le côté. Veillez cependant à ce que le couvercle du filtre à air (12) se trouve sur le côté supérieur.
3. Nettoyez le dessous de la tondeuse à l'aide d'une spatule et d'une balayette. La spatule vous aide à enlever les résidus végétaux grossiers de la zone de la lame (27). Le nettoyage de la partie inférieure est plus facile et plus complet immédiatement après le travail. La saleté et les débris végétaux sont encore frais et se détachent plus facilement.
4. Si nécessaire et si la saleté est difficile à enlever, vous pouvez également utiliser un nettoyeur spécial. N'utilisez pas de détergents agressifs, comme des détergents à froid ou de la benzine.
5. Vérifiez qu'aucun résidu d'herbe ne se trouve dans le canal d'éjection d'herbe et éliminez-le au besoin.

13.2 Nettoyage de la tondeuse avec le raccord d'eau (14) (fig. 1, 16)

REMARQUE

Rebranchez le connecteur de bougie d'allumage correctement sur la bougie d'allumage.

1. Retirez d'abord l'embout de mulching (26) ou le sac de ramassage d'herbe (23).
2. Branchez un tuyau de jardin sur le raccord enfichable du raccord d'eau (14) pour le nettoyage.
3. Ouvrez l'eau et démarrez la tondeuse (voir 11.4.1).
4. L'eau est projetée par la lame en rotation (27).

5. Après quelques minutes, la tondeuse est nettoyée des restes de saletés et d'herbe qui y étaient collés.
6. Laissez tourner la tondeuse encore quelques instants sans eau afin d'éliminer une bonne partie de l'humidité grâce à l'air généré par la lame (27).

13.3 Nettoyage de la courroie trapézoïdale (32) (fig. 17)

1. Basculez la tondeuse vers l'arrière.
2. Nettoyez la courroie trapézoïdale (32) après chaque utilisation avec un balai à main ou à l'air comprimé.

14 Maintenance

⚠ AVERTISSEMENT

Confiez les travaux de réparation et de maintenance qui ne figurent pas dans cette notice d'utilisation à un atelier spécialisé. Utilisez uniquement des pièces de rechange d'origine.

Risque d'accident ! Par principe, effectuez toujours les travaux de maintenance et de nettoyage avec le moteur coupé. Risque de blessure ! Laissez le produit refroidir avant tout travail de maintenance et de nettoyage. Des éléments du moteur sont chauds. Risque de blessure et de brûlure !

Le produit pourrait démarrer de manière inattendue et causer des blessures.

- Arrêtez le moteur avant tous les travaux de nettoyage et de maintenance.
- Débranchez le connecteur de bougie d'allumage de la bougie d'allumage.
- Laissez le moteur refroidir.

- Une maintenance régulière et minutieuse est nécessaire pour maintenir le niveau de sécurité et les performances du produit.
- Assurez-vous que tous les écrous, boulons et vis sont bien serrés et que l'état de fonctionnement du produit est sûr.
- Contrôlez régulièrement l'usure du sac de ramassage d'herbe et son bon fonctionnement.
- Pour des raisons de sécurité, remplacez les pièces usées ou endommagées.
- Contrôlez la bonne fixation des roues avant et arrière.
- Pour garantir la bonne mobilité des roues, nous recommandons de nettoyer les essieux de roue et les moyeux de roue au moins chaque saison.
- Les travaux n'étant pas décrits dans cette notice d'utilisation doivent uniquement être réalisés dans un atelier spécialisé agréé.
- Placez le produit sur une surface plane et droite.

Outils nécessaires :

- Pompe d'aspiration de carburant*
- Chiffon*
- Clé plate/clé à douille ouverture 17 mm*
- Clé plate/clé à douille ouverture 10 mm*
- Pompe à huile*.

- Bac de récupération d'huile plat (pour la vidange d'huile)*
- Bac de ramassage*
- Brosse en cuivre*
- Clé à bougie d'allumage*

* ne sont pas des composants obligatoires des fournitures !

14.1 Changement de la lame (27) (fig. 1, 18)

AVERTISSEMENT

Risque de blessure en cas de travail avec une lame endommagée.

- Portez des gants de protection !
- Pour des raisons de sécurité, faites affûter et équilibrer votre lame exclusivement dans un atelier spécialisé agréé. Pour obtenir un résultat optimal, il est conseillé de faire contrôler la lame une fois par an.
- Lors du changement de la lame, utilisez uniquement des pièces de rechange d'origine.

1. Videz le réservoir de carburant (11) à l'aide d'une pompe d'aspiration de carburant avant de retirer la lame. Ne basculez jamais la tondeuse sur le côté ou vers l'avant lorsque le réservoir de carburant ou d'huile est plein !
Cela endommagerait le moteur et annulerait la garantie.
2. Maintenez prudemment la lame (27) d'une main.
3. Dévissez la vis de lame (28) de la broche du moteur (30) dans le sens inverse des aiguilles d'une montre à l'aide d'une clé plate de 17. Retirez la rondelle plate (29).
4. Remontez la nouvelle lame (27) dans l'ordre inverse. Fixez correctement la vis de la lame (28). Veillez à ce que la lame (27) soit correctement positionnée et affleure la broche du moteur (30).
5. Le couple de serrage de la vis à lame (28) est de 45Nm. Remplacez également la vis de la lame (28) lorsque vous remplacez la lame (27).

14.1.1 Lames endommagées (27)

Si la lame (27) entre en contact avec un obstacle, arrêtez immédiatement le moteur et retirez le connecteur de bougie d'allumage (16).

- Vérifiez si la lame (27) est endommagée.
- Remplacez les lames (27) déformées ou endommagées.
- Ne redressez jamais une lame (27) déformée.
- Ne travaillez jamais avec une lame (27) déformée ou très usée, cela génère des vibrations et peut entraîner d'autres avaries sur la tondeuse.

14.2 Contrôle du niveau d'huile (fig. 9)

AVERTISSEMENT

Risque sanitaire !

L'inhalation de vapeurs de carburant/d'huile de lubrification et de gaz d'échappement peut causer de graves lésions, une perte de connaissance et, dans des cas extrêmes, la mort.

- Ne respirez pas les vapeurs de carburant/vapeurs d'huile de lubrification ni les gaz d'échappement.
- Utilisez ce produit uniquement à l'extérieur.

ATTENTION

Endommagement du produit !

Le fonctionnement du produit sans huile moteur/huile pour engrenages ou avec un niveau d'huile insuffisant peut endommager le moteur.

- Avant chaque mise en service, faites l'appoint de carburant et d'huile. Le produit est livré sans huile moteur et sans huile pour engrenages.
- Utilisez uniquement de l'huile moteur SAE 10W-30 ou SAE 10W-40.

ATTENTION

Dommmages environnementaux !

L'huile qui s'écoule peut polluer durablement l'environnement. Ce liquide est très toxique et peut rapidement polluer l'eau.

- Ne faites l'appoint/la vidange d'huile que sur une surface plane et solide.
- Utilisez une tubulure de remplissage ou un entonnoir.
- Collectez l'huile de vidange dans un récipient adapté.
- Essayez immédiatement et minutieusement toute huile renversée et éliminez le chiffon selon les dispositions locales.
- Éliminez l'huile conformément aux dispositions locales.

1. Dévissez la jauge d'huile (18) en la faisant tourner vers la gauche et essuyez-la avec un chiffon propre et non pelucheux.
2. Réintroduisez la jauge d'huile (18) et vérifiez le niveau d'huile sans la revisser.
3. Retirez la jauge d'huile (18) et lisez le niveau d'huile en position horizontale. Le niveau d'huile doit se situer au niveau du repère central de la jauge d'huile (18).
4. Revissez ensuite la jauge d'huile (18).

14.3 Vidange d'huile

La vidange d'huile moteur doit être effectuée avant le début de la saison avec le moteur chaud et à l'arrêt.

Utilisez uniquement de l'huile moteur (SAE 10W-30/SAE 10W-40).

1. Dévissez la jauge d'huile (18) en la faisant tourner vers la gauche.

- Aspirez l'huile moteur par le goulot de remplissage à l'aide d'une pompe à huile (avec tuyau).
- Faites le plein d'huile moteur fraîche et contrôlez le niveau d'huile (voir le chapitre 9.1.).

14.4 Vidange du carburant avec une pompe d'aspiration de carburant (fig. 10, 19)

- Placez un bac de ramassage sous le flexible de la pompe d'aspiration de carburant.
- Dévissez le couvercle de réservoir (10) et retirez-le.
- Faites passer le flexible de la pompe d'aspiration de carburant dans le réservoir de carburant (11) et pompez tout le carburant à l'aide de la pompe d'aspiration de carburant.
- Revissez le couvercle du réservoir (10).
- Pour s'assurer qu'il n'y a plus de carburant dans le carburateur, le reste de carburant doit être évacué du carburateur. Placez à cet effet un récipient approprié sous le carburateur et ouvrez la vis du carburateur (31) à l'aide d'une clé à fourche de 10.

14.5 Maintenance du filtre à air (12a) (fig. 20)

⚠ DANGER
Risque d'incendie et d'explosion !
En cas de mauvais nettoyage, le carburant peut s'enflammer et exploser. Cela cause de graves blessures voire la mort.
<ul style="list-style-type: none"> Nettoyez uniquement le filtre à air en tapotant dessus. Ne nettoyez jamais le filtre à air avec de l'essence ou des solvants inflammables.

ATTENTION
Risque d'endommagement !
Le fonctionnement du moteur sans élément filtrant ou avec un élément filtrant endommagé peut endommager le moteur.
<ul style="list-style-type: none"> Ne faites pas tourner le moteur sans élément filtrant ou avec un élément filtrant endommagé. Dans le cas contraire, de la saleté parviendrait jusqu'au moteur, lequel pourrait subir de graves dommages.

Les filtres à air (12a) encrassés réduisent la puissance du moteur en raison d'une alimentation en air trop faible vers le carburateur. Pour cette raison, un contrôle régulier est indispensable.

Le filtre à air (12a) doit être contrôlé toutes les 25 heures de fonctionnement et doit être nettoyé en cas de besoin. Si l'air est fortement chargé de poussière, le filtre à air (12a) doit être vérifié plus souvent.

- Enlevez le couvercle du filtre à air (12) et retirez le filtre à air (12a).
- Nettoyez le filtre à air (12a) uniquement en tapotant dessus.
- Remplacez le filtre à air défectueux (12a) par un nouveau filtre.
- Remettez le filtre à air (12a) et le couvercle du filtre à air (12) en place.

14.6 Maintenance de la bougie d'allumage (16a) (fig. 21, 22)

Contrôlez l'encrassement de la bougie d'allumage (16a) pour la première fois après 10 heures de fonctionnement et, si nécessaire, nettoyez-la avec une brosse en cuivre. Procédez ensuite à la maintenance de la bougie d'allumage (16a) toutes les 50 heures de fonctionnement.

- Débranchez le connecteur de bougie d'allumage (16) en le faisant tourner.
- Retirez la bougie d'allumage (16a) avec une clé à bougie d'allumage.
- Réglez la distance entre les électrodes sur 0,75 mm (0,030") à l'aide d'un gabarit. Remettez la bougie d'allumage (16a) en place et veillez à ne pas la serrer trop fortement.

14.7 Levier de frein moteur (3) (fig. 1, 18)

Le moteur est équipé d'un frein mécanique qui doit être vérifié régulièrement. Lorsque le levier de frein moteur (3) est relâché, la lame (27) doit s'arrêter dans les 7 secondes.

Une lame (27) en rotation émet un bruit de vent clairement perceptible. Le bruit de vent généré permet ainsi de contrôler la rotation de la lame (27).

REMARQUE
Si vous remarquez que le dispositif d'arrêt de la lame ne fonctionne pas correctement, contactez le service client ou un atelier spécialisé.

Assurez-vous pendant toute la durée de vie du produit qu'il est dans un parfait état de fonctionnement. Une mauvaise maintenance de la machine peut être à l'origine de blessures mortelles.

15 Transport

⚠ AVERTISSEMENT
Risque de blessure et de brûlures !
Le produit pourrait démarrer de manière inattendue et causer des blessures.
<ul style="list-style-type: none"> Arrêtez le moteur avant tous les travaux de nettoyage et de maintenance. Laissez le moteur refroidir. Débranchez le connecteur de bougie d'allumage de la bougie d'allumage.

REMARQUE
Pour le transport, l'outil de coupe doit toujours être sur la hauteur de coupe maximale.

- Videz le réservoir de carburant dans un récipient auto-risé avec une pompe d'aspiration de carburant.
- Vidangez l'huile moteur du moteur chaud.
- Nettoyez les ailettes de refroidissement du cylindre et le carter.
- Repliez l'étrier de poussée supérieur (4) (voir le chapitre 16.2).

- Enroulez quelques couches de carton ondulé entre l'étrier de poussée supérieur, l'étrier de poussée inférieur (4/8) et le moteur, afin d'éviter les frottements.
- Pour éviter les dommages et les blessures, le produit doit être sécurisé lors de son transport à bord de véhicules afin d'éviter qu'il ne bascule et ne glisse.

16 Stockage

ATTENTION

Nettoyez et entretenez le produit avant le stockage.

ATTENTION

Ne stockez pas le produit avec le sac de ramassage d'herbe plein. Par temps chaud, l'herbe commence à fermenter sous l'effet de la chaleur. Il existe un risque d'incendie !

Stockez le produit, ainsi que des accessoires à un endroit sombre, sec, exempt de gel et inaccessible aux enfants. La température de stockage optimale se situe entre 5 et 30 °C.

Conservez le produit dans son emballage d'origine. Recouvrez le produit afin de le protéger de la poussière ou de l'humidité. Conservez la notice d'utilisation à proximité du produit.

- Ne stockez jamais le produit avec du carburant dans le réservoir correspondant dans un bâtiment, où des vapeurs de carburant pourraient entrer en contact avec une flamme nue ou des étincelles.
- Laissez refroidir le moteur avant de déposer le produit dans un espace clos.
- Videz le réservoir de carburant avec une pompe d'aspiration de carburant (non fournie) en cas de stockage prolongé.
- Pour éviter tout risque d'incendie, retirez l'herbe, les feuilles et les coulures de graisse (huile) se trouvant sur le moteur, l'échappement et dans la zone proche du réservoir à carburant.

16.1 Préparation du stockage hivernal de la tondeuse à gazon

⚠ AVERTISSEMENT

Ne retirez pas le carburant dans des locaux fermés, à proximité d'un feu ou d'une cigarette. Les vapeurs d'essence peuvent causer des explosions ou un incendie.

- Videz le réservoir de carburant (11) (voir le chapitre 14.4).
- Procédez à une vidange d'huile (voir le chapitre 14.3).
- Débranchez le connecteur de bougie d'allumage (16) de la bougie d'allumage (16a). Retirez la bougie d'allumage (16a) avec une clé à bougie d'allumage (voir le chapitre 14.6).
- Versez env. 0,2 l d'huile dans le cylindre avec une burette d'huile.
- Tirez lentement sur le câble de démarrage (25) de manière à ce que l'huile protège l'intérieur du vérin.
- Revissez la bougie d'allumage (16a).
- Nettoyez les ailettes de refroidissement du vérin et le boîtier (voir 13).

- Nettoyez tout le produit pour protéger la peinture.
- Conservez le produit à un emplacement bien aéré.

16.2 Rabattement de l'étrier de poussée supérieur (4) (fig. 1)

⚠ AVERTISSEMENT

Risque de pincement !

Tenez toujours l'étrier de poussée avec une main sur le point le plus haut.

- Ne mettez jamais vos doigts entre l'étrier de poussée supérieur et l'étrier de poussée inférieur.

Pour un rangement peu encombrant, l'étrier de poussée supérieur (4) peut être rabattu.

- Retirez le sac de ramassage d'herbe (23).
- Retirez le démarreur à câble (25) du crochet de câble (24).
- Ouvrez les leviers de serrage rapide (5) situés sur l'étrier de poussée inférieur (8).
- Tournez les leviers de serrage rapide (5) à la transversale par rapport à l'étrier de poussée. Pour ce faire, vous devez légèrement éloigner les leviers de serrage rapide (5) de l'étrier de poussée inférieur (8).
- Rabattez l'étrier de poussée supérieur (4) vers le bas. Attention à ne pas coincer les câbles.

17 Réparation & commande de pièces de rechange

Assurez-vous après toute réparation ou travail de maintenance que toutes les pièces relatives à la sécurité sont bien montées et en état irréprochable. Placez les pièces dangereuses hors de portée des autres personnes et des enfants.

ATTENTION

La loi allemande de responsabilité produit décharge le fabricant de toute responsabilité en cas de dommages dus à des réparations incorrectes ou à la non-utilisation de pièces de rechange d'origine.

Faites-les effectuer dans un atelier de service après-vente ou par un spécialiste dûment autorisé. Il en va de même pour les accessoires.

Les pièces de rechange et accessoires sont disponibles auprès de notre centre de service après-vente. Pour ce faire, scannez le QR Code figurant sur la page d'accueil.

REMARQUE

Remarque importante en cas de réparation

Lors du retour du produit en vue d'une réparation, celui-ci, pour des raisons de sécurité, doit être expédié à la station service sans huile ni carburant.

17.1 Commande de pièces de rechange

Les informations suivantes sont nécessaires pour commander des pièces de rechange :

- Désignation du modèle
- Référence
- Informations de la plaque signalétique

Pièces de rechange/accessoires

Réf. de la lame :	7911200639
Réf. de l'huile moteur :	7850000025

17.2 Informations de service

Notez que, pour ce produit, les composants suivants sont soumis à une usure naturelle ou due à l'utilisation et que les composants suivants sont nécessaires en tant que consommables.

Pièces d'usure* : bougie d'allumage, filtre à air, lame, courroie trapézoïdale

* = non fourni !

18 Dépannage

Défaut	Cause possible	Remède
Fonctionnement bruyant, fortes vibrations du produit.	Vis desserrées.	Contrôlez les vis.
	Fixation de la lame desserrée.	Contrôlez la fixation de la lame.
	Lame non équilibrée.	Remplacez la lame.
Le moteur ne fonctionne pas.	Levier du frein moteur non enfoncé.	Appuyez sur le levier du frein moteur.
	Mauvaise position de la gâchette d'accélérateur.	Contrôlez le réglage.
	Bougie d'allumage défectueuse.	Remplacez la bougie d'allumage.
	Réservoir à essence vide.	Faire l'appoint de carburant.
	Carburant encrassé.	Videz le réservoir et remplissez-le de carburant propre.
	Moteur défectueux.	Consultez un atelier de service après-vente agréé.
Le moteur fonctionne avec des ratées.	Filtre à air encrassé.	Nettoyer le filtre à air.
	Bougie d'allumage encrassée.	Nettoyez la bougie d'allumage.
Le gazon vire au jaune, coupe irrégulière.	Filtre à air encrassé.	Nettoyer le filtre à air.
	Bougie d'allumage encrassée.	Nettoyez la bougie d'allumage.
Éjection d'herbe irrégulière.	Hauteur de coupe trop basse.	Régler la hauteur de coupe
	Lames usées.	Remplacer les lames.
	Sac de ramassage d'herbe bouché.	Vider le sac de ramassage d'herbe ou retirer le bouchon.

19 Élimination et recyclage

Consignes relatives à l'emballage



Les matériaux d'emballage sont recyclables. Merci d'éliminer les emballages de manière respectueuse de l'environnement.

Pour connaître les possibilités d'élimination de l'appareil usé, adressez-vous aux autorités communales ou municipales.

Carburants et huiles

- Vider le réservoir de carburant et le réservoir d'huile moteur avant d'éliminer le produit !
- Le carburant et l'huile moteur ne doivent pas être jetés avec les ordures ménagères ni dans les égouts, mais éliminés séparément !
- Les réservoirs de carburant et d'huile vides doivent être éliminés de manière respectueuse de l'environnement.

20 Déclaration de conformité UE

Traduction de la déclaration de conformité originale

Fabricant :

Scheppach GmbH
Günzburger Straße 69
D-89335 Ichenhausen

Nous déclarons, sous notre propre responsabilité, que le produit décrit ici est conforme aux directives et normes en vigueur.

Marque : **Scheppach**
 Désignation : **TONDEUSE À GAZON
THERMIQUE – MS225-53**
 Réf. **5911241915, 5911241903,
59112419969, 59112639942,
59112429969**

Directives UE :

2014/30/EU, 2011/65/EU*, 2006/42/EG,
2000/14/EG_2005/88/EG, 2016/1628/EU

* L'objet de la déclaration décrit ci-dessus répond aux prescriptions de la directive 2011/65/UE du Parlement européen et du Conseil du 8 juin 2011 relative à la limitation de l'utilisation de certaines substances dangereuses dans les équipements électriques et électroniques.

Normes appliquées :

EN ISO 5395-1:2013/A1:2018 ;
EN 5395-2:2013/A2:2017 ; EN 14982:2009

Procédure d'évaluation de la conformité :

2000/14/CE_2005/88/CE – annexe : VI

Niveau de puissance sonore garanti (L_{WA}) : 98 dB
 Niveau de puissance sonore mesuré (L_{WA}) : 96,2 dB
 Organisme notifié : TÜV SÜD
 Industrie Service GmbH,
 Westendstrasse 199,
 80686 Munich, Allemagne
 0036

Numéro :

2016/1628/UE

Émission. No :
e24*2016/1628*2018/989SRA1/P*0456*00

Responsable de la documentation :

Stefan Hartinger
Günzburger Str. 69
D-89335 Ichenhausen
Ichenhausen, 09.12.2024

Simon Schünk
Division Manager Product Center

Andreas Pecher
Head of Project Management

Indice

1	Introduzione	55
2	Descrizione del prodotto (fig. 1-22)	56
3	Contenuto della fornitura (Fig. 1-2)	56
4	Impiego conforme alla destinazione d'uso	56
5	Indicazioni di sicurezza	57
6	Dati tecnici	59
7	Disimballaggio	60
8	Montaggio	60
9	Prima della messa in funzione	60
10	Messa in funzione	62
11	Funzionamento	62
12	Istruzioni di lavoro	64
13	Pulizia	64
14	Manutenzione	65
15	Trasporto	67
16	Stoccaggio	68
17	Riparazione e ordine dei pezzi di ricambio	68
18	Risoluzione dei guasti	69
19	Smaltimento e riciclaggio	69
20	Dichiarazione di conformità UE	70
21	Disegno esploso	119

Spiegazione dei simboli sul prodotto

L'utilizzo di simboli in questo manuale serve ad attirare la vostra attenzione sui possibili rischi. I simboli di sicurezza e le spiegazioni che li accompagnano devono essere perfettamente compresi. Le avvertenze in quanto tali non eliminano i rischi e non possono sostituire le misure atte a prevenire gli infortuni.

	Attenzione! Una mancata osservanza dei segnali di sicurezza e delle avvertenze applicate sul prodotto nonché delle istruzioni di sicurezza e del manuale di istruzioni può portare a gravi lesioni, persino mortali.
	Prima della messa in funzione leggere attentamente e attenersi alle istruzioni per l'uso e alle indicazioni di sicurezza!
	Non calciare verso l'alto o verso il basso rispetto a una pendenza.
	Rimuovere, prima del funzionamento del tosaerba, piccoli oggetti lasciati in giro, che potrebbero essere proiettati all'esterno.
	Pericolo di pezzi proiettati in avanti con motore in funzione.
	Assicurarsi che le altre persone mantengano una distanza di sicurezza sufficiente.

	Rimuovere la pipetta della candela di accensione prima di eseguire le operazioni di manutenzione.
	Tenere mani e piedi lontani dalla lama in movimento.
	Durante il funzionamento il motore diventa molto caldo, non toccare!
	Indossare degli otoprotettori. Indossare degli occhiali protettivi.
	ATTENZIONE! Le materie di consumo sono potenzialmente infiammabili ed esplosive - Pericolo di ustione. Non fare rifornimento con motore caldo o in funzione.
	Capacità del serbatoio
	Olio motore
	Lunghezza lama. Max. larghezza di taglio.
	Il livello di potenza acustica del prodotto è garantito.
	Controllare il livello dell'olio.
	DRIVE - Staffa della trazione STOP - Leva del freno motore
	Pericolo di intossicazione! Utilizzare il prodotto solo in ambienti esterni e mai in locali chiusi o scarsamente ventilati.
	Il prodotto è conforme alle direttive europee in vigore.
	Il prodotto è conforme alle direttive serbe in vigore.

1 Introduzione

Produttore:

Scheppach GmbH
Günzburger Straße 69
D-89335 Ichenhausen, Germania

Egregio cliente,

Le auguriamo un lavoro piacevole e di successo con il suo nuovo prodotto.

Nota:

Sulla base della legge attualmente in vigore sulla responsabilità per prodotti difettosi, il fabbricante del presente prodotto non risponde dei danni al prodotto in questione o derivanti da esso in caso di:

- Trattamento improprio

- Mancato rispetto delle istruzioni per l'uso
- Riparazioni da parte di terzi, personale tecnico non autorizzato
- Montaggio e sostituzione di pezzi di ricambio non originali
- Utilizzo non conforme

Da osservare:

Le istruzioni per l'uso sono parte integrante del prodotto.

Esse contengono avvertenze importanti su come utilizzare il prodotto in modo sicuro, corretto ed economico, su come evitare i pericoli, risparmiare sui costi di riparazione, ridurre i tempi di inattività ed aumentare l'affidabilità e la durata di vita del prodotto. Oltre alle disposizioni di sicurezza contenute nelle qui presenti istruzioni per l'uso, è necessario altresì osservare le norme in vigore nel proprio Paese per il prodotto.

Cerchi di prendere dimestichezza, prima dell'utilizzo, con tutte le avvertenze di sicurezza e di comando. Utilizzare il prodotto solo come descritto e per i campi di applicazione specificati. Conservare le istruzioni per l'uso in un luogo sicuro e consegnare personalmente tutta la documentazione all'atto del passaggio del prodotto a terzi.

2 Descrizione del prodotto (fig. 1-22)

1. Manubrio
2. Staffa della trazione
3. Leva del freno motore
4. Staffa scorrevole superiore
5. Leva di serraggio rapido
6. Dado a stella in plastica
7. Clip fermacavo
8. Staffa scorrevole inferiore
9. Guida (staffa scorrevole)
10. Tappo del serbatoio
11. Serbatoio del carburante
12. Coperchio del filtro dell'aria
- 12a. Filtro dell'aria
13. -
14. Allacciamento dell'acqua
15. Ruota
16. Pipetta della candela
- 16a. Candela di accensione
17. Scarico
18. Astina dell'olio
19. Sportello di espulsione laterale
- 19a. Espulsione laterale
20. Regolazione dell'altezza di taglio
21. Ruota di azionamento
22. Sportello di espulsione
23. Cesto raccogliërba
24. Gancio della fune
25. Sistema di avviamento a strappo
26. Inserto per pacciame
27. Lama
28. Vite della lama
29. Rondella di rasamento
30. Mandrino del motore
31. Vite del carburatore
32. Cinghia trapezoidale

3 Contenuto della fornitura (Fig. 1-2)

Pos.	Quantità	Denominazione
4.	1 x	Tosaërba a benzina con staffa scorrevole superiore
5.	2 x	Leva di serraggio rapido
6.	4 x	Dado a stella in plastica
7.	1 x	Clip fermacavo
8.	1 x	Staffa scorrevole inferiore
9.	2 x	Guida (staffa scorrevole)
19a.	1 x	Espulsione laterale
23.	1 x	Cesto raccogliërba
26.	1 x	Inserto per pacciame
A.	2 x	Vite M8
B.	2 x	Rondella di rasamento piccola
C.	2 x	Rondella di rasamento grande
D.	2 x	Distanziatore
	1 x	Istruzioni per l'uso

4 Impiego conforme alla destinazione d'uso

Il tosaërba a benzina è adatto all'uso privato in giardini domestici e per il giardinaggio amatoriale. In qualità di tosaërba per giardini domestici e giardinaggio amatoriale, si stima che il suo utilizzo non debba superare di norma le 50 ore all'anno e che venga impiegato per la cura di superfici erbose o prati, ma non comunque in strutture pubbliche, parchi, impianti sportivi, né in campo agricolo e forestale.

È consentito impiegare il prodotto solo conformemente alla sua destinazione d'uso. Qualsiasi ulteriore impiego che esuli dalla suddetta finalità non è conforme alla destinazione d'uso. Eventuali danni o lesioni di qualsiasi tipo derivanti da quanto sopra sono di responsabilità dell'utente e non del produttore.

L'osservanza delle indicazioni di sicurezza, nonché il rispetto delle istruzioni di montaggio e delle indicazioni operative contenute nelle istruzioni per l'uso sono fondamentali al fine di un utilizzo del dispositivo conforme alla destinazione d'uso.

Il personale addetto all'uso e alla manutenzione del prodotto deve possedere una certa dimestichezza con lo stesso ed essere al corrente dei possibili pericoli.

Modifiche al prodotto escludono completamente la responsabilità del produttore per i danni che ne derivano.

Il prodotto può essere utilizzato soltanto con componenti e accessori originali del produttore.

Le disposizioni relative alla sicurezza, al lavoro e alla manutenzione del produttore e le misure indicate nei Dati tecnici devono essere rispettate.

Si prega di osservare che i nostri prodotti non sono destinati a un uso commerciale, artigianale o industriale. Si declina ogni responsabilità qualora il prodotto venga impiegato nel quadro di un'attività commerciale, artigianale, industriale o simili.

A causa dei possibili pericoli fisici per l'operatore, non si deve usare il tosaërba per i seguenti lavori (elenco non completo):

- per il taglio di cespugli, siepi e arbusti,
- per il taglio di piante rampicanti,

- per la cura del prato su tetti piantumati e in cassette da balcone,
- per la cippatura e lo sminuzzamento di rami e ramaglia,
- per la pulizia di sentieri e vialetti (aspirazione, soffiatura),
- per il livellamento di zolle di terreno, come ad es. i cumuli creati dalle talpe,
- per il trasporto del prodotto da tagliare, che non entrano nell'apposito sacco di raccolta dell'erba.

AVVISO

Si prega, per la propria sicurezza personale, di leggere il presente manuale prima della messa in funzione del prodotto e di prendere visione delle indicazioni di sicurezza generali. Qualora il prodotto sia affidato a terzi, allegare sempre questo manuale d'uso.

Spiegazione delle parole di segnalazione nelle istruzioni per l'uso

PERICOLO

Dicitura di segnalazione indicante la presenza di una situazione imminente di pericolo che, se non viene evitata, porta alla morte o a gravi lesioni.

AVVISO

Dicitura di segnalazione indicante una possibile situazione di pericolo che, se non viene evitata, può portare alla morte o a gravi lesioni.

CAUTELA

Dicitura di segnalazione indicante una possibile situazione di pericolo che, se non viene evitata, può comportare lesioni di lieve o media entità.

ATTENZIONE

Dicitura di segnalazione indicante una possibile situazione di pericolo che, se non viene evitata, potrebbe comportare danni materiali al prodotto o proprietà.

5 Indicazioni di sicurezza

ATTENZIONE

Attenzione!

Quando si utilizzano i prodotti, occorre attenersi ad alcune misure di sicurezza per evitare lesioni e danni. Leggere dunque attentamente e in modo completo le presenti istruzioni per l'uso/indicazioni di sicurezza. Qualora il prodotto venga ceduto ad un'altra persona, consegnarle anche queste istruzioni per l'uso/indicazioni di sicurezza. Si declina ogni responsabilità in caso di incidenti o danni dovuti al mancato rispetto delle presenti istruzioni per l'uso e delle indicazioni di sicurezza.

PERICOLO

In caso di mancata osservanza di questa indicazione, sussiste un elevatissimo pericolo di morte o di possibili lesioni mortali.

AVVISO

In caso di mancata osservanza di questa indicazione, sussiste il pericolo di morte o di gravi lesioni.

CAUTELA

In caso di mancata osservanza di questa indicazione, sussiste il pericolo di lesioni di lieve o media entità.

INDICAZIONE

In caso di mancata osservanza di questo ordine, sussiste il pericolo di un danno al motore o altri beni materiali.

Chi non deve utilizzare il prodotto:

- Bambini e altre persone che non abbiano letto il manuale d'uso (l'età minima dell'utente può essere stabilita dalle disposizioni di legge locali).
- Persone sotto l'influenza di alcool, droghe o farmaci, affaticate o malate.

Indicazioni di sicurezza per il tosaerba a comando manuale

- Leggere attentamente il manuale d'uso. Familiarizzarsi con le impostazioni e l'utilizzo corretto del prodotto.
- Non permettere mai a bambini o altre persone che non conoscano il manuale d'uso di utilizzare il tosaerba. Le norme locali possono stabilire l'età minima dell'utilizzatore.
- Non falciare mai quando nelle vicinanze sono presenti altre persone, in particolare bambini o animali. Ricordare sempre che è l'utilizzatore della macchina o l'operatore ad essere responsabile di incidenti con altre persone o danni alla loro proprietà.
- Falciare solo in condizioni di buona visibilità. È necessario tenere lontane persone non coinvolte.
- Quando si consegna il prodotto ad altre persone, si prega di consegnare anche queste istruzioni per l'uso.
- Durante la falciatura, occorre sempre indossare calzature robuste antiscivolo e pantaloni lunghi. Non falciare a piedi nudi o indossando sandali leggeri.
- Controllare il terreno sul quale si utilizza il prodotto e rimuovere qualsiasi oggetto, quali pietre, giocattoli, bastoni e fili, ecc., che possa essere d'intralcio o proiettato verso l'esterno.
- Spegnerne il motore, attendere che sia fermo e scolgare la pipetta della candela quando
 - Lasciare il prodotto.
 - si eliminano blocchi o intasamenti.
 - Il prodotto entra in contatto con corpi estranei.
 - Si presentano anomalie e vibrazioni insolite sul prodotto.

AVVISO

Il carburante è altamente infiammabile:

- Conservare il carburante solo in contenitori (taniche) progettati per questo scopo.
- Fare rifornimento solo all'aperto e non fumare durante il rifornimento.
- Occorre rabboccare con carburante prima di avviare il motore. Con il motore in funzione o subito dopo aver spento il prodotto, non si deve aprire il tappo del serbatoio né rifornire di carburante.
- In caso di fuoriuscita di carburante, non tentare di avviare il motore. Si deve invece spostare il prodotto dall'area contaminata con la benzina. Ogni tentativo di accensione è da evitare fino a quando i vapori di carburante non siano evaporati.
- Per ragioni di sicurezza, sostituire il serbatoio di carburante e gli altri tappi del serbatoio in caso di danni.
- Non conservare mai il carburante nei pressi di sorgenti di scintille. Utilizzare sempre una tanica testata. Tenere il carburante fuori dalla portata dei bambini.
- Sostituire i silenziatori difettosi.
- Prima dell'uso, si deve procedere sempre ad un controllo visivo, verificando l'usura o la presenza di danni sulla lama e sui bulloni di bloccaggio. Per evitare uno squilibrio, le lame danneggiate o usurate possono essere sostituite solo in gruppo.

Utilizzo:

- Accertarsi che tutti i dadi, i perni e le viti siano stretti correttamente e che il prodotto sia in condizioni operative sicure.
- Non conservare mai il prodotto con carburante nel serbatoio all'interno di un edificio dove i fumi del carburante possono entrare in contatto con fiamme libere o scintille.
- Lasciare che il motore si raffreddi prima di posizionare il prodotto in ambienti chiusi.
- Per evitare pericoli di incendio, tenere il motore, lo scarico e l'aria attorno al serbatoio del carburante privi di erba, foglie o grasso (olio) fuoriuscito.
- Controllare regolarmente l'usura e l'eventuale calo di prestazioni del dispositivo di raccolta dell'erba.
- Sostituire i componenti usurati o danneggiati, per ragioni di sicurezza.
- Se è necessario scaricare il serbatoio del carburante, questo dovrebbe avvenire all'aperto.
- Non fare funzionare il motore a combustione in ambienti chiusi, nei quali possa accumularsi monossido di carbonio pericoloso.
- Falciare soltanto di giorno oppure in presenza di una buona illuminazione artificiale.
- Se possibile, occorre evitare l'impiego del prodotto su erba umida.
- È vietato l'uso del prodotto durante i temporali - **Pericolo di folgorazione!**
- Fare sempre attenzione a mantenere una posizione stabile in pendenza.
- Spostare il prodotto sempre e solo gradualmente.

- Per prodotti su ruote, vale quanto segue: Falciare in direzione trasversale rispetto alle pendenze, mai in alto e in basso. Fare particolare attenzione quando si cambia la direzione di marcia in pendenza.
- Non falciare su pendii troppo ripidi e nelle vicinanze di discariche, fossati o argini. Fare particolare attenzione quando si gira il prodotto o lo si tira verso di sé.
- Arrestare la lama quando si deve inclinare il tosaerba, all'atto del trasporto su altre superfici come l'erba e quando il tosaerba viene spostato avanti e indietro sulla superficie da falciare.

CAUTELA

Non è consentito azionare il tosaerba in assenza del raccoglierba completo o del dispositivo di protezione mobile per l'apertura di espulsione.

- Non utilizzare mai il tosaerba con dispositivi di protezione o griglie protettive danneggiati, oppure in assenza di dispositivi di protezione installati, come ad es. piastre deflettrici e sistemi di presa dell'erba.
- Non modificare le impostazioni di regolazione del motore, né farlo andare fuori giri.
- Rilasciare il freno motore e scollegare tutti gli attrezzi da taglio e gli azionamenti prima di avviare il motore.
- Avviare il motore con cautela, come da indicazioni del produttore. Mantenere una distanza sufficiente dei piedi rispetto alla lama.
- All'avvio del motore, non si deve inclinare il tosaerba, anche quando questo deve essere sollevato per l'operazione. In questo caso, inclinarlo solo per quanto strettamente necessario e sollevarlo solo dal lato opposto a quello dell'utilizzatore.
- Non avviare il motore se ci si trova davanti al canale di espulsione.
- Non portare mai le mani o i piedi vicino o sotto a parti in movimento. Tenersi sempre lontani dall'apertura di espulsione.
- Non sollevare né trasportare mai il tosaerba con motore in funzione.
- Spegnerlo il motore e accertarsi che tutti i componenti in movimento si arrestino e che la chiave di accensione, qualora presente, sia estratta:
 - Prima di rimuovere blocchi od occlusioni nel canale di espulsione.
 - Prima di ispezionare, pulire o azionare il prodotto.
 - Se ci si è scontrati con un oggetto estraneo. Esaminare eventuali danni sul prodotto ed eseguire le riparazioni necessarie prima di riavviarlo e procedere con i lavori. Se il prodotto comincia a vibrare in modo insolito, occorre eseguire un controllo immediato.
 - Quando ci si allontana dal prodotto.
 - Prima di fare rifornimento.
- Quando si scarica il motore, occorre chiudere la valvola a farfalla. Se il motore dispone di un rubinetto di arresto della benzina, questo deve essere chiuso dopo l'utilizzo.
- Un funzionamento del prodotto a velocità eccessiva può aumentare il rischio di incidenti.

- Prestare attenzione durante le operazioni di regolazione sul prodotto ed evitare di incastrare le dita tra la lama in movimento e le parti fisse del dispositivo.
- Prestare particolare attenzione durante la falciatura su terreni cedevoli, nelle vicinanze di discariche, fossi e argini.
- Evitare punti in cui le ruote non riescano più a fare presa o la falciatura risulti non sicura.
- Fare attenzione al traffico quando si lavora in prossimità di una strada.

⚠ PERICOLO

Pericolo di inciampamento!

Prestare particolare attenzione durante i movimenti all'indietro e di trazione del prodotto.

Prima di fare retromarcia, accertarsi che dietro non vi siano bambini piccoli.

- L'utente deve essere sufficientemente formato in merito all'impiego, la regolazione e il comando (azionamenti vietati compresi).
- Controllare regolarmente il prodotto e assicurarsi prima di ogni utilizzo che tutti i fermi di avvio e gli interruttori a pulsante funzionino correttamente.
- Si prega di notare che una manutenzione impropria, l'impiego di pezzi di ricambio non conformi oppure la rimozione o la modifica dei dispositivi di sicurezza possono causare danni al prodotto e gravi lesioni alla persona che sta operando con esso.
- Si noti che non è consentito manomettere o disattivare i sistemi di sicurezza o i dispositivi del prodotto. Non rimuovere mai componenti di sicurezza.
- Si noti che all'utente non è consentito modificare o manomettere alcuna regolazione sigillata per il controllo del regime del motore.
- Impiegare solo lame e accessori raccomandati dal produttore. L'uso di altri strumenti e accessori può determinare un pericolo di lesioni per l'utente.
- Mantenere sempre il prodotto in un buono stato di servizio.
- È necessario concedere pause sufficienti al fine di ridurre il carico di rumore e vibrazioni.

Pericoli residui e misure di protezione da applicare

Inosservanza dei principi ergonomici

Uso non attento dei dispositivi di protezione individuale (DPI)

Un utilizzo non attento o il mancato utilizzo dei dispositivi di protezione individuale possono comportare gravi lesioni.

- Indossare i dispositivi di protezione individuale richiesti.

Comportamento umano, errato

- Rimanere pienamente concentrati durante i lavori.

Rischio residuo

- Non può essere escluso

Rischio da rumore

Danni all'udito

Lunghe operazioni con il prodotto in assenza di ottoprotettori può provocare danni all'udito.

- Indossare di base ottoprotettori.

Comportamento in caso di emergenza

Qualora si verificasse un incidente, prendere le dovute misure di primo soccorso e richiedere l'intervento medico immediato da parte di personale qualificato.

6 Dati tecnici

Tipo di motore	Motore OHV a 1 cilindro, a 4 tempi
Cilindrata	224 cm ³
Numero di giri operativi	2800 min ⁻¹
Potenza del motore	4,4 kW/6,0 CV
Carburante	Benzina normale/ senza piombo max. 10% di bioetanolo
Capacità del serbatoio	1,2 l
Olio motore	SAE 30/10W-30/10W-40
Capacità del serbatoio/olio	0,4 l
Regolazione dell'altezza di taglio	25-75 mm/7 livelli
Capacità del cesto raccogliherba	65 l
Larghezza di taglio	53 cm
Peso	30,3 kg

Con riserva di modifiche tecniche!

Rumori e vibrazioni

⚠ AVVISO

Il rumore può avere un grave impatto sulla salute. Se il rumore del prodotto è superiore a 85 dB, occorre che voi e le persone nelle vicinanze indossiate degli ottoprotettori adeguati.

Valori caratteristici delle emissioni sonore

Livello di pressione acustica L _{PA}	84,6 dB
Incertezza di misura K _{PA}	3,0 dB
Livello di potenza acustica garantito L _{WA}	98 dB
Livello di potenza sonora misurato L _{WA}	96,2 dB
Incertezza di misura K _{WA}	1,86 dB

Se necessario, rispettare le fasce orarie di riposo e limitare la durata del lavoro al minimo indispensabile.

Valori caratteristici delle vibrazioni (oscillazioni della mano e del braccio)

Vibrazioni a _{hv}	7,218 m/s ²
Incertezza di misura K _h	1,5 m/s ²

Ridurre al minimo l'emissione sonora e le vibrazioni!

- Utilizzare solo apparecchi in perfetto stato di funzionamento.
- Eseguire regolarmente la manutenzione e la pulizia dell'apparecchio.
- Adattare il proprio modo di lavorare all'apparecchio.
- Non sovraccaricare il prodotto.
- Se necessario, far ispezionare l'apparecchio.
- Spegnere l'apparecchio quando non viene utilizzato.

- Indossare un paio di guanti.

⚠ AVVISIO

In caso di utilizzo prolungato, possono presentarsi problemi di vascolarizzazione nelle mani dell'operatore (fenomeno di Raynaud) a causa delle vibrazioni.

La sindrome di Raynaud è un'angiopatia consistente nella costrizione improvvisa dei piccoli vasi sanguigni delle dita delle mani e dei piedi. Le aree interessate non vengono più irrorate di sangue a sufficienza e per questo motivo diventano estremamente pallide. L'utilizzo frequente di prodotti vibranti può causare danni ai nervi nelle persone che soffrono di problemi di vascolarizzazione (ad es. fumatori, diabetici).

Se si notano delle alterazioni insolite, terminare subito il lavoro e consultare un medico.

Per ridurre i pericoli, osservare le istruzioni qui riportate:

- Tenere il proprio corpo e soprattutto le mani al caldo se fa freddo.
- Fare delle pause ad intervalli regolari e muovere le mani per favorire la vascolarizzazione.
- Ridurre al minimo le vibrazioni del prodotto mediante una manutenzione regolare e delle parti fisse sul prodotto.

7 Disimballaggio

⚠ AVVISIO

Il prodotto e i materiali d'imballaggio non sono giocattoli per bambini!

I bambini non devono giocare con i sacchetti di plastica, pellicole e piccole parti! Sussiste il pericolo di ingerimento e soffocamento!

- Aprite l'imballaggio ed estraete con cautela il prodotto.
- Rimuovete il materiale di imballaggio nonché le staffe di sicurezza per il trasporto e l'imballaggio (se presenti).
- Controllate se il contenuto della fornitura è completo.
- Controllate il prodotto e gli accessori per rilevare l'eventuale presenza di danni dovuti al trasporto. Segnalare immediatamente eventuali danni al corriere che ha consegnato il prodotto. Non si accettano reclami successivi.
- Ove possibile, conservare l'imballaggio fino alla scadenza della garanzia.
- Prima dell'impiego familiarizzare con il prodotto con l'ausilio delle istruzioni per l'uso.
- Utilizzare solo pezzi originali per quanto riguarda accessori e pezzi di ricambio o soggetti ad usura. È possibile acquistare i pezzi di ricambio presso il proprio rivenditore specializzato.
- In caso di ordinazioni, indicare i nostri codici di articoli, il tipo e l'anno di costruzione del prodotto.

8 Montaggio

⚠ CAUTELA

Pericolo di lesioni dovute alla lama rotante. Eseguire i lavori sul prodotto solo con lama spenta e in arresto!

ATTENZIONE

Assicurarsi all'atto del montaggio della staffa scorrevole, di non schiacciare il cavo dell'acceleratore.

Posizionare il prodotto su un fondo piano e stabile.

Attrezzo necessario:

- Cacciavite a croce*

* non necessariamente compreso nel contenuto della fornitura!

8.1 Montaggio della staffa scorrevole inferiore (8) (Fig. 1, 3, 4)

1. Smontare il componente dalla vite M8, il distanziatore (D) e la manopola a stella in plastica (6).
2. Spingere rispettivamente una guida (9) sul perno sulla staffa scorrevole inferiore (8).
3. Posizionare la staffa scorrevole inferiore (8) sulle guide (9). Assicurarsi che la staffa scorrevole inferiore (8) sia inserita nel perno e che i fori di fissaggio coincidano.
4. Applicare sempre vite M8 (A) per ogni foro di fissaggio della staffa scorrevole inferiore (8).
5. Posizionare un distanziatore (D) su ciascuna vite M8 (A) e fissarle con una manopola a stella in plastica (6).

8.2 Montaggio della staffa scorrevole superiore (4) (Fig. 1, 5, 6)

1. Allineare la staffa scorrevole superiore (4) coi relativi punti di fissaggio della staffa scorrevole inferiore (8).
2. Collocare una rondella di rasamento (C) su ciascuna delle leve di serraggio rapido (5) e fissarle attraverso i fori di fissaggio della staffa scorrevole superiore e inferiore (4/8).
3. Posizionare una rondella di rasamento (B) su ciascuna leva di serraggio rapido (5).
4. Bloccare la leva di serraggio rapido (5) ciascuna con un dado in plastica (6). Assicurarsi in questo caso che il cavo dell'acceleratore e il cavo Bowden, fissati in seguito con una clip fermacavo (7) non siano d'intralcio.

8.3 Applicazione del sistema di avviamento a strappo (25) (Fig. 7, 8)

1. Agganciare l'impugnatura del sistema di avviamento a strappo (25) nel gancio della fune (24).
2. Fissare il cavo dell'acceleratore con entrambe le clip fermacavo fornite in dotazione (7) sulla staffa scorrevole inferiore (8).

9 Prima della messa in funzione

ATTENZIONE

Prima della messa in funzione del prodotto, è obbligatorio montarlo completamente!

AVVISO

Pericolo per la salute!

Inalare vapori di carburante o di olio lubrificante e gas di scarico può comportare gravi danni per la salute, perdita di coscienza e, in casi estremi, la morte.

- Non inalare vapori di carburante/olio lubrificante e gas di scarico.
- Azionare il prodotto solo all'aperto.

ATTENZIONE

Danni al prodotto!

Qualora il prodotto venga messo in funzione senza o con troppo poco olio motore e olio per ingranaggi, può portare a danni al motore.

- Prima della messa in funzione, rabboccare il carburante e l'olio. Il prodotto viene consegnato senza olio motore e olio per ingranaggi.

ATTENZIONE

Danni ambientali!

Eventuali fuoriuscite di olio possono inquinare l'ambiente. Il liquido è estremamente velenoso e può comportare un rapido inquinamento dell'acqua.

- Rabboccare/svuotare l'olio solo su superfici piane e stabili.
- Utilizzare un bocchettone o un imbuto.
- Raccogliere l'olio di scarico in un recipiente adatto.
- Raccogliere immediatamente e con cautela l'olio versato e smaltire gli stracci come da disposizioni locali.
- Smaltire l'olio come da disposizioni locali.

ATTENZIONE

Pericolo di danni!

Qualora si utilizzino carburanti conservati scorrettamente o non defluiti, il carburatore potrebbe rimanere intasato oppure potrebbe essere compromesso il funzionamento del motore.

- Inserire il carburante non necessario all'interno di un contenitore a tenuta d'aria e conservarlo in un locale buio e freddo.

Posizionare il prodotto su un fondo piano e stabile.

Attrezzo necessario:

- recipiente graduato da 1 litro (resistente a olio/carburante)*
- imbuto*
- Straccio/panno*

9.1 Rabbocco dell'olio motore (Fig. 9)

ATTENZIONE

Il prodotto viene consegnato senza olio motore. Prima della messa in funzione, rabboccare dunque con olio. Utilizzare quindi olio multiuso (SAE 10W-30 o SAE 10W-40).

Verificare regolarmente il livello dell'olio prima di ogni messa in funzione. Un livello dell'olio troppo basso può danneggiare il motore.

1. Svitare l'astina dell'olio (18).
2. Riempire il serbatoio con olio motore usando l'imbuto. Osservare la quantità di riempimento max (vedere dati tecnici). Riempire attentamente di olio fino al bordo inferiore del bocchettone di riempimento.
3. Pulire l'astina dell'olio (18) con uno straccio pulito e privo di lanugine.
4. Reinserire l'astina dell'olio (18) ed estrarla di nuovo. Verificare il livello dell'olio senza riavvitare il regolo.
5. Il livello dell'olio deve essere entro la marcatura centrale sull'astina dell'olio (18).
6. Se il livello di riempimento dell'olio è troppo basso, aggiungere la quantità di olio raccomandata (vedere dati tecnici).
7. Poi riavvitare l'astina dell'olio (18).

9.2 Rabbocco con carburante (Fig. 10)

PERICOLO

Pericolo di incendio ed esplosione!

Il carburante può incendiarsi durante il riempimento ed eventualmente esplodere. Questo comporta gravi ustioni o la morte.

- Spegnerne il motore e lasciarlo raffreddare.
- Tenere lontano da calore, fiamme e scintille.
- Rifornire con carburante solo all'aperto.
- Indossare dei guanti protettivi.
- Evitare il contatto con la pelle e gli occhi.
- Avviare l'apparecchio a una distanza di almeno 3 m dal punto di rifornimento del carburante.
- Prestare attenzione ai difetti di tenuta. Se fuoriesce del carburante, non avviare il motore.

ATTENZIONE

Il prodotto viene consegnato senza carburante. Prima della messa in funzione, è necessario dunque rabboccare con carburante. A tal fine, utilizzare benzina Super E10.

1. Pulire la zona circostante l'area di riempimento. Impurità nel serbatoio di carburante causano anomalie di funzionamento (11).
2. Aprire con cautela il coperchio del serbatoio (10), per scaricare un'eventuale sovrappressione presente.
3. Riempire il serbatoio del carburante (11) con carburante usando un imbuto. Osservare la quantità di riempimento max (vedere dati tecnici). Riempire attentamente di carburante fino al bordo inferiore del bocchettone di riempimento.
4. Richiudere il coperchio del serbatoio (10). Accertarsi che il tappo del serbatoio sia chiuso a tenuta.
5. Pulire il coperchio del serbatoio (10) e l'area circostante.

10 Messa in funzione

INDICAZIONE

Un determinato livello di inquinamento acustico dovuto a questo prodotto non è evitabile. Rimandare il lavoro rumoroso a fasce orarie approvate e stabilite. Se necessario, rispettare le fasce orarie di riposo e limitare la durata del lavoro al minimo indispensabile.

Per la propria protezione personale e per quella delle persone vicine, indossare otoprotettori adeguati.

10.1 Regolazione dell'altezza di taglio (Fig. 11)

ATTENZIONE

La regolazione dell'altezza di taglio può essere eseguita solo a motore arrestato e pipetta della candela estratta.

- Regolare il livello di taglio massimo con erba alta e folta e falciare più lentamente. Per il primo taglio della stagione si dovrebbe scegliere un'altezza di taglio elevata. Regolare l'altezza di taglio in modo da non sovraccaricare il prodotto.
- Scegliere l'altezza di taglio a seconda dell'effettiva lunghezza dell'erba.
- Eseguire più passate, livellando al massimo 4 cm di prato alla volta.
- L'altezza di taglio corretta è
 - per un prato ornamentale circa 30mm - 45 mm
 - per un prato calpestabile circa 40mm - 65 mm.

La regolazione dell'altezza di taglio viene eseguita mediante la leva per la regolazione (20). Si possono impostare diverse altezze di taglio.

1. Tirare verso l'esterno la leva per la regolazione dell'altezza di taglio (20).
2. Spostare la leva per la regolazione dell'altezza di taglio (20) nella posizione desiderata Altezza di taglio.
3. Rilasciare di nuovo la leva per la regolazione dell'altezza di taglio (20). La leva si innesta nella posizione desiderata.

10.2 Dispositivo di arresto della lama

Prima di ogni messa in funzione, occorre controllare il dispositivo di arresto della lama. Avviare il motore come descritto in 11.4.1.

1. Rilasciare la leva del freno motore (3). Il motore si spegne e la lama (27) viene frenata.
2. La lama (27) deve arrestarsi entro 7 secondi.

10.3 Preparazione delle superfici da falciare

1. Ispezionare accuratamente la superficie da tosare prima di iniziare con la tosatura.

2. Rimuovere tutti i sassi, rami, ossi, fili metallici, giocattoli e altri oggetti che potrebbero essere proiettati in aria dal prodotto.
3. Assicurarsi che sulla superficie da falciare non sia presente nessuno.

11 Funzionamento

Il tosaerba è azionato con un potente motore a 4 tempi raffreddato ad aria.

Il prodotto è dotato di una regolazione dell'altezza di taglio a 7 livelli, di una cesta di raccolta dell'erba e di una staffa scorrevole ripiegabile.

Per la funzione degli elementi di comando si rimanda alle seguenti descrizioni.

Controllo prima dell'uso

- Controllare su tutti i lati del motore che non vi siano perdite di olio o carburante.
- Controllare il livello dell'olio motore.
- Controllare il livello del carburante – il serbatoio del carburante dovrebbe essere almeno mezzo pieno.
- Controllare lo stato del filtro dell'aria.
- Controllare lo stato delle linee del carburante.
- Accertarsi che la pipetta della candela sia fissata alla candela di accensione stessa.
- Prestare attenzione ai segni di danneggiamento.
- Controllare che tutte le coperture di protezione siano in posizione e che tutte le viti, i dadi e i perni siano serrati.

11.1 Falciatura con cesto raccoglierba

ATTENZIONE

Non azionare il prodotto in assenza del cesto raccoglierba completamente applicato oppure in assenza dell'inserito per pacciame.

ATTENZIONE

Rimuovere o applicare il cesto raccoglierba solo a motore spento e lama arrestata.

11.1.1 Inserimento del cesto raccoglierba (23) (Fig. 12)

1. Sollevare leggermente lo sportello di espulsione posteriore (22).
2. Agganciare il cesto raccoglierba (23) alla maniglia di trasporto.
3. Attaccare il cesto raccoglierba (23) nell'apposito sistema di sospensione per il sacco di raccolta dell'erba sul retro del prodotto.
4. Appoggiare lo sportello di espulsione posteriore (22), il quale mantiene il cesto raccoglierba (23) in posizione.

11.1.2 Svuotamento del cesto raccoglierba (23) (Fig. 12)

⚠ AVVISIO

Prima della rimozione del cesto raccoglierba, spegnere il motore e attendere che la lama si sia arrestata.

ATTENZIONE**Pericolo di lesioni!**

Rimuovere il cesto raccogliherba solo a motore spento e lama arrestata.

Quando durante la falciatura rimangono depositati residui d'erba, è necessario svuotare il cesto raccogliherba.

1. Per estrarre il cesto raccogliherba (23), sollevare lo sportello di espulsione posteriore (22).
2. Estrarre il cesto raccogliherba (23) dalla maniglia di trasporto. Come da disposizioni di sicurezza, lo sportello di espulsione (22) scende al momento dello sgancio del cesto raccogliherba (23) e chiude l'apertura di espulsione posteriore.

Se in tale occasione rimangono resti di erba nell'apertura, allora, per avviare in modo più semplice il motore, può tornare utile tirare indietro il tosaerba di circa 1m.

ATTENZIONE

Non rimuovere con mani o piedi i resti di materiale tagliato all'interno dell'alloggiamento della falciatrice e sullo strumento di lavoro, ma utilizzare strumenti di supporto adatti, ad es. una spazzola o uno scopino.

Per garantire una raccolta corretta, pulire il cesto raccogliherba (23) e in particolare il filtro dell'aria (12a) dopo l'uso.

11.2 Falciatura con inserto per paccime

All'atto della pacciamatura, il materiale da tagliare viene sminuzzato all'interno dell'alloggiamento chiuso della falciatrice e ridistribuito sul prato. La raccolta e lo smaltimento dell'erba non sono necessari. I fili d'erba più sottili tagliati ricadono sulla zolla erbosa e fungono da fertilizzante naturale, portando l'umidità nel prato e fornendogli importanti nutrienti.

INDICAZIONE

La pacciamatura è possibile solo in caso di manti erbosi relativamente corti.

11.2.1 Inserire l'inserto per il paccime (26) (Fig. 1, 13)

1. Sollevare leggermente lo sportello di espulsione posteriore (22).
2. Estrarre il cesto raccogliherba (23) (se presente) dalla maniglia di trasporto.
3. Spingere il pulsante di sblocco sull'inserto per paccime (26) e inserire l'inserto per paccime (26). Il pulsante di sblocco si innesta in modo udibile. Assicurarsi che l'inserto per paccime (26) sia posizionato correttamente nelle fessure.
4. Impostare l'altezza di taglio (vedere 10.1).

Consigli per la pacciamatura:

- Tagliare l'erba di 2 cm a 4-6 cm di altezza.

11.3 Falciatura con espulsione laterale

Con l'espulsione laterale (19a), è possibile falciare anche l'erba alta e infestante, che viene tagliata solo di rado.

11.3.1 Inserimento dell'espulsione laterale (19a) (Fig. 1, 14)

1. Rimuovere per prima cosa il cesto raccogliherba (23), quindi inserire l'inserto per paccime (26) (vedere 11.2).
2. Azionare il bloccaggio dello sportello di espulsione laterale (19), ribaltarlo verso l'altro e trattenerlo in posizione.
3. Inserire l'espulsione laterale (19a).
4. Chiudere lentamente l'espulsione laterale (19). Lo sportello dell'espulsione laterale (19) assicura che l'espulsione laterale (19a) non cada.

11.3.2 Rimuovere l'espulsione laterale (19a) (Fig. 14)

1. Aprire lo sportello dell'espulsione laterale (19) e tenerlo fermo.
2. Rimuovere l'espulsione laterale (19a) e chiudere il relativo sportello (19). Si innesta in modo udibile.

11.4 Avvio del motore**INDICAZIONE**

La lama ruota quando si avvia il motore.

Non avviare il prodotto se il canale di espulsione non è coperto da uno dei seguenti pezzi:

- Cesto raccogliherba
- Inserto per paccime

11.4.1 Avvio del motore (Fig. 1, 15, 21)

1. Controllare, prima di ogni avvio, il livello del carburante e dell'olio motore (vedere sezioni 9.1 e 9.2). Accertarsi che la pipetta della candela (16) sia collegata alla candela di accensione (16a).
2. Rimanere dietro al tosaerba. Una mano deve premere sulla leva del freno motore (3) verso il manubrio (1) e l'altra deve trovarsi sul sistema di avviamento a strappo (25).
3. Avviare il motore con il sistema di avviamento a strappo (25). Per farlo, estrarre l'impugnatura di circa 10-15 cm (fino a quando non si avverte una resistenza). E stringere poi con forza tirando con un colpo. Qualora il motore non dovesse avviarsi, tirare ancora il sistema di avviamento a strappo (25).
4. In virtù del rivestimento protettivo sul motore, può verificarsi una leggera formazione di fumo quando si utilizza il prodotto per la prima volta. Questa rappresenta un'operazione normale.

ATTENZIONE

- Non lasciare che il sistema di avviamento a strappo scatti all'indietro. Questo può provocare dei danni.
- In caso di clima freddo, può essere necessario ripetere il processo di messa in moto più volte.

11.5 Spegnimento del motore (Fig. 1, 18, 21)

AVVISO

Pericolo di lesioni!

Dopo aver spento il motore, la lama continua a girare per alcuni secondi. Se si toccano le parti rotanti, ci si può tagliare.

- Attendere che la lama si arresti.
- Non frenare la lama con la mano.
- Indossare dei guanti protettivi.
- Tenere la lama lontana dai piedi.

1. Per spegnere il motore, rilasciare prima la staffa della trazione (2) e poi la leva del freno motore (3). Attendere l'arresto della lama (27).
2. Estrarre la pipetta della candela (16) dalla candela di accensione (16a), per evitare un avvio involontario del motore.

11.6 Sistema di trazione (Fig. 1, 16)

Il tosaerba è dotato di una trazione posteriore.

11.6.1 Accendere la trazione

1. Avviare il tosaerba (vedere 11.4).
2. Tirare e tenere ferma la staffa della trazione (2) verso il manubrio (1).
3. La trazione si accende (la ruota di azionamento (21) si muove) e il tosaerba si mette in movimento in avanti

ATTENZIONE

Evitare danni al prodotto! Evitare danni al prodotto! Azionare sempre completamente (fino a battuta di arresto) la staffa della trazione, al fine di evitare danni collaterali al riduttore.

11.6.2 Spegnimento della trazione

1. Rilasciare la staffa della trazione (2). La trazione si spegne e il tosaerba rimane fermo.
2. Il motore continua a funzionare.

12 Istruzioni di lavoro

- Tagliare solo con una lama affilata e perfetta, in modo che i fili d'erba non si sfilaccino e il prato non assuma una colorazione giallastra.
- Per ottenere una conformazione pulita del taglio, tracciare con il tosaerba linee il più possibile diritte. Le linee di taglio dovrebbero in questo caso sovrapporsi sempre di alcuni centimetri, affinché non rimangano strisce vuote.
- Mantenere pulita la parte inferiore dell'alloggiamento del tosaerba e assicurarsi di rimuovere i depositi d'erba. Tali depositi rendono più difficile il processo di avvio, compromettono la qualità del taglio e l'espulsione dell'erba.
- Sulle pendenze, la linea di taglio deve mantenersi trasversale alla pendenza stessa. Si può impedire lo scioglimento del tosaerba grazie ad una posizione inclinata verso l'alto.

AVVISO

È necessario tenere lontane persone non coinvolte.

12.1 Dopo la falciatura

- Lasciare sempre raffreddare il motore prima di riporre il tosaerba in un ambiente al chiuso. Rimuovere erba, foglie, grasso e olio prima della messa a magazzino. Non appoggiare altri oggetti sul tosaerba.
- Controllare, prima di un nuovo uso, tutti i dadi e le viti. Stringere le viti allentate.
- Svuotare il cesto raccoglierba prima di riutilizzare il dispositivo.
- Consultare anche il capitolo "Stoccaggio".

13 Pulizia

AVVISO

Pericolo di lesioni e di ustioni!

Il prodotto può avviarsi in modo inaspettato e dunque portare a lesioni.

- Spegnere il motore prima di tutti gli interventi di pulizia e di manutenzione.
- Lasciare raffreddare il motore.
- Rimuovere la pipetta della candela di accensione.

AVVISO

Pericolo per la salute!

Inalare vapori di carburante o di olio lubrificante e gas di scarico può comportare gravi danni per la salute, perdita di coscienza e, in casi estremi, la morte.

- Non inalare vapori di carburante/olio lubrificante e gas di scarico.
- Azionare il prodotto solo all'aperto.

Attrezzo necessario:

- Spatola*
- Scopino*
- Aria compressa*

* non necessariamente compreso nel contenuto della fornitura!

13.1 Pulizia del tosaerba (Fig. 1)

- Una pulizia con la sistola da giardino è consigliabile solo a bassa pressione. Un'idropulitrice non è adatta alla pulizia del prodotto.
- Sganciare il cesto raccoglierba e pulirlo strofinando con una spazzola a mano. L'alloggiamento del tosaerba può essere pulito in modo generale con la scopa.
- In caso di sporco notevole, è possibile pulire il prodotto strofinando con uno straccio umido.

INDICAZIONE

Prima di rovesciare il tosaerba, svuotare completamente il serbatoio di carburante con una pompa di aspirazione del carburante (non inclusa nel contenuto della fornitura).

Il tosaerba non deve essere inclinato a più di 90 gradi.

1. È preferibile ribaltare il tosaerba all'indietro. Nel fare questo assicurarsi assolutamente che la candela di accensione (16a) punti verso l'alto. Se la candela di accensione (16a) punta verso il basso, l'olio può fuoriuscire e causare gravi danni al motore e al carburatore.
2. In alternativa, è possibile ribaltare il prodotto su un lato, assicurandosi tuttavia che il coperchio del filtro dell'aria (12) si trovi sul lato superiore.
3. Pulire il lato inferiore della tosaerba con una spatola e una spazzola a mano. La spatola aiuta in questo caso a rimuovere residui di piante più grossi e corposi dall'area della lama (27). La pulizia del fondo risulta più semplice subito dopo l'operazione di lavoro e risulta più accurata. Infatti lo sporco e i resti di piante sono ancora freschi e possono essere staccati in modo più semplice.
4. In caso di necessità e di sporco difficile da rimuovere, si può utilizzare anche un pulitore speciale. Detergenti aggressivi come detergenti a freddo o benzina per la pulizia non devono essere utilizzati.
5. Controllare che il sistema di espulsione dell'erba sia privo di residui d'erba e rimuoverli se necessario.

13.2 Pulire il tosaerba tramite l'allacciamento dell'acqua (14) (Fig. 1, 16)

INDICAZIONE

Infilare di nuovo correttamente la pipetta della candela sulla candela stessa.

1. Rimuovere prima l'inserito per pacciamme (26) o il cesto raccoglierba (23).
2. Per la pulizia, collegare una sifone da giardino all'allacciamento dell'acqua (14) tramite il raccordo a innesto integrato.
3. Aprire l'acqua e avviare il tosaerba (vedere 11.4.1).
4. L'acqua viene fatta roteare con la lama rotante (27).
5. Dopo qualche minuto, il tosaerba è libero da ogni residuo di sporco e d'erba.
6. Lasciare poi che il tosaerba funzioni per un breve periodo di tempo senza acqua in modo da rimuovere la maggior parte dell'umidità con l'aria che circola attraverso la lama (27).

13.3 Pulizia della cinghia trapezoidale (32) (Fig. 17)

1. Ribaltare il tosaerba all'indietro.
2. Pulire la cinghia trapezoidale (32) dopo ogni utilizzo con uno scopino o con aria compressa.

14 Manutenzione

⚠ AVVISI

Lasciare che sia un'officina specializzata ad eseguire operazioni di riparazione e manutenzione non riportati nelle presenti istruzioni per l'uso. Utilizzare solo pezzi di ricambio originali.

Sussiste il pericolo di incidenti! Eseguire le operazioni di manutenzione e pulizia fondamentalmente con motore spento. Sussiste il pericolo di lesioni! Lasciar raffreddare il prodotto prima di tutti i lavori di manutenzione e pulizia. Gli elementi del motore sono caldi. Sussiste il pericolo di lesioni e di ustioni!

Il prodotto può avviarsi in modo inaspettato e dunque portare a lesioni.

- Spegnere il motore prima di tutti gli interventi di pulizia e di manutenzione.
- Rimuovere la pipetta della candela di accensione.
- Lasciare raffreddare il motore.

- È necessaria una manutenzione regolare ed accurata per garantire che il livello di sicurezza e la potenza del prodotto rimangano invariati.
- Accertarsi che tutti i dadi, i perni e le viti siano stretti correttamente e che il prodotto sia in condizioni operative sicure.
- Controllare regolarmente l'usura e l'eventuale calo di prestazioni del cesto raccoglierba.
- Sostituire i componenti usurati o danneggiati, per ragioni di sicurezza.
- Controllare che le ruote anteriori e posteriori siano fissate saldamente.
- Per garantire il buon funzionamento delle ruote, si consiglia di pulire e ingrassare leggermente gli assi e i mozzi delle ruote almeno una volta a stagione.
- I lavori non descritti nelle presenti istruzioni per l'uso dovrebbero essere eseguiti solo da parte di un'officina specializzata autorizzata.
- Posizionare il prodotto su un fondo piano e stabile.

Attrezzatura necessaria:

- pompa di aspirazione del carburante*
- Straccio/panno*
- Chiave fissa/chiave a bussola apertura 17 mm*
- Chiave fissa/chiave a bussola apertura 10 mm*
- Pompa dell'olio*
- coppa dell'olio piatta (per il cambio dell'olio)*
- Contenitore di raccolta*
- Spazzola in fili di rame*
- Chiave per candele*

* non necessariamente compreso nel contenuto della fornitura!

14.1 Sostituzione della lama (27) (Fig. 1, 18)

AVVISO

Se si lavora con una lama danneggiata, sussiste il pericolo di lesioni.

- Indossare guanti protettivi!
- Lasciare affilare, bilanciare e montare la lama, per ragioni di sicurezza, solo da un'officina specializzata autorizzata. Per ottenere risultati operativi ottimali, si consiglia di fare controllare la lama una volta all'anno.
- All'atto della sostituzione della lama, si devono utilizzare soltanto pezzi di ricambio originali.

1. Svuotare il serbatoio di carburante (11) con una pompa di aspirazione del carburante, prima di rimuovere la lama. Non rovesciare mai sul lato o in avanti il tosaerba con serbatoio del carburante o dell'olio pieno! Il motore subirà in quel caso dei danni e decade il diritto alla garanzia.
2. Tenere stretta la lama (27) con una mano.
3. Ruotare la vite della lama (28) in senso antiorario con l'aiuto di una chiave fissa di apertura 17 dal mandrino del motore (30). Rimuovere la rondella di rasamento (29).
4. Rimontare la nuova lama (27) in sequenza inversa. Fissare correttamente la vite della lama (28). Assicurarsi che la lama (27) sia posizionata correttamente e appoggi a filo sul mandrino del motore (30).
5. La coppia di serraggio della vite della lama (28) è pari a 45Nm. Sostituire anche la vite della lama (28), quando si sostituisce la lama (27).

14.1.1 Lama danneggiate (27)

Qualora la lama (27) sia entrata in contatto con un ostacolo, spegnere il motore e staccare la pipetta della candela di accensione (16).

- Controllare l'eventuale presenza di danni sulla lama (27).
- Le lame (27) danneggiate o piegate devono essere subito sostituite.
- Non raddrizzare mai una lama (27) piegata.
- Non lavorare mai con una lama (27) piegata o molto usurata, in quanto questo genera vibrazioni e può comportare altri danni alla tosaerba.

14.2 Controllo del livello dell'olio (Fig. 9)

AVVISO

Pericolo per la salute!

Inalare vapori di carburante o di olio lubrificante e gas di scarico può comportare gravi danni per la salute, perdita di coscienza e, in casi estremi, la morte.

- Non inalare vapori di carburante/olio lubrificante e gas di scarico.
- Azionare il prodotto solo all'aperto.

ATTENZIONE

Danni al prodotto!

Qualora il prodotto venga messo in funzione senza o con troppo poco olio motore e olio per ingranaggi, può portare a danni al motore.

- Prima della messa in funzione, rabboccare il carburante e l'olio. Il prodotto viene consegnato senza olio motore e olio per ingranaggi.
- Utilizzare solo olio motore SAE 10W-30 o SAE 10W-40.

ATTENZIONE

Danni ambientali!

Eventuali fuoriuscite di olio possono inquinare l'ambiente. Il liquido è estremamente velenoso e può comportare un rapido inquinamento dell'acqua.

- Rabboccare/svuotare l'olio solo su superfici piane e stabili.
- Utilizzare un bocchettone o un imbuto.
- Raccogliere l'olio di scarico in un recipiente adatto.
- Raccogliere immediatamente e con cautela l'olio versato e smaltire gli stracci come da disposizioni locali.
- Smaltire l'olio come da disposizioni locali.

1. Svitare l'astina dell'olio (18) girandola verso sinistra e strofinarla con uno straccio pulito e privo di lanugine.
2. Reinserire l'astina dell'olio (18) e controllare il livello dell'olio senza avvitare nuovamente l'asta di misurazione.
3. Estrarre l'astina dell'olio (18) e leggere il livello dell'olio in posizione orizzontale. Il livello dell'olio deve trovarsi entro la marcatura centrale sull'astina dell'olio (18).
4. Poi riavvitare l'astina dell'olio (18).

14.3 Cambio dell'olio

Il cambio dell'olio motore dovrebbe essere eseguito una volta all'anno prima di ogni inizio di stagione con il motore spento che si trova a temperatura d'esercizio.

Utilizzare solo olio motore (SAE 10W-30 / SAE 10W-40).

1. Svitare ed estrarre l'astina dell'olio (18) ruotandola in senso antiorario.
2. Aspirare l'olio motore con una pompa dell'olio (con flessibile) attraverso il bocchettone di riempimento.
3. Rabboccare con olio motore fresco e controllare il livello dell'olio (vedere 9.1.).

14.4 Scaricare il carburante con una pompa di aspirazione del carburante (Fig. 10, 19)

1. Tenere un contenitore di raccolta sotto il tubo della pompa di aspirazione del carburante.
2. Svitare il tappo del serbatoio (10) e rimuoverlo.
3. Spingere il tubo flessibile della pompa di aspirazione del carburante nel serbatoio del carburante (11) e fare defluire completamente il carburante aiutandosi con la pompa di aspirazione del carburante.
4. Riavvitare saldamente il tappo del serbatoio (10).

- Per accertarsi che non rimanga carburante nel carburatore, è necessario scaricare il carburante restante dallo stesso. A tal fine, posizionare un recipiente idoneo sotto al carburatore e aprire la vite del carburatore (31) con l'aiuto di una chiave fissa da 10.

14.5 Manutenzione del filtro dell'aria (12a) (Fig. 20)

⚠ PERICOLO

Pericolo di incendio ed esplosione!

Se si effettua una pulizia scorretta, il carburante potrebbe infiammarsi e in alcuni casi esplodere. Questo comporta gravi ustioni o la morte.

- Pulire il filtro dell'aria semplicemente sbattendolo.
- Non pulire mai il filtro dell'aria con benzina o solventi infiammabili.

ATTENZIONE

Pericolo di danni!

Il funzionamento del motore senza o con un elemento filtrante danneggiato può provocare gravi danni al motore stesso.

- Non fare mai girare il motore senza un elemento filtrante o con un elemento filtrante danneggiato. Se la sporcizia penetra nel motore possono prodursi gravi danni al motore.

Filtri dell'aria sporchi (12a) riducono la potenza del motore a causa di un afflusso di aria troppo ridotto al carburatore. È dunque essenziale un controllo regolare.

Il filtro dell'aria (12a) dovrebbe essere controllato ogni 25 ore di servizio e pulito all'occorrenza. In caso di aria con grande tenore di polvere, controllare più spesso il filtro dell'aria (12a).

1. Rimuovere il coperchio del filtro dell'aria (12) e rimuovere il filtro dell'aria (12a).
2. Pulire il filtro dell'aria (12a) semplicemente battendolo.
3. In caso di filtro dell'aria difettoso (12a), sostituirlo immediatamente con uno nuovo.
4. Reinserrire il filtro dell'aria (12a) e applicare il coperchio del filtro dell'aria (12).

14.6 Manutenzione della candela di accensione (16a) (Fig. 21, 22)

Controllare la presenza di sporco sulla candela di accensione (16a) una prima volta dopo 10 ore di servizio e pulirla poi all'occorrenza con una spazzola metallica in rame. Sottoporre poi a manutenzione la candela di accensione (16a) ogni 50 ore di servizio.

1. Staccare la pipetta della candela (16) con un movimento rotatorio.
2. Rimuovere la candela di accensione (16a) con una chiave per candele.
3. Impostare, utilizzando uno spessimetro, la distanza di 0,75 mm (0,030"). Riapplicare la candela di accensione (16a) e assicurarsi che non sia tirata troppo.

14.7 Leva del freno del motore (3) (Fig. 1, 18)

Il motore è provvisto di un freno meccanico che deve essere controllato regolarmente. Quando si rilascia la leva del freno motore (3), la lama (27) deve arrestarsi entro 7 secondi.

Una lama in funzione (27) produce rumori di vento chiara-mente percepibili. Il funzionamento della lama (27) è segnalato dal rumore di vento generato e può quindi essere controllato.

INDICAZIONE

Se si nota che il dispositivo di arresto della lama non funziona correttamente, contattare il servizio di assistenza clienti o un'officina specializzata.

Assicurarsi che il prodotto sia sempre in perfette condizioni per tutta la sua vita utile. Una manutenzione impropria può causare lesioni mortali.

15 Trasporto

⚠ AVVISO

Pericolo di lesioni e di ustioni!

Il prodotto può avviarsi in modo inaspettato e dunque portare a lesioni.

- Spegnerne il motore prima di tutti gli interventi di pulizia e di manutenzione.
- Lasciare raffreddare il motore.
- Rimuovere la pipetta della candela di accensione.

INDICAZIONE

Per il trasporto si deve sempre portare l'altezza di taglio nella posizione più alta.

1. Svuotare il serbatoio del carburante con una pompa di aspirazione del carburante in un recipiente omologato.
2. Svuotare l'olio motore dal motore caldo.
3. Pulire le alette di raffreddamento del cilindro e l'alloggiamento.
4. Chiudere la staffa scorrevole superiore (4) (vedere 16.2).
5. Avvolgere alcuni strati di cartone ondulato tra la staffa scorrevole superiore e inferiore (4/8) e il motore, per evitare sfregamenti.
6. Per evitare danni e lesioni, occorre mettere in sicurezza il prodotto durante il trasporto per evitare che si ribalti e scivoli.

16 Stoccaggio

ATTENZIONE

Pulire e sottoporre a manutenzione il prodotto prima dello stoccaggio.

ATTENZIONE

Non immagazzinare il prodotto con il cesto raccogliherba pieno. In caso di clima caldo, l'erba comincia a surriscaldarsi sotto l'effetto del calore. Sussiste il pericolo di incendio!

Conservare il prodotto e i suoi accessori in un luogo buio, asciutto e al riparo dal gelo, inaccessibile ai bambini.

La temperatura di stoccaggio ottimale è compresa tra 5 e 30 °C.

Conservare il prodotto nella sua confezione originale.

Coprire il prodotto per proteggerlo da polvere o umidità.

Conservare le istruzioni per l'uso nei pressi del prodotto.

- Non conservare mai il prodotto con carburante nel serbatoio all'interno di un edificio dove i fumi del carburante possono entrare in contatto con fiamme libere o scintille.
- Lasciare che il motore si raffreddi prima di posizionare il prodotto in ambienti chiusi.
- In caso di stoccaggio prolungato, svuotare il serbatoio di carburante con una pompa di aspirazione del carburante (non inclusa nel contenuto della fornitura).
- Per evitare pericoli di incendio, tenere il motore, lo scarico e l'aria attorno al serbatoio del carburante privi di erba, foglie o grasso (olio) fuoriuscito.

16.1 Preparazione alla messa a magazzino del tosaerba

AVVISO

Non rimuovere il carburante in ambienti chiusi, vicino a fiamme libere o fumando. I vapori di gas possono provocare esplosioni o fiamme.

1. Scaricare il serbatoio del carburante (11) (vedere 14.4).
2. Eseguire un cambio dell'olio (vedere 14.3).
3. Rimuovere la pipetta della candela (16) dalla candela di accensione (16a).
Rimuovere la candela di accensione (16a) con una chiave per candele (vedere 14.6).
4. Versare con un bidone di olio circa 0,2 l di olio nel cilindro.
5. Tirare lentamente sul sistema di avviamento a strappo (25), in modo tale che, così facendo, l'olio protegga l'interno del cilindro.
6. Riavvitare la candela di accensione (16a).
7. Pulire le alette di raffreddamento del cilindro e dell'alloggiamento (vedere 13).
8. Pulire l'intero prodotto per proteggere il colore della vernice.
9. Conservare il prodotto in una posizione o luogo ben ventilato.

16.2 Ripiegare la staffa scorrevole superiore (4) (Fig. 1)

AVVISO

Pericolo di bloccaggio!

Tenere sempre la staffa scorrevole con una mano nel punto più alto.

- Non posizionare mai le dita tra la staffa scorrevole superiore e quella inferiore.

Per una conservazione salvaspazio, la staffa scorrevole superiore (4) è ribaltabile.

1. Rimuovere il cesto raccogliherba (23).
2. Sganciare il sistema di avviamento a strappo (25) dal gancio della fune (24).
3. Aprire la leva di serraggio rapido (5) sulla staffa scorrevole inferiore (8).
4. Ruotare la leva di serraggio rapido (5) trasversalmente rispetto alla staffa scorrevole. A tal fine, occorre allontanare leggermente la leva di serraggio rapido (5) dalla staffa scorrevole inferiore (8).
5. Rovesciare la staffa scorrevole superiore (4) verso il basso. I cavi non devono in questo caso incastrarsi.

17 Riparazione e ordine dei pezzi di ricambio

Dopo la riparazione o la manutenzione, accertarsi che tutti i componenti tecnici di sicurezza siano applicati e si trovino in stato impeccabile. Conservare in un posto inaccessibile i componenti potenzialmente pericolosi per altre persone e bambini.

ATTENZIONE

Come da legge di responsabilità sui prodotti, non si è responsabili di danni dovuti a riparazioni improprie o non utilizzo di pezzi di ricambio originali.

Incaricare un servizio clienti o un tecnico specializzato e autorizzato. Lo stesso vale anche per gli accessori.

I pezzi di ricambio e gli accessori sono reperibili presso il nostro Service Center. Scansinare a tal fine il codice QR che si trova in prima pagina.

INDICAZIONE

Avvertenza importante in caso di riparazione

In caso di restituzione del prodotto per riparazione, tenere presente che il prodotto, per ragioni di sicurezza, deve essere rispedito alla stazione di servizio senza olio né carburante.

17.1 Ordine di pezzi di ricambio

In caso di ordinazione di pezzi di ricambio è necessario indicare quanto segue:

- Denominazione del modello
- Numero di articolo
- Dati della targhetta identificativa

Ricambi / Accessori

Lama - N. articolo:	7911200639
Olio motore - N. articolo:	7850000025

17.2 Informazioni sulle riparazioni

Occorre notare che in questo prodotto i seguenti componenti sono soggetti a naturale usura o usura legata all'uso e sono richiesti i seguenti pezzi come materiali di consumo.

Pezzi soggetti a usura*: Candela di accensione, filtro dell'aria, lama, cinghia trapezoidale

* = non incluso nel contenuto della fornitura!

18 Risoluzione dei guasti

Guasto	Possibile causa	Rimedio
Funzionamento irregolare, forti vibrazioni del prodotto.	Viti allentate.	Controllare le viti.
	Fissaggio della lama lento.	Controllare il fissaggio della lama.
	Lama instabile.	Sostituire la lama.
Il motore non funziona.	Leva del freno motore non premuta.	Premere la leva del freno motore.
	Leva dell'acceleratore in posizione errata.	Controllare la regolazione.
	Candela di accensione difettosa.	Sostituire la candela di accensione.
	Serbatoio del carburante vuoto.	Rabboccare con carburante.
	Carburante sporco.	Svuotare il serbatoio di carburante e riempirlo con carburante pulito.
	Motore difettoso.	Consultare un servizio clienti autorizzato.
Il motore funziona in modo irregolare.	Filtro dell'aria sporco.	Pulire il filtro dell'aria.
	Candela d'accensione sporca.	Pulire la candela di accensione.
Il prato si presenta giallo, taglio irregolare.	Filtro dell'aria sporco.	Pulire il filtro dell'aria.
	Candela d'accensione sporca.	Pulire la candela di accensione.
Espulsione dell'erba imprecisa.	Altezza di taglio troppo bassa.	Regolazione dell'altezza di taglio.
	Lama usurata.	Sostituire la lama.
	Cesto raccoglierba ostruito.	Svuotare il cesto raccoglierba o rimuovere l'ostruzione.

19 Smaltimento e riciclaggio

Avvertenze per l'imballaggio



Il materiale d'imballaggio è riciclabile. Si prega di smaltire gli imballaggi nel rispetto dell'ambiente.

La vostra amministrazione comunale o altri servizi cittadini vi possono fornire informazioni sulle opzioni di smaltimento dell'apparecchio non più in uso.

Carburanti e oli

- Prima dello smaltimento del prodotto, occorre scaricare il serbatoio del carburante e quello dell'olio motore!
- Il carburante e l'olio motore non rientrano nei rifiuti domestici, né possono essere gettati nelle fogne, ma devono essere trattati e smaltiti in modo separato!
- I serbatoi dell'olio e del carburante devono essere smaltiti in modo rispettoso nei confronti dell'ambiente.

20 Dichiarazione di conformità UE

Traduzione della dichiarazione di conformità originale

Produttore:

Scheppach GmbH
Günzburger Straße 69
D-89335 Ichenhausen

Dichiariamo sotto la nostra esclusiva responsabilità che il prodotto qui descritto è conforme alle direttive e alle norme vigenti.

Marchio: **Scheppach**
Denominazione art.: **TOSAERBA A BENZINA – MS225-53**
N. art. **5911241915, 5911241903, 59112419969, 59112639942, 59112429969**

Direttive UE:

2014/30/UE, 2011/65/UE*, 2006/42/UE,
2000/14/UE_2005/88/UE, 2016/1628/UE

* L'oggetto della dichiarazione, sopra descritto, soddisfa le disposizioni della Direttiva 2011/65/UE del Parlamento Europeo e del Consiglio dell'8 giugno 2011, sulla restrizione nell'utilizzo di determinate sostanze pericolose negli apparecchi elettrici ed elettronici.

Norme applicate:

EN ISO 5395-1:2013/A1:2018;
EN 5395-2:2013/A2:2017;
EN 14982:2009

Procedura di valutazione della conformità:

2000/14/EG_2005/88/CE – Allegato: VI

Livello di potenza acustica garantito (L_{WA}): 98 dB
Livello di potenza sonora misurato (L_{WA}): 96,2 dB
Ente nominato: TÜV SÜD
Industrie Service GmbH,
Westendstrasse 199,
80686 Monaco di Baviera,
Germania
Numero: 0036

2016/1628/UE

Emiss. N.: e24*2016/1628*2018/989SRA1/P*0456*00

Responsabile per la documentazione:

Stefan Hartinger
Günzburger Str. 69
D-89335 Ichenhausen
Ichenhausen, 09.12.2024



Simon Schünk
Division Manager Product Center



Andreas Pecher
Head of Project Management

Inhoudsopgave

1	Inleiding.....	71
2	Productbeschrijving (afb. 1-22).....	72
3	Meegeleverd (afb. 1-2).....	72
4	Beoogd gebruik.....	72
5	Veiligheidsvoorschriften.....	73
6	Technische gegevens.....	75
7	Uitpakken.....	76
8	Montage.....	76
9	Voor de ingebruikname.....	77
10	In gebruik nemen.....	78
11	Bedrijf.....	78
12	Werkinstructies.....	80
13	Reiniging.....	80
14	Onderhoud.....	81
15	Transport.....	83
16	Opslag.....	83
17	Reparatie & bestellen van reserveonderdelen.....	84
18	Verhelpen van storingen.....	84
19	Afvalverwerking en hergebruik.....	85
20	EU-conformiteitsverklaring.....	85
21	Explosietekening.....	119

Verklaring van de symbolen op het product

Het gebruik van symbolen in deze handleiding is bedoeld om uw aandacht te vestigen op eventuele risico's. De veiligheidssymbolen en de bijbehorende uitleg moeten goed worden begrepen. De waarschuwingen zelf voorkomen geen risico's en kunnen de juiste maatregelen betreffende ongevallenpreventie niet vervangen.

	Let op! Het niet in acht nemen van de op het product aangebrachte veiligheidstekens en waarschuwingen alsook het niet in acht nemen van de veiligheids- en bedieningsaanwijzingen kan tot ernstig of zelfs dodelijk letsel leiden.
	Lees voorafgaand aan de ingebruikname de gebruikshandleiding en de veiligheidsvoorschriften!
	Maai op hellingen nooit omhoog of omlaag.
	Verwijder voor het bedrijf van de grasmaaier de omliggende kleine onderdelen, die rondgeslingerd kunnen worden.
	Gevaar door wegslingerende onderdelen bij een draaiende motor.
	Zorg ervoor dat andere personen voldoende veiligheidsafstand aanhouden.

	Haal altijd de bougiestekker eruit, voordat u onderhoudswerkzaamheden gaat uitvoeren.
	Houd uw handen en voeten uit de buurt van de roterende messen.
	De motor wordt tijdens gebruik zeer heet, niet aanraken!
	Draag gehoorbescherming. Draag een veiligheidsbril.
	LET OP! Bedrijfsmiddelen zijn brandgevaarlijk en explosief - gevaar voor brandwonden. Niet bij een hete of draaiende motor tanken.
	Tankinhoud
	Motorolie
	Lange messen. Max. zaagbreedte.
	Gegarandeerd geluidsvermogensniveau van het product.
	Oliepeil controleren.
	DRIVE - Beugel rijaandrijving STOP - Motorremhendel
	Gevaar voor vergiftiging! Gebruik het product alleen buitenshuis en nooit in gesloten of slecht geventileerde ruimten.
	Het product voldoet aan de geldende EU-bepalingen.
	Het product voldoet aan de geldende Servisrichtlijnen.

1 Inleiding

Fabrikant:

Schepach GmbH
Günzburger Straße 69
D-89335 Ichenhausen

Geachte klant,

Wij wensen u veel plezier en succes bij het werken met uw nieuwe product.

Aanwijzing:

De fabrikant van dit product is volgens de van kracht zijnde wet inzake productaansprakelijkheid niet aansprakelijk voor schade die aan dit product of door dit product ontstaan bij:

- Ondeskundige behandeling
- Het niet in acht nemen van de gebruikshandleiding

- Reparaties door derden, niet geautoriseerde vakmensen
- Inbouw en vervanging van niet-originele reserveonderdelen
- Gebruik dat niet conform de voorschriften is

Let op:

De gebruikshandleiding maakt deel uit van dit product.

Deze bevat belangrijke aanwijzingen, hoe u met het product veilig, vakkundig en economisch werkt, hoe u gevaren vermijdt, reparatiekosten uitspaart, uitvaltijden vermindert en de betrouwbaarheid en levensduur van het product verhoogt. Aanvullend op de veiligheidsbepalingen van deze gebruikshandleiding moet u absoluut de voor de werking van het product geldende voorschriften van uw land in acht nemen.

Maak u voor aanvang van de werkzaamheden bekend met alle bedienings- en veiligheidsinstructies. Gebruik het product uitsluitend als beschreven en voor de aangegeven toepassingen. Bewaar de gebruikshandleiding daarom goed, en verstrek alle documentatie als het product wordt doorgegeven aan derden.

2 Productbeschrijving (afb. 1-22)

1. Stuur
2. Beugel rijaandrijving
3. Motorremhendel
4. Bovenste duwbeugel
5. Snelspanhendel
6. Stermoer van kunststof
7. Kabelklem
8. Onderste duwbeugel
9. Geleiding (duwbeugel)
10. Tankdop
11. Brandstoftank
12. Luchtfilterdeksel
- 12a. Luchtfilter
13. -
14. Wateraansluiting
15. Loopwiel
16. Bougiestekker
- 16a. Bougie
17. Uitlaat
18. Olipeilstok
19. Zij-uitwerpklep
- 19a. Zij-uitwerp
20. Maaihoogteverstelling
21. Aandrijf wiel
22. Uitwerpklep
23. Grasopvangzak
24. Kabelhaak
25. Startmotor met trekkabel
26. Mulchinzetstuk
27. Mes
28. Messchroef
29. Volgring
30. Motorspil
31. Carburateurschroef
32. V-snaar

3 Meegeleverd (afb. 1-2)

Pos.	Aantal	Aanduiding
4.	1 x	Benzine grasmaaier met bovenste duwbeugel
5.	2 x	Snelspanhendel
6.	4 x	Stermoer van kunststof
7.	1 x	Kabelklem
8.	1 x	Onderste duwbeugel
9.	2 x	Geleiding (duwbeugel)
19a.	1 x	Zij-uitwerp
23.	1 x	Grasopvangzak
26.	1 x	Mulchinzetstuk
A.	2 x	Bout M8
B.	2 x	Volgring klein
C.	2 x	Volgring groot
D.	2 x	Afstandhouder
	1 x	Gebruikshandleiding

4 Beoogd gebruik

De benzine grasmaaier is geschikt voor particulier gebruik in de tuin of hobbytuin. Grasmaaier voor de particuliere tuin of hobbytuin zijn machines waarvan het jaarlijks gebruik in principe niet meer is dan 50 uur en voornamelijk voor het onderhoud van gras- of gazonoppervlakken wordt gebruikt, echter niet in openbare installaties, parken, sportvelden, alsook in de land- en bosbouw.

Het product mag uitsluitend worden gebruikt waarvoor het bedoeld is. Elk ander of verdergaand- is niet volgens de voorschriften. Voor hieruit ontstane schade of verwondingen, van welke soort dan ook, is de gebruiker en niet de fabrikant aansprakelijk.

Ook de naleving van de veiligheidsvoorschriften, de montagehandleiding en de aanwijzingen in de gebruikshandleiding maken deel uit van het beoogd gebruik.

Personen, die het product bedienen of onderhoud aan het product verrichten, moeten hiermee bekend zijn en op de hoogte zijn van de mogelijke gevaren.

De fabrikant is niet aansprakelijk voor wijzigingen die aan het product worden aangebracht en de hieruit voortvloeiende schade.

Het product mag uitsluitend met de originele onderdelen en originele accessoires van de fabrikant worden gebruikt.

De veiligheids-, werk- en onderhoudsvoorschriften van de fabrikant alsook de in de technische gegevens aangegeven afmetingen moeten in acht worden genomen.

Let erop dat onze producten volgens het beoogd gebruik niet voor bedrijfsmatige, ambachtelijke of industriële toepassingen zijn ontworpen. Wij aanvaarden geen aansprakelijkheid wanneer het product in bedrijfsmatige, ambachtelijke of industriële ondernemingen of bij soortgelijke werkzaamheden worden ingezet.

Vanwege gevaar voor lichamelijk letsel van de gebruiker, mag de grasmaaier niet voor de volgende werkzaamheden worden gebruikt (onvolledige opsomming):

- voor het snoeien van bosjes, heggen en struiken,
- voor snoeien van klimplanten,
- voor gazononderhoud op dakbeplantingen en in balkonbakken,
- voor hakselen en verkleinen van snoeiafval van bomen en heggen,

- voor het reinigen van voetpaden (afzuigen, blazen),
- voor het effenen van bodemverhogingen, zoals bijv. molshopen.
- voor het transporteren van snoeimateriaal anders dan in de daarvoor aanwezige grasopvangzak.

WAARSCHUWING

Lees voor de ingebruikname van het product deze handleiding voor uw eigen veiligheid en de algemene veiligheidsvoorschriften grondig door. Als u het product aan derden geeft om te gebruiken, dient u deze gebruikshandleiding altijd mee te leveren.

Verklaring van de signaalwoorden in de gebruikshandleiding

GEVAAR

Signaalwoord voor aanduiding van een direct aanwezige, gevaarlijke situatie die, indien deze niet wordt vermeden, de dood of ernstige verwondingen tot gevolg heeft.

WAARSCHUWING

Signaalwoord voor aanduiding van een mogelijke gevaarlijke situatie die, indien deze niet wordt vermeden, tot de dood of ernstige verwondingen kan leiden.

VOORZICHTIG

Signaalwoord voor aanduiding van een mogelijke gevaarlijke situatie die, indien deze niet wordt vermeden, tot geringe of matige verwondingen kan leiden.

LET OP

Signaalwoord voor aanduiding van een mogelijke gevaarlijke situatie die, indien deze niet wordt vermeden, materiële schade aan producten of eigendommen tot gevolg kan hebben.

5 Veiligheidsvoorschriften

LET OP

Let op!

Bij het gebruik van producten moeten enkele veiligheidsmaatregelen in acht genomen worden, om letsel en schade te voorkomen. Lees deze gebruikshandleiding/veiligheidsvoorschriften daarom zorgvuldig door. Indien u het product aan andere personen mocht overhandigen, overhandig dan tevens deze gebruikshandleiding/veiligheidsvoorschriften. Wij kunnen niet aansprakelijk worden gesteld voor ongevallen of schade, veroorzaakt door niet-naleving van deze handleiding of de veiligheidsvoorschriften.

GEVAAR

Bij het niet in acht nemen van deze aanwijzing bestaat het gevaar op zeer ernstig of dodelijk letsel.

WAARSCHUWING

Bij het niet in acht nemen van deze aanwijzing bestaat het gevaar op ernstig of dodelijk letsel.

VOORZICHTIG

Bij het niet in acht nemen van deze aanwijzing bestaat er gevaar voor licht tot gemiddeld ernstige verwonding.

AANWIJZING

Bij het niet in acht nemen van deze aanwijzing bestaat het gevaar op een beschadiging van de motor of van andere zaken of goederen.

Wie mogen het product niet gebruiken:

- Kinderen en andere personen, die niet bekend zijn met de gebruikshandleiding (plaatselijke voorschriften kunnen de minimumleeftijd van de gebruiker bepalen).
- Personen die onder invloed zijn van alcohol, drugs, medicijnen, moe of ziek zijn.

Veiligheidsvoorschriften voor handgevoerde grasmaaiër

- Lees de gebruikshandleiding zorgvuldig door. Zorg ervoor dat u bekend bent met de instellingen en het correcte gebruik van het product.
- Laat de grasmaaiër niet gebruiken door kinderen of andere personen die de gebruikshandleiding niet kennen. Lokale voorschriften kunnen de minimumleeftijd van de gebruiker definiëren.
- Maai nooit wanneer er personen, kinderen of dieren in de buurt zijn. Denk eraan dat de bestuurder of de gebruiker van de machine verantwoordelijk is voor ongevallen met andere personen of hun eigendommen.
- Maai alleen bij voldoende zicht. Zorg dat derden uit de buurt blijven.
- Als u het product aan een andere persoon overdraagt, moet deze gebruikshandleiding eveneens worden verstrekt.
- Draag altijd stevig schoeisel met anti-slip zolen en een lange broek tijdens het maaien. Maai nooit op blote voeten of in lichte sandalen.
- Controleer het terrein, waarop het product wordt gebruikt en verwijder alle voorwerpen, zoals stenen, speelgoed, stokken en draden, enz., die vastgegrepen en weggeslingerd kunnen worden.
- Zet de motor uit, wacht tot deze volledig stil staat en koppel de bougiestekker los als
 - Als u het product verlaat.
 - u blokkades of verstoppingen verwijdert.
 - Het product in aanraking komt met vreemde voorwerpen.
 - storingen en ongewone trillingen aan het product optreden.

⚠ WAARSCHUWING

Brandstof is zeer ontvlambaar:

- Bewaar brandstof alleen in daarvoor bedoelde containers (jerrycans).
- Vul de tank uitsluitend bij in de buitenlucht en rook niet tijdens het tanken.
- Brandstof moet voor het starten de motor worden bijgevuld. Open de tankdop niet terwijl de motor loopt of onmiddellijk na het uitschakelen van het product en vul geen brandstof bij.
- Indien er brandstof is overgelopen mag er in geen geval gepoogd worden om de motor te starten. In plaats daarvan moet het product uit de buurt van met brandstof vervuilde oppervlakken worden gehouden. Elke ontstekingspoging moet worden vermeden totdat de brandstofdampen zijn verdamp.
- Vanwege veiligheidsredenen moeten brandstoftank en tankdeksel bij beschadiging worden vervangen.
- Brandstof mag nooit in de buurt van ontstekingsbronnen worden bewaard. Gebruik altijd een gecontroleerde container. Houd brandstof uit de buurt van kinderen.
- Vervang defecte geluiddempers.
- Voor gebruik moet door een visuele controle altijd worden gecontroleerd of het mes en de bevestigingsbouten versleten of beschadigd zijn. Om eventueel onbalans te vermijden, moeten versleten of beschadigde messen en bevestigingsbouten altijd per set worden vervangen.

Gebruik:

- Zorg dat alle moeren, bouten en schroeven zijn vastgedraaid om er zeker van te zijn dat het product zich in een veilige werktoestand bevindt.
- Bewaar het product nooit met brandstof in de tank binnen een gebouw, waarin mogelijke brandstofdampen met open vuur of vonken in contact kunnen komen.
- Laat de motor afkoelen, voordat u het product in gesloten ruimtes plaatst.
- Om brandgevaar te vermijden, dient u de motor, uitlaat en het bereik rond de brandstoftank vrij het houden van gras, bladeren en uittreidend vet (olie).
- Controleer regelmatig de grasvanginrichting op slijtage of verlies van de functies.
- Vervang vanwege veiligheidsredenen versleten of beschadigde onderdelen.
- Als de brandstoftank moet worden gelegegd, moet dit in de buitenlucht gebeuren.
- Laat de verbrandingsmotor niet in gesloten ruimtes lopen, waarin zich gevaarlijke koolmonoxide kan vormen.
- Maai alleen bij daglicht of bij geschikt kunstlicht.
- Indien mogelijk moet het gebruik van het product bij nat gras worden vermeden.
- Het gebruik van het product bij onweer is verboden - **Bliksemsgevaar!**
- Let altijd op een goede positie op hellingen.
- Geleid het product alleen in looppas.
- Bij producten op wielen geldt: Maai dwars op de helling, nooit op- en neerwaarts. Wees met name voorzichtig als u uw rijrichting op de helling verandert.

- Maai nooit op overmatig steile hellingen en op aangrenzende stortplaatsen, groeven of dijken. Wees met name voorzichtig als het product moet worden gееkееrd of als u deze naar u toe trekt.
- Stop de messen indien de grasmaaier moet worden gekanteld, bij transport of op andere oppervlakken als gras en indien de grasmaaier voor en naar het te maaien oppervlak wordt verplaatst.

⚠ VOORZICHTIG

De grasmaaier mag niet worden gebruikt, zonder dat de volledige grasopvanginrichting of de zelfsluitende veiligheidsvoorziening voor de uitwerpopening is aangebracht.

- Gebruik de grasmaaier nooit met beschadigde veiligheidsvoorzieningen of veiligheidsroosters of zonder aangebouwde veiligheidsvoorzieningen bijv. stootplaat en/of inrichtingen om het gras op te vangen.
- Verander nooit de regelinstellingen van de motor en zorg ervoor dat deze niet te zwaar wordt belast.
- Activeer de motorrem en koppel alle snijgereedschappen en aandrijvingen los, voordat u de motor start.
- Start de motor voorzichtig, overeenkomstig de aanwijzingen van de fabrikant. Let op voldoende afstand van de voeten tot de messen.
- Bij het starten van de motor mag de grasmaaier niet worden gekanteld, alleen indien de grasmaaier bij het proces moet worden opgetild. In dit geval kantelt u de grasmaaier slechts zo ver, als absoluut noodzakelijk, en tilt u uitsluitend de zijde op die richting de bediener is gekeerd.
- Start de motor niet indien u voor het uitwerpkanaal staat.
- Breng handen of voeten nooit tegen of over de draaiende delen. Houd u altijd buiten het bereik van de uitwerpopening.
- Til of draag een grasmaaier nooit terwijl de motor loopt.
- Zet de motor uit en controleer of alle bewegende onderdelen tot stilstand zijn gekomen en de contactsleutel, indien voorhanden, is geactiveerd:
 - Voordat u blokkades verwijderd of verstoppingen in het uitwerpkanaal oplost.
 - Voordat u het product controleert, reinigt of er werkzaamheden aan uitvoert.
 - Indien een vreemd voorwerp is geraakt. Controleer het product op beschadigingen en voer de noodzakelijke reparaties uit voordat u het product opnieuw start en ermee gaat werken. Indien het product bij het starten ongewoon sterk trilt, moet deze direct worden onderzocht.
 - Indien u zich van het product verwijderd.
 - Voor het bijtanken.
- Bij het nalopen van de motor moet de smookklep worden gesloten. Als de motor over een benzineafsluitklep beschikt, moet deze na het gebruik worden gesloten.
- Het gebruik van het product met overmatige snelheid kan het risico op ongevallen verhogen.

- Wees voorzichtig bij instelwerkzaamheden aan het product en voorkom het inklemmen van vingers tussen de bewegende messen en stijve apparaatdelen.
- Wees bijzonder voorzichtig bij het maaien op oneffen ondergrond, op aangrenzende stortplaatsen, groeven of dijken.
- Vermijd plaatsen waarbij de wielen niet meer grijpen of het maaien niet stabiel is.
- Let in de buurt van straten op het wegverkeer.

GEVAAR

Struikelgevaar!

Wees met name voorzichtig bij het achterwaarts verplaatsen en bij het trekken van het product.

Controleer voor een achterwaartse beweging of er geen kinderen achter u aanwezig zijn.

- De gebruiker moet voldoende zijn geschoold in het toepassen, instellen en bedienen van de machine (inclusief verboden handelingen).
- Controleer het product regelmatig en zorg ervoor dat alle startvergrendelingen en drukknoppen goed werken voor elk gebruik.
- Let op: onjuist onderhoud, het gebruik van niet-conforme reserveonderdelen of het verwijderen of wijzigen van veiligheidsvoorzieningen kan schade aan het product en lichamelijk letsel van de persoon die er mee werkt tot gevolg hebben.
- Let erop dat de veiligheidssystemen of inrichtingen van het product niet gemanipuleerd of gedeactiveerd mogen worden. Verwijder nooit delen die voor de veiligheid dienen.
- Let op dat de gebruiker geen verzegelde instellingen voor motoroerentalregeling mag wijzigen of manipuleren.
- Gebruik alleen messen en accessoires die door de fabrikant worden aanbevolen. Bij gebruik van andere inzetstukken en accessoires bestaat gevaar voor verwonding.
- Houd het product altijd in een goede bedrijfsstoestand.
- Het is noodzakelijk om voldoende pauzes te nemen om lawaai en trillingen te verminderen.

Restgevaaren en voorzorgsmaatregelen

Het niet naleven van de ergonomische basisprincipes

Nalatig gebruik van persoonlijke beschermingsmiddelen (PBM's)

Nalatig gebruik of het weglaten van persoonlijke beschermingsmiddelen kan ernstige verwondingen tot gevolg hebben.

- Voorgescreven beschermende uitrusting dragen.

Menselijk gedrag, incorrect gedrag

- Wees tijdens alle werkzaamheden altijd volledig geconcentreerd.

Restgevaar

- Kan niet worden uitgesloten

Gevaar door lawaai

Gehoorschade

Langere werkzaamheden met het product zonder gehoorbescherming kan leiden tot gehoorschade.

- Altijd gehoorbescherming dragen.

Gedrag bij noodgevallen

Bij een eventueel ongeval moet u direct de noodzakelijke EHBO-maatregelen nemen en zo snel mogelijk hulp vragen aan een gekwalificeerde arts.

6 Technische gegevens

Motortype	1 cilinder, 4 takt OHV-motor
Cilinderinhoud	224 cm ³
Werktoerental	2800 min ⁻¹
Motorvermogen	4,4 kW/6,0 PS
Brandstof	Normale benzine/loodvrij max. 10% bio-ethanol
Tankinhoud	1,2 l
Motorolie	SAE 30/10W-30/10W-40
Tankinhoud/Olie	0,4 l
Maaihoogteverstelling	25-75 mm/7-voudig
Inhoud grasopvangzak	65 l
Zaagbreedte	53 cm
Gewicht	30,3 kg

Technische wijzigingen voorbehouden!

Geluid en trilling

WAARSCHUWING

Lawaai kan ernstige gezondheidsklachten tot gevolg hebben. Als het geluid van de machine hoger is dan 85 dB, draag dan geschikte gehoorbescherming voor u en personen in de omgeving.

Geluidswaarden

Geluidsdrukniveau L_{pA}	84,6 dB
Meetonnauwkeurigheid K_{pA}	3,0 dB
Gegarandeerd geluidsvermogensniveau L_{wA}	98 dB
Gemeten geluidsvermogensniveau L_{wA}	96,2 dB
Meetonzekerheid K_{wA}	1,86 dB

Houd u zo nodig aan rustperiodes en beperk de duur van het werk tot het absolute noodzakelijke.

Trillingskenwaarden (hand-arm-trilling)

Trilling a_{hv}	7,218 m/s ²
Meetonnauwkeurigheid K_h	1,5 m/s ²

Beperk de geluidsproductie en trilling tot een minimum!

- Gebruik alleen optimale producten.
- Onderhoud en reinig het product regelmatig.
- Pas uw werkwijze aan het product aan.
- Zorg dat het product niet overbelast raakt.
- Laat het product eventueel controleren.
- Schakel het product uit als deze niet in bedrijf is.
- Draag handschoenen.

⚠ WAARSCHUWING

Bij langdurige werkzaamheden kunnen door de trillingen stoornissen in de doorbloeding in de handen van de gebruiker optreden (witte vinger syndroom).

Raynaud-syndroom (dove vingers) is een vaatziekte, waarbij kleine bloedvaten in de vingers en tenen acuut verkrampen. De desbetreffende lichaamsdelen worden dan niet meer voldoende van bloed voorzien waardoor ze een bleke kleur krijgen. Het frequente gebruik van trillende producten kan zenuwbeschadigingen veroorzaken bij personen met een verminderde doorbloeding (bijv. rokers, diabetici).

Als u ongewone beperkingen bespeurt, stopt u direct de werkzaamheden en raadpleegt u een arts.

Neem de volgende aanwijzingen in acht om de risico's te beperken:

- Houd uw lichaam en met name uw handen bij koud weer warm.
- Las regelmatig pauzes in en beweeg hierbij de handen om de doorbloeding te bevorderen.
- Houd de trillingen van het product zo laag mogelijk door regelmatig onderhoud aan vaste onderdelen op het product.

7 Uitpakken

⚠ WAARSCHUWING

Het product en de verpakkingsmaterialen zijn geen kinderspeelgoed!

Kinderen mogen niet met plastic zakken, folies en kleine onderdelen spelen! Er bestaat gevaar voor inslikken en verstikkingsgevaar!

- Open de verpakking en haal het product er voorzichtig uit.
- Verwijder het verpakkingsmateriaal evenals de verpakkings- en transportbeveiligingen (indien voorhanden).
- Controleer of de inhoud van de levering volledig is.
- Controleer het product en de hulpstukken op transportschade. Meld eventuele schade direct bij het transportbedrijf dat het product heeft bezorgd. Reclamaties op een later tijdstip worden niet erkend.
- Bewaar de verpakking indien mogelijk tot na het verstrijken van de garantietijd.
- Maak u voor aanvang van de werkzaamheden bekend met het product aan de hand van de gebruikshandleiding.
- Gebruik bij accessoires alsook slijtage- en reserveonderdelen uitsluitend originele onderdelen. Reserveonderdelen zijn verkrijgbaar bij de leverancier.
- Geef bij bestellingen onze artikelnummers alsook type en bouwjaar van het product aan.

8 Montage

⚠ VOORZICHTIG

Gevaar voor verwonding door draaiend mes. Voer de werkzaamheden aan het product uitsluitend uit bij een uitgeschakeld en stilstaand mes!

LET OP

Let op dat bij de montage van de duwbeugels de gaskabel niet bekneld raakt.

Plaats het product op een vlak, recht oppervlak.

Benodigd gereedschap:

- Kruiškopschroevendraaier*

* = niet altijd meegeleverd!

8.1 Montage van de onderste duwbeugel (8) (afb. 1, 3, 4)

1. Demonteer het onderdeel van de bout M8 (A), afstandhouder (D) en kunststof stermoer (6).
2. Schuif telkens een geleiding (9) op de bout aan de onderste duwbeugel (8).
3. Plaats de onderste duwbeugel (8) op de geleidingen (9).
Let op dat de onderste duwbeugel (8) in de bouten zit en de bevestigingsgaten overeenkomen.
4. Breng telkens een bout M8 (A) door de bevestigingsgaten van de onderste duwbeugel (8) aan.
5. Plaats een afstandhouder (D) op elke bout M8 (A) en borg deze met telkens een kunststofstermoer (6).

8.2 Montage van de bovenste duwbeugel (4) (afb. 1, 5, 6)

1. Lijn de bovenste duwbeugel (4) uit met de overeenkomstige bevestigingspunten van de onderste duwbeugel (8).
2. Plaats een sluitring (C) op de snelspanhendels (5) en breng deze door de bevestigingsgaten van de bovenste en onderste duwbeugel (4/8) aan.
3. Plaats een sluitring (B) op elke snelspanhendel (5).
4. Borg de snelspanhendel (5) met telkens een kunststofstermoer (6).
Let hierbij op dat de gaskabel en de Bowdenkabel, die later met een kabelclip (7) wordt bevestigd, niet in de weg zit.

8.3 Aanbrengen van de starter (25) (afb. 7, 8)

1. Hang de greep van het starterkoord (25) in de kabelhaak (24).
2. Fixeer de gaskabel met de meegeleverde kabelklem (7) op de onderste duwbeugel (8).

9 Voor de ingebruikname

LET OP

Het product voor de ingebruikstelling in ieder geval volledig monteren!

WAARSCHUWING

Gevaar voor de gezondheid!

Bij het inademen van brandstof-/smeeroliedampen en uitlaatgassen kan er ernstige gezondheidsschade, bewusteloosheid ontstaan en dit in extreme gevallen zelfs tot de dood leiden.

- Adem geen brandstof-/smeeroliedampen en uitlaatgassen in.
- Gebruik het product alleen in de open lucht.

LET OP

Productbeschadiging!

Als het product zonder of met te weinig motor- of transmissieolie wordt gebruikt, kan dit tot motorschade leiden.

- Vul voor de ingebruikname brandstof en olie in. Het product wordt zonder motor- of transmissieolie geleverd.

LET OP

Milieuschade!

Uitgelopen olie kan het milieu ernstig verontreinigen. De vloeistof is zeer giftig en kan snel tot waterverontreiniging leiden.

- Olie alleen op een vlakke, verharde ondergrond vullen/aftappen.
- Gebruik een vulpijp of trechter.
- Vang afgetapte olie in een geschikte container op.
- Veeg gemorste olie direct zorgvuldig weg en verwijder de doek conform de lokale voorschriften.
- Verwijder olie conform de lokale voorschriften.

LET OP

Risico op materiële schade!

Indien incorrect opgeslagen of niet afgetapte brandstoffen worden gebruikt, kan de carburateur verstopten of de werking van de motor beïnvloeden.

- Giet de niet benodigde brandstof in een luchtdicht reservoir en bewaar dit in een donkere, koele ruimte.

Plaats het product op een vlak, recht oppervlak.

Benodigd gereedschap:

- Maatbeker 1 liter (olie-/brandstoffest)*
- Trechter*
- Lap/doek*

9.1 Motorolie bijvullen (afb. 9)

LET OP

Het product wordt geleverd zonder motorolie. Voor ingebruikname daarom altijd olie bijvullen. Gebruik hiertoe multifunctionele olie (SAE 10W-30 of SAE 10W-40).

Controleer regelmatig voor elke ingebruikname het oliepeil. Een te laag oliepeil kan de motor beschadigen.

1. Schroef de oliepeilstok (18) los.
2. Vul de tank met behulp van een trechter met motorolie. Let op de max. vulhoeveelheid (zie de technische gegevens). Vul de olie voorzichtig bij tot aan de onderkant van de vulpijp.
3. Veeg de oliepeilstok (18) met een schone, pluisvrije doek schoon.
4. Plaats de oliepeilstok (18) weer terug en er weer uit. Controleer het oliepeil, zonder de peilstok er weer in te schroeven.
5. Het oliepeil moet binnen de middelste markering op de oliepeilstok (18) staan.
6. Als het oliepeil te laag is, voeg dan de aanbevolen hoeveelheid olie toe (zie technische gegevens).
7. Schroef de oliepeilstok (18) vervolgens weer vast.

9.2 Brandstof bijvullen (afb. 10)

GEVAAR

Brand- en explosiegevaar!

Brandstof kan zich bij het vullen ontsteken en eventueel exploderen. Dit leidt tot ernstige verbrandingen of zelfs de dood.

- Schakel de motor uit en laat deze afkoelen.
- Houd uit de buurt van hitte, vlammen en vonken.
- Vul brandstof alleen in de open lucht bij.
- Draag veiligheidshandschoenen.
- Vermijd huid- en oogcontact.
- Start het product met een afstand van min. 3 m tot de vullocatie van de brandstof.
- Let op voor ondichte plekken. Start de motor niet als er brandstof uitloopt.

LET OP

Het product wordt geleverd zonder brandstof. Voor ingebruikname daarom altijd brandstof bijvullen. Gebruik hiervoor Super E10 benzine.

1. Reinig de omgeving van het vulgedeelte. Verontreinigingen in de brandstofftank (11) veroorzaken bedrijfsstoringen.
2. Open voorzichtig de tankdop (10) zodat eventuele overdruk kan ontsnappen.
3. Vul de brandstofftank (11) met behulp van een trechter met brandstof. Let op de max. vulhoeveelheid (zie de technische gegevens). Vul de brandstof voorzichtig tot aan de onderkant van de vulpijp.
4. Sluit de tankdop (10) weer. Controleer of de tankdop goed is afgesloten.
5. Reinig de tankdop (10) en de omgeving.

10 In gebruik nemen

AANWIJZING

Enige geluidsoverlast van dit product is onvermijdelijk. Stel werkzaamheden met lawaai uit tot goedgekeurde en aangewezen tijden. Houd u zo nodig aan rustperiodes en beperk de duur van het werk tot het absolute noodzakelijke.

Voor uw persoonlijke bescherming en de bescherming van personen in de buurt, dient u geschikte gehoorbescherming te dragen.

10.1 Instellen van de maaihoogte (afb. 11)

LET OP

Het verstellen van de maaihoogte mag alleen bij uitgeschakelde motor en verwijderde bougiestekker worden uitgevoerd.

- In dicht, hoog gras, stelt u de hoogste snijhoogte in en maait u langzamer. Voor de eerste keer maaien in het seizoen, stelt u een hoge snijhoogte in. Stel de maaihoogte zo in dat het product niet overbelast raakt.
- Selecteer de maaihoogte, afhankelijk van de werkelijk graslengte.
- Voer meerdere passages uit, zodat er maximaal 4 cm gras in één keer wordt afgehaald.
- De juiste maaihoogte is bij
 - een siergazon ca. 30 mm - 45 mm
 - een gebruiksgazon ca. 40 mm - 65 mm.

Het instellen van de maaihoogte gebeurt via de hendel voor de maaihoogteverstelling (20). Er kunnen verschillende maaihoogten worden ingesteld.

1. Trek de hendel voor de maaihoogteverstelling (20) naar buiten.
2. Verschuif de hendel voor de maaihoogteverstelling (20) in de gewenste maaihoogtepositie.
3. Laat de hendel voor de snijhoogteverstelling (20) weer los. De hendel klikt vast in de gewenste positie.

10.2 Messtopinrichting

Voor elke ingebruikname moet u de messtopinrichting controleren. Start de motor zoals beschreven onder 11.4.1.

1. Laat de motorremhendel (3) los. De motor schakelt uit en het mes (27) wordt afgeremd.
2. Het mes (27) moet binnen 7 seconden stoppen.

10.3 Maaivlak voorbereiden

1. Onderzoek het te maaien oppervlak zorgvuldig voorafgaand aan het maaien.
2. Verwijder stenen, stokken, botten, draden, speelgoed en andere voorwerpen, die door het product weggeslingerd kunnen worden.
3. Let erop dat er geen personen op het te maaien oppervlak aanwezig zijn.

11 Bedrijf

De grasmaaier wordt aangedreven door een krachtige, luchtgekoelde 4-taktmotor.

Het product is uitgerust met een 7-voudige maaihoogteverstelling, een grasvanger en een inklapbare duwbeugel. Zie de volgende beschrijvingen voor de functie van de bedieningselementen.

Controle voor gebruik

- Controleer alle zijdes van de motor op olie of brandstoflekken.
- Controleer het motoroliepeil.
- Controleer het brandstofpeil – de brandstoftank moet minstens halfvol zijn.
- Controleer de conditie van het luchtfilter.
- Controleer de conditie van de brandstofleidingen.
- Controleer of de bougiestekker aan de bougie is bevestigd.
- Let op tekenen van schade.
- Controleer of alle veiligheidsafdekkingen zijn aangebracht en of alle schroeven, moeren en pennen zijn aangedraaid.

11.1 Maaien met grasopvangzak

LET OP

Gebruik het product niet zonder volledig aangebrachte grasopvangbak of zonder mulchinzetstuk.

LET OP

Grasopvangbak alleen bij een uitgeschakelde motor en stilstaand mes wegnemen of aanbrengen.

11.1.1 Plaatsen van de grasopvangzak (23) (afb. 12)

1. Til de achterste uitwerpklep (22) op.
2. Grijp de grasopvangzak (23) vast aan de handgreep.
3. Hang de grasopvangzak (23) in de daarvoor bestemde ophanging van de grasopvangzak aan de achterkant van het product.
4. Verwijder de achterste uitwerpklep (22), hierdoor wordt de grasopvangzak (23) in positie gehouden.

11.1.2 Legen van de grasopvangzak (23) (afb. 12)

⚠ WAARSCHUWING

Voor het wegnemen van de grasopvangbak de motor uitschakelen en de stilstand van het mes afwachten.

LET OP

Gevaar voor letsel!

Grasopvangbak alleen bij een uitgeschakelde motor en stilstaand mes wegnemen.

Zodra tijdens het maaien grasresten blijven liggen, moet de grasopvangbak worden geleegd.

- Om de grasopvangzak (23) weg te nemen, tilt u de achterste uitwerpklep (22) op.
- Neem de grasopvangzak (23) aan de handgreep er uit. Overeenkomstig het veiligheidsvoorschrift valt de uitwerpklep (22) bij het uithangen van de grasopvangzak (23) dicht en sluit de achterste uitwerpopeningen af.

Als er daarbij grasresten in de opening blijven hangen, dan is het voor het makkelijker starten van de motor doelmatig om de grasmaaier ongeveer 1m terug te trekken.

LET OP

Resten snijgoed in de maaierbehuizing en op het werk-gereedschap niet met de hand of met de voeten verwijderen, maar met geschikte hulpmiddelen, bijv. borstels of een veger.

Om een goede verzameling te garanderen, moeten de grasopvangzak (23) en in het specifiek het luchtfilter (12a) na gebruik worden gereinigd.

11.2 Maaien met mulchinzetstuk

Bij het mulchen wordt het snijgoed in de gesloten maaierbehuizing verkleind en weer over het gras verdeeld. Het opnemen van gras en de verwijdering vervallen. Het fijne groene maaisel valt als een natuurlijke meststof terug in de grasmatten en brengt vocht in het gazon en voorziet het van belangrijke voedingsstoffen.

AANWIJZING

Mulchen is alleen mogelijk bij relatief kort gras.

11.2.1 Mulchinzet (26) plaatsen (afb. 1, 13)

- Til de achterste uitwerpklep (22) op.
- Neem de grasopvangzak (23) (indien geplaatst) aan de handgreep er uit.
- Druk de ontgrendelknop op het mulchinzetstuk (26) in en plaats het mulchinzetstuk (26). De ontgrendelknop klikt hoorbaar vast. Controleer of het mulchinzetstuk (26) goed in de uitsparingen zit.
- Stel de snijhoogte in (zie 10.1).

Tips voor het mulchen:

- Maai het gras ca. 2 cm terug bij een grashoogte van 4-6 cm.

11.3 Maaien met zij-uitwerp

Met de zij-uitwerp (19a) kunt u ook hoog en wild gras, dat slechts zelden wordt gemaaid, maaien.

11.3.1 Zij-uitwerp (19a) plaatsen (afb. 1, 14)

- Verwijder vervolgens de grasopvangzak (23) en plaats de mulchinzet (26) in (zie 11.2).
- Activeer de vergrendeling van de uitwerpklep aan de zijkant (19), klap hem omhoog en houd hem stevig vast.
- Plaats de zij-uitwerp (19a) er in.
- Sluit langzaam de zij-uitwerpklep (19). De zij-uitwerpklep (19) borgt de zij-uitwerp (19a) tegen er uit vallen.

11.3.2 Zij-uitwerp (19a) verwijderen (afb. 14)

- Klap de zij-uitwerpklep (19) omhoog en houd deze vast.
- Verwijder de zij-uitwerp (19a) en sluit de zij-uitwerpklep (19). Deze klikt hoorbaar vast.

11.4 Motor starten

AANWIJZING

Het mes draait, als de motor wordt gestart.

Product niet starten, als het uitwerpkanaal niet door een van de volgende onderdelen is afgedekt:

- Grasopvangzak
- Mulchinzetstuk

11.4.1 Motor starten (afb. 1, 15, 21)

- Controleer voor elke start het brandstof- en motoroliepeil (zie paragraaf 9.1 en 9.2). Controleer of de bougiestekker (16) op de bougie (16a) is aangesloten.
- Sta achter de grasmaaier. Druk met één hand de motorremhendel (3) naar het stuur (1), de andere hand moet op het starterkoord (25) liggen.
- Start de motor met starterkoord (25). Trek hiertoe de greep ca. 10-15 cm (tot een weerstand voelbaar is) er uit. En trek hier vervolgens krachtig met een ruk aan. Als de motor niet is gestart, nogmaals aan starterkoord (25) trekken.
- Op basis van een beschermplaat op de motor kan er een lichte rookvorming ontstaan, indien u het product voor de eerste keer gebruikt. Dit is een normaal proces.

LET OP

- Laat het starterkoord niet terugschieten. Dit kan tot schade leiden.
- Bij koel weer kan het noodzakelijk zijn om het startproces meerdere te herhalen.

11.5 Motor uitschakelen (afb. 1, 18, 21)

⚠ WAARSCHUWING

Gevaar voor letsel!

Na het uitschakelen van de motor draait het mes nog enkele seconden door. Als u de roterende delen aanraakt, kunnen snijwonden het gevolg zijn.

- Wacht tot de stilstand van het messen.
- Rem het mes niet af met de hand.
- Draag veiligheidshandschoenen.
- Houd het mes uit de buurt van uw voeten.

- Om de motor uit te schakelen, laat u eerst de beugel rijaandrijving (2) en vervolgens de motorremhendel (3) los. Wacht tot het mes (27) stilstaat.
- Verwijder de bougiestekker (16) uit de bougie (16a) om ongewenst starten van de motor te voorkomen.

11.6 Rijaandrijving (afb. 1, 16)

De grasmaaier is voorzien van een achterwielaandrijving.

11.6.1 Rijaandrijving inschakelen

1. Start de grasmaaier (zie 11.4).
2. Trek en houd de beugel van de rijaandrijving (2) richting het stuur (1).
3. De rijaandrijving wordt ingeschakeld (aandrijfwiel (21) beweegt) en de grasmaaier beweegt naar voren

LET OP

Beschadigingen aan het product vermijden! Beschadigingen aan het product vermijden! Druk de beugel rijaandrijving altijd volledig (tot aan de aanslag) in, om vervolg schade aan de aandrijving te vermijden.

11.6.2 Rijaandrijving uitschakelen

1. Laat de beugel rijaandrijving (2) los. De rijaandrijving wordt uitgeschakeld en de grasmaaier blijft staan.
2. De motor loopt verder.

12 Werkinstructies

- Maai alleen met scherpe, optimale messen, zodat de grassprietten niet gaan rafelen en het gazon niet geel wordt.
- Om een net snijbeeld te bereiken moet de grasmaaier in zo recht mogelijke banen worden geleid. Hierbij moeten deze banen altijd enkele centimeters overlappen zodat er geen stroken overblijven.
- Houd de onderzijde van de maaibehuizing schoon en verwijder direct grasafzettingen. Afzettingen verzwaren het starten, beïnvloeden de snijkwaliteit en het uitwerpen van het gras.
- Op hellingen moet de snijbaan dwars op de helling worden gemaakt. Het wegglijden van de grasmaaier wordt door de schuine stand naar boven voorkomen.

⚠ WAARSCHUWING

Zorg dat derden uit de buurt blijven.

12.1 Na het maaien

- Laat de motor altijd eerst afkoelen, voordat u de grasmaaier in een gesloten ruime parkeert. Verwijder gras, gebladerte. Voor opslag smeren en oliën. Geen andere voorwerpen op de grasmaaier bewaren.
- Controleer voor hernieuwd gebruik alle schroeven en moeren. Haal losse schroeven aan.
- Leeg de grasopvangbak voor het hernieuwde gebruik.
- Neem ook het hoofdstuk "Opslag" in acht.

13 Reiniging

⚠ WAARSCHUWING

Gevaar voor verwondingen en brandwonden!

Het product kan onverwacht starten en kan daardoor verwondingen veroorzaken.

- Schakel de motor uit voordat u reinigings- of onderhoudswerkzaamheden uitvoert.
- Laat de motor afkoelen.
- Trek de bougie van de bougie.

⚠ WAARSCHUWING

Gevaar voor de gezondheid!

Bij het inademen van brandstof-/smeeroliedampen en uitlaatgassen kan er ernstige gezondheidsschade, bewusteloosheid ontstaan en dit in extreme gevallen zelfs tot de dood leiden.

- Adem geen brandstof-/smeeroliedampen en uitlaatgassen in.
- Gebruik het product alleen in de open lucht.

Benodigd gereedschap:

- Spatel*
- Handvegertje*
- Perslucht*

* = niet altijd meegeleverd!

13.1 Grasmaaier reinigen (afb. 1)

- Een reiniging met de tuinslang is alleen aan te bevelen met een lage druk. Een hogedrukreiniger is niet geschikt om het product te reinigen.
- Hang de grasopvangbak uit en borstel deze met een handborstel schoon. De behuizing van de grasmaaier kunt u ook grof met een bezem reinigen.
- Bij grotere verontreinigingen kunt u het product met een vochtige doek schoonmaken.

AANWIJZING

Voordat u de grasmaaier kantelt, leegt u de brandstoftank volledig met een brandstof-afzuigpomp (niet meegeleverd).

De grasmaaier mag niet meer dan 90 graden worden gekanteld.

1. U kunt de grasmaaier het beste naar achteren kantelen. Let er op dat de bougie (16a) hierbij naar boven wijst. Als de bougie (16a) naar onderen wijst, kan er olie weglekken en grote schade aan de motor en carburateur veroorzaken.
2. U kunt het product als alternatief ook op de zijkant kantelen. Hierbij moet u er op letten dat de luchtfilterafdekking (12) zich aan de bovenzijde bevindt.
3. Reinig de onderkant van de grasmaaier met een spatel en handveger. De spatel helpt om grove en grotere plantenresten uit het bereik van het mes (27) te verwijderen. De reiniging van de onderkant is eenvoudiger direct na gebruik en kan daardoor grondiger worden uitgevoerd. Dan is het vuil en de plantenresten nog vers en laat dan eenvoudiger los.
4. Indien nodig en bij moeilijk te verwijderen vuil, kunt u ook een speciale reiniging gebruiken. Agressieve reinigingsmiddelen zoals koudreiniger of wasbenzine mogen niet worden gebruikt.
5. Controleer of het uitwerpen van gras vrij is van grasresten en verwijder deze indien nodig.

13.2 Grasmaaier middels de wateraansluiting (14) reinigen (afb. 1, 16)

AANWIJZING

Steek de bougiestekker weer correct op de bougie.

1. Verwijder eerst het mulchinzetstuk (26) of de grasopvangzak (23).
2. Sluit voor het reinigen via de ingebouwde steekoppeeling op de wateraansluiting (14) een tuinslang aan.
3. Draai het water open en start de grasmaaier (zie 11.4.1).
4. Met het draaiende mes (27) wordt het water verspreid.
5. Na enkele minuten is de grasmaaier vrij van alle hechtende vuil- en grasresten.
6. Laat de grasmaaier aansluitend nog enige tijd zonder water nadraaien, om door de circulerende lucht van het mes (27) een groot gedeelte van het vocht te verwijderen.

13.3 Reinig de V-snaar (32) (afb. 17)

1. Kantel de grasmaaier naar achteren.
2. Reinig de V-snaar (32) na elk gebruik met een handvegetje of perslucht.

14 Onderhoud

WAARSCHUWING

Laat reparatie- en onderhoudswerkzaamheden, die niet in deze gebruikshandleiding beschreven staan, uitvoeren door een gespecialiseerde werkplaats. Gebruik uitsluitend originele reserveonderdelen.

Er bestaat gevaar voor ongevallen! Voer onderhouds- en reinigingswerkzaamheden altijd uit met uitgeschakelde motor. Er bestaat gevaar voor verwonding! Laat het product altijd afkoelen voordat onderhouds- of reinigingswerkzaamheden worden uitgevoerd. Elementen van de motor zijn heet. Er bestaat gevaar voor letsel en brandwonden!

Het product kan onverwacht starten en kan daardoor verwondingen veroorzaken.

- Schakel de motor uit voordat u reinigings- of onderhoudswerkzaamheden uitvoert.
- Trek de bougiedop van de bougie.
- Laat de motor afkoelen.

- Regelmatig, zorgvuldig onderhoud is noodzakelijk om het veiligheidsniveau en het vermogen van het product ongewijzigd te garanderen.
- Zorg dat alle moeren, bouten en schroeven zijn vastgedraaid om er zeker van te zijn dat het product zich in een veilige werktoestand bevindt.
- Controleer regelmatig de grasopvangzak op slijtage of verlies van werking.
- Vervang vanwege veiligheidsredenen versleten of beschadigde onderdelen.

- Controleer de veilige bevestiging van de voor- en achterwielen.
- Om de soepelheid van de wielen te garanderen, raden wij aan om de wielassen en de wielnaven minimaal eenmaal per seizoen te reinigen.
- Werkzaamheden die in deze gebruikshandleiding niet zijn beschreven, mogen alleen worden uitgevoerd door een gespecialiseerde werkplaats.
- Plaats het product op een vlak, recht oppervlak.

Benodigd gereedschap:

- Brandstof-afzuigpomp*
- Lap/doek*
- Steeksleutel / moersleutel SW 17 mm*
- Steeksleutel / moersleutel SW 10 mm*
- Oliepomp*
- Olieopvangcarter plat (voor olieversing)*
- Opvangbak*
- Koperdraadborstel*
- Bougiesleutel*

* = niet altijd meegeleverd!

14.1 Vervangen van het mes (27) (afb 1, 18)

WAARSCHUWING

Bij het werken met een beschadigd mes bestaat er gevaar voor persoonlijk letsel.

- Draag veiligheidshandschoenen!
- Laat het mes vanwege veiligheidsredenen alleen door een gespecialiseerde werkplaats slijpen en afstellen. Om een optimaal werkresultaat te bereiken, is het raadzaam om het mes eenmaal per jaar te laten controleren.
- Bij het vervangen van het mes mogen alleen originele reserveonderdelen worden gebruikt.

1. Leeg de brandstoftank (11) met een brandstof-afzuigpomp, voordat u het zaagblad verwijdert. Kantel de grasmaaier nooit opzij of naar voren met een volle brandstof- of olietank!
Hierdoor raakt de motor beschadigd en vervalt de garantie.
2. Houd het mes (27) met één hand vast.
3. Draai de messchroef (28) linksom met behulp van een steeksleutel SW17 van de motorspil (30). Verwijder de volgring (29).
4. Plaats het nieuwe mes (27) in de omgekeerde volgorde terug. Bevestig de messchroef (28) conform de voorschriften. Let op dat het mes (27) juist is geplaatst en goed tegen de motorspil (30) ligt.
5. Het aanhaalmoment van de messchroef (28) is 45Nm. Vervang ook de messchroef (28) als u het mes (27) vervangt.

14.1.1 Beschadigde messen (27)

Als het mes (27) ondanks alle voorzichtigheid met een obstakel in aanraking komt, direct de motor uitschakelen en de bougiestekker (16) eruit trekken.

- Mes (27) op beschadiging controleren.
- Beschadigde of verbogen messen (27) moeten worden vervangen.
- Nooit een verbogen mes (27) weer rechtbuigen.
- Nooit met een verbogen of sterk versleten mes (27) werken, want dit veroorzaakt trillingen en kan tot meer beschadigingen aan de grasmaaier leiden.

14.2 Controle van het oliepeil (afb. 9)

WAARSCHUWING

Gevaar voor de gezondheid!

Bij het inademen van brandstof-/smeeroliedampen en uitlaatgassen kan er ernstige gezondheidsschade, bewusteloosheid ontstaan en dit in extreme gevallen zelfs tot de dood leiden.

- Adem geen brandstof-/smeeroliedampen en uitlaatgassen in.
- Gebruik het product alleen in de open lucht.

LET OP

Productbeschadiging!

Als het product zonder of met te weinig motor- of transmissieolie wordt gebruikt, kan dit tot motorschade leiden.

- Vul voor de ingebruikname brandstof en olie in. Het product wordt zonder motor- of transmissieolie geleverd.
- Gebruik uitsluitend motorolie SAE 10W-30 of SAE 10W-40.

LET OP

Milieuschade!

Uitgelopen olie kan het milieu ernstig verontreinigen. De vloeistof is zeer giftig en kan snel tot waterverontreiniging leiden.

- Olie alleen op een vlakke, verharde ondergrond vullen/aftappen.
 - Gebruik een vulpijp of trechter.
 - Vang afgetapte olie in een geschikte container op.
 - Veeg gemorste olie direct zorgvuldig weg en verwijder de doek conform de lokale voorschriften.
 - Verwijder olie conform de lokale voorschriften.
1. Schroef de oliepeilstok (18) los door naar links te draaien en veeg deze met een schone pluisvrije doek af.
 2. Steek de oliepeilstok (18) weer in en controleer het oliepeil zonder de peilstok weer vast te schroeven.
 3. Trek de oliepeilstok (18) eruit en lees in horizontale positie het oliepeil af. Het oliepeil moet binnen de middelste markering op de oliepeilstok (18) staan.
 4. Schroef de oliepeilstok (18) vervolgens weer vast.

14.3 Olieverversing

Het verversen van de motorolie moet jaarlijks voor het begin van het seizoen bij bedrijfswarme en uitgeschakelde motor worden uitgevoerd.

Gebruik uitsluitend motorolie (SAE 10W-30/SAE 10W-40).

1. Schroef de oliepeilstok (18) door naar links te draaien er uit.
2. Zuig met een oliepompe (met slang) de motorolie door de vulpijp af.
3. Vul verse motorolie bij en controleer het oliepeil (zie 9.1.).

14.4 Tap de brandstof af met een brandstof-afzuigpomp (afb. 10, 19)

1. Houd een opvangbak onder de slang van de brandstofafzuigpomp.
2. Schroef de tankdop (10) los en haal deze van de opening af.
3. Schuif de slang van de brandstof-afzuigpomp in de brandstoftank (11) en tap de brandstof met behulp van de brandstof-afzuigpomp volledig af.
4. Schroef de tankdop (10) er weer op.
5. Om ervoor te zorgen dat er geen brandstof in de carburateur achterblijft, moet de resterende brandstof uit de carburateur worden afgetapt. Plaats daartoe een geschikt reservoir onder de carburateur en open de carburateurschroef (31) met behulp van een steeksleutel SW10.

14.5 Onderhoud van het luchtfilter (12a) (afb. 20)

GEVAAR

Brand- en explosiegevaar!

Brandstof kan bij een incorrecte reiniging ontsteken en eventueel exploderen. Dit leidt tot ernstige verbrandingen of zelfs de dood.

- Reinig het luchtfilter uitsluitend door uitkloppen.
- Reinig het luchtfilter nooit met benzine of brandbare oplosmiddelen.

LET OP

Risico op materiële schade!

Het bedrijf van de motor zonder of met een beschadigd filterelement kan tot motorschade leiden.

- Laat de motor nooit zonder of met een beschadigd luchtfilterelement draaien. Dan komen er verontreinigingen in de motor terecht, die de motor ernstig kunnen beschadigen.

Vervuilde luchtfilters (12a) verminderen het motorvermogen door een te lage luchttoevoer naar de carburateur. Regelmatige controle is daarom absoluut noodzakelijk.

Het luchtfilter (12a) moet elke 25 bedrijfsuren worden gecontroleerd en indien nodig worden gereinigd. Bij een zeer stoffige lucht moet het luchtfilter (12a) vaker worden gecontroleerd.

1. Verwijder de afdekking van het luchtfilter (12) en verwijder het luchtfilter (12a).
2. Reinig het luchtfilter (12a) uitsluitend door uitkloppen.
3. Vervang een defecte luchtfilter (12a) door een nieuwe.
4. Plaats het luchtfilter (12a) weer terug en brengt de afdekking van het luchtfilter (12) weer aan.

14.6 Onderhoud van de bougie (16a) (afb. 21, 22)

Controleer de bougie (16a) voor de eerste keer na 10 bedrijfsuren op verontreiniging en reinig deze eventueel met een koperdraadborstel. Daarna de bougie (16a) elke 50 bedrijfsuren onderhouden.

1. Trek de bougiestekker (16) er met een draaibeweging af.
2. Verwijder de bougie (16a) met een bougiesleutel.
3. Stel met gebruik van een voelmaat de afstand op 0,75 mm (0,030") in. Breng de bougie (16a) weer aan en let erop dat u deze niet te vast draait.

14.7 Motorremhendel (3) (afb. 1, 18)

De motor is voorzien van een mechanische rem, die regelmatig moet worden gecontroleerd. Bij het loslaten van de motorremhendel (3) moet het mes (27) binnen 7 seconden tot stilstand zijn gekomen.

Een draaiend mes (27) veroorzaakt duidelijk waarneembare windgeluiden. Het lopen van de messen (27) wordt door het veroorzaakte windgeluid aangegeven en kan zo worden gecontroleerd.

AANWIJZING

Als u vaststelt dat de messtopinrichting niet correct functioneert, moet u contact opnemen met de klantenservice resp. een gespecialiseerde werkplaats.

Zorg ervoor dat het product zich gedurende de gehele levensduur in een optimale staat bevindt. Een ondeskundig onderhoud kan leiden tot levensgevaarlijk letsel.

15 Transport

WAARSCHUWING

Gevaar voor verwondingen en brandwonden!

Het product kan onverwacht starten en kan daardoor verwondingen veroorzaken.

- Schakel de motor uit voordat u reinigings- of onderhoudswerkzaamheden uitvoert.
- Laat de motor afkoelen.
- Trek de bougiedop van de bougie.

AANWIJZING

Voor het transport moet u de maaihoogte altijd in de hoogste stand zetten.

1. Leeg de brandstoftank in een goedgekeurde container met behulp van een brandstofzuigpomp.
2. Leeg de motorolie uit de warme motor.
3. Reinig de koelribben van de cilinder en de behuizing.
4. Klap de onderste duwbeugel (4) in (zie 16.2).

5. Wikkel enkele lagen golfkarton tussen de bovenste en onderste duwbeugel (4/8) en de motor om schuren te voorkomen.
6. Om beschadigingen en letsel te vermijden, moet het product tijdens het transport in voertuigen worden beveiligd tegen omvallen en wegglijden.

16 Opslag

LET OP

Reinig en onderhoud het product voordat u dit opbergt.

LET OP

Bewaar het product niet met een volle grasopvangzak. Bij warm weer begint het gras door warmteontwikkeling te fermenteren. Er bestaat brandgevaar!

Bewaar het product en de bijbehorende accessoires op een donkere, droge en vorstvrije en voor kinderen ontoegankelijke plaats.

De optimale bewaartemperatuur ligt tussen 5 °C en 30 °C. Bewaar het product in de originele verpakking.

Dek het product af om het te beschermen tegen stof of vocht. Bewaar de gebruikshandleiding bij het product.

- Bewaar het product nooit met brandstof in de brandstoftank binnen een gebouw, waarin mogelijke brandstofdampen met open vuur of vonken in contact kunnen komen.
- Laat de motor afkoelen, voordat u het product in gesloten ruimtes plaatst.
- Leeg, bij langdurige opslag de brandstoftank met een brandstof-afzuigpomp (niet meegeleverd).
- Om brandgevaar te vermijden, dient u de motor, uitlaat en het bereik rond de brandstoftank vrij het houden van gras, bladeren en uitdrendend vet (olie).

16.1 Voorbereiden voor het opslaan van de grasmaaier

WAARSCHUWING

Verwijder de brandstof niet in gesloten ruimtes, in de buurt van vuur of bij het roken. Gasdampen kunnen explosies of brand veroorzaken.

1. Leeg de brandstoftank (11) (zie 14.4).
2. Voer een olieversing uit (zie 14.3).
3. Verwijder de bougiestekker (16) van de bougie (16a). Verwijder de bougie (16a) met een bougiesleutel (zie 14.6).
4. Vul met een oliekan ca. 0,2 l olie in de cilinder.
5. Trek langzaam aan het starterkoord (25), zodat de olie de cilinder aan de binnenkant beschermt.
6. Schroef de bougie (16a) weer vast.
7. Reinig de koelribben van de cilinder en de behuizing (zie 13).
8. Reinig het gehele product om de lakverf te beschermen.
9. Bewaar het product op een goed geventileerde plaats.

16.2 De bovenste duwbeugel (4) inklappen (afb. 1)

WAARSCHUWING

Klemgevaar!

Houd de duwbeugel altijd met een hand op het hoogste punt.

- Nooit vingers tussen de bovenste en onderste duwbeugel plaatsen.

Voor een plaatsbesparende opslag is de bovenste duwbeugel (4) inklapbaar.

1. Verwijder de grasopvangzak (23).
2. Hang het starterkoord (25) aan de kabelhaak (24) los.
3. Draai de snelspanhendel (5) op de onderste duwbeugel (8).
4. Draai de snelspanhendel (5) dwars naar de duwbeugel. Hiertoe moet de snelspanhendel (5) iets van de onderste duwbeugel (8) worden weggetrokken.
5. Klap de bovenste duwbeugel (4) omlaag. De kabels mogen hierbij niet worden vastgeklemd.

17 Reparatie & bestellen van reserveonderdelen

Na reparatie of onderhoud controleren of alle veiligheids-technische delen zijn bevestigd en in optimale toestand zijn. Delen, waarbij er gevaar voor verwonding voor andere personen en kinderen bestaat, ontoegankelijk bewaren.

LET OP

Conform de wetgeving voor productgaranties wordt er geen garantie geboden voor schade die ontstaan is door incorrecte reparaties of door het niet gebruiken van originele reserveonderdelen.

Neem contact op met een servicecentrum of een erkende specialist. Overeenkomstig geldt dit ook voor accessoires.

18 Verhelpen van storingen

Storing	Mogelijke oorzaak	Oplossing
Onrustige loop, sterk trillen van het product.	Bouten los.	Bouten controleren.
	Mesbevestiging los.	Mesbevestiging controleren.
	Messen niet in balans.	Messen vervangen.
Motor loopt niet.	Motorremhendel niet ingedrukt.	Motorremhendel indrukken.
	Gashendel in incorrecte stand.	Instelling controleren.
	Bougie defect.	Bougie vervangen.
	Brandstoftank leeg.	Brandstof bijvullen.
	Vervuilde brandstof.	Brandstoftank legen en met schone brandstof vullen.
	Motor defect.	Erkende klantenservice raadplegen.
Motor loopt onrustig.	Luchtfilter vervuild.	Luchtfilter reinigen.
	Bougie vervuild.	Bougie reinigen.
Gras wordt geel, snede onregelmatig.	Luchtfilter vervuild.	Luchtfilter reinigen.
	Bougie vervuild.	Bougie reinigen.

Reserveonderdelen en accessoires zijn verkrijgbaar bij ons servicecentrum. Scan hiertoe de QR-code op de titelpagina.

AANWIJZING

Belangrijke aanwijzing bij reparatie

Houd er bij retourlevering van het product voor reparatie rekening mee dat het product om veiligheidsredenen vrij van olie en brandstof naar het servicestation moet worden gestuurd.

17.1 Bestelling van reserveonderdelen

Bij het bestellen van reserveonderdelen moeten de volgende gegevens worden vermeld:

- Modelaanduiding
- Artikelnummer
- Gegevens op het typeplaatje

Reserveonderdelen/accessoires

Mes - Artikelnr.:	7911200639
Motorolie - Artikelnr.:	7850000025

17.2 Service-informatie

Let op dat bij dit product de volgende delen onderhevig zijn aan gebruiksmatige of natuurlijke slijtage, resp. de volgende delen als verbruiksmateriaal wordt gebruikt.

Slijtageonderdelen*: Bougie, luchtfilter, mes, V-snaar

* = niet meegeleverd!

Uitwerpen van het gras is rommelig.	Maaihoogte te laag.	Maaihoogte instellen.
	Mes versleten.	Messen vervangen.
	Grasopvangzak verstopt.	Grasopvangzak legen of verstopping verhelpen.

19 Afvalverwerking en hergebruik

Aanwijzingen op de verpakking



De verpakkingsmaterialen zijn recyclebaar. Verpakkingen milieuvriendelijk afvoeren.

Informatie over het afvoeren van versleten apparatuur kunt u opvragen bij uw gemeente.

Brandstoffen en oliën

- Voor het afvoeren van het apparaat moeten de brandstoftank en het motorolie-reservoir worden leeggemaakt!
- Brandstof en motorolie horen niet bij het huishoudelijke afval of in het riool, maar moeten worden ingezameld resp. gescheiden worden afgevoerd!
- Lege olie- en brandstoftanks moet milieuvriendelijk worden afgevoerd.

20 EU-conformiteitsverklaring

Vertaling van de originele conformiteitsverklaring

Fabrikant:

Scheppach GmbH
Günzburger Straße 69
D-89335 Ichenhausen

Wij verklaren onder eigen verantwoordelijkheid dat het hier beschreven product voldoet aan de geldende richtlijnen en normen.

Merk:
Art.-aanduiding:

Scheppach
BENZINE GRASMAAIER –
MS225-53
5911241915, 5911241903,
59112419969, 59112639942,
59112429969

Art.nr.

EU-richtlijnen:

2014/30/EU, 2011/65/EU*, 2006/42/EG,
2000/14/EG_2005/88/EG, 2016/1628/EU

* Het hierboven beschreven onderwerp van deze verklaring voldoet aan de voorschriften van richtlijn 2011/65/EU van het Europese Parlement en de Raad van 8 juni 2011 omtrent de beperking van het gebruik van bepaalde gevaarlijke stoffen in elektrische en elektronische apparaten.

Toegepaste normen:

EN ISO 5395-1:2013/A1:2018; EN 5395-2:2013/A2:2017;
EN 14982:2009

Conformiteitsbeoordelingsprocedure:

2000/14/EG_2005/88/EG – Bijlage: VI

Gegarandeerd geluidsver- 98 dB

mogensniveau (L_{WA}):

Gemeten geluidsvermo- 96,2 dB

gensniveau (L_{WA}):

Vermelde instantie:

TÜV SÜD
Industrie Service GmbH,
Westendstrasse 199,
80686 München,
Duitsland
0036

Nummer:

2016/1628/EU

Emissie. Nr.: e24*2016/1628*2018/989SRA1/P*0456*00

Documentatie gevolmachtigde:

Stefan Hartinger
Günzburger Str. 69
D-89335 Ichenhausen

Ichenhausen, 09.12.2024

Simon Schünk
Division Manager Product Center

Andreas Pecher
Head of Project Management

Índice

1	Introducción.....	86
2	Descripción del producto (figs. 1-22)	87
3	Volumen de suministro (fig. 1-2)	87
4	Uso previsto	87
5	Indicaciones de seguridad	88
6	Datos técnicos.....	90
7	Desembalaje	91
8	Montaje	91
9	Antes de la puesta en marcha	92
10	Ponerlo en funcionamiento	93
11	Funcionamiento.....	93
12	Indicaciones de trabajo	95
13	Limpieza	96
14	Mantenimiento.....	97
15	Transporte.....	99
16	Almacenamiento	99
17	Reparación y pedido de piezas de repuesto.....	100
18	Solución de averías.....	101
19	Eliminación y reciclaje.....	101
20	Declaración de conformidad UE	102
21	Plano de explosión.....	119

Declaración de los símbolos en el producto

Este manual utiliza símbolos para llamar su atención sobre los posibles riesgos. Los símbolos de seguridad y explicaciones que acompañan a estos deben ser comprendidos perfectamente. Las propias advertencias no descartan ningún riesgo y no sustituyen las medidas correctas para prevenir accidentes.

	¡Atención! La inobservancia de las señales de seguridad e indicaciones de advertencia adheridas al producto y de las indicaciones de seguridad y manejo puede provocar lesiones graves o incluso la muerte.
	Antes de la puesta en marcha, lea y siga el manual de instrucciones, así como las indicaciones de seguridad.
	No corte nunca el césped en pendientes hacia arriba o abajo.
	Antes de poner en funcionamiento el cortacésped, retire las piezas pequeñas que haya alrededor y pudieran salir proyectadas.
	Peligro por piezas lanzadas con el motor en marcha.
	Asegúrese de que otras personas mantengan una distancia de seguridad satisfactoria.

	Retire el conector de bujía de encendido, antes de realizar los trabajos de mantenimiento.
	Mantenga alejados las manos y los pies de las cuchillas giratorias.
	El motor se calienta mucho durante el funcionamiento, no lo toque.
	Utilice protección auditiva. Use gafas de protección.
	¡ATENCIÓN! Las sustancias requeridas para el servicio son inflamables y explosivas - Peligro de quemaduras. Nunca reposte combustible con el motor en marcha o caliente.
	Capacidad del depósito
	Aceite de motor
	Longitud de cuchilla. Máximo ancho de corte.
	Nivel de potencia acústica garantizado del producto.
	Control del nivel de aceite.
	ACCIONAMIENTO: estribo de accionamiento de traslación PARADA: palanca de freno del motor
	¡Peligro de intoxicación! Utilice el producto únicamente al aire libre y nunca en espacios cerrados o mal ventilados.
	El producto cumple con las normativas europeas vigentes.
	El producto cumple con las normativas serbias vigentes.

1 Introducción

Fabricante:

Scheppach GmbH
Günzburger Straße 69
D-89335 Ichenhausen (Alemania)

Estimado cliente:

Esperamos que el trabajo con su nuevo producto sea muy satisfactorio y fructífero.

Nota:

El fabricante de este producto, de acuerdo con la legislación alemana de responsabilidad sobre productos, no se hace responsable de los daños originados en este producto o causados por éste en los siguientes casos:

- Tratamiento incorrecto
- Inobservancia del manual de instrucciones
- Reparaciones efectuadas por personal técnico no autorizado, ajeno a nuestra empresa
- Montaje y sustitución de piezas de repuesto no originales
- Uso no conforme a lo previsto

Observe lo siguiente:

El manual de instrucciones forma parte de este producto.

Contiene indicaciones importantes sobre cómo trabajar con el producto de forma segura, adecuada y rentable y cómo evitar peligros, ahorrar costes de reparaciones, reducir periodos de inactividad y aumentar la fiabilidad y la vida útil del producto. Además de las normas de seguridad incluidas en este manual de instrucciones, se deberán observar estrictamente las prescripciones vigentes en su país para el funcionamiento del producto.

Antes de utilizar el producto, familiarícese con todas las indicaciones de funcionamiento y seguridad. Utilice el producto únicamente de la forma descrita y para los usos indicados. Guarde bien el manual de instrucciones y entregue todos los documentos en caso de ceder el producto a terceros.

2 Descripción del producto (figs. 1-22)

1. Manillar
2. Estribo de accionamiento de marcha
3. Palanca de freno del motor
4. Estribo de empuje superior
5. Palanca de sujeción rápida
6. Tuerca de estrella de plástico
7. Pinza de cable
8. Estribo de empuje inferior
9. Guía (estribo de empuje)
10. Tapa del depósito
11. Depósito de combustible
12. Cubierta del filtro de aire
- 12a. Filtro de aire
13. -
14. Toma de agua
15. Rueda de rodadura
16. Conector de bujía de encendido
- 16a. Bujía de encendido
17. Tubo de escape
18. Varilla medidora de nivel de aceite
19. Trampilla de descarga lateral
- 19a. Descarga lateral
20. Regulación de altura de corte
21. Rueda motriz
22. Trampilla de descarga
23. Saco de recogida de hierba
24. Gancho del cable
25. Arrancador de cable
26. Inserto para el abono
27. Cuchilla
28. Tornillo de la cuchilla
29. Arandela

30. Husillo del motor
31. Tornillo del carburador
32. Correa trapezoidal

3 Volumen de suministro (fig. 1-2)

Pos.	Cantidad	Denominación
4.	1	Cortacésped de gasolina con estribo de empuje superior
5.	2	Palanca de sujeción rápida
6.	4	Tuercas de estrella de plástico
7.	1	Pinza de cable
8.	1	Estribo de empuje inferior
9.	2	Guías (estribos de empuje)
19a.	1	Descarga lateral
23.	1	Saco de recogida de hierba
26.	1	Inserto para el abono
A.	2	Tornillos M8
B.	2	Arandelas pequeñas
C.	2	Arandelas grandes
D.	2	Espaciadores
	1	Manual de instrucciones

4 Uso previsto

El cortacésped de gasolina es apropiado para el uso previsto en jardines y para la jardinería de pasatiempo. El cortacésped para jardines caseros y jardinería de pasatiempo son vistos como aquellos cuyo uso anual, por lo general, no supera las 50 horas y se utiliza principalmente para las superficies de césped y pradera; sin embargo, no se utilizan en instalaciones públicas, parques, deportivos ni en agricultura ni en silvicultura.

El producto solo debe utilizarse para el uso previsto. Se considerará inapropiado cualquier uso que vaya más allá. Los daños o lesiones de cualquier tipo producidos a consecuencia de lo anterior serán responsabilidad del usuario, no del fabricante.

El cumplimiento de las indicaciones de seguridad también forma parte del uso conforme al previsto, al igual que el manual de montaje y las instrucciones de funcionamiento en el manual de instrucciones.

Las personas que se ocupen del manejo y uso del producto deben estar familiarizadas con este e informadas sobre los posibles peligros.

Si el usuario hiciera modificaciones en el producto, el fabricante no se responsabilizará de ningún daño que ello pueda causar.

El producto debe usarse únicamente con piezas y accesorios originales del fabricante.

Deben observarse las prescripciones de seguridad, trabajo y mantenimiento del fabricante, así como las dimensiones indicadas en los Datos técnicos.

Recuerde que nuestros productos no están diseñados para usos comerciales, artesanales ni industriales. No concedemos ningún tipo de garantía si se utiliza el producto en empresas comerciales, artesanales o industriales, ni en actividades de características similares.

Debido al peligro físico para el usuario, el cortacésped no debe utilizarse para los siguientes trabajos (lista incompleta):

- para recortar arbustos, setos y matorrales,
- para cortar plantas trepadoras,

- para el cuidado del césped en las plantaciones de los tejados y en las cajas de los balcones,
- para cortar y triturar recortes de árboles y setos,
- para la limpieza de aceras (aspiración, soplado),
- para nivelar elevaciones de terreno, p. ej., toperas,
- para el transporte de material cortado, excepto en el saco de recogida de hierba previsto a tal efecto.

⚠ ADVERTENCIA

Por su propia seguridad, lea detenidamente este manual y las indicaciones generales de seguridad antes de la puesta en marcha del producto. Si cede el producto a un tercero, incluya siempre estas instrucciones de uso.

Explicación de las palabras de señalización en las instrucciones de uso

⚠ PELIGRO

Palabra de advertencia para indicar una situación de peligro inminente que, de no evitarse, provocará la muerte o lesiones graves.

⚠ ADVERTENCIA

Palabra de advertencia para indicar una situación potencialmente peligrosa que, de no evitarse, podría provocar la muerte o lesiones graves.

⚠ PRECAUCIÓN

Palabra de advertencia para indicar una situación potencialmente peligrosa que, de no evitarse, podría provocar lesiones leves o moderadas.

ATENCIÓN

Palabra de advertencia para indicar una situación potencialmente peligrosa que, de no evitarse, podría provocar daños materiales al producto o a la propiedad.

5 Indicaciones de seguridad

ATENCIÓN

Atención

El uso de productos obliga al cumplimiento de algunas medidas de seguridad a fin de evitar lesiones físicas y daños materiales. Por tal razón, lea cuidadosamente este manual de instrucciones / estas indicaciones de seguridad antes de comenzar los trabajos. Si cede el producto a terceras personas, entregue también este manual de instrucciones/estas indicaciones de seguridad. Declinamos cualquier responsabilidad de posibles accidentes o daños que puedan producirse por no obedecer las presentes instrucciones e indicaciones de seguridad.

⚠ PELIGRO

Debido a la inobservancia de esta instrucción, existe un peligro máximo de muerte o de lesiones mortales.

⚠ ADVERTENCIA

Debido a la inobservancia de esta instrucción, existe peligro de muerte o de lesiones graves.

⚠ PRECAUCIÓN

Debido a la inobservancia de esta instrucción, existe peligro de lesiones leves a moderadas.

NOTA

Debido a la inobservancia de esta instrucción, existe peligro de daño del motor o de otros bienes materiales.

Quién no está autorizado a usar el producto:

- Niños y otras personas que no estén familiarizados con las instrucciones de uso (las disposiciones locales pueden estipular la edad mínima del usuario).
- Personas que estén bajo los efectos de medicamentos, drogas o alcohol, o que estén cansadas o enfermas.

Indicaciones de seguridad para cortacéspedes semiautomáticos

- Lea las instrucciones de uso con atención. Familiarícese con los ajustes y el uso correcto del producto.
- No les permita nunca el uso del cortacésped a niños o a personas que no estén familiarizadas con estas instrucciones de uso. Las disposiciones locales pueden definir la edad mínima del usuario.
- No corte nunca el césped mientras esté cerca de personas, especialmente niños, o animales. Piense que el operador de máquina o el usuario son responsables de accidentes en otras personas o sus bienes.
- Corte el césped únicamente en buenas condiciones de visibilidad. Es necesario mantener alejados a terceros.
- Si cede el producto a terceras personas, entregue también este manual de instrucciones.
- Se debe utilizar siempre calzado firme y antideslizante, así como pantalones largos al cortar el césped. No corte el césped descalzo o con sandalias ligeras.
- Revise el terreno donde se va a utilizar el producto y retire todos los objetos como piedras, juguetes, palos y cables, etc., que puedan quedar atrapados y salir proyectados.
- Apague el motor, espere a que se detenga y desconecte el conector de bujía de encendido
 - abandone el producto.
 - al eliminar bloqueos u obstrucciones,
 - El producto haya estado en contacto con objetos extraños.
 - Cuando se produzcan fallos de funcionamiento y vibraciones inusuales en el producto.

⚠ ADVERTENCIA

El combustible es altamente inflamable:

- Almacene el combustible únicamente en los contenedores designados para ello (bidones).
- Reposte siempre al aire libre y no fume mientras lo haga.
- El combustible se debe repostar antes de arrancar el motor. El tapón del depósito no se debe abrir ni se debe repostar combustible mientras el motor esté en marcha ni inmediatamente después de apagar el producto.
- En caso de que se derrame combustible, no debe realizarse ningún intento de encender el motor. En vez de ello, se debe retirar el producto de la superficie contaminada con combustible. Se debe evitar cualquier intento de encendido hasta que los vapores de combustible se hayan evaporado.
- Por razones de seguridad, se debe cambiar el tapón del depósito de combustible y de otros depósitos en caso de daños.
- Nunca conserve el combustible cerca de una fuente de chispas. Utilice siempre un bidón certificado. Mantenga el combustible fuera del alcance de los niños.
- Reemplace los silenciadores defectuosos.
- Antes del uso, se debe comprobar siempre por medio de una inspección visual si la cuchilla y los pernos de fijación están desgastados o dañados. Para evitar un desequilibrio, las cuchillas y los pernos de fijación desgastados o dañados se deben cambiar solo en juegos completos.

Manejo:

- Asegúrese de que todas las tuercas, los pernos y los tornillos estén bien apretados y de que el producto se encuentre en un estado seguro de trabajo.
- No almacene nunca el producto con el depósito lleno de combustible en el interior de un edificio en el que haya posibilidad de que los vapores del combustible puedan entrar en contacto con llamas abiertas o chispas.
- Deje que el motor se enfríe antes de colocar el producto en espacios cerrados.
- Para evitar riesgo de incendio, mantenga el motor, el tubo de escape y la zona del depósito de combustible libres de césped, hojas y de grasa derramada (aceite).
- Revise regularmente el desgaste del dispositivo colector de césped y la pérdida de la funcionalidad.
- Por razones de seguridad, reemplace las piezas desgastadas o dañadas.
- En caso de tener que vaciar el depósito de combustible, esto debe hacerse al aire libre.
- No permite el funcionamiento del motor de combustión en espacios cerrados, en los que se puede acumular monóxido de carbono nocivo.
- Corte el césped solo a la luz del día o con una buena iluminación artificial.
- En lo posible, se debe evitar el empleo del producto en césped húmedo.
- Está prohibido el uso del producto si hay tormenta, ya que existe **peligro de rayos**.

- Cerciórese siempre del buen estado en las pendientes.
- Al utilizar el producto, vaya siempre a un ritmo lento.
- En los productos sobre ruedas considere lo siguiente: Corte el césped de forma transversal hacia la pendiente, nunca hacia arriba o abajo. Tenga especial cuidado cuando cambie de dirección en una pendiente.
- No corte en pendientes excesivamente inclinadas ni en vertederos, fosas o diques cercanos. Tenga especial cuidado cuando gire o atraiga hacia sí el producto.
- Detenga siempre la cuchilla cuando se deba inclinar el cortacésped, durante su transporte a través de otras superficies distintas al césped y al desplazar el cortacésped desde o hasta la superficie a cortar.

⚠ PRECAUCIÓN

El cortacésped no se debe utilizar sin el dispositivo recogedor de césped completo o el resguardo automático para el orificio de salida en su lugar.

- Nunca utilice el cortacésped con dispositivos de protección dañados o en rejillas de protección, o sin dispositivos de protección adosados, p. ej., chapas deflectoras y/o mecanismos de recogida de césped.
- No modifique los ajustes de regulación del motor ni fuerce su giro.
- Suelte el freno motor y desactive todas las herramientas de corte y accionamientos antes de arrancar el motor.
- Arranque el motor con cuidado de acuerdo con las instrucciones del fabricante. Asegúrese de que la distancia de los pies a la cuchilla sea suficiente.
- Durante el arranque del motor, el cortacésped no se debe inclinar, a menos que se deba alzar durante el proceso. En este caso, inclínelo solamente lo necesario y levántelo desde el lado opuesto al usuario.
- No arranque el motor si usted está parado frente al conducto de expulsión.
- No introduzca las manos o los pies en las partes que giran. Manténgase siempre alejado del orificio de salida.
- No levante ni acarree nunca un cortacésped con el motor en marcha.
- Detenga el motor y asegúrese de que todas las piezas móviles se hayan detenido y de que la llave de encendido, si está presente, se haya retirado:
 - Antes de aflojar los inmovilizadores o retirar las obstrucciones en el conducto de expulsión.
 - Antes de comprobar el producto, limpiar o realizar trabajos en el cortacésped.
 - Si se ha encontrado un cuerpo extraño. Busque si hay daños en el producto y realice las reparaciones necesarias antes de arrancar de nuevo el producto y de trabajar con él. En caso de que el producto comience a vibrar de forma marcadamente anormal, es necesaria una revisión inmediata.
 - Cuando se aleje del producto.
 - Antes de repostar.

- Cuando el motor se va deteniendo por inercia, hay que cerrar la válvula de mariposa. Si el motor tiene una válvula de cierre de gasolina, ciérrela después de usar el producto.
- Un manejo del producto con velocidad excesiva puede aumentar el peligro de accidentes.
- Vaya con cuidado al realizar trabajos de ajuste en el producto y vigile que no se le queden atrapados los dedos entre la cuchilla en movimiento y las piezas fijas del equipo.
- Tenga especial cuidado al cortar el césped sobre suelos con poca estabilidad, en caso de haber vertederos cercanos, fosas o diques.
- Evite los puntos en los que las ruedas no agarren o el corte del césped sea inseguro.
- Cuando se encuentre cerca de una calle, preste atención al tráfico.

⚠ PELIGRO

¡Peligro de tropiezo!

Tenga especial precaución durante los movimientos de retorno y al tirar del producto.

Antes de realizar un movimiento de marcha atrás, asegúrese de que no haya niños pequeños detrás de usted.

- El usuario disponer de formación suficiente para el uso, el ajuste y el manejo (incluidas las actividades prohibidas).
- Compruebe el producto con regularidad y asegúrese de que todos los bloqueos de arranque y los botones pulsadores funcionen correctamente antes de cada uso.
- Tenga en cuenta que un mantenimiento inadecuado, el uso de piezas de repuesto no conformes o la extracción o modificación de los dispositivos de seguridad pueden provocar daños en el producto, así como lesiones graves a la persona que trabaje con él.
- Tenga en cuenta que los sistemas o dispositivos de seguridad del producto no deben manipularse ni desactivarse. Nunca retire piezas que se utilicen para la seguridad.
- Tenga en cuenta que el usuario no puede cambiar ni manipular ninguna configuración sellada para el control de la velocidad del motor.
- Utilice únicamente cuchillas y accesorios recomendados por el fabricante. El uso de otras herramientas intercambiables y de otros accesorios puede suponer para el usuario un peligro de lesiones.
- Mantenga siempre el producto en buen estado de funcionamiento.
- Es necesario realizar las pausas que sean necesarias para reducir la exposición a ruidos y vibraciones.

Peligros residuales y medidas de protección

Descuido de los principios ergonómicos

Uso negligente del equipo de protección personal (EPP)

El uso negligente o la supresión del equipo de protección personal pueden ocasionar lesiones graves.

- Portar el equipo de protección prescrito.

Conducta personal y conducta indebida

- Estar siempre concentrado plenamente en todos los trabajos.

Peligro residual

- No se puede excluir nunca

Amenaza por ruido

Lesiones auditivas

Trabajar sin protección con el producto durante largos periodos de tiempo puede provocar lesiones auditivas.

- Llevar siempre protección auditiva.

Qué hacer ante una emergencia

En caso de un posible accidente ocurrido, implemente las medidas necesarias de primeros auxilios y solicite ayuda médica cualificada lo más pronto posible.

6 Datos técnicos

Tipo del motor	Motor OHV de 1 cilindro y 4 tiempos
Cilindrada	224 cm ³
Velocidad de giro de trabajo	2800 min ⁻¹
Potencia del motor	4,4 kW/6,0 PS
Combustible	Gasolina normal/sin plomo máx. 10 % de bioetanol
Capacidad del depósito	1,2 l
Aceite de motor	SAE 30/10W-30/10W-40
Capacidad del depósito/aceite	0,4 l
Regulación de altura de corte	25-75 mm/7 niveles
Capacidad del saco de recogida de hierba	65 l
Ancho de corte	53 cm
Peso	30,3 kg

Reservado el derecho a introducir modificaciones técnicas.

Ruidos y vibraciones

⚠ ADVERTENCIA

El ruido puede tener consecuencias graves para su salud. Si el ruido de la máquina supera los 85 dB, póngase una protección auditiva adecuada y asegúrese de que las personas que se encuentren cerca hagan lo mismo.

Valores característicos de ruido

Nivel de presión acústica L_{pA}	84,6 dB
Inseguridad de medición K_{pA}	3,0 dB
Nivel garantizado de potencia acústica L_{WA}	98 dB
Nivel de potencia acústica L_{WA} medido	96,2 dB
Inseguridad de medición K_{WA}	1,86 dB

Respete los periodos de descanso y limite el tiempo de trabajo a lo esencial.

Valores característicos de vibración (vibración mano-brazo)

Vibración a_{nv}	7,218 m/s ²
Inseguridad de medición K_n	1,5 m/s ²

¡Limite la generación de ruidos y la vibración al mínimo!

- Utilice únicamente productos en perfecto estado.
- Efectúe el mantenimiento del producto y límpielo con regularidad.
- Adapte su forma de trabajo al producto.
- No sobrecargue el producto.
- En caso necesario, haga revisar el producto.
- Desconecte el producto si no lo utiliza.
- Use guantes.

ADVERTENCIA

Si se usa para trabajos más prolongados, las vibraciones pueden causar alteraciones del riego sanguíneo en las manos de la persona que la use (fenómeno de Raynaud).

El fenómeno de Raynaud es una enfermedad de los vasos sanguíneos que produce espasmos en los capilares de los dedos de manos y pies. Las zonas afectadas dejan de recibir suficiente sangre y a causa de ello se ponen muy pálidas. El uso frecuente de productos que vibran puede causar daños neurológicos en personas que no tienen un buen riego sanguíneo (p. ej., en las personas fumadoras o diabéticas).

Si nota alguna dolencia extraordinaria, deje inmediatamente de trabajar y llame a un médico.

Tenga en cuenta las siguientes indicaciones para reducir los riesgos:

- Abrigue su cuerpo, y sobre todo sus manos, cuando haga frío.
- Haga pausas regularmente y, durante las pausas, mueva las manos para estimular la circulación.
- Procure que el producto vibre lo menos posible, realizando un mantenimiento regular del mismo y apretando las piezas que estén flojas.

7 Desembalaje

ADVERTENCIA

El producto y los materiales de embalaje no son aptos como juguetes para niños.

Los niños no deben jugar con bolsas de plástico, láminas o piezas pequeñas. Existe peligro de atragantamiento y asfixia.

- Abra el embalaje y extraiga el producto cuidadosamente.
- Retire el material de embalaje y los seguros de embalaje y transporte (si los hubiera).
- Compruebe la integridad del volumen de suministro.
- Compruebe que no haya daños de transporte en el producto y en los componentes de los accesorios. Notifique de inmediato cualquier daño detectado a la em-

presa de transporte encargada de entregar el producto. Las reclamaciones realizadas posteriormente no serán atendidas.

- Conserve el embalaje por si fuera preciso hasta la extinción del período de garantía.
- Familiarícese con el producto antes de su uso con ayuda del manual de instrucciones.
- Emplee únicamente piezas originales para los accesorios, las piezas de desgaste y piezas de repuesto. Puede encargar las piezas de repuesto a su proveedor técnico.
- Indique en los pedidos nuestro número de artículo, el tipo de producto y su año de construcción.

8 Montaje

PRECAUCIÓN

Peligro de lesiones por cuchilla giratoria. Trabaje en el producto sólo cuando el motor esté apagado y la hoja esté parada.

ATENCIÓN

Asegúrese de que el cable del acelerador no quede apretado al montar los estribos de empuje.

Coloque el producto sobre una superficie plana y recta.

Herramienta necesaria:

- Destornillador para tornillos de cabeza ranurada en cruz*

* = ¡No incluidos obligatoriamente en el volumen de suministro!

8.1 Montaje del estribo de empuje inferior (8) (figs. 1, 3 y 4)

1. Desmonte el componente formado por el tornillo M8 (A), el espaciador (D) y la tuerca de estrella de plástico (6).
2. Deslice una guía (9) en cada caso en el perno del estribo de empuje inferior (8).
3. Coloque el estribo de empuje inferior (8) en las guías (9). Asegúrese de que el estribo de empuje inferior (8) esté asentado en el perno y que los orificios de fijación coincidan.
4. Coloque un tornillo M8 (A) en cada uno de los orificios de fijación del estribo inferior de empuje (8).
5. Coloque un espaciador (D) en cada tornillo M8 (A) y fíjelos con una tuerca de estrella de plástico (6).

8.2 Montaje del estribo de empuje superior (4) (figs. 1, 5 y 6)

1. Alinee el estribo de empuje inferior (4) con los puntos de fijación correspondientes del estribo de empuje inferior (8).
2. Coloque una arandela (C) en cada una de las palancas de sujeción rápida (5) y fíjelas a través de los orificios de fijación de los estribos de empuje superior e inferior (4/8).
3. Coloque una arandela (B) en cada palanca de sujeción rápida (5).

- Fije la palanca de sujeción rápida (5) con una tuerca de estrella de plástico (6).
Asegúrese de que el cable del acelerador y el cable Bowden, que más tarde se fijarán con un clip de cable (7), no estorben.

8.3 Fijación del arrancador de cable (25) (figs. 7 y 8)

- Enganche el asa del arrancador de cable (25) en el gancho del cable (24).
- Fije el cable de accionamiento al estribo de empuje (8) inferior con la pinza de cable (7) suministrada.

9 Antes de la puesta en marcha

ATENCIÓN

Antes de la puesta en marcha del producto, es imprescindible montarlo por completo.

⚠ ADVERTENCIA

Riesgo para la salud

La inhalación de vapores de combustible/lubricantes y gases de escape puede provocar daños graves a la salud, la pérdida del conocimiento y, en casos extremos, la muerte.

- No inhale los vapores de combustible/lubricantes ni los gases de escape.
- Opere el producto únicamente al aire libre.

ATENCIÓN

Daños en el producto

Si el producto funciona sin o con muy poco aceite de motor y para engranajes, esto puede provocar daños en el motor.

- Llene con combustible y aceite antes de la puesta en marcha. El producto se suministra sin aceite para motor ni aceite para engranajes.

ATENCIÓN

Daños ambientales

El aceite derramado puede contaminar el medio ambiente de manera permanente. El líquido es altamente tóxico y puede provocar la rápida contaminación del agua.

- Llene/drene el aceite únicamente sobre superficies niveladas y sólidas.
- Utilice una tubuladura de llenado o una tolva.
- Recoja el aceite drenado en un recipiente adecuado.
- Limpie inmediatamente cualquier derrame de aceite y deseche el paño de acuerdo con las normas locales.
- Deseche el aceite de acuerdo con las disposiciones locales.

ATENCIÓN

¡Riesgo de daños!

El uso de combustible almacenado inadecuadamente o sin drenar puede obstruir el carburador o mermar el funcionamiento del motor.

- Agregue el combustible no necesario en un recipiente hermético y consérvelo en un espacio oscuro y fresco.

Coloque el producto sobre una superficie plana y recta.

Herramienta necesaria:

- Vaso medidor de 1 litro (resistente al aceite/combustible)*
- Tolva*
- Paño/trapo*

9.1 Llenado del aceite de motor (fig. 9)

ATENCIÓN

El producto se entrega sin aceite de motor. Por lo tanto, llene el aceite antes de la puesta en marcha. Utilice aceite multigrado (SAE 10W-30 o SAE 10W-40).

Compruebe regularmente el nivel de aceite antes de la puesta en marcha. Un nivel de aceite demasiado bajo puede dañar el motor.

- Desenrosque la varilla medidora de nivel de aceite (18).
- Llene el depósito con aceite de motor utilizando un embudo. Preste atención a la cantidad máxima de llenado (véanse los datos técnicos). Introduzca con cuidado el aceite hasta el borde inferior de la tubuladura de llenado.
- Limpie la varilla medidora de nivel de aceite (18) con un paño limpio y sin pelusas.
- Vuelva a introducir la varilla medidora de nivel de aceite (18) y sáquela de nuevo. Compruebe el nivel de aceite sin volver a enroscar la varilla medidora.
- El nivel de aceite debe estar dentro de la marca media de la varilla medidora de nivel de aceite (18).
- Si el nivel de aceite es demasiado bajo, añada la cantidad de aceite recomendada (véanse los datos técnicos).
- A continuación, enrosque de nuevo la varilla medidora de nivel de aceite (18).

9.2 Llenado de combustible (fig. 10)

⚠ PELIGRO

¡Peligro de incendio y explosión!

El combustible puede prenderse durante el llenado, provocando una potencial explosión. Esto tendría como consecuencia quemaduras graves o la muerte.

- Apague el motor y déjelo enfriar.
- Manténgase alejado del calor, llamas y chispas.
- Reposte el depósito de combustible en espacios abiertos.
- Lleve guantes de protección.

- Evite el contacto con la piel y los ojos.
- Ponga en marcha el producto a una distancia de al menos 3 m del lugar de llenado de combustible.
- Preste atención a las fugas. Si se derrama combustible, no arranque el motor.

ATENCIÓN

El producto se entrega sin combustible. Por lo tanto, hay que llenar el combustible antes de la puesta en marcha. Para ello, use gasolina Súper E10.

1. Limpie el entorno de la zona de llenado. Si el depósito de combustible (11) está sucio, se producen fallos de funcionamiento.
2. Abra con cuidado la tapa del depósito (10) para eliminar progresivamente cualquier posible sobrepresión.
3. Llene el depósito de combustible (11) con gasolina utilizando un embudo. Preste atención a la cantidad máxima de llenado (véanse los datos técnicos). Introduzca con cuidado el combustible hasta el borde inferior de la tubuladura de llenado.
4. Cierre de nuevo la tapa del depósito (10). Compruebe que el tapón del depósito quede herméticamente cerrado.
5. Limpie la tapa del depósito (10) y la zona de alrededor.

10 Ponerlo en funcionamiento

NOTA

Es inevitable que este producto emita cierta contaminación acústica. Posponga el trabajo ruidoso a los tiempos aprobados y designados. Respete los períodos de descanso y limite el tiempo de trabajo a lo esencial.

Para su protección personal y para la protección de las personas que se encuentran en las inmediaciones, hay que llevar una protección auditiva adecuada.

10.1 Ajuste de la altura de corte (fig. 11)

ATENCIÓN

El ajuste de la altura de corte solo se debe realizar con el motor apagado y el conector de bujía de encendido retirado.

- En caso de hierba densa y alta, ajuste el nivel de corte más alto y corte más lentamente. Se debe seleccionar una altura de corte alta para el primer corte de la temporada. Ajuste la altura de corte para que el producto no se sobrecargue.
- Seleccione la altura de corte según la longitud real del césped.
- Realice varias pasadas, de modo quede una pasada se recorte un máximo de 4 cm de césped.
- La altura de corte correcta para un
 - Hierba ornamental de unos 30 a 45 mm

- Céspedes de utilidad de unos 40 a 65 mm.

La altura de corte se ajusta con la palanca de regulación de altura de corte (20). Se pueden ajustar distintas alturas de corte.

1. Tire de la palanca de regulación de la altura de corte (20) hacia afuera.
2. Mueva la palanca de regulación de altura de corte (20) a la posición de altura de corte deseada.
3. Vuelva a soltar la palanca para la regulación de la altura de corte (20). La palanca encaja en la posición deseada.

10.2 Dispositivo de parada de cuchilla

Antes de cada puesta en marcha, hay que comprobar el dispositivo de parada de la cuchilla. Arranque el motor como se describe en 11.4.1.

1. Suelte la palanca de freno del motor (3). El motor se desconecta y la cuchilla (27) se detiene.
2. La cuchilla (27) debe detenerse en 7 segundos.

10.3 Preparar las superficies a cortar

1. Inspeccione cuidadosamente la superficie de corte antes de cortar el césped.
2. Retire piedras, palos, huesos, cables, juguetes y otros objetos que el producto pueda proyectar de forma descontrolada.
3. Preste atención a que no haya personas en las superficies a cortar.

11 Funcionamiento

El cortacésped está propulsado por un potente motor de 4 tiempos refrigerado por aire.

El producto está equipado con un ajuste de altura de corte de 7 posiciones, un recogedor de hierba y un estribo de empuje plegable.

Consulte las siguientes descripciones para conocer el funcionamiento de las unidades de control.

Control previo al funcionamiento

- Compruebe todos los lados del motor en busca de fugas de aceite o combustible.
- Compruebe el nivel de aceite del motor.
- Verifique el nivel de combustible: el depósito de combustible debe estar al menos medio lleno.
- Compruebe el estado del filtro de aire.
- Compruebe el estado de los conductos de combustible.
- Asegúrese de que el conector de bujía de encendido esté fijado a la bujía de encendido.
- Busque signos de daños.
- Compruebe que todas las cubiertas protectoras estén colocadas y que todos los tornillos, las tuercas y los pernos estén apretados.

11.1 Corte con saco de recogida de hierba

ATENCIÓN

No utilice el producto cuando el saco de recogida de hierba no esté completamente colocado o cuando no haya la pieza para el abono.

ATENCIÓN

Retire o coloque el saco de recogida de hierba solo cuando el motor esté apagado y la cuchilla esté parada.

11.1.1 Inserción del saco de recogida de hierba (23) (fig. 12)

1. Levante la trampilla de descarga posterior (22).
2. Agarre el saco de recogida de hierba (23) por el asa de transporte.
3. Cuelgue el saco de recogida de hierba (23) en la suspensión del saco de recogida de hierba prevista en la parte trasera del producto.
4. Baje la trampilla de descarga trasera (22), que mantiene el saco de recogida de hierba (23) en su posición.

11.1.2 Vaciado del saco de recogida de hierba (23) (fig. 12)

⚠ ADVERTENCIA

Antes de retirar el saco de recogida de hierba, apague el motor y espere a que la cuchilla se detenga.

ATENCIÓN

Peligro de lesiones

Retire el saco de recogida de hierba únicamente cuando el motor esté apagado y la cuchilla esté parada.

Tan pronto como queden restos de césped durante la siega, el saco de recogida de hierba debe vaciarse.

1. Para extraer el saco de recogida de hierba (23), levante la trampilla de descarga posterior (22).
2. Saque el saco de recogida de hierba (23) por el asa de transporte. De acuerdo con el reglamento de seguridad, la trampilla de descarga (22) se cierra al suspender el saco de recogida de hierba (23) y cierra el orificio de salida trasero.

En caso de ahí queden suspendidos restos de césped, con el propósito de facilitar el arranque del motor, retire el cortacésped aproximadamente 1 m.

ATENCIÓN

No quite manualmente ni con los pies los restos del material de corte en la carcasa del cortacésped, sino con los medios auxiliares apropiados, p. ej., cepillos o escobas de mano.

Para garantizar una recogida adecuada, el saco de recogida de hierba (23) y, en particular, el filtro de aire (12a) se deben limpiar después de cada uso.

11.2 Corte con inserto para el abono

Durante el mulching, el material a cortar se fragmenta en la carcasa cerrada del cortacésped y se dispersa de nuevo sobre el césped. No es necesaria la recogida del césped ni la eliminación. Los finos recortes verdes vuelven a caer en el césped como fertilizante natural, aportando humedad al césped y proporcionándole importantes nutrientes.

NOTA

La cubierta del suelo solo se permite en un césped relativamente corto.

11.2.1 Colocación del inserto para el abono (26) (figs. 1 y 13)

1. Levante la trampilla de descarga posterior (22).
2. Retire el saco de recogida de hierba (23) (si se utiliza) utilizando el asa de transporte.
3. Presione el botón de desbloqueo del inserto para el abono (26) y coloque el inserto para el abono (26). El botón de desbloqueo encaja de forma audible. Asegúrese de que el inserto para el abono (26) esté correctamente colocado en los huecos.
4. Ajuste la altura de corte (véase 10.1).

Consejos para el acolchado:

- Recorte la hierba 2 cm a una altura de hierba de 4-6 cm.

11.3 Corte con descarga lateral

Con la descarga lateral (19a), puede segar hierba alta y salvarse que rara vez se corta.

11.3.1 Colocación de la descarga lateral (19a) (figs. 1 y 14)

1. Retire, en primer lugar, el saco de recogida de hierba (23) y coloque el inserto para el abono (26) (véase 11.2).
2. Active el mecanismo de bloqueo de la tapa de descarga lateral (19), pliéguela hacia arriba y sujétela firmemente.
3. Coloque la descarga lateral (19a).
4. Cierre despacio la tapa de descarga lateral (19). La tapa de descarga lateral (19) evita que se caiga la descarga lateral (19a).

11.3.2 Retirada de la descarga lateral (19a) (fig. 14)

1. Despliegue y sostenga firmemente la tapa de la descarga lateral (19).
2. Retire la descarga lateral (19a) y cierre la tapa de descarga lateral (19). Encaja de forma audible.

11.4 Arranque del motor

NOTA

La cuchilla gira cuando el motor arranca.

No ponga en marcha el producto si el conducto de expulsión no está cubierto por una de las siguientes piezas:

- Saco de recogida de hierba
- Inserto para el abono

11.4.1 Arranque del motor (figs. 1, 15 y 21)

1. Cada vez que vaya a poner en marcha el producto, compruebe primero el nivel de combustible y el nivel de aceite del motor (véanse las secciones 9.1 y 9.2). Asegúrese de que el conector de bujía de encendido (16) esté conectado a la bujía de encendido (16a).
2. Colóquese detrás del cortacésped. Mientras presiona la palanca de freno del motor (3) hacia el manillar (1) con un mano, deje la otra mano en el arrancador de cable (25).
3. Arranque el motor con el arrancador de cable (25). Para ello, tire del asa hacia fuera unos 10-15 cm (hasta que sienta resistencia). Y luego tira fuerte con un tirón. Si el motor no arranca, tire de nuevo del arrancador de cable (25).
4. Debido a la cubierta de seguridad sobre el motor, se puede presentar una ligera formación de humo cuando el producto se utiliza por primera vez. Esto es un procedimiento normal.

ATENCIÓN

- No deje que el arranque por cable de accionamiento retroceda rápidamente. Esto podría ocasionar daños.
- En caso de clima frío, puede ser necesario repetir el procedimiento de arranque varias veces.

11.5 Desconexión del motor (figs. 1, 18 y 21)

⚠ ADVERTENCIA

¡Peligro de lesiones!

Después de apagar el motor, la cuchilla sigue funcionando durante unos segundos. Tocar las piezas giratorias puede provocar lesiones por cortes.

- Espere a que la cuchilla se detenga.
- No frene la cuchilla con la mano.
- Lleve guantes de protección.
- Mantenga la cuchilla lejos de sus pies.

1. Para apagar el motor, suelte primero el estribo del accionamiento de marcha (2) y luego la palanca del freno del motor (3). Espere hasta que la cuchilla (27) se detenga.
2. Retire el conector de bujía de encendido (16) de la bujía de encendido (16a) para evitar un arranque accidental del motor.

11.6 Tracción (figs. 1 y 16)

El cortacésped dispone de tracción en la rueda trasera.

11.6.1 Conexión del accionamiento de marcha

1. Arranque el cortacésped (véase 11.4).
2. Tire y sujete el estribo del accionamiento de marcha (2) hacia el manillar (1).
3. El accionamiento de traslación se conecta (la rueda motriz (21) se mueve) y el cortacésped comienza a avanzar

ATENCIÓN

¡Evite dañar el producto! ¡Evite dañar el producto! Accione siempre el estribo del accionamiento de traslación completamente (hasta el tope) para evitar daños en el engranaje.

11.6.2 Desconexión del accionamiento de marcha

1. Suelte el estribo del accionamiento de marcha (2). El accionamiento de marcha se desconecta y el cortacésped se detiene.
2. El motor sigue funcionando.

12 Indicaciones de trabajo

- Corte únicamente con cuchillas afiladas que estén en buenas condiciones para evitar que las briznas de hierba se desgarran y que el césped se vuelva amarillo.
- Para lograr un aspecto de corte limpio, en lo posible, conduzca el cortacésped en trayectos rectos. Para ello, estos trayectos se deben sobreponer algunos centímetros de modo que no queden franjas.
- Mantenga limpia la parte inferior de la carcasa del cortacésped y asegúrese de eliminar los restos de hierba. Los depósitos dificultan el procedimiento de arranque, afectan la calidad del corte y la salida del césped.
- En las pendientes, el trayecto de corte se debe colocar de forma transversal hacia la pendiente. Se puede evitar un deslizamiento del cortacésped mediante la posición oblicua.

⚠ ADVERTENCIA

Es necesario mantener alejados a terceros.

12.1 Tras el corte del césped

- Deje siempre que el motor se enfríe antes de almacenar el cortacésped en un espacio cerrado. Retire el césped, las hojas, la suciedad del aceite antes del almacenamiento. No almacene ningún otro objeto sobre el cortacésped.
- Antes de un nuevo uso, revise todos los tornillos y las tuercas. Apriete cualquier tornillo que se haya aflojado.
- Vacíe el saco de recogida de hierba antes de volverlo a usar.
- Tenga en cuenta también el capítulo "Almacenamiento".

13 Limpieza

ADVERTENCIA

Peligro de lesiones y quemaduras

El producto puede arrancar inesperadamente, provocando lesiones personales.

- Apague el motor antes de realizar cualquier trabajo de limpieza y mantenimiento.
- Deje que el motor se enfríe.
- Retire el conector de bujía de encendido de la bujía de encendido.

ADVERTENCIA

Riesgo para la salud

La inhalación de vapores de combustible/lubricantes y gases de escape puede provocar daños graves a la salud, la pérdida del conocimiento y, en casos extremos, la muerte.

- No inhale los vapores de combustible/lubricantes ni los gases de escape.
- Opere el producto únicamente al aire libre.

Herramienta necesaria:

- Espátula*
- Escobilla*
- Aire comprimido*

* = ¡No incluidos obligatoriamente en el volumen de suministro!

13.1 Limpieza del cortacésped (fig. 1)

- La limpieza con una manguera de jardinería sólo se recomienda a baja presión. Los limpiadores de alta presión no son adecuados para limpiar el producto.
- Desenganche el saco de recogida de hierba y cepíllelo con un cepillo de mano. También puede limpiar a grandes rasgos la carcasa del cortacésped con la barredora.
- En caso de mucha suciedad, el producto puede limpiarse con un paño húmedo.

NOTA

Antes de inclinar el cortacésped, vacíe completamente el depósito de combustible con una bomba de succión de combustible (no incluida en el volumen de suministro).

El cortacésped no se debe inclinar más de 90 grados.

1. Incline mejor el cortacésped hacia atrás. Asegúrese de que la bujía de encendido (16a) apunte hacia arriba. Si la bujía de encendido (16a) apunta hacia abajo, puede producirse una fuga de aceite y causar daños importantes en el motor y el carburador.
2. Alternativamente, se puede inclinar el producto hacia un lado, pero hay que asegurarse de que la cubierta del filtro de aire (12) quede en la parte superior.

3. Limpie la parte inferior del cortacésped con una espátula y un cepillo de mano. La espátula ayuda a eliminar los restos vegetales gruesos y de mayor tamaño de la zona de las cuchillas (27). La limpieza de los bajos es más fácil y exhaustiva inmediatamente después del uso. Entonces, la suciedad y los residuos vegetales están todavía frescos y pueden aflojarse más fácilmente.
4. Si es necesario y si la suciedad es difícil de eliminar, también puede utilizar un limpiador especial. Se prohíbe el uso de agentes limpiadores agresivos como limpiadores fríos o gasolina de lavado.
5. Revise si hay restos de hierba en la salida de césped y, en caso necesario, retírelos.

13.2 Limpieza del cortacésped a través de la conexión de agua (14) (fig. 1, 16)

NOTA

Vuelva a conectar correctamente el conector de la bujía de encendido a la bujía de encendido.

1. Retire primero el inserto para el abono (26) o el saco de recogida de hierba (23).
2. Para la limpieza, conecte una manguera de jardinería a la conexión de agua (14) a través del acoplamiento enchufable incorporado
3. Abra el agua y arranque el cortacésped (véase 11.4.1).
4. El agua empieza a agitarse con la cuchilla en rotación (27).
5. Después de unos minutos, el cortacésped queda libre de suciedad adherida y restos de hierba.
6. A continuación, deje funcionar el cortacésped durante un breve período de tiempo sin agua para eliminar la mayor parte de la humedad mediante el aire circulante generado por la cuchilla (27).

13.3 Limpieza de la correa trapezoidal (32) (fig. 17)

1. Incline el cortacésped hacia atrás.
2. Limpie la correa trapezoidal (32) con un cepillo o aire comprimido después de cada uso.

14 Mantenimiento

ADVERTENCIA

Encargue todos los trabajos de mantenimiento y reparación que no se describan en este manual de instrucciones a un taller especializado. Utilice únicamente piezas de repuesto originales.

¡Hay riesgo de accidente! Realice siempre los trabajos de mantenimiento y limpieza con el motor apagado. ¡Existe peligro de lesión! Deje que el producto se enfríe antes de realizar cualquier trabajo de mantenimiento y limpieza. Los elementos del motor están calientes. ¡Hay riesgo de lesiones y quemaduras!

El producto puede arrancar inesperadamente, provocando lesiones personales.

- Apague el motor antes de realizar cualquier trabajo de limpieza y mantenimiento.
- Retire el conector de bujía de encendido de la bujía de encendido.
- Deje que el motor se enfríe.

- Es necesaria una conservación regular y cuidadosa a fin de garantizar el nivel de seguridad sin modificar el rendimiento del producto.
- Asegúrese de que todas las tuercas, pernos y tornillos estén bien apretados y de que el producto se encuentre en un estado seguro de funcionamiento.
- Compruebe regularmente el saco de recogida de hierba para ver si está desgastado o si ha perdido su funcionalidad.
- Por razones de seguridad, reemplace las piezas desgastadas o dañadas.
- Compruebe que las ruedas delanteras y traseras estén bien sujetas.
- Para garantizar que las ruedas funcionen sin problemas, recomendamos limpiar los ejes de las ruedas y los bujes de las ruedas al menos una vez por temporada.
- Los trabajos que no se describen en este manual de instrucciones solo se deben realizar en un taller especializado autorizado.
- Coloque el producto sobre una superficie plana y recta.

Herramienta necesaria:

- Bomba de aspiración de combustible*
- Paño/trapo*
- Llave de boca fija/llave de vaso de 17 mm* de ancho de boca
- Llave de boca fija/llave de vaso de 10 mm* de ancho de boca
- Bomba de aceite*
- Bandeja colectora de aceite plana (para cambios de aceite)*
- Recipiente colector*
- Cepillo de alambre de cobre*

- Llave de bujía de encendido*

* = ¡No incluidos obligatoriamente en el volumen de suministro!

14.1 Cambio de la cuchilla (27) (figs. 1 y 18)

ADVERTENCIA

Existe riesgo de lesión durante el trabajo con una cuchilla dañada.

- ¡Lleve guantes de protección!
- Por razones de seguridad, solo permita que un taller especializado y autorizado afile y equilibre sus cuchillas. Para lograr un resultado del trabajo óptimo, se recomienda revisar la cuchilla una vez al año.
- Al cambiar la cuchilla, solo se deben utilizar piezas de repuesto originales.

1. Vacíe el depósito de combustible (11) con una bomba de aspiración de combustible antes de retirar la hoja de cuchilla. No incline nunca el cortacésped hacia un lado o hacia delante con el depósito de combustible o aceite lleno. Esto dañaría el motor e invalidaría la garantía.
2. Sujete la cuchilla (27) con una mano.
3. Gire el tornillo de la cuchilla (28) en sentido antihorario desde el husillo del motor (30) con una llave de boca fija calibre 17. Retire la arandela (29).
4. Monte la nueva cuchilla (27) en sentido contrario. Apriete bien el tornillo de la cuchilla (28). Vigile que la cuchilla (27) esté correctamente colocada y al ras del husillo del motor (30).
5. El par de apriete del tornillo de la cuchilla (28) es de 45Nm. Cambie también el tornillo de la cuchilla (28) cuando sustituya la cuchilla (27).

14.1.1 Cuchillas dañadas (27)

Si la cuchilla (27) entra en contacto con un obstáculo, apague de inmediato el motor y retire el conector de bujía de encendido (16).

- Compruebe si la cuchilla (27) está dañada.
- Las cuchillas (27) dañadas o deformadas deben cambiarse.
- Nunca enderece una cuchilla (27) deformada.
- No trabajar nunca con una cuchilla (27) deformada o muy desgastada, esto ocasiona vibraciones y puede traer como consecuencia otros daños en el cortacésped.

14.2 Control del nivel de aceite (fig. 9)

⚠ ADVERTENCIA

Riesgo para la salud

La inhalación de vapores de combustible/lubricantes y gases de escape puede provocar daños graves a la salud, la pérdida del conocimiento y, en casos extremos, la muerte.

- No inhale los vapores de combustible/lubricantes ni los gases de escape.
- Opere el producto únicamente al aire libre.

ATENCIÓN

¡Daños en el producto!

Si el producto funciona sin o con muy poco aceite de motor y para engranajes, esto puede provocar daños en el motor.

- Llene con combustible y aceite antes de la puesta en marcha. El producto se suministra sin aceite para motor ni aceite para engranajes.
- Utilice únicamente aceite de motor SAE 10W-30 o SAE 10W-40.

ATENCIÓN

Daños ambientales

El aceite derramado puede contaminar el medio ambiente de manera permanente. El líquido es altamente tóxico y puede provocar la rápida contaminación del agua.

- Llene/drene el aceite únicamente sobre superficies niveladas y sólidas.
- Utilice una tubuladura de llenado o una tolva.
- Recoja el aceite drenado en un recipiente adecuado.
- Limpie inmediatamente cualquier derrame de aceite y desheche el paño de acuerdo con las normas locales.
- Deseche el aceite de acuerdo con las disposiciones locales.

1. Desenrosque la varilla medidora de nivel de aceite (18), girándola en sentido contrario a las agujas del reloj y límpiela con un trapo limpio sin pelusas.
2. Vuelva a insertar la varilla medidora de nivel de aceite (18) y verifique el nivel de aceite sin volver a enroscar la varilla.
3. Extraiga la varilla medidora de nivel de aceite (18) y lea el nivel de aceite en posición horizontal. El nivel de aceite debe encontrarse dentro de la marca media de la varilla medidora de nivel de aceite (18).
4. A continuación, enrosque de nuevo la varilla medidora de nivel de aceite (18).

14.3 Cambio de aceite

El cambio de aceite del motor deberá realizarse anualmente antes del comienzo de la estación con el motor a la temperatura de funcionamiento y con el motor desconectado.

Utilice únicamente aceite de motor (SAE 10W-30/SAE 10W-40).

1. Desenrosque la varilla medidora de nivel de aceite (18) girándola hacia la izquierda.
2. Aspire el aceite del motor a través de la tubuladura de llenado con una bomba de aceite (con manguera).
3. Llene aceite de motor nuevo y compruebe el nivel de aceite (véase 9.1.).

14.4 Drene el combustible con una bomba de aspiración de combustible (figs. 10 y 19)

1. Sostenga un recipiente colector debajo de la manguera de la bomba de aspiración de combustible.
2. Desenrosque y quite la tapa del depósito (10).
3. Introduzca la manguera de la bomba de aspiración de combustible en el depósito de combustible (11) y drene completamente el combustible con la bomba de aspiración de combustible.
4. Vuelva a enroscar la tapa del depósito (10).
5. Para que no quede combustible en el carburador, hay que vaciar el combustible restante del carburador. Para ello, coloque un recipiente adecuado debajo del carburador y abra el tornillo del carburador (31) con una llave de boca fija calibre 10.

14.5 Mantenimiento del filtro de aire (12a) (fig. 20)

⚠ PELIGRO

¡Peligro de incendio y explosión!

Si no se limpia adecuadamente, el combustible puede prenderse, provocando una potencial explosión. Esto tendría como consecuencia quemaduras graves o la muerte.

- Limpie el filtro de aire solo sacudiéndolo.
- No limpie nunca el filtro de aire con gasolina o con disolventes inflamables.

ATENCIÓN

Riesgo de daños

El manejo del motor sin un elemento de filtro insertado o con un elemento de filtro insertado dañado puede provocar daños en el motor.

- Nunca haga funcionar el motor sin o con un elemento del filtro de aire dañado. La suciedad llegaría al motor, con lo que podrían producirse daños graves en él.

Los filtros de aire (12a) contaminados reducen la potencia del motor debido a una menor alimentación de aire hacia el carburador. Por lo tanto, es indispensable realizar verificaciones regulares.

El filtro de aire (12a) se debe controlar cada 25 horas de servicio y, en caso necesario, se debe limpiar. En caso de aire con mucho polvo, el filtro de aire (12a) debe revisarse más a menudo.

1. Saque la cubierta del filtro de aire (12) y retire el filtro de aire (12a).
2. Limpie el filtro de aire (12a) solo sacudiéndolo.

- Sustituya el filtro de aire defectuoso (12a) por uno nuevo.
- Vuelva a colocar el filtro de aire (12a) y la tapa del filtro de aire (12).

14.6 Mantenimiento de la bujía de encendido (16a) (figs. 21 y 22)

Revise la bujía de encendido (16a) por primera vez al cabo de 10 horas de servicio en busca de suciedad y, en caso necesario, límpiela con un cepillo de alambre de cobre. Posteriormente, la bujía de encendido (16a) deberá someterse a un mantenimiento cada 50 horas de servicio.

- Retire el conector de bujía de encendido (16) mediante un movimiento giratorio.
- Retire la bujía de encendido (16a) con una llave de bujías encendido.
- Ajuste la separación a 0,75 mm (0,030") mediante el uso de una galga de espesores. Coloque de nuevo la bujía de encendido (16a) y vigile de no apretarla demasiado.

14.7 Palanca de freno del motor (3) (figs. 1 y 18)

El motor está equipado con un freno mecánico que debe comprobarse de forma regular. Al soltar la palanca de freno del motor (3), la cuchilla (27) debe detenerse en 7 segundos.

Una cuchilla (27) en marcha produce un ruido de viento claramente perceptible. El funcionamiento de la cuchilla (27) se hace evidente por el ruido del viento generado, pudiendo controlarse de esta manera.

NOTA

Si observa que el dispositivo de parada de la cuchilla no funciona correctamente, póngase en contacto con el servicio de atención al cliente o con un taller especializado.

Asegúrese de que el producto esté en perfectas condiciones a lo largo de toda su vida útil. Un mantenimiento inadecuado puede provocar lesiones potencialmente mortales.

15 Transporte

ADVERTENCIA

Peligro de lesiones y quemaduras

El producto puede arrancar inesperadamente, provocando lesiones personales.

- Apague el motor antes de realizar cualquier trabajo de limpieza y mantenimiento.
- Deje que el motor se enfríe.
- Retire el conector de bujía de encendido de la bujía de encendido.

NOTA

Para el transporte, siempre se debe colocar la altura de corte en la posición más alta.

- Vacíe el depósito de combustible con una bomba de aspiración de combustible en un recipiente autorizado.
- Vacíe el aceite del motor caliente.
- Limpie las aletas del radiador del cilindro y la carcasa.
- Pliegue el estribo de empuje superior (4) (véase 16.2).
- Enrolle algunas capas de cartón corrugado entre los estribos de empuje superior e inferior (4/8), y el motor a fin de evitar la fricción.
- Para evitar daños y lesiones, el producto debe asegurarse contra vuelcos y resbalones durante el transporte en vehículos.

16 Almacenamiento

ATENCIÓN

Limpie y mantenga el producto antes de su almacenamiento.

ATENCIÓN

No guarde el producto con el saco de recogida de hierba lleno. Cuando hace calor, la hierba empieza a fermentar. ¡Existe peligro de incendio!

Almacene el producto y sus accesorios en un lugar oscuro, seco y sin riesgo de heladas, donde no esté accesible a ningún niño.

La temperatura de almacenamiento óptima se da entre un rango de 5 °C a 30 °C.

Conservar el producto en su embalaje original.

Cubra el producto para protegerlo del polvo o de la humedad. Guarde el manual de instrucciones junto con el producto.

- En ningún caso almacene el producto con el depósito de combustible lleno en el interior de un edificio en el que haya la posibilidad de que los vapores del combustible puedan entrar en contacto con llamas abiertas o chispas.
- Deje que el motor se enfríe antes de colocar el producto en espacios cerrados.
- En caso de almacenamiento prolongado, vacíe el depósito de combustible con una bomba de succión de combustible (no incluida en el volumen de suministro).
- Para evitar el peligro de incendio, mantenga el motor, el tubo de escape y la zona del depósito de combustible libres de césped, hojas y de grasa derramada.

16.1 Preparación para el almacenamiento del cortacésped

ADVERTENCIA

No deje el combustible en espacios cerrados, en las proximidades del fuego o cerca de donde vaya a fumar. Los vapores de gas pueden ocasionar explosiones o fuego.

1. Vacíe el depósito de combustible (11) (véase 14.4).
2. Cambie el aceite (véase 14.3).
3. Quite el conector de bujía de encendido (16) de la bujía de encendido (16a).
Desmunte la bujía de encendido (16a) con una llave de bujías de encendido (véase 14.6).
4. Llene con una aceitera el cilindro con aproximadamente 0,2 l de aceite.
5. Tire lentamente del arranque por cable de accionamiento (25), de modo que el aceite proteja el interior del cilindro.
6. Atornille de nuevo la bujía de encendido (16a).
7. Limpiar las aletas de refrigeración del cilindro y la carcasa (véase 13).
8. Limpie el producto completo para proteger la pintura.
9. Guarde el producto en un lugar con buena ventilación.

16.2 Plegado del estribo de empuje superior (4) (fig. 1)

ADVERTENCIA

¡Riesgo de atasco!

Sostenga siempre el estribo de empuje con una mano en el punto más alto.

- No coloque nunca los dedos entre el estribo de empuje superior e inferior.

Para ahorrar espacio, el estribo de empuje superior (4) es plegable.

1. Retire el saco de recogida de hierba (23).
2. Cuelgue el arrancador de cable (25) en el gancho del cable (24).
3. Abra la palanca de sujeción rápida (5) del estribo de empuje inferior (8).
4. Gire la palanca de sujeción rápida (5) de forma transversal respecto al estribo de empuje. Para ello, debe tirar de la palanca de sujeción rápida (5) ligeramente hacia fuera del estribo de empuje inferior (8).
5. Doble el estribo de empuje superior (4) hacia abajo. Los cables no deben ser pellizcados en el proceso.

17 Reparación y pedido de piezas de repuesto

Tras la reparación o el mantenimiento, asegúrese de que todas las piezas de seguridad técnica estén colocadas y se encuentran en estado óptimo. Las piezas que conlleven peligros de lesión deben estar inaccesibles a otras personas y a los niños.

ATENCIÓN

Según la ley de responsabilidad de los productos, no se asume ninguna responsabilidad por daños ocasionados por reparaciones no profesionales o por no utilizar piezas de repuesto originales.

Contrate a un servicio técnico o un profesional autorizado. Esto también es válido para las piezas de accesorios.

Encontrará las piezas de repuesto y los accesorios en nuestro centro de servicio. Para ello, escanee el código QR que aparece en la portada.

NOTA

Nota importante en caso reparación

Si necesita devolver el producto para su reparación, tome en cuenta que, por motivos de seguridad, el aparato debe enviarse a la estación de servicio técnico libre de aceite y combustible.

17.1 Pedido de piezas de repuesto

Al efectuar el pedido de piezas de repuesto, deben incluirse las siguientes indicaciones:

- Designación del modelo
- Número de artículo
- Datos de la placa de características

Piezas de repuesto / accesorios

N.º de artículo de la cuchilla:	7911200639
N.º de artículo del aceite de motor:	7850000025

17.2 Información sobre el servicio técnico

Hay que tener en cuenta que los siguientes componentes de este producto están sometidos a desgaste natural o por el uso o que se requieren los siguientes materiales de consumo.

Piezas de desgaste*: Bujía de encendido, filtro de aire, cuchilla, correa trapezoidal

* = no incluido en el volumen de suministro.

18 Solución de averías

Avería	Posible causa	Solución
Marcha inestable, alta vibración del producto.	Tornillos sueltos.	Revisar los tornillos.
	Fijación de la cuchilla suelta.	Revisar la fijación de la cuchilla.
	Cuchilla descentrada.	Reemplazar la cuchilla.
El motor no arranca.	La palanca de freno del motor no está presionada.	Presionar la palanca de freno del motor.
	Palanca de aceleración en posición incorrecta.	Revisar el ajuste.
	La bujía de encendido está defectuosa.	Reemplazar la bujía de encendido.
	Depósito de combustible vacío.	Llenar combustible.
	Combustible contaminado.	Vaciar el depósito de combustible y llenarlo con combustible limpio.
	Motor averiado.	Contactar con un servicio de postventa autorizado.
	El motor marcha de forma inestable.	Filtro de aire sucio.
	Bujía de encendido sucia.	Limpiar la bujía de encendido.
El césped se torna amarillo y el corte es irregular.	Filtro de aire sucio.	Limpiar el filtro de aire.
	Bujía de encendido sucia.	Limpiar la bujía de encendido.
La salida de hierba no está limpia.	Altura de corte demasiado baja.	Ajustar la altura de corte.
	Cuchilla desgastada.	Cambiar la cuchilla.
	Saco de recogida de hierba bloqueado.	Vaciar el saco de recogida de hierba o quitar la obstrucción.

19 Eliminación y reciclaje

Notas sobre el embalaje



Los materiales de embalaje son reciclables. Deseche los embalajes de forma respetuosa con el medio ambiente.

En su ayuntamiento o administración municipal podrá obtener información sobre las distintas opciones de eliminación de un aparato fuera de uso.

Combustibles y aceites

- ¡Antes de desechar el producto, se deben vaciar el depósito de combustible y el depósito de aceite del motor!
- ¡El combustible y el aceite de motor no deben tirarse a la basura ni a los desagües domésticos, sino que deben recogerse y eliminarse por separado!
- Los depósitos de aceite y combustible vacíos deben desecharse de forma respetuosa con el medio ambiente.

20 Declaración de conformidad UE

Traducción de la Declaración de conformidad original

Fabricante:

Scheppach GmbH
Günzburger Straße 69
D-89335 Ichenhausen

Declaramos, bajo nuestra exclusiva responsabilidad, que el producto aquí descrito cumple las directivas y normas aplicables.

Marca: **Scheppach**
Denominación del art.: **CORTACÉSPED DE GASOLINA – MS225-53**
N.º de art. **5911241915, 5911241903, 59112419969, 59112639942, 59112429969**

Directivas UE:

2014/30/UE, 2011/65/CE, 2006/42/UE*,
2000/14/CE_2005/88/CE, 2016/1628/UE

* El asunto descrito más arriba de la declaración cumple las disposiciones de la Directiva 2011/65/UE del Parlamento Europeo y el Consejo del 8 de junio de 2011 sobre restricciones a la utilización de determinadas sustancias peligrosas en aparatos eléctricos y electrónicos.

Normas aplicadas:

EN ISO 5395-1:2013/A1:2018; EN 5395-2:2013/A2:2017;
EN 14982:2009

Procedimiento de evaluación de conformidad:

2000/14/CE_2005/88/CE – Anexo: VI

Nivel garantizado de potencia acústica (L_{WA}): 98 dB
Nivel de potencia acústica (L_{WA}) medido: 96,2 dB
Organismo notificado: TÜV SÜD
Industrie Service GmbH,
Westendstrasse 199,
80686 München,
Alemania
0036

Número:

2016/1628/UE

Número de emisión:
e24*2016/1628*2018/989SRA1/P*0456*00

Apoderado de la documentación:

Stefan Hartinger
Günzburger Str. 69
D-89335 Ichenhausen
Ichenhausen, 09.12.2024

Simon Schünk

Division Manager Product Center

Andreas Pecher
Head of Project Management

Índice

1	Introdução	103
2	Descrição do produto (fig. 1-22).....	104
3	Âmbito de fornecimento (fig. 1-2).....	104
4	Utilização correta	104
5	Indicações de segurança	105
6	Dados técnicos.....	107
7	Desembalar	108
8	Montagem	108
9	Antes da colocação em funcionamento	109
10	Colocação em funcionamento.....	110
11	Funcionamento	110
12	Instruções de trabalho.....	112
13	Limpeza.....	112
14	Manutenção	113
15	Transporte.....	115
16	Armazenamento.....	116
17	Reparação e encomenda de peças sobresselentes.....	116
18	Resolução de problemas	117
19	Eliminação e reciclagem	117
20	Declaração de conformidade UE	118
21	Vista explodida.....	119

Explicação dos símbolos no produto

A utilização de símbolos neste manual serve para chamar a sua atenção para potenciais riscos. Os símbolos de segurança e explicações associadas devem ser bem compreendidos. Os avisos em si não eliminam quaisquer riscos e não substituem medidas corretas para a prevenção de acidentes.

	Atenção! A inobservância dos sinais de segurança e das indicações de aviso afixadas no produto, assim como das indicações de segurança e instruções de comando podem resultar em ferimentos graves ou mesmo fatais.
	Leia e siga o manual de instruções e as indicações de segurança antes da colocação em funcionamento!
	Em declives, não corte relva para cima ou para baixo.
	Antes da operação do corta-relva, remova pequenos materiais que se encontrem no solo que possam ser projetados.
	Perigo devido à projeção de materiais durante o funcionamento do motor.
	Certifique-se de que outras pessoas mantêm uma distância de segurança adequada.

	Remova a ficha da vela de ignição antes de efetuar trabalhos de manutenção.
	Mantenha as mãos e pés longe das lâminas rotativas.
	O motor aquece bastante durante o funcionamento, não toque!
	Use proteção auditiva. Utilize óculos de proteção.
	ATENÇÃO! Os materiais de processo são inflamáveis e explosivos - risco de queimaduras. Não abastecer com o motor quente ou a funcionar.
	Capacidade do depósito
	Óleo de motor
	Comprimento da lâmina. Largura de corte máx.
	Nível de potência sonora garantido do produto.
	Controlar o nível de óleo.
	DRIVE - Asa da unidade de acionamento STOP - Alavanca do travão do motor
	Perigo de intoxicação! Utilize o produto apenas no exterior, nunca em espaços fechados e mal ventilados.
	O produto cumpre as diretivas europeias em vigor.
	O produto está em conformidade com as diretivas sérvias aplicáveis.

1 Introdução

Fabricante:

Scheppach GmbH
Günzburger Straße 69
D-89335 Ichenhausen, Alemanha

Estimado cliente,

Desejamos-lhe muita satisfação e sucesso ao trabalhar com o seu novo produto.

Nota:

De acordo com a legislação vigente relativa à responsabilidade pelos produtos, o fabricante deste produto não é responsável por danos que ocorram nele ou através dele nas seguintes situações:

- Manuseio incorreto

- Incumprimento do manual de instruções
- Reparações efetuadas por técnicos terceiros não autorizados
- Incorporação e substituição de peças sobresselentes que não sejam de origem
- Utilização incorreta

Tenha em atenção:

O manual de instruções faz parte deste produto.

Ele contém indicações importantes sobre como trabalhar com o produto de modo seguro, correto e económico, como evitar perigos, poupar em custos de reparação, reduzir períodos de paragem e aumentar a fiabilidade e vida útil do produto. Para além dos regulamentos de segurança deste manual de instruções, deverá cumprir sempre as diretivas respeitantes à operação do produto vigentes no seu país.

Antes de utilizar o produto, familiarize-se com todas as indicações de segurança e operação. Opere o produto apenas conforme descrito e para as áreas de aplicação indicadas. Conserve corretamente o manual de instruções e, em caso de cedência do produto a terceiros, entregue juntamente toda a documentação.

2 Descrição do produto (fig. 1-22)

1. Guiador
2. Asa da unidade de acionamento
3. Alavanca do travão do motor
4. Asa de empurrar superior
5. Alavanca de aperto rápido
6. Porca em estrela de plástico
7. Clipe de cabo
8. Asa de empurrar inferior
9. Guia (asa de empurrar)
10. Tampa do depósito
11. Depósito de combustível
12. Tampa do filtro de ar
- 12a. Filtro de ar
13. -
14. Ligação da água
15. Roda
16. Ficha da vela de ignição
- 16a. Vela de ignição
17. Escape
18. Vareta de medição do óleo
19. Tampa da ejeção lateral
- 19a. Ejeção lateral
20. Ajuste da altura de corte
21. Roda motriz
22. Defletor
23. Saco de recolha de relva
24. Gancho do cabo
25. Cordão de arranque
26. Inserção para palhagem
27. Lâmina
28. Parafuso da lâmina
29. Arruela espaçadora
30. Fuso do motor
31. Parafuso do carburador
32. Correia em V

3 Âmbito de fornecimento (fig. 1-2)

Pos.	Quantidade	Designação
4.	1 x	Corta-relva a gasolina com asa de empurrar superior
5.	2 x	Alavanca de aperto rápido
6.	4 x	Porca em estrela de plástico
7.	1 x	Clipe de cabo
8.	1 x	Asa de empurrar inferior
9.	2 x	Guia (asa de empurrar)
19a.	1 x	Ejeção lateral
23.	1 x	Saco de recolha de relva
26.	1 x	Inserção para palhagem
A.	2 x	Parafuso M8
B.	2 x	Arruela espaçadora pequena
C.	2 x	Arruela espaçadora grande
D.	2 x	Distanciador
	1 x	Manual de instruções

4 Utilização correta

O corta-relva a gasolina é adequado para a utilização privada em jardins domésticos. São considerados corta-relvas para jardins domésticos aqueles cuja utilização anual, em regra, não ultrapassa 50 horas e que são utilizados, principalmente, para a manutenção de relva ou relvados, mas não em instalações públicas, parques ou instalações desportivas, nem na agricultura ou silvicultura.

O produto só deve ser utilizado para a sua finalidade especificada. Qualquer outra utilização é considerada incorreta. Os danos ou ferimentos daí resultantes serão da responsabilidade do utilizador e não do fabricante.

Faz igualmente parte da utilização correta o cumprimento das indicações de segurança, assim como das instruções de montagem e das indicações de operação no manual de instruções.

As pessoas responsáveis pela operação e manutenção da ferramenta deverão estar familiarizadas com a mesma e ser instruídas relativamente aos possíveis perigos.

Qualquer alteração no produto isenta o fabricante de toda e qualquer responsabilidade por danos daí resultantes.

O produto só pode ser operado com peças e acessórios originais do fabricante.

As instruções de segurança e de manutenção, os procedimentos de trabalho do fabricante, bem como as dimensões constantes nos Dados Técnicos devem ser observados.

Tenha em atenção que os nossos produtos não foram construídos para utilização em ambientes comerciais, artesanais ou industriais. Não assumimos qualquer garantia, se o produto for utilizado em ambientes comerciais, artesanais, industriais ou equivalentes.

Devido ao perigo físico para o utilizador, o corta-relva não deve ser utilizado para os seguintes trabalhos (lista incompleta):

- para aparar moitas, sebes e arbustos,
- para o corte de plantas trepadeiras,
- para o cuidado da relva em coberturas verdes e floeiras de varanda,
- para triturar e retalhar árvores e estacas de sebes,
- para a limpeza de pavimentos (aspirar, soprar),

- para nivelamento de elevações de terreno, como montes de toupeira.
- para o transporte de material cortado fora do saco de recolha de relva previsto para o efeito.

AVISO

Para a sua própria segurança, leia atentamente este manual e as indicações gerais de segurança antes da colocação em funcionamento do produto. Se ceder o produto a terceiros, faça-o sempre incluindo estas instruções de funcionamento.

Explicação das palavras de sinalização no manual de instruções

PERIGO

Palavra de sinalização para identificar uma situação iminentemente perigosa que, se não for evitada, resultará em morte ou ferimentos graves.

AVISO

Palavra de sinalização para identificar uma situação potencialmente perigosa que, se não for evitada, poderá resultar em morte ou ferimentos graves.

CUIDADO

Palavra de sinalização para identificar uma situação potencialmente perigosa que, se não for evitada, poderá resultar em ferimentos menores ou moderados.

ATENÇÃO

Palavra de sinalização para identificar uma situação potencialmente perigosa que, se não for evitada, poderá resultar em danos materiais ao produto ou património/propriedade.

5 Indicações de segurança

ATENÇÃO

Atenção!

Aquando da utilização de produtos, devem ser observadas certas medidas de segurança, para evitar ferimentos e danos. Portanto, leia atentamente este manual de instruções/indicações de segurança. Caso tenha de passar o produto a outras pessoas, entregue igualmente este manual de instruções/indicações de segurança. Não assumimos qualquer responsabilidade por acidentes ou danos que advenham do não cumprimento deste manual e das indicações de segurança.

PERIGO

O incumprimento destas instruções representa um enorme perigo para a vida ou o risco de ferimentos fatais.

AVISO

O incumprimento destas instruções representa um enorme perigo para a vida ou o risco de ferimentos graves.

CUIDADO

O incumprimento destas instruções representa um perigo de ferimentos ligeiros a moderados.

NOTA

O incumprimento destas instruções representa um perigo de danos para o motor ou outros bens materiais.

Quem não pode utilizar o produto:

- Crianças e outras pessoas que não conheçam as instruções de funcionamento (regulamentos locais poderão determinar a idade mínima do utilizador).
- Pessoas que se encontrem sob o efeito de álcool, drogas ou medicamentos, que estejam cansadas ou doentes.

Indicações de segurança para corta-relvas empurrados à mão

- Leia atentamente as instruções de funcionamento. Familiarize-se com as configurações e a utilização correta do produto.
- Nunca permita que crianças ou outras pessoas que não conheçam as instruções de funcionamento utilizem o corta-relva. Regulamentos locais poderão determinar a idade mínima do utilizador.
- Nunca corte relva enquanto outras pessoas, especialmente crianças ou animais, se encontram nas proximidades. Lembre-se de que o operador ou utilizador é responsável por acidentes com outras pessoas ou sua propriedade.
- Corte relva apenas com boa visibilidade. É necessário manter terceiros afastados.
- Caso pretenda transferir o produto para outras pessoas, entregue igualmente este manual de instruções.
- Use sempre calçado resistente antiderrapante e calças durante o corte de relva. Não corte relva descalço ou com sandálias.
- Verifique o terreno no qual pretende utilizar o produto e remova todos os objetos, como pedras, brinquedos, paus ou arames, etc., que possam ser agarrados e projetados.
- Desligue o motor, espere que pare e solte a ficha da vela de ignição quando
 - abandonar o produto.
 - remover bloqueios ou obstruções.
 - o produto esteve em contacto com corpos estranhos.
 - ocorrerem avarias e vibrações involuntárias no produto.

AVISO

O combustível é altamente inflamável:

- Guarde o combustível apenas em recipientes previstos para o efeito (bidões).
- Abasteça apenas ao ar livre e não fume durante o reabastecimento.
- O abastecimento do combustível deve ser efetuado antes do arranque do motor. A tampa do depósito não deve ser aberta, nem deve ser feito o reabastecimento de combustível com o motor em funcionamento ou imediatamente após o desligamento do produto.
- Se tiver ocorrido um derrame de combustível, não se deve tentar arrancar o motor. Em vez disso, deve-se afastar o produto da superfície suja com combustível. Deve-se evitar qualquer tentativa de ignição até que os vapores de combustível se tenham dissipado.
- Por motivos de segurança, a tampa do depósito de combustível e outros fechos do depósito devem ser substituídos em caso de danos.
- Nunca armazene combustível próximo de fontes de faíscas. Utilize sempre um bidão inspecionado. Mantenha o combustível fora do alcance de crianças.
- Substitua os silenciadores com defeito.
- Antes da utilização, deve-se efetuar sempre uma inspeção visual, para se verificar se a lâmina e os parafusos de fixação estão desgastados ou danificados. Para evitar desequilíbrio, só se devem substituir as lâminas e parafusos de fixação desgastados ou danificados em jogos completos.

Manuseio:

- Certifique-se de que todas as porcas, cavilhas e parafusos estão bem apertados e que o produto é mantido num estado de funcionamento seguro.
- Nunca armazene o produto com combustível no depósito dentro de um edifício no qual os vapores de combustível possam eventualmente entrar em contacto com fogo ou faíscas.
- Deixe o motor arrefecer antes de armazenar o produto num recinto fechado.
- Para evitar perigo de incêndio, mantenha o motor, o escape e a área à volta do depósito de combustível livre de relva, folhas ou derrames de lubrificante (óleo).
- Verifique regularmente o dispositivo de recolha de relva quanto a desgaste ou perda da sua funcionalidade.
- Por motivos de segurança, substitua as peças desgastadas ou danificadas.
- Se o depósito de combustível tiver de ser esvaziado, a operação deve ser feita ao ar livre.
- Não deixe o motor de combustão funcionar em recintos fechados, onde se pode acumular monóxido de carbono perigoso.
- Corte relva apenas durante o dia ou com uma boa iluminação artificial.
- Sempre que possível, deve-se evitar a utilização do produto com relva molhada.
- É proibida a utilização do produto durante tempestades - **Perigo de queda de raios!**
- Mantenha sempre uma boa estabilidade em declives.

- Conduza o produto apenas à velocidade de passo.
- No caso de produtos com rodas, aplica-se o seguinte: Em declives, corte relva na diagonal relativamente ao declive, nunca para cima ou para baixo. Tenha especial cuidado ao alterar o sentido de marcha no declive.
- Não corte relva em declives demasiado acentuados e perto de aterros, fossas ou diques. Tenha especial cuidado ao inverter o sentido de marcha do produto ou se o puxar para si.
- Pare a lâmina, se tiver de inclinar o corta-relva, durante o transporte sobre outras superfícies que não relva e quando desloca o corta-relva da ou para a superfície a ser cortada.

CUIDADO

O corta-relva não pode ser utilizado sem que se tenha aplicado o dispositivo de recolha de relva completo ou o dispositivo de proteção separador de fecho automático para a abertura de ejeção.

- Nunca utilize o corta-relva com dispositivos de proteção ou grelhas de proteção danificados ou sem dispositivos de proteção montados, por ex. chicanas e/ou dispositivos de recolha de relva.
- Não altere as configurações de regulação do motor e não o deixe funcionar a uma velocidade excessiva.
- Solte o travão do motor e desengate todas as ferramentas de corte e acionamentos antes de ligar o motor.
- Arranque o motor com cuidado, de acordo com as instruções do fabricante. Certifique-se de que os pés estão a uma distância suficiente da lâmina.
- Ao arrancar o motor, não deve inclinar o corta-relva, exceto se tiver de elevar o corta-relva durante o processo. Nesse caso, incline-o apenas o estritamente necessário e eleve apenas o lado oposto ao operador.
- Não arranque o motor se estiver à frente do canal de ejeção.
- Nunca coloque mãos ou pés junto a ou por baixo de peças rotativas. Mantenha-se sempre afastado da abertura de ejeção.
- Nunca eleve nem carregue um corta-relva com o motor em funcionamento.
- Pare o motor e assegure-se de que todas as peças móveis se imobilizaram e que a chave de ignição, se presente, é retirada:
 - Antes de soltar bloqueios ou remover entupimentos no canal de ejeção.
 - Antes de inspecionar o produto, limpar ou executar trabalhos no corta-relva.
 - Se tiver atingido um corpo estranho. Inspeccione o produto quanto a danos e execute as reparações necessárias antes de voltar a ligar e trabalhar com o produto. Se o produto começar a vibrar fortemente de modo invulgar, é necessária uma inspeção imediata.
 - Sempre que se afastar do corta-relva.
 - Antes de reabastecer de combustível.

- Quando o motor parar, deve-se fechar a válvula do acelerador. Se o motor tiver uma válvula de corte de gasolina, feche-a após a utilização.
- A operação do produto a uma velocidade excessiva pode aumentar o risco de acidentes.
- Tenha cuidado em caso de trabalhos de ajuste no produto e evite que os dedos fiquem presos entre a lâmina em movimento e peças fixas do aparelho.
- Tenha especial cuidado ao cortar relva em solos que possam ceder e perto de aterros, fossas ou diques.
- Evite pontos nos quais as rodas não tenham tração ou nos quais o corte de relva não seja seguro.
- Se cortar relva nas proximidades de uma estrada, tenha em atenção o tráfego rodoviário.

PERIGO

Risco de tropeçamento!

Tenha especial cuidado ao movimentar-se para trás e ao puxar o produto.

Antes de fazer marcha atrás, certifique-se de que não há crianças pequenas atrás de si.

- O utilizador deve possuir formação suficiente na utilização, no ajuste e no funcionamento (incluindo ativações proibidas).
- Verifique regularmente o produto e assegure-se, antes de cada utilização, de que todos bloqueios de arranque e botões pulsadores funcionam corretamente.
- Tenha em mente que uma manutenção incorreta, a utilização de peças sobresselentes não conformes ou a remoção ou modificação de dispositivos de segurança podem provocar danos no produto e ferimentos graves na pessoa que com ele trabalha.
- Lembre-se de que os sistemas de segurança ou equipamentos do produto não podem ser manipulados nem desativados. Nunca remova peças que se destinem à segurança.
- Note que o utilizador não pode modificar nem manipular quaisquer mecanismos de ajuste selados para regulação da velocidade do motor.
- Utilize apenas lâminas e acessórios recomendados pelo fabricante. A utilização de outras ferramentas e outros acessórios pode constituir perigo de ferimentos para o utilizador.
- Mantenha sempre o produto em bom estado de funcionamento.
- É necessário fazer pausas suficientes, para diminuir os níveis de ruído e vibração.

Perigos residuais e medidas de proteção

Negligência relativamente a princípios ergonómicos

Utilização negligente de equipamento de proteção individual (EPI)

A utilização negligente ou não utilização de equipamento de proteção individual poderá levar a ferimentos graves.

- Use o equipamento de proteção pessoal prescrito.

Comportamento humano, comportamento inadequado

- Esteja sempre totalmente concentrado em todos os trabalhos.

Perigo residual

- Nunca pode ser excluído

Perigos de exposição ao ruído

Perdas de audição

O trabalho prolongado com o produto de modo desprotegido pode causar lesões auditivas.

- Use sempre uma proteção auditiva.

Comportamento em caso de emergência

Em caso de acidente, inicie as medidas de primeiros socorros necessárias e peça o mais rapidamente possível ajuda médica qualificada.

6 Dados técnicos

Tipo de motor	Motor de válvulas à cabeça monocilíndrico de 4 tempos
Cilindrada	224 cm ³
Velocidade de trabalho	2800 rpm
Potência do motor	4,4 kW/6,0 PS
Combustível	Gasolina normal/sem chumbo máx. 10% bioetanol
Capacidade do depósito	1,2 l
Óleo de motor	SAE 30/10W-30/10W-40
Capacidade do depósito/óleo	0,4 l
Ajuste da altura de corte	25-75 mm/7 níveis
Capacidade do saco de recolha de relva	65 l
Largura de corte	53 cm
Peso	30,3 kg

Reservam-se alterações técnicas!

Ruído e vibração

AVISO

o ruído pode ter efeitos graves para a sua saúde. Caso o ruído da máquina ultrapasse os 85 dB, deve utilizar, assim como as outras pessoas que estejam perto da máquina, proteção auditiva adequada.

Valores característicos do ruído

Nível de pressão sonora L_{pA}	84,6 dB
Incerteza de medição K_{pA}	3,0 dB
Nível de potência acústica garantido L_{wA}	98 dB
Nível de potência acústica medido L_{wA}	96,2 dB
Incerteza de medição K_{wA}	1,86 dB

Respeite os eventuais períodos de repouso e limite a duração do trabalho ao mínimo necessário.

Valores característicos de vibração (balanço mão-braço)

Vibração a_{hv}	7,218 m/s ²
Incerteza de medição K_h	1,5 m/s ²

Limite a geração de ruído e a vibração a um mínimo!

- Utilize apenas produtos em perfeitas condições.
- Faça a manutenção e a limpeza do produto regularmente.
- Adapte sua forma de trabalho ao produto.
- Não sobrecarregue o produto.
- Se necessário, mande verificar o produto.
- Desligue o produto se este não estiver a ser utilizado.
- Use luvas.

AVISO

No caso de trabalhos mais prolongados, devido às vibrações nas mãos do operador (síndrome de Raynaud), poderão surgir problemas circulatórios.

A síndrome de Raynaud é uma doença vascular em que há violentas câibras dos pequenos vasos sanguíneos dos dedos das mãos e dedos dos pés. As áreas afetadas já não são suficientemente irrigadas com sangue e, assim, aparecem extremamente pálidas. A utilização frequente de produtos vibratórios pode causar danos nos nervos em pessoas cuja circulação sanguínea é deficiente (p. ex. fumadores ou diabéticos).

Se notar efeitos adversos incomuns, interrompa o trabalho imediatamente e consulte um médico.

Observe as seguintes instruções para reduzir os perigos:

- mantenha seu corpo e particularmente as mãos quentes no tempo frio.
- Faça pausas regularmente e mova as mãos, para assim promover a circulação sanguínea.
- Garanta a menor vibração possível do produto através da manutenção regular e da fixação das peças no produto.

7 Desembalar

AVISO

O produto e os materiais de embalagem não são brinquedos!

As crianças não devem brincar com sacos de plástico, películas e peças pequenas! Risco de ingestão e asfixia!

- Abra a embalagem e retire cuidadosamente o produto.
- Remova o material de embalagem, assim como as fixações de embalagem/transporte (se presentes).
- Verifique se o âmbito de fornecimento está completo.
- Inspeccione o produto e os acessórios quanto a danos de transporte. Informe imediatamente qualquer dano à empresa de transporte que efetuou a entrega do produto. Não são aceites reclamações tardias.
- Guarde a embalagem até ao fim do período de garantia, se possível.
- Antes da utilização, familiarize-se com o produto, recorrendo ao manual de instruções.
- Utilize apenas peças originais como acessórios e também como peças de desgaste e sobresselentes. Pode obter peças sobresselentes junto do seu revendedor especializado.

- No caso de encomendas, indique os números de referência, bem como o tipo e o ano de construção do produto.

8 Montagem

CUIDADO

Perigo de ferimentos devido à lâmina rotativa. Realize trabalhos no produto apenas com a lâmina desligada e imobilizada!

ATENÇÃO

Certifique-se de que o cabo do acelerador não fica entalado ao montar as asas de empurrar.

Coloque o produto sobre uma superfície plana e nivelada.

Ferramentas necessárias:

- Chave de fendas Philips*

* = Não obrigatoriamente incluídos no âmbito de fornecimento!

8.1 Montagem da asa de empurrar inferior (8) (Fig. 1, 3, 4)

1. Desmonte o parafuso M8 (A), o distanciador (D) e a porca em estrela de plástico (6) do componente.
2. Monte uma guia (9) no pino em cada lado da asa de empurrar inferior (8).
3. Coloque a asa de empurrar inferior (8) nas guias (9). Certifique-se de que a asa de empurrar inferior (8) assenta no pino e que os furos de fixação estão alinhados.
4. Coloque um parafuso M8 (A) através dos furos de fixação em cada lado da asa de empurrar inferior (8).
5. Coloque um distanciador (D) em cada parafuso M8 (A) e fixe-os com uma porca em estrela de plástico (6).

8.2 Montagem da asa de empurrar superior (4) (Fig. 1, 5, 6)

1. Alinhe a asa de empurrar superior (4) com os respetivos pontos de fixação da asa de empurrar inferior (8).
2. Coloque uma arruela espaçadora (C) nas alavancas de aperto rápido (5) e faça-as passar através dos furos de fixação das asas de empurrar superior e inferior (4/8).
3. Coloque uma arruela distanciadora (B) em cada alavanca de aperto rápido (5).
4. Fixe as alavancas de aperto rápido (5) com uma porca em estrela de plástico (6). Preste atenção para que o cabo do acelerador e o cabo Bowden, que serão mais tarde fixados com um clipe de cabo (7), não estejam no caminho.

8.3 Colocação do cordão de arranque (25) (Fig. 7, 8)

1. Prenda a pega do cordão de arranque (25) no gancho do cabo (24).
2. Fixe o cabo do acelerador à asa de empurrar inferior (8) com o clipe de cabo (7) fornecido.

9 Antes da colocação em funcionamento

ATENÇÃO

É absolutamente necessário que o produto seja montado por completo antes da colocação em funcionamento!

⚠ AVISO

Risco para a saúde!

A inalação de vapores de combustível/óleo lubrificante e gases de escape pode causar graves danos para a saúde, perda de consciência e, em casos extremos, a morte.

- Não inale vapores de combustível/óleo lubrificante e gases de escape.
- Opere o produto apenas ao ar livre.

ATENÇÃO

Danificação do produto!

Se o produto for operado sem óleo do motor e de transmissão ou se este for insuficiente, podem ocorrer danos no motor.

- Abasteça com combustível e óleo antes da colocação em funcionamento. O produto é fornecido sem óleo do motor e de transmissão.

ATENÇÃO

Danos ambientais!

O óleo vertido pode contaminar permanentemente o ambiente. O líquido é altamente tóxico e pode provocar rapidamente a contaminação da água.

- Encha/esvazie o óleo apenas em superfícies planas e firmes.
- Utilize um tubo de enchimento ou um funil.
- Recolha o óleo vertido para um recipiente adequado.
- Limpe imediatamente o óleo derramado com cuidado e elimine o pano de acordo com as normas locais.
- Elimine o óleo de acordo com as normas locais.

ATENÇÃO

Risco de danos!

Se forem utilizados combustíveis incorretamente armazenados ou não esvaziados, isso pode entupir o carburador ou prejudicar o funcionamento do motor.

- Deite o combustível não necessário para um recipiente hermético e guarde-o num local escuro e fresco.

Coloque o produto sobre uma superfície plana e nivelada.

Ferramentas necessárias:

- Um copo de medição de 1 litro (resistente a óleo / combustível)*
- Funil*
- Trapo/pano*

9.1 Abastecer de óleo de motor (fig. 9)

ATENÇÃO

O produto é fornecido sem óleo de motor. Por este motivo, é imprescindível abastecer de óleo antes da colocação em funcionamento. Para isso, utilize um óleo multigrav (SAE 10W-30 ou SAE 10W-40).

Verifique regularmente o nível de óleo antes de cada colocação em funcionamento. Um nível de óleo demasiado baixo pode danificar o motor.

1. Desenrosque a vareta de medição do óleo (18).
2. Abasteça o depósito com óleo do motor com a ajuda de um funil. Tenha em atenção a quantidade máxima de enchimento (ver Dados técnicos). Abasteça o óleo com cuidado até à aresta inferior do tubo de enchimento.
3. Limpe a vareta de medição do óleo (18) com um pano limpo que não solte fiapos.
4. Volte a introduzir o indicador do nível de óleo (18) e puxe-o para fora novamente. Verifique o nível de enchimento de óleo sem voltar a aparafusar a régua de cubagem.
5. O nível de óleo deve encontrar-se dentro da marcação central na vareta de medição do óleo (18).
6. Se o nível de enchimento de óleo for demasiado baixo, adicione a quantidade de óleo recomendada (ver Dados técnicos).
7. Em seguida, enrosque novamente a vareta de medição do óleo (18).

9.2 Abastecer de combustível (fig. 10)

⚠ PERIGO

Perigo de incêndio e de explosão!

Ao abastecer, o combustível pode inflamar-se e, eventualmente, explodir. Tal provoca queimaduras graves ou a morte.

- Desligue o motor e deixe-o arrefecer.
- Mantenha fontes de calor, chamas e faíscas afastadas.
- Abasteça de combustível apenas ao ar livre.
- Use luvas de proteção.
- Evite o contacto com a pele e os olhos.
- Faça arrancar o produto a uma distância de, pelo menos, 3 m do local do abastecimento do combustível.
- Cuidado com as fugas. Quando há fuga de combustível, o motor não arranca.

ATENÇÃO

O produto é fornecido sem combustível. Por este motivo, é imprescindível abastecer de combustível antes da colocação em funcionamento. Utilize gasolina Super E10.

1. Limpe a zona envolvente da área de abastecimento. As impurezas no depósito de combustível (11) provocam avarias de funcionamento.
2. Abra a tampa do depósito (10) com cuidado, para que a sobrepressão eventualmente existente possa ser libertada.
3. Abasteça o depósito de combustível (11) com combustível com a ajuda de um funil. Tenha em atenção a quantidade máxima de enchimento (ver Dados técnicos). Abasteça o combustível com cuidado até à aresta inferior do tubo de enchimento.
4. Volte a fechar a tampa do depósito (10). Garanta que o fecho do depósito fecha de forma estanque.
5. Limpe a tampa do depósito (10) e a zona envolvente.

10 Colocação em funcionamento

NOTA

Não é possível evitar alguma poluição sonora proveniente deste produto. Planeie os trabalhos mais ruidosos para horários aprovados e designados para tal. Respeite os eventuais períodos de repouso e limite a duração do trabalho ao mínimo necessário.

Para sua proteção pessoal e a proteção de pessoas nas proximidades, use proteção auditiva adequada.

10.1 Ajuste da altura de corte (fig. 11)

ATENÇÃO

O ajuste da altura de corte só deve ser efetuado com o motor desligado e com a ficha da vela de ignição retirada.

- No caso de relva densa e alta, ajuste o nível de corte mais alto e corte mais lentamente. Para o primeiro corte da estação, deve-se selecionar uma altura de corte elevada. Ajuste a altura de corte de modo que o produto não fique sobrecarregado.
- Selecione a altura de corte consoante o comprimento real da relva.
- Execute várias passagens, de modo que sejam cortados, no máximo, 4 cm de relva de cada vez.
- A altura de corte correta para um
 - relvado ornamental é de aprox. 30 - 45 mm
 - relvado utilizável é de aprox. 40 - 65 mm.

O ajuste da altura de corte realiza-se através da alavanca de ajuste da altura de corte (20). É possível ajustar alturas de corte diferentes.

1. Puxe a alavanca de ajuste da altura de corte (20) para fora.
2. Desloque a alavanca de ajuste da altura de corte (20) para a posição da altura de corte desejada.
3. Solte novamente a alavanca do ajuste da altura de corte (20). A alavanca engata na posição desejada.

10.2 Dispositivo de paragem da lâmina

Antes de cada colocação em funcionamento, deve verificar o dispositivo de paragem da lâmina. Faça arrancar o motor conforme descrito em 11.4.1.

1. Solte a alavanca do travão do motor (3). O motor desliga-se e a lâmina (27) é travada.
2. A lâmina (27) deve parar dentro de 7 segundos.

10.3 Preparação da superfície a cortar

1. Inspeccione atentamente a superfície a ser cortada antes do corte de relva.
2. Remova pedras, paus, ossos, arames, brinquedos e outros objetos que possam ser projetados pelo produto.
3. Certifique-se de que não se encontram pessoas na área a cortar.

11 Funcionamento

O corta-relva é acionado por um motor a 4 tempos potente e refrigerado a ar.

O produto está equipado com um ajuste da altura de corte de 7 níveis, um cesto de recolha de relva e uma asa de empurrar rebatível.

Para se informar sobre a função dos dispositivos de controlo, consulte as descrições que se seguem.

Controlo antes da utilização

- Verifique se existem fugas de óleo ou de combustível em todos os lados do motor.
- Verifique o nível do óleo do motor.
- Verifique o nível de combustível – o depósito deve estar, pelo menos, meio cheio.
- Verifique o estado do filtro de ar.
- Verifique o estado dos tubos de combustível.
- Certifique-se de que a ficha da vela de ignição está fixada à vela de ignição.
- Preste atenção a indícios de danos.
- Verifique se todas as coberturas de proteção estão colocadas e se todos os parafusos, porcas e cavilhas estão apertados.

11.1 Corte de relva com saco de recolha de relva

ATENÇÃO

Não opere o produto sem que o saco de recolha de relva ou a inserção para palhagem estejam totalmente presos.

ATENÇÃO

Remover ou colocar o saco de recolha de relva apenas quando o motor estiver desligado e a lâmina imobilizada.

11.1.1 Aplicar o saco de recolha de relva (23) (fig. 12)

1. Eleve o defletor traseiro (22).
2. Segure no saco de recolha de relva (23) pela pega de transporte.

3. Pendure o saco de recolha de relva (23) na suspensão do saco de recolha de relva que se encontra na parte traseira do produto.
4. Pouse o defletor traseiro (22), que mantém o saco de recolha de relva (23) em posição.

11.1.2 Esvaziar o saco de recolha de relva (23) (fig. 12)

⚠ AVISO
Antes de retirar o saco de recolha de relva, desligue o motor e espere que a lâmina pare.

ATENÇÃO
Perigo de ferimentos!
 Remover o saco de recolha de relva apenas quando o motor estiver desligado e a lâmina imobilizada.
 Deve-se esvaziar o saco de recolha de relva assim que restos de relva fiquem para trás durante o corte.

1. Para retirar o saco de recolha de relva (23), levante o defletor traseiro (22).
2. Puxe o saco de recolha de relva (23) pela pega de transporte. De acordo com a norma de segurança, o defletor (22) desce ao desprender o cesto de recolha de relva (23) e fecha a abertura de ejeção traseira.

Se permanecerem restos de relva na abertura, deve-se puxar o corta-relva e aproximadamente 1 m para trás, para facilitar o arranque do motor.

ATENÇÃO
 Não remova restos de material cortado na carcaça do corta-relva e na ferramenta de trabalho com as mãos ou com os pés, mas sim com meios auxiliares adequados, por ex. uma escova ou uma vassourinha.

Para garantir uma boa recolha, o saco de recolha de relva (23) e, em particular, o filtro de ar (12a) devem ser limpos após cada utilização.

11.2 Cortar relva com inserção para palhagem

Ao efetuar palhagem, o material cortado é triturado na carcaça fechada do corta-relva e redistribuído pelo relvado. Não é necessária a recolha e eliminação de relva. O corte em verde fino cai como fertilizante natural sobre a céspe, proporciona humidade ao relvado e fornece-lhe nutrientes importantes.

NOTA
 A palhagem só é possível em relvados relativamente curtos.

11.2.1 Colocar a inserção para palhagem (26) (Fig. 1, 13)

1. Eleve o defletor traseiro (22).
2. Extraia o saco de recolha de relva (23) (se colocado) pela pega de transporte.

3. Prima o botão de desbloqueio na inserção para palhagem (26) e aplique a inserção para palhagem (26). O botão de desbloqueio engata de forma audível. Certifique-se de que a inserção para palhagem (26) assenta corretamente nas ranhuras.
4. Ajuste a altura de corte (ver 10.1).

Dicas para a palhagem:

- Com uma altura de relva de 4-6 cm, corte a relva em 2 cm.

11.3 Corte de relva com ejeção lateral

A ejeção lateral (19a) permite tratar também de relva alta e silvestre que é cortada raramente.

11.3.1 Colocar a ejeção lateral (19a) (Fig. 1, 14)

1. Em primeiro lugar, retire o saco de recolha de relva (23) e aplique a inserção para palhagem (26) (ver 11.2).
2. Acione o desbloqueio da tampa da ejeção lateral (19), levante-a e segure-a.
3. Aplique a ejeção lateral (19a).
4. Feche lentamente a tampa da ejeção lateral (19). A tampa da ejeção lateral (19) previne que a ejeção lateral (19a) se solte e caia.

11.3.2 Remover a ejeção lateral (19a) (fig. 14)

1. Levante a tampa da ejeção lateral (19) e segure-a.
2. Retire a ejeção lateral (19a) e feche a tampa da ejeção lateral (19).
 Ela engata de forma audível.

11.4 Arranque do motor

NOTA
 A lâmina roda quando o motor arranca.

Não fazer arrancar o produto, se o canal de ejeção estiver coberto por uma das seguintes peças:

- Saco de recolha de relva
- Inserção para palhagem

11.4.1 Arranque do motor (fig. 1, 15, 21)

1. Antes de cada arranque, controle o nível de combustível e de óleo de motor (ver as secções 9.1 e 9.2). Certifique-se de que a ficha da vela de ignição (16) está ligada na vela de ignição (16a).
2. Posicione-se atrás do corta-relva. Uma mão empurra a alavanca do travão do motor (3) contra o guiador (1), enquanto a outra deve segurar no motor de arranque por cordão (25).
3. Arranque o motor com o cabo de arranque (25). Para tal, puxe a pega para fora aproximadamente 10-15 cm (até sentir resistência). Em seguida, puxar com força de rompante. Se o motor não arrancar, volte a puxar o motor de arranque por cordão (25).
4. Devido a uma camada de proteção no motor, poderá ocorrer uma ligeira formação de fumo quando o produto é utilizado pela primeira vez. Isto é normal.

ATENÇÃO

- Nunca permita que o motor de arranque por cordão recue descontroladamente. Tal poderá provocar danos.
- No tempo frio, pode ser necessário repetir o procedimento de arranque várias vezes.

11.5 Desligar o motor (Fig. 1, 18, 21)

AVISO

Perigo de ferimentos!

Depois de desligar o motor, a lâmina continua a funcionar durante alguns segundos. Se tocar nas peças rotativas, podem ocorrer ferimentos de corte.

- Aguarde até que a lâmina pare.
- Não travar a lâmina com a mão.
- Use luvas de proteção.
- Mantenha a lâmina afastada dos pés.

1. Para parar o motos, solte primeiro o arco da unidade de acionamento (2) e, em seguida, alavanca do travão do motor (3). Aguarde até que a lâmina (27) se imobilize.
2. Retire a ficha da vela de ignição (16) da vela (16a), para evitar um arranque inadvertido do motor.

11.6 Modo de deslocação (Fig. 1, 16)

O corta-relva está equipado com tração às rodas traseiras.

11.6.1 Ligar a unidade de acionamento

1. Faça arrancar o corta-relva (ver 11.4).
2. Puxe a asa da unidade de acionamento (2) contra o guiador (1) e segure-a.
3. A unidade de acionamento é ligada (a roda motriz (21) move-se) e o corta-relva inicia um movimento de avanço

ATENÇÃO

Evitar danos no produto! Evitar danos no produto! Acione sempre a asa da unidade de acionamento completamente (até ao batente), para evitar danos consequentes na transmissão.

11.6.2 Desligar a unidade de acionamento

1. Solte a asa da unidade de acionamento (2). A unidade de acionamento é desligada e o corta-relva fica parado.
2. O motor continua a trabalhar.

12 Instruções de trabalho

- Corte apenas com uma lâmina afiada e em perfeito estado, para que as folhas de relva não sejam cortadas de modo irregular e o relvado não se torne amarelo.
- Para conseguir um perfil de corte limpo, conduza o corta-relva em trajetos o mais retilíneos possíveis. Esses trajetos devem sobrepor-se sempre em alguns centímetros, para não deixar quaisquer folhas de relva para trás.

- Mantenha limpa a parte inferior da caixa do corta-relva e remova os resíduos da relva. Os resíduos dificultam o processo de arranque de relva, afetam a qualidade do corte e a ejeção da relva.
- Em declives, o trajeto de corte deve ser diagonal relativamente ao mesmo. É possível evitar um deslizamento do corta-relva mediante uma posição oblíqua para cima.

AVISO

É necessário manter terceiros afastados.

12.1 Após o corte da relva

- Deixe sempre o motor arrefecer primeiro antes de armazenar o corta-relva num recinto fechado. Antes do armazenamento, remova a relva, folhagem, lubrificante e óleo. Não coloque quaisquer outros objetos em cima do corta-relva.
- Antes de uma nova utilização, verifique todos os parafusos e porcas. Aperte os parafusos frouxos.
- Esvazie o saco de recolha de relva antes de uma nova utilização.
- Respeite também o capítulo "Armazenamento".

13 Limpeza

AVISO

Perigo de ferimentos e risco de queimaduras!

O produto pode arrancar inesperadamente e, dessa forma, causar ferimentos.

- Desligue o motor antes de quaisquer trabalhos de limpeza e manutenção.
- Deixe o motor arrefecer.
- Puxe a ficha da vela de ignição.

AVISO

Risco para a saúde!

A inalação de vapores de combustível/óleo lubrificante e gases de escape pode causar graves danos para a saúde, perda de consciência e, em casos extremos, a morte.

- Não inale vapores de combustível/óleo lubrificante e gases de escape.
- Opere o produto apenas ao ar livre.

Ferramentas necessárias:

- Espátula*
- Escova manual*
- Ar comprimido*

* = Não obrigatoriamente incluídos no âmbito de fornecimento!

13.1 Limpar o corta-relva (fig. 1)

- A limpeza com uma mangueira de regar só é recomendada a baixa pressão. Um limpador de alta pressão não é adequado para a limpeza do produto.
- Liberte o saco de recolha de relva e escove-o com uma escova manual. Também pode limpar grosseiramente a caixa do corta-relva com uma vassoura.
- Em caso de maior sujidade, pode limpar o produto com um pano húmido.

NOTA

Antes de inclinar o corta-relva, esvazie completamente o depósito de combustível, utilizando uma bomba de aspiração de combustível (não incluída no âmbito de fornecimento).

O corta-relva não deve ser inclinado em mais de 90 graus.

1. É mais conveniente inclinar o corta-relva para trás. É imprescindível certificar-se de que a vela de ignição (16a) aponta para cima. Se a vela de ignição (16a) apontar para baixo, o óleo pode verter e causar grandes danos ao motor e ao carburador.
2. Em alternativa, pode inclinar o produto de lado, mas é absolutamente necessário certificar-se de que a tampa do filtro de ar (12) se encontra no lado superior.
3. Limpe a parte inferior do corta-relva com uma espátula e uma escova manual. A espátula ajuda a remover detritos vegetais grosseiros e maiores da área da lâmina (27). A limpeza da parte inferior é mais fácil e mais completa imediatamente após a utilização. Nessa altura, a sujidade e os resíduos vegetais ainda estão frescos e podem soltar-se mais facilmente.
4. Se necessário, e se a sujidade for difícil de remover, também se pode utilizar um produto de limpeza especial. Não devem ser usados produtos de limpeza agressivos, como detergentes a frio, nem benzina.
5. Verifique se a ejeção de relva está livre de restos de relva e remova-os, se necessário.

13.2 Limpar o corta-relva através da ligação de água (14) (fig. 1, 16)

NOTA

Volte a colocar a ficha da vela de ignição corretamente na vela de ignição.

1. Em primeiro lugar, retire a inserção para palhagem (26) ou o saco de recolha de relva (23).
2. Para a limpeza através do acoplamento de encaixe integrado, ligue uma mangueira de rega à ligação da água (14).
3. Abra a água e faça arrancar o corta-relva (ver 11.4.1).
4. A lâmina rotativa (27) faz com que a água entre em turbilhão.
5. Após alguns minutos, o corta-relva está livre de todos os resíduos de sujidade e relva aderentes.
6. Em seguida, deixe o corta-relva trabalhar ainda alguns minutos sem água, para que o ar circulante da lâmina (27) elimine uma grande parte da humidade.

13.3 Limpeza da correia em V (32) (fig. 17)

1. Incline o corta-relva para trás.
2. Após cada utilização, limpe a correia em V (32) com uma escova manual ou ar comprimido.

14 Manutenção

⚠ AVISO

Confie os trabalhos de conservação e manutenção que não se encontrem descritos neste manual de instruções a uma oficina especializada. Utilize apenas peças sobresselentes originais.

Existe risco de acidentes! Por princípio, realize sempre os trabalhos de manutenção e limpeza com o motor desligado. Existe perigo de ferimentos! Deixe o produto arrefecer antes de quaisquer trabalhos de manutenção e limpeza. Os elementos do motor estão quentes. Há perigo de ferimentos e risco de queimaduras!

O produto pode arrancar inesperadamente e, dessa forma, causar ferimentos.

- Desligue o motor antes de quaisquer trabalhos de limpeza e manutenção.
- Retire a ficha da vela de ignição da mesma.
- Deixe o motor arrefecer.

- É necessária uma conservação regular e cuidadosa para garantir o nível de segurança e o desempenho inalterados do produto.
 - Certifique-se de que todas as porcas, cavilhas e parafusos estão bem apertados e que o produto está num estado de funcionamento seguro.
 - Verifique regularmente o saco de recolha de relva quanto a desgaste ou perda da sua funcionalidade.
 - Por motivos de segurança, substitua as peças desgastadas ou danificadas.
 - Controle se as rodas dianteiras e traseiras estão fixadas com segurança.
 - Para assegurar a facilidade de movimentação das rodas, recomendamos a limpeza dos eixos e cubos das rodas, pelo menos, uma vez por estação.
 - Os trabalhos que não estejam descritos neste manual de instruções devem ser executados apenas por uma oficina especializada.
 - Coloque o produto sobre uma superfície plana e nivelada.
- Ferramentas necessárias:
- Bomba de aspiração de combustível*
 - Trapo/pano*
 - Chave de bocas/chave de caixa tamanho 17 mm*
 - Chave de bocas/chave de caixa tamanho 10 mm*
 - Bomba de óleo*
 - Uma cuba coletora de óleo plana (para a mudança do óleo)*
 - Recipiente de recolha*

- Escova de arame de cobre*
- Chave para velas de ignição*

* = Não obrigatoriamente incluídos no âmbito de fornecimento!

14.1 Substituição da lâmina (27) (Fig. 1, 18)

⚠ AVISO

Risco de ferimentos ao trabalhar com uma lâmina danificada.

- Use luvas de proteção!
- Por motivos de segurança, mande afiar e equilibrar a lâmina apenas numa oficina especializada. Para alcançar um resultado de trabalho ótimo, recomendamos a inspeção anual da lâmina.
- Só devem ser utilizadas peças sobresselentes originais ao substituir a lâmina.

1. Esvazie o depósito de combustível (11) com uma bomba de aspiração de combustível antes de remover a lâmina. Nunca incline o corta-relva para o lado ou para a frente com o depósito de combustível ou de óleo cheio!
Tal faz com que o motor sofra danos e a garantia seja anulada.
2. Segure bem a lâmina (27) com uma mão.
3. Rode o parafuso da lâmina (28) em sentido anti-horário, usando uma chave de bocas tamanho 17, do fuso do motor (30). Retire a arruela espaçadora (29).
4. Volte a montar a lâmina nova (27) pela ordem inversa. Aperte devidamente o parafuso da lâmina (28). Certifique-se de que a lâmina (27) está corretamente posicionada e alinhada com o fuso do motor (30).
5. O parafuso da lâmina (28) tem um binário de aperto de 45 Nm. Substitua também o parafuso da lâmina (28) ao substituir a lâmina (27).

14.1.1 Lâminas danificadas (27)

Se a lâmina (27) entrar em contacto com um obstáculo, desligue imediatamente o motor e retire a ficha da vela de ignição (16).

- Verificar se a lâmina (27) está danificada.
- As lâminas (27) danificadas ou deformadas devem ser substituídas.
- Nunca volte a endireitar uma lâmina (27) deformada.
- Nunca trabalhe com uma lâmina (27) deformada ou extremamente desgastada, dado que isso provoca vibrações e pode causar danos adicionais no corta-relva.

14.2 Controlo do nível de óleo (fig. 9)

⚠ AVISO

Risco para a saúde!

A inalação de vapores de combustível/óleo lubrificante e gases de escape pode causar graves danos para a saúde, perda de consciência e, em casos extremos, a morte.

- Não inale vapores de combustível/óleo lubrificante e gases de escape.
- Opere o produto apenas ao ar livre.

ATENÇÃO

Danificação do produto!

Se o produto for operado sem óleo do motor e de transmissão ou se este for insuficiente, podem ocorrer danos no motor.

- Abasteça com combustível e óleo antes da colocação em funcionamento. O produto é fornecido sem óleo do motor e de transmissão.
- Use apenas óleo de motor SAE 10W-30 ou SAE 10W-40.

ATENÇÃO

Danos ambientais!

O óleo vertido pode contaminar permanentemente o ambiente. O líquido é altamente tóxico e pode provocar rapidamente a contaminação da água.

- Encha/esvazie o óleo apenas em superfícies planas e firmes.
- Utilize um tubo de enchimento ou um funil.
- Recolha o óleo vertido para um recipiente adequado.
- Limpe imediatamente o óleo derramado com cuidado e elimine o pano de acordo com as normas locais.
- Elimine o óleo de acordo com as normas locais.

1. Desenrosque a vareta de medição do óleo (18), rodando-a para a esquerda, e limpe-a com um pano limpo que não solte fiapos.
2. Volte a introduzir a vareta de medição do óleo (18) e verifique o nível de enchimento de óleo, sem apertar muito a régua de cubagem novamente.
3. Retire a vareta de medição do óleo (18) e leia o nível do óleo na posição horizontal. O nível de óleo deve encontrar-se dentro da marcação central na vareta de medição do óleo (18).
4. Em seguida, enrosque novamente a vareta de medição do óleo (18).

14.3 Mudança do óleo

A mudança do óleo do motor deve ser efetuada anualmente antes do início da estação, com o motor à temperatura de funcionamento e desligado.

Utilize apenas óleo de motor (SAE 10W-30/SAE 10W-40).

1. Desenrosque a vareta de medição do óleo (18), rodando-a para a esquerda.
2. Use uma bomba de óleo (com mangueira) para aspirar o óleo de motor através do tubo de enchimento.
3. Abasteça com óleo de motor fresco e controle o nível de óleo (ver 9.1).

14.4 Drenar o combustível com uma bomba de aspiração de combustível (Fig. 10, 19)

1. Mantenha um recipiente de recolha sob a mangueira da bomba de aspiração de combustível.
2. Desenrosque a tampa do depósito (10) e remova-a.

3. Introduza a mangueira da bomba de aspiração de combustível no depósito de combustível (11) e drene completamente o combustível, utilizando a bomba de aspiração de combustível.
4. Enrosque de novo a tampa do depósito (10).
5. Para assegurar que nenhum combustível permanece no carburador, o combustível restante deve ser drenado do carburador. Para tal, coloque um recipiente adequado por baixo do carburador e abra o parafuso do carburador (31) utilizando uma chave de bocas de tamanho 10.

14.5 Manutenção do filtro de ar (12a) (fig. 20)

PERIGO

Perigo de incêndio e de explosão!

Em caso de limpeza incorreta, o combustível pode inflamar-se e, eventualmente, explodir. Tal provoca queimaduras graves ou a morte.

- Bata com o filtro de ar para o limpar.
- Nunca limpe o filtro de ar com gasolina ou solventes inflamáveis.

ATENÇÃO

Risco de danos!

O funcionamento do motor sem ou com um elemento filtrante danificado pode causar danos no motor.

- Nunca coloque o motor em funcionamento sem ou com um elemento filtrante de ar danificado. Dessa maneira, entra sujidade no motor, o que pode causar graves danos no motor.

Filtros de ar (12a) sujos diminuem a potência do motor, devido a uma alimentação de ar reduzida para o carburador. Em consequência, é absolutamente necessária uma inspeção periódica.

O filtro de ar (12a) deve ser inspecionado a cada 25 horas de funcionamento e limpo, se necessário. Se o ar for muito poeirento, deve-se verificar o filtro de ar (12a) mais frequentemente.

1. Retire a tampa do filtro de ar (12) e extraia o filtro de ar (12a).
2. Bata com o filtro de ar (12a) para o limpar.
3. Substitua o filtro de ar (12a) avariado por um novo.
4. Volte a aplicar o filtro de ar (12a) e coloque a tampa do filtro de ar (12).

14.6 Manutenção da vela de ignição (16a) (Fig. 21, 22)

Verifique a vela de ignição (16a) pela primeira vez após 10 horas de funcionamento quanto a sujidade e limpe-a, se necessário, com uma escova de arame de cobre. Posteriormente, efetue a manutenção da vela de ignição (16a) a cada 50 horas de funcionamento.

1. Puxe a ficha da vela de ignição (16) com um movimento de rotação.
2. Retire a vela de ignição (16a) com uma chave para velas de ignição.

3. Utilize um calibre de lâminas para ajustar a distância a 0,75 mm (0,030"). Aplique novamente a vela de ignição (16a) e certifique-se de que não a aperta demasiado.

14.7 Alavanca do travão do motor (3) (Fig. 1, 18)

O motor está equipado com um travão mecânico que deve ser inspecionado regularmente. Ao soltar a alavanca do travão do motor (3), a lâmina (27) deve parar dentro de 7 segundos.

Uma lâmina (27) em funcionamento produz um ruído de vento claramente perceptível. O funcionamento da lâmina (27) é identificado pelo ruído de vento produzido e pode, assim, ser controlado.

NOTA

Se detetar que o dispositivo de paragem de lâminas não está a funcionar corretamente, contacte o serviço de assistência ao cliente ou uma oficina especializada.

Certifique-se de que o produto é mantido em perfeitas condições durante a totalidade da sua vida útil. Uma manutenção incorreta pode levar a ferimentos mortais.

15 Transporte

AVISO

Perigo de ferimentos e risco de queimaduras!

O produto pode arrancar inesperadamente e, dessa forma, causar ferimentos.

- Desligue o motor antes de quaisquer trabalhos de limpeza e manutenção.
- Deixe o motor arrefecer.
- Puxe a ficha da vela de ignição.

NOTA

Para o transporte, deve sempre definir a altura de corte para a posição mais alta.

1. Esvazie o depósito de combustível com uma bomba de aspiração de combustível para dentro de um recipiente de recolha permitido.
2. Esvazie o óleo de motor quente.
3. Limpe as aletas de refrigeração do cilindro e a carcaça.
4. Dobre a asa de empurrar superior (4) (ver 16.2).
5. Enrole algumas camadas de cartão canelado entre as asas de empurrar superior e inferior (4/8) e o motor, para evitar atrito.
6. Para evitar danos e ferimentos, durante o transporte em veículos, o produto deve ser protegido contra tombamento e deslizamento.

16 Armazenamento

ATENÇÃO

Realize a limpeza e manutenção do produto antes do armazenamento.

ATENÇÃO

Não armazene o produto com o saco de recolha de relva cheio. No tempo quente, a erva começa a fermentar sob o efeito do calor. Existe risco de incêndio!

Armazene o produto e os respetivos acessórios num local escuro, seco e ao abrigo do gelo, bem como inacessível a crianças.

A temperatura de armazenamento ideal encontra-se entre 5°C e 30°C.

Guarde o produto na embalagem original.

Cubra o produto para o proteger contra pó ou humidade. Guarde o manual de instruções junto do produto.

- Nunca guarde o produto com combustível no depósito de combustível dentro de um edifício no qual os vapores de combustível possam eventualmente entrar em contacto com fogo ou faíscas.
- Deixe o motor arrefecer antes de armazenar o produto num recinto fechado.
- Em caso de armazenamento prolongado, esvazie o depósito de combustível com uma bomba de aspiração de combustível (não incluída no âmbito de fornecimento).
- Para evitar perigo de incêndio, mantenha o motor, o escape e a área à volta do depósito de combustível livre de relva, folhas e derrames de lubrificante (óleo).

16.1 Preparativos para o armazenamento do corta-relva

AVISO

Não retire o combustível em recintos fechados, nas proximidades de fogo ou se estiver a fumar. Os vapores gasosos podem causar explosões ou incêndio.

1. Esvazie o depósito de combustível (11) (ver 14.4).
2. Realize uma mudança do óleo (ver 14.3).
3. Puxe a ficha da vela de ignição (16) da mesma (16a). Retire a vela de ignição (16a) com uma chave para velas de ignição (ver 14.6).
4. Encha aprox. 0,2 l de óleo no cilindro com uma almofolia.
5. Puxe lentamente o motor de arranque por cordão (25), para que o óleo proteja o interior do cilindro.
6. Volte a aparafusar a vela de ignição (16a).
7. Limpe as aletas de refrigeração do cilindro e a caixa (ver 13).
8. Limpe a totalidade do produto, para proteger a pintura.
9. Armazene o produto num local bem ventilado.

16.2 Rebater a asa de empurrar superior (4) (Fig. 1)

AVISO

Perigo de entalamento!

Segure sempre a asa de empurrar com uma mão no ponto mais alto.

- Nunca colocar os dedos entre a asa de empurrar superior e a inferior.

Para poupar espaço de armazenamento, a asa de empurrar superior (4) é dobrável.

1. Retire o saco de recolha de relva (23).
2. Suspenda o motor de arranque por cordão (25) no gancho de cabo (24).
3. Abra a alavanca de aperto rápido (5) na asa de empurrar inferior (8).
4. Rode a alavanca de aperto rápido (5) transversalmente à asa de empurrar. Para isso, é necessário puxar ligeiramente a alavanca de aperto rápido (5) para fora da asa de empurrar inferior (8).
5. Rebata a asa de empurrar superior (4) para baixo. Os cabos não devem ficar presos durante o processo.

17 Reparação e encomenda de peças sobresselentes

Após a reparação ou manutenção, certifique-se de que todas as peças de segurança estão colocadas e que se encontram num estado perfeito. Armazene peças que possam causar ferimentos fora do alcance de outras pessoas e de crianças.

ATENÇÃO

de acordo com a lei sobre a responsabilidade por produtos, o fabricante não assumirá qualquer responsabilidade por danos provocados por reparações incorretas ou pela não utilização de peças sobresselentes de origem.

Atribua a tarefa a um serviço de assistência ao cliente ou a um especialista autorizado. O mesmo se aplica aos acessórios.

Entre em contacto com o nosso centro de assistência para obter peças sobresselentes e acessórios. Para isso, utilize o código QR na capa.

NOTA

Nota importante em caso de reparação

Em caso de devolução do produto para reparação, tenha em conta que, por motivos de segurança, ele deve ser enviado para a estação de serviço sem óleo e sem gasolina.

17.1 Encomenda de peças sobresselentes

Ao encomendar peças sobresselentes, deve fornecer as seguintes informações:

- Designação do modelo
- Número de artigo
- Dados da placa de características

Peças sobresselentes / acessórios

Lâmina - n.º artigo:	7911200639
Óleo do motor - n.º artigo:	7850000025

17.2 Informações de assistência

Deve-se ter em conta que as seguintes peças deste produto estão sujeitas a um desgaste consoante a utilização ou natural e que as peças seguintes são necessárias como consumíveis.

Peças de desgaste*: Vela de ignição, filtro de ar, lâmina, correia em V

* = não incluídas no âmbito de fornecimento!

18 Resolução de problemas

Falha	Causa possível	Resolução
Funcionamento ruidoso, forte vibração do produto.	Parafusos soltos.	Verificar os parafusos.
	Fixação da lâmina solta.	Verificar a fixação da lâmina.
	Lâmina desequilibrada.	Substituir a lâmina.
O motor não funciona.	Alavanca do travão do motor não premeida.	Premir a alavanca do travão do motor.
	Alavanca do acelerador em posição incorreta.	Verificar o ajuste.
	Vela de ignição com defeito.	Substituir a vela de ignição.
	Depósito de combustível vazio.	Abastecer de combustível.
	Combustível contaminado.	Esvaziar o depósito de combustível e encher com combustível limpo.
	Motor com defeito.	Entrar em contacto com um serviço de assistência ao cliente autorizado.
Funcionamento ruidoso do motor.	Filtro de ar sujo.	Limpar o filtro de ar.
	Vela de ignição suja.	Limpar a vela de ignição.
O relvado torna-se amarelo, corte irregular.	Filtro de ar sujo.	Limpar o filtro de ar.
	Vela de ignição suja.	Limpar a vela de ignição.
Ejeção de relva irregular.	Altura de corte demasiado baixa.	Ajustar a altura de corte.
	Lâmina desgastada.	Substituir as lâminas.
	Saco de recolha de relva entupido.	Esvaziar o cesto de recolha de relva ou eliminar o entupimento.

19 Eliminação e reciclagem

Notas relativas à embalagem



Os materiais de embalagem são recicláveis. Elimine as embalagens de forma respeitadora do ambiente.

Para as possibilidades de eliminação do aparelho, consulte a sua câmara municipal.

Combustíveis e óleos

- Antes da eliminação do produto, deve-se esvaziar o depósito de combustível e o reservatório de óleo do motor!
- O combustível e óleo do motor não devem ser eliminados como lixo doméstico ou nos esgotos e têm de ser entregues num ponto de recolha ou eliminação separado!
- Reservatórios de combustível e de óleo vazios devem ser eliminados de forma ecológica.

20 Declaração de conformidade UE

Tradução da declaração de conformidade original

Fabricante:

Scheppach GmbH
Günzburger Straße 69
D-89335 Ichenhausen

Declaramos, à nossa exclusiva responsabilidade, que o produto aqui descrito está em conformidade com as diretivas e normas aplicáveis.

Marca: **Scheppach**
Designação do artigo: **CORTA-RELVA A GASOLINA – MS225-53**
N.º art. **5911241915, 5911241903, 59112419969, 59112639942, 59112429969**

Diretivas UE:

2014/30/UE, 2011/65/UE*, 2006/42/CE, 2000/14/CE_2005/88/CE, 2016/1628/UE

* O objeto da declaração descrito acima cumpre com as normas da diretiva 2011/65/UE do Parlamento Europeu e do Conselho de 8 de junho de 2011 relativamente à restrição da utilização de determinadas substâncias perigosas em equipamentos elétricos e eletrônicos.

Normas aplicadas:

EN ISO 5395-1:2013/A1:2018; EN 5395-2:2013/A2:2017; EN 14982:2009

Procedimento de avaliação da conformidade:

2000/14/CE_2005/88/CE – Anexo: VI

Nível de potência acústica garantido (L_{WA}): 98 dB

Nível de potência acústica medido (L_{WA}): 96,2 dB

Organismo notificado: TÜV SÜD
Industrie Service GmbH,
Westendstrasse 199,
80686 München,
Alemanha
0036

Número:

2016/1628/EU

Emissão No: e24*2016/1628*2018/989SRA1/P*0456*00

Representante autorizado responsável pela documentação:

Stefan Hartinger
Günzburger Str. 69
D-89335 Ichenhausen
Ichenhausen, 09.12.2024



Simon Schünk
Division Manager Product Center



Andreas Pecher
Head of Project Management

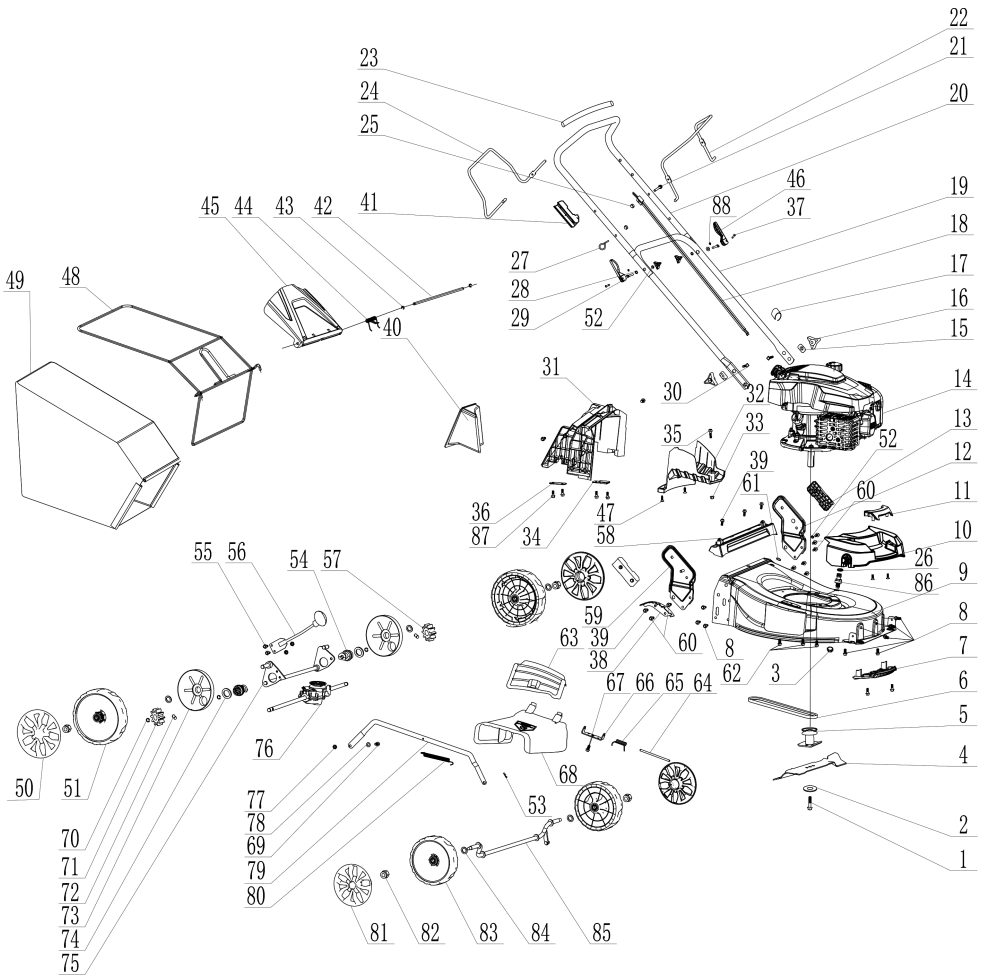

DV224 „C“

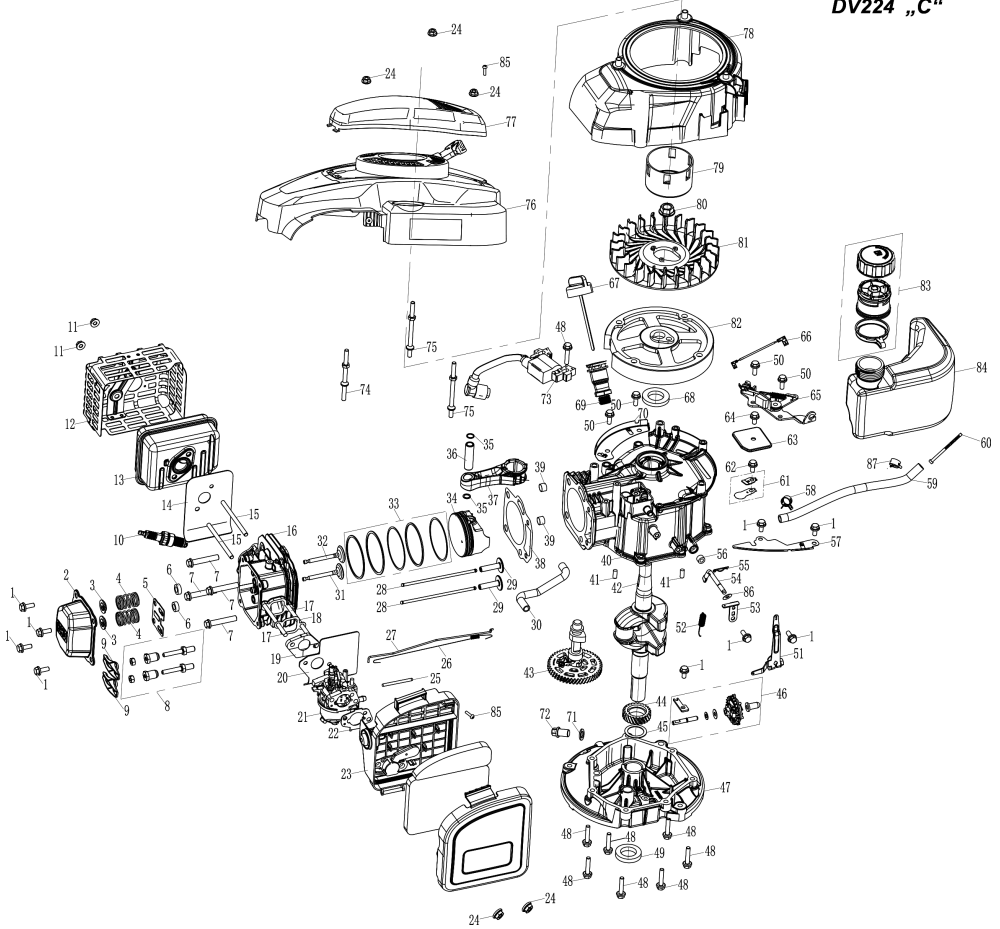

Garantie DE

Offensichtliche Mängel sind innerhalb von 8 Tagen nach Erhalt der Ware anzuzeigen, andernfalls verliert der Käufer sämtliche Ansprüche wegen solcher Mängel. Wir leisten Garantie für unsere Maschinen bei richtiger Behandlung auf die Dauer der gesetzlichen Gewährleistungsfrist ab Übergabe in der Weise, dass wir jedes Maschinenteil, das innerhalb dieser Zeit nachweisbar in Folge Material- oder Fertigungsfehler unbrauchbar werden sollte, kostenlos ersetzen. Für Teile, die wir nicht selbst herstellen, leisten wir nur insoweit Gewähr, als uns Gewährleistungsansprüche gegen die Vorlieferanten zustehen. Die Kosten für das Einsetzen der neuen Teile trägt der Käufer. Wandlungs- und Minderungsansprüche und sonstige Schadensersatzansprüche sind ausgeschlossen.

Warranty GB

Obvious defects must be reported within 8 days after receipt of the goods, otherwise the purchaser loses all claims due to such defects. We guarantee our machines, if handled correctly, for the duration of the statutory warranty period from handover in such a way that we will replace free of charge any machine part that demonstrably becomes unusable within this period as a result of material or manufacturing defects. For parts that we do not manufacture ourselves, we only provide a warranty to the extent that we are entitled to warranty claims against the upstream suppliers. The purchaser shall bear the costs of fitting the new parts. Claims for conversion and reduction and other claims for damages are excluded.

Garantie FR

Des défauts évidents doivent être signalés endéans 8 jours après réception de la marchandise. Sinon, l'acheteur perd tout droit de revendication de tels défauts. Nous fournissons une garantie pour nos machines en cas de traitement correct sur la durée de garantie légale à partir de la remise et ce de telle manière que nous échangeons gratuitement toute pièce de la machine, qui, durant cette période de garantie, devait devenir inutilisable suite à une erreur matérielle ou de fabrication justifiée. Pour les pièces que nous ne fabriquons pas nous-mêmes, nous fournissons uniquement une garantie dans la mesure où nous disposons de droits de garantie vis-à-vis des sous-traitants. Les frais pour le montage des nouvelles pièces sont à charge de l'acheteur. Tout droit à modification ou à réduction ainsi que d'autres demandes de dommages et intérêts sont exclus.

Garanzia IT

I difetti evidenti devono essere comunicati entro 8 giorni dal ricevimento della merce; in caso contrario, l'acquirente perde qualsiasi diritto su tali difetti. Forniamo la garanzia per le nostre macchine in caso di gestione corretta per la durata del periodo di garanzia previsto dalla legge a partire dalla data di consegna; a tal proposito, sostituiamo gratuitamente ogni parte della macchina che diventa inutilizzabile entro questo periodo di tempo a causa di difetti del materiale o di fabbricazione. Per i pezzi non prodotti da noi stessi, forniamo la garanzia solo nel caso in cui abbiamo diritto a richieste di garanzia nei confronti dei subfornitori. I costi per l'installazione dei pezzi nuovi sono a carico dell'acquirente. Si escludono eventuali richieste di conversione e riduzione così come altre richieste di risarcimento danni.

Garantie NL

Zichtbare defecten moeten binnen 8 dagen na ontvangst van de goederen worden gemeld, anders verliest de koper alle aanspraken op grond van dergelijke defecten. Wij verstrekken garantie voor onze machines, bij juiste behandeling, voor de duur van de wettelijke garantietermijn vanaf het moment van overdracht, op dusdanige wijze dat wij elk machineonderdeel dat binnen deze periode aantoonbaar onbruikbaar wordt als gevolg van materiaal- of fabricagefouten, kosteloos vervangen. Voor onderdelen, die wij niet zelf vervaardigen, verlenen wij uitsluitend garantie, voor zover wij recht hebben op garantieclaims bij de toeleveranciers. De kosten voor het plaatsen van nieuwe onderdelen zijn voor rekening van de koper. Aanspraak op vorderingen tot omzetting en vermindering en overige vorderingen op schadevergoeding zijn uitgesloten.

Garantía ES

Cualquier deficiencia detectada deberá notificarse dentro de un plazo de 8 días tras la recepción de la mercancía. En caso contrario, el comprador perderá cualquier derecho de reclamación. Nuestra garantía cubre el período de garantía legal a partir de la fecha de entrega, siempre que nuestras máquinas se manejen correctamente. Sustituiremos gratuitamente, dentro de este período, cualquier pieza de la máquina cuya funcionalidad se vea afectada de forma demostrable por defectos de material o de fabricación. En el caso de piezas de otros fabricantes, solo ofrecemos garantía en la medida en que tengamos derecho a reclamarla al proveedor en cuestión. Los costes de montaje de las nuevas piezas correrán a cargo del comprador. Queda excluido el derecho a redhibición o reducción, así como otras reclamaciones por daños y perjuicios.

Defeitos evidentes devem ser comunicados até 8 dias após a recepção da mercadoria. Após esse período, o comprador perde qualquer direito a reivindicação relativamente a esses defeitos. Oferecemos garantia para as nossas máquinas, caso elas sejam alvo de um manuseio correto, pela duração do período legal de garantia, a contar a partir da data de entrega, sob a forma de substituição gratuita de qualquer peça da máquina que se torne inutilizável em consequência comprovada de erros de material ou de produção. Para as peças não fabricadas por nós apenas oferecemos a garantia que possa ser por nós reivindicada junto dos fornecedores. Os custos para a substituição das peças novas são assumidos pelo comprador. Estão excluídos quaisquer pedidos de restituição ou de redução do valor da compra, assim como quaisquer outros pedidos de indemnização.

Notizen



SCHEPPACH GMBH
Günzburger Str. 69
D-89335 Ichenhausen



Stand der Informationen · Status of the information · Version des informations · Versione delle informazioni · Stand van de informatie ·
Información disponible · Versão das informações
Update: 02/2025 · Ident.-No.: 5911241915