



MANUEL D'UTILISATION - BENUTZERHANDBUCH - MANUALE UTENTE - MANUAL DEL USUARIO
USER MANUAL









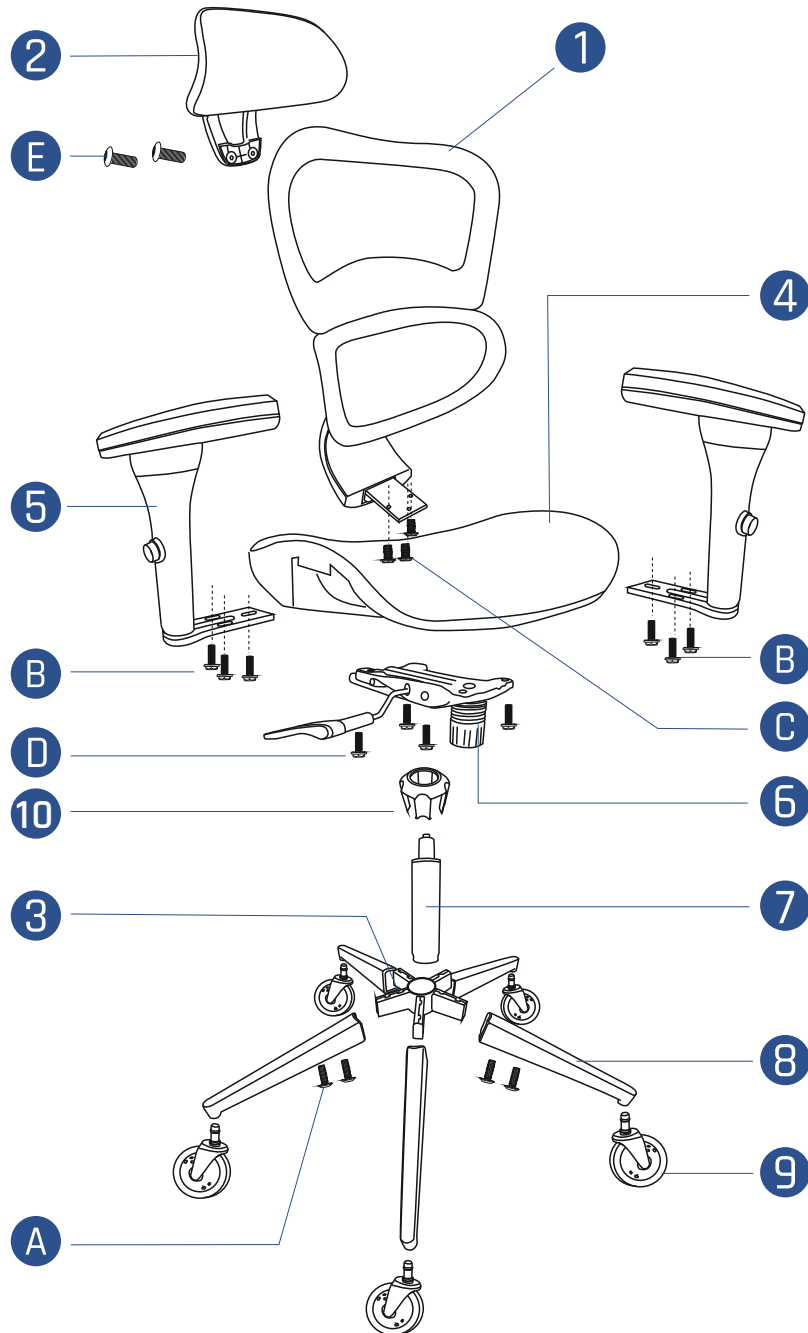

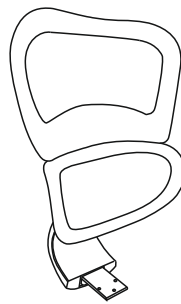
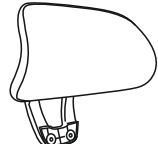
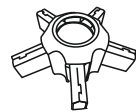
KLIM K800 OFFICE CHAIR

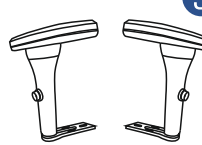
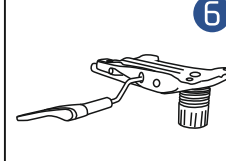

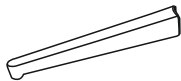
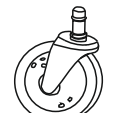
CONTENT & DIAGRAM

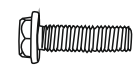
CONTENU & SCHÉMA - INHALT & DIAGRAMM
SCHEMA E CONTENUTO - CONTENIDO Y DIAGRAMA

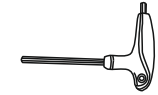

<p>1</p>  <p>Backrest Dossier Rückenlehne Schienale Respaldo</p>	<p>2</p>  <p>Headrest Appui-tête Kopfstütze Poggiatesta Reposacabezas</p>	<p>3</p>  <p>Center bracket Support central Mittelkonsole Staffa centrale Soporte central</p>	<p>4</p>  <p>Seat Assise Sitz Sedile Asiento</p>
<p>5</p>  <p>Armrests Accoudoirs Armlehnen Bracciali Reposabrazos</p>	<p>6</p>  <p>Mechanism Mécanisme Mechanismus Meccanismo Mecanismo</p>	<p>7</p>  <p>Gas piston Piston à gaz Gasdruckfeder Pistone a gas Pistón de gas</p>	<p>10</p>  <p>Bracket cover Cache du support Halterungsabdeckung Copertura della staffa Cubierta del soporte</p>
<p>8</p>  <p>Chair leg (x5) Pied de chaise (x5) Stuhlbein (x5) Gamba della sedia (x5) Pata de la silla (x5)</p>	<p>9</p>  <p>Caster (x5) Roulette (x5) Laufrollen (x5) Rotelle (x5) Rueda (x5)</p>	<p>A</p>  <p>M6 x 14 mm Screw (x10) Vis (x10) Schraube (x10) Vite (x10) Tornillo (x10)</p>	<p>B</p>  <p>M6 x 25 mm Screw (x6) Vis (x6) Schraube (x6) Vite (x6) Tornillo (x6)</p>
<p>C</p>  <p>M8 x 20 mm Screw (x3) Vis (x3) Schraube (x3) Vite (x3) Tornillo (x3)</p>	<p>D</p>  <p>M6 x 20 mm Screw (x3) Vis (x3) Schraube (x3) Vite (x3) Tornillo (x3)</p>	<p>E</p>  <p>M6 x 20 mm Screw (x2) Vis (x2) Schraube (x2) Vite (x2) Tornillo (x2)</p>	<p>Allen Wrench Clé Allen Inbusschlüssel Brugola Llave Allen</p> 

Step 1 • Étape 1 - Schritt 1 Passo 1 - Paso 1

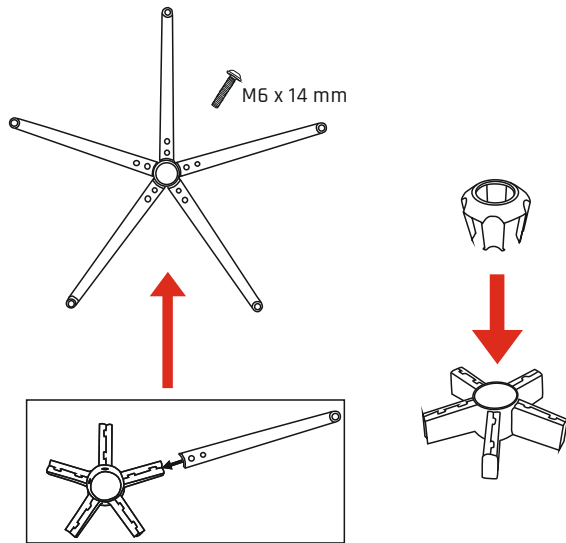

- EN** Insert the 5 legs into the center bracket and use the 10 screws (M6 x 14 mm) to fasten them. Then, insert the bracket cover over the assembled bracket.
- FR** Insérez tout d'abord les 5 pieds dans le support central et utilisez les 10 vis (M6 x 14 mm) pour les fixer. Placez ensuite le cache sur le support central.
- DE** Setze zuerst die 5 FüÙe in die Mittelkonsole ein, dann verwende 10 kleine Schrauben (M6 x 14 mm), um die FüÙe an der Mittelkonsole zu befestigen, setze dann die Halterungsabdeckung in die Mittelkonsole.
- IT** Inserire prima le 5 gambe nel supporto centrale e utilizzare le 10 viti (M6 x 14 mm) per fissarle. Quindi posizionare la copertura sulla staffa centrale.
- ES** Inserta los 5 pies en el soporte central y utiliza 10 tornillos pequeños (M6 x 14 mm) para fijarlos. Para terminar, coloca la cubierta del soporte en el soporte central.

Step 2 • Étape 2 - Schritt 2 Passo 2 - Paso 2

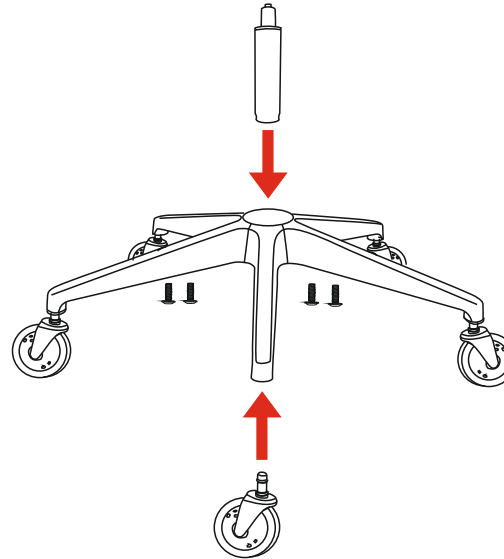

- EN** Push the casters into the five-star bracket and insert the gas piston in the center of the bracket. Pay attention to the orientation of the piston.
- FR** Enfoncez les roulettes sur le support étoilé puis insérez le piston à gaz au centre du support. Faites bien attention à l'orientation du piston.
- DE** Schiebe die Laufrollen in die Fünf-Sterne-Basis und setze die Gasdruckfeder in die Basis ein. Achte dabei auf die Ausrichtung des Kolbens.
- IT** Incastra le rotelle all'interno della base a stella ed inserisci il pistone al centro. Fa' attenzione all'orientazione del pistone.
- ES** Encaja las ruedas en los agujeros e inserta el pistón de gas en la base. Presta atención a la orientación del pistón.

Step 3 • Étape 3 - Schritt 3 Passo 3 - Paso 3

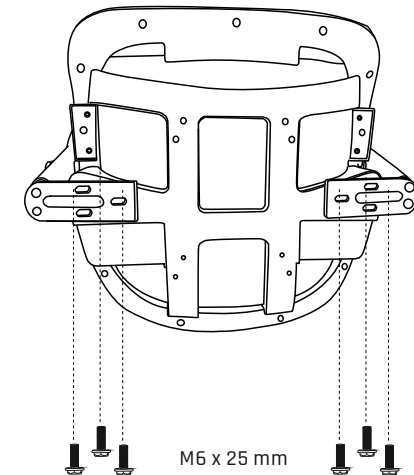

- EN** Fix the armrests to the bottom of the seat using the 6 screws (M6 x 25 mm).
- FR** Fixer les accoudoirs en dessous de l'assise à l'aide des 6 vis (M6 x 25 mm).
- DE** Befestige die Armlehnen mit den 6 Schrauben (M6 x 25 mm) und Unterlegscheiben.
- IT** Fissa i braccioli al fondo della seduta utilizzando le sei viti (M6 x 25 mm).
- ES** Fija los reposabrazos al asiento usando los 6 tornillos (M6 x 25 mm).

Step 4 • Étape 4 - Schritt 4 Passo 4 - Paso 4

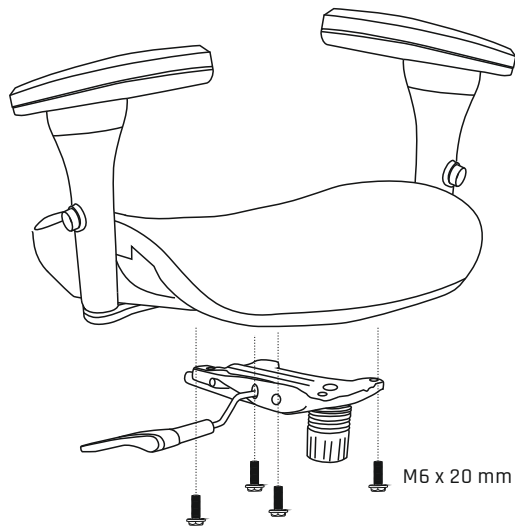

- EN** Align the mechanism with the screw holes at the bottom of the seat and use the 4 screws (M6 x 20 mm) to fix it in place. Make sure that the mechanism is correctly oriented to keep the lever in the good position.
- FR** Alignez le mécanisme avec les trous des vis sous l'assise puis utilisez les 4 vis (M6 x 20 mm) pour le fixer. Faites attention à l'orientation du mécanisme pour vous assurer que le levier soit bien positionné du bon côté.
- DE** Richte den Mechanismus mit den Schraubenlöchern an der Unterseite des Sitzes aus und verwende die 4 Schrauben (M6 x 20 mm), um ihn an seinem Platz zu befestigen. Achte auf die Ausrichtung, um sicherzustellen, dass der Hebel richtig positioniert ist.
- IT** Allinea il meccanismo ai fori sul fondo della seduta ed utilizza le 4 viti (M6 x 20 mm) per fissarlo. Fai attenzione all'orientazione per assicurarti che la leva si trovi dal lato corretto.
- ES** Alinea el mecanismo con los orificios de los tornillos bajo el asiento y utiliza los 4 tornillos (M6 x 20 mm) para fijarlo. Presta atención a la orientación para asegurarte de que la palanca está colocada correctamente.

Step 5 • Étape 5 - Schritt 5 Passo 5 - Paso 5

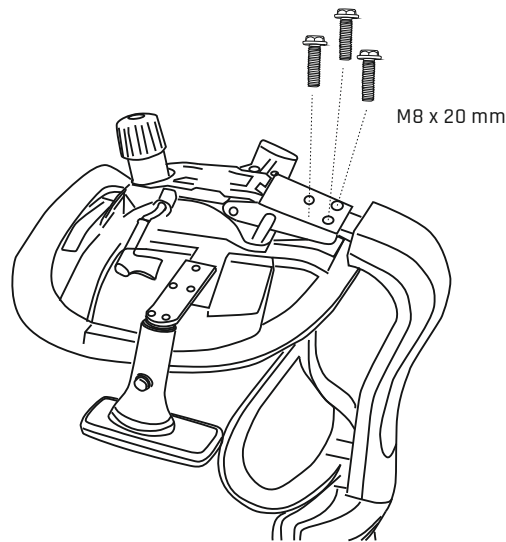

- EN** Fix the assembled backrest to the seat using the 3 screws (M8 x 20 mm).
- FR** Fixez le dossier ainsi assemblé à l'assise à l'aide des 3 vis (M8 x 20 mm).
- DE** Befestige die montierte Rückenlehne am Sitz mit den Schrauben (M8 x 20 mm).
- IT** Unisci lo schienale e la seduta così assemblati utilizzando le tre viti (M8 x 20 mm).
- ES** Fija el respaldo montado al asiento usando los 3 tornillos (M8 x 20 mm).

Step 6 • Étape 6 - Schritt 6 Passo 6 - Paso 6

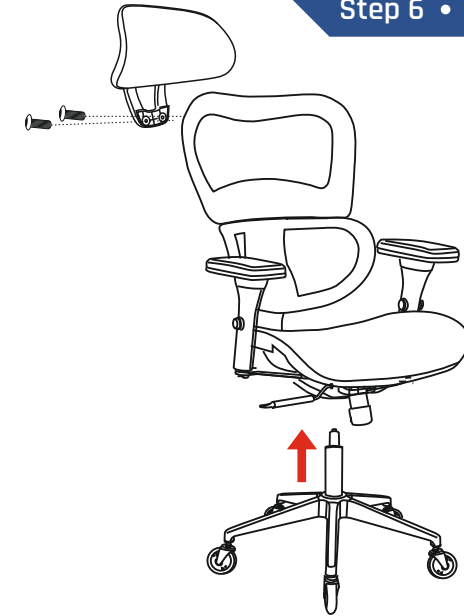

- EN** Align the headrest with the holes located on the upper part of the backrest then use the 2 screws (M6 x 20 mm - E) to fix it. Align the top of the gas piston with the hole of the mechanism. Place the upper part of the chair onto the piston and keep lowering it until both parts are fully connected.
- FR** Alignez l'appui-tête avec les trous situés sur la partie supérieure du dossier puis utilisez les 2 vis (M6 x 20 mm - E) pour le fixer. Placez ensuite l'assise et le dossier sur la base de la chaise en vérifiant bien que la partie supérieure du piston soit bien alignée avec le trou du mécanisme. Continuez d'appliquer une légère pression vers le bas jusqu'à ce que les deux parties soient correctement fixées.
- DE** Richte die Kopfstütze an den Löchern im oberen Teil der Rückenlehne aus und befestige sie mit den 2 Schrauben (M6 x 20 mm - E). Richte die Oberseite des Gaskolbens und das Loch des Mechanismus aus. Setze den oberen Teil des Stuhls auf den Kolben und senke ihn weiter ab, bis beide Teile vollständig verbunden sind.
- IT** Allinea la parte superiore del pistone con il foro del meccanismo. Posiziona la parte superiore della seduta sul pistone e continua ad abbassarla finché le due parti non sono completamente collegate.
- ES** Alinea el reposacabezas con los orificios de la parte superior del respaldo y utiliza 2 tornillos pequeños (M6 x 20 mm - E) para fijarlo. A continuación, coloca el asiento y el respaldo sobre la base de la silla, asegurándote de que la parte superior del pistón está alineada con el orificio del mecanismo. Continúa aplicando una ligera presión hacia abajo hasta que ambas partes estén fijadas.

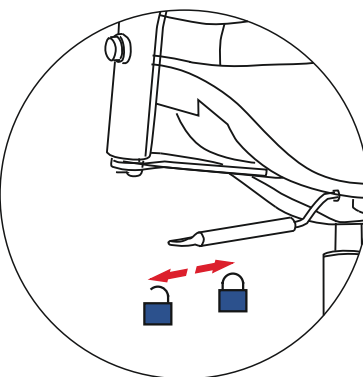
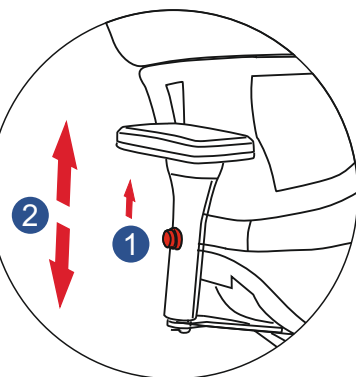
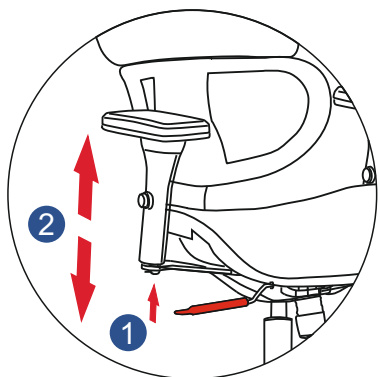

Seat height adjustment

Réglage de la hauteur du siège

Sitzhöhenverstellung

Regolazione dell'altezza dello schienale

Regulación de la altura del asiento

4D Armrests adjustment

Réglage des accoudoirs 4D

4D Armlehnen Einstellungen

Regolazione dei braccioli 4D

Regulación de los reposabrazos 4D

Tilt lock

Verrouillage de l'inclinaison

Kippsperre

Blocco del basculamento

Bloqueo de reclinación

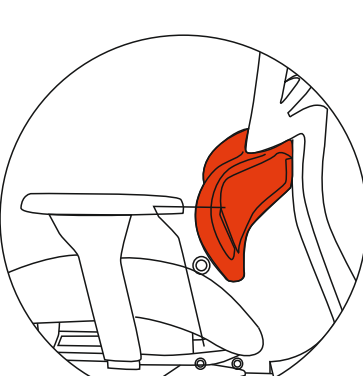
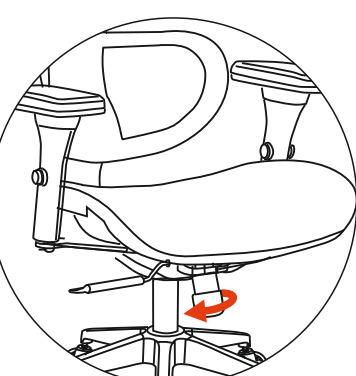
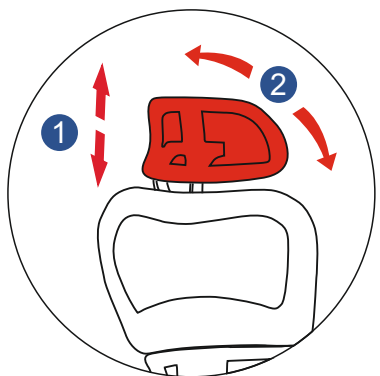

Headrest adjustment

Ajustement de la hauteur et de l'inclinaison de l'appui-tête

Höhen- und Neigungsverstellung der Kopfstütze

Regolazione dell'altezza e dell'inclinazione del poggiatesta

Ajuste de altura e inclinación del reposacabezas

Tilt tension adjustment

Ajustement de la tension pour l'inclinaison

Einstellung der Kippspannung

Regolazione della tensione per l'inclinazione

Ajuste de tensión para la inclinación

Ergonomic Lumbar Support System

Système ergonomique de soutien lombaire

Ergonomisches Lendenwirbelstützsystem

Sistema di supporto lombare ergonomico

Sistema de soporte lumbar ergonómico



English

Thank you for acquiring our KLIM K800 Office Chair! We hope that you enjoy this chair for years to come, remember to keep a healthy posture while sitting: your back & neck will thank you!

If you need any help during assembly or use, or if you simply want to share your feedback, do not hesitate to reach out to us directly at support@klimtechnologies.com. Our specialists will reply within 24 hours!



Français

Merci d'avoir acquis notre chaise de bureau KLIM K800 ! Nous espérons que vous pourrez profiter de cette chaise pour de nombreuses années encore, n'oubliez pas de garder une posture saine en position assise : votre dos et votre cou vous remercieront !

Si vous avez besoin d'aide lors du montage ou de l'utilisation, ou si vous souhaitez simplement partager votre avis sur notre produit, n'hésitez pas à nous contacter directement à l'adresse france@klimtechnologies.com. Notre équipe de spécialistes vous répondra dans les 24 heures !



Deutsch

Vielen Dank, dass du dich für unseren KLIM K800 Bürostuhl entschieden hast! Wir hoffen, dass du viele Jahre Freude an diesem Stuhl haben wirst. Denke daran, beim Sitzen eine gesunde Haltung einzunehmen: dein Rücken und Nacken werden es dir danken!

Wenn du Hilfe bei der Montage oder Nutzung benötigst oder einfach nur dein Feedback mitteilen möchtest, zögere nicht, uns direkt unter deutschland@klimtechnologies.com zu erreichen. Unsere Spezialisten werden dir innerhalb von 24 Stunden antworten!



Italiano

Ti ringraziamo per l'acquisto della nostra Sedia da Ufficio KLIM K800! Speriamo che sia di tuo gradimento e che risulti confortevole per anni e anni. Ricorda di mantenere una postura salutare mentre stai seduto: La tua schiena ed il collo ti ringrazieranno! Se ti serve aiuto per l'assemblaggio o l'utilizzo, o se vuoi condividere la tua opinione, non esitare a contattarci direttamente all'indirizzo italia@klimtechnologies.com. I nostri specialisti ti risponderanno entro 24 ore!



Español

¡Gracias por adquirir nuestra silla de oficina K800! Esperamos que disfrutes de ella durante muchos años. Recuerda mantener una postura saludable mientras te sientas: tu espalda y tu cuello te lo agradecerán! Si necesitas cualquier tipo de ayuda mientras montas o usas la silla, o simplemente quieres compartir tu opinión con nosotros, no dudes en contactar escribiendo a espana@klimtechnologies.com. ¡Nuestros especialistas te contestarán en menos de 24 horas!



www.klimtechs.com

Marcus Excelsior Limited
2512 Langham Place Office Tower
8 Argyle Street, Mongkok, Kowloon
Hong Kong

Authorised UK representative
Marcus Excelsior LLP
71-75, Shelton Street, Covent Garden,
London, WC2H 9JQ, England

Authorised EU representative
Marcus Excelsior Limited
Bracken Road No 51, Carlisle Offices
D18CV48 Dublin, Sandymount
Dublin, Ireland

