

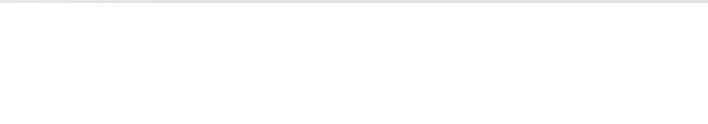

Smart Access Hub

INSTALLATION MANUAL

Model CAPAC



Safety

Safety Symbol and Signal Word Review

When you see these Safety Symbols and Signal Words on the following pages, they will alert you to the possibility of serious injury or death if you do not comply with the warnings that accompany them. The hazard may come from something mechanical or from electric shock. Read the warnings carefully.

When you see this Signal Word on the following pages, it will alert you to the possibility of damage to your property or product if you do not comply with the cautionary statements that accompany it. Read them carefully.



 **WARNING**

MECHANICAL

 **WARNING**

ELECTRICAL

 **CAUTION**

  WARNING	
<p>To reduce the risk of SEVERE INJURY or DEATH:</p> <ul style="list-style-type: none">• Disconnect power at the fuse box BEFORE proceeding.• To AVOID damaging gas, power or other underground utility lines, contact underground utility locating companies BEFORE digging.• ALL electrical connections MUST be made by a qualified individual.• ALL power and control wiring MUST be run in separate conduit.	<p>To protect against fire and electrocution:</p> <ul style="list-style-type: none">• Disconnect power BEFORE installing or servicing CAPAC.• NEVER connect a keypad/reader or lock to doors without first consulting the applicable fire code.• You MUST consult with, and get approval from, local authorities having jurisdiction BEFORE installing locks or devices on ANY doors that may be fire exits.• Use of egress push buttons may not be legal. Single action exits may be required.• ALWAYS obtain proper permits and approvals in writing BEFORE installing equipment.

 **WARNING:** This product can expose you to chemicals including lead, which are known to the State of California to cause cancer or birth defects or other reproductive harm. For more information go to www.P65Warnings.ca.gov.

INTRODUCTION

Carton Inventory	4
Tools Needed	4
Overview	5
Electrical Specifications.....	6
Internet Requirements.....	7

1 PRE-INSTALL

Setup a myQ® Business™ Account	8
--------------------------------------	---

2 INSTALL

Wall Installation.....	9
External Antenna Installation	9
Connect Power.....	10
Gate Access.....	11
Door Access.....	12
Door Access - Vestibule	13
Wiegand Output	14

3 NETWORK

Connect Internet.....	15
-----------------------	----

4 ACCESS CONTROL

Diagnostics	16
Accessories.....	17
Legal Disclaimers.....	17
Warranty	18



myQ® Community Control

myQ® Smart Community Access Technology enables secure monitoring and control of gated community or MDUs access points and other myQ® Smart Community Access devices with a smartphone, tablet or computer.

Alerts can be received as email notifications, ensuring the status of access points.

Carton Inventory

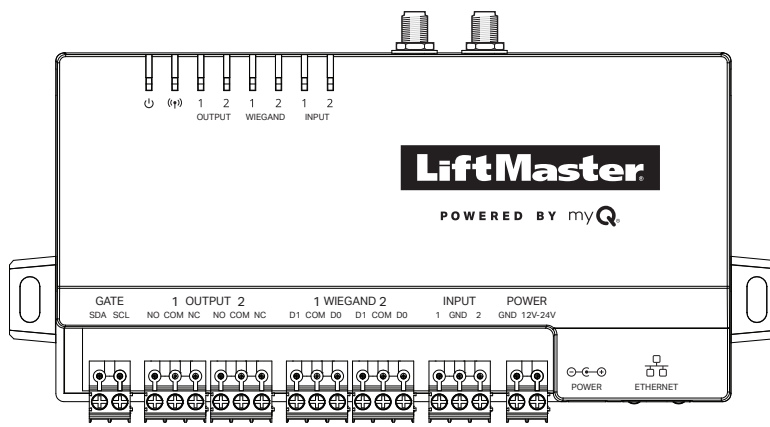

CAPAC Device

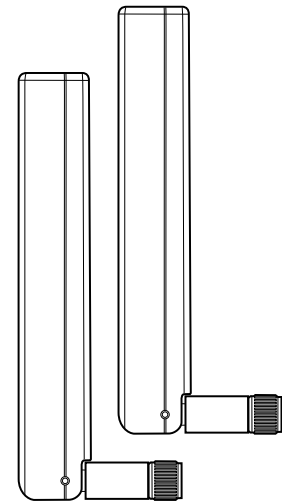
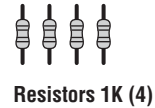

Paddle Antennas (2)

PROVIDED (NOT SHOWN)

- Installation Manual

Tools Needed

- PH2 Phillips Screwdriver
- Precision 1/8" Flat or PH0 Phillips Screwdriver
- 5/16" Nut driver
- Drill/Driver
- 1/8" Drill Bit
- Hammer Drill Bits for Drill/Driver
- RJ45 Crimping Pliers
- Multimeter
- Measuring tape

Additional Tools Recommended

- Network LAN Cable Tester
- Wi-Fi Analyzer App (Smart Phone App)
- Network Analyzer software

Overview

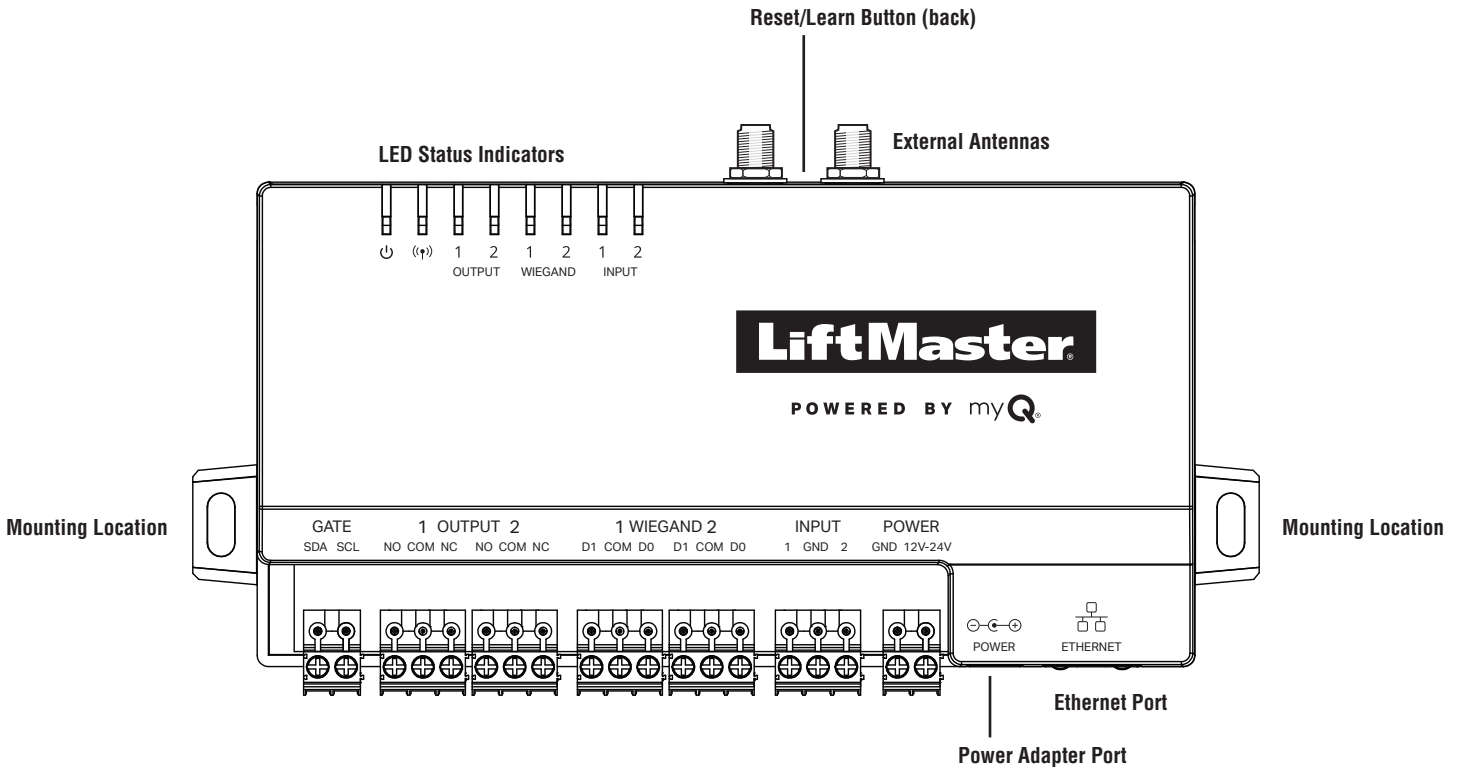

INPUT/OUTPUT	USED FOR
Relay Output 1	Gate Operator, Door Strikes, Maglocks, Lights (For control only. Power to be provided by external power supply), Alarm Shunt
Relay Output 2	
Wiegand Output 1	26-bit, 30-bit, 32-bit MiFare, 37-bit
Wiegand Output 2	
Input 1	Closed Door Sensor (Supervised EOL or unsupervised), Closed Limit Gate Sensor (Supervised EOL or unsupervised), Open Limit Gate Sensor (Supervised EOL or unsupervised)
Input 2	

NOTE: For UL installations, only UL 325 Listed gate operators, UL 294 Listed electric door strikes or UL 294 Listed maglocks may be connected to relay output 1 or 2.

NOTE: For UL installations, only a Listed UL 294 access control unit may be connected to Wiegand output 1 or 2.



Electrical Specifications

CAPAC SPECIFICATIONS	
CAPAC Capacity	Resident Capacity 50,000 (cloud)
Supply Voltage	6-24VDC
Operating Current	0.7A (max at 7.5VDC, 0.2A max at 24VDC)
CAPAC Operating Temperature Range	-29°C to 54°C (-20°F to 130°F)
Enclosure	ABS Plastic
Storage and Shipping Temperature Range	-40°C to 85°C (-40°F to 185°F)
Wiegand Outputs (2)	26-bit, 30-bit, 32-bit MiFare, 37-bit
2 Primary and 2 Auxiliary Relay Outputs	SPDT, Rated Load - 2A at 30VDC (each)
Accessory Compatibility	Refer to accessory page for compatible accessories
Network Compatibility	10/100 Ethernet
Wi-Fi® Compatibility	802.11b/g/n
Wi-Fi® Security	WPA2 Personal (AES) and WPA3 Personal
Wi-Fi® Range	Up to 250 feet (76.2 m), Open Air/Line-of-Sight to CAPAC (range will vary depending on obstructions)

Internet Requirements

When selecting a router, use the information below to ensure compatibility.

MODEL: CAPAC - Smart Access Hub

CAPAC can be connected to a router via a wired connection or Wi-Fi. LiftMaster recommends a minimum upload/download speed of 1Mbps for each CAPAC.

NOTE: This upload speed should be met when considering usage of other devices on the network like cameras and computers.

CAPAC IS COMPATIBLE WITH ROUTERS USING THE FOLLOWING Wi-Fi COMMUNICATION PROTOCOLS:

- 802.11b
- 802.11g
- 802.11n @ 2.4 GHz

CAPAC WI-FI SECURITY COMPATIBILITY

- WPA3 Personal
- WPA2 Personal (AES)

ADDITIONAL COMPATIBILITY CONSIDERATIONS:

- If using a Wi-Fi signal strength tool or app, a continuous Wi-Fi signal strength connection of at least -65 DBM (numbers closer to zero are stronger strength) at the CAPAC must be guaranteed to ensure an acceptable connection to the local network.
- Hidden network SSIDs are not supported.
- Wi-Fi networks requiring secondary authentication are not supported (E.g. Hotels and airport Wi-Fi).
- When checking signal strength in myQ Business, we recommend at least two bars.

The following services are required for CAPAC to fully function

Setup a myQ® Business™ Account

NOTE: If you have an existing myQ® account, your myQ® Business™ account will have the same password. Go to: account.myq.com and login.

1. If you do not have a myQ® Business™ account, call LiftMaster Customer Care at 800-323-2276 to activate a myQ® Business™ account.
Be prepared by reviewing the information required on the [Installation Readiness Survey](#):
2. You will get a welcome email from LiftMaster. Accept the invitation and register or login to your account.
3. Setup the facility, select a subscription plan, add residents, and credentials (refer to the available Help in myQ® Business™).
4. Continue with the installation of the CAPAC in this manual.

For Support, call 877-247-6764 or visit <https://support.partner.liftmaster.com/s/community-access-support>



For more information use your smartphone to scan the QR code.

Wall Installation

1. Drill (2) pilot holes, spaced 7 in. (17.78 cm) apart, on the wall where the device will be mounted.
2. Use (2) #6 Phillips mounting screws (not included) to attach the device to the wall.

NOTE: For exterior mounting, LiftMaster recommends the use of a polycarbonate NEMA enclosure.

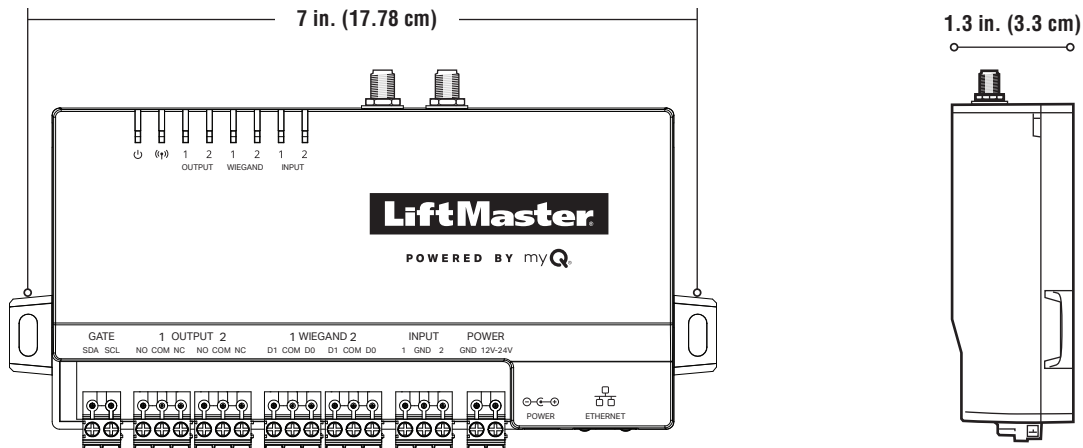

External Antenna Installation

For best cellular coverage position the antennas in the orientation shown below (perpendicular to each other).

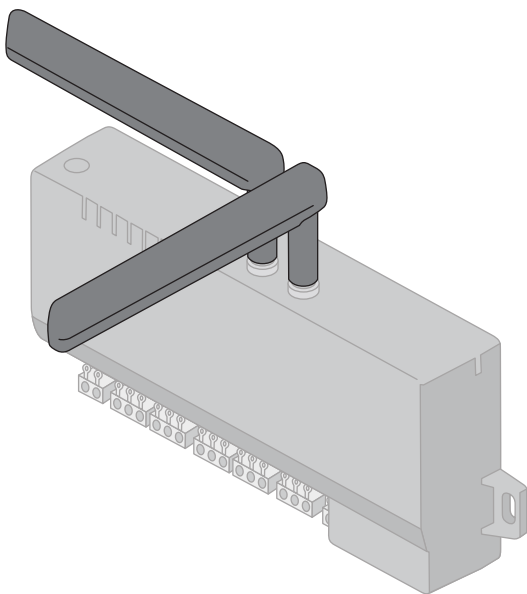

Connect Power

WARNING

To reduce the risk of SEVERE INJURY or DEATH:

- Disconnect power at the fuse box BEFORE proceeding.
- To AVOID damaging gas, power or other underground utility lines, contact underground utility locating companies BEFORE digging.
- ALL electrical connections MUST be made by a qualified individual.
- ALL power and control wiring MUST be run in separate conduit.
- ANY maintenance to the CAPAC or in the area near the CAPAC MUST NOT be performed until disconnecting the electrical power. Upon completion of maintenance the area MUST be cleared and secured, at that time the unit may be returned to service.
- CAPAC MUST be properly grounded and connected in accordance with national and local electrical codes. NOTE: The CAPAC should be on a separate fused line of adequate capacity.

- All power wiring should be on a dedicated circuit and well protected. The location of the power disconnect should be visible and clearly labeled.

To protect against fire and electrocution:

- Disconnect power BEFORE installing or servicing CAPAC.
- NEVER connect a keypad/reader or lock to doors without first consulting the applicable fire code.
- You MUST consult with, and get approval from, local fire officials BEFORE installing locks or devices on ANY doors that may be fire exits.
- Use of egress push buttons may not be legal. Single action exits may be required.
- ALWAYS obtain proper permits and approvals in writing BEFORE installing equipment.

Connect 12VDC (7.5 W minimum) power supply to the Power input connector.

OR

Connect power via power supply connector port.

NOTE: In UL installations the CAPAC shall be powered from the power limited output of a UL 294 Listed power supply, a UL 603 Listed power supply, a UL 294 Listed access control unit or a UL 325 gate operator.

CAUTION

- DO NOT connect the power supply to a switched outlet or otherwise controlled AC outlet.
- DO NOT connect the power supply to the 120 Vac outlet until ALL wiring is completed.

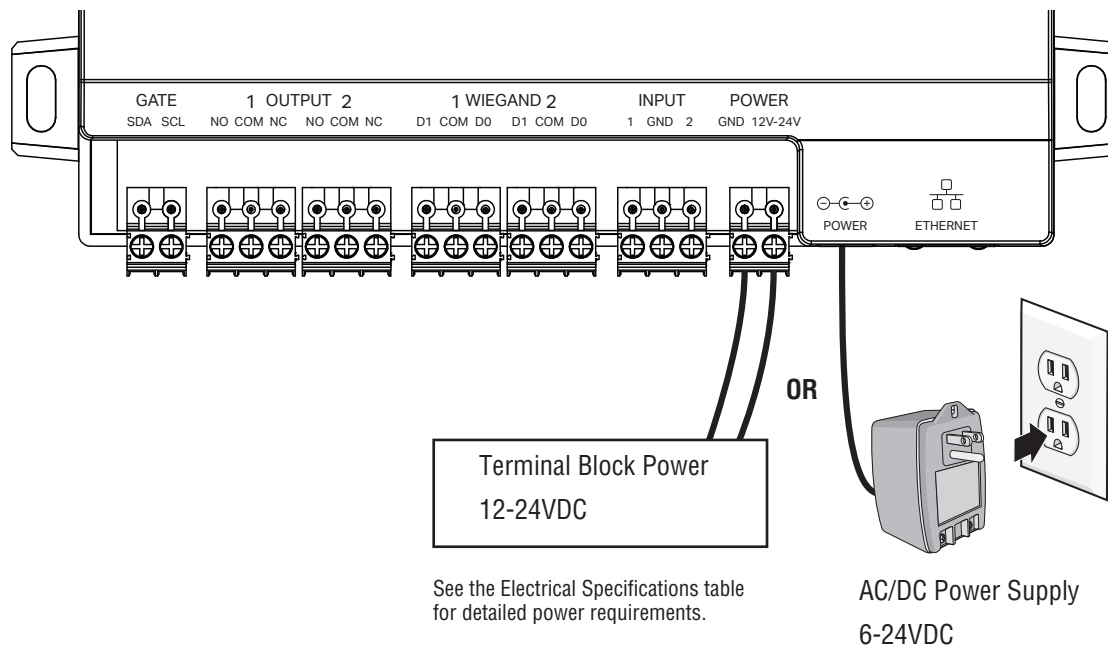

Gate Access

⚠ CAUTION

Not responsible for conflicts between the information listed in the wiring diagram and the requirements of your local building codes. The information is for suggested use ONLY. Check your local codes BEFORE installation.

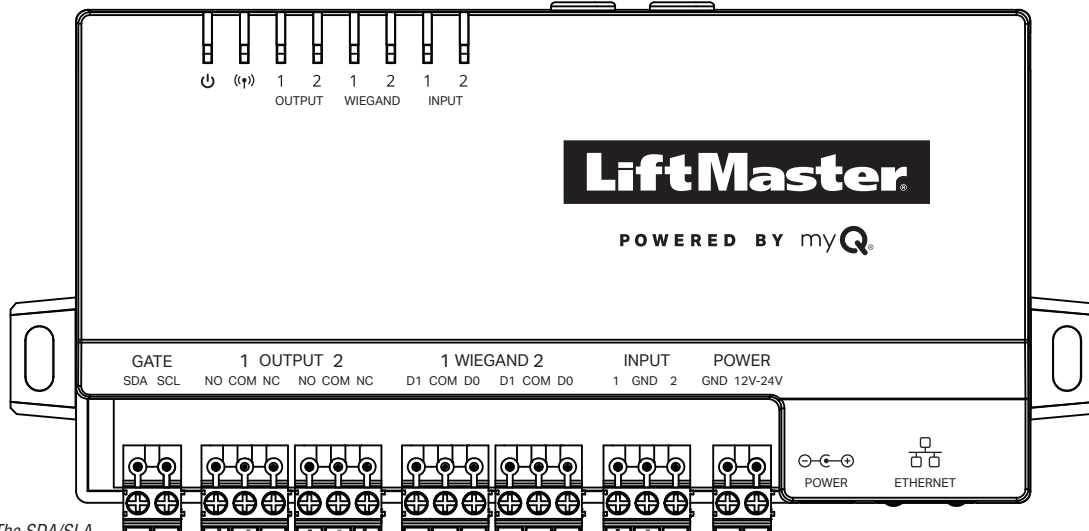

NOTE: The SDA/SLA Gate input/output shall not be connected in UL applications.

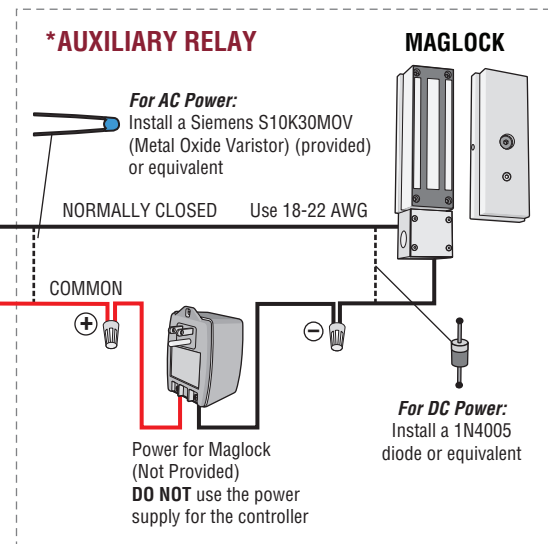
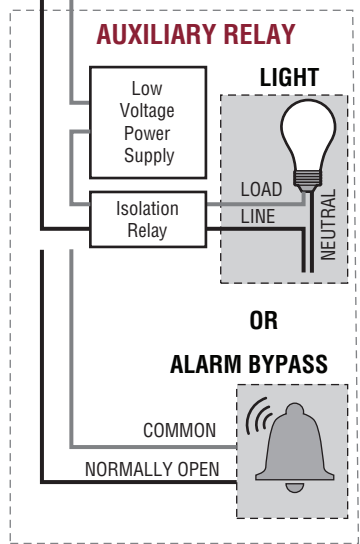
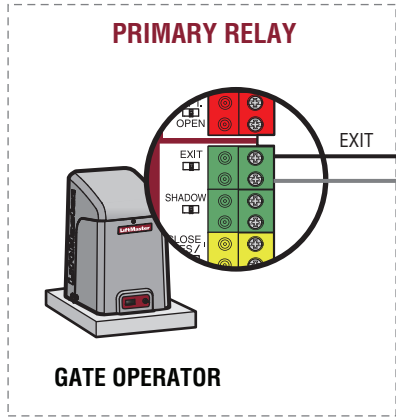
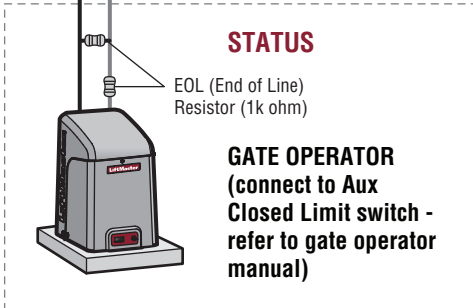

NOTE: For UL installations, only UL 325 Listed gate operators, UL 294 Listed electric door strikes or UL 294 Listed maglocks may be connected to relay output 1 or 2.



Door Access

⚠ WARNING

DO NOT INSTALL THE SYSTEM IN THE FAIL SECURE MODE UNLESS PERMITTED BY THE LOCAL AUTHORITY HAVING JURISDICTION. Doing so may cause interference with the operation of panic hardware.

⚠ CAUTION

Not responsible for conflicts between the information listed in the wiring diagram and the requirements of your local building codes. The information is for suggested use ONLY. Check your local codes BEFORE installation.

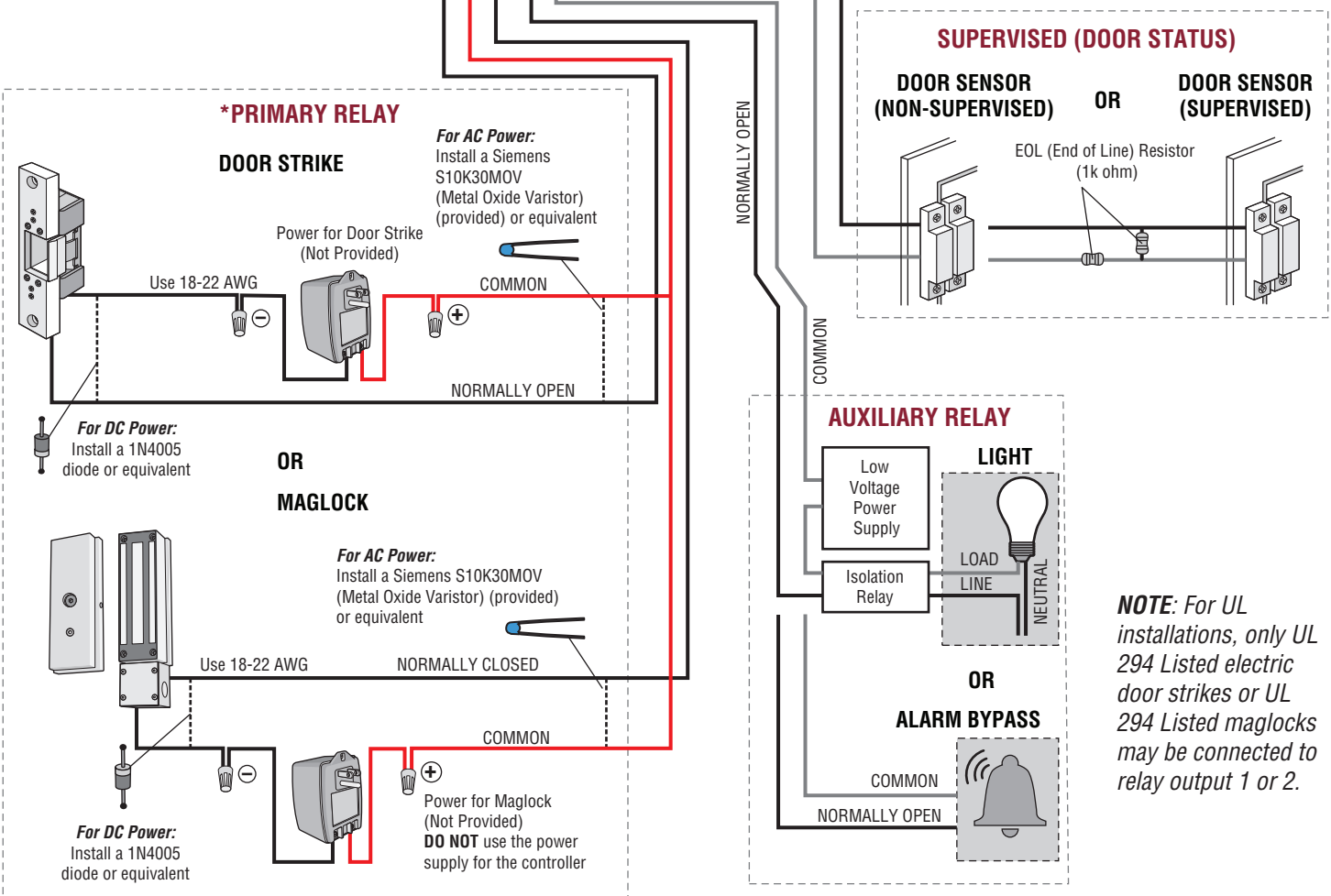
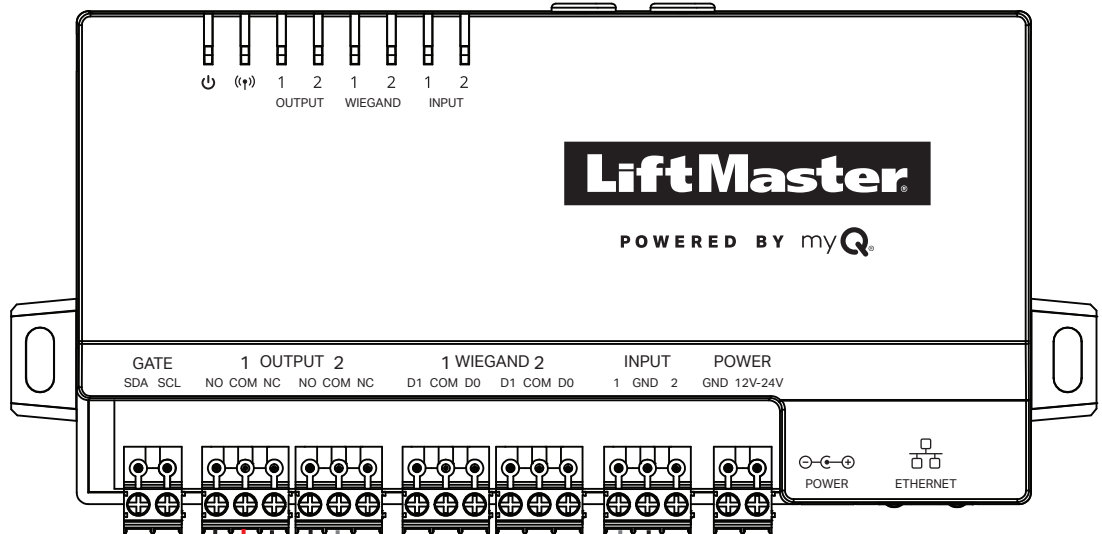

NOTE: For UL installations, only UL 294 Listed electric door strikes or UL 294 Listed maglocks may be connected to relay output 1 or 2.



Door Access - Vestibule

⚠ WARNING

DO NOT INSTALL THE SYSTEM IN THE FAIL SECURE MODE UNLESS PERMITTED BY THE LOCAL AUTHORITY HAVING JURISDICTION. Doing so may cause interference with the operation of panic hardware.

⚠ CAUTION

Not responsible for conflicts between the information listed in the wiring diagram and the requirements of your local building codes. The information is for suggested use ONLY. Check your local codes BEFORE installation.

NOTE: For UL installations, only UL 294 Listed electric door strikes or UL 294 Listed maglocks may be connected to relay output 1 or 2.

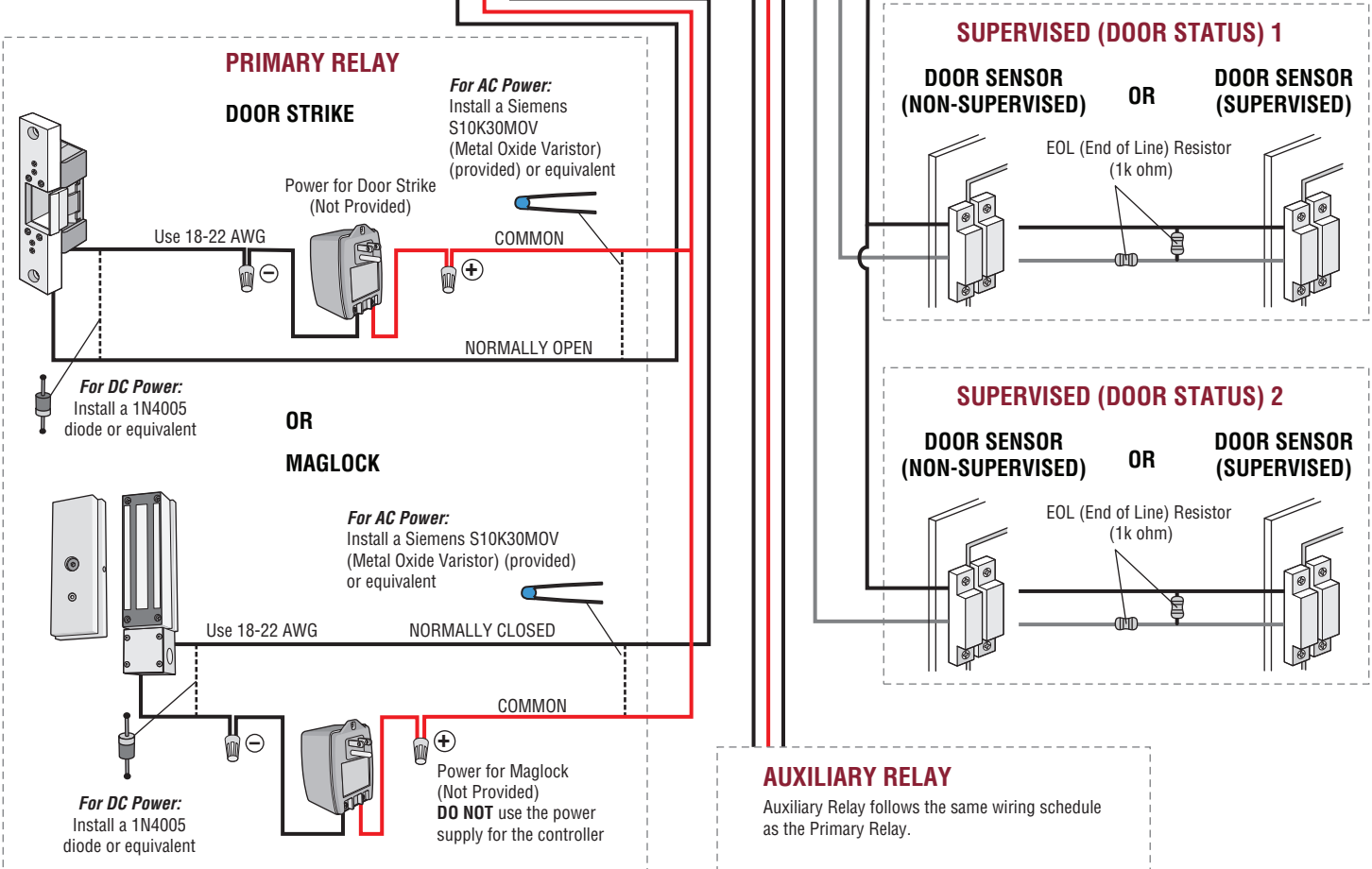
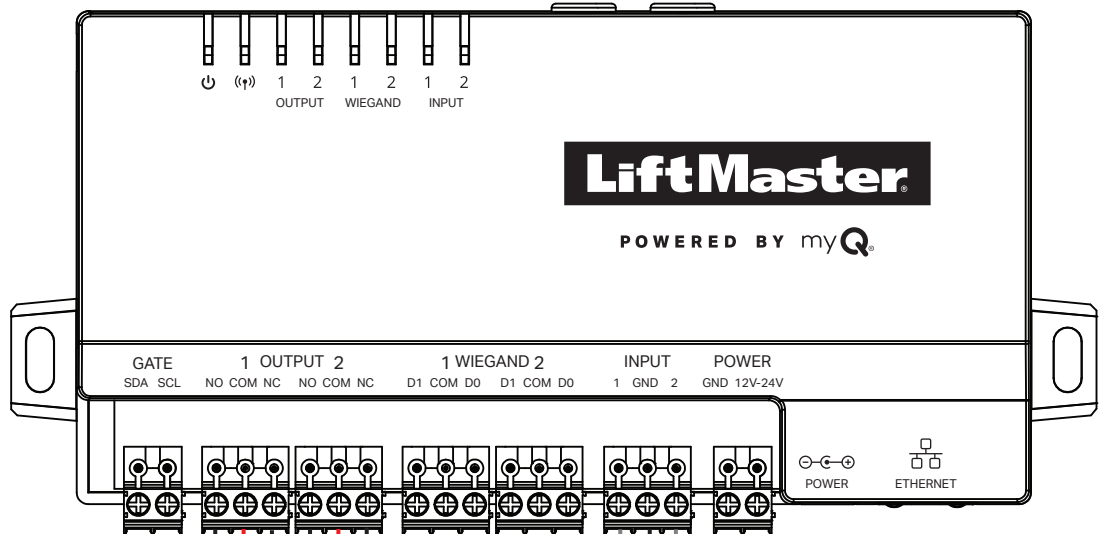

Wiegand Output

NOTE: Disconnect power **BEFORE** making electrical connections.

The CAPAC will send the pre-assigned credential, configured via myQ Community, to the TES via the Wiegand output.

⚠ CAUTION

Not responsible for conflicts between the information listed in the wiring diagram and the requirements of your local building codes. The information is for suggested use **ONLY**. Check your local codes **BEFORE** installation.

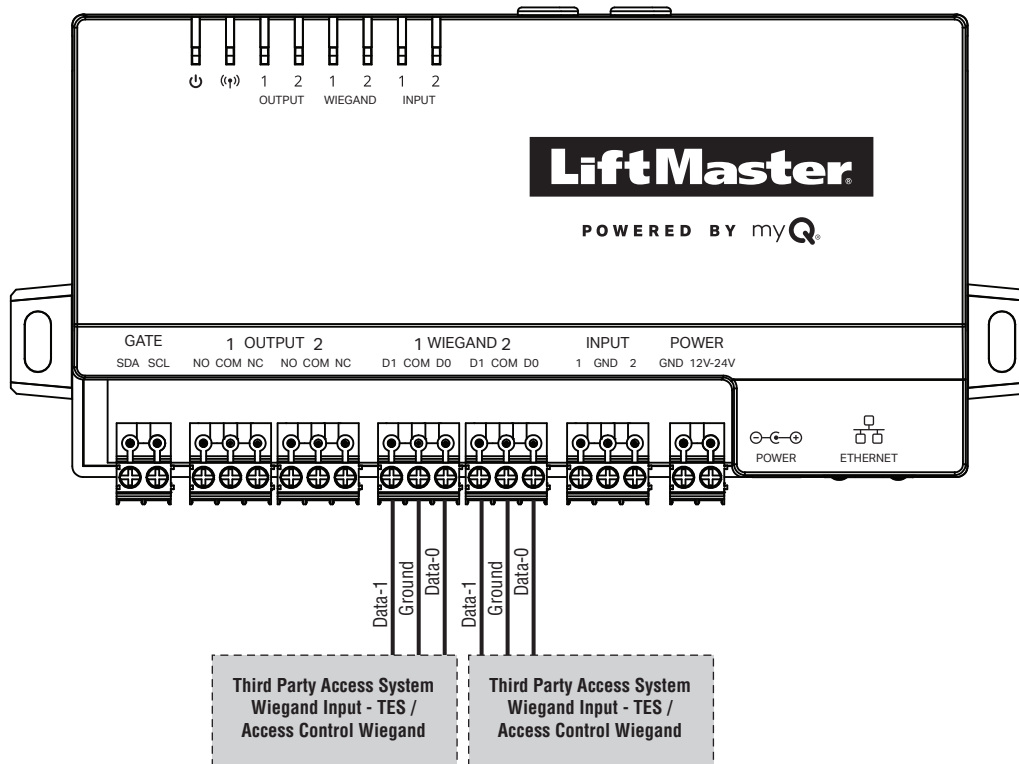

NOTE: For UL installations, only a Listed UL 294 access control unit may be connected to Wiegand output 1 or 2.

Connect Internet

The CAPAC can connect to the Internet with a wired Ethernet, with Wi-Fi® (wireless), or with a cellular network. Log into the CAPAC Wi-Fi to configure which of the methods is used.

Step 1

The CAPAC can connect to the Internet with a wired Ethernet, with Wi-Fi® (wireless) or with a cellular network. Log into the CAPAC Wi-Fi to configure which of the methods is used.

1. Press and hold the Reset/Learn button for 5 seconds to reset to factory settings (the connectivity LED will be off).
2. Press and hold the Reset/Learn button for 2 seconds to get to the access point page (the connectivity LED will blink green).
3. On your mobile device, go into Wi-Fi configuration and look for the CAPAC Wi-Fi network. The Wi-Fi network format will be “MyQ-xxx” where xxx is the last three digits of your CAPAC’s CP#.
4. If “Internet may not be available” message is received, select “keep Wi-Fi connection”.
5. Open web browser (e.g., Edge, Chrome) and enter either setup.myqdevice.com or 192.168.1.1. Note that if you exit the CAPAC MyQ-xxx Wi-Fi network, open a new web browser and enter setup.myqdevice.com or 192.168.1.1 to restart your configuration.
6. Select Start to see the current Internet connection method.

Step 2

Ethernet (DHCP and Static)

The Local Area Network(LAN) port is a 10/100 Ethernet interface with an RJ45 jack for connecting the CAPAC to an Ethernet hub, switch, or router in order for it to gain connectivity to the Internet. Use a straight (i.e. non-crossover) Cat5, Cat5e, or Cat6 cable to connect to a local hub, switch or router. This type of cable is referred to as an Ethernet cable in this manual.

1. Connect an Ethernet cable from the Ethernet hub, switch or router to the Ethernet port of the CAPAC.
2. For DHCP, select Ethernet DHCP and click on “Next” icon.
3. For Static, select Ethernet Static and click on “Next” icon. Then fill in the information and click on “Next” icon.
4. If the green LED next to the blue power LED is not lit or if the phone is still on the “connecting to Internet” screen after 3 minutes, check the connections on CAPAC and Ethernet hub. Resolve and repeat from Step 1.
5. When connected properly, there will be a congratulation message indicating that your device is connected. The green LED next to the blue power LED will be solid on the CAPAC housing.
6. From your mobile device, exit the MyQ-xxx Wi-Fi network.

Wi-Fi® (Wireless)

1. Select Wi-Fi and click on “Next” icon.
2. Select your site’s Wi-Fi network.
3. Enter you Wi-Fi network password and then click on “Next” icon.
4. Click “Next” icon again to acknowledge update.
5. Select the status of the LED next to the blue power LED.
6. When connected properly, there will be a congratulation message indicating that your device is connected. The green LED next to the blue power LED will be solid on the CAPAC housing. Follow directions to troubleshoot issue if needed.
7. From your mobile device, exit the MyQ-xxx Wi-Fi network.

Cellular (Wireless)

1. Select Cellular and click on “Next” icon.
2. From myQ® Business™, verify that the cellular service has been enabled for the CAPAC device. Note that this can take up to 15 minutes.
3. When connected properly, there will be a congratulation message indicating that your device is connected. The green LED next to the blue power LED will be solid on the CAPAC housing. Follow directions to troubleshoot issue if needed.
4. From your mobile device, exit the MyQ-xxx Wi-Fi network.

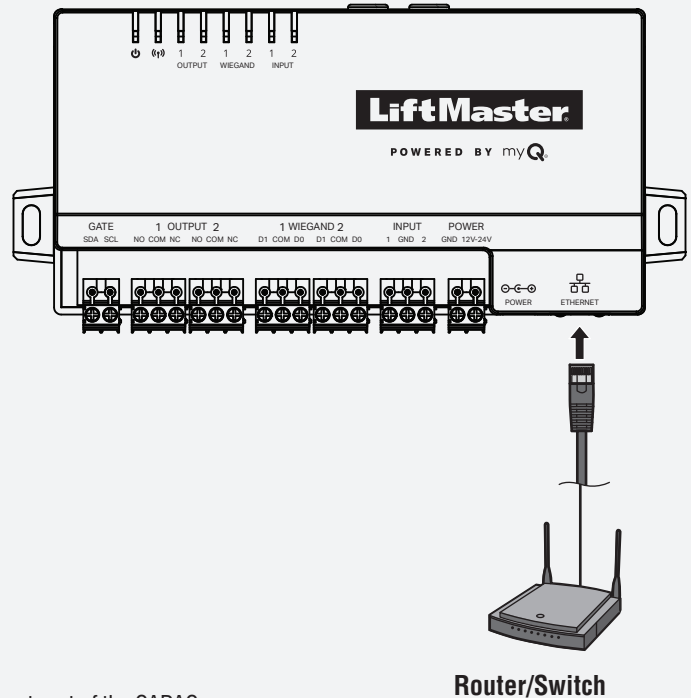

Router/Switch

Diagnostics

((+)) CONNECTIVITY		
	SOLID GREEN	Ethernet/Wi-Fi/Cellular: Connection is established with STRONG signal strength AND device IS myQ Community connected.
	FLASHING GREEN	Ethernet/Wi-Fi/Cellular: Connection IS established with STRONG signal strength AND device IS NOT myQ Community connected.
	SOLID AMBER	Wi-Fi/Cellular: Connection IS established with WEAK signal strength AND device IS myQ Community connected.
	FLASHING AMBER	Wi-Fi/Cellular: Connection IS established with WEAK signal strength AND device IS NOT myQ Community connected.
	SOLID RED	Ethernet/Wi-Fi/Cellular: Connection NOT established OR Wi-Fi/Cellular signal strength is UNUSABLE.
	CYCLING TRI-COLOR	Firmware: Updating
	PULSATING GREEN	Wi-Fi: Provisioning in process, Wi-Fi access point page available.

POWER		
	SOLID BLUE	Power ON

OUTPUT 1/2		
	SOLID GREEN	Output Activated

WIEGAND 1/2		
	SOLID GREEN	Wiegand Credentials Sent

INPUT 1/2		Supervised	Non-Supervised
	SOLID GREEN	Input NOT Activated	Input NOT Activated
	FLASHING GREEN	Input Activated	Input Activated
	SOLID AMBER	OPEN Circuit	N/A
	SOLID RED	SHORT Circuit	N/A
	OFF	Input NOT configured in myQ Community.	

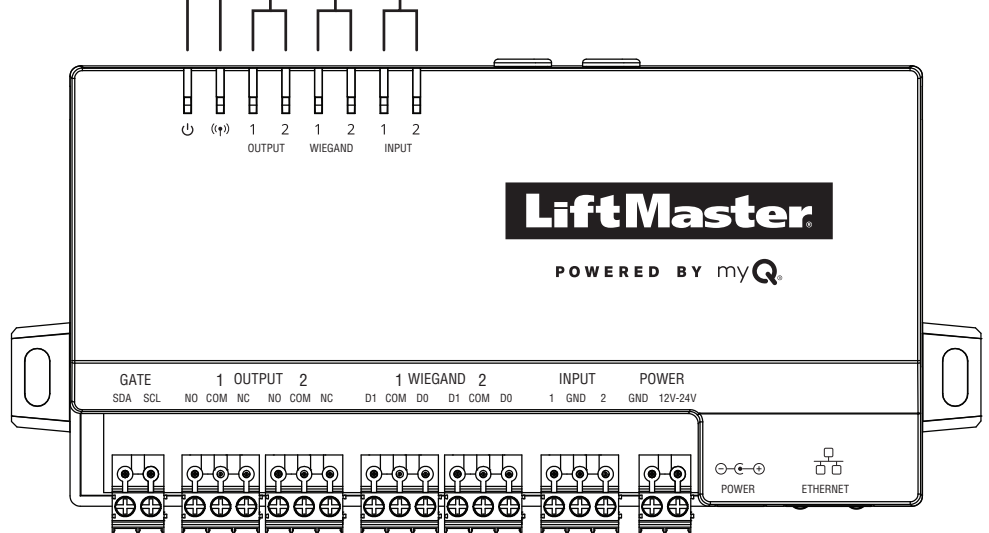

Repair Parts

ITEM	PART NUMBER
Antenna Replacement Kit	K41-0231-000

Accessories

ITEM	PART NUMBER
CAPAC External Cellular Antenna Kit	CELLXKT

Legal Disclaimers

Canada-Underwriters Laboratories Compliance

The CAPAC shall be installed in accordance with Part 1 of the Canadian Electrical Code.

Documentation Disclaimer and Restrictions

Information in this document is subject to change without notice and does not represent a commitment on the part of LiftMaster. For the most up-to-date information, visit LiftMaster.com.

This document and the data herein shall not be duplicated, used or disclosed to others for procurement or manufacturing, except as authorized with the written permission of LiftMaster. The information contained within this document or within the product itself is considered the exclusive property of LiftMaster. All information in this document or within the hardware and software product themselves is protected by the copyright and/or other intellectual property laws of the United States.

UL 294 Access Control Unit Endurance: Level 3, Line security: Level 1, Destructive Attack: Level 1, Power Standby: Level 1

NOTICE: This device complies with part 15 of the FCC rules and Innovation, Science and Economic Development Canada license-exempt RSSs. Operation is subject to the following two conditions: (1) this device may not cause harmful interference, and (2) this device must accept any interference received, including interference that may cause undesired operation. Any changes or modifications not expressly approved by the party responsible for compliance could void the user's authority to operate the equipment.

This device must be installed to ensure a minimum 20 cm (8 in.) distance is maintained between users/bystanders and device.

This device has been tested and found to comply with the limits for a Class B digital device, pursuant to part 15 of the FCC rules and Industry Canada ICES standard. These limits are designed to provide reasonable protection against harmful interference in a residential installation. This equipment generates, uses and can radiate radio frequency energy and, if not installed and used in accordance with the instructions, may cause harmful interference to radio communications.

However, there is no guarantee that interference will not occur in a particular installation. If this equipment does cause harmful interference to radio or television reception, which can be determined by turning the equipment off and on, the user is encouraged to try to correct the interference by one or more of the following measures:

- Reorient or relocate the receiving antenna.
- Increase the separation between the equipment and receiver.
- Connect the equipment into an outlet on a circuit different from that to which the receiver is connected.
- Consult the dealer or an experienced radio/TV technician for help.

NOTE: When installing CAPAC, please refer to the local jurisdiction for any specific requirements such as physical signage that may be required.

Warranty

LiftMaster ("Seller") warrants to the first purchaser of this product, for the structure in which this product is originally installed, that it is free from defect in materials and/or workmanship for a period of two years from the date of purchase.

The proper operation of this product is dependent on your compliance with the instructions regarding installation, operation, maintenance and testing. Failure to comply strictly with those instructions will void this limited warranty in its entirety.

If, during the limited warranty period, this product appears to contain a defect covered by this limited warranty, call 1-800-528-2806 before dismantling this product. Then send this product, pre-paid and insured, to our service center for warranty replacement. Products returned to Seller for warranty replacement, which upon receipt by Seller are confirmed to be defective and covered by this limited warranty, will be replaced (at Seller's sole option) at no cost to you and returned pre-paid. Defective parts will be replaced with new or factory-rebuilt parts at Seller's sole option.

THIS LIMITED WARRANTY IS IN LIEU OF ANY OTHER WARRANTIES, EXPRESS OR IMPLIED, INCLUDING ANY IMPLIED WARRANTY OF MERCHANTABILITY OR FITNESS FOR A PARTICULAR PURPOSE OR OTHERWISE, AND OF ANY OTHER OBLIGATIONS OR LIABILITY ON SELLER'S PART. THIS LIMITED WARRANTY DOES NOT COVER NON-DEFECT DAMAGE, DAMAGE CAUSED BY IMPROPER INSTALLATION, OPERATION OR CARE (INCLUDING, BUT NOT LIMITED TO ABUSE, MISUSE, FAILURE TO PROVIDE REASONABLE AND NECESSARY MAINTENANCE, UNAUTHORIZED REPAIRS OR ANY ALTERATIONS TO THIS PRODUCT), LABOR CHARGES FOR REINSTALLING A REPAIRED OR REPLACED UNIT, PROBLEMS RELATED TO INTERFERENCE, OR REPLACEMENT OF BATTERIES.

UNDER NO CIRCUMSTANCES SHALL SELLER BE LIABLE FOR CONSEQUENTIAL, INCIDENTAL OR SPECIAL DAMAGES ARISING IN CONNECTION WITH USE, OR INABILITY TO USE, THIS PRODUCT. IN NO EVENT SHALL SELLER'S LIABILITY FOR BREACH OF WARRANTY, BREACH OF CONTRACT, NEGLIGENCE OR STRICT LIABILITY EXCEED THE COST OF THE PRODUCT COVERED HEREBY. NO PERSON IS AUTHORIZED TO ASSUME FOR US ANY OTHER LIABILITY IN CONNECTION WITH THE SALE OF THIS PRODUCT.

Some states do not allow the exclusion or limitation of consequential, incidental or special damages, so the above limitation or exclusion may not apply to you. This limited warranty gives you specific legal rights, and you may also have other rights which vary from state to state.



Concentrateur Smart Access

MANUEL D'INSTALLATION

Modèle CAPAC

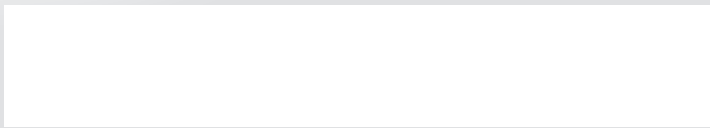

Sécurité

Examen des symboles de sécurité et des mots de signalement

Les symboles de sécurité et les mots de signalement qui figurent sur les pages suivantes vous avertissent de la possibilité de blessures graves ou mortelles en cas de non-conformité aux avertissements qui les accompagnent. Le danger peut être de source mécanique ou provenir d'une décharge électrique. Lisez attentivement les avertissements.

Lorsque ce mot-indicateur figure sur les pages suivantes, il vous alerte de la possibilité de dommages à la barrière et/ou à l'actionneur de porte si les mises en garde qui l'accompagnent ne sont pas observées. Prière de les lire attentivement.

AVERTISSEMENT

MÉCANIQUE

AVERTISSEMENT

ÉLECTRICITÉ

ATTENTION

AVERTISSEMENT

Pour réduire le risque de BLESSURES GRAVES, voire MORTELLES :

- Déconnecter l'alimentation au niveau de la boîte à fusibles AVANT de poursuivre.
- Pour ÉVITER d'endommager les conduites de gaz, d'alimentation électrique ou autres conduites de services publics, contacter les compagnies de localisation de services souterrains AVANT d'entreprendre les travaux d'excavation.
- TOUTES les connexions électriques DOIVENT être réalisées par un professionnel compétent.
- TOUT câblage d'alimentation et de commande DOIT être acheminé dans un conduit séparé.

Pour assurer la protection contre le feu et une électrocution :

- Déconnecter l'alimentation AVANT de procéder à l'installation ou à une intervention d'entretien sur le CAPAC.
- NE JAMAIS connecter un clavier/lecteur ou une serrure aux portes sans d'abord consulter le code de prévention des incendies applicable.
- Il est IMPÉRATIF de consulter les autorités du service local des incendies et d'obtenir leur approbation AVANT d'installer des serrures ou des dispositifs à TOUTE porte qui pourrait servir de sortie de secours en cas d'incendie.
- Il est possible que l'utilisation de boutons-poussoirs pour une porte de secours ne soit pas légale. Des sorties de secours à action unique peuvent être exigées.
- Obtenir TOUJOURS les permis et autorisations appropriés AVANT d'installer un équipement quelconque.



AVERTISSEMENT : Ce produit peut vous exposer à des produits chimiques, y compris du plomb, reconnus par l'État de la Californie comme étant cancérigènes ou pouvant causer des anomalies congénitales ou d'autres préjudices à l'appareil reproducteur. Pour plus d'information, visiter www.P65Warnings.ca.gov.

INTRODUCTION

Contenu de la boîte	4
Outils nécessaires	4
Présentation	5
Caractéristiques électriques	6
Exigences internet.....	7

1 PRÉ-INSTALLATION

Création d'un compte myQ® Business™	8
---	---

2 INSTALLATION

Installation murale.....	9
Installation d'antenne externe.....	9
Connecter l'alimentation.....	10
Accès à la barrière.....	11
Accès à la porte.....	12
Accès à la porte - Vestibule	13
Sortie Wiegand.....	14

3 RÉSEAU

Se connecter à internet	15
-------------------------------	----

4 CONTRÔLE D'ACCÈS

Diagnostics	16
Accessoires.....	17
Avis de non-responsabilité	17
Garantie.....	18



myQ® Community Control

La technologie myQ® Smart Community Access permet de surveiller de manière sécurisée et de contrôler les points d'accès de résidence protégée et d'unités résidentielles multiples, et autres dispositifs myQ® Smart Community Access en utilisant un téléphone intelligent, une tablette ou un ordinateur.

Des alertes peuvent être reçues par courriel, assurant ainsi l'état des points d'accès.

Contenu de la boîte

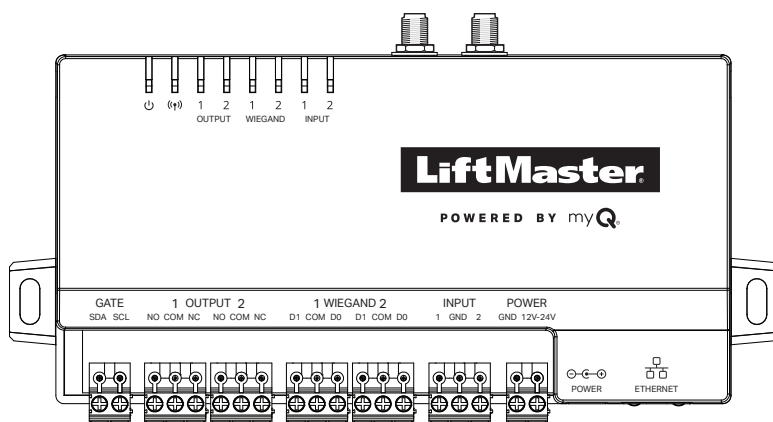

Dispositif CAPAC



Résistances 1K (4)

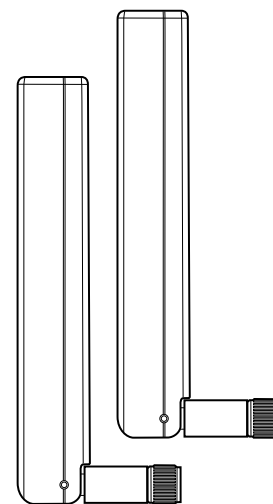

Antennes log-périodiques (2)

FOURNI (NON MONTRÉ)

- Manuel d'installation

Outils nécessaires

- Tournevis à tête cruciforme PH2
- Tournevis à tête plate de précision 1/8 po ou cruciforme PH0
- Tourne-écrou 5/16 po
- Perceuse/tournevis électrique
- Mèche de 1/8 po
- Embouts de perceuse à percussion pour perceuse/outil électrique
- Pincettes à sertir RJ45
- Multimètre
- Ruban à mesurer

Outils supplémentaires recommandés

- Testeur de câblage de réseau local
- Appli d'analyse Wi-Fi (appli de téléphone intelligent)
- Logiciel d'analyse du réseau

Présentation

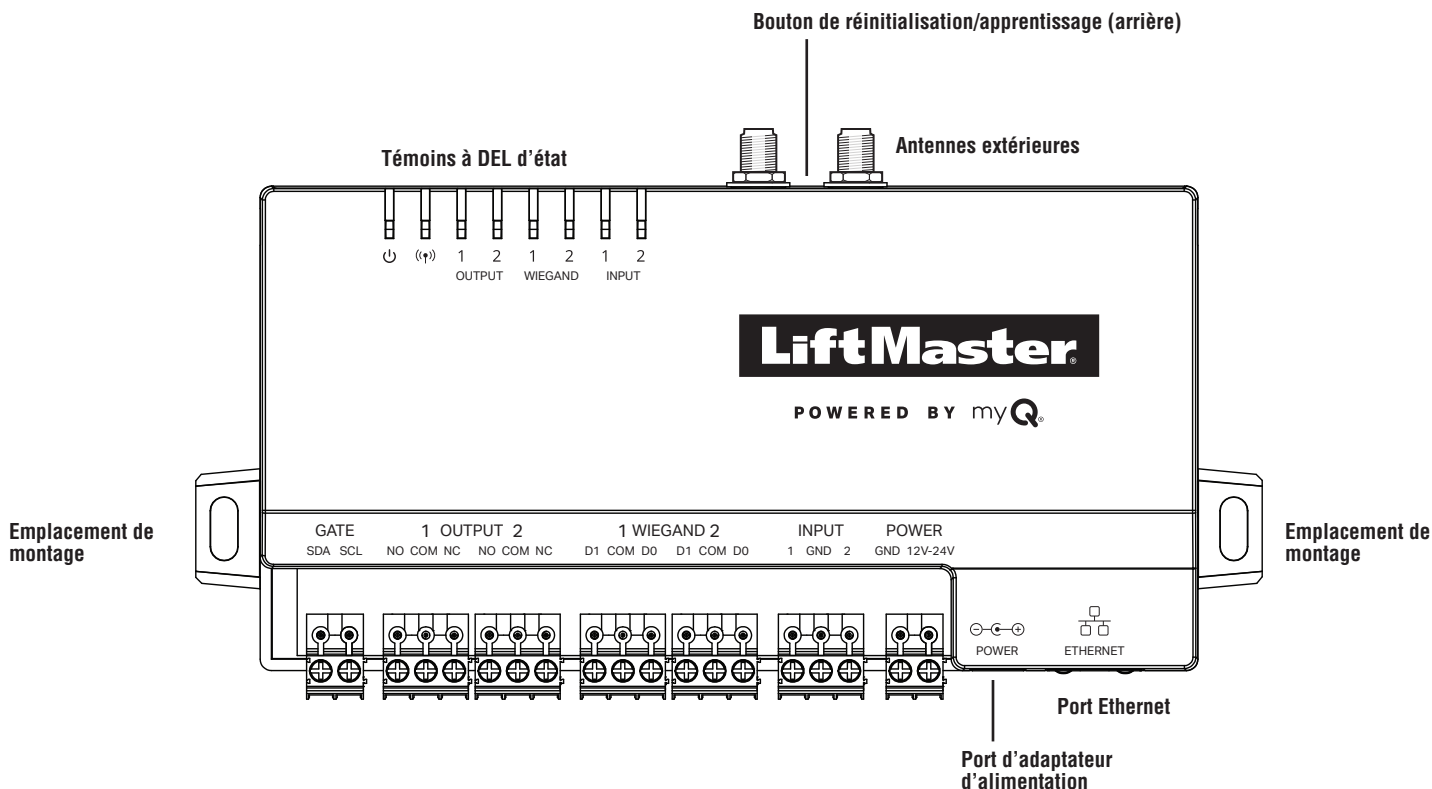

ENTRÉE/SORTIE	UTILISÉE POUR
Sortie de relais 1	Actionneurs de barrière, gâches de porte, serrures électromagnétiques (Pour commande uniquement. Alimentation fournie par une source externe), shunt d'alarme
Sortie de relais 2	
Sortie Wiegand 1	26 bits, 30 bits, 32 bits MiFare, 37 bits
Sortie Wiegand 2	
Entrée 1	Capteur de porte fermée (supervisé en aval ou non supervisé), capteur de barrière de fin de course de fermeture (supervisé en aval ou non supervisé), capteur de barrière de fin de course d'ouverture (supervisé en aval ou non supervisé)
Entrée 2	

REMARQUE : Pour les installations UL, seuls les actionneurs de barrière homologués UL 325, les gâches de porte électriques ou serrures électromagnétiques homologuées UL 294 peuvent être connectés à la sortie de relais 1 ou 2.

REMARQUE: Pour les installations UL, seul un dispositif de commande d'accès homologué UL 294 peut être connecté à la sortie Wiegand 1 ou 2.

Caractéristiques électriques

CARACTÉRISTIQUES DU CAPAC	
Capacité du CAPAC	Capacité de résidents 50 000 (infonuage)
Tension d'alimentation	6-24 V c. c.
Courant de fonctionnement	0,7 A (max. à 7,5 V c. c., 0,2 A max. à 24 V c. c)
Plages de températures de service du CAPAC	-29 °C à 54 °C (-20 °F à 130 °F)
Enceinte	Plastique ABS
Plage de températures de rangement et d'expédition	-40 °C à 85 °C (-40 °F à 185 °F)
Sorties Wiegand (2)	26 bits, 30 bits, 32 bits MiFare, 37 bits
Sorties de relais : 2 primaires et 2 auxiliaires	interrupteur unipolaire bidirectionnel, charge nominale de 2 A à 30 V c. c. (chacun)
Compatibilité des accessoires	Se reporter à la page des accessoires
Compatibilité du réseau	10 / 100 Ethernet
Compatibilité Wi-Fi®	802.11b/g/n
Sécurité Wi-Fi®	WPA2 personnel (AES) et WPA3 personnel
Portée du signal WiFi®	Jusqu'à 76,2 m (250 pi), champ libre/visibilité directe au CAPAC (la portée variera selon les obstructions)

Exigences internet

Lors du choix d'un routeur, se servir de l'information ci-dessous pour garantir la compatibilité.

MODÈLE : CAPAC – Concentrateur Smart Access

Le CAPAC peut être connecté à un routeur par le biais d'une connexion câblée ou par le Wi-Fi. LiftMaster recommande une vitesse minimale de téléversement/téléchargement de 1 Mb/s pour chaque CAPAC.

REMARQUE : Cette vitesse de téléversement devrait être assurée lorsqu'on envisage d'utiliser d'autres dispositifs sur le réseau comme des caméras et des ordinateurs.

LE CAPAC EST COMPATIBLE AVEC LES ROUTEURS QUI UTILISENT LES Témoin de connexion PROTOCOLES DE COMMUNICATION SUIVANTS :

- 802.11b
- 802.11g
- 802.11n @ 2.4 GHz

COMPATIBILITÉ DE SÉCURITÉ AVEC LE CAPAC WI-FI

- WPA3 personnel
- WPA2 personnel (AES)

CONSIDÉRATIONS SUPPLÉMENTAIRES DE COMPATIBILITÉ:

- Si un outil ou une appli de puissance du signal Wi-Fi est utilisé, une connexion ayant une puissance de signal Wi-Fi continu d'au moins -65 dBm (les chiffres plus proches de zéro indiquent un signal plus puissant) au CAPAC doit être garantie pour assurer une connexion acceptable au réseau local.
- Les noms de réseau sans fil cachés ne sont pas pris en charge.
- Les réseaux Wi-Fi exigeant une authentification secondaire ne sont pas pris en charge (p. ex. réseaux Wi-Fi d'hôtels et d'aéroports)
- Lors de la vérification de la puissance du signal dans myQ Business, nous recommandons au moins deux barres.

Les services suivants sont nécessaires pour que le CAPAC puisse pleinement fonctionner.

Création d'un compte myQ® Business™

REMARQUE : Si un compte myQ® existedéjà, votre compte myQ® Business™ aura le même mot de passe. Aller à : account.myq.com pour vous connecter.

1. Si vous n'avez pas de compte myQ® Business™, appeler le service à la clientèle LiftMaster au 800 323.2276 pour activer un compte myQ® Business™ .
Se préparer à examiner l'information demandée sur le [Questionnaire de préparation à l'installation](#) :
2. Un courriel de bienvenue vous sera envoyé LiftMaster. Accepter l'invitation et s'inscrire ou ouvrir une session dans le compte.
3. Configurer l'installation et ajouter les résidents et identifiants (consulter la section Aide [Help] dans myQ® Business™).
4. Poursuivre l'installation du CAPAC dans ce manuel.

Pour obtenir une assistance, appeler au 877 247-6764 ou aller à <https://support.partner.liftmaster.com/s/community-access-support>



Pour plus d'information, utiliser votre téléphone intelligent pour numériser le code 2D.

Installation murale

1. Percer deux (2) trous de guidage, espacés de 17,78 cm (7 po) sur le mur où le dispositif sera monté.
2. Utiliser (2) vis de montage à tête cruciforme no 6 (non fournies) pour fixer le dispositif au mur.

REMARQUE : Pour le montage extérieur, LiftMaster recommande d'utiliser une enceinte NEMA en polycarbonate.

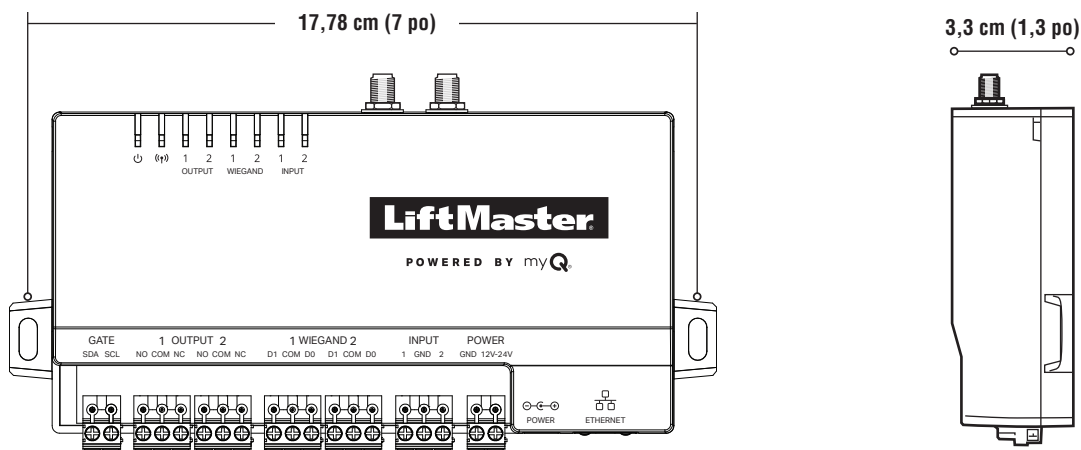

Installation d'antenne externe

Pour une meilleure couverture cellulaire, positionner les antennes selon l'orientation montrée ci-dessous (perpendiculaire l'une à l'autre).

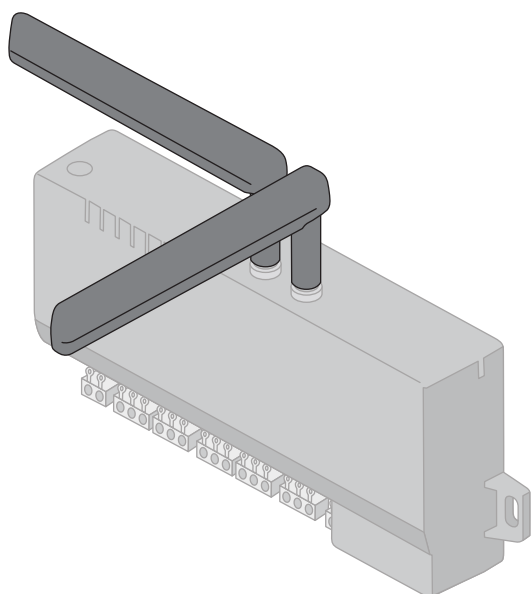

Connecter l'alimentation

⚠️ ⚡ AVERTISSEMENT

Pour réduire le risque de BLESSURES GRAVES, voire MORTELLES :

- Déconnecter l'alimentation au niveau de la boîte à fusibles AVANT de poursuivre.
- Pour ÉVITER d'endommager les conduites de gaz, d'alimentation électrique ou autres conduites de services publics, contacter les compagnies de localisation de services souterrains AVANT d'entreprendre les travaux d'excavation.
- TOUTES les connexions électriques DOIVENT être réalisées par un professionnel.
- TOUT câblage d'alimentation et de commande DOIT être acheminé dans un conduit séparé.
- Déconnecter la source d'alimentation électrique du CAPAC AVANT TOUTE intervention d'entretien sur l'actionneur ou à proximité de celui-ci. Après avoir achevé l'intervention d'entretien, la zone DOIT être dégagée et sécurisée; ce n'est qu'à ce moment que l'actionneur peut être remis en service.
- Le CAPAC DOIT ÊTRE correctement mis à la terre et connecté conformément aux réglementations du code de l'électricité local. REMARQUE : Le CAPAC doit se trouver sur un circuit

séparé avec des fusibles de capacité suffisante.

- TOUS les câblages d'alimentation doivent se trouver sur un circuit spécialisé et bien protégé. L'emplacement du dispositif de déconnexion de l'alimentation doit être visible et clairement étiqueté.

Pour assurer la protection contre le feu et une électrocution :

- Déconnecter l'alimentation AVANT de procéder à l'installation ou à une intervention d'entretien sur le CAPAC.
- NE JAMAIS connecter un clavier/lecteur ou une serrure aux portes sans d'abord consulter le code de prévention des incendies applicable.
- Il est IMPÉRATIF de consulter les autorités du service local des incendies et d'obtenir leur approbation AVANT d'installer des serrures ou des dispositifs à TOUTE porte qui pourrait servir de sortie de secours en cas d'incendie.
- Il est possible que l'utilisation de boutons-poussoirs pour une porte de secours ne soit pas légale. Des sorties de secours à action unique peuvent être exigées.
- Obtenir TOUJOURS les permis et autorisations appropriés AVANT d'installer un équipement quelconque.

Connecter la source d'alimentation de 12 V c. c. (7,5 W au minimum) au connecteur d'entrée d'alimentation.

OU

Connecter l'alimentation par le port du connecteur de la source d'alimentation.

REMARQUE: Dans les installations UL, le CAPAC sera alimenté à partir de la sortie de puissance limitée d'une source d'alimentation homologuée UL 294, une source d'alimentation homologuée UL 603, un dispositif d'accès homologué UL 294 ou un actionneur de barrière UL 325.

⚠️ ATTENTION

- NE PAS raccorder l'alimentation électrique à une prise commutée ou autrement contrôlée par une prise c.a.
- NE PAS raccorder l'alimentation électrique à une prise de 120 V c.a. jusqu'à ce que TOUT le câblage ait été effectué.

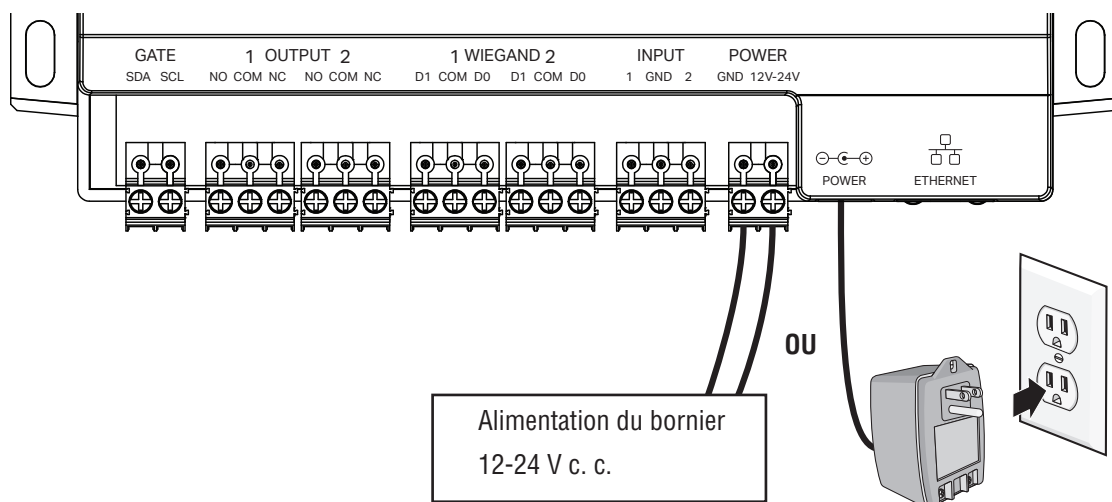

Voir le tableau de caractéristiques électrique pour les exigences d'alimentation détaillées.

Source d'alimentation c. a./c. c. 6-24 V C. C.

Accès à la barrière

ATTENTION

Non responsable des conflits entre l'information indiquée dans le schéma de câblage et les exigences des codes du bâtiment de votre région. Cette information est fournie UNIQUEMENT à titre de suggestion. Consulter les codes de votre région AVANT l'installation.

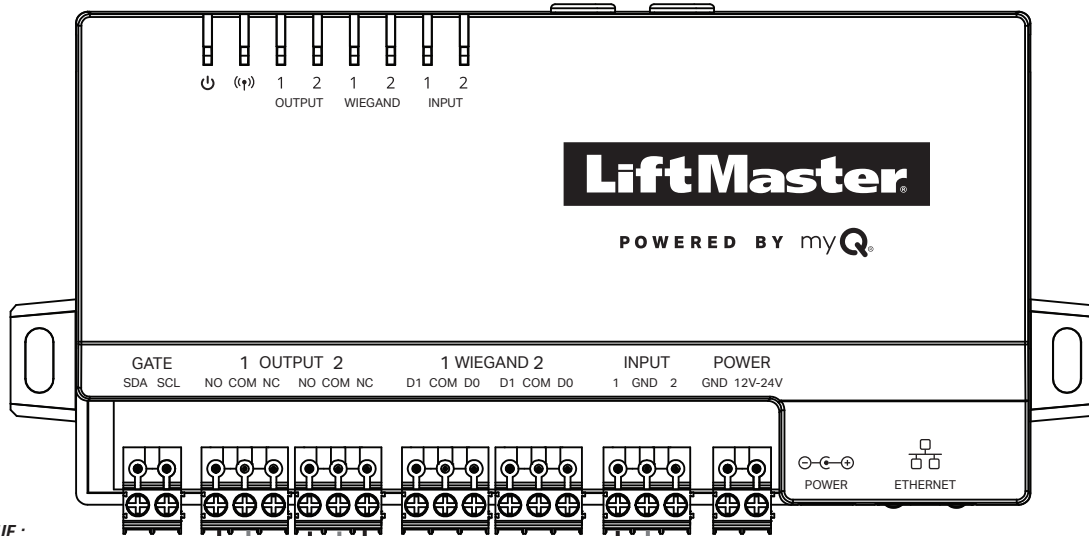

REMARQUE :
L'entrée/sortie SDA/SCL de barrière ne doit pas être connectée dans les applications UL.

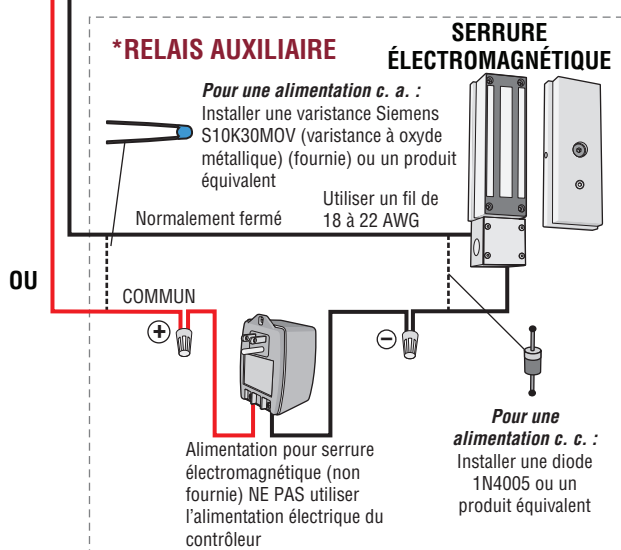
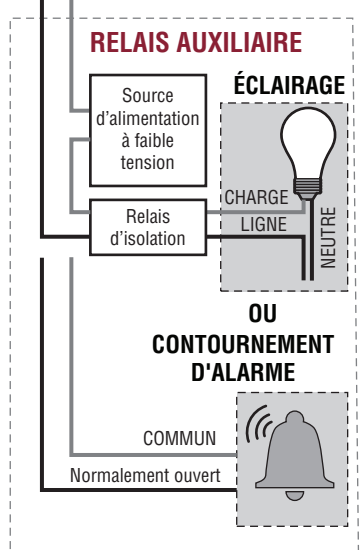
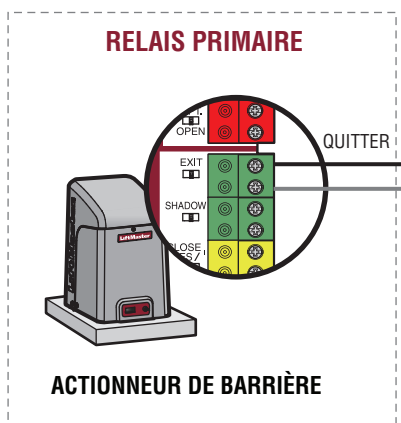
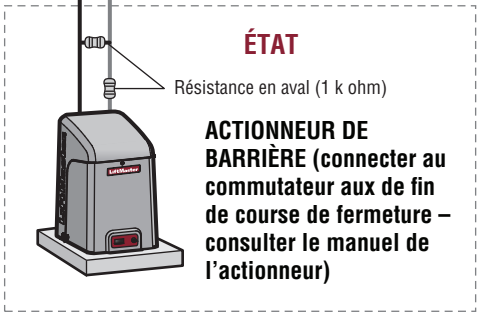

REMARQUE : Pour les installations UL, seuls les actionneurs de barrière homologués UL 325, les gâches de porte électriques ou serrures électromagnétiques homologuées UL 294 peuvent être connectés à la sortie de relais 1 ou 2.



Accès à la porte

⚠ AVERTISSEMENT

NE PAS INSTALLER LE SYSTÈME EN MODE DE SÉCURITÉ INTÉGRÉE SAUF SI LES AUTORITÉS LOCALES AYANT JURIDICTION LE PERMETTENT. Cela pourrait causer une interférence avec le fonctionnement de la serrure antipanique.

⚠ ATTENTION

Non responsable des conflits entre l'information indiquée dans le schéma de câblage et les exigences des codes du bâtiment de votre région. Cette information est fournie UNIQUEMENT à titre de suggestion. Consulter les codes de votre région AVANT l'installation.

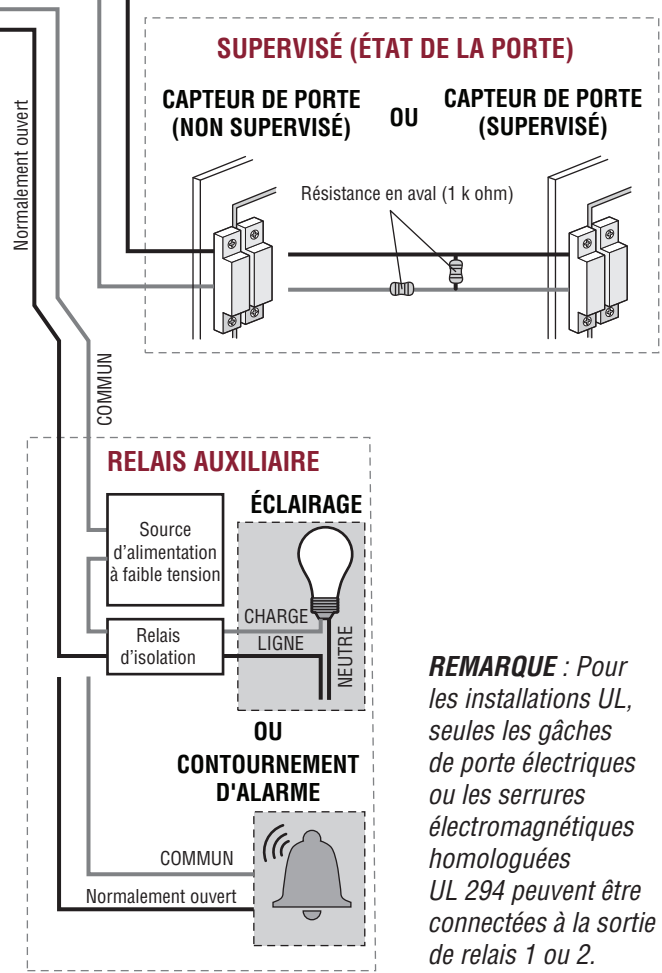
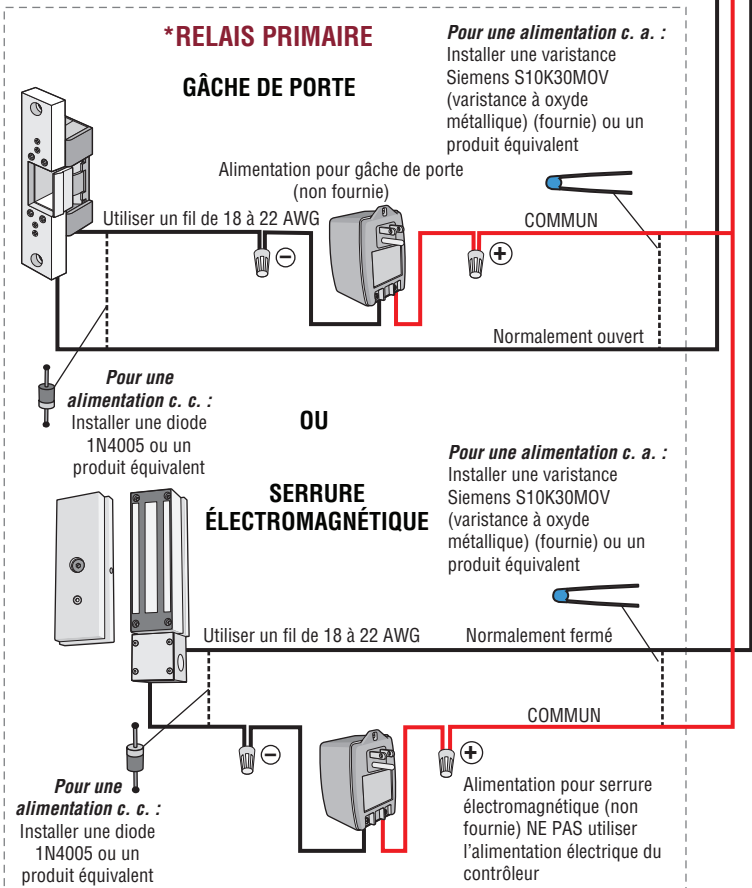
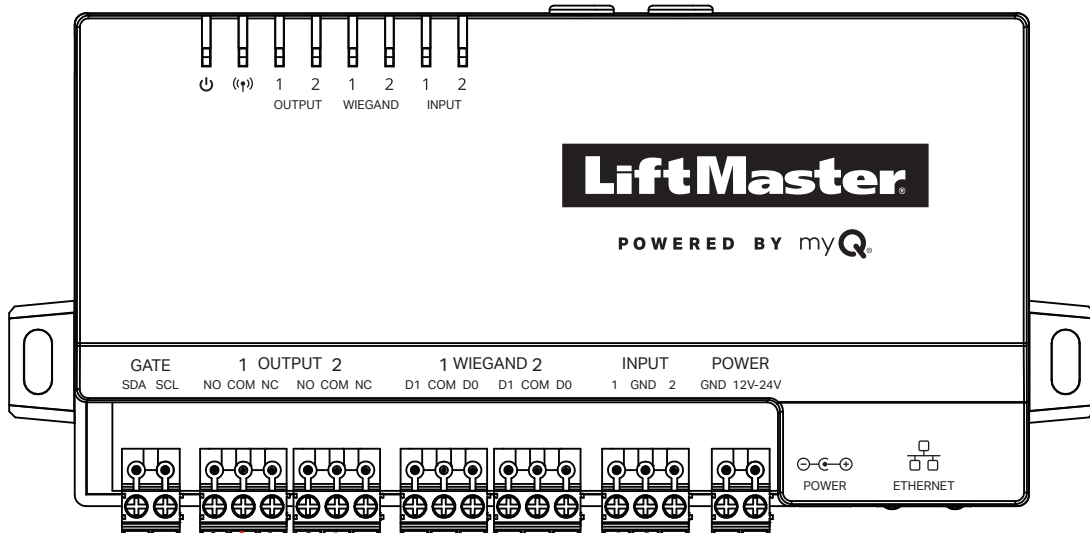

REMARQUE : Pour les installations UL, seules les gâches de porte électriques ou les serrures électromagnétiques homologuées UL 294 peuvent être connectées à la sortie de relais 1 ou 2.



Accès à la porte - vestibule

⚠ AVERTISSEMENT

NE PAS INSTALLER LE SYSTÈME EN MODE DE SÉCURITÉ INTÉGRÉE SAUF SI LES AUTORITÉS LOCALES AYANT JURIDICTION LE PERMETTENT. Cela pourrait causer une interférence avec le fonctionnement de la serrure antipanique.

⚠ ATTENTION

Non responsable des conflits entre l'information indiquée dans le schéma de câblage et les exigences des codes du bâtiment de votre région. Cette information est fournie UNIQUEMENT à titre de suggestion. Consulter les codes de votre région AVANT l'installation.

REMARQUE : Pour les installations UL, seules les gâches de porte électriques ou les serrures électromagnétiques homologuées UL 294 peuvent être connectées à la sortie de relais 1 ou 2.

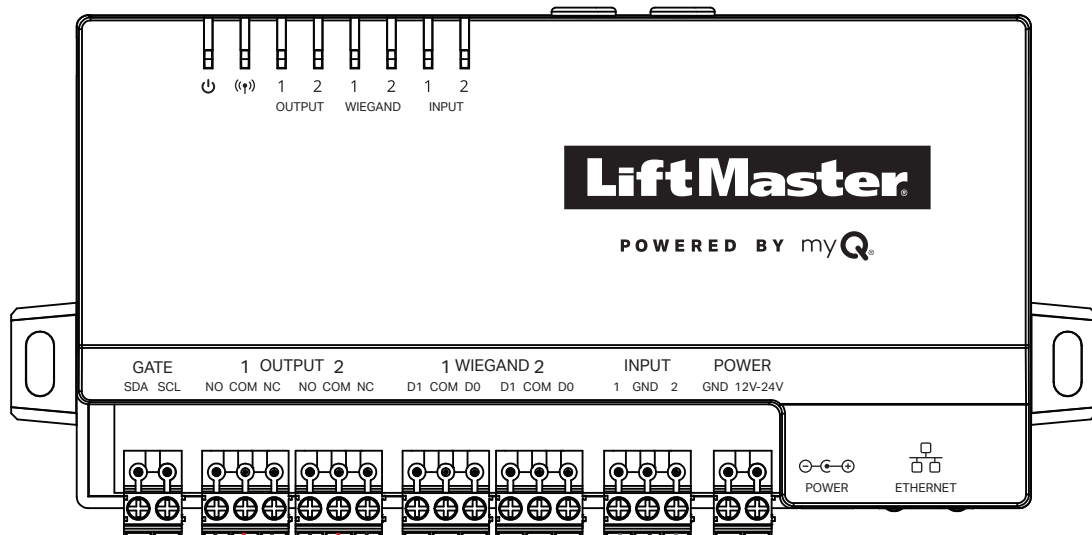

RELAIS PRIMAIRE

GÂCHE DE PORTE

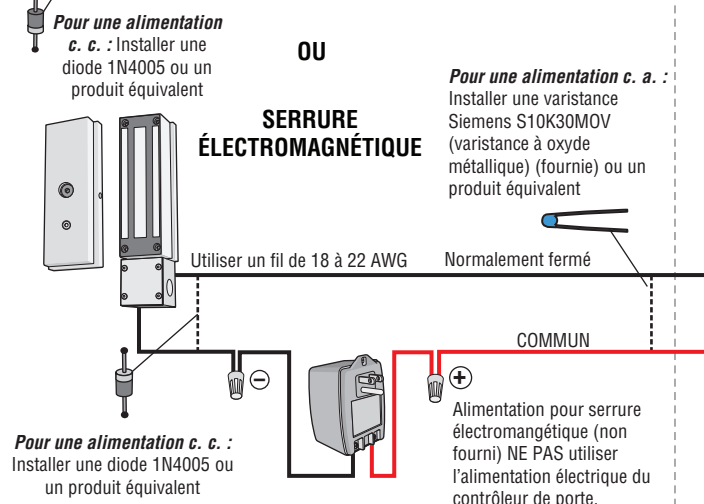
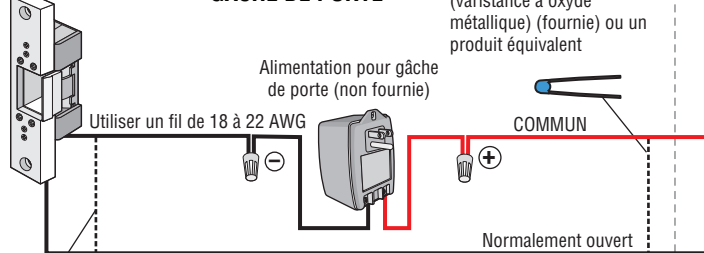

SUPERVISÉ (ÉTAT DE LA PORTE) 1

CAPTEUR DE PORTE (NON SUPERVISÉ) OU CAPTEUR DE PORTE (SUPERVISÉ)

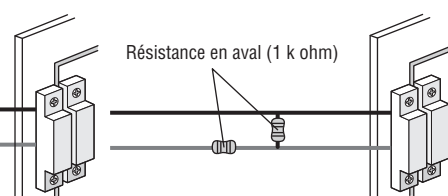

SUPERVISÉ (ÉTAT DE LA PORTE) 2

CAPTEUR DE PORTE (NON SUPERVISÉ) OU CAPTEUR DE PORTE (SUPERVISÉ)

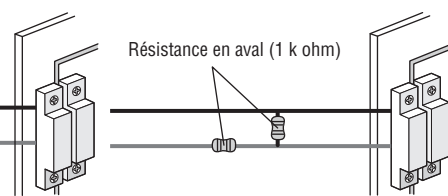

RELAIS AUXILIAIRE

Les relais auxiliaires suivent le même cheminement de câblage que le relais primaire.

Sortie Wiegand

REMARQUE: Déconnecter l'alimentation AVANT d'effectuer toute connexion électrique.

Le CAPAC enverra l'authentifiant préattribué et configuré par le biais de myQ Community au TES par le biais de la sortie Wiegand.

⚠ ATTENTION

Non responsable des conflits entre l'information indiquée dans le schéma de câblage et les exigences des codes du bâtiment de votre région. Cette information est fournie UNIQUEMENT à titre de suggestion. Consulter les codes de votre région AVANT l'installation.

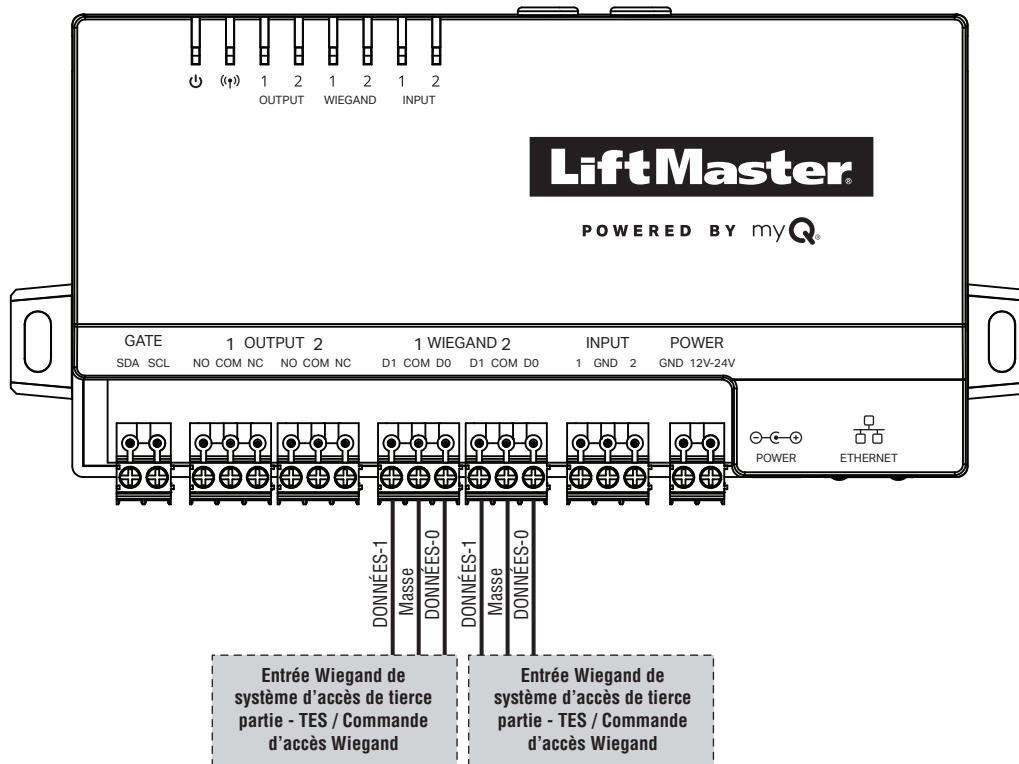

REMARQUE: Pour les installations UL, seul un dispositif de commande d'accès homologué UL 294 peut être connecté à la sortie Wiegand 1 ou 2.

Se connecter à internet

Le CAPAC peut se connecter à l'internet par un réseau Ethernet câblé, par Wi-Fi® (sans fil) ou par un réseau cellulaire. Connectez-vous au Wi-Fi du CAPAC pour configurer la méthode utilisée.

Étape 1

Le CAPAC peut se connecter à l'internet par un réseau Ethernet câblé, par Wi-Fi® (sans fil) ou par un réseau cellulaire. Connectez-vous au Wi-Fi du CAPAC pour configurer la méthode utilisée.

1. Enfoncer et tenir le bouton de réinitialisation/apprentissage pendant 5 secondes pour réinitialiser les paramètres d'usine (la DEL de connectivité sera éteinte).
2. Enfoncer et tenir le bouton de réinitialisation/apprentissage pendant 2 secondes pour passer à la page de point d'accès (la DEL de connectivité clignotera en vert).
3. Sur votre appareil mobile, aller à la configuration Wi-Fi et rechercher le réseau Wi-Fi du CAPAC. Le format du réseau Wi-Fi sera « MyQ-xxx » où xxx correspond aux trois derniers chiffres du numéro CP de votre CAPAC. Le le message « Internet may not be available » (L'internet peut ne pas être accessible), sélectionner « keep Wi-Fi connection » (garder la connexion Wi-Fi).
5. Ouvrir un navigateur Web (p. ex., Edge, Chrome) et saisir setup.myqdevice.com ou 192.168.1.1. Remarque : Si vous avez quitté le réseau Wi-Fi MyQ-xxx du CAPAC, ouvrir un nouveau navigateur Web et saisir setup.myqdevice.com ou 192.168.1.1 pour recommencer la configuration.
6. Sélectionner Start (Commencer) pour voir la méthode de connexion à internet actuelle.

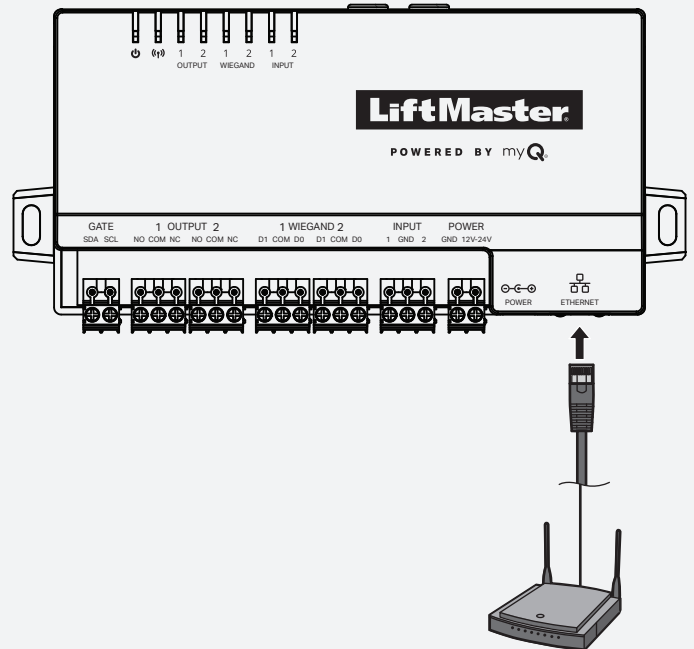

Routeur/interrupteur

Étape 2

Ethernet (DHCP et statique)

Le port du réseau local (LAN) est une interface Ethernet 10/100 dotée d'un connecteur RJ45 pour la connexion du CAPAC à un concentrateur Ethernet, un interrupteur ou un routeur afin d'obtenir une connectivité à internet.

Utiliser un câble direct (c.-à-d. pas de câble de relais) Cat5, Cat5e ou Cat6 pour raccorder ce port à un concentrateur local, un commutateur ou un routeur. On fait référence à ce type de câble comme un câble Ethernet dans ce manuel.

1. Connecter un câble Ethernet à partir du concentrateur Ethernet, de l'interrupteur ou du routeur au port Ethernet du CAPAC.
2. Pour DHCP, sélectionner « Ethernet DHCP » et cliquer sur l'icône « Suivant ».
3. Pour statique, sélectionner « Ethernet Static » et cliquer sur l'icône « Suivant ». Fournir ensuite les renseignements et cliquer sur l'icône « Suivant ».
4. Si la DEL verte en regard de la DEL d'alimentation bleue n'est pas allumée ou sur le téléphone affiche toujours l'écran « connecting to Internet » (Connexion à internet...) après 3 minutes, vérifier les connexions sur le CAPAC et sur le concentrateur Ethernet. Résoudre et répéter à partir de l'étape 1.
5. Lorsque la connexion est établie correctement, un message de félicitations s'affichera pour indiquer que le dispositif est maintenant connecté. La DEL verte en regard de la DEL d'alimentation bleue sera allumée en continu sur le boîtier du CAPAC.
6. À partir de votre appareil mobile, quitter le réseau Wi-Fi-MyQ-xxx.

Wi-Fi® (sans fil)

1. Sélectionner Wi-Fi et cliquer sur l'icône « Suivant ».
2. Sélectionner le réseau Wi-Fi de votre site.
3. Saisir le mot de passe de votre réseau et cliquer sur l'icône « Suivant ».
4. Cliquer de nouveau sur l'icône « Suivant » pour attester de la mise à jour.
5. Sélectionner l'état de la DEL en regard de la DEL d'alimentation bleue.
6. Lorsque la connexion est établie correctement, un message de félicitations s'affichera pour indiquer que le dispositif est maintenant connecté. La DEL verte en regard de la DEL d'alimentation bleue sera allumée en continu sur le boîtier du CAPAC. Suivre les instructions de dépannage du problème au besoin.
7. À partir de votre appareil mobile, quitter le réseau Wi-Fi-MyQ-xxx.

Cellulaire (sans fil)

1. Sélectionner Cellular et cliquer sur l'icône « Suivant ».
2. À partir de myQ® Business™, vérifier que le service cellulaire a été activé pour le dispositif CAPAC. Remarque : Cela peut prendre jusqu'à 15 minutes.
3. Lorsque la connexion est établie correctement, un message de félicitations s'affichera pour indiquer que le dispositif est maintenant connecté. La DEL verte en regard de la DEL d'alimentation bleue sera allumée en continu sur le boîtier du CAPAC. Suivre les instructions de dépannage du problème au besoin.
4. À partir de votre appareil mobile, quitter le réseau Wi-Fi-MyQ-xxx.

Diagnostics

((⚡)) CONNECTIVITÉ	
	ALLUMÉE EN CONTINU VERT Ethernet/Wi-Fi/Cellulaire : La connexion est établie avec un signal FORT ET le dispositif EST connecté à myQ Community.
	CLIGNOTANTE VERT Ethernet/Wi-Fi/Cellulaire : La connexion EST établie avec un signal FORT ET le dispositif N'EST PAS connecté à myQ Community.
	ALLUMÉE EN CONTINU AMBRE Wi-Fi/Cellulaire : La connexion EST établie avec un signal de FAIBLE puissance ET le dispositif EST connecté à myQ Community.
	CLIGNOTANTE AMBRE Wi-Fi/Cellulaire : La connexion EST établie avec un signal de FAIBLE puissance ET le dispositif N'EST PAS connecté à myQ Community.
	ALLUMÉE EN CONTINU ROUGE Ethernet/Wi-Fi/Cellulaire : Connexion NON établie OU puissance de signal Wi-Fi cellulaire INUTILISABLE.
	EN CYCLE TRICOLORE Logiciel : Mise à jour en cours
	PULSATOIRE VERT Wi-Fi : Dimensionnement en cours, page de point d'accès Wi-Fi accessible.

⏻ ALIMENTATION	
	ALLUMÉE EN CONTINU BLEUE Sous tension

SORTIE 1/2	
	ALLUMÉE EN CONTINU VERT Sortie activée

WIEGAND 1/2	
	ALLUMÉE EN CONTINU VERT Authentifiant Wiegand envoyé

ENTRÉE 1/2		Supervisé	Non supervisé
	ALLUMÉE EN CONTINU VERT	Entrée NON activée	Entrée NON activée
	CLIGNOTANTE VERT	Entrée activée	Entrée activée
	ALLUMÉE EN CONTINU AMBRE	Circuit OUVERT	S. O.
	ALLUMÉE EN CONTINU ROUGE	COURT-circuit	S. O.
	ARRÊT	Entrée NON configurée dans myQ Community.	

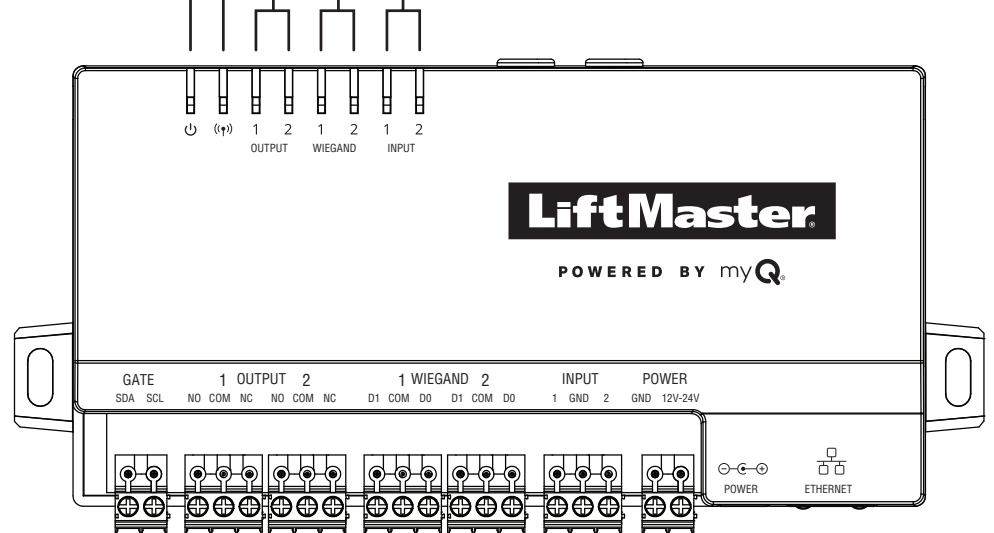

Pièces de réparation

ARTICLE	NUMÉRO DE PIÈCE
Trousse de remplacement d'antenne	K41-0231-000

Accessoires

ARTICLE	NUMÉRO DE PIÈCE
Trousse d'antenne cellulaire externe CAPAC	CELLXKT

Avis de non-responsabilité

Canada - Conformité à Underwriters Laboratories

Le CAPAC doit être installé conformément à la partie 1 du Code canadien de l'électricité.

Déni de responsabilité et restrictions concernant la documentation

L'information contenue dans ce document peut être modifiée sans préavis et ne constitue pas un engagement de la part de LiftMaster. Pour les prix courants les plus récents, aller à LiftMaster.com.

Ce document et les données fournies aux présentes ne doivent pas être copiés, utilisés ou divulgués à d'autres personnes à des fins d'approvisionnement ou de fabrication, sauf en cas de permission écrite de la part de LiftMaster. L'information contenue dans ce document ou au sein du produit lui-même est considérée comme la propriété exclusive de LiftMaster. Toute information, dans ce document ou dans le matériel et les produits logiciels eux-mêmes, est protégée par droit d'auteur et/ou d'autres lois des États-Unis sur la propriété intellectuelle.

Endurance de l'unité de contrôle d'accès UL 294 : Niveau 3, sécurité de ligne : Niveau 1, attaque destructrice : Niveau 1, alimentation de secours : Niveau 1

AVERTISSEMENT : Cet appareil est conforme aux dispositions de la partie 15 du règlement de la FCC et de l'exemption de licence des appareils radio d'Innovation, Sciences et Développement économique Canada. L'utilisation est assujettie aux deux conditions suivantes : (1) ce dispositif ne peut causer de brouillage nuisible, et (2) ce dispositif doit accepter tout brouillage reçu, y compris tout brouillage pouvant causer un fonctionnement indésirable. Tout changement ou modification non expressément approuvés par la partie responsable de la conformité pourrait annuler l'autorité de l'utilisateur d'utiliser l'équipement.

Cet appareil doit être installé de manière à laisser une distance d'au moins 20 cm (8 po) entre celui-ci et l'utilisateur ou toute personne.

Cet appareil a été testé et déclaré conforme aux limites d'un dispositif numérique de Classe B, conformément à la partie 15 du règlement de la FCC et de la norme NMB d'Innovation, Sciences et Développement économique Canada. Ces limites ont pour but de fournir une protection raisonnable contre le brouillage nuisible dans une installation résidentielle. Cet équipement génère, utilise et peut émettre des fréquences radio et, s'il n'est pas installé et utilisé conformément aux instructions, peut causer un brouillage nuisible aux communications radio.

Cependant, rien ne garantit l'absence de brouillage dans une installation particulière. Si cet équipement cause un brouillage nuisible à la réception radio ou télévisée, ce qui peut être déterminé en éteignant et en rallumant l'équipement, l'utilisateur est invité à tenter de corriger le brouillage en prenant l'une des mesures suivantes :

- Réorienter ou relocaliser l'antenne de réception.
- Augmenter la distance entre l'équipement et le récepteur.
- Connecter l'équipement dans une prise de courant sur un circuit différent de celui auquel le récepteur est branché.
- Pour obtenir de l'aide, consulter le détaillant ou un technicien radio chevronné.

REMARQUE : Lors de l'installation du CAPAC, consulter la réglementation locale concernant les exigences particulières comme une signalisation physique obligatoire.

Garantie

LiftMaster garantit à l'acheteur initial de ce produit pour la structure dans laquelle ce produit est originalement installé, que le produit est exempt de tout défaut matériel ou de fabrication pour une période de deux (2) ans à compter de la date d'achat.

Le bon fonctionnement de ce produit dépend de la conformité de l'utilisateur aux instructions relatives à l'installation, au fonctionnement, à l'entretien et aux mises à l'essai. Tout défaut de se conformer strictement à ces instructions annulera la présente garantie limitée dans son intégralité.

Si, au cours de la période de garantie limitée, ce produit semble présenter un défaut couvert par la présente garantie limitée, appeler le 1 800 528 9131 sans frais, avant de démonter le produit. Envoyer ensuite le produit, en port payé et assuré, à notre centre de service pour que la réparation soit couverte par la garantie. Les produits retournés au vendeur pour une réparation couverte sous garantie qui, après réception par le vendeur, sont déclarés défectueux et couverts par la présente garantie limitée, seront remplacés (à la discrétion du vendeur) sans frais et retournés port payé. Les pièces défectueuses seront réparées ou remplacées par des pièces neuves ou réusinées, à la seule discrétion du vendeur.

LA PRÉSENTE GARANTIE LIMITÉE REMPLACE TOUTE AUTRE GARANTIE, EXPRESSE OU IMPLICITE, NOTAMMENT TOUTE GARANTIE IMPLICITE DE QUALITÉ MARCHANDE OU D'ADAPTATION À UN BUT PARTICULIER, OU AUTRE, ET TOUTE AUTRE OBLIGATION OU RESPONSABILITÉ DE LA PART DU VENDEUR. LA PRÉSENTE GARANTIE LIMITÉE NE COUVRE PAS LES DOMMAGES QUI NE SONT PAS DUS À UN DÉFAUT, CEUX CAUSÉS PAR UNE MAUVAISE INSTALLATION, UNE UTILISATION OU UN ENTRETIEN INADÉQUAT (INCLUANT, NOTAMMENT, LES AVARIES DUES À UN MAUVAIS TRAITEMENT, UN USAGE NON APPROPRIÉ, L'ABSENCE D'ENTRETIEN RAISONNABLE ET NÉCESSAIRE, DES RÉPARATIONS NON AUTORISÉES OU TOUTE MODIFICATION À CE PRODUIT), LES FRAIS DE MAIN-D'ŒUVRE POUR LA RÉINSTALLATION D'UNE UNITÉ RÉPARÉE OU REMPLACÉE, OU LE REMPLACEMENT DES BATTERIES.

LE VENDEUR NE SERA EN AUCUN CAS TENU RESPONSABLE DES DOMMAGES-INTÉRÊTS PARTICULIERS OU INDIRECTS RÉSULTANT DE L'UTILISATION OU DE L'INAPTITUDE À UTILISER CE PRODUIT CORRECTEMENT. EN AUCUN CAS, LA RESPONSABILITÉ DU VENDEUR POUR RUPTURE DE GARANTIE, RUPTURE DE CONTRAT, NÉGLIGENCE OU RESPONSABILITÉ ABSOLUE NE DÉPASSERA LE COÛT DU PRODUIT COUVERT AUX PRÉSENTES. NUL N'EST AUTORISÉ À ASSUMER POUR NOUS D'AUTRES RESPONSABILITÉS RELATIVEMENT À LA VENTE DE CE PRODUIT.

Certains États et provinces n'acceptant pas l'exclusion ou les restrictions relatives aux dommages immatériels, accessoires ou dommages-intérêts particuliers, les restrictions ou exclusions figurant dans la présente garantie pourraient ne pas s'appliquer à l'acheteur. Cette garantie limitée confère à l'acheteur certains droits particuliers et celui-ci pourrait avoir d'autres droits qui varient selon l'État ou la province dans lequel ou laquelle il réside.



Concentrador de acceso inteligente

MANUAL DE INSTALACIÓN

Modelo CAPAC



Seguridad

Revisión de los símbolos de seguridad y palabras clave

Estas advertencias y/o símbolos de seguridad que aparecen a lo largo de este manual le alertarán de la existencia de riesgo de una lesión seria o de muerte si no se siguen las advertencias correspondientes. El peligro puede ser eléctrico (electrocución) o mecánico. Lea detenidamente estas advertencias.

Cuando vea esta palabra de advertencia en las páginas siguientes, se le alertará sobre la posibilidad de dañar la puerta o el operador de la puerta si no sigue las precauciones correspondientes. Lea las instrucciones con mucho cuidado.

 **ADVERTENCIA**

MECÁNICA

 **ADVERTENCIA**

ELÉCTRICO

 **PRECAUCIÓN**

ADVERTENCIA

Para reducir el riesgo de LESIONES GRAVES o la MUERTE:

- Desconecte la alimentación eléctrica en la caja de fusibles ANTES de continuar.
- Para EVITAR dañar las tuberías de gas, energía u otros servicios subterráneos, póngase en contacto con las empresas de servicios ANTES de realizar una excavación.
- TODAS las conexiones eléctricas DEBEN ser realizadas por una persona calificada.
- TODO el cableado de alimentación eléctrica y de control se DEBE instalar en conductos separados.

Para proteger contra incendios y electrocución:

- Desconecte la alimentación ANTES de instalar o realizar el mantenimiento del CAPAC.
- NUNCA conecte un teclado/lector o seguro a las puertas sin antes consultar el código de incendios aplicable.
- ANTES de instalar seguros o dispositivos en CUALQUIER puerta que pudiera ser una salida de emergencia DEBE consultar a las autoridades locales que tengan jurisdicción y obtener su aprobación.
- El uso de pulsadores para puertas de salida puede no ser legal. Es posible que se requieran salidas de una sola acción.
- Obtenga SIEMPRE las aprobaciones y los permisos adecuados por escrito ANTES de instalar un equipo.



ADVERTENCIA: Este producto puede exponerle a productos químicos (incluido el plomo), que a consideración del estado de California causan cáncer, defectos congénitos u otros daños reproductivos. Para obtener más información, visite www.P65Warnings.ca.gov.

INTRODUCCIÓN

Contenido de la caja	4
Herramientas necesarias	4
Descripción general	5
Especificaciones eléctricas	6
Requerimientos de Internet.....	7

1 PREINSTALACIÓN

Configurar una cuenta myQ® Business™	8
--	---

2 INSTALACIÓN

Instalación en la pared	9
Instalación de la antena externa	9
Conectar la alimentación	10
Acceso de portón	11
Acceso de puerta.....	12
Acceso de Puerta - Vestíbulo	13
Salida Wiegand	14

3 RED

Conecte Internet.....	15
-----------------------	----

4 CONTROL DE ACCESO

Diagnóstico	16
Accesorios	17
Exención de responsabilidad.....	17
Garantía.....	18



myQ® Community Control

myQ® La tecnología Smart Community Access permite el monitoreo y control seguros de la comunidad con portón o de los puntos de acceso MDU y otros dispositivos myQ® Smart Community Access con un teléfono inteligente, tableta o computadora.

Las alertas, que se pueden recibir como notificaciones por correo electrónico, garantizan el estado de los puntos de acceso.

Inventario de la caja

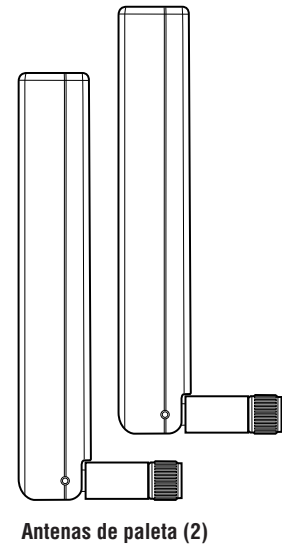
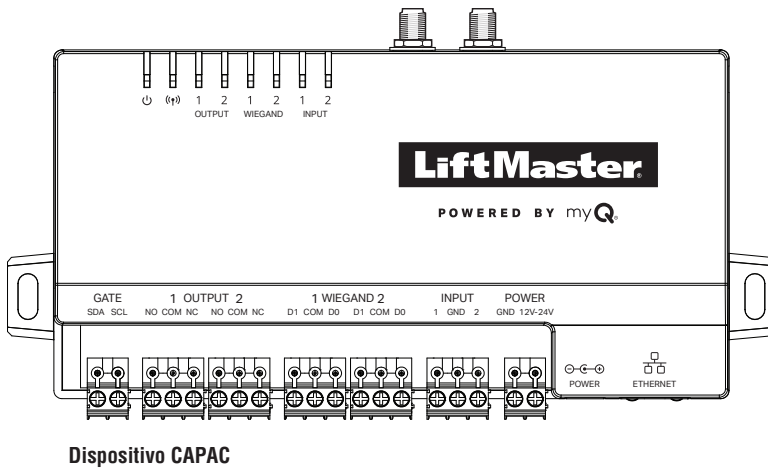

SE INCLUYE (NO SE MUESTRA)

- Manual de instalación

Herramientas necesarias

- Destornillador Phillips PH2
- Destornillador Phillips de precisión de 1/8" plano o PH0
- Llave de tuerca de 5/16"
- Taladro/atornillador
- Broca de 1/8"
- Brocas de taladro martillo para taladro/atornillador
- Pinza engarzadora para conectores RJ45
- Multímetro
- Cinta de medir

Otras herramientas recomendadas

- Probador de cable de red LAN
- Aplicación Wi-Fi Analyzer (aplicación para teléfono inteligente)
- Software Network Analyzer

Descripción general

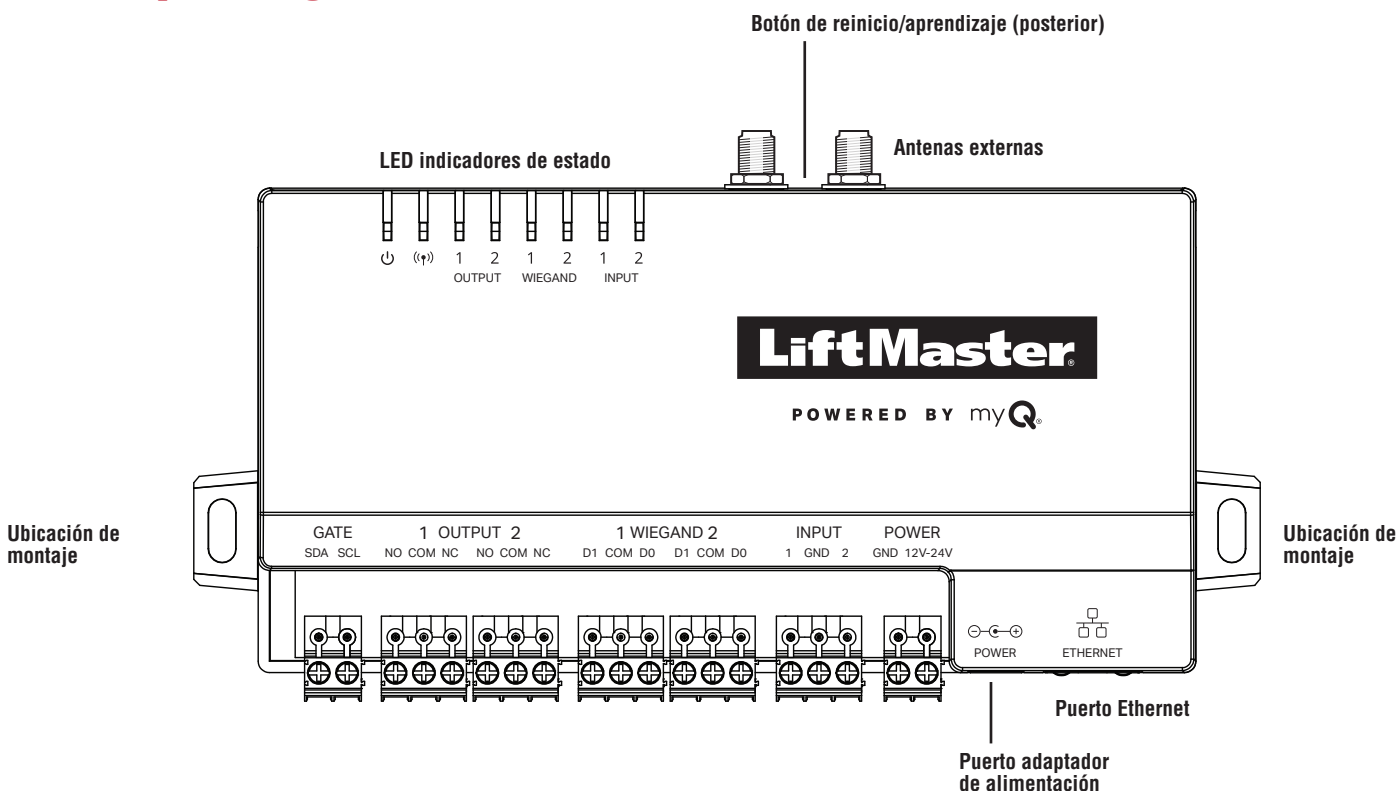

ENTRADA/SALIDA	SE UTILIZA PARA
RSalida de relé 1	Operador de portón, cerraduras de puerta, cierres magnéticos, luces (Para control solamente. La energía será proporcionada por el suministro externo), puente de alarma
Salida de relé 2	
Salida Wiegand 1	26 bits, 30 bits, 32 bits MiFare, 37 bits
Salida Wiegand 2	
Entrada 1	Sensor de puerta cerrada (EOL (fin de línea) supervisada o no supervisada) sensor de portón con límite cierre (EOL supervisada o no supervisada), sensor de portón con límite de apertura (EOL supervisada o no supervisada)
Entrada 2	

NOTA: En las instalaciones UL, solamente los operadores de portón con certificación UL 325, las cerraduras de puerta eléctricas con certificación UL 294 o los cierres magnéticos con certificación UL 294 se pueden conectar a la salida de relé 1 o 2.

NOTA: En las instalaciones UL, solamente una unidad de control de acceso con certificación UL 294 puede conectarse a la salida Wiegand 1 o 2.

Especificaciones eléctricas

ESPECIFICACIONES DE CAPAC	
Capacidad del CAPAC	Capacidad para 50,000 residentes (nube)
Voltaje de suministro	6-24 VCC
Corriente de servicio	0.7 A (máx. a 7.5 VCC, 0.2 A máx. a 24 VCC)
Rango de temperatura de servicio del CAPAC	De -29 °C a 54 °C (de -20 °F a 130 °F)
Gabinete	Plástico ABS
Rango de temperatura de almacenamiento y envío	De -40 °C a 85 °C (de -40 °F a 185 °F)
Salidas Wiegand (2)	26 bits, 30 bits, 32 bits MiFare, 37 bits
2 Salidas de relé principales y 2 auxiliares	SPDT, Carga nominal de 2 A 30 VCC (cada una)
Compatibilidad de los accesorios	Consulte la página de accesorios para saber cuáles son los accesorios compatibles.
Compatibilidad de la red	Ethernet 10/100
Compatibilidad Wi-Fi®	802.11b/g/n
Seguridad Wi-Fi®	WPA2 Personal (AES) y WPA3 Personal
Alcance de Wi-Fi®	Hasta 76.2 m (250 pies), Aire libre/línea de visión a CAPAC (el alcance varía según las obstrucciones)

Requerimientos de Internet

Cuando seleccione un router, utilice la información siguiente para garantizar la compatibilidad.

MODELO: CAPAC - Concentrador de acceso inteligente

El CAPAC se puede conectar a un router mediante una conexión cableada o a través de Wi-Fi. LiftMaster recomienda una velocidad mínima de carga/descarga de 1 Mbps para cada CAPAC.

NOTA: Esta velocidad de carga debe cumplirse si se considera el uso de otros dispositivos en la red, como cámaras y computadoras.

EL CAPAC ES COMPATIBLE CON LOS ROUTERS QUE USAN LOS SIGUIENTES Conexión de la PROTOCOLOS DE COMUNICACIÓN:

- 802.11b
- 802.11g
- 802.11n a 2.4 GHz

COMPATIBILIDAD DE SEGURIDAD DE WI-FI DEL CAPAC

- WPA3 personal
- WPA2 Personal (AES)

OTRAS CONSIDERACIONES DE COMPATIBILIDAD:

- Si usa una herramienta o aplicación de intensidad de señal Wi-Fi, debe garantizarse una conexión con una intensidad de señal de por lo menos -65 DBM (los números más cercanos a cero son los de intensidad más fuerte) en el CAPAC para asegurar una conexión aceptable a la red local.
- Las SSID de red ocultas no son compatibles.
- Las redes de Wi-Fi que requieren autenticación secundaria no son compatibles (p. ej., Wi-Fi de hoteles y aeropuertos).
- Al comprobar la potencia de la señal en myQ Business, recomendamos por lo menos dos barras.

Los servicios siguientes son necesarios para que el CAPAC funcione plenamente

Configurar una cuenta myQ® Business™

NOTA: Si tiene una cuenta myQ® existente, su cuenta myQ® Business™ tendrá la misma contraseña. Visite: account.myq.com e inicie sesión.

1. Si no tiene una cuenta myQ® Business™, llame al Centro de Atención al Cliente de LiftMaster al 800.323.2276 para activar una cuenta myQ® Business™. cuenta.
Prepárese para revisar la información requerida en la [Encuesta de preparación para la instalación](#):
2. Recibirá un correo de bienvenida de LiftMaster. Acepte la invitación y regístrese o inicie sesión en su cuenta.
3. Configure la instalación, seleccione un plan de suscripción, agregue residentes y credenciales (consulte la Ayuda disponible en myQ® Business™).
4. Continúe con la instalación del CAPAC en este manual.

Para solicitar soporte, llame al 877-247-6764 o visite <https://support.partner.liftmaster.com/s/community-access-support>



Para obtener más información, utilice su teléfono inteligente y escanee el código QR.

Instalación en la pared

1. Perfore (2) orificios piloto, con una separación de 17.78 cm (7 pulg.), en la pared donde se montará el dispositivo.
2. Use (2) tornillos Phillips de montaje #6 (no incluidos) para fijar el dispositivo a la pared.

NOTA: Para montaje exterior, LiftMaster recomienda el uso de un gabinete NEMA de policarbonato.

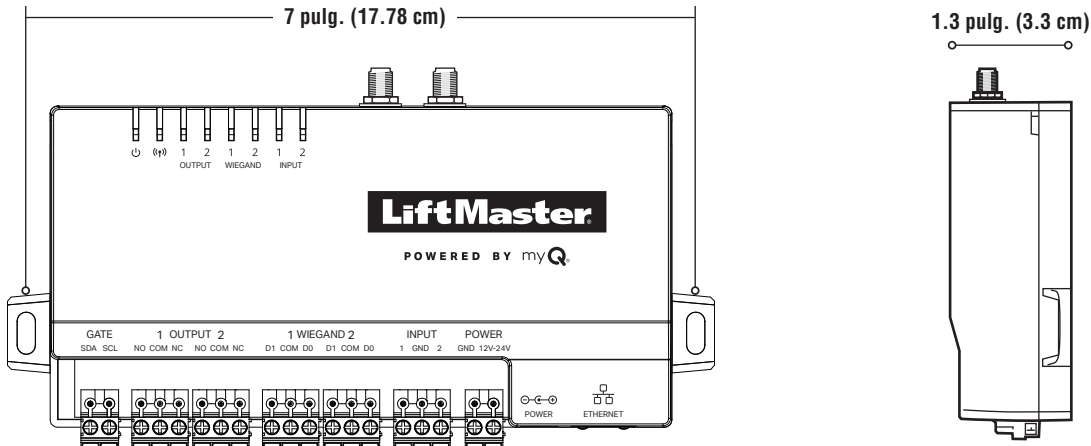

Instalación de la antena externa

Para lograr la mejor cobertura celular, coloque las antenas en la orientación que se muestra abajo (perpendiculares entre sí).

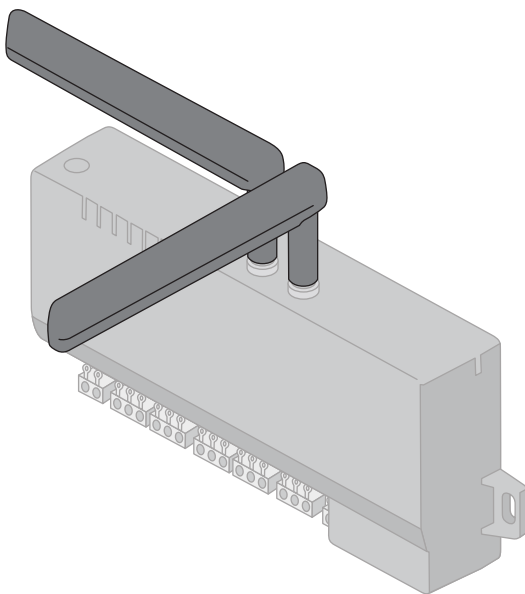

Conecte la alimentación eléctrica

⚠️⚡ ADVERTENCIA

Para reducir el riesgo de LESIONES GRAVES o la MUERTE:

- Desconecte la alimentación eléctrica en la caja de fusibles ANTES de continuar.
- Para EVITAR dañar las tuberías de gas, energía u otros servicios subterráneos, póngase en contacto con las empresas de servicios ANTES de realizar una excavación.
- TODAS las conexiones eléctricas DEBEN ser realizadas por una persona capacitada.
- TODO el cableado de alimentación eléctrica y de control se DEBE instalar en conductos separados.
- NO SE DEBE realizar NINGUNA tarea de mantenimiento en el CAPAC o en el área cerca del CAPAC hasta que se desconecte la energía eléctrica. Después de completar el mantenimiento, se DEBE despejar y asegurar el área, para poder volver a poner la unidad en servicio.
- El CAPAC DEBE tener una conexión a tierra adecuada y debe estar conectado en conformidad con los códigos de electricidad locales y nacionales. NOTA: El CAPAC debe estar

conectado en una línea con fusible independiente de capacidad adecuada.

- Todo el cableado de alimentación eléctrica debe estar en un circuito dedicado y bien protegido. La ubicación de la desconexión de alimentación eléctrica debe ser visible y estar claramente etiquetada.

Para proteger contra incendios y electrocución:

- Desconecte la alimentación ANTES de instalar o realizar el mantenimiento del CAPAC.
- NUNCA conecte un teclado/lector o seguro a las puertas sin antes consultar el código de incendios aplicable.
- ANTES de instalar seguros o dispositivos en CUALQUIER puerta que pudiera ser una salida de emergencia DEBE consultar a los bomberos locales y obtener su aprobación.
- El uso de pulsadores para puertas de salida puede no ser legal. Es posible que se requieran salidas de una sola acción.
- Obtenga SIEMPRE las aprobaciones y los permisos adecuados por escrito ANTES de instalar un equipo.

Conecte la fuente de alimentación de 12 VCC (7.5 W mínimo) al conector de entrada de la alimentación.

0

Conecte la alimentación a través del puerto conector de suministro de alimentación.

NOTA: En las instalaciones UL, el CAPAC recibirá alimentación desde la salida de energía limitada de una fuente de alimentación certificada por la norma UL 294, una fuente de alimentación certificada por la norma UL 603, una unidad de control de acceso certificada por la norma UL 294 o un operador de portón certificado por la norma UL 325.

⚠️ PRECAUCIÓN

- NO conecte el suministro de energía a un tomacorriente conmutado o a un tomacorriente de CA controlado.
- NO conecte el suministro de energía a la salida de 120 Vca hasta que haya completado TODO el cableado.

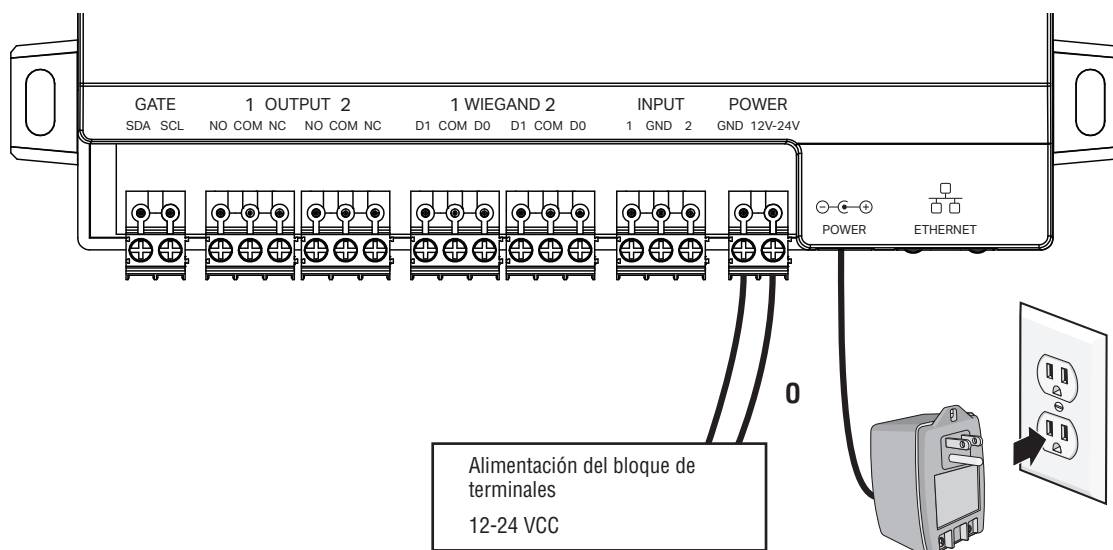

Vea la tabla de especificaciones eléctricas para ver los requisitos de alimentación detallados.

Fuente de alimentación de CA/CC
6-24 VCC

Acceso de portón

⚠ PRECAUCIÓN

No nos hacemos responsables por los conflictos entre la información detallada en el diagrama de cableado y los requisitos de sus códigos de construcción locales. La información es para el uso sugerido ÚNICAMENTE. Verifique sus códigos locales ANTES de realizar la instalación.

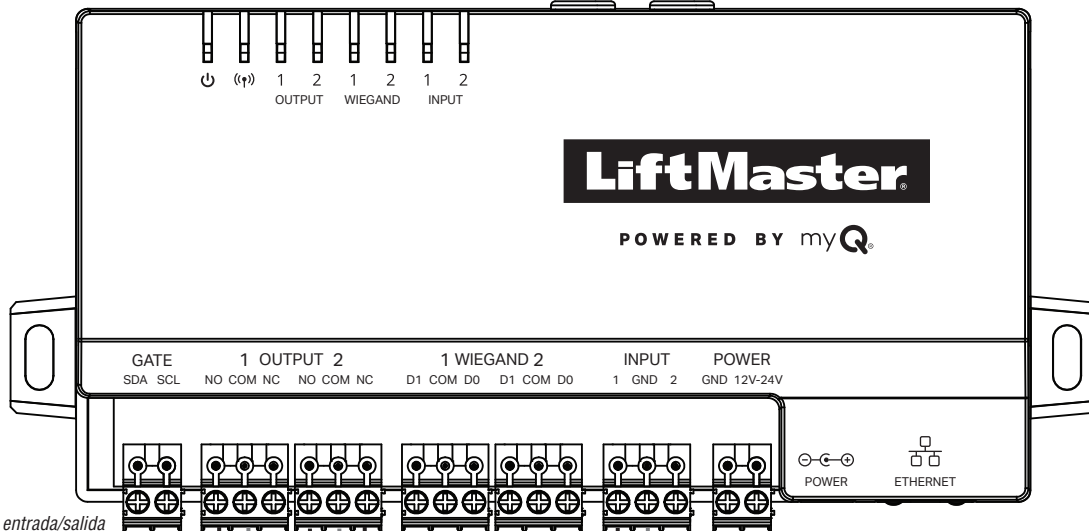

NOTA: La entrada/salida del portón SDA/SLA no estará conectada en las aplicaciones UL.

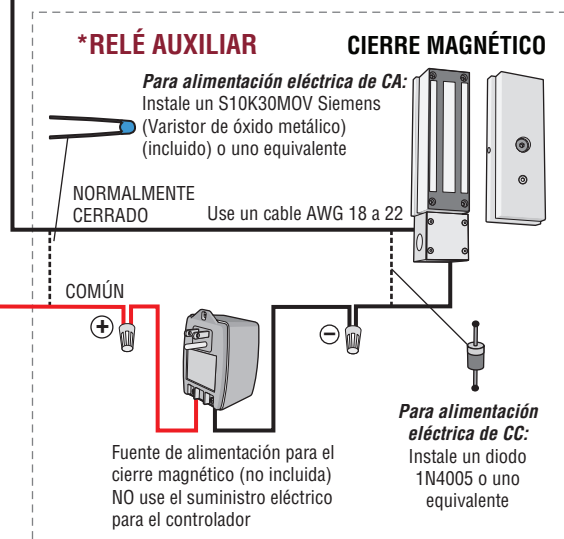
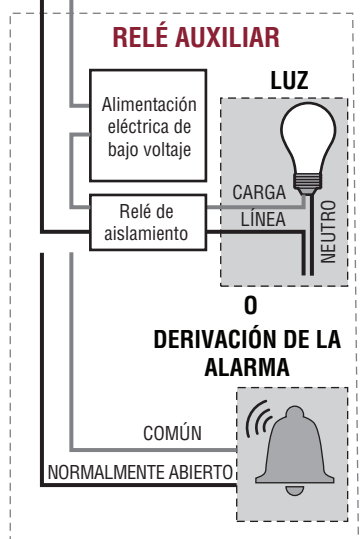
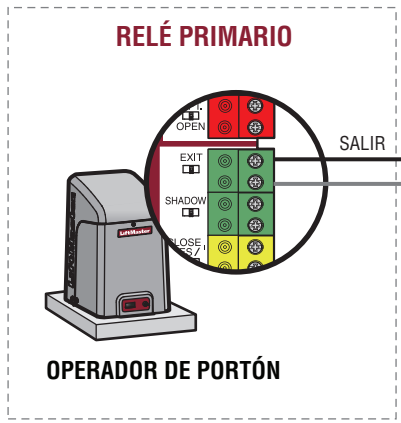
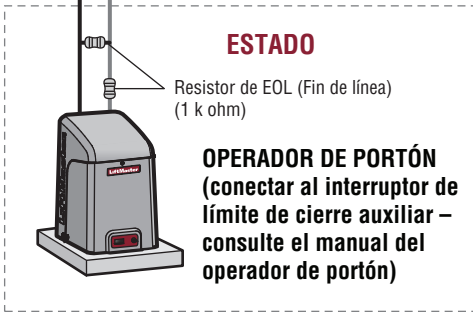

NOTA: En las instalaciones UL, solamente los operadores de portón con certificación UL 325, las cerraduras de puerta eléctricas con certificación UL 294 o los cierres magnéticos con certificación UL 294 se pueden conectar a la salida de relé 1 o 2.



Acceso de puerta

⚠️ ADVERTENCIA

NO INSTALE EL SISTEMA EN EL MODO A PRUEBA DE FALLOS A MENOS QUE LA AUTORIDAD LOCAL COMPETENTE LO PERMITA. De hacerlo, puede causar interferencia con el funcionamiento de la barra antipánico.

⚠️ PRECAUCIÓN

No nos hacemos responsables por los conflictos entre la información detallada en el diagrama de cableado y los requisitos de sus códigos de construcción locales. La información es para el uso sugerido ÚNICAMENTE. Verifique sus códigos locales ANTES de realizar la instalación.

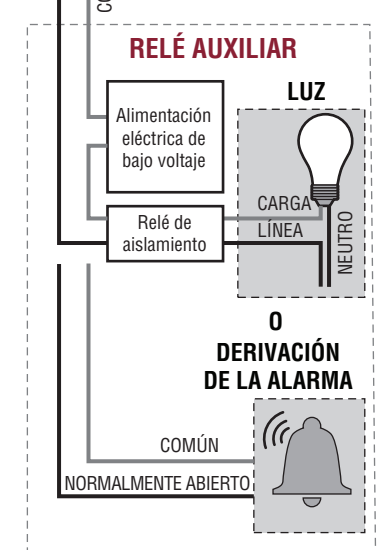
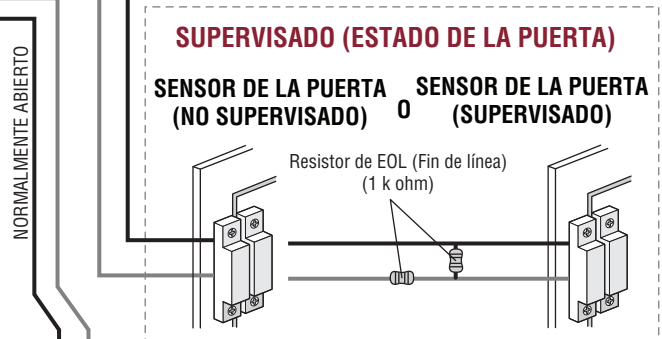
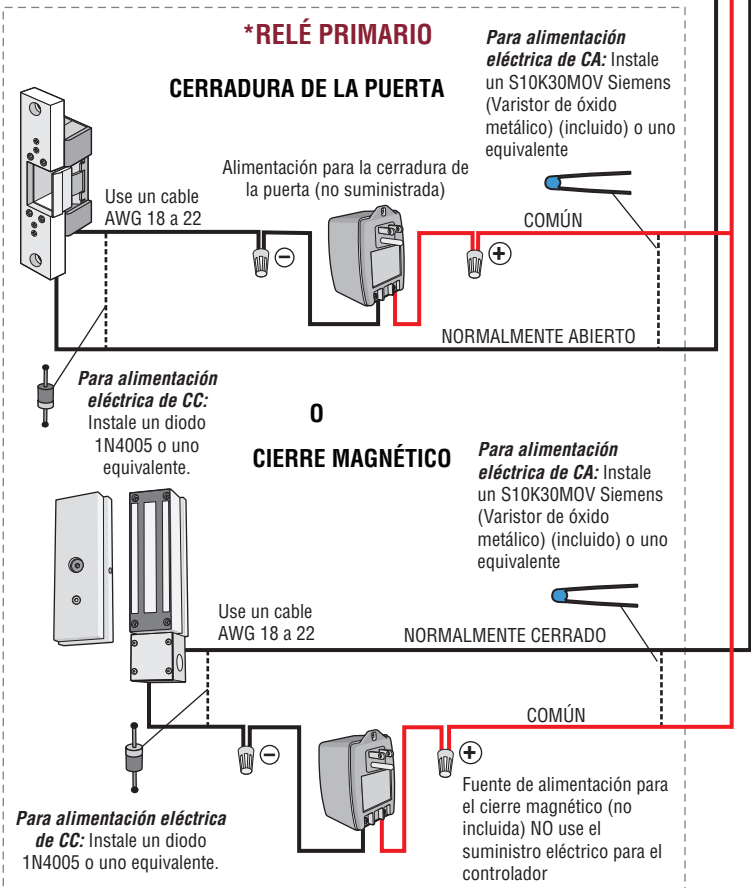
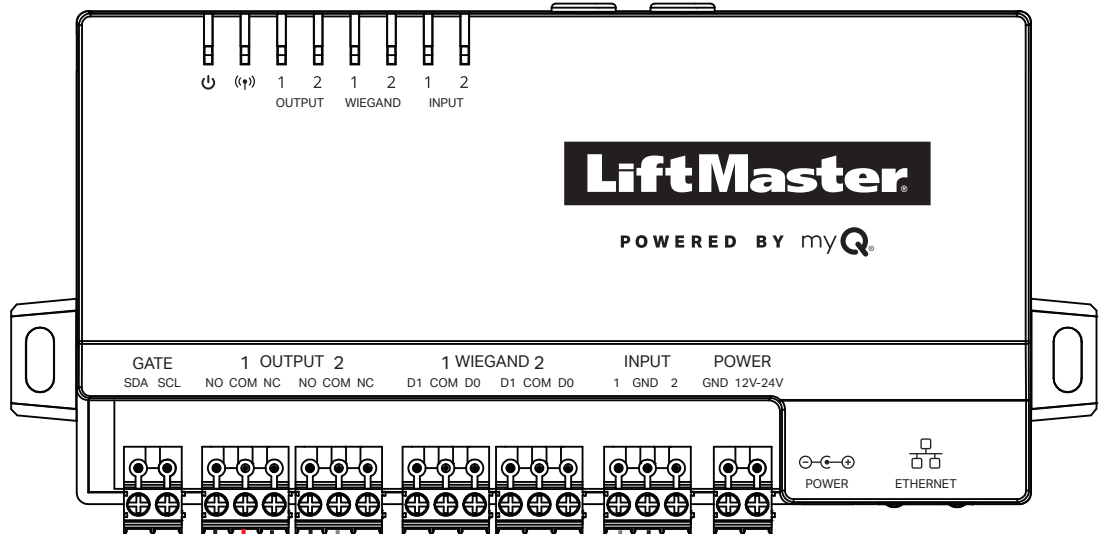

NOTA: En las instalaciones UL, solamente las cerraduras de puerta eléctricas con certificación UL 294 o los cierres magnéticos con certificación UL 294 se pueden conectar a la salida de relé 1 o 2.



Acceso de la puerta - Vestíbulo

⚠️ ADVERTENCIA

NO INSTALE EL SISTEMA EN EL MODO A PRUEBA DE FALLOS A MENOS QUE LA AUTORIDAD COMPETENTE LO PERMITA. De hacerlo, puede causar interferencia con el funcionamiento de la barra antipánico.

⚠️ PRECAUCIÓN

No nos hacemos responsables por los conflictos entre la información detallada en el diagrama de cableado y los requisitos de sus códigos de construcción locales. La información es para el uso sugerido ÚNICAMENTE. Verifique sus códigos locales ANTES de realizar la instalación.

NOTA: En las instalaciones UL, solamente las cerraduras de puerta eléctricas con certificación UL 294 o los cierres magnéticos con certificación UL 294 se pueden conectar a la salida de relé 1 o 2.

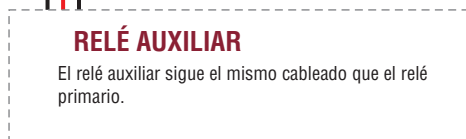
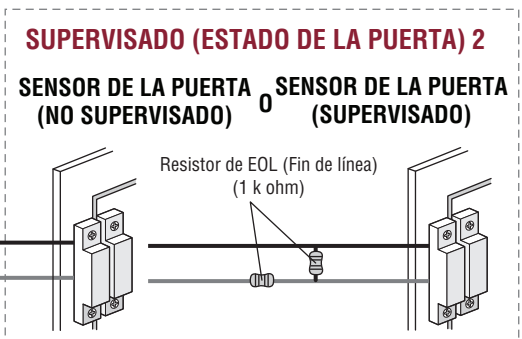
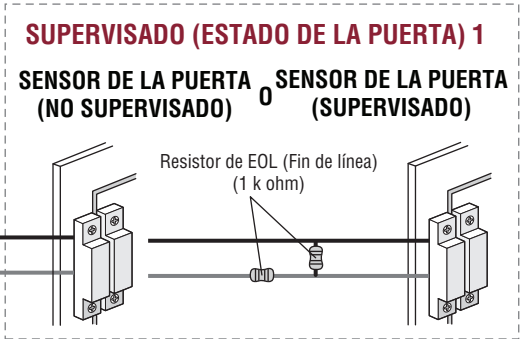
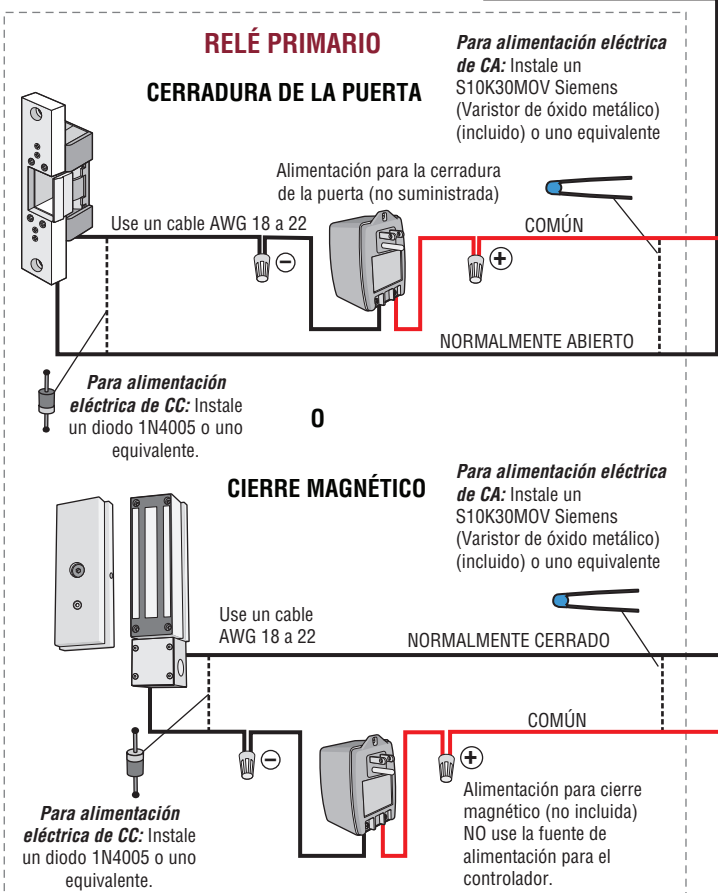
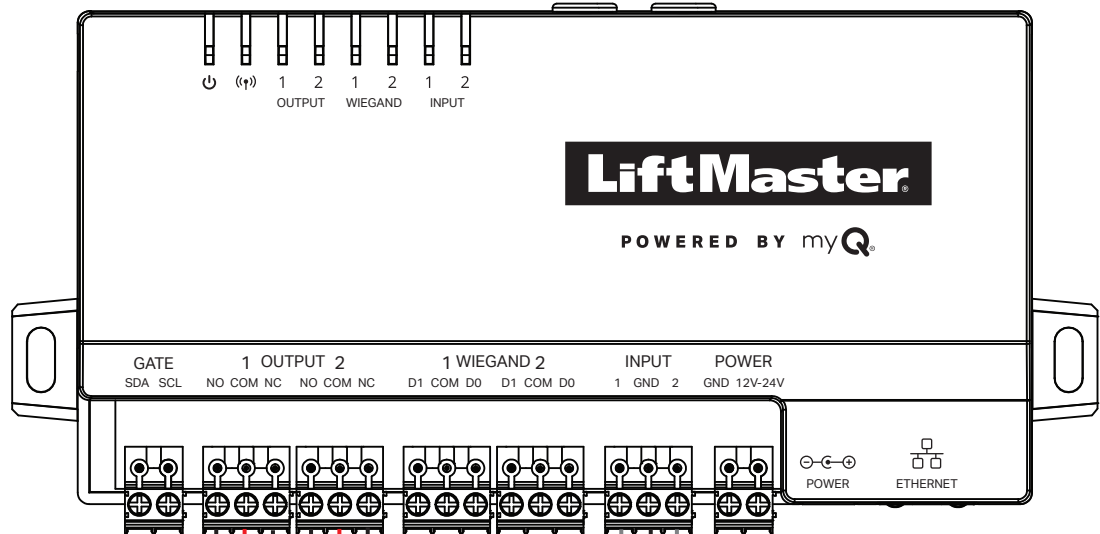

Salida Wiegand

NOTA: Desconecte la alimentación ANTES de realizar las conexiones eléctricas.

El CAPAC enviará la credencial previamente asignada, configurada a través de myQ Community, al TES mediante la salida Wiegand.

⚠ PRECAUCIÓN

No nos hacemos responsables por los conflictos entre la información detallada en el diagrama de cableado y los requisitos de sus códigos de construcción locales. La información es para el uso sugerido ÚNICAMENTE. Verifique sus códigos locales ANTES de realizar la instalación.

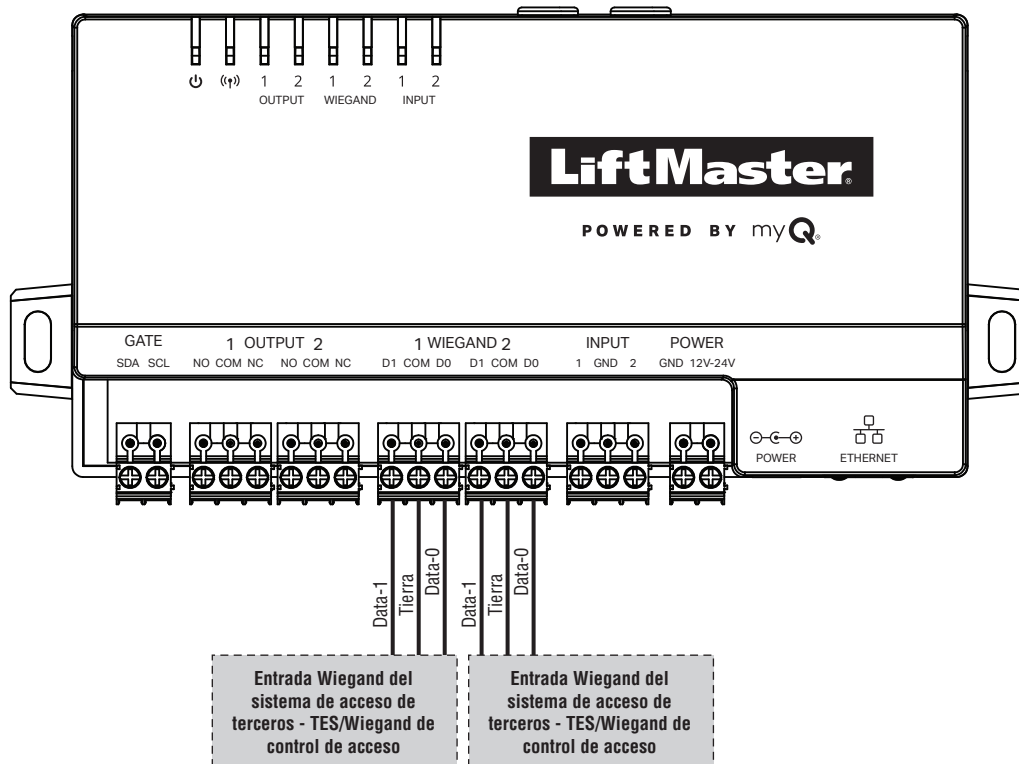

NOTA: En las instalaciones UL, solamente una unidad de control de acceso con certificación UL 294 puede conectarse a la salida Wiegand 1 o 2.

Conecte Internet

El CAPAC puede conectarse a Internet mediante un Ethernet cableado, con Wi-Fi® (inalámbrico) o con una red celular. Inicie sesión en el Wi-Fi CAPAC para configurar el método que utilizará.

Paso 1

El CAPAC puede conectarse a Internet mediante un Ethernet cableado, con Wi-Fi® (inalámbrico) o con una red celular. Inicie sesión en el Wi-Fi CAPAC para configurar el método que utilizará.

1. Mantenga presionado el botón de Reinicio/Aprendizaje durante 5 segundos para restablecer los ajustes de fábrica (el LED de conectividad estará apagado).
2. Mantenga presionado el botón de Reinicio/Aprendizaje durante 2 segundos para acceder a la página del punto de acceso (el LED de conectividad parpadeará verde).
3. En su dispositivo móvil, vaya a la configuración de Wi-Fi y busque la red Wi-Fi CAPAC. El formato de red de Wi-Fi será "MyQ-xxx" donde xxx son los últimos tres dígitos del número del panel de control de su CAPAC.
4. Si recibe el mensaje "Internet may not be available" (Es posible que no tenga acceso a Internet), seleccione "keep Wi-Fi connection" (mantener la conexión Wi-Fi).
5. Abra el navegador web (p. ej., Edge, Chrome) e ingrese setup.myqdevice.com o 192.168.1.1. Tenga en cuenta que si sale de la red de Wi-Fi CAPAC MyQ-xxx, deberá abrir un nuevo navegador web e ingresar setup.myqdevice.com o 192.168.1.1 para reiniciar la configuración.
6. Seleccione "Start" (comenzar) para ver el método actual de conexión a Internet.

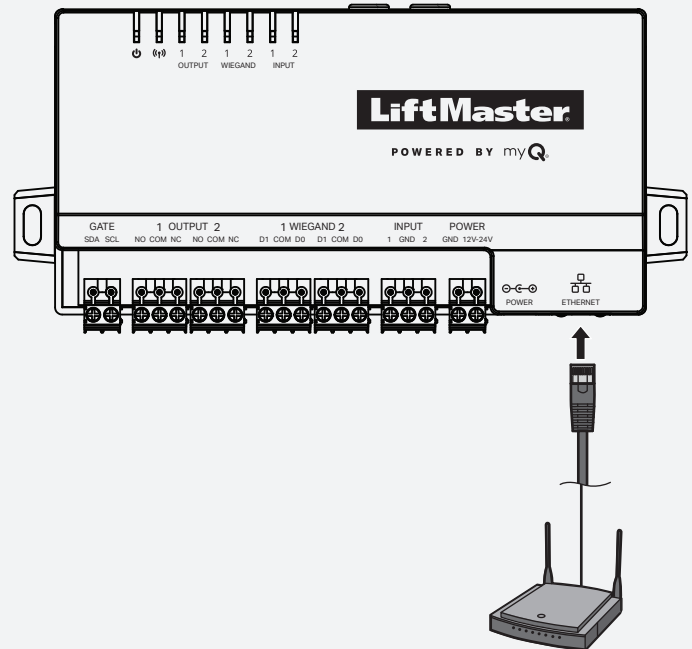

Router/Interruptor

Paso 2

Ethernet (DHCP y estática)

El puerto de la Red de Área Local (LAN) es una interfaz Ethernet 10/100 con un conector RJ45 para conectar el CAPAC a un concentrador Ethernet, interruptor o router para tener conectividad a Internet. Use un cable recto (es decir no cruzado) Cat5, Cat5e o Cat6 para realizar la conexión a un concentrador, interruptor o router local. En este manual, este tipo de cable se denomina cable Ethernet.

1. Conecte un cable Ethernet desde el concentrador Ethernet, interruptor o router al puerto Ethernet del CAPAC.
2. Para DHCP, seleccione Ethernet DHCP y haga clic en el icono "Next" (siguiente).
3. Para estático, seleccione "Ethernet Static" (Ethernet estático) y haga clic en el icono "Next" (siguiente). Luego complete la información y haga clic en el icono "Next" (siguiente).
4. Si el LED verde junto al LED azul de alimentación no está encendido o si el teléfono todavía está en la pantalla "conectándose a Internet" después de 3 minutos, revise las conexiones en el CAPAC y en el concentrador Ethernet. Resuelva este problema y repita el proceso desde el Paso 1.
5. Cuando se conecte correctamente, aparecerá un mensaje de felicitación indicándole que su dispositivo está conectado. El LED verde junto al LED azul de alimentación estará encendido fijo en el gabinete del CAPAC.
6. Desde su dispositivo móvil, salga de la red de Wi-Fi MyQ-xxx.

Wi-Fi® (Inalámbrica)

1. Seleccione Wi-Fi y haga clic en el icono "Next" (siguiente).
2. Seleccione la red de Wi-Fi de su sitio.
3. Ingrese la contraseña de su red de Wi-Fi y luego haga clic en el icono "Next" (siguiente).
4. Vuelva a hacer clic en el icono "Next" (siguiente) para aceptar la actualización.
5. Seleccione el estado del LED junto al LED azul de alimentación.
6. Cuando se conecte correctamente, aparecerá un mensaje de felicitación indicándole que su dispositivo está conectado. El LED verde junto al LED azul de alimentación estará encendido fijo en el gabinete del CAPAC. Si es necesario, siga las instrucciones para resolver el problema.
7. Desde su dispositivo móvil, salga de la red de Wi-Fi MyQ-xxx.

Celular (inalámbrico)

1. Seleccione "Celular" (celular) y haga clic en el icono "Next" (siguiente).
2. Desde myQ® Business™, verifique que se haya habilitado el servicio celular para el dispositivo CAPAC. Tenga en cuenta que esto puede demorar hasta 15 minutos.
3. Cuando se conecte correctamente, aparecerá un mensaje de felicitación indicándole que su dispositivo está conectado. El LED verde junto al LED azul de alimentación estará encendido fijo en el gabinete del CAPAC. Si es necesario, siga las instrucciones para resolver el problema.
4. Desde su dispositivo móvil, salga de la red de Wi-Fi MyQ-xxx.

Diagnóstico

((+)) CONECTIVIDAD		
FIJO VERDE		Ethernet/Wi-Fi/Celular: La conexión se estableció con potencia de señal FUERTE Y el dispositivo ESTÁ conectado a myQ Community.
PARPADEANTE VERDE		Ethernet/Wi-Fi/Celular: La conexión se estableció con potencia de señal FUERTE Y el dispositivo NO ESTÁ conectado a myQ Community.
FIJO ÁMBAR		Wi-Fi/Celular: La conexión se establece con potencia de señal DÉBIL y el dispositivo ESTÁ conectado a myQ Community.
PARPADEANTE ÁMBAR		Wi-Fi/Celular: La conexión se establece con potencia de señal DÉBIL y el dispositivo NO ESTÁ conectado a myQ Community.
FIJO ROJO		Ethernet/Wi-Fi/Celular: La conexión NO se estableció O la potencia de señal de Wi-Fi/Celular es INUTILIZABLE.
CICLOS TRICOLOR		Firmware: Actualizándose
PULSANTE VERDE		Wi-Fi: Suministro en proceso, página de punto de acceso de Wi-Fi disponible.

ALIMENTACIÓN		
FIJO AZUL		Encendido

SALIDA 1/2		
FIJO VERDE		Salida activada

WIEGAND 1/2		
FIJO VERDE		Credenciales Wiegand enviadas

ENTRADA 1/2		Supervisado	No supervisado
FIJO VERDE		Entrada NO activada	Entrada NO activada
PARPADEANTE VERDE		Entrada activada	Entrada activada
FIJO ÁMBAR		Circuito ABIERTO	N/A
FIJO ROJO		Cortocircuito	N/A
APAGADO		Entrada NO configurada en myQ Community.	

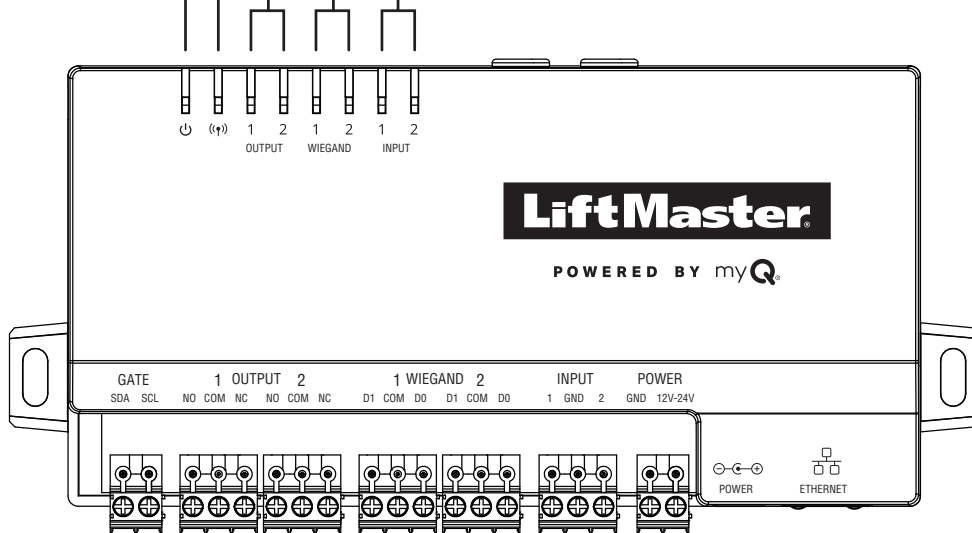

Partes de repuesto

ELEMENTO	NÚMERO DE PARTE
Juego de reemplazo de la antena	K41-0231-000

Accesorios

ELEMENTO	NÚMERO DE PARTE
Juego de antena celular externa CAPAC	CELLXKT

Exenciones de responsabilidad legal

Conformidad con Underwriters Laboratories (UL) de Canadá

El CAPAC se deberá instalar en conformidad con la Parte 1 del Código Eléctrico de Canadá.

Aviso de documentación y restricciones

La información contenida en este documento está sujeta a cambios sin previo aviso y no representa un compromiso de parte de LiftMaster. Para obtener la información más actualizada, visite LiftMaster.com.

Este documento y los datos incluidos en el presente no se deberán duplicar, utilizarse o divulgarse a otros para la adquisición o fabricación, excepto en los casos en que se cuente con una autorización por escrito de LiftMaster. La información que contiene este documento o el mismo producto se considera propiedad exclusiva de LiftMaster. Toda la información de este documento o de los productos de hardware y software en sí está protegida por las leyes de propiedad de autor u otras leyes de propiedad intelectual de los Estados Unidos.

Resistencia de la Unidad de control UL 294: Nivel 3, Seguridad de la línea: Nivel 1, Ataque destructivo: Nivel 1, Energía de reserva: Nivel 1

AVISO: Este dispositivo cumple con la parte 15 de la reglamentación de la FCC y los estándares RSS exentos de licencia de Innovación, Ciencia y Desarrollo Económico de Canadá. La operación está sujeta a las dos siguientes condiciones: (1) este dispositivo no puede causar interferencia perjudicial, y (2) este dispositivo debe aceptar cualquier interferencia recibida, incluyendo la interferencia que puede causar una operación no deseable. Cualquier cambio o modificación no expresamente aprobada por la parte responsable del cumplimiento podría anular la autoridad del usuario para operar el equipo.

Al instalar este dispositivo debe quedar una distancia mínima de 20 cm (8 pulg.) entre el dispositivo y los usuarios/transesúntes.

Este dispositivo ha sido probado y cumple con los límites para un dispositivo digital de Clase B, conforme con la Parte 15 de las normas de la FCC y el estándar ICES de Industry Canada. Estos límites se establecen para proporcionar un nivel razonable de protección contra interferencias perjudiciales en instalaciones residenciales. Este equipo genera, usa y puede emitir energía de radiofrecuencia. Podría causar interferencias perjudiciales a las comunicaciones radiales si no se instala y utiliza de acuerdo con las instrucciones.

Aun así, no hay garantía de que no se produzcan interferencias en una instalación particular. Si este equipo produce interferencias perjudiciales en la recepción de radio o televisión, lo cual puede determinarse apagando y encendiendo la unidad, el usuario debe tratar de corregir el problema por medio de lo siguiente:

- Volver a orientar o reubicar la antena receptora.
- Aumentar la distancia entre el equipo y el receptor.
- Conectar el equipo en una salida de un circuito distinto del circuito al que está conectado el receptor.
- Consultar con el distribuidor o con un técnico de radio/TV experimentado para pedir ayuda.

NOTA: Al instalar el CAPAC, consulte en la jurisdicción local si existen requisitos específicos como una señalización física que se puedan necesitar.

Garantía

LiftMaster (el “Vendedor”) garantiza al primer comprador de este producto, para la estructura en la que se instale originalmente este producto, que este mismo está libre de defectos de materiales y de mano de obra por un período de dos años a partir de la fecha de compra.

El funcionamiento correcto de este producto depende de que usted cumpla con las instrucciones referentes a la instalación, el funcionamiento, el mantenimiento y la prueba. Si no cumple estrictamente estas instrucciones, se anulará por completo esta garantía limitada.

Si, durante el período de garantía limitada, este producto parece contener un defecto cubierto por esta garantía limitada, comuníquese al número gratuito 1-800-528-2806 antes de desmontar el producto. A continuación, envíe este producto, una vez que sea pagado por anticipado y asegurado, a nuestro centro de servicio, con el fin de realizar el reemplazo, cubierto por la garantía. Los productos devueltos al Vendedor para el reemplazo cubierto por la garantía, los cuales una vez recibidos por el Vendedor se confirme que son defectuosos y que están cubiertos por esta garantía limitada, serán reemplazados (a opción única del Vendedor) sin costo para usted y serán devueltos con el porte pagado. Las partes defectuosas serán reemplazadas a opción única del Vendedor por partes nuevas o reconstruidas de fábrica.

ESTA GARANTÍA LIMITADA SUSTITUYE A OTRAS GARANTÍAS EXPRESAS O IMPLÍCITAS, INCLUYENDO CUALQUIER GARANTÍA IMPLÍCITA DE COMERCIALIZACIÓN O DE ADECUACIÓN PARA UN PROPÓSITO PARTICULAR, O DE CUALQUIER OTRA ÍNDOLE, ADEMÁS DE CUALQUIER OTRA OBLIGACIÓN O RESPONSABILIDAD POR PARTE DEL VENDEDOR. ESTA GARANTÍA LIMITADA NO CUBRE DAÑOS NO RELACIONADOS CON DEFECTO ALGUNO DEL PRODUCTO, DAÑOS CAUSADOS POR LA INSTALACIÓN, LA OPERACIÓN O EL CUIDADO INCORRECTOS (QUE INCLUYEN, ENTRE OTROS, ABUSO, USO INDEBIDO, FALTA DE MANTENIMIENTO RAZONABLE Y NECESARIO, REPARACIONES NO AUTORIZADAS O CUALQUIER ALTERACIÓN A ESTE PRODUCTO), NI LOS CARGOS DE MANO DE OBRA PARA VOLVER A INSTALAR UNA UNIDAD REPARADA O DE REPUESTO, PROBLEMAS RELACIONADOS CON LA INTERFERENCIA, O PARA EL REEMPLAZO DE BATERÍAS.

BAJO NINGUNA CIRCUNSTANCIA, EL VENDEDOR SERÁ RESPONSABLE DE DAÑOS EMERGENTES, INCIDENTALES O ESPECIALES QUE SURJAN EN RELACIÓN CON EL USO O CON LA INCAPACIDAD DE USO DE ESTE PRODUCTO. EN NINGÚN CASO, LA RESPONSABILIDAD DEL VENDEDOR POR INCUMPLIMIENTO DE LA GARANTÍA, RESCISIÓN DEL CONTRATO, NEGLIGENCIA O RESPONSABILIDAD ESTRUCTA DEBERÁ EXCEDER EL COSTO DEL PRODUCTO CUBIERTO POR ESTA GARANTÍA. NINGUNA PERSONA ESTÁ AUTORIZADA A ASUMIR POR NOSOTROS NINGUNA RESPONSABILIDAD EN RELACIÓN CON LA VENTA DE ESTE PRODUCTO.

Algunos estados no permiten la exclusión o la limitación de daños emergentes, incidentales o especiales, de manera que es posible que la anterior limitación o exclusión no se aplique a su caso. Esta garantía limitada le proporciona derechos legales específicos y usted también puede tener otros derechos que varían según el estado.

Wi-Fi® is a registered trademark of Wi-Fi Alliance®.
Wi-Fi® est une marque déposée de Wi-Fi Alliance®.
Wi-Fi® es una marca comercial registrada de Wi-Fi Alliance®.

© 2021 LiftMaster
All rights reserved.
Tous droits réservés.
Todos los derechos reservados.

