

REEMIX

ELECTRIC KNIFE

INSTRUCTION MANUAL

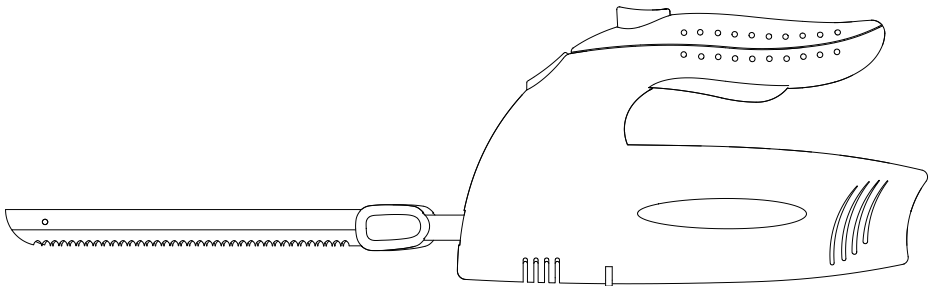

MODEL: Z3035

READ ALL INSTRUCTIONS BEFORE USE

For your safety and continued enjoyment of this product, always read the instruction manual before using.

English	02-08
-----	-----
Deutsch	09-16
-----	-----
Español	17-24
-----	-----
Français	25-33
-----	-----
l'italiano	34-42

SAFETY INSTRUCTIONS

IMPORTANT SAFEGUARDS

READ ALL INSTRUCTIONS.

THIS APPLIANCE IS FOR HOUSEHOLD USE ONLY.

WARNING: When using electrical appliances, especially when children are present, basic safety precautions should always be followed to reduce the risk of fire, electric shock, and/or injury to persons, including the following:

1. Do not immerse power cord, plug or appliance in water or any other liquid. This is an electrical appliance. To avoid the risk of electrical shock or serious personal injury, always operate with dry hands.
2. Never leave the Electric Knife connected to the power outlet when not in use.
3. Never pull the power cord to remove from outlet; always handle it from the base of the plug.
4. Do not use the Electric Knife for other than intended use. Do not use outdoors. For household use only.
5. Close supervision is necessary when any appliance is being used by or near children. This Electric Knife is not intended for use by persons (including children) with reduced physical, sensory or mental capabilities, or lack of experience and knowledge, unless they have been given supervision or instruction concerning the use of the Electric Knife by a person responsible for their safety.
6. Never leave the Electric Knife unattended while it is operating.
7. Unplug the Electric Knife from the electrical outlet when not in use, before cleaning, and before putting on or taking off the blades.
8. If Electric Knife stops due to improper operation, or if there is excessive noise, release the On/Off trigger so the Electric Knife powers off. Wait for blades to stop and unplug from electrical outlet. DO NOT open the handle to repair.
9. Do not operate the Electric Knife if it is damaged or malfunctions in any

- manner. Do not operate with a damaged power cord or plug.
10. Do not let the power cord hang over the edge of a table or counter or touch any hot surface.
 11. Always operate your Electric Knife on a cutting board on a stable surface.
 12. The use of accessory attachments not recommended by the manufacturer may result in fire, electrical shock, or risk of injury.
 13. Do not place Electric Knife on or near hot gas or electric burner, or in a heated oven.
 14. Avoid contact with moving parts. To reduce the risk of injury to persons and/or damage to the Electric Knife, do not put your hands, hair clothing or other objects other than the food you intend to cut near the blades.
 15. Blades are sharp! Handle carefully. Unplug before handling blades. Always handle blades with hand away from cutting edge. Always use caution when washing your blades.
 16. To avoid personal injury, keep hands and utensils away from sharp blade during operation.
 17. Do not operate the Electric Knife in water or under running water.
 18. Do not use the Electric Knife on hard foods such as bone or frozen foods.
 19. Do not use the Electric Knife for longer than 5 minutes at a time. Allow the knife to cool completely before continuing.
 20. Always make sure the cord is unplugged into outlet when inserting and removing the blades from the handle (motor housing).
 21. Always handle blades by the side opposite the cutting edges or by the blade grips.
 22. Never wrap the power cord around the handle (motor housing).

SAVE THESE INSTRUCTIONS

WARNING: This appliance has a polarized plug (one blade is wider than the other). To reduce the risk of electric shock, this plug is intended to fit into a polarized outlet only one way. If the plug does not fit fully into the outlet, reverse the plug. If it still does not fit, contact a qualified electrician. Do not attempt to modify the plug in any way.

SHORT CORD INSTRUCTIONS

A short power supply cord is provided to reduce the hazards resulting from entanglement or tripping over a longer cord. Longer detachable power-supply cords or extension cords are available and may be used if care is exercised in their use. If a longer detachable power-supply extension cord is used:

1. The marked electrical rating of the cord set or extension cord should be at least as great as the electrical rating of the appliance, and:
2. The cord should be arranged so that it will not drape over the countertop or tabletop where it can be pulled on by children or tripped over unintentionally.

LINE CORD SAFETY TIPS

1. Never pull or yank on cord or the appliance.
2. To insert plug, grasp it firmly and guide it into outlet.
3. To disconnect appliance, grasp plug and remove it from outlet.
4. Before each use, inspect the line cord for cuts and/or abrasion marks. If any are found, this indicates that the appliance should be serviced and the line cord replaced. Please return it to an authorized service representative.
5. Never wrap the cord tightly around the appliance, as this could place undue stress on the cord where it enters the appliance and cause it to fray and break.

DO NOT OPERATE APPLIANCE IF THE LINE CORD SHOWS ANY DAMAGE OR IF APPLIANCE WORKS INTERMITTENTLY OR STOPS WORKING ENTIRELY.

CAUTION: To ensure continued protection against risk of electric shock, connect to properly grounded outlets only.

IMPORTANT: During the first few minutes of initial use, you may notice smoke and/or a slight odor. This is normal and should quickly disappear. It will not recur after appliance has been used a few more times.

This appliance is not intended for use by persons (including children) with reduced physical, sensory or mental capabilities, or lack of experience and knowledge, unless they have been given supervision or instruction concerning use of the appliance by a person responsible for their safety.

FEATURES

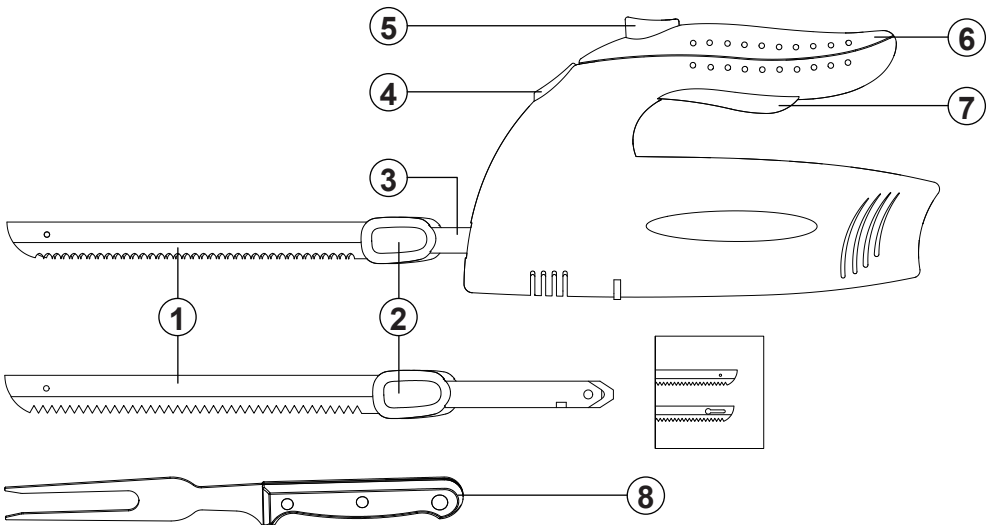

1. Interchangeable cutting blades
2. Plastic tip to hold the blades
3. Blade / knife connection
4. Blade ejection button

5. On /Off button
6. Ergonomic handle
7. Security system
8. Carving Fork

OPERATING INSTRUCTIONS

BEFORE FIRST USE

Remove all packing materials. Gently wipe down knife handle with a damp cloth or paper towel. Carefully wash knife attachment and carving fork with a sponge and warm, soapy water. Knife attachment and carving fork are top-rack dishwasher safe. Knife handle is NOT dishwasher safe. Never submerge the knife handle in water.

CAUTION: The blades are very sharp. Handle with care.

Read all instructions and follow them carefully.

NOTE: The Electric Knife should not run for more than five minutes continuously. Allow the knife to cool down completely before continuing.

ATTACHING THE BLADES

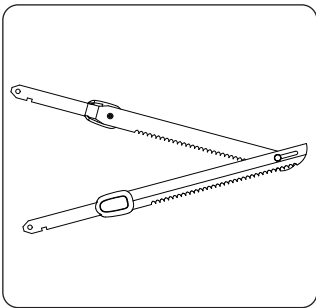

Figure 1

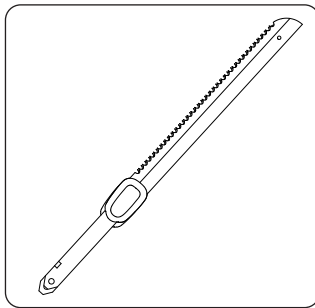

Figure 2

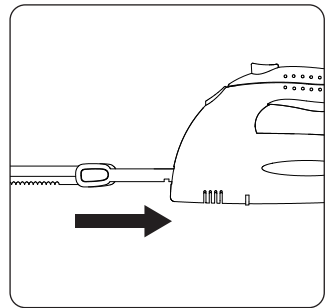

Figure 3

Remove protective sheath from blades. Carefully ensure that the blades are connected to each other with the blade interlock. To connect, hold the blades by the blade shafts with the blade grips facing outwards. Place the top blade onto the bottom blade so that the notch on the bottom blade can slide into the keyhole on the top blade. Blades should be able to slide back and forth easily and securely when knife is in use.

To attach the blades to the handle, ensure the cord is not plugged into the

outlet. Hold the connected blades by the blade grips with the serrated edges facing away from you. Holding the knife handle in your other hand, insert the blades into the top of the handle . Both blades should click into place.

RELEASING THE BLADES

While holding the blade grips, with the serrated edges facing away from you, squeeze the blade release buttons. Pull the blades away from handle.

TIPS

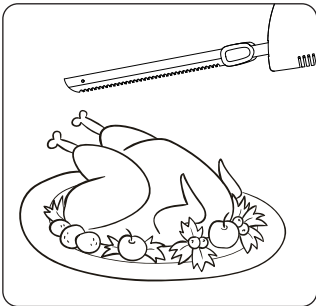

- Use a cutting board that lays flat on a steady surface. Ensure that the cutting board is secured with grips, or secure it by placing a damp paper towel or dish towel underneath it.
- A grooved cutting board is ideal for juicy foods such as meat.

- For best results, let the knife do the work. Do not apply a lot of pressure when using. Do not use a sawing, back and forth motion.
- Allow meats to rest at least 10 minutes after cooking and before slicing. This will help the meat retain its juices and flavor.
- For tough cuts of meat, like flank steak or brisket, slice against the grain.
- When slicing meat near the bone, cut almost to the bone and then use your hands to separate the remaining meat from the bone. Do not attempt to cut through the bone.
- In addition to slicing various types of meat, such as large roasts, turkey, chicken, ham and steak, the Electric Knife may also be used to slice fruits, such as small to medium sized melons and pineapple; vegetables, such as tomatoes and eggplant; and soft to medium-hard cheeses, such as fresh mozzarella and cheddar.
- When slicing hard items, such as a small watermelon, more pressure may

be required.

- Always use the carving knife when slicing. It is especially important to use it when slicing small pieces of food or the ends of food. It is also important to use it when slicing slippery items such as watermelon or peeled pineapple.
- Never place your fingers close to the blade when slicing. Always use the carving fork, especially when a small piece is left to slice.
- To prolong the life of your knife, as with all knives, wash by hand. High dishwasher temperatures and detergents may dull the blade over time.
- Do not attempt to sharpen blades. Replacement blades may be purchased.

CLEANING AND MAINTENANCE

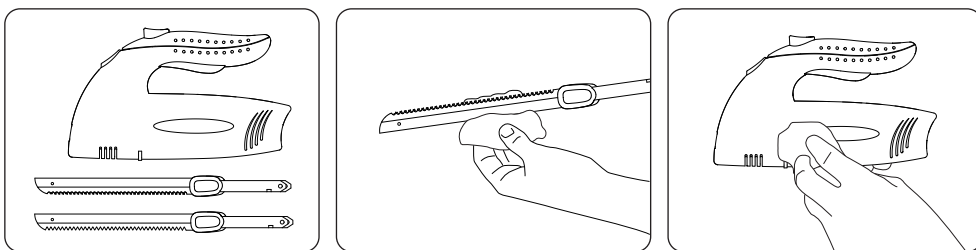

After each use, release blades and carefully wash with a sponge and warm, soapy water. Blades and carving fork are top-rack dishwasher safe. Knife handle is NOT dishwasher safe.

Never submerge knife handle in water. Wipe with a damp cloth or paper towel. Do not use abrasive cleaners on any part of the Electric Knife.

Dry blades, carving fork and knife handle thoroughly before storing. Never wrap the power cord around the handle.

Store in a cool, dry place out of the reach of children.

Do not place any heavy items on top of the electric knife during storage; this may result in possible damage.

SICHERHEITSANWEISUNGEN

WICHTIGE SICHERHEITSHINWEISE

ALLE ANWEISUNGEN LESEN.

DIESES GERÄT IST NUR FÜR DEN HAUSHALTSGEBRAUCH BESTIMMT.

WARNUNG: Bei der Verwendung von elektrischen Geräten, insbesondere in Gegenwart von Kindern, sind grundsätzliche Sicherheitsvorkehrungen zu beachten, um das Risiko von Feuer, elektrischem Schlag und/oder Verletzungen von Personen zu reduzieren, einschließlich der folgenden:

1. Tauchen Sie das Netzkabel, den Stecker oder das Gerät nicht in Wasser oder andere Flüssigkeiten. Dies ist ein elektrisches Gerät. Um das Risiko eines elektrischen Schocks oder schwerer Verletzungen zu vermeiden, bedienen Sie es immer mit trockenen Händen.
2. Lassen Sie das Elektromesser niemals angeschlossen, wenn es nicht in Gebrauch ist.
3. Ziehen Sie niemals am Netzkabel, um es aus der Steckdose zu entfernen; greifen Sie es immer am Steckerfuß an.
4. Verwenden Sie das Elektromesser nicht für andere als vorgesehene Zwecke. Verwenden Sie es nicht im Freien. Nur für den Hausgebrauch.
5. Bei der Verwendung eines Geräts in der Nähe von Kindern ist ständige Aufsicht erforderlich. Dieses Elektromesser ist nicht für den Gebrauch durch Personen (einschließlich Kinder) mit eingeschränkten physischen, sensorischen oder geistigen Fähigkeiten oder mangelnder Erfahrung und Kenntnissen vorgesehen, es sei denn, sie werden von einer für ihre Sicherheit verantwortlichen Person überwacht oder unterwiesen.
6. Lassen Sie das Elektromesser niemals unbeaufsichtigt laufen.
7. Ziehen Sie das Elektromesser aus der Steckdose, wenn es nicht in Gebrauch ist, bevor Sie es reinigen, und bevor Sie die Klingen aufsetzen oder abnehmen.
8. Wenn das Elektromesser aufgrund unsachgemäßer Bedienung stoppt oder es übermäßigen Lärm gibt, lösen Sie den Ein/Aus-Abzug, damit das Elektromesser ausgeschaltet wird. Warten Sie, bis die Klingen stehen, und

- ziehen Sie es aus der Steckdose. Öffnen Sie den Griff NICHT zum Reparieren.
9. Betreiben Sie das Elektromesser nicht, wenn es beschädigt ist oder auf irgendeine Weise nicht ordnungsgemäß funktioniert. Verwenden Sie es nicht mit einem beschädigten Netzkabel oder Stecker.
 10. Lassen Sie das Netzkabel nicht über den Rand eines Tisches oder einer Theke hängen oder in Berührung mit einer heißen Oberfläche kommen.
 11. Betreiben Sie Ihr Elektromesser immer auf einem Schneidebrett auf einer stabilen Oberfläche.
 12. Die Verwendung von Zubehörteilen, die nicht vom Hersteller empfohlen werden, kann zu Feuer, elektrischem Schock oder Verletzungsgefahr führen.
 13. Platzieren Sie das Elektromesser nicht auf oder in der Nähe eines heißen Gas- oder Elektroherdes oder in einem beheizten Ofen.
 14. Vermeiden Sie den Kontakt mit beweglichen Teilen. Um das Verletzungsrisiko für Personen und/oder Schäden am Elektromesser zu reduzieren, halten Sie Ihre Hände, Haare, Kleidung oder andere Gegenstände außerhalb des zu schneidenden Lebensmittels von den Klingen fern.
 15. Die Klingen sind scharf! Vorsichtig handhaben. Vor dem Umgang mit den Klingen den Stecker ziehen. Klingen immer mit der Hand weg von der Schneide handhaben. Seien Sie beim Reinigen der Klingen stets vorsichtig.
 16. Um Verletzungen zu vermeiden, halten Sie Hände und Utensilien während des Betriebs von der scharfen Klinge fern.
 17. Betreiben Sie das Elektromesser nicht im Wasser oder unter fließendem Wasser.
 18. Verwenden Sie das Elektromesser nicht für harte Lebensmittel wie Knochen oder gefrorene Lebensmittel.
 19. Betreiben Sie das Elektromesser nicht länger als 5 Minuten am Stück. Lassen Sie das Messer vollständig abkühlen, bevor Sie fortfahren.
 20. Stellen Sie immer sicher, dass das Kabel aus der Steckdose gezogen ist, wenn Sie die Klingen in den Griff (Motorgehäuse) einsetzen und entfernen.
 21. Klingen immer an der Seite entgegengesetzt zu den Schneidkanten oder an den Klingenhaltern handhaben.
 22. Wickeln Sie das Netzkabel niemals um den Griff (Motorgehäuse).

BEWAHREN SIE DIESE ANWEISUNGEN AUF

WARNUNG: Dieses Gerät hat einen polarisierten Stecker (eine Klinge ist breiter als die andere). Um das Risiko eines elektrischen Schocks zu reduzieren, ist dieser Stecker nur für eine polarisierte Steckdose vorgesehen und passt nur auf eine Art hinein. Wenn der Stecker nicht vollständig in die Steckdose passt, drehen Sie ihn um. Wenn er immer noch nicht passt, wenden Sie sich an einen qualifizierten Elektriker. Versuchen Sie nicht, den Stecker in irgendeiner Weise zu ändern.

ANWEISUNGEN FÜR KURZE KABEL

Ein kurzes Netzkabel wird bereitgestellt, um die Gefahren durch Verheddern oder Stolpern über ein längeres Kabel zu reduzieren. Längere abnehmbare Netzkabel oder Verlängerungskabel sind verfügbar und dürfen verwendet werden, wenn bei ihrer Verwendung Vorsicht walten gelassen wird. Wenn ein längeres abnehmbares Netzkabel verwendet wird:

1. Die gekennzeichnete elektrische Bewertung des Kabels oder Verlängerungskabels sollte mindestens so hoch sein wie die elektrische Bewertung des Geräts, und:
2. Das Kabel sollte so angeordnet sein, dass es nicht über die Arbeitsplatte oder den Tisch hängt, wo es von Kindern gezogen oder unbeabsichtigt gestolpert werden kann.

TIPPS ZUR SICHERHEIT DES LEITUNGSKABELS

1. Ziehen oder zerren Sie niemals am Kabel oder am Gerät.
2. Um den Stecker einzuführen, fassen Sie ihn fest und führen Sie ihn in die Steckdose ein.
3. Um das Gerät zu trennen, fassen Sie den Stecker und ziehen Sie ihn aus der Steckdose.
4. Überprüfen Sie vor jedem Gebrauch das Leitungskabel auf Schnitte und/oder Abriebstellen. Wenn welche gefunden werden, deutet dies darauf hin,

dass das Gerät gewartet werden sollte und das Leitungskabel ersetzt werden muss. Bitte wenden Sie sich an einen autorisierten Kundendienstvertreter.

5. Wickeln Sie das Kabel niemals fest um das Gerät, da dies zu einer übermäßigen Belastung des Kabels führen könnte, wo es in das Gerät eintritt, und dazu führen könnte, dass es sich abnutzt und bricht.

BETREIBEN SIE DAS GERÄT NICHT, WENN DAS LEITUNGSKABEL BESCHÄDIGT IST ODER DAS GERÄT UNREGELMÄSSIG ARBEITET ODER GANZ AUFHÖRT ZU ARBEITEN.

VORSICHT: Um einen fortlaufenden Schutz vor dem Risiko eines elektrischen Schocks sicherzustellen, schließen Sie das Gerät nur an ordnungsgemäß geerdete Steckdosen an.

WICHTIG: Während der ersten Minuten der erstmaligen Verwendung können Sie möglicherweise Rauch und/oder einen leichten Geruch bemerken. Dies ist normal und sollte schnell verschwinden. Es wird nicht wieder auftreten, nachdem das Gerät einige Male verwendet wurde.

Dieses Gerät ist nicht für den Gebrauch durch Personen (einschließlich Kinder) mit eingeschränkten physischen, sensorischen oder geistigen Fähigkeiten oder mangelnder Erfahrung und Kenntnissen vorgesehen, es sei denn, ihnen wurde durch eine für ihre Sicherheit verantwortliche Person Aufsicht oder Anleitung hinsichtlich der Verwendung des Geräts gegeben.

MERKMALE

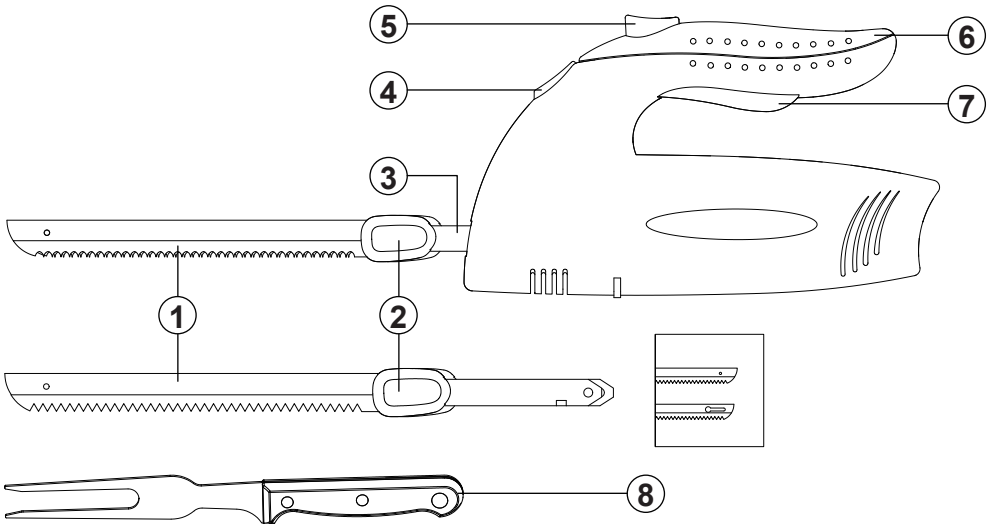

- | | |
|--|--------------------------|
| 1. Austauschbare Schneidklingen | 5. Ein- / Ausschaltknopf |
| 2. Kunststoffspitze zum Halten der Klingen | 6. Ergonomischer Griff |
| 3. Verbindung zwischen Klinge und Messer | 7. Sicherheitssystem |
| 4. Klingenauswurf-taste | 8. Schnitzgabel |

BETRIEBSANLEITUNG

VOR DER ERSTEN VERWENDUNG

Entfernen Sie alle Verpackungsmaterialien. Wischen Sie den Messergriff vorsichtig mit einem feuchten Tuch oder Papiertuch ab. Waschen Sie das Messeranbaugerät und die Schnitzgabel sorgfältig mit einem Schwamm und warmem, Seifenwasser ab. Das Messeranbaugerät und die Schnitzgabel sind spülmaschinenfest im oberen Geschirrkorb. Der Messergriff ist NICHT spülmaschinenfest. Tauchen Sie den Messergriff niemals ins Wasser.

VORSICHT: Die Klingen sind sehr scharf. Vorsichtig handhaben.

Lesen Sie alle Anweisungen und befolgen Sie sie sorgfältig.

HINWEIS: Das Elektromesser sollte nicht länger als fünf Minuten ununterbrochen laufen. Lassen Sie das Messer vollständig abkühlen, bevor Sie fortfahren.

BEFESTIGEN DER KLINGEN

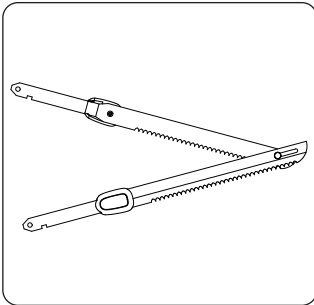

Figur 1

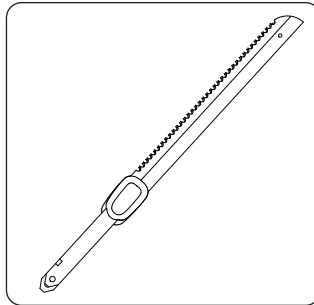

Figur 2

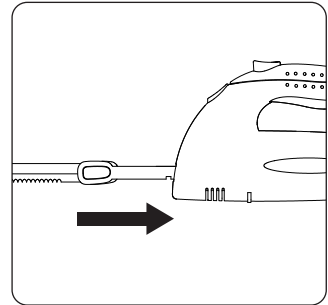

Figur 3

ENTFERNEN SIE DEN SCHUTZÜBERZUG VON DEN KLINGEN. Stellen Sie sicher, dass die Klängen vorsichtig miteinander verbunden sind, indem Sie das Klängeninterlock nutzen. Halten Sie dazu die Klängen an den Klängenwellen mit den Klängenhaltern nach außen. Legen Sie die obere Klinge auf die untere Klinge, sodass die Kerbe an der unteren Klinge in das Schlüssellock an der oberen Klinge gleiten kann. Die Klängen sollten leicht und sicher hin und her gleiten können, wenn das Messer verwendet wird.

Um die Klängen am Griff zu befestigen, stellen Sie sicher, dass das Kabel nicht in die Steckdose gesteckt ist. Halten Sie die verbundenen Klängen an den Klängenhaltern mit den gezahnten Kanten von Ihnen weg. Halten Sie den Messergriff in Ihrer anderen Hand und stecken Sie die Klängen oben in den Griff. Beide Klängen sollten einrasten.

ENTSPERREN DER KLINGEN

Halten Sie beim Drücken der Klängenhalter mit den gezahnten Kanten von Ihnen weg die Klingentasten gedrückt. Ziehen Sie die Klängen vom Griff weg.

TIPPS

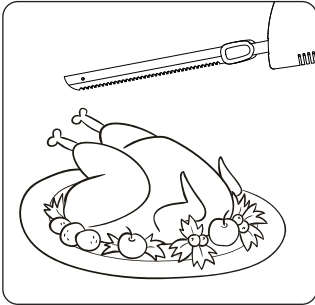

- Verwenden Sie ein Schneidebrett, das auf einer stabilen Oberfläche flach aufliegt. Stellen Sie sicher, dass das Schneidebrett mit Griffen gesichert ist oder legen Sie ein feuchtes Papiertuch oder Geschirrtuch darunter, um es zu fixieren.

- Ein grilltes Schneidebrett eignet sich ideal für saftige Lebensmittel wie Fleisch.
- Für beste Ergebnisse überlassen Sie die Arbeit dem Messer. Wenden Sie nicht zu viel Druck an. Vermeiden Sie eine Sägebewegung hin und her.
- Lassen Sie Fleisch nach dem Kochen und vor dem Schneiden mindestens 10 Minuten ruhen. Dies hilft dem Fleisch, seine Säfte und Aromen zu bewahren.
- Bei zähen Fleischstücken wie Flanksteak oder Bruststück schneiden Sie gegen die Faser.
- Beim Schneiden von Fleisch in der Nähe des Knochens schneiden Sie fast bis zum Knochen und verwenden Sie dann Ihre Hände, um das verbleibende Fleisch vom Knochen zu trennen. Versuchen Sie nicht, durch den Knochen zu schneiden.
- Neben dem Schneiden verschiedener Fleischsorten wie großer Braten, Truthahn, Huhn, Schinken und Steak kann das Elektromesser auch zum Schneiden von Früchten wie kleinen bis mittelgroßen Melonen und Ananas, Gemüse wie Tomaten und Auberginen sowie weichen bis mittelharten Käsen wie frischem Mozzarella und Cheddar verwendet werden.
- Beim Schneiden harter Gegenstände wie einer kleinen Wassermelone kann mehr Druck erforderlich sein.
- Verwenden Sie beim Schneiden immer das Tranchiermesser. Dies ist besonders wichtig, wenn Sie kleine Lebensmittelstücke oder Enden schneiden. Verwenden Sie es auch, wenn Sie rutschige Gegenstände wie

Wassermelone oder geschälte Ananas schneiden.

- Platzieren Sie niemals Ihre Finger nahe der Klinge beim Schneiden. Verwenden Sie immer die Tranchiergabel, besonders wenn ein kleines Stück zum Schneiden übrig bleibt.
- Um die Lebensdauer Ihres Messers zu verlängern, waschen Sie es, wie bei allen Messern, von Hand. Hohe Spülmaschinentemperaturen und Reinigungsmittel können die Klinge im Laufe der Zeit stumpf machen.
- Versuchen Sie nicht, die Klingen selbst zu schärfen. Ersatzklingen können erworben werden.

REINIGUNG UND WARTUNG

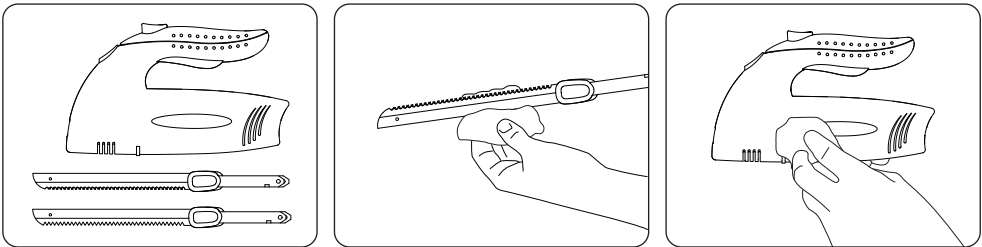

Nach jeder Verwendung die Klingen lösen und vorsichtig mit einem Schwamm und warmem, seifigem Wasser abwaschen. Die Klingen und die Tranchiergabel können im oberen Geschirrspülkorb gereinigt werden. Der Messergriff ist NICHT spülmaschinenfest.

Tauchen Sie den Messergriff niemals in Wasser ein. Wischen Sie ihn mit einem feuchten Tuch oder Papiertuch ab. Verwenden Sie keine Scheuermittel auf irgendeinem Teil des Elektromessers.

Trocknen Sie die Klingen, die Tranchiergabel und den Messergriff gründlich, bevor Sie sie lagern. Wickeln Sie niemals das Netzkabel um den Griff.

Bewahren Sie das Elektromesser an einem kühlen, trockenen Ort außerhalb der Reichweite von Kindern auf.

Platzieren Sie während der Lagerung keine schweren Gegenstände auf dem Elektromesser; dies könnte zu möglichen Beschädigungen führen.

INSTRUCCIONES DE SEGURIDAD

INSTRUCCIONES IMPORTANTES DE SEGURIDAD

LEA TODAS LAS INSTRUCCIONES.

ESTE ELECTRODOMÉSTICO ES SOLO PARA USO DOMÉSTICO.

ADVERTENCIA: Al utilizar electrodomésticos eléctricos, especialmente cuando hay niños presentes, siempre se deben seguir precauciones básicas de seguridad para reducir el riesgo de incendio, descarga eléctrica y/o lesiones a personas, que incluyen lo siguiente:

1. No sumerja el cable de alimentación, el enchufe o el electrodoméstico en agua u otro líquido. Este es un electrodoméstico eléctrico. Para evitar el riesgo de descarga eléctrica o lesiones personales graves, siempre opérelo con las manos secas.
2. Nunca deje conectado el cuchillo eléctrico a la toma de corriente cuando no esté en uso.
3. Nunca tire del cable de alimentación para desconectarlo de la toma de corriente; siempre sujételo desde la base del enchufe.
4. No utilice el cuchillo eléctrico para fines distintos a su uso previsto. No lo utilice al aire libre. Solo para uso doméstico.
5. La supervisión cercana es necesaria cuando se utiliza cualquier electrodoméstico cerca de niños. Este cuchillo eléctrico no está destinado para ser utilizado por personas (incluidos niños) con capacidades físicas, sensoriales o mentales reducidas, o falta de experiencia y conocimientos, a menos que se les haya proporcionado supervisión o instrucciones sobre el uso del cuchillo eléctrico por una persona responsable de su seguridad.
6. Nunca deje el cuchillo eléctrico sin supervisión mientras está en funcionamiento.
7. Desenchufe el cuchillo eléctrico de la toma de corriente cuando no esté en uso, antes de limpiar y antes de colocar o quitar las cuchillas.
8. Si el cuchillo eléctrico se detiene debido a un funcionamiento inadecuado o si hay un ruido excesivo, libere el gatillo de encendido/apagado para apagar el cuchillo eléctrico. Espere a que las cuchillas se detengan y desenchufe de

la toma de corriente. NO abra el mango para reparar.

9. No opere el cuchillo eléctrico si está dañado o presenta algún mal funcionamiento. No lo opere con un cable de alimentación o enchufe dañados.
10. No permita que el cable de alimentación cuelgue sobre el borde de una mesa o encimera ni toque ninguna superficie caliente.
11. Siempre opere su cuchillo eléctrico sobre una tabla de cortar en una superficie estable.
12. El uso de accesorios no recomendados por el fabricante puede provocar incendios, descargas eléctricas o riesgo de lesiones.
13. No coloque el cuchillo eléctrico sobre o cerca de una hornilla de gas o eléctrica caliente ni dentro de un horno caliente.
14. Evite el contacto con las piezas móviles. Para reducir el riesgo de lesiones a personas y/o daños al cuchillo eléctrico, no coloque sus manos, cabello, ropa u otros objetos, aparte de los alimentos que pretende cortar, cerca de las cuchillas.
15. ¡Las cuchillas son afiladas! Manéjelas con cuidado. Desenchufe antes de manipular las cuchillas. Siempre sostenga las cuchillas con la mano lejos del filo de corte. Tenga precaución al lavar las cuchillas.
16. Para evitar lesiones personales, mantenga las manos y utensilios alejados de la cuchilla afilada durante su funcionamiento.
17. No opere el cuchillo eléctrico en agua ni bajo agua corriente.
18. No utilice el cuchillo eléctrico en alimentos duros como huesos o alimentos congelados.
19. No use el cuchillo eléctrico durante más de 5 minutos a la vez. Permita que el cuchillo se enfríe completamente antes de continuar.
20. Siempre asegúrese de que el cable esté desenchufado antes de insertar o quitar las cuchillas del mango (carcasa del motor).
21. Siempre maneje las cuchillas por el lado opuesto a los filos de corte o por los agarres de la cuchilla.
22. Nunca enrolle el cable de alimentación alrededor del mango (carcasa del motor).

GUARDE ESTAS INSTRUCCIONES

ADVERTENCIA: Este electrodoméstico tiene un enchufe polarizado (una cuchilla es más ancha que la otra). Para reducir el riesgo de descarga eléctrica, este enchufe está diseñado para encajar en una toma polarizada de solo una manera. Si el enchufe no entra completamente en la toma, invíértalo. Si aún así no encaja, consulte a un electricista calificado. No intente modificar el enchufe de ninguna manera.

INSTRUCCIONES PARA CABLES CORTOS

Se proporciona un cable de alimentación corto para reducir los riesgos de enredos o tropiezos con un cable más largo. Cables de alimentación más largos o cables de extensión desmontables están disponibles y pueden usarse con precaución. Si se utiliza un cable de extensión desmontable más largo:

1. La clasificación eléctrica marcada del juego de cables o del cable de extensión debe ser al menos igual a la clasificación eléctrica del electrodoméstico, y:
2. El cable debe colocarse de manera que no cuelgue sobre la encimera o la mesa, donde pueda ser tirado por niños o tropezado accidentalmente.

CONSEJOS DE SEGURIDAD PARA EL CABLE DE ALIMENTACIÓN

1. Nunca tire ni jale del cable ni del electrodoméstico.
2. Para insertar el enchufe, sujételo firmemente y guíelo hacia la toma de corriente.
3. Para desconectar el electrodoméstico, sujete el enchufe y retírelo de la toma de corriente.
4. Antes de cada uso, inspeccione el cable de alimentación en busca de cortes y/o marcas de abrasión. Si se encuentran, esto indica que el electrodoméstico debe ser revisado y el cable de alimentación reemplazado. Por favor, devuélvalo a un representante de servicio autorizado.
5. Nunca enrolle el cable de forma apretada alrededor del electrodoméstico,

ya que esto podría ejercer un estrés indebido en el punto donde entra el cable en el electrodoméstico y causar que se deshilache y se rompa.

NO OPERE EL ELECTRODOMÉSTICO SI EL CABLE DE ALIMENTACIÓN MUESTRA ALGÚN DAÑO O SI EL ELECTRODOMÉSTICO FUNCIONA INTERMITENTEMENTE O DEJA DE FUNCIONAR POR COMPLETO.

PRECAUCIÓN: Para garantizar una protección continua contra el riesgo de descarga eléctrica, conecte únicamente a tomas de corriente debidamente conectadas a tierra.

IMPORTANTE: Durante los primeros minutos de uso inicial, es posible que observe humo y/o un ligero olor. Esto es normal y debería desaparecer rápidamente. No volverá a ocurrir después de que el electrodoméstico haya sido utilizado varias veces más.

Este electrodoméstico no está destinado para ser utilizado por personas (incluidos niños) con capacidades físicas, sensoriales o mentales reducidas, o falta de experiencia y conocimientos, a menos que se les haya proporcionado supervisión o instrucciones sobre el uso del electrodoméstico por una persona responsable de su seguridad.

CARACTERÍSTICAS

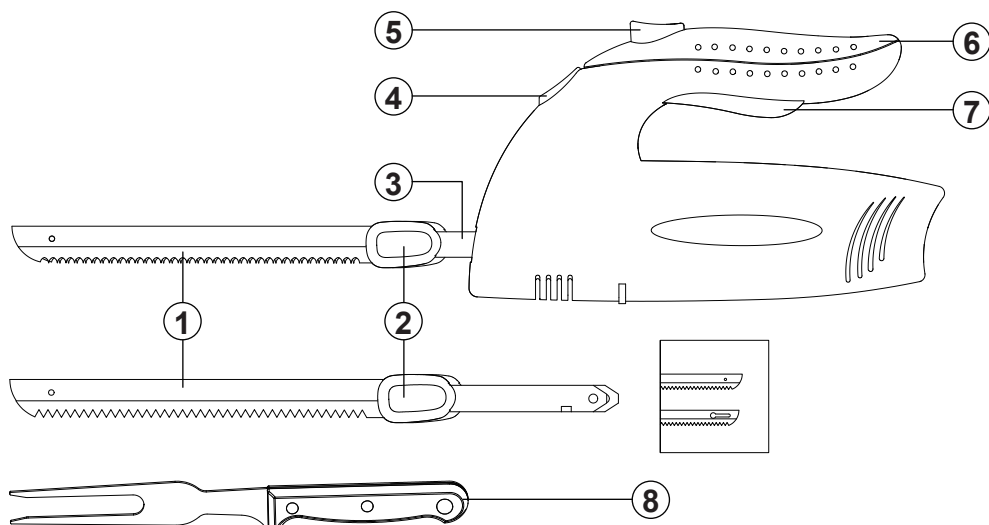

1. Cuchillas de corte intercambiables
2. Puntera de plástico para sostener las cuchillas
3. Conexión cuchilla/cuchillo
4. Botón de eyección de la cuchilla
5. Botón de encendido/apagado
6. Mango ergonómico
7. Sistema de seguridad
8. Tenedor para trinchar

INSTRUCCIONES DE USO

ANTES DEL PRIMER USO

Retire todos los materiales de embalaje. Limpie suavemente el mango del cuchillo con un paño húmedo o una toalla de papel. Lave cuidadosamente el accesorio del cuchillo y el tenedor para trinchar con una esponja y agua tibia con jabón. El accesorio del cuchillo y el tenedor para trinchar son aptos para lavavajillas en la rejilla superior. El mango del cuchillo NO es apto para lavavajillas. Nunca sumerja el mango del cuchillo en agua.

PRECAUCIÓN: Las cuchillas son muy afiladas. Maneje con cuidado.

Lea todas las instrucciones y síguelas cuidadosamente.

NOTA: El cuchillo eléctrico no debe funcionar más de cinco minutos continuamente. Permita que el cuchillo se enfríe por completo antes de continuar.

ADJUNTANDO LAS CUCHILLAS



Figura 1



Figura 2

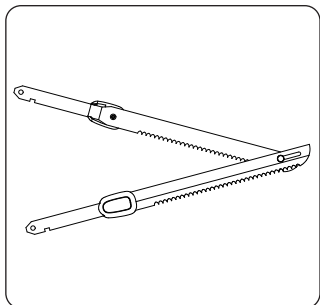

Figura 3

Quitar la funda protectora de las cuchillas. Asegúrese cuidadosamente de que las cuchillas estén conectadas entre sí con el bloqueo de cuchillas. Para conectarlas, sostenga las cuchillas por los ejes con los agarres de cuchillas hacia afuera. Coloque la cuchilla superior sobre la inferior de manera que la muesca en la cuchilla inferior pueda deslizarse en la cerradura de la cuchilla superior. Las cuchillas deben poder deslizarse fácil y seguramente cuando se utilice el cuchillo.

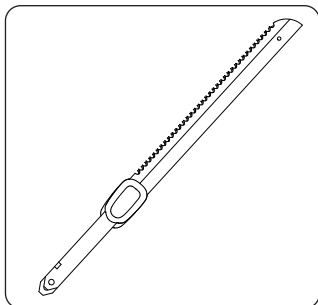
Para fijar las cuchillas al mango, asegúrese de que el cable no esté enchufado en el tomacorriente. Sostenga las cuchillas conectadas por los agarres de cuchillas con los bordes dentados mirando hacia afuera. Sosteniendo el mango del cuchillo con la otra mano, inserte las cuchillas en la parte superior del mango. Ambas cuchillas deben hacer clic en su lugar.

LIBERAR LAS CUCHILLAS

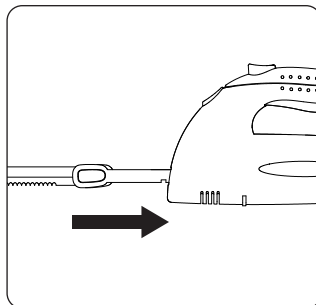
Mientras sostiene los agarres de las cuchillas, con los bordes dentados miran-

do hacia afuera, apriete los botones de liberación de las cuchillas. Tire de las cuchillas hacia afuera del mango.

CONSEJOS

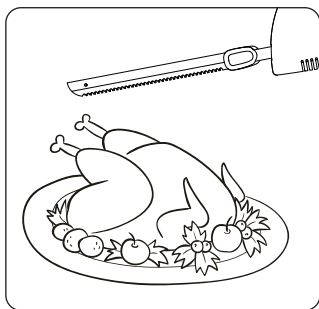

- Utilice una tabla de cortar que se apoye de manera plana sobre una superficie estable. Asegúrese de que la tabla de cortar esté asegurada con agarres, o asegúrela colocando una toalla de papel húmeda o un paño de cocina debajo.

- Una tabla de cortar con surcos es ideal para alimentos jugosos como la carne.
- Para obtener mejores resultados, permita que el cuchillo haga el trabajo. No aplique mucha presión al usarlo. Evite el movimiento de vaivén hacia adelante y hacia atrás.
- Permita que las carnes reposen al menos 10 minutos después de cocinar y antes de cortarlas. Esto ayudará a que la carne retenga sus jugos y sabor.
- Para cortes de carne resistentes, como el filete de falda o el pecho, corte en contra de la fibra.
- Al cortar carne cerca del hueso, corte casi hasta el hueso y luego utilice las manos para separar la carne restante del hueso. No intente cortar a través del hueso.
- Además de cortar varios tipos de carne, como asados grandes, pavo, pollo, jamón y bistec, el cuchillo eléctrico también se puede utilizar para cortar frutas, como melones pequeños a medianos y piña; verduras, como tomates y berenjenas; y quesos suaves a medianamente duros, como mozzarella fresca y cheddar.
- Al cortar objetos duros, como una sandía pequeña, puede ser necesario aplicar más presión.
- Siempre use el cuchillo para trincar al cortar. Es especialmente

importante usarlo al cortar pequeñas porciones de comida o las puntas de los alimentos. También es importante usarlo al cortar objetos resbaladizos como sandía o piña pelada.

- Nunca coloque sus dedos cerca de la hoja al cortar. Siempre use el tenedor para trinchar, especialmente cuando queda una pequeña porción por cortar.
- Para prolongar la vida útil de su cuchillo, al igual que con todos los cuchillos, lávelo a mano. Las altas temperaturas y detergentes del lavavajillas pueden desgastar la hoja con el tiempo.
- No intente afilar las cuchillas. Pueden adquirirse cuchillas de repuesto.

LIMPIEZA Y MANTENIMIENTO

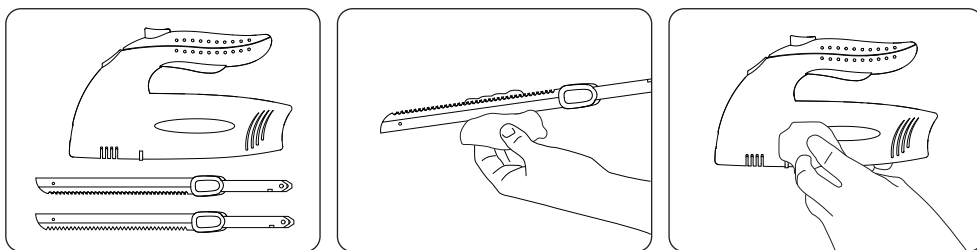

Después de cada uso, libere las cuchillas y lávelas cuidadosamente con una esponja y agua tibia y jabonosa. Las cuchillas y el tenedor para tallar son aptos para lavavajillas en la rejilla superior. El mango del cuchillo NO es apto para lavavajillas.

Nunca sumerja el mango del cuchillo en agua. Límpielo con un paño húmedo o una toalla de papel. No utilice limpiadores abrasivos en ninguna parte del cuchillo eléctrico.

Seque completamente las cuchillas, el tenedor para tallar y el mango del cuchillo antes de almacenarlos. Nunca enrolle el cable de alimentación alrededor del mango.

Almacene en un lugar fresco y seco, fuera del alcance de los niños.

No coloque objetos pesados encima del cuchillo eléctrico durante el almacenamiento; esto podría resultar en posibles daños.

INSTRUCTIONS DE SÉCURITÉ

DIRECTIVES DE SÉCURITÉ IMPORTANTES

LISEZ TOUTES LES INSTRUCTIONS.

CET APPAREIL EST DESTINÉ À UN USAGE DOMESTIQUE UNIQUEMENT.

AVERTISSEMENT : Lors de l'utilisation d'appareils électriques, surtout en présence d'enfants, des précautions de sécurité de base doivent toujours être suivies afin de réduire les risques d'incendie, de choc électrique et/ou de blessures, notamment les suivantes :

1. N'immergez pas le cordon d'alimentation, la fiche ou l'appareil dans l'eau ou tout autre liquide. Il s'agit d'un appareil électrique. Pour éviter tout risque de choc électrique ou de blessure grave, utilisez-le toujours avec des mains sèches.
2. Ne laissez jamais le couteau électrique connecté à la prise de courant lorsqu'il n'est pas utilisé.
3. Ne tirez jamais sur le cordon d'alimentation pour le débrancher de la prise ; manipulez-le toujours par la base de la fiche.
4. N'utilisez pas le couteau électrique à des fins autres que celles prévues. Ne l'utilisez pas à l'extérieur. Pour un usage domestique uniquement.
5. Une surveillance étroite est nécessaire lorsqu'un appareil est utilisé par des enfants ou à proximité d'eux. Ce couteau électrique n'est pas destiné à être utilisé par des personnes (y compris des enfants) dont les capacités physiques, sensorielles ou mentales sont réduites, ou qui manquent d'expérience et de connaissances, sauf si elles ont été supervisées ou instruites sur l'utilisation du couteau électrique par une personne responsable de leur sécurité.
6. Ne laissez jamais le couteau électrique sans surveillance pendant son fonctionnement.
7. Débranchez le couteau électrique de la prise électrique lorsqu'il n'est pas utilisé, avant le nettoyage et avant de mettre ou de retirer les lames.
8. Si le couteau électrique s'arrête en raison d'un fonctionnement incorrect, ou s'il y a un bruit excessif, relâchez la gâchette marche/arrêt pour éteindre

- le couteau électrique. Attendez que les lames s'arrêtent et débranchez-le de la prise électrique. NE PAS ouvrir la poignée pour effectuer des réparations.
9. N'utilisez pas le couteau électrique s'il est endommagé ou s'il présente un dysfonctionnement quelconque. N'utilisez pas avec un cordon d'alimentation ou une fiche endommagés.
 10. Ne laissez pas le cordon d'alimentation pendre sur le bord d'une table ou d'un comptoir, et ne le laissez pas toucher une surface chaude.
 11. Utilisez toujours votre couteau électrique sur une planche à découper posée sur une surface stable.
 12. L'utilisation d'accessoires non recommandés par le fabricant peut entraîner un incendie, un choc électrique ou un risque de blessure.
 13. Ne placez pas le couteau électrique sur ou près d'une plaque de cuisson à gaz ou électrique chaude, ou dans un four chaud.
 14. Évitez tout contact avec les parties mobiles. Pour réduire le risque de blessures ou de dommages au couteau électrique, ne mettez pas vos mains, vos cheveux, vos vêtements ou d'autres objets que la nourriture que vous avez l'intention de couper à proximité des lames.
 15. Les lames sont tranchantes ! Manipulez-les avec précaution. Débranchez avant de manipuler les lames. Manipulez toujours les lames en les tenant loin du tranchant. Faites toujours preuve de prudence lors du lavage des lames.
 16. Pour éviter les blessures, gardez les mains et les ustensiles loin de la lame tranchante pendant le fonctionnement.
 17. N'utilisez pas le couteau électrique dans l'eau ou sous un jet d'eau.
 18. N'utilisez pas le couteau électrique sur des aliments durs tels que des os ou des aliments congelés.
 19. N'utilisez pas le couteau électrique pendant plus de 5 minutes à la fois. Laissez le couteau refroidir complètement avant de continuer.
 20. Assurez-vous toujours que le cordon est débranché de la prise lors de l'insertion et du retrait des lames de la poignée (boîtier du moteur).
 21. Manipulez toujours les lames par le côté opposé aux tranchants ou par les poignées des lames.

22. Ne jamais enrouler le cordon d'alimentation autour de la poignée (boîtier du moteur).

CONSERVEZ CES INSTRUCTIONS

AVERTISSEMENT : Cet appareil est équipé d'une fiche polarisée (une lame est plus large que l'autre). Pour réduire le risque de choc électrique, cette fiche est conçue pour s'insérer dans une prise polarisée dans un seul sens. Si la fiche ne s'insère pas complètement dans la prise, inversez la fiche. Si elle ne rentre toujours pas, consultez un électricien qualifié. Ne tentez en aucun cas de modifier la fiche.

INSTRUCTIONS POUR UN CORDON COURT

Un cordon d'alimentation court est fourni pour réduire les risques d'emmêlement ou de trébuchement par rapport à un cordon plus long. Des cordons d'alimentation détachables plus longs ou des rallonges électriques sont disponibles et peuvent être utilisés avec précaution. Si un cordon d'alimentation détachable plus long est utilisé :

1. La puissance électrique marquée du cordon d'alimentation ou de la rallonge doit être au moins égale à la puissance électrique de l'appareil, et :
2. Le cordon doit être disposé de manière à ne pas pendre sur le plan de travail ou la table où il pourrait être tiré par des enfants ou provoquer involontairement une chute.

CONSEILS DE SÉCURITÉ POUR LE CORDON D'ALIMENTATION

1. Ne jamais tirer sur le cordon ou l'appareil.
2. Pour insérer la fiche, saisissez-la fermement et guidez-la dans la prise.
3. Pour débrancher l'appareil, saisissez la fiche et retirez-la de la prise.
4. Avant chaque utilisation, inspectez le cordon d'alimentation à la recherche de coupures et/ou de marques d'abrasion. Si vous en trouvez, cela indique que l'appareil doit être réparé et que le cordon d'alimentation doit être

remplacé. Veuillez le confier à un représentant de service autorisé.

5. Ne jamais enrouler le cordon fermement autour de l'appareil, car cela pourrait exercer une contrainte excessive à l'endroit où il pénètre dans l'appareil, provoquant ainsi son effilochage et sa rupture.

NE PAS UTILISER L'APPAREIL SI LE CORDON D'ALIMENTATION PRÉSENTE UN DOMMAGE OU SI L'APPAREIL FONCTIONNE DE MANIÈRE INTERMITTENTE OU S'ARRÊTE COMPLÈTEMENT.

ATTENTION : Pour assurer une protection continue contre le risque de choc électrique, connectez uniquement à des prises correctement mises à la terre.

IMPORTANT : Au cours des premières minutes d'utilisation initiale, vous pourriez remarquer de la fumée et/ou une légère odeur. Cela est normal et devrait rapidement disparaître. Cela ne se reproduira pas après que l'appareil aura été utilisé quelques fois de plus.

Cet appareil n'est pas destiné à être utilisé par des personnes (y compris des enfants) dont les capacités physiques, sensorielles ou mentales sont réduites, ou qui manquent d'expérience et de connaissances, sauf si elles ont été supervisées ou instruites sur l'utilisation de l'appareil par une personne responsable de leur sécurité.

CARACTÉRISTIQUES

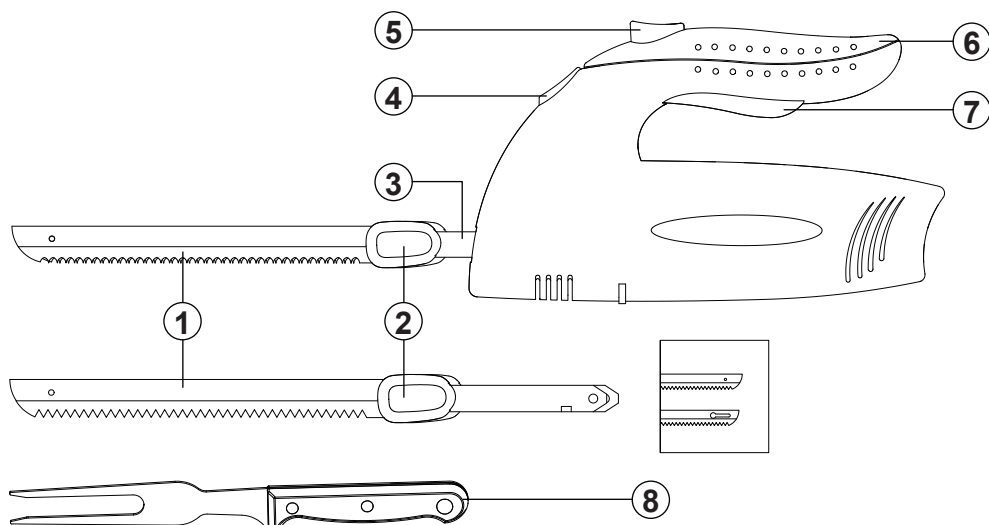

1. Lames de coupe interchangeables
2. Embout en plastique pour maintenir les lames
3. Connexion lame/couteau
4. Bouton d'éjection de la lame
5. Bouton Marche/Arrêt
6. Poignée ergonomique
7. Système de sécurité
8. Fourchette à découper

INSTRUCTIONS DE FONCTIONNEMENT

AVANT LA PREMIÈRE UTILISATION

Retirez tous les matériaux d'emballage. Essuyez délicatement le manche du couteau avec un chiffon humide ou un essuie-tout. Lavez soigneusement l'accessoire du couteau et la fourchette à découper avec une éponge et de l'eau chaude savonneuse. L'accessoire du couteau et la fourchette à découper peuvent être nettoyés dans le panier supérieur du lave-vaisselle. Le manche du couteau NE PEUT PAS être mis au lave-vaisselle. Ne plongez jamais le manche

du couteau dans l'eau.

ATTENTION : Les lames sont très tranchantes. Manipulez avec précaution.

Lisez toutes les instructions et suivez-les attentivement.

REMARQUE : Le couteau électrique ne doit pas fonctionner plus de cinq minutes en continu. Laissez le couteau refroidir complètement avant de continuer.

ATTACHER LES LAMES

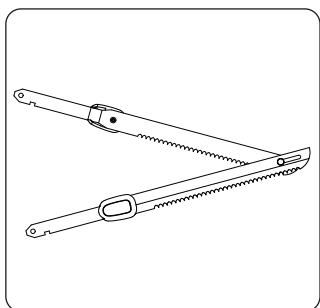

Figure 1

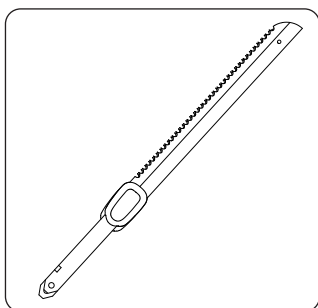

Figure 2

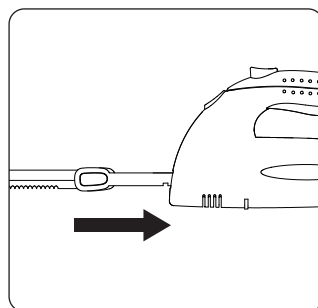

Figure 3

Retirez le fourreau de protection des lames. Assurez-vous avec précaution que les lames sont connectées les unes aux autres avec le verrouillage des lames. Pour les connecter, tenez les lames par les tiges des lames avec les poignées des lames tournées vers l'extérieur. Placez la lame supérieure sur la lame inférieure de manière à ce que l'encoche sur la lame inférieure puisse glisser dans le trou de la lame supérieure. Les lames devraient pouvoir coulisser facilement et de manière sécurisée lorsque le couteau est en cours d'utilisation.

Pour fixer les lames à la poignée, assurez-vous que le cordon n'est pas branché dans la prise. Tenez les lames connectées par les poignées des lames avec les arêtes dentelées tournées loin de vous. En tenant la poignée du couteau dans l'autre main, insérez les lames dans le haut de la poignée. Les deux lames devraient s'enclencher en place.

LIBÉRATION DES LAMES

Tout en tenant les poignées des lames, avec les arêtes dentelées tournées loin de vous, pressez les boutons de libération des lames. Tirez les lames loin de la poignée.

CONSEILS

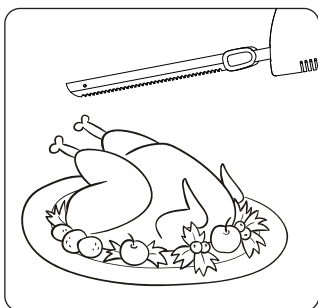

- Utilisez une planche à découper qui repose à plat sur une surface stable. Assurez-vous que la planche à découper est sécurisée avec des grips, ou fixez-la en plaçant une serviette en papier humide ou un torchon en dessous.

- Une planche à découper avec des rainures est idéale pour les aliments juteux tels que la viande.
- Pour de meilleurs résultats, laissez le couteau faire le travail. N'appliquez pas beaucoup de pression lors de l'utilisation. N'utilisez pas un mouvement de va-et-vient en sciant.
- Laissez reposer la viande pendant au moins 10 minutes après la cuisson et avant de la découper. Cela aidera la viande à conserver ses jus et sa saveur.
- Pour les coupes de viande coriaces, comme le steak de flanc ou le brisket, tranchez à contre-fil.
- Lorsque vous tranchez de la viande près de l'os, coupez presque jusqu'à l'os, puis utilisez vos mains pour séparer le reste de la viande de l'os. N'essayez pas de couper à travers l'os.
- En plus de trancher différents types de viande tels que de grands rôtis, de la dinde, du poulet, du jambon et du steak, le couteau électrique peut également être utilisé pour trancher des fruits tels que des melons de petite à moyenne taille et de l'ananas ; des légumes tels que des tomates et de l'aubergine ; et des fromages à pâte molle à moyennement dure, tels

que la mozzarella fraîche et le cheddar.

- Lors de la découpe d'objets durs, tels qu'une petite pastèque, une pression supplémentaire peut être nécessaire.
- Utilisez toujours le couteau à découper lors de la découpe. Il est particulièrement important de l'utiliser lorsque vous découpez de petits morceaux de nourriture ou les extrémités de la nourriture. Il est également important de l'utiliser lorsque vous découpez des objets glissants tels que la pastèque ou l'ananas pelé.
- Ne placez jamais vos doigts près de la lame lors de la découpe. Utilisez toujours la fourchette à découper, surtout lorsqu'il reste un petit morceau à trancher.
- Pour prolonger la durée de vie de votre couteau, comme avec tous les couteaux, lavez-le à la main. Les températures élevées du lave-vaisselle et les détergents peuvent émousser la lame au fil du temps.
- Ne tentez pas d'affûter les lames. Des lames de rechange peuvent être achetées.

NETTOYAGE ET ENTRETIEN

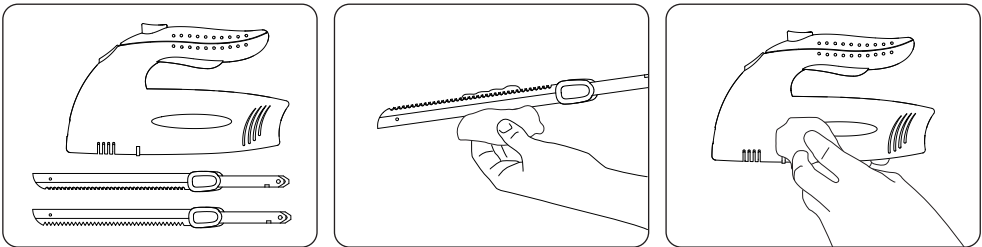

Après chaque utilisation, libérez les lames et lavez-les soigneusement avec une éponge et de l'eau tiède savonneuse. Les lames et la fourchette à découper peuvent aller au lave-vaisselle dans le panier supérieur. La poignée du couteau NE doit PAS aller au lave-vaisselle.

Ne jamais immerger la poignée du couteau dans l'eau. Essuyez-la avec un chiffon humide ou une serviette en papier.

N'utilisez pas de nettoyeurs abrasifs sur aucune partie du couteau électrique.

Séchez soigneusement les lames, la fourchette à découper et la poignée du couteau avant de les ranger. Ne jamais enrouler le cordon d'alimentation autour de la poignée.

Rangez dans un endroit frais et sec, hors de la portée des enfants.

Ne placez aucun objet lourd sur le couteau électrique pendant le stockage ; cela pourrait entraîner des dommages possibles.

ISTRUZIONI DI SICUREZZA

ISTRUZIONI DI SICUREZZA IMPORTANTI

LEGGI TUTTE LE ISTRUZIONI.

QUESTO ELETTRODOMESTICO È DESTINATO SOLO PER USO DOMESTICO.

ATTENZIONE: Quando si utilizzano apparecchi elettrici, specialmente in presenza di bambini, è sempre necessario seguire precauzioni di base per ridurre il rischio di incendi, scosse elettriche e/o lesioni a persone, comprese le seguenti:

1. Non immergere il cavo di alimentazione, la spina o l'apparecchio in acqua o in qualsiasi altro liquido. Questo è un apparecchio elettrico. Per evitare il rischio di scosse elettriche o gravi lesioni personali, utilizzare sempre con le mani asciutte.
2. Mai lasciare il Coltello Elettrico collegato alla presa quando non è in uso.
3. Non tirare il cavo di alimentazione per rimuoverlo dalla presa; afferralo sempre dalla base della spina.
4. Non utilizzare il Coltello Elettrico per scopi diversi da quelli previsti. Non utilizzare all'aperto. Solo per uso domestico.
5. La supervisione ravvicinata è necessaria quando un qualsiasi apparecchio è utilizzato da o vicino a bambini. Questo Coltello Elettrico non è destinato all'uso da parte di persone (compresi i bambini) con ridotte capacità fisiche, sensoriali o mentali, o mancanza di esperienza e conoscenza, a meno che non abbiano ricevuto la supervisione o l'istruzione sull'uso del Coltello Elettrico da parte di una persona responsabile per la loro sicurezza.
6. Mai lasciare il Coltello Elettrico incustodito durante il suo funzionamento.
7. Scollegare il Coltello Elettrico dalla presa quando non è in uso, prima di pulirlo e prima di mettere o togliere le lame.
8. Se il Coltello Elettrico si ferma a causa di un funzionamento improprio, o se si verifica un rumore eccessivo, rilasciare il grilletto On/Off in modo che il Coltello Elettrico si spenga. Attendere che le lame si fermino e scollegare dalla presa elettrica. NON aprire il manico per riparare.
9. Non utilizzare il Coltello Elettrico se è danneggiato o presenta malfunzionamenti.

- menti in qualsiasi modo. Non utilizzare con un cavo di alimentazione o una spina danneggiati.
10. Non lasciare che il cavo di alimentazione penda dal bordo di un tavolo o di un piano o tocchi qualsiasi superficie calda.
 11. Utilizzare sempre il Coltello Elettrico su una tavola da taglio su una superficie stabile.
 12. L'uso di accessori non raccomandati dal produttore può causare incendi, scosse elettriche o rischi di lesioni.
 13. Non posizionare il Coltello Elettrico su o vicino a una piastra calda a gas o elettrica, o in un forno caldo.
 14. Evitare il contatto con le parti in movimento. Per ridurre il rischio di lesioni a persone e/o danni al Coltello Elettrico, non mettere le mani, i capelli, i vestiti o altri oggetti diversi dal cibo che si intende tagliare vicino alle lame.
 15. Le lame sono affilate! Maneggiare con attenzione. Scollegare prima di manipolare le lame. Maneggiare sempre le lame tenendo la mano lontana dal filo tagliente. Prestare sempre attenzione durante il lavaggio delle lame.
 16. Per evitare lesioni personali, tenere mani e utensili lontani dalla lama affilata durante il funzionamento.
 17. Non far funzionare il Coltello Elettrico in acqua o sotto acqua corrente.
 18. Non utilizzare il Coltello Elettrico su alimenti duri come ossa o alimenti congelati.
 19. Non utilizzare il Coltello Elettrico per più di 5 minuti alla volta. Lasciare raffreddare completamente il coltello prima di continuare.
 20. Assicurarsi sempre che la spina sia scollegata dalla presa quando si inseriscono e si rimuovono le lame dal manico (alloggiamento del motore).
 21. Maneggiare sempre le lame dal lato opposto al filo tagliente o tramite le impugnature delle lame.
 22. Mai avvolgere il cavo di alimentazione attorno al manico (alloggiamento del motore).

SALVARE QUESTE ISTRUZIONI

ATTENZIONE: Questo elettrodomestico ha una spina polarizzata (una lama è più larga dell'altra). Per ridurre il rischio di scosse elettriche, questa spina è progettata per inserirsi in una presa polarizzata solo in un modo. Se la spina non si inserisce completamente nella presa, invertirla. Se continua a non adattarsi, contattare un elettricista qualificato. Non cercare di modificare la spina in alcun modo.

ISTRUZIONI PER CAVO CORTO

È fornito un cavo di alimentazione corto per ridurre i rischi derivanti dall'aggrovigliamento o dall'inciampamento su un cavo più lungo. Cavi di alimentazione più lunghi o prolunghe staccabili sono disponibili e possono essere utilizzati con attenzione. Se viene utilizzato un prolunga staccabile per l'alimentazione con cavo più lungo:

1. La potenza elettrica indicata del set di cavi o della prolunga dovrebbe essere almeno pari alla potenza elettrica dell'elettrodomestico, e;
2. Il cavo dovrebbe essere disposto in modo che non si appoggi sul piano del tavolo o del bancone, dove potrebbe essere tirato da bambini o inciampato involontariamente.

SUGGERIMENTI DI SICUREZZA PER IL CAVO DI ALIMENTAZIONE

1. Non tirare mai o strappare il cavo o l'elettrodomestico.
2. Per inserire la spina, afferrarla saldamente e guidarla nella presa.
3. Per scollegare l'elettrodomestico, afferrare la spina e rimuoverla dalla presa.
4. Prima di ogni uso, ispezionare il cavo di alimentazione per tagli e/o segni di abrasione. Se ne vengono trovati, ciò indica che l'elettrodomestico dovrebbe essere assistito e il cavo di alimentazione sostituito. Si prega di restituirlo a un rappresentante di assistenza autorizzato.
5. Non avvolgere mai il cavo strettamente attorno all'elettrodomestico, poiché

ciò potrebbe causare uno stress eccessivo sul cavo dove entra nell'elettrodomestico e farlo sfilacciare e rompere.

NON FAR FUNZIONARE L'ELETTRODOMESTICO SE IL CAVO DI ALIMENTAZIONE MOSTRA QUALSIASI DANNO O SE L'ELETTRODOMESTICO FUNZIONA IN MODO INTERMITTENTE O SI ARRESTA COMPLETAMENTE.

ATTENZIONE: Per garantire una continua protezione contro il rischio di scosse elettriche, collegare solo a prese adeguatamente collegate a terra.

IMPORTANTE: Durante i primi minuti di utilizzo iniziale, potresti notare fumo e/o un leggero odore. Questo è normale e dovrebbe scomparire rapidamente. Non si ripresenterà dopo che l'elettrodomestico sarà stato utilizzato ancora qualche volta.

Questo elettrodomestico non è destinato all'uso da parte di persone (compresi i bambini) con ridotte capacità fisiche, sensoriali o mentali, o mancanza di esperienza e conoscenza, a meno che non abbiano ricevuto la supervisione o l'istruzione sull'uso dell'elettrodomestico da parte di una persona responsabile per la loro sicurezza.

CARATTERISTICHE

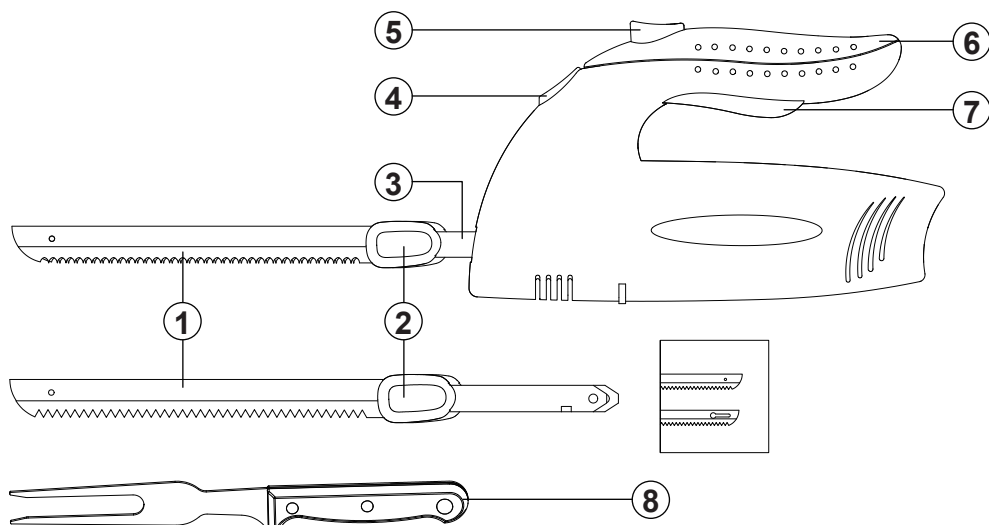

1. Lame di taglio intercambiabili
2. Puntale in plastica per mantenere le lame
3. Connessione lama / coltello
4. Pulsante di espulsione della lama
5. Pulsante On/Off
6. Manico ergonomico
7. Sistema di sicurezza
8. Forchetta da intaglio

ISTRUZIONI PER L'USO

PRIMA DEL PRIMO UTILIZZO

Rimuovere tutti i materiali di imballaggio. Pulire delicatamente il manico del coltello con un panno umido o carta assorbente. Lavare con attenzione l'accessorio del coltello e la forchetta da intaglio con una spugna e acqua calda e saponata. L'accessorio del coltello e la forchetta da intaglio sono lavabili in lavastoviglie nel cestello superiore. Il manico del coltello NON è adatto per la lavastoviglie. Mai immergere il manico del coltello in acqua.

ATTENZIONE: Le lame sono molto affilate. Maneggiare con cura.

Leggere tutte le istruzioni e seguile attentamente.

NOTA: Il Coltello Elettrico non dovrebbe funzionare per più di cinque minuti ininterrottamente. Lasciare raffreddare completamente il coltello prima di continuare.

ATTACCARE LE LAME



Figura 1



Figura 2

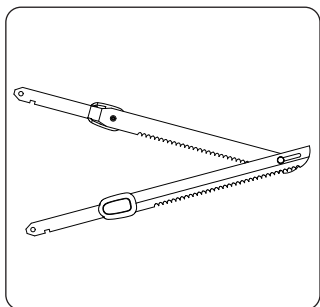

Figura 3

Rimuovere la guaina protettiva dalle lame. Accertarsi con attenzione che le lame siano collegate tra loro con l'interblocco delle lame. Per collegarle, tenere le lame per gli steli con le impugnature delle lame rivolte verso l'esterno. Posizionare la lama superiore sulla lama inferiore in modo che l'incavo sulla lama inferiore possa scivolare nel foro chiave sulla lama superiore. Le lame dovrebbero poter scivolare avanti e indietro facilmente e saldamente quando il coltello è in uso.

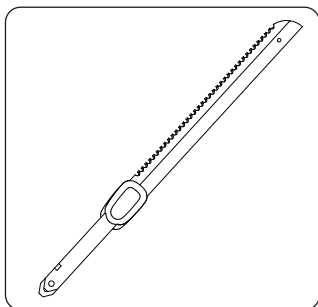
Per attaccare le lame al manico, assicurarsi che il cavo non sia collegato alla presa. Tenere le lame collegate per le impugnature con i bordi seghettati rivolti lontano da voi. Tenendo il manico del coltello nell'altra mano, inserire le lame nella parte superiore del manico. Entrambe le lame dovrebbero incastrarsi al loro posto.

RILASCIO DELLE LAME

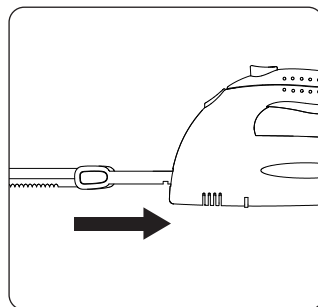
Mentre si tiene le impugnature delle lame, con i bordi seghettati rivolti lontano da voi, premere i pulsanti di rilascio delle lame. Tirare le lame lontano dal manico.

Suggerimenti

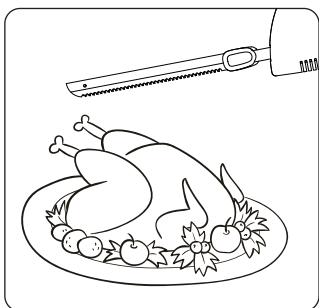

- Utilizzare una tavola da taglio che giace piatta su una superficie stabile. Assicurarsi che la tavola da taglio sia fissata con fermi o fissarla posizionando un tovagliolo di carta umido o un asciugamano sotto di essa.
 - Una tavola da taglio scanalata è ideale per alimenti succulenti come la carne.
-
- Per ottenere i migliori risultati, lasciate che il coltello faccia il lavoro. Non applicare molta pressione durante l'uso. Evitare un movimento di tipo sega, avanti e indietro.
 - Lasciare riposare le carni almeno 10 minuti dopo la cottura e prima di affettarle. Ciò aiuterà la carne a mantenere i suoi succhi e il suo sapore.
 - Per tagliare carni dure, come la carne di flanella o il petto di manzo, tagliare contro il grano.
 - Quando si affetta la carne vicino all'osso, tagliare quasi fino all'osso e poi utilizzare le mani per separare la carne rimanente dall'osso. Non cercare di tagliare attraverso l'osso.
 - Oltre ad affettare vari tipi di carne, come arrostiti grandi, tacchino, pollo, prosciutto e bistecca, il Coltello Elettrico può essere utilizzato anche per affettare frutta, come meloni di piccole e medie dimensioni e ananas; verdure, come pomodori e melanzane; e formaggi morbidi o medi-duri, come mozzarella fresca e cheddar.
 - Quando si affettano oggetti duri, come un piccolo melone d'acqua, potrebbe essere necessaria più pressione.

- Utilizzare sempre il coltello da intaglio quando si affetta. È particolarmente importante usarlo quando si affettano piccoli pezzi di cibo o le estremità del cibo. È anche importante usarlo quando si affettano oggetti scivolosi come anguria o ananas pelato.
- Mai posizionare le dita vicino alla lama durante l'affettatura. Utilizzare sempre la forchetta da intaglio, soprattutto quando resta un piccolo pezzo da affettare.
- Per prolungare la vita del tuo coltello, come con tutti i coltelli, lavalo a mano. Temperature elevate e detersivi della lavastoviglie potrebbero appannare la lama nel tempo.
- Non cercare di affilare le lame. È possibile acquistare lame di ricambio.

PULIZIA E MANUTENZIONE

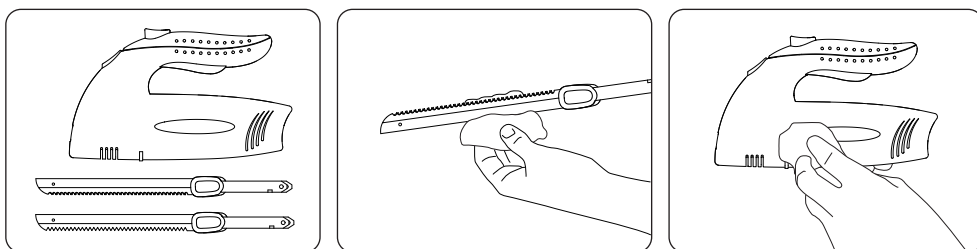

Dopo ogni utilizzo, rilasciare le lame e lavarle attentamente con una spugna e acqua calda e saponata. Le lame e la forchetta da intaglio sono adatte alla lavastoviglie nel cesto superiore. Il manico del coltello NON è adatto alla lavastoviglie.

Non immergere mai il manico del coltello nell'acqua. Pulire con un panno umido o un tovagliolo di carta.

Non utilizzare detersivi abrasivi su nessuna parte del Coltello Elettrico.

Asciugare accuratamente lame, forchetta da intaglio e manico del coltello

prima di riporli. Non avvolgere mai il cavo di alimentazione attorno al manico.

Conservare in un luogo fresco e asciutto, fuori dalla portata dei bambini.

Non posizionare oggetti pesanti sopra il coltello elettrico durante la conservazione; ciò potrebbe causare possibili danni.



VISHTEC UK Co.,Ltd
275 ISLINGTON SUITE 1405
NEW NORTH ROAD LONDON
ENGLAND N1 7AA
Email: Vincent.feng@vish-tec.com



Lienco SAS
18 Rue des Bas Rogers, 92800, Puteaux
Ruoyu ZHANG
0033658628923
Email: ruoyu@lienco.eu

HOUSEHOLD USE ONLY



Manufacturer: Zhejiang Suncon Electric Appliance Co.,Ltd

Address: No.975 Dapu Road,baiguan Block, Shangyu
City,zhejiang Province, China

Facebook Page: <https://www.facebook.com/Reemix.Official>

Service: support@reemixvip.com

Made In China

