



Multifunctional Wireless Charging Station
User Manual

XF-C01

English	01
Deutsch	07
Français	11
Italiano	15
Español	19
日本語	23
中文	27

Product Overview

Please read this user manual carefully before using this product and keep it properly .

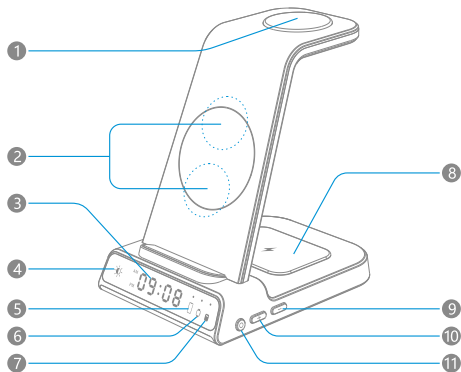

- ① Wireless charging area for smart watch
- ② Wireless charging area for smart phone
- ③ Display screen
- ④ Brightness touch adjustment
- ⑤ Smart phone charging indicator
- ⑥ Smart watch charging indicator
- ⑦ Earbuds charging case charging indicator
- ⑧ Wireless charging area for earbuds charging case
- ⑨ Time setting "-" button
- ⑩ Time setting "+" button
- ⑪ Time setting button

Compatible

Smart phone: All Qi compatible smart phones

Earbuds: All Qi compatible earbuds charging cases

Smart watch: Samsung Watch (For specific compatible models, see pictures or text descriptions on the website).

User Instruction:

Step 1: Plug in a QC3.0/PD charging adapter. A low-power charging adapter might not work.

Step 2: Put your phone, earbuds charging case or smart watch on the device for wireless charging.

Time setting:

- Short press "Time setting button" to select 12/24 hour system.
 - Setting the hour: Long press the "Time setting button" for 3 seconds to enter setting mode, adjust time by pressing "+/-" button.
 - Setting the minutes: Long press "Time setting button" for 3 seconds, then short press "Time setting button" to enter setting mode, adjust time by pressing "+/-" button.
- Note: After setting, wait for 5 seconds to exit setting mode.

Display screen adjustment:

Clicking the brightness touch adjustment icon to adjust brightness of the display screen. The display screen brightness is adjusted by four levels cyclic.

Level position	First level	Second level	Third level	Fourth level
Display brightness	Low	Medium	High	Off

Attention

1. This product has a built-in battery to provide power for the time display when not connected to a power source. When the power is exhausted, the time will return to the factory state, then you need to reset the time.
2. This product has an intelligent energy-saving function. In the case of not connected to the power supply, it will automatically turn off the time display in 10 minutes.

Indicator Light Guide

Charging status	Plugged in	Standby	Charging	Fully Charged	Detected
Indicator Light	On for 3 Sec	OFF	Green light	Green light	Red light flashes

Specification

Input: 9V/2A 5V/3A

Charging Smart phone Output: 10W/7.5W/5W

Charging Watch Output: 2.5W

Charging Earbuds Output: 5W

Charging Standard: Qi Compatible

Important Reminder

1. For maximum charging speed, please use a cable and an adapter compatible with QC (Quick Charge) 2.0/3.0 or PD (Power Delivery) fast charging.
2. Any phone case or earbuds case thicker than 5mm will stop this charger from working properly.

Warning

1. Do not disassemble or change the internal structure of this product by yourself to avoid danger.
2. Please use this product in the temperature range of 0°C-40°C (32°F -104°F). Do not use this product in high temperature and humid place to avoid equipment failure.
3. Do not place metallic foreign objects in the wireless charging area.
4. Do not throw this product into the fire otherwise may cause the equipment to catch fire or explode.
5. This product contains sensitive electronic components, including a battery, and can be damaged, impair functionality, or cause injury if dropped, burned, punctured, crushed.
6. Do not expose this product to high temperature or around heat generating devices such as heaters, microwave ovens, ovens, etc.
7. Do not allow children or pets to swallow this product to avoid injury or other hazards.
8. Radio waves generated by this product may interfere with pacemakers, defibrillators, or other medical devices. Maintain a safe distance of separation between your medical device and this product. Consult your physician and medical device manufacturer for information specific to your medical device. Stop using this product if you suspect it is interfering with your pacemaker, defibrillator, or any other medical device.
9. Please comply with local regulations for the disposal of this product and its accessories, and support recycling operations.

FCC Statement

This device complies with part 15 of the FCC Rules. Operation is subject to the following two conditions: (1) This device may not cause harmful interference, and (2) this device must accept any interference received, including interference that may cause undesired operation.

Warning

Changes or modifications not expressly approved by the party responsible for compliance could void the user's authority to operate the equipment.

Note

This equipment has been tested and found to comply with the limits for a Class B digital device, pursuant to Part 15 of the FCC Rules. These limits are designed to provide reasonable protection against harmful interference in a residential installation.

This equipment generates uses and can radiate radio frequency energy and, if not installed and used in accordance with the instructions, may cause harmful interference to radio communications. However, there is no guarantee that interference will not occur in a particular installation. If this equipment does cause harmful interference to radio or television reception, which can be determined by turning the equipment off and on, the user is encouraged to try to correct the interference by one or more of the following measures: (1) Reorient or relocate the receiving antenna. (2) Increase the separation between the equipment and receiver. (3) Connect the equipment into an outlet on a circuit different from that to which the receiver is connected. (4) Consult the dealer or an experienced radio/TV technician for help.

IC Statement

This device complies with RSS-216 of Industry Canada. Operation is subject to the condition that this device does not cause harmful interference.

RSS-Gen Issue 5 March 2019

This device contains licence-exempt transmitter (s)/receiver (s) that comply with Innovation, Science and Economic Development Canada's licence-exempt RSS(s). Operation is subject to the following two conditions:

(1) This device may not cause interference.

(2) This device must accept any interference, including interference that may cause undesired operation of the device.

Any changes or modifications not expressly approved by the party responsible for compliance could void the user's authority to operate the equipment.

RF exposure statement:

The equipment complies with IC Radiation exposure limit set forth for uncontrolled environment. This equipment should be installed and operated With minimum distance 20cm between the radiator and your body.

Produktübersicht

Bitte lesen Sie diese Bedienungsanleitung sorgfältig durch, bevor Sie dieses Produkt verwenden, und bewahren Sie es sicher auf.

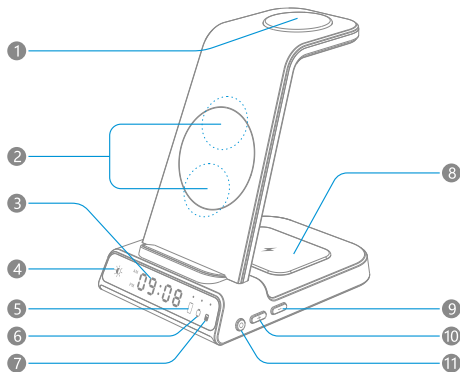

- | | |
|--|--|
| 1 Kabelloses Ladepad für Smart watch | 7 Ohrstöpsel-Ladeetui Ladeanzeige |
| 2 Kabelloses Ladepad für Smart phones | 8 Kabelloser Ladebereich für Ohrhörer-Ladeetui |
| 3 Bildschirm | |
| 4 Helligkeit durch Berührung einstellbar | 9 Taste Zeiteinstellung "-" |
| 5 Ladeanzeige für Smart phone | 10 Taste Zeiteinstellung "+" |
| 6 Ladeanzeige für Smart watch | 11 Taste für die Zeiteinstellung |

Kompatibilität

Smart phone: Alle Qi-kompatiblen Smart phones

Ohrhörer: Alle Qi-kompatiblen Ohrhörer zum Aufladen

Intelligente Uhr: Samsung Watch (Die einzelnen kompatiblen Modelle finden Sie in den Bildern oder Textbeschreibungen auf der Website).

Gebrauchsanweisung

Schritt 1: Schließen Sie einen QC3.0 / PD-Ladeadapter an. Ein Ladeadapter mit geringem Stromverbrauch funktioniert möglicherweise nicht.

Schritt 2: Legen Sie Ihr Telefon, den Ohrhörer-Ladekoffler oder die Smartwatch zum kabellosen Laden auf das Gerät.

Zeiteinstellung:

- Drücken Sie kurz die Taste "Zeiteinstellung", um das 12/24-Stunden-System auszuwählen.
- Einstellen der Stunde: Drücken Sie die "Zeiteinstellaste" 3 Sekunden lang, um in den Einstellmodus zu gelangen, die Zeit durch Drücken der Taste "+/-" einstellen.
- Einstellung der Minuten: Drücken Sie die "Zeiteinstellaste" 3 Sekunden lang, dann drücken Sie kurz die "Zeiteinstellaste", um in den Einstellmodus zu gelangen, die Zeit durch Drücken der Taste "+/-" einstellen.

Hinweis: Nach der Einstellung 5 Sekunden warten, um den Einstellmodus zu verlassen.

Einstellung des Bildschirms:

Klicken Sie auf das Symbol für die Helligkeitseinstellung, um die Helligkeit des Bildschirms einzustellen. Die Helligkeit des Bildschirms wird in vier Stufen zyklisch eingestellt.

Position der Ebene	Erste Ebene	Zweite Ebene	Dritte Ebene	Vierte Ebene
Helligkeit des Displays	Niedrig	Mittel	Hoch	Schließen Sie

Achtung

1. Dieses Produkt hat eine eingebaute Batterie, um die Zeitanzeige mit Strom zu versorgen, wenn es nicht an eine Stromquelle angeschlossen ist. Wenn der Strom verbraucht ist, wird die Zeit auf den Werkzustand zurückgesetzt, dann müssen Sie die Zeit neu einstellen.
2. Dieses Produkt verfügt über eine intelligente Energiesparfunktion. Wenn es nicht an das Stromnetz angeschlossen ist, schaltet es die Zeitanzeige nach 10 Minuten automatisch ab.

Anzeigeleuchte Bedeutung

Ladegerät -Status	Kabel verbunden	Stand-by	Laden	Voll geladen	Fehler erkannt
Anzeigeleuchte	Blink 3 Sek Lang	aus	Grünes Licht	Grünes Licht	Rotes Licht blinkt

Spezifikation

Eingang: 9V/2A 5V/3A

Ladeleistung des Mobiltelefons: 10W/7,5W/5W

Ladeleistung der Smart watch: 2,5W

Ladeleistung des Kopfhörers: 5W

Ladestandard: Qi-kompatibel

Wichtige Erinnerung

1. Verwenden Sie für eine maximale Ladegeschwindigkeit ein Kabel und einen Adapter, die mit QC (Quick Charge) 2.0 / 3.0 oder PD (Power Delivery) Schnellladen kompatibel sind.
2. Eine Handy-Hüllen eine Ohrhörer-Hülle mit einer Dicke von mehr als 5 mm verhindert, dass dieses Ladegerät ordnungsgemäß funktioniert.

Warnung

1. Die innere Struktur dieses Produkts darf nicht selbst zerlegt oder verändert werden, um Gefahren zu vermeiden.
2. Bitte verwenden Sie dieses Produkt in einem Temperaturbereich von 0°C -40°C (32°F -104°F). Verwenden Sie dieses Produkt nicht bei hohen Temperaturen und in feuchter Umgebung, um Geräteausfälle zu vermeiden.
3. Legen Sie keine metallischen Fremdkörper in den kabellosen Ladebereich.
4. Werfen Sie dieses Produkt nicht ins Feuer, da sonst die Gefahr besteht, dass das Gerät Feuer fängt oder explodiert.
5. Dieses Produkt enthält empfindliche elektronische Komponenten, einschließlich einer Batterie, und kann beschädigt werden, die Funktionalität beeinträchtigen oder Verletzungen verursachen, wenn es fallen gelassen, verbrannt, durchstochen oder zerdrückt wird.
6. Setzen Sie dieses Produkt nicht hohen Temperaturen oder in der Nähe von Wärme erzeugenden Geräten wie Heizungen, Mikrowellenherden, Öfen usw. aus.
7. Erlauben Sie Kindern oder Haustieren nicht, dieses Produkt zu verschlucken, um Verletzungen oder andere Gefahren zu vermeiden.
8. Die von diesem Produkt erzeugten Funkwellen können Herzschrittmacher, Defibrillatoren oder andere medizinische Geräte stören. Halten Sie einen Sicherheitsabstand zwischen Ihrem medizinischen Gerät und diesem Produkt ein. Wenden Sie sich an Ihren Arzt und den Hersteller des medizinischen Geräts, wenn Sie Informationen zu Ihrem medizinischen Gerät benötigen. Gerät. Benutzen Sie dieses Produkt nicht, wenn Sie vermuten, dass es Ihren Herzschrittmacher, Defibrillator oder ein anderes medizinisches Gerät beeinträchtigt.
9. Bitte halten Sie sich an die örtlichen Vorschriften für die Entsorgung dieses Produkts und seines Zubehörs und unterstützen Sie Recyclingmaßnahmen.

Présentation du Produit

Veuillez lire attentivement ce manuel d'utilisation avant d'utiliser ce produit et le garder en sécurité.

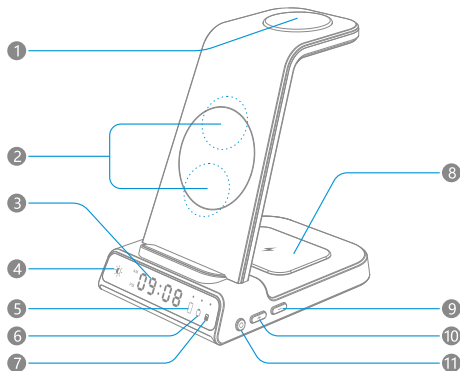

- | | |
|---|---|
| 1 Pad de chargement sans fil pour montre intelligente | 7 Étui de chargement des oreillettes |
| 2 Pad de chargement sans fil pour téléphone intelligent | 8 Zone de chargement sans fil pour l'étui de chargement des oreillettes |
| 3 Écran d'affichage | 9 Bouton "-" de réglage de l'heure |
| 4 Réglage tactile de la luminosité | 10 Bouton "+" de réglage de l'heure |
| 5 Indicateur de charge du téléphone intelligent | 11 Bouton de réglage de l'heure |
| 6 Indicateur de charge du montre intelligente | |

Compatibilité

Smart phone: Tous les smart phones compatibles Qi

Écouteurs: Tous les étuis de charge pour écouteurs compatibles Qi

Montre intelligente: Samsung Watch (Pour les modèles spécifiques compatibles, voir les photos ou les descriptions textuelles sur le site web).

Instruction d'utilisation

Étape 1: Branchez un adaptateur de charge QC3.0 / PD. Un adaptateur de charge basse consommation peut ne pas fonctionner.

Étape 2: Placez votre téléphone, l'étui de recharge des écouteurs ou votre montre intelligente sur l'appareil pour une recharge sans fil.

Réglage de l'heure:

- Appuyez brièvement sur la "touche de réglage de l'heure" pour sélectionner le système 12/24 heures.
- Réglage de l'heure : Appuyez longuement sur le "bouton de réglage de l'heure" pendant 3 secondes pour accéder au mode de réglage, réglez l'heure en appuyant sur le bouton "+/-".
- Réglage des minutes: Appuyez longuement sur le "bouton de réglage de l'heure" pendant 3 secondes, puis appuyez brièvement sur le "bouton de réglage de l'heure" pour accéder au mode de réglage, réglez l'heure en appuyant sur le bouton "+/-".

Remarque: après le réglage, attendez 5 secondes pour quitter le mode de réglage.

Réglage de l'écran d'affichage:

Cliquez sur l'icône de réglage tactile de la luminosité pour régler la luminosité de l'écran d'affichage. La luminosité de l'écran d'affichage est réglée par quatre niveaux cycliques.

Position du niveau	Premier niveau	Deuxième niveau	Troisième niveau	Quatrième niveau
Luminosité de l'écran	Faible	Moyen	Haut	Désactivé

Attention

1. Ce produit dispose d'une batterie intégrée pour alimenter l'affichage de l'heure lorsqu'il n'est pas connecté à une source d'alimentation. Lorsque l'alimentation est épuisée, l'heure reviendra à l'état d'usine, puis vous devrez réinitialiser l'heur.
2. Ce produit est doté d'une fonction intelligente d'économie d'énergie. S'il n'est pas connecté à l'alimentation électrique, il éteint automatiquement l'affichage de l'heure au bout de 10 minutes.

Indicateur LED

État du Chargeur	Branché	Stand-by	Mise en Charge	Charge Complète	Erreur Détectée
Indicateur LED	Allumé pendant 3 sec	Lumière éteinte	Lumière verte	Lumière verte	La lumière rouge clignote

Spécification

Entrée: 9V/2A 5V/3A

Puissance de Charge du Téléphone Portable: 10W/7,5W/5W

Puissance de Charge de la Montre Intelligente: 2,5 W

Puissance de Charge du Casque: 5 W

Norme de Charge: Qi Compatible

Rappel Important

1. Pour une vitesse de charge maximale, villez utiliser un câble et un adaptatr compatibles avec la charge rapide QC (Quick Charge) 2.0 / 3.0 ou PD (Power Delivery).
2. Tout étui de télépho ou étui pour écourts d'une épaisseur supérieure à supérieure à 5 mm empêchera ce chargeur de fonctionner correctement.

Attention

1. Ne pas démonter ou modifier la structure interne de ce produit par vous-même pour éviter tout danger.
2. Veuillez utiliser ce produit dans une plage de température de 0°C -40°C (32°F -104°F). N'utilisez pas ce produit à haute température et dans un endroit humide pour éviter toute défaillance de l'équipement.
3. Ne placez pas d'objets étrangers métalliques dans la zone de charge sans fil.
4. Ne jetez pas ce produit dans le feu, sinon l'équipement pourrait prendre feu ou exploser.
5. Ce produit contient des composants électroniques sensibles, y compris une batterie, et peut être endommagé, altérer sa fonctionnalité ou causer des blessures s'il tombe, est brûlé, perforé, écrasé.
6. Ne pas exposer ce produit à des températures élevées ou à proximité d'appareils générant de la chaleur tels que des radiateurs, des fours à micro-ondes, des fours, etc.
7. Ne laissez pas les enfants ou les animaux domestiques avaler ce produit pour éviter toute blessure ou autre danger.
8. Les ondes radio générées par ce produit peuvent interférer avec les stimulateurs cardiaques, les défibrillateurs ou d'autres appareils médicaux. Maintenez une distance de séparation sûre entre votre dispositif médical et ce produit. Consultez votre médecin et le fabricant du dispositif médical pour obtenir des informations spécifiques à votre dispositif médical. Cessez d'utiliser ce produit si vous pensez qu'il interfère avec votre stimulateur cardiaque, votre défibrillateur, ou tout autre appareil médical.
9. Veuillez respecter les réglementations locales relatives à la mise au rebut de ce produit et de ses accessoires, et soutenir les opérations de recyclage.

Panoramica del Prodotto

Si prega di leggere attentamente questo manuale utente prima di utilizzare questo prodotto e di tenerlo al sicuro.

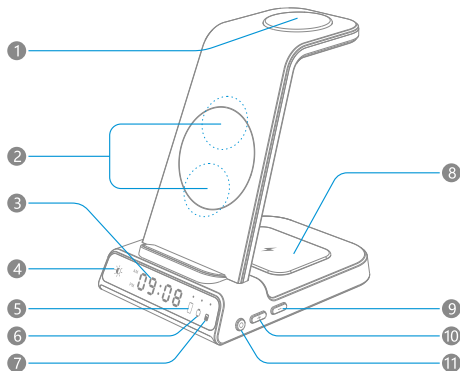

- | | |
|--|--|
| 1 Pad di ricarica wireless per smart watch | 7 Indicatore di carica della custodia di ricarica per auricolari |
| 2 Pad di ricarica wireless per smart phone | 8 Area di ricarica wireless per la custodia di ricarica degli auricolari |
| 3 Schermo di visualizzazione | 9 Pulsante "-" per l'impostazione del tempo |
| 4 Regolazione tattile della luminosità | 10 Pulsante "+" per l'impostazione del tempo |
| 5 Indicatore di carica per smart phone | 11 Pulsante di impostazione dell'ora |
| 6 Indicatore di carica per smart watch | |

Compatibilità

Smart phone: Tutti gli smart phone compatibili con Qi

Auricolari: Tutte le custodie di ricarica per auricolari compatibili Qi

Orologio intelligente: Samsung Watch (Per i modelli specifici compatibili, vedere le immagini o le descrizioni del testo sul sito Web).

Istruzioni per l'utente

Passaggio 1: Collegare un adattatore di ricarica QC3.0 / PD. Un adattatore di ricarica a bassa potenza potrebbe non funzionare.

Passaggio 2: Posiziona il telefono, la custodia di ricarica degli auricolari o l'orologio intelligente sul dispositivo per la ricarica wireless.

Impostazione del tempo:

- Premere brevemente il "pulsante di impostazione dell'ora" per selezionare il sistema 12/24 ore.
- Impostazione dell'ora: Premere a lungo il "pulsante di impostazione dell'ora" per 3 secondi per entrare nella modalità di impostazione, regolare il tempo premendo il pulsante "+/-".
- Impostazione dei minuti: Premere a lungo "Time setting button" per 3 secondi, poi premere brevemente "Time setting button" per entrare in modalità di impostazione, regolare il tempo premendo il pulsante "+/-".

Nota: Dopo l'impostazione, attendere 5 secondi per uscire dalla modalità di impostazione.

Regolazione dello schermo del display:

Cliccando sull'icona di regolazione tattile della luminosità si regola la luminosità dello schermo del display. La luminosità dello schermo del display è regolata da quattro livelli ciclici.

Posizione del livello	Primo livello	Secondo livello	Terzo livello	Quarto livello
Luminosità del display	Basso	Medio	Alto	Chiudere

Attenzione

1. Questo prodotto ha una batteria incorporata per fornire energia per il display dell'ora quando non è collegato ad una fonte di alimentazione. Quando l'alimentazione è esaurita, il tempo tornerà allo stato di fabbrica, allora è necessario reimpostare il tempo.
2. Questo prodotto ha una funzione intelligente di risparmio energetico. Nel caso in cui non sia collegato all'alimentazione, spegnerà automaticamente il display del tempo in 10 minuti.

Indicatore Luminoso Guida

Stato di Carica	Collegarsi	Standby	In Carica	Completamente Carico	Rilevato Errore
Indicatore Luminoso	Acceso per 3 sec	Spegnuto	Luce verde	Luce verde	La luce rossa lampeggia

Specificifica

Ingresso: 9V/2A 5V/3A

Potenza di Ricarica del Telefono Cellulare: 10W/7,5W/5W

Potenza di Ricarica dell'orologio Intelligente: 2,5W

Potenza di Ricarica delle Cuffie: 5W

Standard di Ricarica: Compatibile con Qi

Promemoria importante

1. Per la massima velocità di ricarica, utilizzare un cavo e un adattatore compatibile con la ricarica rapida QC (Quick Charge) 2.0 / 3.0 o PD (Power Delivery).
2. Qualsiasi custodia del telefono o custodia per auricolari più spessa di 5 mm impedirà a questo caricabatterie di funzionare correttamente.

Avvertimento

1. Non smontare o modificare la struttura interna di questo prodotto da soli per evitare pericoli.
2. Si prega di utilizzare questo prodotto in un intervallo di temperatura di 0°C -40°C (32°F -104°F). Non utilizzare questo prodotto in luoghi ad alta temperatura e umidi per evitare guasti alle apparecchiature.
3. Non collocare oggetti metallici estranei nell'area di ricarica wireless.
4. Non gettare questo prodotto nel fuoco, altrimenti può causare l'apparecchiatura a prendere fuoco o esplodere.
5. Questo prodotto contiene componenti elettronici sensibili, compresa una batteria, e può essere danneggiato, compromettere la funzionalità, o causare lesioni se caduto, bruciato, forato, schiacciato.
6. Non esporre il prodotto ad alte temperature o intorno a dispositivi che generano calore come stufe, forni a microonde, forni, ecc.
7. Non permettere ai bambini o animali domestici di ingerire questo prodotto per evitare lesioni o altri rischi.
8. Le onde radio generate da questo prodotto possono interferire con pacemaker, defibrillatori o altri dispositivi medici. Mantenere una distanza di sicurezza di separazione tra il dispositivo medico e questo prodotto. Consulta il tuo medico e il produttore del dispositivo medico per informazioni specifiche sul tuo dispositivo medico. Smettete di usare questo prodotto se sospettate che stia interferendo con il vostro pacemaker, defibrillatore o qualsiasi altro dispositivo medico.
9. Si prega di rispettare le normative locali per lo smaltimento di questo prodotto e dei suoi accessori, e sostenere le operazioni di riciclaggio.

Descripción del Producto

Por favor, lea atentamente este manual de usuario antes de utilizar este producto y manténgalo a salvo.

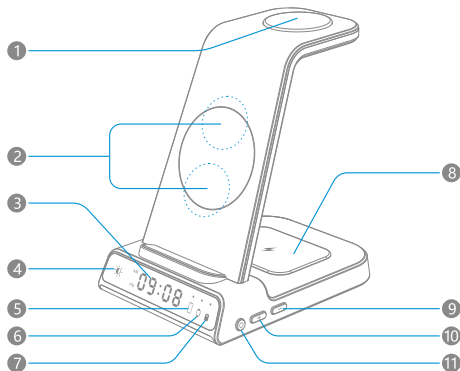

- | | |
|--|---|
| 1 Almohadilla de carga inalámbrica para reloj inteligente | 7 Indicador de carga del estuche de auriculares |
| 2 Almohadilla de carga inalámbrica para teléfono inteligente | 8 Zona de carga inalámbrica para el estuche de carga de los auriculares |
| 3 Pantalla de visualización | 9 Botón "-" de ajuste de la hora |
| 4 Ajuste táctil de brillo | 10 Botón "+" de ajuste de la hora |
| 5 Indicador de carga del teléfono inteligente | 11 Botón de ajuste de la hora |
| 6 Indicador de carga del reloj inteligente | |

Compatibilidad

Smart phone: Todos los smart phones compatibles con Qi

Auriculares: Todos los estuches de carga para auriculares compatibles con Qi

Reloj inteligente: Samsung Watch (Para conocer los modelos específicos compatibles, consulte las imágenes o las descripciones de texto en el sitio web).

Instrucción de Usuario

Paso 1: Conecte un adaptador de carga QC3.0 / PD. Es posible que un adaptador de carga de baja potencia no funcione.

Paso 2: Coloque su teléfono, estuche de carga de auriculares o reloj inteligente en el dispositivo para la carga inalámbrica.

Ajuste de la hora:

- Pulse brevemente el "botón de ajuste de la hora" para seleccionar el sistema de 12/24 horas.
- Ajuste de la hora: Pulse prolongadamente el "botón de ajuste de la hora" durante 3 segundos para entrar en el modo de ajuste, ajustar el tiempo pulsando el botón "+/-".
- Ajuste de los minutos: Pulsar prolongadamente el "botón de ajuste de la hora" durante 3 segundos, luego pulsar brevemente el "botón de ajuste de la hora" para entrar en el modo de ajuste, ajustar el tiempo pulsando el botón "+/-".

Nota: Después del ajuste, espere 5 segundos para salir del modo de ajuste.

Ajuste de la pantalla de visualización:

Haciendo clic en el icono de ajuste táctil del brillo se puede ajustar el brillo de la pantalla. El brillo de la pantalla se ajusta mediante cuatro niveles cíclicos.

Posición de nivel	Primer nivel	Segundo nivel	Tercer nivel	Cuarto nivel
Brillo de la pantalla	Bajo	Medio	Alto	Cierre

Atención

1. Este producto tiene una batería incorporada para proporcionar energía a la pantalla de la hora cuando no está conectado a una fuente de alimentación. Cuando la energía se agota, la hora volverá al estado de fábrica, entonces usted necesita para restablecer la hora.
2. Este producto tiene una función inteligente de ahorro de energía. En caso de no estar conectado a la red eléctrica, apagará automáticamente la pantalla de la hora en 10 minutos.

Guía de Luz Indicadora

Estado del cargador	Enchufado	En Espera	Cargando	Completamente Cargado	Error Detectado
Luz Indicadora	Encendido durante 3 segundos	Apagado	Luz verde	Luz verde	Destellos de luz roja

Especificación

Entrada: 9V/2A 5V/3A

Potencia de Carga del Teléfono Móvil: 10W/7.5W/5W

Potencia de Carga del Reloj Inteligente: 2.5W

Potencia de Carga de los Auriculares: 5W

Estándar de Carga: Compatible con Qi

Recordatorio importante

1. Para obtener la máxima velocidad de carga, utilice un cable y un adaptador compatibles con la carga rápida QC (Quick Charge) 2.0 / 3.0 o PD (Power Delivery).
2. Cualquier funda para teléfono o para auriculares con un grosor superior a 5mm evitará que el cargador funcione correctamente. Cualquier funda de teléfono o auricular con un grosor de más de 5 mm hará que el cargador no funcione correctamente.

¡Advertencia

1. No desmonte ni cambie la estructura interna de este producto por sí mismo para evitar peligros.
2. Por favor, utilice este producto en un rango de temperatura de 0°C -40°C (32°F -104°F). No utilice este producto en un lugar con alta temperatura y humedad para evitar fallos en el equipo.
3. No coloque objetos metálicos extraños en la zona de carga inalámbrica.
4. No arroje este producto al fuego, de lo contrario puede provocar que el equipo se incendie o explote.
5. Este producto contiene componentes electrónicos sensibles, incluyendo una batería, y puede dañarse, perjudicar la funcionalidad o causar lesiones si se cae, se quema, se perfora o se aplasta.
6. No exponga este producto a altas temperaturas o cerca de dispositivos que generen calor como calefactores, microondas, hornos, etc.
7. No permita que los niños o las mascotas se traguen este producto para evitar lesiones u otros peligros.
8. Las ondas de radio generadas por este producto pueden interferir con marcapasos, desfibriladores u otros dispositivos médicos. Mantenga una distancia segura de separación entre su dispositivo médico y este producto. Consulte a su médico y al fabricante del dispositivo médico para obtener información específica sobre su dispositivo médico. Deje de usar este producto si sospecha que está interfiriendo con su marcapasos, desfibrilador o cualquier otro dispositivo médico.
9. Por favor, cumpla con la normativa local para la eliminación de este producto y sus accesorios, y apoye las operaciones de reciclaje.

製品の概要

ご使用前に、この取扱説明書をよくお読みになり、大切に保管してください

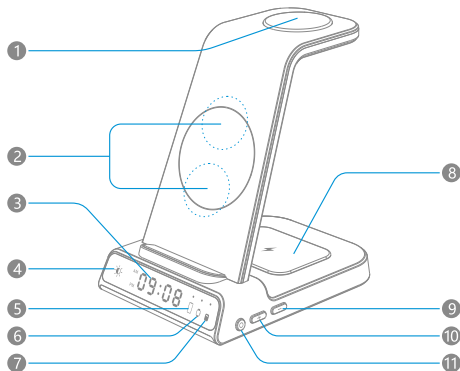

- ① スマートフォン用ワイヤレス充電パッド
- ② スマートフォン用ワイヤレス充電パッド
- ③ ディスプレー
- ④ 明るさタッチ調整
- ⑤ スマートフォンの充電パイロットランプ
- ⑥ スマートウォッチの充電パイロットランプ
- ⑦ イヤホン充電ケースの充電パイロットランプ
- ⑧ イヤホン充電ケース用ワイヤレス充電パッド
- ⑨ 時間設定“-”ボタン
- ⑩ 時間設定“+”ボタン
- ⑪ 時刻設定ボタン

互換性

スマートフォン: すべてのQi互換スマートフォン

イヤホン: すべてのQi互換イヤホン充電ケース

スマートウォッチ: Samsung Watch (具体的な対応機種は、ホームページの写真やテキストの説明をご覧ください)。

製品の取扱説明書

ステップ1: QC3.0 / PD充電アダプターを接続します。低電力充電アダプタが機能しない場合があります。

ステップ2: 携帯電話、イヤホン充電ケースとスマートウォッチをデバイスに装着してワイヤレス充電します。

時間の設定:

- 時間設定ボタンを短く押すと、12/24時間制を選択します。
 - 設定時間: 設定ボタンを3秒長く押して、時間を設定し、時刻を合わせるには、「+/-」ボタンを押します。
 - 設定分: 設定ボタンを3秒長く押して、時間設定ボタンを短く押して、分を設定し、時刻を合わせるには、「+/-」ボタンを押します。
- 注意: 設定完了後、5秒間待てば、時間が生成されます。

ディスプレイの明るさ調整:

光度調整ボタンアイコンをクリックして、ディスプレイの明るさを調整します。ディスプレイの明るさは4つの段階によって周期的に調整されます。

明るさ調節ボタン	1回押す	もう一回押す	もう一回押す	もう一回押す
光度	低	中	高	オフ

注意事項

1. 本製品は電池を内蔵しており、電源に接続しない状態では時刻表示のための電力を供給します。電源が切れると、時刻は工場出荷状態に戻り、その際、時刻をリセットする必要があります。
2. 本製品はインテリジェントな省エネ機能を持ち、電源に接続されていない場合、時刻表示は10分後に自動的にオフになります。

パイロットランプの説明

充電状態	通電	待機	充電中	フル完了	異常警報
パイロットランプ	ライトが3秒間点滅します	消灯	緑の光	緑の光	赤く点滅

仕様

入力：9V/2A 5V/3A
スマートフォンの充電電力：10W/7.5W/5W
スマートウォッチの充電電力：2.5W
ヘッドフォン充電電力：5W
充電規格：Qi対応

重要なリマインダー

1. 最大充電速度を得るには、QC (Quick Charge) 2.0 / 3.0 またはPD (Power Delivery) 急速充電と互換性のあるケーブルとアダプターを使用してください。
2. 5mmより厚い電話ケースまたはイヤフォンケースは、この充電器が正しく機能しなくなります。



警告

1. 危険を避けるため、自分で分解したり、内部構造を変更したりしないでください。
2. 0°C ~ 40°C (32°F ~ 104°F) の温度範囲内でご使用ください。機器の故障を防ぐため、高温多湿の場所でのご使用はお避けください。
3. ワイヤレス充電エリア内に金属製の異物を置かないでください。
4. 火中に投げると、発火 爆発の恐れがありますので、ご注意ください。
5. 本製品は非常に繊細な電子部品（電池を含む）を含んでおり、落とす、燃やす、刺す、絞る、などの行為により、破損や人身事故を引き起こす可能性があります。
6. ヒーター、電子レンジ、オーブンなどの高温または熱を発生する機器に近づけないでください。
7. 子供やペットが器具を飲み込むと、けがなどの原因となることがあります。
8. 本製品から発生する電波は、ペースメーカーや除細動器などの医療機器に干渉する可能性があります。医療機器と本製品は、安全な距離を置いてください。医療機器に固有の情報については、医師および医療機器メーカーにご相談ください。本製品がペースメーカー、除細動器、その他の医療機器に干渉していると思われる場合は、使用を中止してください。
9. 機器の廃棄は、地域の規則に従って行い、家庭ごみとして廃棄しないでください。この機器とその付属品の廃棄については、地域の規制を遵守し、リサイクル活動を支援してください。

产品介绍

使用产品前请仔细阅读本用户手册，并妥善保管。

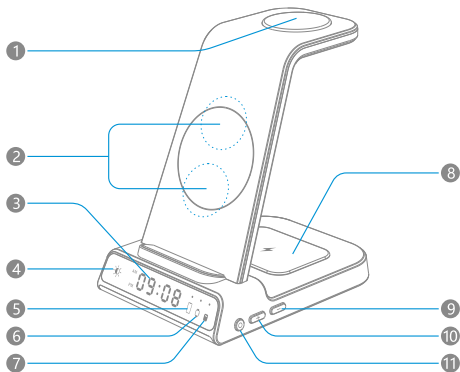

- ① 智能手表无线充电区
- ② 手机无线充电区
- ③ 显示屏
- ④ 亮度触摸调节
- ⑤ 手机充电指示灯
- ⑥ 手表充电指示灯

- ⑦ 耳机充电指示灯
- ⑧ 耳机充电仓无线充电区
- ⑨ 时间调整“-”键
- ⑩ 时间调整“+”键
- ⑪ 时间设置键

产品兼容性

手机：所有适用于Qi无线充标准的手机。

耳机：所有适用于Qi无线充标准的耳机充电仓。

智能手表：Samsung Watch (具体兼容型号见网页图片或文字说明)。

产品使用说明

步骤1：插入QC3.0 / PD充电适配器，低功率充电适配器可能不起作用。

步骤2：将手机、耳机充电仓、智能手表放在设备上无线充电。

时间设置：

- 短按“时间设置键”选择12/24小时制；
- 设置小时：长按“时间设置键”3秒，进入设置，通过“+/-”键调节小时；
- 设置分钟：长按“时间设置键”3秒，再短按“时间设置键”进入设置，通过“+/-”键调节分钟；

备注：设置完成后，等待5秒钟，即设置完成。

显示屏的亮度调节：

点击亮度触摸调节图标调整显示屏的亮度，显示屏的亮度为四档循环调节。

档位	1档	2档	3档	4档
显示屏亮度	低	中	高	关闭

注意

1. 本产品采用了内置电池，在未连接电源的情况下为显示屏供电，当电量耗尽后，时间恢复为出厂状态，此时您需要重新设置时间；
2. 本产品具有智能节能功能。在不连接电源的情况下，它将在10分钟内自动关闭时间显示。

指示灯状态说明

充电状态	通电	待机	充电中	充满电	异物检测
指示灯	闪烁3秒	关闭	绿灯亮	绿灯亮	红灯闪烁

产品参数

输入：9V/2A 5V/3A

充手机输出：10W/7.5W/5W

充手表输出：2.5W

充耳机输出：5W

充电标准：适用于Qi标准

重要提醒

1. 为获得最快充电速度，请使用兼容QC（Quick Charge）2.0 / 3.0或PD（Power Delivery）快速充电的充电线和适配器。
2. 厚度超过5mm的手机保护壳或耳机充电仓保护壳，将会使本产品无法正常工作。

安全警示

1. 请勿自行拆解或更改设备内部结构，以免发生危险。
2. 请在温度0°C-40°C（32°F -104°F）范围内使用本设备，请勿在高温、潮湿的地方使用设备，以免引起设备故障。
3. 请勿在无线充电区域内放置金属异物；
4. 请勿把设备扔到火里，否则会导致设备起火和爆炸。
5. 本产品内含高灵敏度电子元件（包括电池），跌落、焚烧、刺穿、挤压、均会造成其损坏或导致人身伤害。
6. 请勿将设备暴露在高温处或发热设备周围，如取暖器、微波炉、烤箱等。
7. 请勿让儿童或宠物吞咬设备，以免造成伤害或其他危险。
8. 本产品产生的无线电波可能会干扰心脏起搏器、去纤颤器或其他医疗设备。请使用医疗设备和本产品保持安全的距离。请咨询您的医师和医疗设备制造商以获得特定于医疗设备的信息。如果您怀疑本产品正在干扰您的起搏器、除颤器或任何其他医疗设备，请停止使用。
9. 请按当地规定处理设备，不可将设备作为生活垃圾处理。请遵守本设备及其附件处理的本地法令，并支持回收行动。

