

**PLEASE READ AND SAVE
ALL INSTRUCTIONS!**

**LISEZ ET CONSERVEZ
TOUTES LES INSTRUCTIONS!**

**¡POR FAVOR LEA Y
GUARDE TODAS
LAS INSTRUCCIONES!**

AIR-O-SWISS 
ADVANCED AIR TREATMENT SYSTEMS

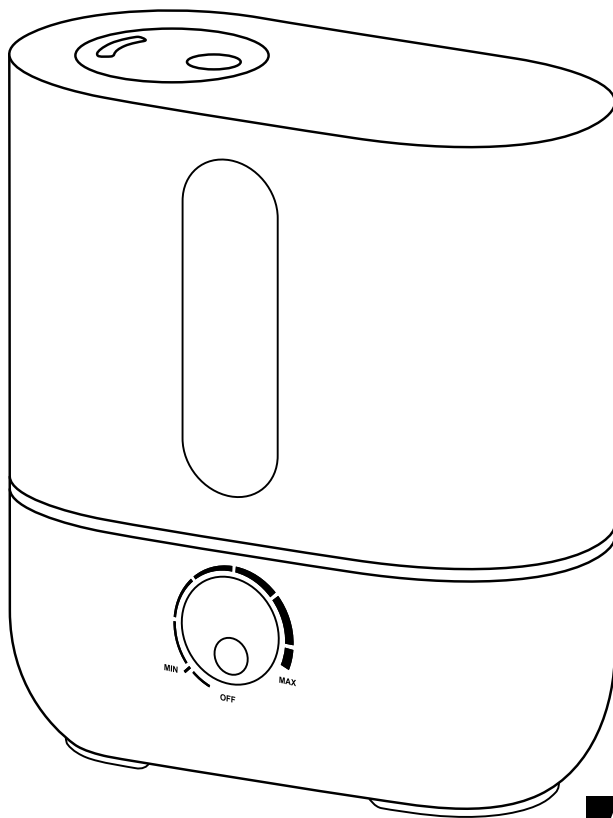

**To Buy: Contact Sylvane at 800-934-9194 or visit www.sylvane.com
For Product Support: Contact Air-O-Swiss at 800-336-0326**

AOS U200

Instructions for use (5 – 20)

en

Instructions d'utilisation (21 – 36)

fr

Instrucciones para el uso (37 – 51)

es

PLEASE READ AND SAVE ALL THESE INSTRUCTIONS!

Important safety instructions

- Prior to using the appliance, read through the instructions for complete use and retain in a safe place for later reference.
- **WARNING** – Only use the Ultrasonic indoors and within the specified technical data. Improper use can be hazardous for the health and lead to critical injury.
- This appliance is not to be used by persons (including children) with impaired physical, sensory or mental capacities or insufficient experience and knowledge, unless they are supervised by someone who is responsible for their safety or given assistance with the use of this appliance. Children should be supervised to ensure that they do not play with the appliance (fig. 1).
- Use only the original adapter provided for operating the unit. The adapter provided may not be used for other units.
- Never use the appliance if there is any damage to the appliance or cable (2), after malfunction, after the appliance has been dropped (3) or damaged in any other way.
- Only operate the appliance when it is completely assembled.
- Repairs of electrical appliances are only to be made by qualified service engineers (4). Improper repair work can cause considerable danger to the user.
- Do not pour water into the mist outlet of the appliance (5).
- Place the humidifier on a dry, level surface.
- Do not place the appliance directly on the floor, next to a heating vent or in the vicinity of electrical equipment. If the released mist reaches the floor or objects before it has fully evaporated, it may cause damage to them (6).
- The unit should be placed in an elevated position (7), e.g. on a table, chest of drawers, etc.
- **ALWAYS** unplug before removing/filling/emptying the water tank, before cleaning/maintaining, assembling/dismantling of individual parts and before moving the appliance.
- Never pull the plug from the outlet by the cable or with wet hands.
- Do not touch the water in the base during operation because of high frequency vibrations in the water.
- Do not submerge the main body in water or other liquids (28).
- Place appliance where it is not easily knocked over (8).
- Always unplug when not in use.
- Do not run power cords under carpets, and do not cover with throw rugs. Arrange cord so that it will not be tripped over.
- Do not use the appliance where combustible gases or vapors are present.
- Do not expose the appliance to rain, or use near water, in a bathroom, laundry area or other damp location.
- This unit must be used in its upright position.
- Do not allow foreign objects to enter ventilation or exhaust opening as this may cause electric shock or damage to the appliance. Do not block air outlets or intakes.
- This appliance has a polarized plug (one blade is wider than the other). To reduce risk of shock, this plug is intended to fit in a polarized outlet only one way. If the plug does not fit fully in the outlet, reverse the plug. If it still does not fit, contact a qualified electrician. **DO NOT** attempt to defeat this safety feature.
- A loose fit between the plug (receptacle) and the AC outlet may cause overheating and a distortion of the plug. Contact a qualified electrician to replace loose or worn receptacles.
- Do not sit, stand or place any heavy objects on the appliance.
- Disconnect power supply before servicing.
- To protect **health safety** and **proper humidifier** function use only clean, contamination-free, cold, fresh tap water in your humidifier. If your water source is contaminated or if you are uncertain of its safety use distilled water. In addition, it is advised to **clean and maintain your humidifier** in a timely manner **as instructed in this manual**.
- When fragrancing the air, use the fragrance container provided (also see section «Use of fragrances»). Do not add any additives such as essential oils directly into the water tank or the water base (9). These additives will damage your appliance! Appliances that are damaged by additives are excluded from the warranty.
- The appliance does not have an integrated hygrostat. Use an external hygrostat to avoid damage through over-humidification.
- Remark: Neither humans nor animals can hear the high frequency vibrations.
- The manufacturer rejects all liability for damage caused by nonobservance of these instructions for use.

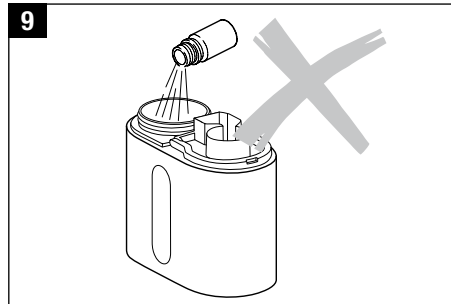
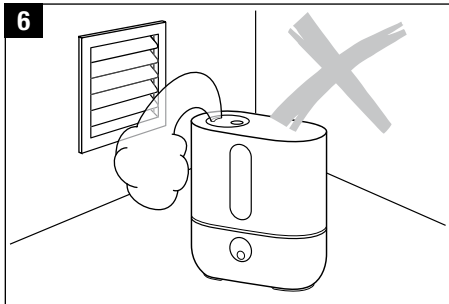
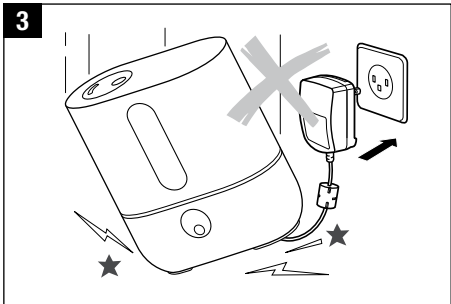
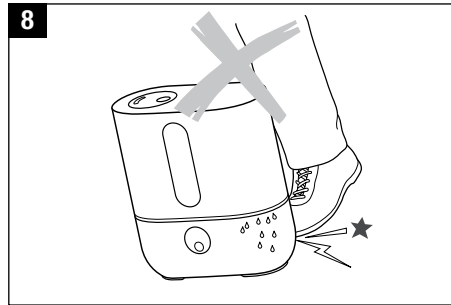
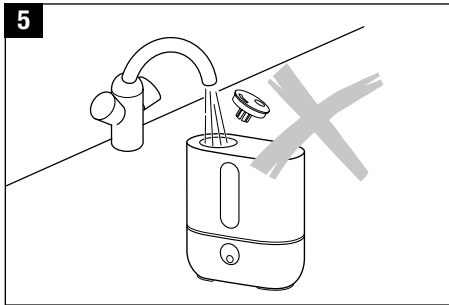
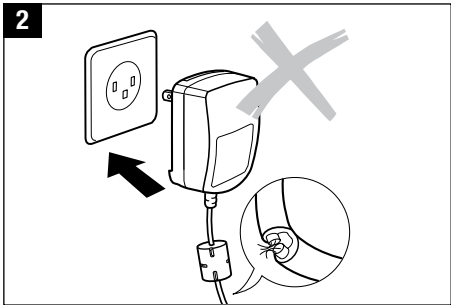
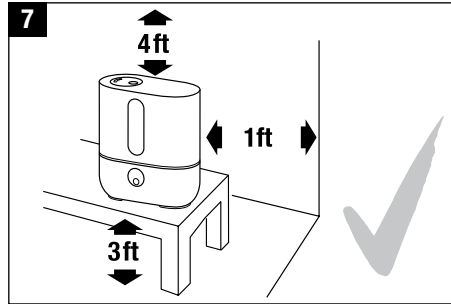
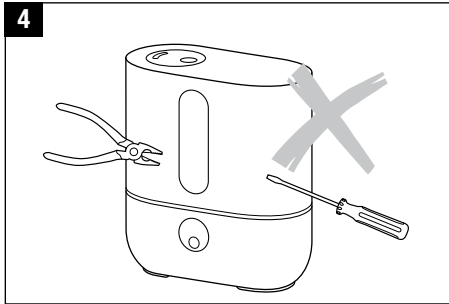
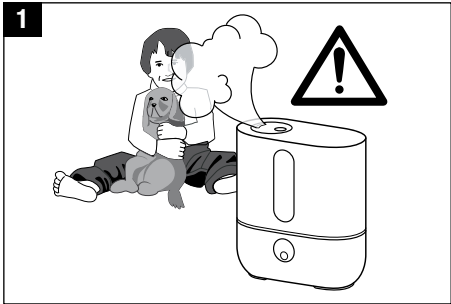

en **Foreword**
 Congratulations on choosing the Ultrasonic Humidifier U200!

Description of the appliance/ Scope of delivery

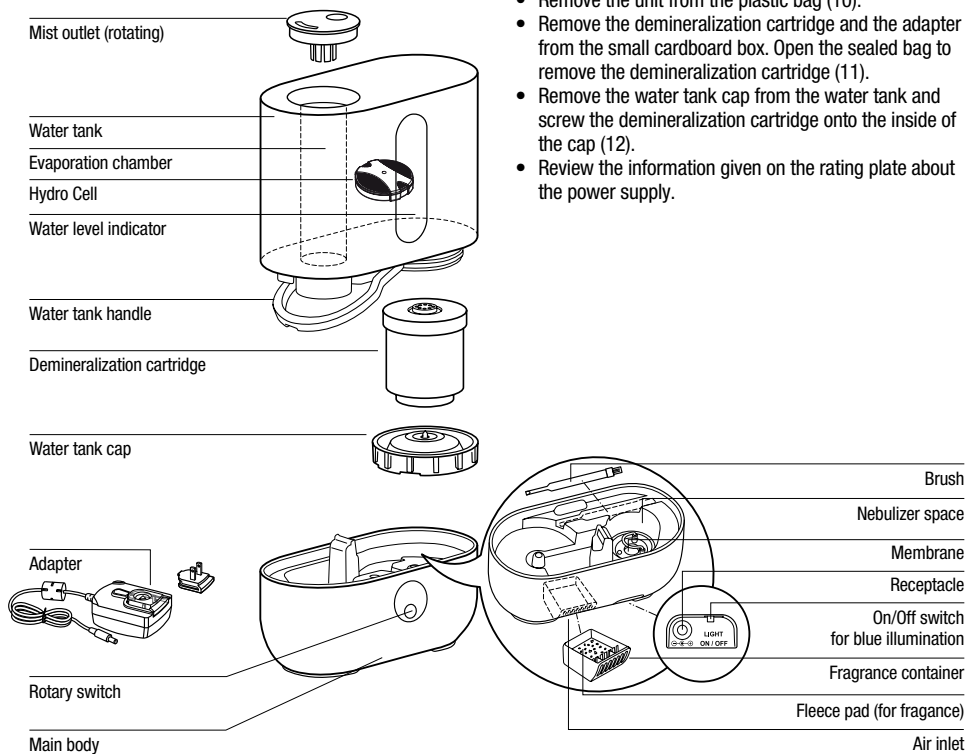

Proper use:
 The appliance must only be used for the humidification of the air indoors.

- Unpacking**
- Carefully remove the unit from its box.
 - Remove the unit from the plastic bag (10).
 - Remove the demineralization cartridge and the adapter from the small cardboard box. Open the sealed bag to remove the demineralization cartridge (11).
 - Remove the water tank cap from the water tank and screw the demineralization cartridge onto the inside of the cap (12).
 - Review the information given on the rating plate about the power supply.

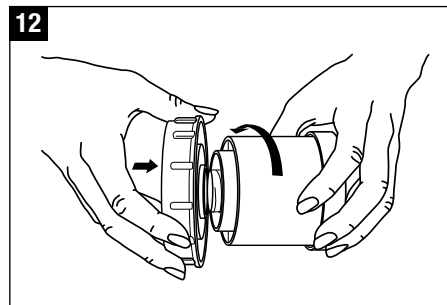
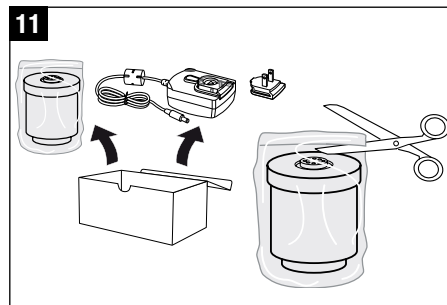
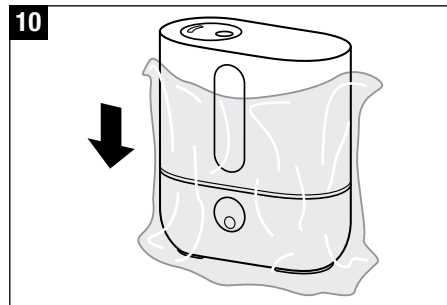

Putting into operation

- Remove the plastic cover of the adapter and insert the country specific plug (13).
- Do not place the humidifier directly next to a heating vent or on a floor with floor heating. The moisture of the mist can damage the floor surface (6) (see Safety Instructions).
- The unit should be placed in an elevated position (7), e.g. on a table, chest, etc. at least 3 ft off the floor.
- The mist outlet must not be pointed directly at plants, furniture, or other objects (14). Keep distance of at least 20 inches (50cm).
- Soak the demineralization cartridge in a bowl of water for at least 24 hours before using it. The granules have to absorb water to reach maximum performance. If the cartridge is soaked in the tank, make sure to exchange the water and empty the water from the base before using the humidifier.
- On average the demineralization cartridge should be replaced every 2 – 3 months. This interval can be shorter or longer depending on the hardness of your water. The cartridge must be exchanged at the latest after 6 months or the unit will not reach its full performance capability. See «Replacement of the demineralization cartridge».
- Read the instructions under «Filling the Tank» for filling the water tank.
- Place the water tank onto the base (17).
- Connect the adapter to the unit and the electrical socket and switch on the unit using the rotary switch (18).
- The appliance will reach full capacity about 10 to 15 minutes after being switched on.
- Make sure that the power cord is not pinched anywhere. Do not operate the appliance if the cord is damaged (2).

Filling the tank



Always switch off the appliance before removing the water tank. Do not reach inside the nebulizer space while the appliance is running!



To protect **health safety** and **proper humidifier function** use only clean, contamination-free, cold, fresh tap water in your humidifier. If your water source is contaminated or if you are uncertain of its safety use distilled water.

Do not operate the appliance when the water tank is empty! When the water reaches the minimum level, the unit switches off automatically.

- Make sure that there are no foreign objects inside the water tank.
- Remove the water tank cap from the tank (15). Fill the tank with clean, cold tap water (16). Close the cap of the water tank securely! Place the water tank onto the base (17). Do not add any additives to the water!
- Connect the adapter to the unit and the electrical socket and switch on the unit using the rotary switch (18). The empty indicator light may stay illuminated for some seconds until the base is filled with water.

13

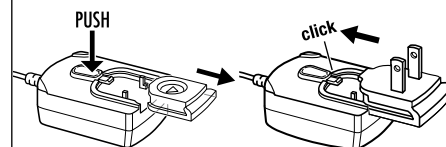

14

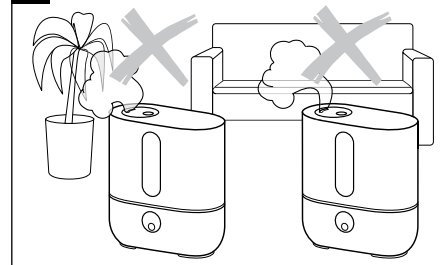

15

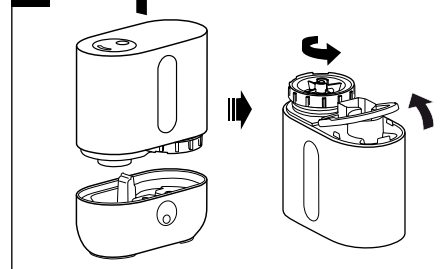

en

16

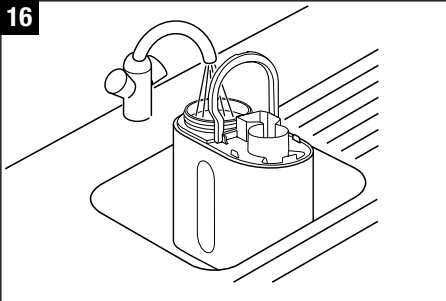

19

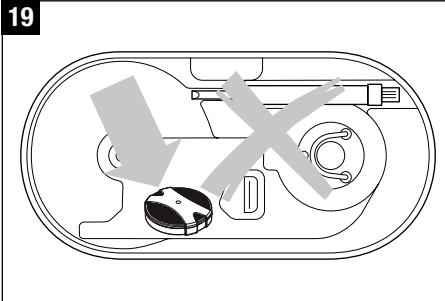

22

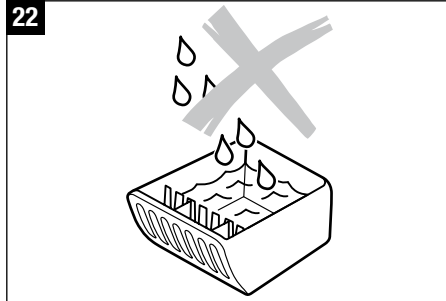

17

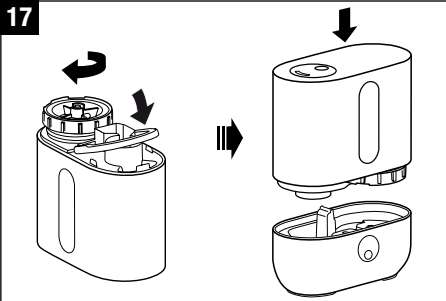

20

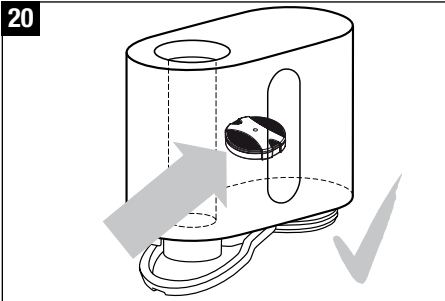

18

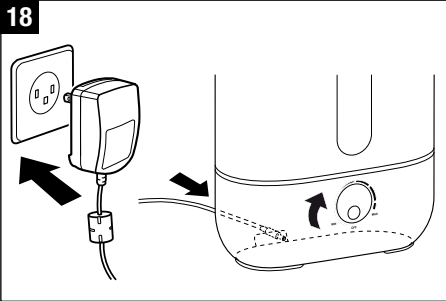

21

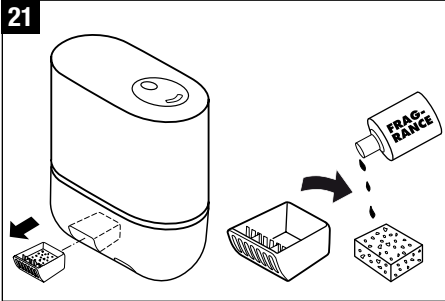

Water quality maintenance

The Hydro Cell keeps humidifiers operating at their highest level between recommended cleanings. Good for approximately one to two months, depending on the water quality, the Hydro Cell ensures the humidifier's functionality while providing fresh humidification performance. It starts to work as soon as it comes in to contact with water, even if the unit is turned off. The Hydro Cell should be changed every one to two months*. Look at picture 19/20 for the position of the Hydro Cell in the water tank of the unit. Switch off the unit first. Contact your local retailer or check our website www.airoswiss.net for reorder information.

* Depending on the water quality.

Use of fragrances

On the outside of the main body is a fragrance container (21). Remove the fragrance container by pushing it briefly. Fragrances can be dribbled onto the fleece pad in the container. A few drops are sufficient – liquid must not be present in the container. Apply fragrances only onto the fleece pad or a cotton-wool pad and never add directly to the container (22)! Water additives (e.g. etheric oils, fragrances, water purifiers) must NOT be added to the water tank or directly into the nebulizer space! Even a small amount can damage the plastic of these parts or create cracks. Appliances that are damaged by additives are not covered by the warranty.



Remove the fragrance container before emptying and cleaning the appliance.

Operation

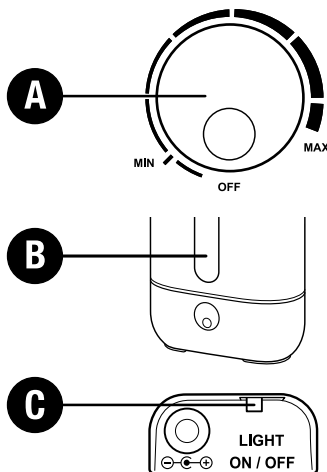

A) On-off switch and regulation of mist output

Turning the rotary switch clockwise switches the appliance on and at the same time regulates the mist output from low to high.

B) Water level indicator

The water level indicator clearly shows how much water is in the appliance. The appliance switches off automatically when the water tank is empty. The water level indicator illuminates red. For further information please read the section «Filling the tank». After inserting the full tank, it may take a few seconds until the red light goes out.

C) Switching blue illumination on/off

The blue illumination can be switched on and off with the sliding switch on the backside of the main body. The red illumination cannot be switched off.

Cleaning/Maintenance



Always switch the appliance off before removing the water tank. Do not reach inside the nebulizer space while the appliance is running!



EZCal and EZCal Pro are the only recommended cleaning and descaling solutions. Do NOT use any other cleaning solutions since it can damage the product. Any use of cleaning solutions apart from EZCal and EZCal Pro will void the warranty.



Caution: water must not be allowed to enter the ventilation opening! This will damage the appliance (23).

Caution – risk of electric shock and damage of the product!

- Switch the appliance off and unplug the adapter from the appliance (24).
- Remove the fragrance container by pressing it briefly (25).
- Clean the water tank and the nebulizer space regularly once a week (26/31).
- Use EZCal and EZCal Pro custom cleaning and descaling agents only to remove deposits from the membrane regularly (27). There is a sample of EZCal included in the packaging of your humidifier. Instructions for using are on the packet. Only use 1 packet for 32 oz of water. Do not change the ratio. Do NOT run the unit when using EZCal and EZCal Pro. This can cause damage to the product and voids the warranty. Thoroughly rinse the base with tap water after using EZCal and EZCal Pro and make sure no EZCal and EZCal Pro residue remains in the base.
- Removing the mist outlet (28): use either the brush or a spoon to lift the mist outlet through the opening to remove it.

Important

- Make sure that no water gets into the lower part of the main body (29).
- Clean the inner parts with a soft cloth. Never use any solvents or aggressive cleaning agents (30).
- Only use the brush to clean the membrane (31). This should be done once a week.
- Change the water in the tank at least every 3 days.

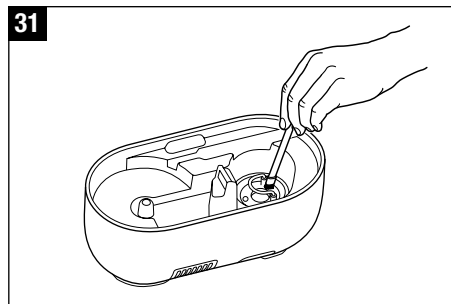
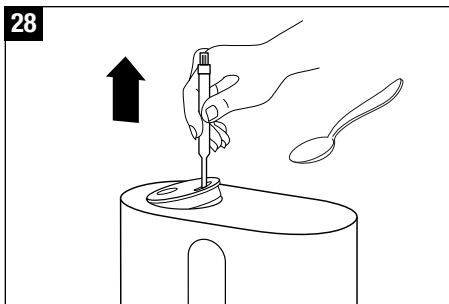
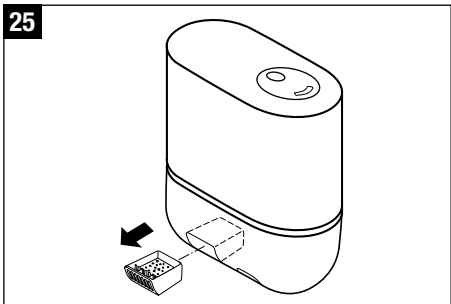
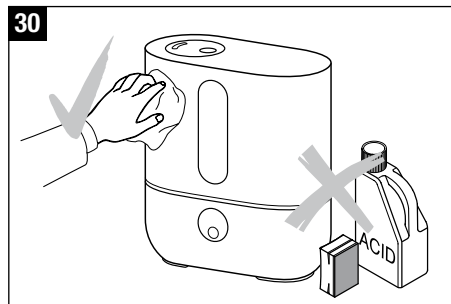
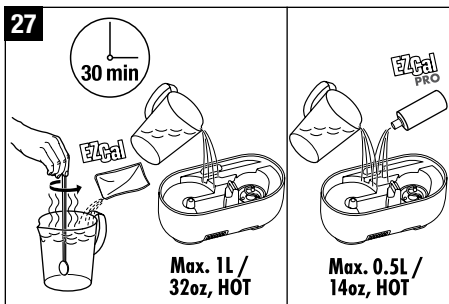
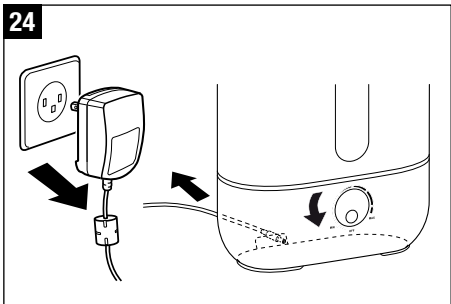
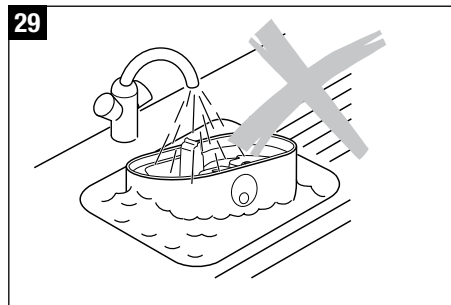
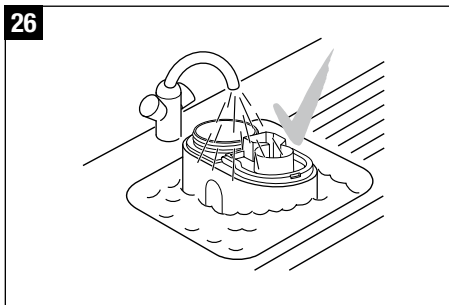
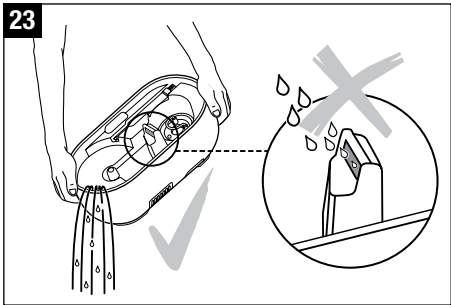

Replacement of the demineralization cartridge



Always switch off the appliance before removing the water tank. Do not reach inside the nebulizer space while the appliance is running!

The cartridge must be replaced every 2 – 3 months. If the water is very hard, it may be necessary to replace the cartridge earlier. White dust around the appliance is a sure sign that the cartridge needs replacing. If white residue continues to form around the appliance after a new cartridge has been inserted, please make sure that the water you are using is untreated. If the water flows through a domestic water softener system before it is used in the unit, salt will precipitate around the appliance. The demineralization cartridge or the granules must be exchanged at the latest after 6 months or the unit does not reach its full performance anymore.

Option A: Replace the granules

- Remove the water tank from the base and unscrew the water tank cap (32).
- The demineralization cartridge is attached to the inside of the cap. Unscrew the cartridge from the cap by turning it counter-clockwise (33). Important: do NOT dispose of the tank cap!
- Open the cartridge (34).
- Throw the content (granules) into the waste (35). Attention! Disposed granules can make the floor slippery!
- Place the enclosed pink styrofoam piece in the center of the cartridge (36).
- Pour the contents of one refill resin bag into the plastic cup that is included with the refill resin packaging (37).
- Place the empty cartridge with the plug in the center onto the plastic cup (38).
- Turn the plastic cup and cartridge over and shake until all granules are in the cartridge (39).
- Remove the plastic cup and the pink styrofoam piece from the cartridge (40) and retain for future use (the refill resin consists of 3 refill bags) (41).

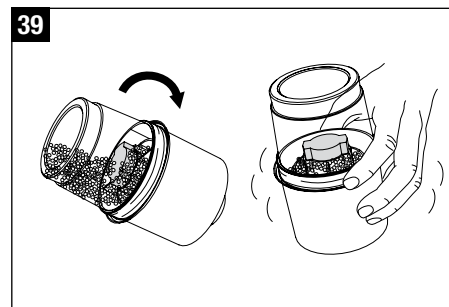
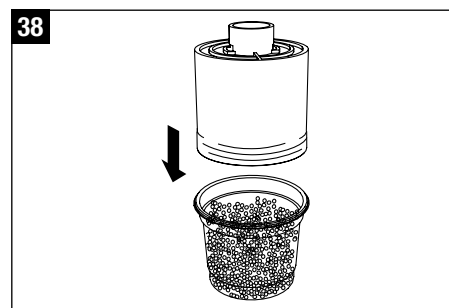
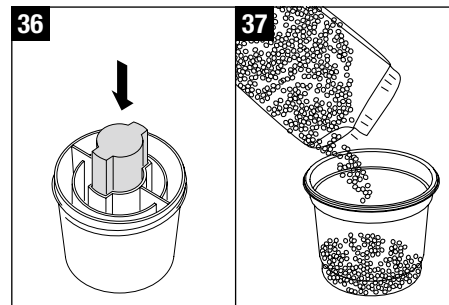
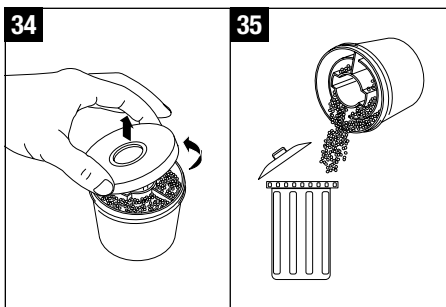
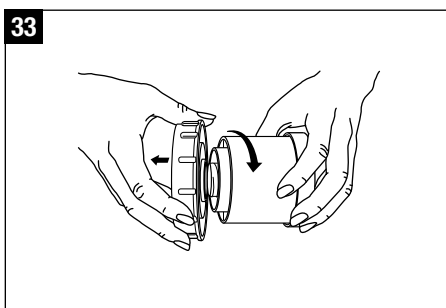
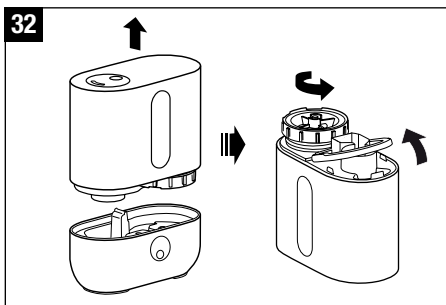

- Close the cap (42).
- Soak the demineralization cartridge in a bowl of water for at least 24 hours before use (45). The granules have to absorb water to reach maximum performance.
- Now screw the cartridge onto the water tank cap (46). Close the tank cap securely! Place the water tank onto the base (47).



Placing granules in the center of the cartridge allows them to escape in the unit or to clog the unit. The unit will no longer operate properly and the granules need to be cleaned out thoroughly.

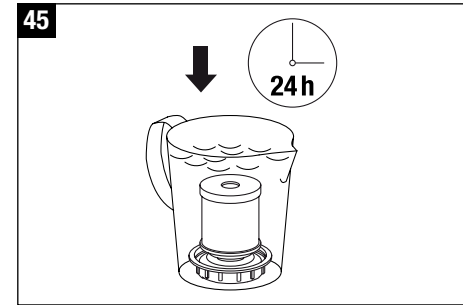
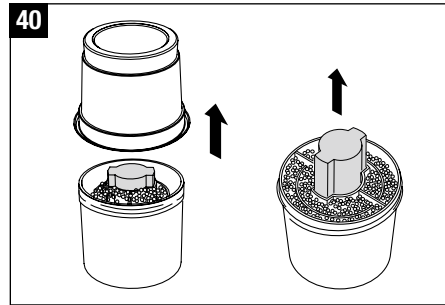

en

Option B: Replace the entire cartridge

- Remove the water tank from the base and unscrew the water tank cap (32).
- The demineralization cartridge is attached to the inside of the tank cap. Unscrew the cartridge from the cap by turning it counter-clockwise (33). Important: do NOT dispose of the tank cap!
- Dispose of the old cartridge (43).
- Unpack the new cartridge (44).
- Soak the new cartridge in a bowl of water for at least 24 hours before use (45). The granules have to absorb water to reach maximum performance.
- Now screw the cartridge onto the water tank cap (46). Close the tank cap securely! Place the water tank onto the base (47).

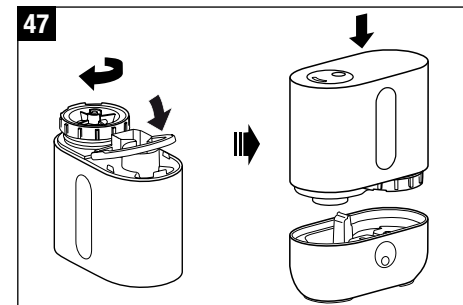
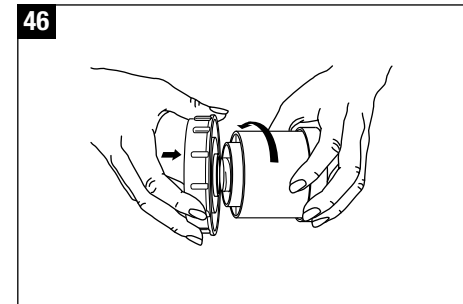
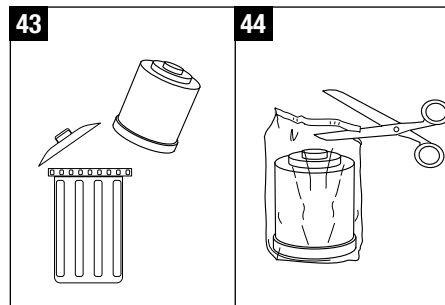
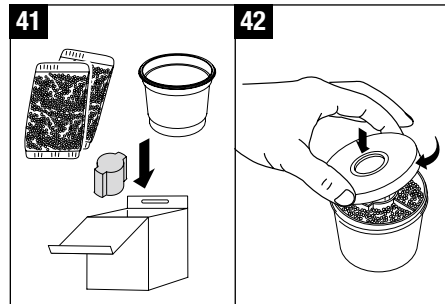

Troubleshooting

Problem	Possible cause	What to do
Unit does not operate	Appliance has no power	Connect appliance to power socket
	No water in the tank (Red water level indicator is illuminated)	Fill tank with water
No mist output	Mist output setting too low	Increase mist output
	Residue of cleaning agent	Rinse with clear water
	Demineralization cartridge is clogged	Remove 2-3 teaspoons of granules from the cartridge and dispose of them. Soak cartridge in water for 24 hours
Weak mist output	Water temperature too low	Set mist output to maximum. The appliance will work properly again after 10 minutes.
	Mineral deposits on membrane	Clean membrane
White deposit around the appliance	Demineralization cartridge exhausted	Replace demineralization cartridge or granules Used granules must go in waste

Storing the appliance for extended periods

Clean the appliance as described earlier and allow to dry thoroughly. Preferably store the appliance in its original box, in a dry place away from high temperatures.

Legal notice

The AC/DC adapter is cUL-listed.

Subject to technical change. The instructions for use are protected by copyright © PLASTON AG.

Accessories

Contact your local retailer or check our website www.airoswiss.net for reorder information.

Customer Service

Customer Service (USA) 1-800-336-0326
www.airoswiss.net

Technical data

Electrical voltage	100 – 240 V / 50-60 Hz
Power consumption up to	20 W
Humidity output up to	1.8 gallons / 24h (6.8 L / 24 h)
Suitable for rooms up to	430 sq ft (40 m ²)
Dimensions (LxWxH)	9.5 x 4.7 x 10.4 inches (24 x 12 x 26.3 cm)
Weight (empty)	4 lbs (1.8 kg)
Operating noise level	< 25 dB(A)
Accessories	7531 Demineralization cartridge Hydro Cell A200 EZCal A7417 EZCal Pro A100

General Humidifier Questions

Q. Why isn't there enough moisture in my room?

A. How often do you run the unit? If the unit is only run at night, then during the day the moisture level will drop if moisture is not constantly added to the air.

Q. Do you leave your door open or closed when the unit is running?

- A. a) By leaving the door open, this allows moisture to leave the room and go into other areas of the house. If you would like the moisture to stay within one specific room you should consider closing the door while the unit is running.
- A. b) Wood, leather, carpet, curtains, and other types of fabric soak up a lot of moisture, thus not leaving enough moisture for the air. If the window is left open, then this allows moisture to escape the room. Another factor is a lot of times the unit is placed next to a heating device. The idea is that the air blowing into the room will quickly place moisture around the room. Unfortunately, this concept does not work because the hot air coming out of a vent will soak up most of the moisture, and none of the air within the room will receive any.

Q. How much moisture do I need in my room?

A. Suggested humidity levels are between 40 – 60%.

Q. What are the effects of too little or too much humidity?

A. Dry air can cause dry skin, static electricity, out of tune musical instruments, increased levels of dust (dry air causes dust to rise), damage to wooden objects (dry out and eventually cracks appear), discomfort, sickness, and dries out nasal membranes. Over-humidifying the air can cause mold and wallpaper to peel.

Q. Why do I need a humidifier when I can just open my window?

A. The moisture level within the outside air is not high enough to humidify a room. The colder the air the less moisture it is capable to hold, and the more the air is heated up the percentage of relative humidity is lower. Relative humidity means the amount of water vapor in the air, compared to the amount the air could hold if it was totally saturated. The difference is higher between outside and inside temperatures; more humidification is needed because of the dry air in the room.

Q. Where should I place my humidifier?

A. The unit should be free-standing and not close to a wall, window, door, or thermal bridge so that air may circulate around the unit.

Ultrasonic Frequent Questions

Q. Why does it say open/close on the demineralization cartridge cap?

A. These directions are there in case you decide to use the refill option to replace the granules; the purpose is for how to open and close the cap. If you did open the cap before placing it in the water tank, you will most likely notice that there are granules in the water tank and the base of the unit. Immediately turn off the unit, and empty the water out of the base and the water tank. Begin removing all granules from the base and the water tank. Use brush to clean around membrane. Caution: Do not dispose of granules in sink! Used granules must go in waste!

Q. I just replaced my cartridge, and the contents and water in the base has turned a blue-green color.

A. This sometimes occurs when the cartridge, or even the granules, are replaced. This does not occur with all replacement cartridges or granules, and is a reaction of water content and the Ultrasonic vibrations. This is not an indicator to replace the cartridge.

Q. There is no fill-line on the water tank, how far may I fill it up?

A. There is no fill line on the water tank, and it may be filled all the way to the top.

Q. What is the purpose of the demineralization cartridge (DMC)?

A. The DMC removes minerals from the water to prevent white dust. The contents of the cartridge need to be soaked for 24 hrs prior to first using the unit so that they may fully expand and remove minerals from the water. The contents of the DMC have a life of 2 – 3 months. The cartridge may need to be replaced more often depending on water hardness and how often the unit is used. An indication of when the DMC needs to be changed can be white dust or reduced amount of mist output.

Q. Is it ok to use distilled water with the unit?

A. For best results with your ultrasonic humidifier use distilled or reverse-osmosis water and remove the demineralization cartridge.

Q. I just replaced the contents of the cartridge and now have granules everywhere.

A. First, make sure there are no granules in the middle of the cartridge. Placing granules in the middle of the DMC allows them to escape in the unit. Immediately turn off the unit, and empty the water out of the base and the water tank. Begin removing all granules from base and water tank. Use brush to clean around membrane. Caution: Do not dispose of granules in sink! Used granules must go in waste!

Q. The directions tell me not to place the unit directly on the floor, why do I have to elevate the unit?

A. The idea with this unit is to allow one to force humidity into the air. Because of this, the carpeting or wood floor surrounding the unit may become damp. If the unit is

placed at least 3 feet off the floor, the mist will have the opportunity to evaporate before hitting the floor.

Q. Water does not go into the tank.

A. In order to fill the tank, it must be turned upside down. The cartridge is placed on the water tank cap. Do not pour water in the tube which is the mist outlet.

Q. White dust is emitted from the unit

A. White dust particles are minerals that are broken up in tiny pieces by the ultrasonic process.

Solve the problem:

- Soak the demineralization cartridge in a bowl of water for a minimum of 24 hours. If the cartridge is soaked in the water tank, the water in the tank and the base needs to be replaced before using the unit.
- Exchange the demineralization cartridge after 1-2 months when you use very hard water (for softer water after 2-3 months). No matter how hard your water is, exchange the cartridge at the very latest after 6 months.
- Don't use water from a pre-installed water softener, or sodium instead of calcium will be emitted from the unit. Use distilled water instead and remove the demineralization cartridge.
- For very hard water areas use only distilled water and remove the demineralization cartridge.
- Use Reverse-Osmosis water (R-O water) instead of distilled water and remove the demineralization cartridge.

Q. Humidity level is not changing or does not reach the desired humidity level.

A. If the water tank needs refilling more than once per day, the unit is working properly and the climatic condition in the room has an influence on the humidity.

Reasons for low humidity level:

- air circulation is very high (air is fully exchanged several times per day – the humidifier needs to start its work from scratch)
- insulation of home (see air circulation)

- open space with high ceilings (not only the footage of the room counts but also the height) – high-rise buildings require more humidification.
- open windows – works similar to air circulation (if it is very cold outside don't open the window more than 2 times per day for 3 minutes)
- big difference between outside temperature and inside temperature – the colder the air the less moisture it is capable to hold and the more the air is heated up the lower is the percentage of relative humidity (=the amount of water vapor in the air, compared to the amount the air could hold if it was totally saturated)
- position of the unit - if it is placed close to a door, window or air vent. This increases the air circulation.

Q. Tank is leaking

A. Check if there are any hairline cracks. Dropped units or water tanks that are cracked will not be covered under the warranty. Please contact the retailer where the unit was purchased from in case your unit arrives damaged.

Q. Placing the face in the mist

A. It is not recommended that anybody places their face in the mist. It is an electrical product and should not be played with.

Q. No mist / unit is not working / empty indicator keeps flashing

- A. Fill up the water tank. Check if water is flowing through the demineralization cartridge (attached to the water tank cap). If the water tank is full but there is only little water in the base it indicates that the water is now flowing through the demineralization cartridge.
- Wait for 15 minutes to allow the mist to come out of the unit.
 - If the unit is not working and the empty light is not flashing you might have set the desired humidity too low and the current humidity level in the room is higher. That is why the unit switches off automatically.

- If the empty indicator keeps flashing and the tank is full, the water is not flowing through the cartridge. Exchange the cartridge or the granules in the cartridge after 2-3 months, in areas with hard water exchange the cartridge after 1-2 months. However, the demineralization cartridge and or the granules must be exchanged at the latest after 6 months or the unit does not reach its full performance anymore
- If the granules are new, see the following instructions:
- Make sure the cartridge and/or granules were soaked for 24 hours, dry granules take even longer for water to filter through the cartridge and into the base. Next, please remove 2 tablespoons of granules from the cartridge, and throw them away. When there are too many granules in the cartridge it does not allow water to flow from the tank to the base.

Q. Water tank cap is too tight to unscrew

A. This could be a cause of the air pressure within the water tank. Depress the spring on the bottom of the water tank cap to release air from the water tank. Continue to do this until you are able to unscrew the water tank cap.

Q. Unit is running intermittently.

- A. How long has it been since the contents of the cartridge were replaced? If 2-3 months have passed, it is time to replace the contents of the cartridge. However the demineralization cartridge and or the granules must be exchanged at the latest after 6 months or the unit does not reach its full performance anymore.
- If the contents of the cartridge were just replaced there are probably too many granules in the cartridge. Remove 2 tablespoons of granules from the cartridge.

Accessories

Q. Do I need to keep any parts before I replace the demineralization cartridge?

- A. Yes, always keep the water tank cap (this is the piece that attaches the demineralization cartridge to the water tank).

Q. What is the Hydro Cell and how long is it good for?

- A. The Hydro Cell keeps humidifiers operating at their highest level between recommended cleanings. Good for approximately one to two months, depending on the water quality, the Hydro Cell ensures the humidifier's functionality while providing fresh humidification performance. It needs to be replaced every one to two months*.

* Depending on the water quality.

Q. Placement of the Hydro Cell

- A. Please see picture 19/20 for instructions.

Q. What is EZCal and EZCal Pro?

- A. There is a sample packet of EZCal included in the packaging of your humidifier. EZCal and EZCal Pro are used for cleaning and descaling any of the humidifiers and cleans mineral build-up. EZCal and EZCal Pro are the only recommended cleaning and descaling solutions. Do NOT use any other cleaning solutions since it can damage the product. Any use of cleaning solutions apart from EZCal and EZCal Pro will void the warranty. Instructions for using are on the packet. Only use 1 packet for 32oz of water. Do not change the ratio. It can also be used for other humidifier brands. Thoroughly rinse the base with tap water and make sure no EZCal and EZCal Pro residues remains in the base! EZCal and EZCal Pro are available at selected retail stores and online www.airowiss.net.

LISEZ ET CONSERVEZ TOUTES LES INSTRUCTIONS!

fr

Consignes de sécurité importantes

- Avant la mise en service, lisez attentivement et entièrement les instructions, puis rangez soigneusement ces dernières pour tout besoin ultérieur.
- AVERTISSEMENT – N'utilisez l'appareil qu'à l'intérieur et dans les conditions recommandées. Toute utilisation non conforme est susceptible de mettre votre santé en danger.
- Cet appareil n'est pas conçu pour des personnes (y compris des enfants) ayant des facultés corporelles, sensorielles ou mentales diminuées ou une expérience et des connaissances insuffisantes, sauf si une personne responsable de leur sécurité les surveille ou les assiste pendant l'utilisation de cet appareil. Les enfants doivent être surveillés pour s'assurer qu'ils ne jouent pas avec cet appareil (figure 1).
- Pour faire fonctionner l'appareil, utiliser exclusivement le bloc secteur livré d'origine. Le bloc secteur fourni ne peut pas être employé pour d'autres appareils.
- Ne mettez jamais l'appareil en service lorsqu'un câble ou une prise est détérioré (2), ni après des disfonctionnements ou lorsque l'appareil a été échappé (3) ou autre dommage quelconque.
- L'appareil doit être mis en service uniquement lorsqu'il est entièrement assemblé.
- Les réparations d'appareils électriques ne doivent être exécutées que par des experts autorisés (4). Des réparations non professionnelles peuvent causer des dangers considérables pour l'utilisateur.
- Ne versez pas d'eau dans la sortie de brume de l'appareil (5).
- Ne posez l'humidificateur que sur une surface sèche et plane.
- Ne pas placer l'appareil sur le sol, près d'une source de chauffage ou à proximité d'appareils électriques. Si la brume d'eau qui s'échappe avec l'évaporation totale

- atteint le sol ou des objets, elle peut les endommager (6).
- L'appareil doit être posé en hauteur (7), par exemple sur une table, une commode, etc.
- Débranchez TOUJOURS la prise avant d'enlever, de remplir et de vider le réservoir d'eau; avant de nettoyer, d'effectuer la maintenance, l'assemblage, le désassemblage des pièces et avant de déplacer l'appareil.
- Ne débranchez jamais la fiche de la prise en tirant sur le cordon ou lorsque vos mains sont mouillées.
- Ne mettez pas les mains dans la chambre de vaporisation lorsque l'appareil fonctionne et émet de hautes fréquences.
- Ne plongez jamais le boîtier principal dans de l'eau ou d'autres liquides (28).
- Placez l'appareil à un endroit tel qu'il ne soit pas facilement heurté par quiconque (8).
- Débranchez toujours l'appareil lorsqu'il n'est pas utilisé.
- Ne mettez pas le cordon d'alimentation sous le tapis et ne le couvrez pas par des moquettes. Placez le cordon de sorte que personne ne puisse trébucher.
- N'utilisez pas l'appareil en présence de gaz ou de vapeurs inflammables.
- N'exposez pas l'appareil à la pluie, ne l'utilisez pas à proximité de l'eau, dans une salle de bain, dans une buanderie, ni dans toute autre pièce humide.
- Utilisez uniquement l'appareil en position verticale.
- Veillez à ce qu'aucun objet étranger ne pénètre dans les ouvertures de ventilation ou d'évacuation. Cela pourrait engendrer des chocs électriques ou endommager l'appareil. Ne bloquez pas les sorties ni les entrées d'air.
- La fiche de cet appareil est polarisée (une lame est plus large que l'autre). Afin de réduire les risques de chocs électriques, cette fiche est conçue de façon à ne pouvoir être introduite dans une prise que d'une seule

- manière. Si la fiche ne s'insère pas totalement dans la prise, retournez-la. Si elle ne s'insère toujours pas dans la prise, contactez un électricien qualifié. N'essayez PAS de contourner ce dispositif de sécurité.
- Une mauvaise adaptation entre la fiche et la prise CA peut entraîner une surchauffe et une déformation de la fiche. Contactez un électricien qualifié pour le remplacement de toute prise lâche ou trop usée.
- Ne montez pas, ne vous assoyez pas et ne posez pas d'objets lourds sur l'appareil.
- Retirez la fiche de la prise de courant avant d'effectuer l'entretien.
- Afin de protéger la **santé et sécurité** et la fonction **adéquate d'humidification** n'utilisez que de l'eau potable propre, froide, et exempte de contaminants dans votre humidificateur. Si votre source d'eau est contaminée ou si vous êtes incertain de son innocuité, veuillez utiliser de l'eau distillée. De plus, il est conseillé de **nettoyer et d'entretenir votre humidificateur** en temps opportun, **comme indiqué dans ce manuel**.
- Pour parfumer l'air, utilisez le récipient pour parfum prévu à cet effet (reportez-vous également à la section « Utilisation de parfums »). Ne mettez aucun additif, tel que des huiles essentielles, directement dans le réservoir d'eau ou dans le bac d'eau (9). Ces additifs endommagent l'appareil! Les appareils endommagés par des additifs sont exclus de la garantie.
- L'appareil ne comporte pas d'hygrostat intégré. Utilisez un hygrostat externe pour éviter les dégâts d'une humidification trop élevée.
- Remarque : Ni les êtres humains ni les animaux ne peuvent entendre les vibrations haute fréquence.
- Le fabricant décline toute responsabilité pour les dommages découlant du non-respect de ce mode d'emploi.

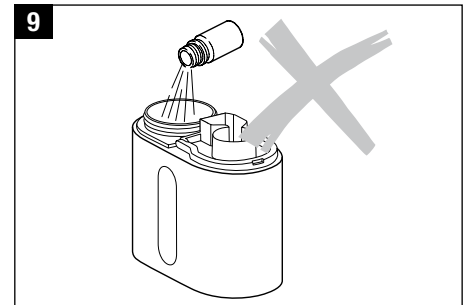
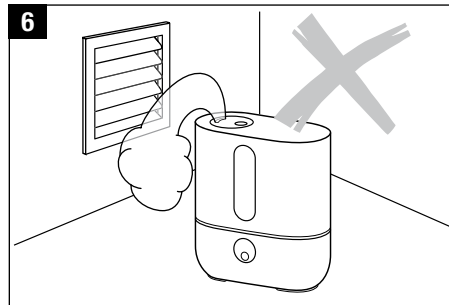
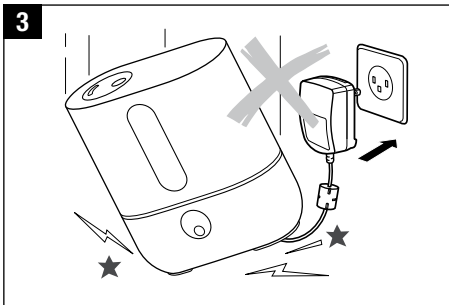
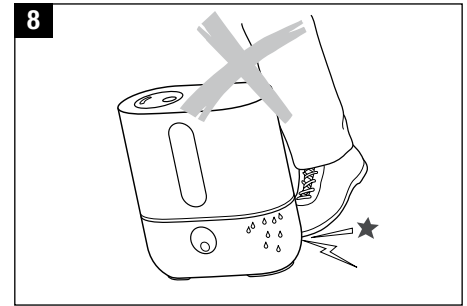
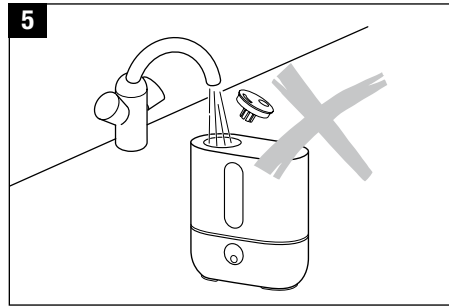
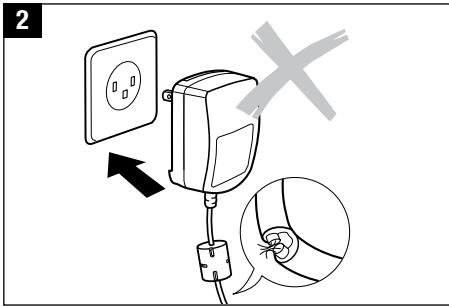
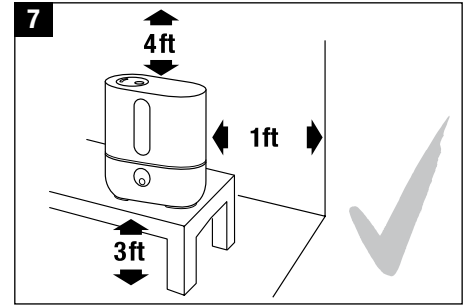
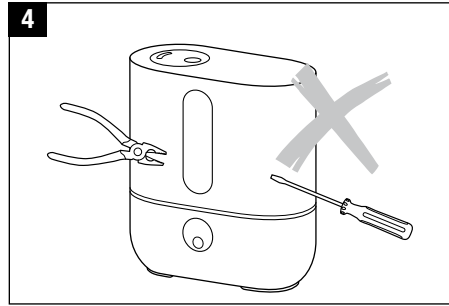
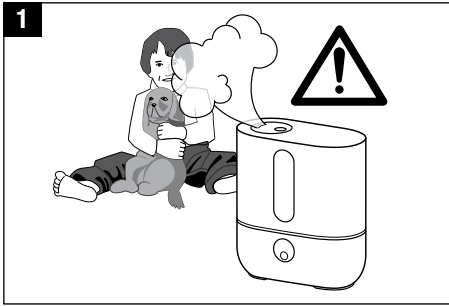

fr

Avant-propos

Félicitations pour avoir choisi l'humidificateur à ultrasons U200!

fr

Description de l'appareil/ Volume de la livraison

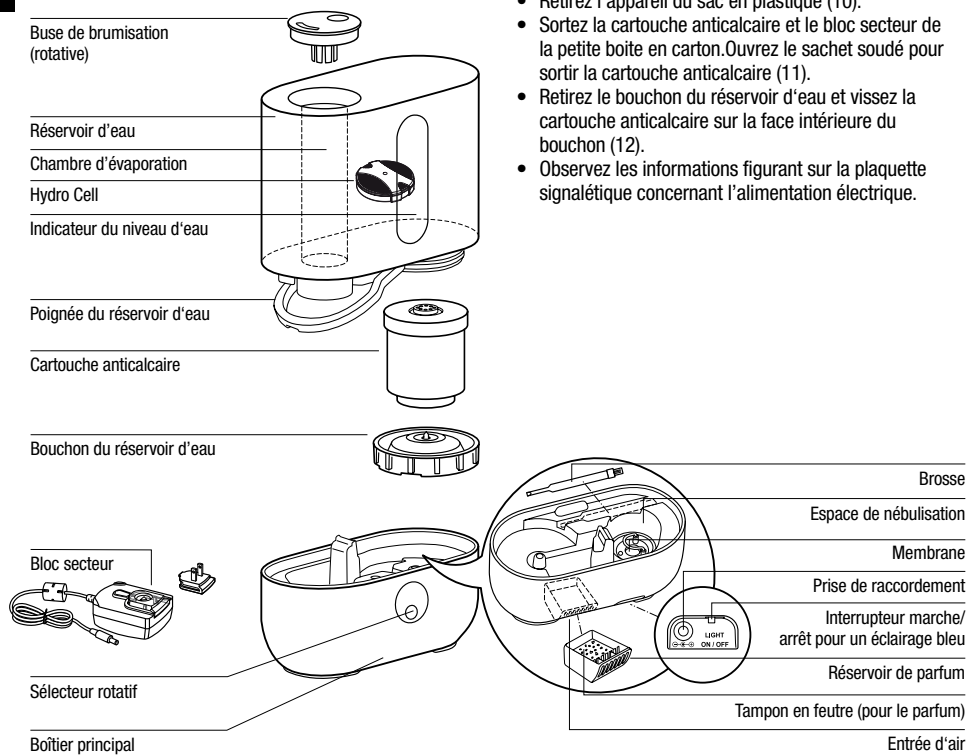

Utilisation conforme :

L'appareil sert exclusivement à l'humidification de l'air ambiant dans des espaces intérieurs.

Désemballage

- Retirez l'appareil de la boîte avec soin.
- Retirez l'appareil du sac en plastique (10).
- Sortez la cartouche anticalcaire et le bloc secteur de la petite boîte en carton. Ouvrez le sachet soudé pour sortir la cartouche anticalcaire (11).
- Retirez le bouchon du réservoir d'eau et vissez la cartouche anticalcaire sur la face intérieure du bouchon (12).
- Observez les informations figurant sur la plaquette signalétique concernant l'alimentation électrique.

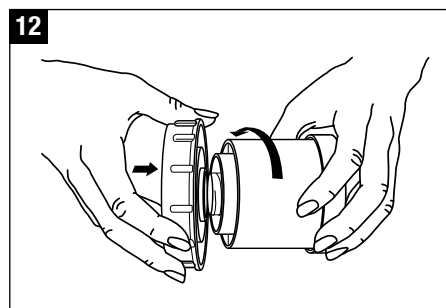
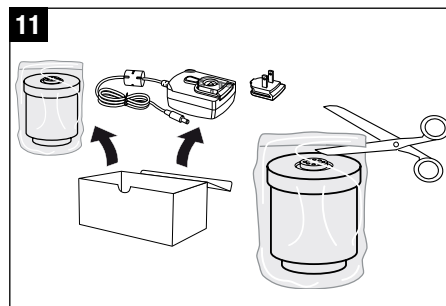
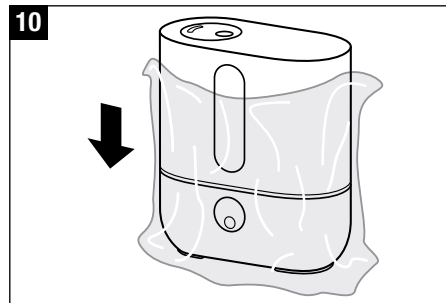

Mise en service

- Enlever le recouvrement en plastique du bloc secteur et insérer la fiche spécifique du pays (13).
- Ne placez pas l'humidificateur près d'un radiateur ou sur un sol chauffé. L'humidité de la vapeur peut endommager la surface du plancher (6) (voir les Consignes de sécurité).
- L'appareil doit être posé en hauteur (7), par exemple sur une table, une commode, à au moins 1 m (3 pi) du sol.
- Veillez à ce que la buse de brumisation ne soit pas orientée en direction de plantes, de meubles ou d'autres objets (14). Distance min. de 50 cm (20 inch).
- Laissez tremper la cartouche anticalcaire dans un récipient d'eau pendant 24 heures avant de l'utiliser. Les granules doivent absorber de l'eau pour atteindre le rendement optimal. Si la cartouche est plongée dans le réservoir d'eau, assurez-vous de remplacer l'eau dans le réservoir et de vider l'eau de la base avant d'utiliser l'humidificateur.
- La cartouche anticalcaire devra être remplacée en moyenne tous les 2 à 3 mois. Il faut la changer plus ou moins souvent selon la dureté de l'eau. La cartouche doit être remplacée après 6 mois au plus tard sinon l'appareil n'atteint plus ses performances les plus élevées. Voir « Remplacement de la cartouche anticalcaire ».
- Pour remplir le réservoir de l'humidificateur, lisez les instructions dans la section « Remplissage du réservoir ».
- Mettez le réservoir d'eau sur la base. (17).
- Raccorder le bloc secteur à l'appareil et branchez-le dans la prise de courant et enclenchez l'appareil avec le sélecteur rotatif (18).
- L'appareil atteint son plein régime de fonctionnement environ 10 à 15 minutes après la mise sous tension.
- Assurez-vous que le câble n'est pas coincé. N'utilisez pas l'appareil si le câble est endommagé (2).

Remplissage du réservoir



Débranchez toujours l'appareil avant de retirer le réservoir d'eau. Ne touchez pas à l'eau dans l'espace de nébulisation lorsque l'appareil est en marche!



Afin de protéger la **santé et sécurité** et la **fonction adéquate d'humidification** n'utilisez que de l'eau potable propre, froide, et exempte de contaminants dans votre humidificateur. Si votre source d'eau est contaminée ou si vous êtes incertain de son innocuité, veuillez utiliser de l'eau distillée.

Ne mettez pas l'appareil en marche si le réservoir d'eau est vide! Lorsque l'eau atteint le niveau minimal, l'appareil s'arrête automatiquement.

- Assurez-vous qu'aucun objet étranger ne se trouve dans le réservoir d'eau.
- Retirez le bouchon du réservoir d'eau (15). Remplissez le réservoir avec de l'eau courante froide (16). Bien fermer le bouchon du réservoir! Mettez le réservoir sur la base (17). Ne mettez aucun additif dans l'eau!
- Raccorder le bloc secteur à l'appareil et branchez-le dans la prise de courant et enclenchez l'appareil avec le sélecteur rotatif (18). L'indicateur du niveau d'eau peut rester illuminé quelques secondes, pendant que la base se remplit d'eau.

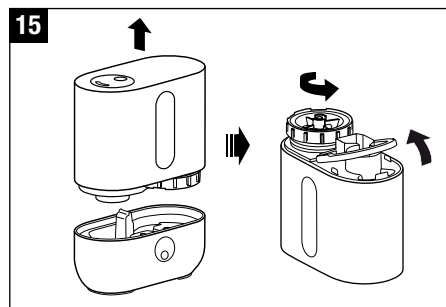
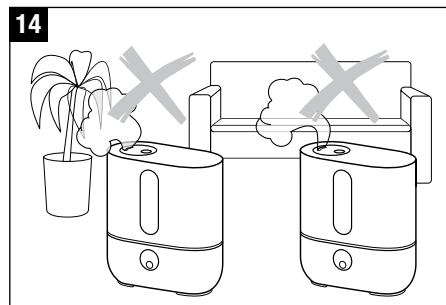
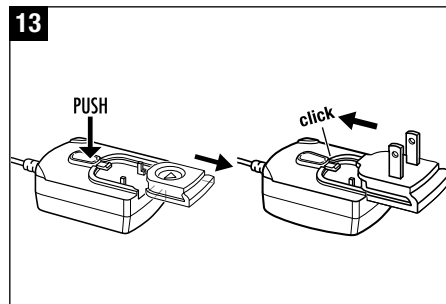

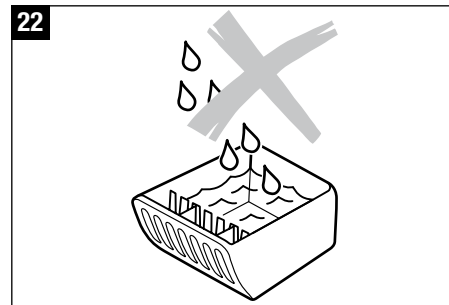
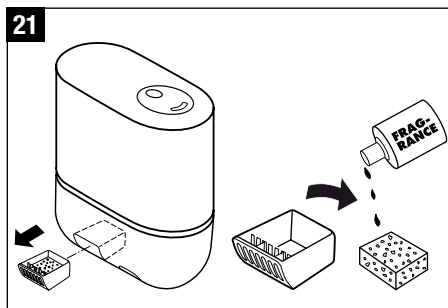
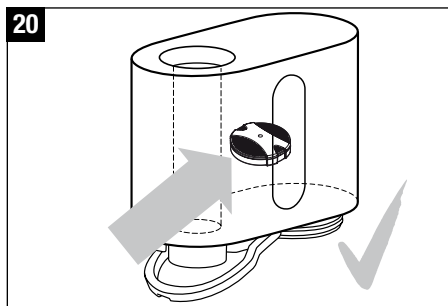
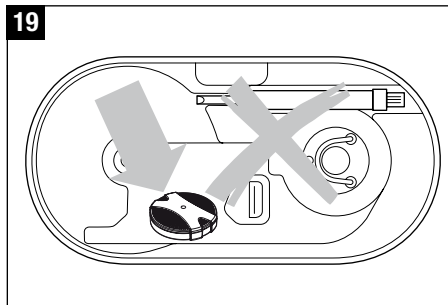
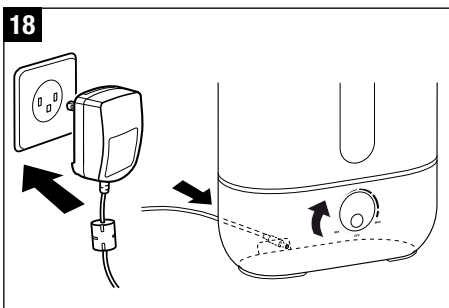
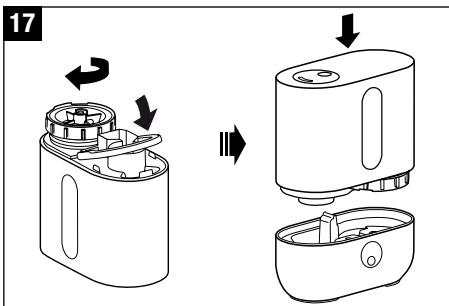
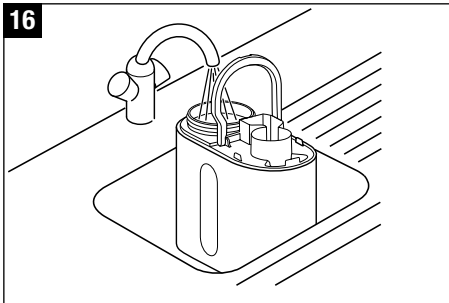

Préservation de la qualité de l'eau

L'Hydro Cell assure le bon fonctionnement des humidificateurs à leur niveau le plus élevé entre les nettoyages recommandés. Bon pour environ un à deux mois, selon la qualité de l'eau, l'Hydro Cell assure le bon fonctionnement de votre humidificateur tout en procurant un rendement d'humidification fraîche. Il commence à fonctionner dès qu'il entre en contact avec l'eau, même si l'unité est éteinte. L'Hydro Cell devrait être remplacé sur une période d'un à deux mois.* Regardez l'illustration 19/20 pour voir la position du dispositif Hydro Cell à l'intérieur du réservoir d'eau de l'unité. Mettez d'abord l'appareil hors tension. Pour toute information de commande ultérieure, contactez votre détaillant local ou consultez notre site Web www.airowswiss.net.

* Selon la qualité de l'eau.

Utilisation de parfums

Sur le côté extérieur du boîtier principal se trouve un réservoir de parfum (21). Sortez le réservoir de parfum par une courte pression. Le tampon de feutre dans le réservoir peut être imbibé de parfums. Quelques gouttes suffisent - aucun liquide n'est autorisé dans le réservoir. Versez les parfums sur le tampon de feutre ou d'ouate, jamais directement dans le réservoir (22)! Les additifs à l'eau (par exemple huiles essentielles, parfums, épurateur d'eau) ne doivent PAS être versés dans le réservoir d'eau ou dans l'espace de Nébulisation! Une petite quantité peut endommager le plastique de ces pièces ou provoquer des fissures. La garantie ne couvre pas les appareils endommagés par des additifs.



Enlevez le réservoir de parfum avant de le vider et de la nettoyer.

Commande

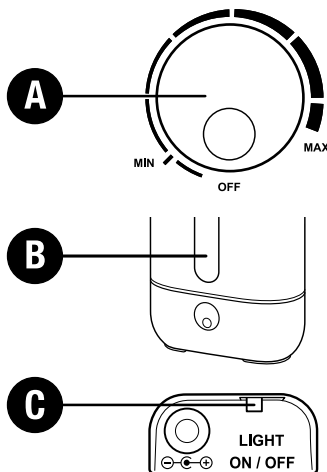

A) Sélecteur marche/arrêt et réglage de la puissance de la brume

Lorsque le sélecteur rotatif est tourné dans le sens des aiguilles d'une montre, cela active l'appareil et, en même temps, règle la sortie de brume du bas vers le haut.

B) Indicateur de niveau d'eau

Le niveau d'eau est clairement visible grâce à l'indicateur de niveau d'eau. L'appareil s'éteint automatiquement si le réservoir d'eau est vide. L'indicateur de niveau d'eau s'illumine en rouge. Pour d'autres informations, veuillez lire la section « Remplissage du réservoir ». Après la remise en place du réservoir plein, quelques secondes peuvent s'écouler avant que la lumière rouge ne s'éteigne.

C) Activer/désactiver l'éclairage bleu

L'interrupteur à coulisse à l'arrière du boîtier principal permet d'allumer et d'éteindre l'éclairage bleu. L'éclairage bleu ne peut pas être éteint.

Nettoyage/entretien



Débranchez toujours l'appareil avant de retirer le réservoir d'eau. Ne touchez pas à l'eau située dans l'espace de nébulisation lorsque l'appareil est en marche.



EZCal et EZCal Pro sont les seuls nettoyants et détartrants recommandés. N'UTILISEZ AUCUNE autre solution nettoyante : vous risqueriez d'endommager l'appareil. L'utilisation de toute autre solution autre qu'EZCal et EZCal Pro annule la garantie.



Attention : Aucune quantité d'eau ne doit pénétrer dans l'ouverture de ventilation! Ceci endommagera l'appareil (23).

Attention – risque d'électrocution et de dommages du produit!

- Éteignez l'appareil et débranchez le bloc secteur de l'appareil (24).
- Retirez le réservoir de parfum par une courte pression (25).
- Nettoyez régulièrement le réservoir d'eau et l'espace de nébulisation une fois par semaine (26/31).
- Utilisez uniquement le nettoyant et le détartrant EZCal et EZCal Pro personnalisé pour l'élimination régulière des dépôts de la membrane (27). Un échantillon d'EZCal est inclus avec votre humidificateur. Les instructions d'utilisation figurent sur l'emballage. N'utilisez qu'un seul paquet pour 1 litre (32 oz) d'eau. Ne modifiez pas ce rapport. NE FAITES PAS fonctionner l'appareil lorsque vous utilisez EZCal et EZCal Pro. Cela pourrait endommager le produit et annule la garantie. Rincez complètement la base à l'eau potable après avoir utilisé EZCal et EZCal Pro et vérifiez qu'aucun résidu d'EZCal et EZCal Pro n'y demeure.
- Retrait de la buse de brumisation (28) : utilisez la brosse ou une cuillère pour lever la buse à travers l'ouverture et pour la retirer.

Important

- Veillez à ce qu'il n'y ait pas d'eau dans le fond du boîtier principal (29).
- Nettoyez les parties intérieures avec un chiffon doux et n'utilisez en aucun cas de l'essence, des produits pour nettoyer les vitres ou des solvants (30).
- N'utilisez que la brosse pour le nettoyage hebdomadaire de la membrane (31).
- Changez l'eau du réservoir au moins tous les trois jours.

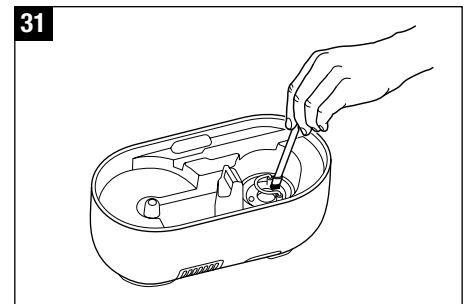
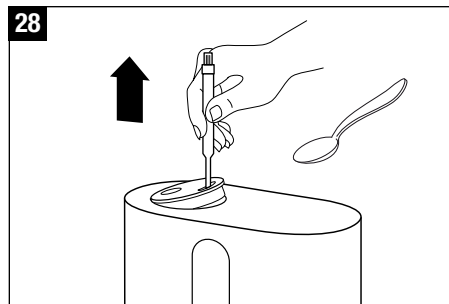
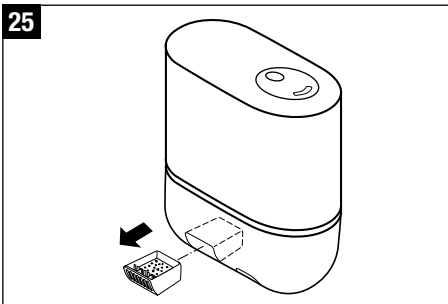
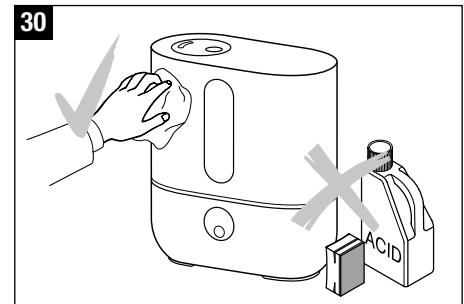
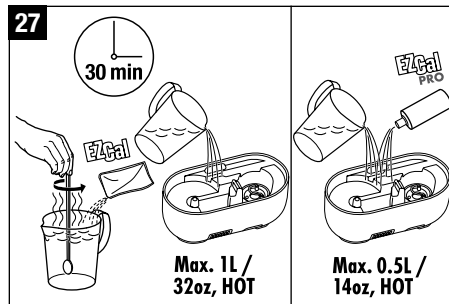
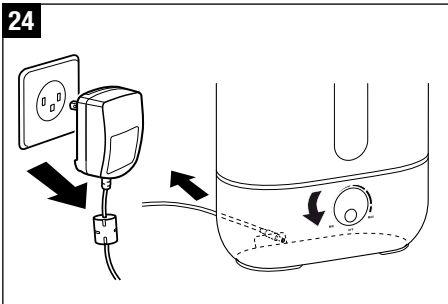
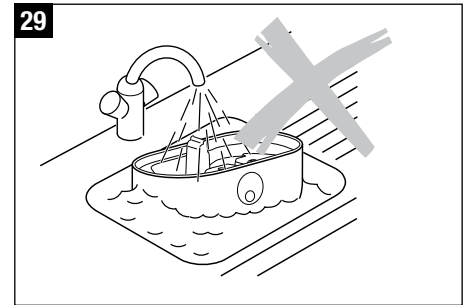
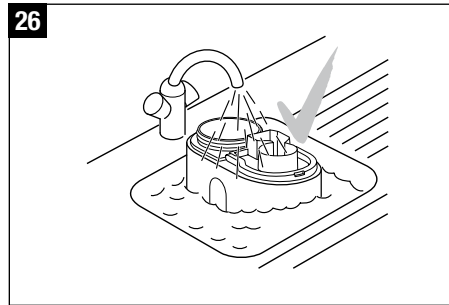
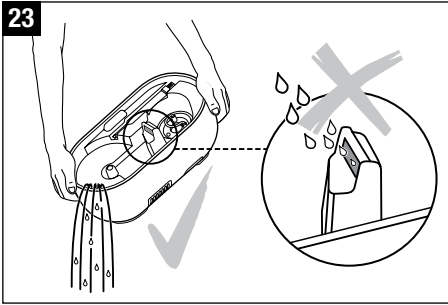

Remplacement de la cartouche anticalcaire



Débranchez toujours l'appareil avant de retirer le réservoir d'eau. Ne touchez pas à l'eau située dans l'espace de nébulisation lorsque l'appareil est en marche.

Cette cartouche doit être remplacée tous les deux à trois mois. Si votre eau est très dure, vous devrez peut-être remplacer la cartouche plus tôt. La présence de poussière blanche autour de l'appareil est un signe indubitable que la cartouche doit être remplacée. Si un dépôt blanc se forme toujours autour de l'appareil alors que la cartouche est neuve, veuillez vous assurer que l'eau que vous utilisez n'est pas déjà traitée. Si l'eau passe par un système de détartrage domestique avant d'être utilisée dans l'appareil, du sel se déposera autour de l'appareil. La cartouche anticalcaire et/ou les granules doivent être remplacés après 6 mois au plus tard sinon l'appareil n'atteint plus ses performances les plus élevées.

Option A : remplacement des granules

- Retirez le réservoir de la base et dévissez le bouchon du réservoir d'eau (32).
- La cartouche anticalcaire se trouve sur la surface interne du bouchon du réservoir. Enlevez la cartouche anticalcaire du bouchon en la tournant dans le sens inverse des aiguilles d'une montre (33). Important : Ne jetez pas le bouchon du réservoir!
- Ouvrez la cartouche (34).
- Jetez le contenu de la cartouche (granules) à la poubelle (35). Attention! Les granules peuvent rendre le plancher très glissant!
- Placez la pièce rose en mousse de polystyrène incluse au centre de la cartouche (36).
- Versez le contenu d'un sachet d'appoint de résine dans le gobelet en plastique compris dans le kit d'appoint de résine (37).
- Placez la cartouche vide avec le bouchon au centre sur le gobelet en plastique (38).

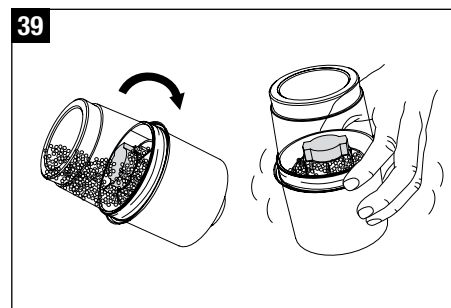
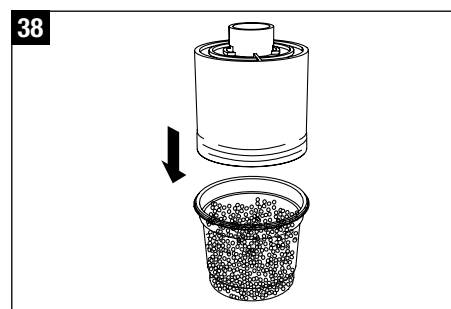
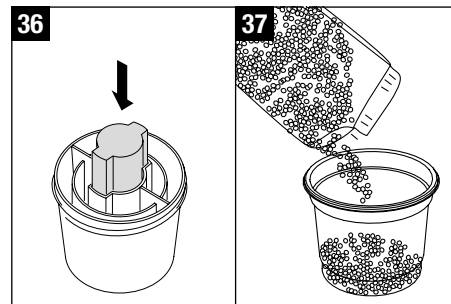
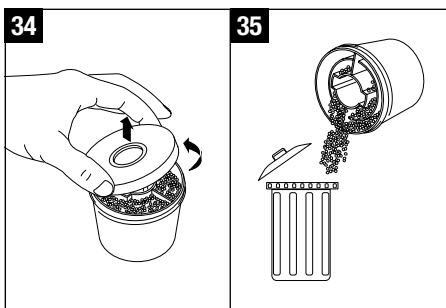
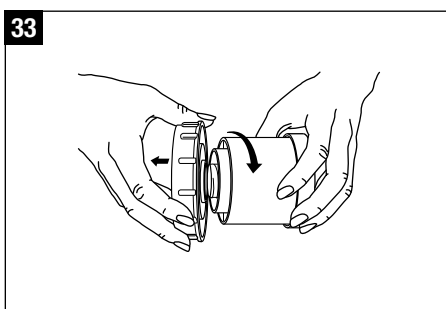
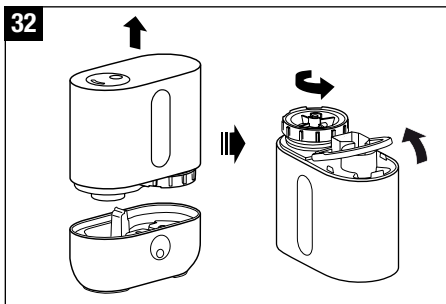

- Retournez le gobelet en plastique et la cartouche puis secouez jusqu'à ce que tous les granules se trouvent dans la cartouche (39).
- Retirez le gobelet en plastique et la pièce en mousse de polystyrène de la cartouche (40) et conservez-les pour réutilisation (le kit d'appoint de résine comporte 3 sachets d'appoint) (41).
- Refermez le bouchon (42).
- Trempez la cartouche anticalcaire pendant 24 h avant de l'utiliser (45). Pour atteindre le rendement optimal, les granules doivent absorber de l'eau.
- Maintenant, vissez la cartouche sur le bouchon du réservoir d'eau (46). Bien fermer le bouchon du réservoir! Mettez le réservoir sur la base (47).



Le fait de mettre les granules au centre de la cartouche leur permet d'être libérées dans l'appareil ou de l'obstruer. L'appareil ne fonctionnera plus correctement et les granules devront être éliminées complètement.

Option B : remplacement de la cartouche complète

- Retirez le réservoir de la base et dévissez le bouchon du réservoir d'eau (32).
- La cartouche anticalcaire se trouve sur la surface interne du bouchon du réservoir. Enlevez la cartouche anticalcaire du bouchon en la tournant dans le sens inverse des aiguilles d'une montre (33). Important : NE jetez PAS le bouchon du réservoir!
- Jetez la cartouche usagée dans la poubelle (43).
- Retirez la cartouche neuve de son emballage (44).
- Trempez les granules neufs dans un réservoir d'eau pendant 24 h avant de les utiliser (45). Pour atteindre le rendement optimal, les granules doivent absorber de l'eau.
- Maintenant, vissez la cartouche sur le bouchon du réservoir d'eau (46). Bien fermer le bouchon du réservoir! Mettez le réservoir sur la base (47).

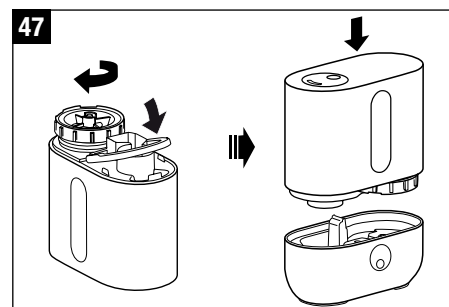
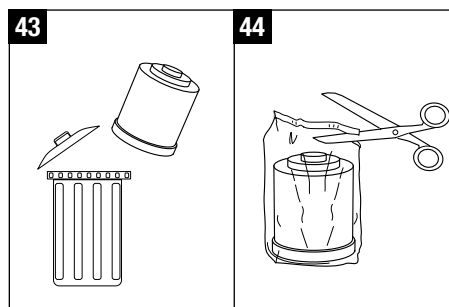
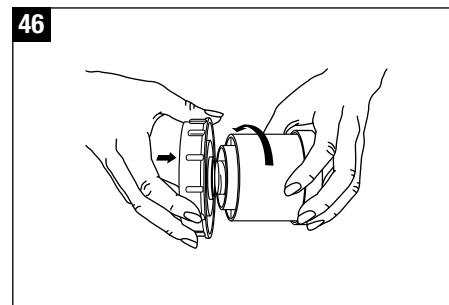
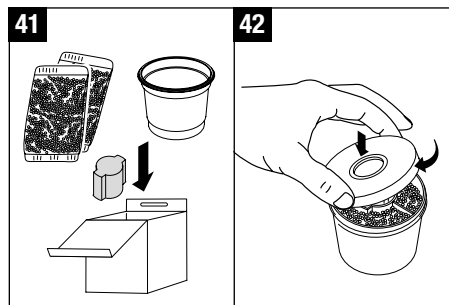
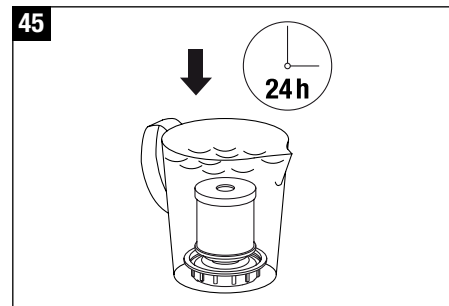
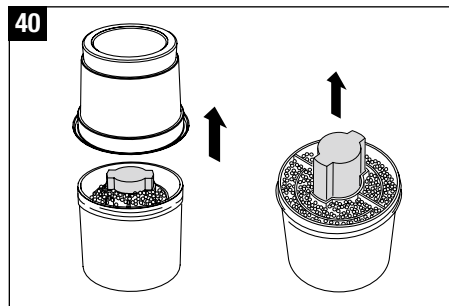

Que faire en cas de panne?

Problème	Cause éventuelle	Que faire
L'appareil ne fonctionne pas	L'appareil n'est pas sous tension	Branchez l'appareil dans une prise de courant
	Réservoir vide (l'indicateur de niveau d'eau s'allume en rouge)	Remplissez le réservoir d'eau
Aucun débit de brumisation	Réglage de brumisation trop faible	Augmentez la brumisation
	Résidus de produit de nettoyage	Nettoyez l'appareil avec de l'eau claire
	Cartouche anticalcaire obstruée	Enlevez 2 à 3 cuillères à thé de granules et jetez-les à la poubelle Immergez la cartouche dans l'eau pendant 24 heures
Débit de brumisation trop faible	La température de l'eau est trop faible	Réglez le débit de brumisation au maximum. Au bout de 10 minutes, l'appareil fonctionnera de nouveau correctement.
	Dépôts minéraux sur la membrane	Nettoyez la membrane
Dépôt blanc autour de l'appareil	Cartouche anticalcaire usée	Changez la cartouche anticalcaire complète ou les granules Les granules usés doivent être jetés

Entreposage de l'appareil pour une période de temps prolongée

Nettoyez l'appareil comme indiqué plus haut, séchez-le entièrement et entreposez-le, de préférence, dans son emballage d'origine, dans un endroit sec et frais.

Mentions légales

L'adaptateur CA/DC est homologué comme cUL.

Le fabricant se réserve le droit d'apporter des modifications d'ordre technique. Les instructions sont couvertes par les lois relatives aux droits d'auteur © PLASTON AG.

Spécifications techniques

Alimentation	100 – 240 V / 50-60 Hz
Consommation d'énergie jusqu'à	20 W
Production d'humidité jusqu'à	6,8 L / 24 h 1,8 gallons / 24h
Convient aux pièces jusqu'à	40 m ² / 430 pi ²
Dimensions (LxPxH)	24 x 12 x 26,3 cm 9,5 x 4,7 x 10,4 inches
Poids (à vide)	1,8 kg / 4 lb
Niveau de bruit	< 25 dB(A)
Accessoires	7531 Cartouche anticalcaire Hydro Cell A200 EZCal A7417 EZCal Pro A100

Accessoires

Pour toute information de commande ultérieure, prenez contact avec votre détaillant ou visitez notre site www.airoswiss.net.

Service après-vente

www.airoswiss.net

Questions générales sur l'humidificateur

Q. Pourquoi n'y a-t-il pas assez d'humidité dans ma pièce?

R. Combien de fois faites-vous fonctionner l'appareil? Si l'appareil fonctionne uniquement pendant la nuit, alors le niveau d'humidité tombera pendant la journée si de l'humidité n'est pas constamment ajoutée à l'air.

Q. Fermez-vous ou laissez-vous votre porte ouverte lorsque l'appareil fonctionne?

A. a) En laissant la porte ouverte, l'humidité quitte la pièce et se répand dans d'autres endroits de la maison. Si vous souhaitez que l'humidité reste dans une pièce spécifique, vous devriez envisager de fermer la porte lorsque l'appareil fonctionne.

A. b) Le bois, le cuir, les tapis, les rideaux et autres types de tissu absorbent une certaine quantité d'humidité, ne laissant ainsi pas assez d'humidité pour l'air. Si la fenêtre est ouverte, l'humidité s'échappera alors de la pièce. Un autre facteur est souvent le positionnement de l'appareil à proximité d'un appareil chauffant. L'idée repose sur le fait que l'air soufflant dans la pièce répartira rapidement l'humidité dans toute la pièce. Malheureusement, ce concept ne fonctionne pas puisque l'air chaud sortant d'une bouche d'aération absorbera presque toute l'humidité. L'air contenu dans la pièce ne recevra ainsi aucune humidité.

Q. Quelle quantité d'humidité ai-je besoin dans ma pièce?

R. Les niveaux d'humidité suggérés sont compris entre 40 % et 60 %.

Q. Quels sont les effets d'un surplus ou d'un manque d'humidité?

R. Un air sec peut entraîner l'assèchement de la peau, de l'électricité statique, des instruments désaccordés, augmenter le niveau de poussière (un air sec engendre

une accumulation de la poussière), une dégradation des objets en bois (assèchement et apparition éventuelle de fissures), l'inconfort, des nausées, et un assèchement des membranes nasales.

Un surplus d'humidité de l'air peut entraîner l'apparition de moisissures et le décollement du papier peint.

Q. Pourquoi ai-je besoin d'un humidificateur alors que je peux simplement ouvrir la fenêtre?

R. Le niveau d'humidité de l'air extérieure ne suffit pas à humidifier une pièce. Plus l'air est froid, moins il retient l'humidité. Plus l'air est chaud, plus le niveau d'humidité relative est faible. On entend par humidité relative la quantité de vapeur d'eau dans l'air, comparativement à la quantité pouvant être retenue par un air totalement saturé. La différence est plus élevée entre les températures extérieure et intérieure. L'air sec de la pièce exige une plus grande humidification.

Q. Où dois-je installer mon humidificateur?

R. L'appareil doit être mobile et ne pas être installé à proximité d'un mur, d'une fenêtre, d'une porte ou d'un pont thermique afin que l'air puisse circuler autour de l'appareil.

Foire aux questions: Humidificateur à ultrasons

Q. Pourquoi la mention open/close (ouvrir/fermer) est-elle inscrite sur le bouchon de la cartouche anticalcaire?

R. Ces directives sont présentées ici dans le cas où vous décideriez d'utiliser l'option de remplissage pour remplacer les granules. L'objectif consiste à savoir comment ouvrir et fermer le bouchon.

Si vous décidez d'ouvrir le bouchon avant de l'installer dans le réservoir d'eau, vous remarquerez vraisemblablement la présence de granules dans le réservoir d'eau et le bac de fond. Arrêtez immédiatement l'appareil et videz l'eau du bac et du réservoir.

Commencez à retirer toutes les granules du bac et du réservoir. Utilisez une brosse pour nettoyer le pourtour de la membrane.

Mise en garde : Ne jetez pas les granules dans l'évier! Les granules usagés doivent être jetés à la poubelle!

Q. Je viens juste de remplacer ma cartouche et le contenu ainsi que l'eau du bac ont viré au bleu-vert.

R. Cela se produit parfois lorsque la cartouche, voire les granules, est remplacée. Cela ne se produit pas avec toutes les cartouches ou toutes les granules remplacées. Cela provient d'une réaction du contenu de l'eau et des vibrations ultrasons et n'indique pas qu'il faille remplacer la cartouche.

Q. Le réservoir d'eau n'a pas de démarcation, jusqu'où dois-je le remplir d'eau?

R. Le réservoir n'a pas de démarcation. On peut le remplir d'eau jusqu'en haut.

Q. Quel est le rôle de la cartouche anticalcaire (DMC: demineralization cartridge)?

R. La cartouche anticalcaire retire les minéraux de l'eau pour empêcher l'accumulation de poussière blanche. Le contenu de la cartouche doit être mise dans l'eau 24 heures avant la première utilisation de l'appareil afin qu'il puisse s'étendre et retirer entièrement les minéraux de l'eau. Le contenu de la cartouche anticalcaire dure 2 à 3 mois. Il peut s'avérer nécessaire de remplacer la cartouche plus souvent selon la dureté de l'eau et la fréquence d'utilisation de l'appareil. L'accumulation de poussière blanche ou la réduction de la quantité de brume sortante sont des indicateurs de remplacement de la cartouche anticalcaire.

Q. Est-il possible d'utiliser de l'eau distillée avec cet appareil?

R. Oui, il est possible d'utiliser de l'eau distillée avec cet appareil. Si vous utilisez de l'eau distillée, retirez la cartouche anticalcaire.

Q. Je viens tout juste de remplacer le contenu de la cartouche et il y a des granules partout.

R. Tout d'abord, assurez-vous qu'aucune granule n'est présente au milieu de la cartouche. Le fait de mettre les granules au milieu de la cartouche leur permet d'être libérées dans l'appareil. Arrêtez immédiatement l'appareil, et videz l'eau du bac et du réservoir. Commencez à retirer toutes les granules du bac et du réservoir. Utilisez une brosse pour nettoyer le pourtour de la membrane.

Mise en garde : Ne jetez pas les granules dans l'évier! Les granules usagés doivent être jetés à la poubelle!

Q. Les conseils d'utilisation m'indiquent de ne pas installer l'appareil directement au sol. Pourquoi dois-je surélever l'appareil?

R. Cet appareil a été conçu pour propulser l'humidité dans l'air. C'est pourquoi les parquets ou les sols recouverts de tapis à proximité de l'appareil peuvent devenir humides. Si l'appareil est installé à soixante centimètres au-dessus du sol, la brume aura la possibilité de s'évaporer avant de toucher le sol.

Q. L'eau ne va pas dans le réservoir.

R. Pour remplir le réservoir, il doit être retourné. La cartouche se place sur le bouchon du réservoir d'eau. Ne versez pas d'eau dans la buse de brumisation.

Q. Une poussière blanche sort de l'appareil

R. Les particules de poussière blanches sont des minéraux qui sont coupés en minuscules parties par le processus ultrasonique.

Comment résoudre le problème :

- Laissez tremper la cartouche anticalcaire dans un bol

d'eau pendant 24 heures minimum. Si la cartouche trempe dans le réservoir d'eau, il faut remplacer l'eau du réservoir et de la base avant d'utiliser l'appareil.

- Remplacez la cartouche anticalcaire après 1 à 2 mois quand vous utilisez de l'eau très dure (pour de l'eau plus douce, après 2 à 3 mois). Quelle que soit la dureté de l'eau, remplacez la cartouche après 6 mois au plus tard.
- N'utilisez pas de l'eau en provenance d'un adoucisseur d'eau installé au préalable sinon du sodium sera émis de l'appareil au lieu du calcium. Utilisez plutôt de l'eau distillée et retirez la cartouche anticalcaire.
- Dans les zones où l'eau est très dure, utilisez uniquement de l'eau distillée et retirez la cartouche anticalcaire.
- Utilisez de l'eau à osmose inverse plutôt que de l'eau distillée et retirez la cartouche anticalcaire.

Q. Le niveau d'humidité ne change pas ou n'atteint pas le niveau d'humidité souhaitée.

R. Si le réservoir d'eau doit être rempli plus d'une fois par jour, cela signifie que l'appareil fonctionne bien et que ce sont les conditions climatiques de la pièce qui ont une incidence sur l'humidité.

Raisons d'un niveau d'humidité bas :

- La circulation d'air est très élevée (l'air est entièrement renouvelé plusieurs fois par jour – l'humidificateur doit recommencer son travail depuis le début)
- Isolation de la maison (voir circulation d'air)
- Espace ouvert avec hauts plafonds (non seulement la superficie de la pièce compte, mais aussi sa hauteur) – des bâtiments élevés nécessitent plus d'humidification
- Fenêtres ouvertes – effet similaire à la circulation d'air (s'il fait très froid dehors, n'ouvrez pas la fenêtre plus de 2 fois par jour pendant 3 minutes)
- Grande différence entre la température extérieure et la température intérieure – plus l'air est froid, moins il est capable de retenir l'humidité et plus l'air est chaud, plus le pourcentage d'humidité relative est moindre (= quantité de vapeur d'eau dans l'air par rapport à

la quantité que l'air peut absorber s'il est totalement saturé)

- Position de l'appareil – s'il est placé près d'une porte, fenêtre ou bouche d'aération. Cela augmente la circulation d'air

Q. Le réservoir fuit

R. Vérifiez s'il n'y a pas de légères fissures. Les appareils qui ont été échappés ou les réservoirs d'eau fissurés ne sont pas couverts par la garantie.

Q. Mettre le visage visage dans la brume

R. Il n'est pas recommandé de mettre son visage dans la brume. C'est un produit électrique et on ne devrait pas jouer avec.

Q. Pas de brume / l'appareil ne fonctionne pas / l'indicateur de vide continue de clignoter

R. Remplissez le réservoir d'eau. Vérifiez si l'eau circule dans la cartouche anticalcaire (attachée au bouchon du réservoir d'eau). Si le réservoir d'eau est rempli alors qu'il n'y a que peu d'eau dans la base, l'eau circule dans la cartouche anticalcaire.

- Attendez 15 minutes pour permettre à la brume de sortir de l'appareil.
- Si l'appareil ne fonctionne pas et que le témoin vide ne clignote pas, il se peut que vous ayez réglé l'humidité souhaitée trop basse et que le niveau d'humidité actuel de la pièce soit plus élevé. C'est pourquoi l'appareil s'éteint automatiquement.
- Si l'indicateur vide continue de clignoter et que le réservoir est plein, l'eau ne circule pas dans la cartouche. Remplacez la cartouche ou les granules de la cartouche après 2 à 3 mois. Dans des zones où l'eau est dure, remplacez la cartouche après 1 à 2 mois. La cartouche anticalcaire et/ou les granules doivent être remplacées après 6 mois au plus tard sinon l'appareil n'atteint plus ses performances les plus élevées.
- Si les granules sont nouvelles, voir les instructions suivantes :

- Assurez-vous que la cartouche et/ou les granules ont été immergées pendant 24 heures. Dans le cas de granules sèches, l'eau met encore plus de temps à s'infiltrer par la cartouche et dans la base. Ensuite, retirez deux cuillères à soupe de granules de la cartouche et jetez-les. Un excès de granules dans la cartouche empêche l'eau de circuler du réservoir vers la base.

Q. Le bouchon du réservoir d'eau est trop difficile à desserrer

- R. Cela peut être dû à la pression d'air dans le réservoir d'eau. Desserrez le ressort en bas du bouchon du réservoir d'eau pour libérer l'air du réservoir d'eau. Continuez jusqu'à ce que vous soyez capable de desserrer le bouchon du réservoir d'eau.

Q. L'appareil fonctionne par intermittence

- R. Depuis combien de temps n'avez-vous pas remplacé le contenu de la cartouche? Si 2 à 3 mois se sont écoulés, il est temps de remplacer le contenu de la cartouche. La cartouche anticalcaire et/ou les granules doivent être remplacées après 6 mois au plus tard sinon l'appareil n'atteint plus ses performances les plus élevées.
- Si le contenu de la cartouche vient d'être remplacé, il y a probablement trop de granules dans la cartouche. Retirez deux cuillères à soupe de granules de la cartouche.

Accessoires

Q. Dois-je garder des pièces avant de remplacer la cartouche anticalcaire?

- R. Oui, gardez toujours le bouchon du réservoir d'eau (c'est la pièce qui attache la cartouche anticalcaire au réservoir d'eau).

Q. Qu'est-ce qu'un Hydro Cell et quelle est sa longévité?

- A. L'Hydro Cell assure le bon fonctionnement des humidificateurs à leur niveau le plus élevé entre les nettoyages recommandés. Bon pour environ un à deux mois, selon la qualité de l'eau, l'Hydro Cell assure le bon fonctionnement de votre humidificateur tout en procurant un rendement d'humidification fraîche. Il doit être remplacé sur une période d'un à deux mois*.

* Selon la qualité de l'eau.

Q. Positionnement de l'Hydro Cell

- A. Se reporter à l'illustration 19/20 pour les instructions.

Q. Qu'est-ce que EZCal et EZCal Pro?

- R. Un échantillon d'EZCal est inclus avec votre humidificateur. EZCal et EZCal Pro sont utilisés pour le nettoyage et le détartrage de tous les humidificateurs et éliminent les dépôts de minéraux. EZCal et EZCal Pro sont les seuls nettoyeurs et détartrants recommandés. N'UTILISEZ AUCUNE autre solution nettoyante : vous risqueriez d'endommager l'appareil. L'utilisation de toute autre solution autre qu'EZCal et EZCal Pro annule la garantie. Les instructions d'utilisation sont sur le paquet. Utilisez 1 seul paquet pour 1 l (32 oz) d'eau. Ne changez pas les proportions. Il peut également être utilisé pour d'autres marques d'humidificateur. Rincez complètement la base à l'eau potable après avoir utilisé EZCal et EZCal Pro et vérifiez qu'aucun résidu d'EZCal et EZCal Pro n'y demeure. EZCal et EZCal Pro est offert par certains détaillants choisis et en ligne sur www.airoswiss.net.

Instrucciones para el uso

es

¡POR FAVOR LEA Y GUARDE TODAS ESTAS INSTRUCCIONES!

Instrucciones importantes de seguridad

- Antes de la puesta en servicio, lea atentamente las instrucciones y guárdelas bien para posteriores consultas.
- **ADVERTENCIA** – Use el humidificador en interiores y teniendo en cuenta los datos técnicos. Un empleo no conforme con las especificaciones puede poner en peligro la salud y la vida.
- Este aparato no debe ser utilizado por personas (incluyendo niños) con capacidades corporales, sensoriales o mentales disminuidas o sin conocimientos o experiencia suficientes, a menos que reciban la ayuda o vigilancia de alguien responsable de su seguridad. Hay que controlar que los niños no jueguen con el aparato (figura 1).
- Para hacer funcionar el aparato utilice exclusivamente la fuente de alimentación originalmente suministrado. El adaptador de alimentación suministrado no debe utilizarse con otro aparato.
- Nunca use el artefacto si ha sufrido algún daño en el aparato o en el cable (2), luego de un desperfecto o luego de que haya sufrido una caída (3) o cualquier otro daño.
- Nunca ponga en funcionamiento el aparato si no está completamente armado.
- Sólo debe ser reparado por personal calificado (4); una reparación inapropiada puede ser peligrosa para el usuario.
- No introduzca agua en la salida de vapor del aparato (5).
- Coloque el humidificador sobre una superficie seca y plana.
- No se debe colocar el aparato en el suelo, cerca de un radiador o en las proximidades de aparatos eléctricos. El vapor procedente de la humidificación puede dañar el suelo o dichos objetos (6).

- El humidificador debe instalarse en una posición elevada (7) como, por ejemplo, sobre una mesa, una cómoda, etc.
- **SIEMPRE** desenchufe la unidad del tomacorriente antes de quitar/llenar/vaciar el tanque de agua, antes de limpiarlo, antes de montar o desmontar alguna de sus partes, cuando lo mueva o traslade de lugar.
- Nunca desenchufe el equipo del tomacorriente tirando del cable o con las manos húmedas.
- No toque el agua de la base cuando esté en funcionamiento ya que contiene vibraciones de alta frecuencia.
- No sumerja nunca el cuerpo del humidificador en agua u otro líquido (28).
- Coloque el aparato en un lugar en el cual no pueda ser volcado fácilmente por otras personas en el hogar (8).
- Desenchufe siempre el aparato cuando no lo usa.
- No coloque el cable de alimentación por debajo de alfombras ni lo cubra con tapetes. Coloque el cable de tal forma que nadie se pueda tropezar con él.
- No use el aparato en presencia de gases o vapores combustibles.
- No exponga el aparato a la lluvia ni lo use cerca del agua, en el baño, en lavaderos ni en lugares húmedos.
- El aparato siempre se tiene que usar en posición vertical.
- No permita que objetos extraños penetren en las aberturas de ventilación o de salida de aire. Ésto podría provocar una descarga eléctrica o dañar el aparato. No bloquee las salidas o entradas de aire.
- Este aparato tiene un enchufe polarizado (una de las patas es más ancha que la otra). Para reducir el riesgo de una descarga eléctrica, el enchufe entra en el tomacorriente. Si el enchufe no se adapta perfectamente al tomacorriente, dé vuelta el enchufe. Si ésto no basta, consulte con un electricista calificado. **NO** trate de modificar esta medida de seguridad.

- Si el enchufe y el tomacorriente no están perfectamente adaptados uno al otro, el enchufe puede calentarse en exceso y deformarse. Contacte a un electricista para cambiar tomacorrientes flojos o gastados.
- No coloque o apoye ningún objeto pesado encima del artefacto.
- Desenchufe el aparato antes de realizar cualquier mantenimiento.
- Para proteger la **seguridad de la salud** y el **funcionamiento correcto del humidificador**, use únicamente agua limpia, sin contaminantes, fría y fresca de la llave en su humidificador. Si su fuente de agua está contaminada o si no está seguro de su calidad, use agua destilada. Además, le recomendamos limpiar y **hacerle mantenimiento a su humidificador** cuando sea necesario, **tal como se indica en este manual**.
- Para aromatizar el aire, use el recipiente para fragancias incluido (consulte también el artículo «Utilizar fragancias»). No ponga aditivos como aceites aromáticos directamente en el tanque de agua o en la base o con el fondo de agua (9). ¡Estos aditivos dañan su aparato! Los daños causados por estos productos están excluidos de la garantía.
- El aparato no posee un higrostat incorporado. Utilice un higrostat externo para evitar daños por exceso de humedad.
- **Nota:** Las vibraciones de alta frecuencia no son audibles para las personas ni para los animales.
- El fabricante declina cualquier tipo de responsabilidad por los daños producidos por no respetar estas instrucciones de uso.

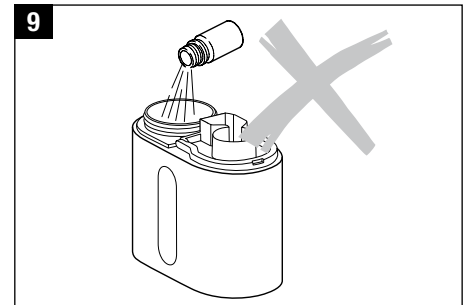
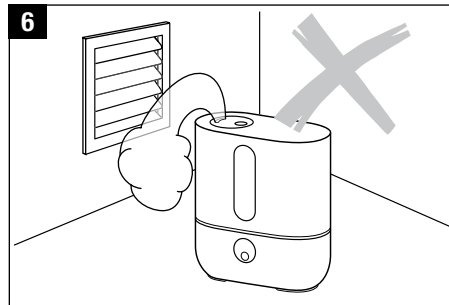
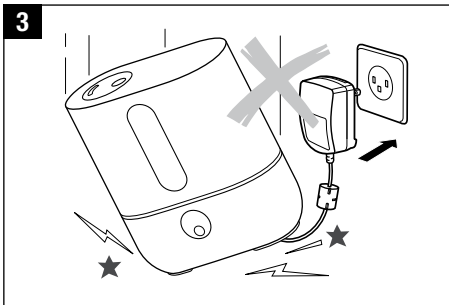
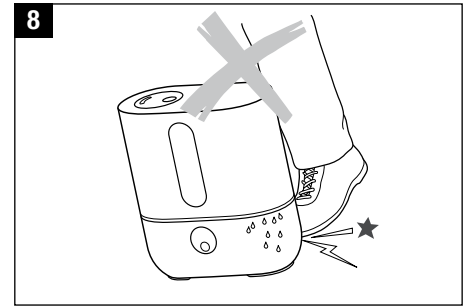
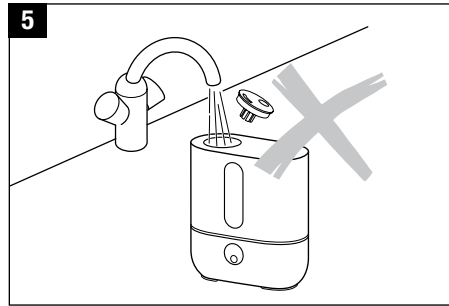
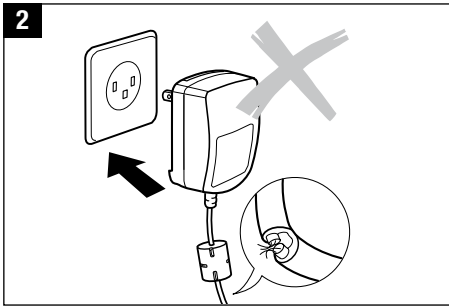
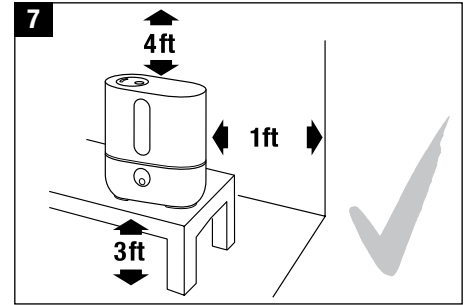
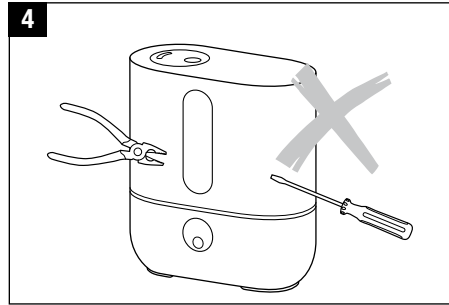

es

Introducción

¡Felicidades por haber adquirido el nebulizador ultrasónico U200!

Descripción del aparato/ Contenido

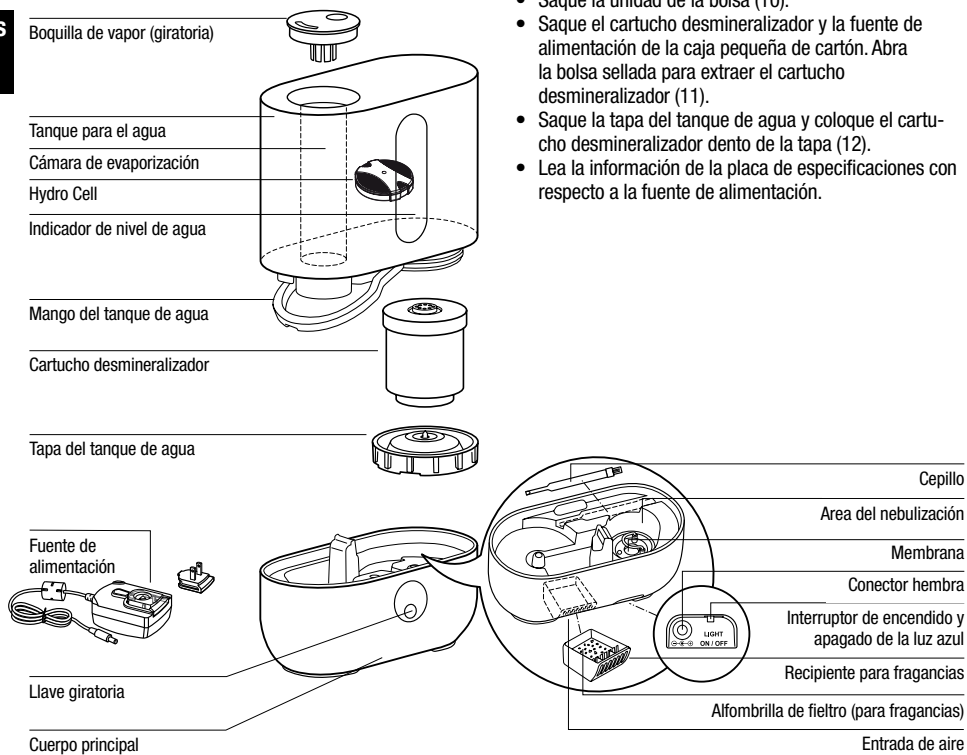

Uso adecuado:

El dispositivo sólo debe utilizarse para la humidificación del aire en interiores.

Desembalaje

- Extraiga con cuidado la unidad de la caja.
- Saque la unidad de la bolsa (10).
- Saque el cartucho desmineralizador y la fuente de alimentación de la caja pequeña de cartón. Abra la bolsa sellada para extraer el cartucho desmineralizador (11).
- Saque la tapa del tanque de agua y coloque el cartucho desmineralizador dentro de la tapa (12).
- Lea la información de la placa de especificaciones con respecto a la fuente de alimentación.

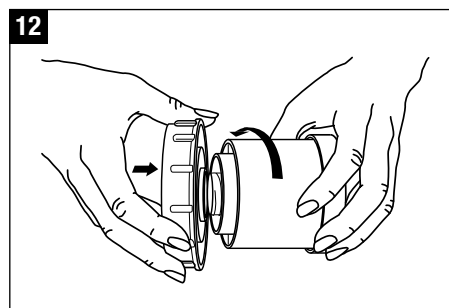
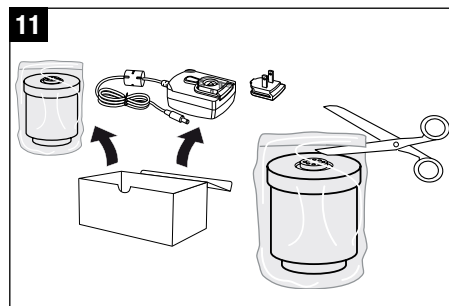
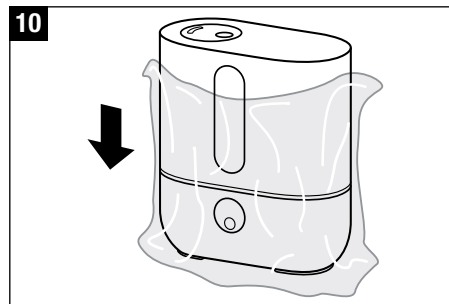

Puesta en marcha

- Retire la cubierta de plástico del enchufe de la fuente de alimentación y coloque el enchufe específico del país (13).
- No coloque el humidificador cerca de una rejilla de calefacción o sobre suelo radiante si lo tiene. La humedad del vapor puede dañar la superficie del piso (6) (lea las Instrucciones de Seguridad).
- El humidificador debe instalarse en una posición elevada (7) como, por ejemplo, sobre una mesa, una cómoda, etc. Por lo menos a 3 pies (1 m) del piso.
- La boquilla no debe apuntar directamente a plantas, muebles u otros objetos cercanos (14). Mantenga una distancia de por lo menos 20 pulgadas (50 cm).
- Sumerja el cartucho desmineralizador en agua durante un mínimo de 24 horas antes de utilizarlo. Los gránulos deben absorber agua para alcanzar un alto rendimiento. Si el cartucho se sumerge en el tanque, cambie el agua y vacíe el agua de la base antes de utilizar el humidificador.
- El cartucho desmineralizador deberá reemplazarse cada 2 – 3 meses normalmente. Este plazo podrá variar en función de la dureza del agua. El cartucho deberá reemplazarse al menos después de los 6 meses. De lo contrario, la unidad no volverá a alcanzar su máximo rendimiento. Vea «Sustitución del cartucho desmineralizador».
- Lea las instrucciones en «Llenado del Tanque» para agregar agua al humidificador.
- Coloque el tanque de agua sobre la base (17).
- Conecte la fuente de alimentación en el aparato y al tomacorriente y ponga en marcha el aparato por medio de la llave giratoria (18).
- El aparato alcanza su potencia máxima entre 10 y 15 minutos tras haberlo encendido.
- Verifique que el cable no esté dañado por ninguna parte, en tal caso no use el aparato (2).

Llenado del Tanque



Desenchufe siempre la unidad antes de extraer el tanque de agua. ¡No toque la área del nebulización mientras esté funcionando!



Para proteger la **seguridad de la salud** y el funcionamiento **correcto del humidificador**, use únicamente agua limpia, sin contaminantes, fría y fresca de la llave en su humidificador. Si su fuente de agua está contaminada o si no está seguro de su calidad, use agua destilada.

¡No encienda el humidificador con el tanque de agua vacío! Cuando el agua llegue al nivel mínimo, el humidificador se apagará automáticamente.

- Asegúrese de que no haya objetos extraños en el tanque de agua.
- Saque la tapa del tanque de agua (15). Llene el tanque con agua fresca del grifo (16). ¡Cierre bien la tapa del tanque de agua sobre la base (17). ¡No agregue ningún aditivo al agua!
- Conecte el enchufe de la fuente de alimentación en el aparato y al tomacorriente y ponga en marcha el aparato por medio de la llave giratoria (18). La luz del nivel de agua puede permanecer encendida durante algunos segundos hasta que la base se llene con agua.

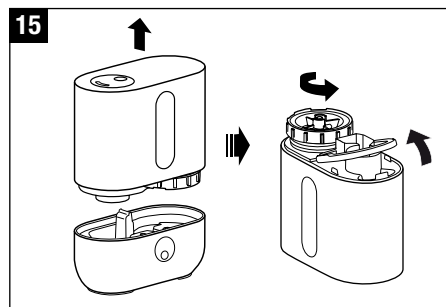
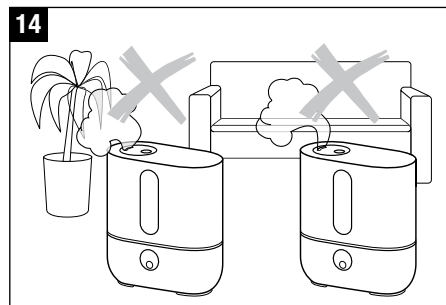
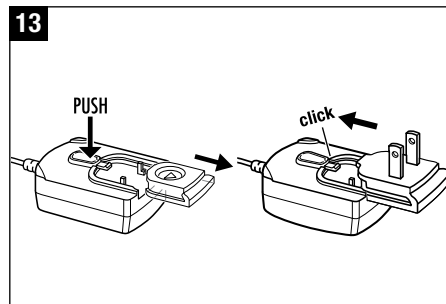

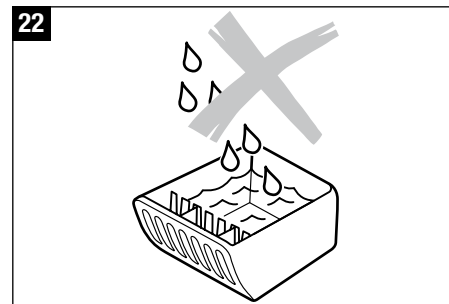
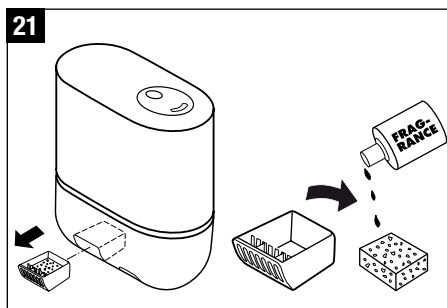
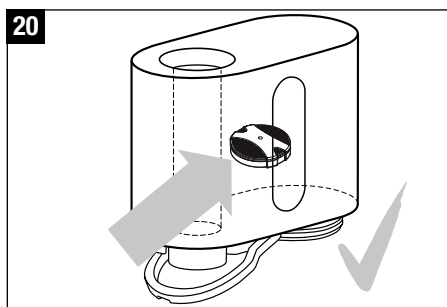
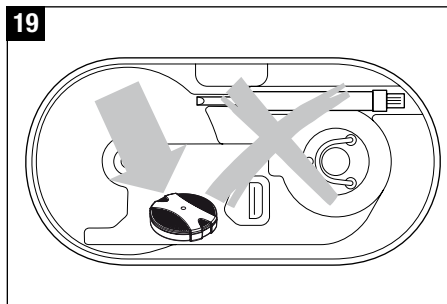
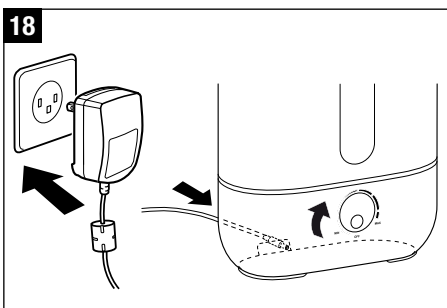
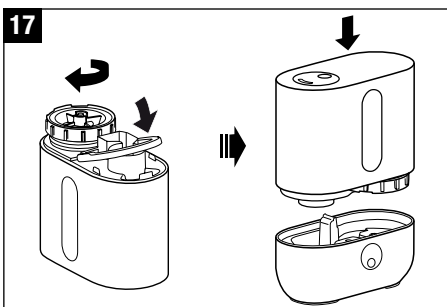
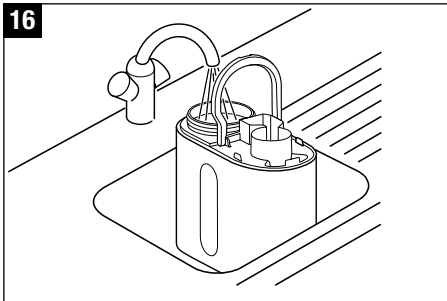

Mantenimiento de la calidad del agua

El Hydro Cell mantiene los humidificadores funcionando a su máximo nivel entre las limpiezas recomendadas. El Hydro Cell, que dura aproximadamente uno o dos meses, dependiendo de la calidad del agua, asegura que el humidificador siga funcionando y manteniendo un rendimiento óptimo. Comienza a funcionar ni bien entra en contacto con el agua, aún cuando la unidad está apagada. Debe cambiar el Hydro Cell cada uno o dos meses*. Mire la figura 19/20 para ubicar el Hydro Cell en la base de la unidad. Primero apague la unidad. Llame a su distribuidor local o visite nuestro sitio Web www.airoswiss.net para comprar repuestos.

*Depende de la calidad del agua.

Utilizar fragancias

En la parte exterior de la base hay un recipiente para fragancias (21). Saque el recipiente presionándolo ligeramente. La alfombrilla de fieltro puede rociarse con fragancias. Unas pocas gotas bastan, pues el recipiente no debe rebosar contener ningún. Las fragancias deben aplicarse sólo sobre la alfombrilla o en trozo de algodón, pero nunca verterse directamente en el recipiente (22). Los aditivos para el agua (como aceites aromáticos, fragancias o sustancias de limpieza) NO pueden verterse directamente en el tanque de agua o en la area del nebulización. El plástico de estas piezas puede resultar dañado incluso con pequeñas cantidades o pueden formarse grietas. Los aparatos dañados por aditivos no están incluidos en la garantía.



Debe remover el recipiente para fragancias antes de vaciar y limpiar la unidad.

Manejo

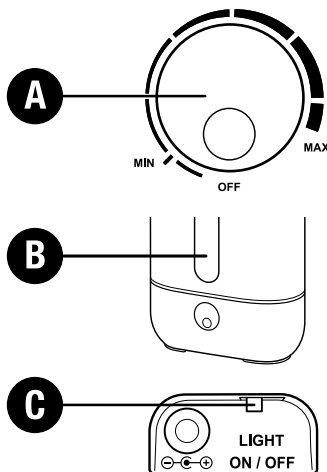

A) Llave de encendido/apagado y control de salida de vapor

Al girar la llave giratoria en el sentido de las agujas del reloj, se enciende el aparato y al mismo tiempo se regula la producción de vapor desde baja a hasta.

B) Indicador del nivel de agua

En el indicador del nivel de agua puede verse bien la cantidad de agua que hay. El aparato se apaga automáticamente cuando el tanque está vacío. El indicador de nivel de agua se encenderá en rojo. Para obtener más información, lea la sección «Llenado del tanque». Tras colocar en su sitio el tanque lleno, la luz roja puede tardar unos segundos en apagarse.

C) Encendido y apagado de la luz azul

Mediante el interruptor deslizante ubicado en la parte de atrás de la base, la luz azul puede encenderse y apagarse. La luz roja no puede apagarse.

Limpieza/mantenimiento



Apague siempre la unidad antes de extraer el tanque de agua. ¡No toque el interior del área de nebulización mientras esté en funcionamiento!



EZCal y EZCal Pro es el único producto limpiador y descalcificador recomendado. No use ningún otro producto limpiador ya que podría dañar la unidad. El uso de cualquier solución de limpieza que no sea EZCal y EZCal Pro anulará la garantía.



Atención: no debe llegar agua al orificio de ventilación, pues causaría daños a la unidad. (23).

Atención – ¡riesgo de electrocución y daños del aparato!

- Apague el aparato y desconecte de él la fuente de alimentación (24).
- Remueva el recipiente para fragancias presionando ligeramente sobre él (25).
- Limpie el tanque de agua y el área de nebulización regularmente una vez por semana (26/31).
- Use únicamente el agente limpiador y descalcificador EZCal y EZCal Pro para quitar los depósitos de la membrana regularmente (27). La caja de su humidificador viene con una muestra de EZCal incluida. Las instrucciones de uso están en el paquete. Use sólo 1 paquete por cada 32 onzas de agua. No cambie esta proporción. No haga funcionar la unidad con EZCal y EZCal Pro. Esto podría dañar la unidad y anular la garantía. Enjuague completamente la base con agua potable después de usar EZCal y EZCal Pro y asegúrese de que no quede nada de EZCal y EZCal Pro en la base.
- Retire la boquilla (28): utilice el cepillo o una cuchara para levantarla y poder retirarla.

Importante

- Tenga especial cuidado en que no entre agua en la parte inferior del cuerpo principal (29).
- Limpie el interior del humidificador con un trapo suave, y no utilice nunca solventes o agentes de limpieza agresivos (30).
- Para limpiar la membrana utilice exclusivamente el cepillo (31). Deberá hacerlo una vez por semana.
- Cambie el agua del tanque por lo menos cada tres días.

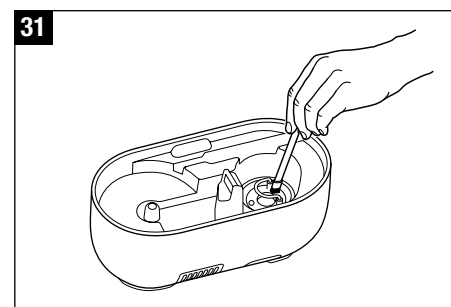
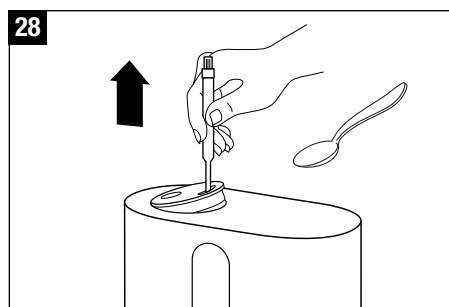
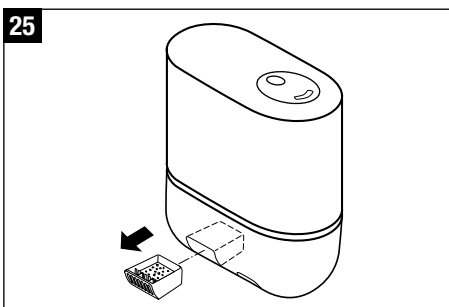
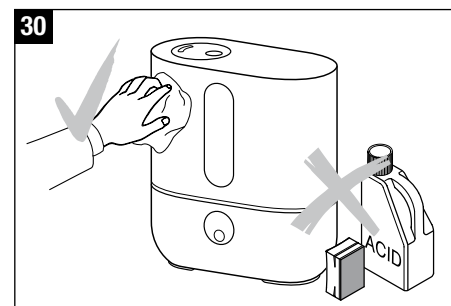
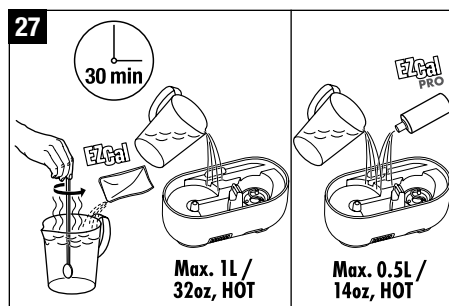
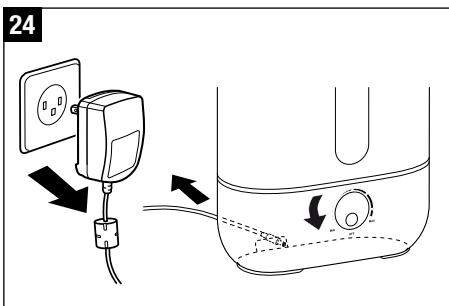
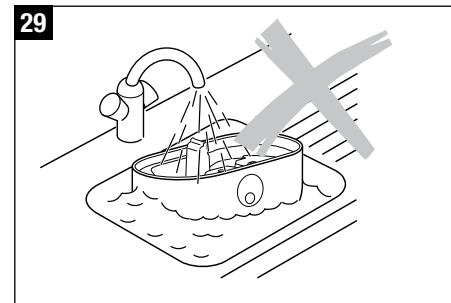
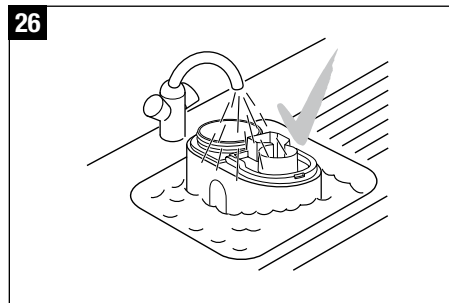
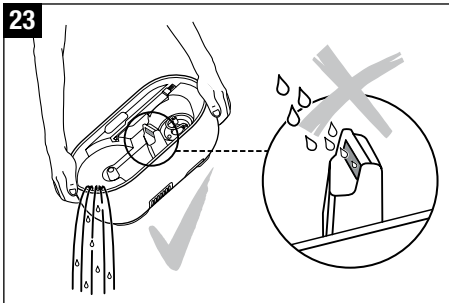

Reemplazo del cartucho desmineralizador



Apague siempre la unidad antes de extraer el tanque de agua. ¡No toque la área de nebulización mientras esté funcionando el aparato!

El cartucho desmineralizador debe reemplazarse cada 2 o 3 meses. Si el agua es muy dura, puede ser necesario reemplazar el cartucho antes. La presencia de polvo blanco alrededor del aparato es un signo seguro de que el cartucho está gastado. Si pese a reemplazar el cartucho se forma un depósito blanco alrededor del aparato, compruebe que el agua usada no esté tratada. Si antes de usarla en el humidificador de aire, el agua pasa por un sistema doméstico de descalcificación, se depositará sal alrededor del aparato. El cartucho desmineralizador y los gránulos deben reemplazarse cada 6 meses como máximo. De lo contrario, la unidad no volverá a alcanzar su máximo rendimiento.

Opción A: reemplace los gránulos

- Saque el tanque de agua de la base y saque la tapa del tanque (32).
- El cartucho desmineralizador se encuentra en el interior de la tapa del tanque. Desenrosque el cartucho desmineralizador de la tapa en el sentido contrario a las agujas del reloj (33). Importante: ¡NO deseche la tapa del tanque!
- Abra el cartucho (34).
- Arroje el contenido del cartucho (gránulos) a la basura (35). Atención: ¡Los gránulos derramados pueden hacer que el suelo se vuelva resbaladizo!
- Coloque la pieza rosa de poliestireno que se adjunta en el centro del cartucho (36).
- Vierta el contenido de una bolsa de resina de relleno en la cubeta de plástico que se incluye con el embalaje de resina de relleno (37).
- Coloque el cartucho vacío con la tapa en el centro en la cubeta de plástico (38).
- Dé vuelta la cubeta de plástico y el cartucho y agite hasta que todos los gránulos entren en el cartucho (39).

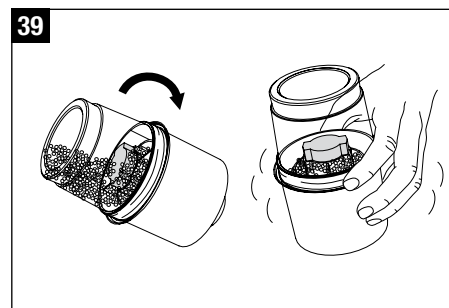
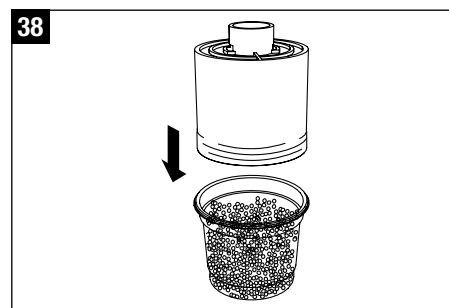
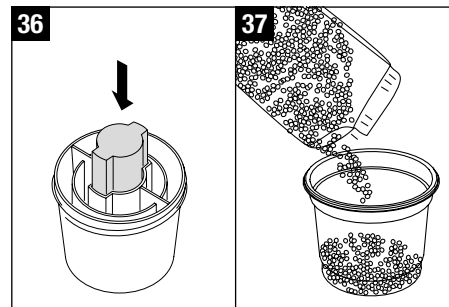
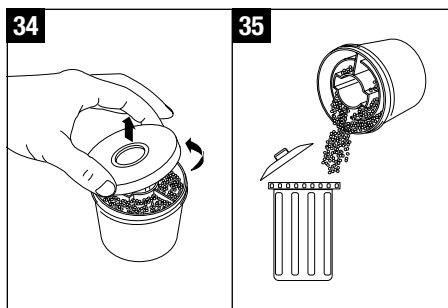
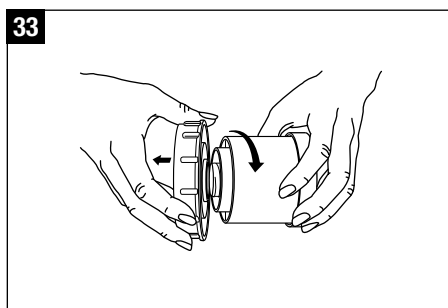
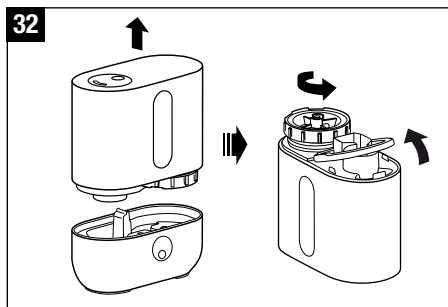

- Retire la cubeta de plástico y la pieza rosa de poliéster del cartucho (40) y consérvela para utilizarla en el futuro (la resina de relleno consta de 3 bolsas de relleno) (41).
- Cierre la tapa (42).
- ¡Sumerja el cartucho de desmineralización en agua durante un mínimo de 24 horas antes de usarlo (45) Los gránulos deben absorber agua para alcanzar un alto rendimiento.
- Enrosque el cartucho en la tapa del tanque de agua (46). ¡Cierre bien la tapa del tanque! Coloque el tanque de agua sobre la base (47).



Si coloca gránulos en el centro del cartucho, podrían escaparse dentro de la unidad o tapar la unidad. La unidad no funcionará correctamente y deberá limpiar completamente los gránulos.

Opción B: reemplace todo el cartucho

- Saque el tanque de agua de la base y desenrosque la tapa del tanque (32).
- El cartucho desmineralizador está unido al interior de la tapa del tanque. Desenrosque el cartucho de la tapa en el sentido contrario a las agujas del reloj (33). Importante: ¡No deseche la tapa del tanque!
- Tire el cartucho usado a la basura (43).
- Saque el cartucho nuevo del embalaje (44).
- Sumerja el cartucho nuevo en agua durante un mínimo de 24 horas antes de usarlo (45) Los gránulos deben absorber agua para alcanzar un alto rendimiento.
- Enrosque el cartucho en la tapa del tanque de agua (46). ¡Cierre bien la tapa del tanque!! Coloque el tanque de agua sobre la base (47).

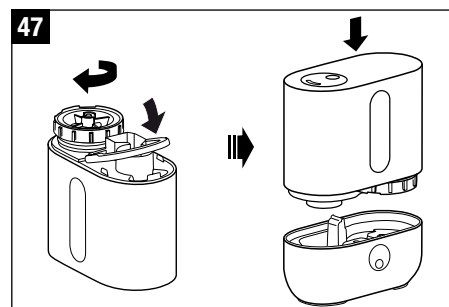
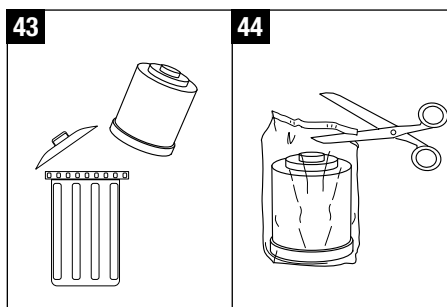
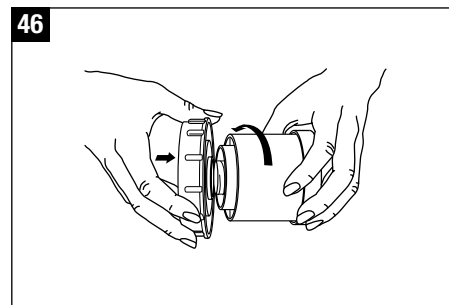
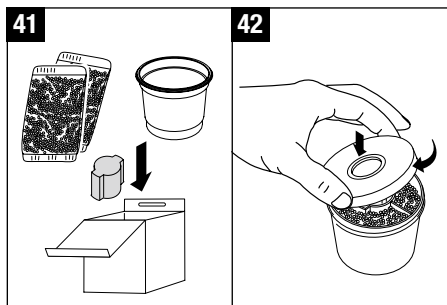
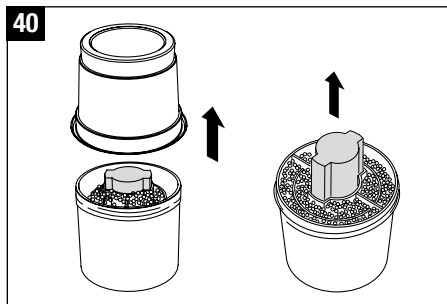

Solución de problemas

Problema	Posible causa	Qué hacer
El humidificador no funciona	El aparato no tiene alimentación	Conecte el aparato a la alimentación
	El tanque no tiene agua (Se enciende el indicador rojo del nivel del agua)	Llene el tanque de agua
No sale vapor	Control de vapor demasiado bajo	Aumente el nivel de vapor
	Restos de sustancias de limpieza	Lave el aparato con agua
	Cartucho de desmineralizador obstruido	Remueva 2-3 cucharaditas de gránulos y deséchelas. Ponga en remojo el cartucho 24 horas
Escasa emisión de vapor	La temperatura del agua es demasiado baja	Seleccione el nivel máximo de salida de vapor, después de 10 minutos el humidificador volverá a funcionar
	Existe una capa de cal en la membrana	Limpie la membrana
Sedimentos blancos alrededor de la unidad	El cartucho desmineralizador está gastado	Reemplace el cartucho de desmineralizador o los gránulos
		Los gránulos usados deben desecharse

ES

Almacenamiento durante períodos prolongados

Limpie el aparato como se ha descrito anteriormente y deje que se seque totalmente. Guarde preferentemente el humidificador dentro del embalaje original en un lugar seco y alejado de focos de calor.

Referencias legales

El adaptador CA/CC está certificado por cUL.
Reservado el derecho de efectuar modificaciones técnicas.
Las instrucciones para el uso están protegidas por las leyes de copyright © PLASTON AG.

Datos técnicos

Tensión de la red	100 – 240 V / 50-60 Hz
Consumo de energía	20 W
Capacidad de humidificación	1.8 gallons / 24h (6.8 L / 24 h)
Adecuado para habitaciones de hasta	430 sq ft (40 m ²)
Dimensiones (LxPxA)	24 x 12 x 26.3 cm 9,5 x 4,7 x 10,4 inches
Peso (vacío)	4 lbs (1.8 kg)
Ruido de funcionamiento	< 25 dB(A)
Accesorios	7531 Cartucho desmineralizador Hydro Cell A200 EZCal A7417 EZCal Pro A100

Accesorios

Llame a su agente de ventas local o consulte nuestra página web www.airoswiss.net para comprar repuestos.

Servicio de atención al cliente

www.airoswiss.net

Preguntas generales acerca del humidificador

- P. **¿Por qué no hay suficiente humedad en la habitación?**
- R. Con qué frecuencia pone en funcionamiento la unidad? Si la unidad solo funciona por la noche, el nivel de humedad durante el día descenderá si no se le añade más humedad constantemente al aire.
- R. **¿Dejo la puerta abierta o cerrada cuando la unidad está funcionando?**
- A. Si deja la puerta abierta, la humedad saldrá de la habitación y pasará a otras zonas de la casa. Si quiere que la humedad se mantenga en una habitación específica deberá tener en cuenta que debe cerrar la puerta mientras la unidad está funcionando.
- B. La lana, piel, alfombras, cortinas y otros tipos de tejidos absorben mucha humedad, no dejando así suficiente humedad en el aire. Si ha dejado la ventana abierta, la humedad se escapará de la habitación. Otro factor muy frecuente es que la unidad se coloque cerca de un dispositivo que genere calor. La idea es que el aire que calienta en la habitación distribuirá humedad rápidamente por todo el espacio de ésta. Lamentablemente, este concepto no funciona debido a que el aire caliente procedente de un calefactor absorberá la mayor parte de la humedad y el aire de la habitación no recibirá nada.
- P. **¿Cuánta humedad se necesita en la habitación?**
- R. Los niveles de humedad recomendados son entre el 40 y el 60 por ciento.
- P. **¿Cuáles son los efectos de tener muy poca o demasiada humedad?**
- R. Un aire seco reseca la piel, crea electricidad estática, desafina los instrumentos musicales, aumenta los niveles de polvo (el aire seco hace que se levante polvo), daña los objetos de madera (los reseca y a veces los

agrieta), produce una sensación incómoda, enfermedades y seca las membranas nasales. Un exceso de humidificación del aire puede producir moho y que se levante el papel de las paredes.

- P. **¿Por qué se necesita un humidificador cuando sencillamente se puede abrir la ventana?**
- R. El nivel de humedad del aire exterior no es lo suficientemente elevado para humidificar las habitaciones.
- P. **¿Dónde se debe colocar el humidificador?**
- R. La unidad debe estar apartada y no demasiado cerca de paredes, ventanas, puertas o puentes térmicos para que el aire pueda circular alrededor de la unidad.

Preguntas frecuentes acerca de los humidificadores ultrasónicos

- P. **¿Por qué dice abrir/cerrar (open/close) en la tapa del cartucho de desmineralización?**
- R. Esas direcciones sirven en el caso de que decida usar la opción de rellenado para reponer gránulos. Su finalidad es saber la forma de abrir y cerrar la tapa. Si se abre la tapa antes de colocarlo en el tanque de agua, es probable que advierta que hay gránulos en el tanque de agua y en la base de la unidad. Apague inmediatamente la unidad y vacíe el agua de la base y del tanque. Saque todos los gránulos tanto de la base como del tanque de agua. Utilice el cepillo para limpiar la zona alrededor de la membrana. Precaución: No tire los gránulos en el fregadero. Los gránulos usados deberán desecharse.
- P. **Acabo de cambiar el cartucho y tanto el contenido como el agua de la base se han vuelto de un color azul verdoso.**
- R. Ésto ocurre a veces cuando se cambia el cartucho, o incluso los gránulos. No sucede todas las veces que reemplace los cartuchos o gránulos y se trata de una

reacción del contenido del agua y las vibraciones ultrasónicas. No es un indicador para reemplazar el cartucho.

- P. **No hay una línea de llenado en el tanque de agua, ¿cuánto se debe llenar?**
- R. No hay, efectivamente, línea de nivel de llenado en el tanque de agua y puede llenarlo completamente hasta arriba.
- P. **¿Qué finalidad tiene el cartucho de desmineralización (DMC)?**
- R. El DMC elimina los minerales del agua para evitar la generación de polvo blanco.. Es preciso emparar el contenido del cartucho durante 24 horas antes de usar la unidad por primera vez para que pueda expandirse por completo y eliminar las sustancias minerales del agua. El contenido del DMC dura 2-3 meses. Puede ser necesario cambiar el cartucho con más frecuencia dependiendo de la dureza del agua y de la frecuencia de uso de la unidad. Una indicación de cuando debe cambiarse el DMC puede ser polvo blanco o una cantidad reducida de vapor emitido.
- P. **¿Se puede usar agua destilada en la unidad?**
- P. Para obtener los mejores resultados con su humidificador ultrasónico, use agua destilada o de ósmosis inversa y remueva el cartucho desmineralizador.
- P. **Acabo de cambiar el contenido del cartucho y ahora hay gránulos por todas partes.**
- R. En primer lugar, asegúrese de que no haya gránulos en el medio del cartucho. Si coloca gránulos en el centro del cartucho, podrían escaparse dentro de la unidad. Apague inmediatamente la unidad y vacíe el agua de la base y el tanque. Retire todos los gránulos tanto de la base como del tanque de agua. Utilice el cepillo para limpiar la zona alrededor de la membrana.

Precaución: No tire los gránulos en el fregadero. Los gránulos usados deberán desecharse.

P. Las indicaciones explican que no se debe colocar la unidad directamente sobre el suelo, ¿por qué hay que elevarla?

R. El objetivo de esta unidad es forzar humedad en el aire. Debido a ello, los pisos de alfombra o de madera que rodean la unidad pueden mojarse. Si la unidad se coloca al menos a 5 centímetros del suelo, el vapor podrá evaporarse antes de llegar al mismo.

P. El agua no entra en el tanque.

R. Para poder llenarlo, el tanque debe estar boca abajo. El cartucho se encuentra en la tapa del tanque. No eche agua en el tubo que sirve de salida para el vapor.

P. La unidad desprende polvo blanco.

R. El polvo blanco son minerales desintegrados en minúsculas partículas por el proceso ultrasónico.

Cómo resolver el problema:

- Sumerja el cartucho desmineralizador en un recipiente con agua, durante un mínimo de 24 horas. Si utiliza para ello el tanque de agua de la unidad, deberá cambiar el agua del tanque y de la base antes de volver a utilizar el aparato.
- Reemplace el cartucho desmineralizador después de 1-2 meses si utiliza agua muy dura, o 2-3 meses en caso de usar agua más blanda. Independientemente del tipo de agua que utilice, no utilice nunca el mismo cartucho durante más de 6 meses.
- No utilice agua procedente de un ablandador de agua preinstalado, pues en tal caso la unidad emitirá sodio en vez de calcio. Utilice agua destilada y saque el cartucho desmineralizador.
- En zonas donde únicamente haya disponible agua muy dura, utilice sólo agua destilada y saque el cartucho desmineralizador.
- Utilice agua de ósmosis inversa (agua R-0) en vez de agua destilada y saque el cartucho desmineralizador.

P. El nivel de humedad no varía, o no se alcanza el nivel de humedad deseado.

R. Si el tanque de agua debe ser rellenado más de una vez al día, la unidad funciona correctamente y las condiciones climáticas de la habitación tienen influencia sobre el nivel de humedad.

Posibles motivos de un nivel de humedad bajo:

- Exceso de ventilación (el aire de la habitación se renueva por completo varias veces al día, por lo que el humidificador debe empezar su trabajo desde cero).
- Aislamiento del hogar (ver circulación del aire).
- Espacio abierto con techos altos (además de los metros cuadrados de la casa, hay que tener en cuenta la altura del techo) – los edificios con techos altos requieren mayor humidificación.
- Ventanas abiertas – sucede lo mismo que cuando hay exceso de ventilación (si en el exterior hace mucho frío, no abra la ventana más de 2 veces al día, durante un intervalo de 3 minutos).
- Mucha diferencia entre la temperatura exterior e interior – cuanto más frío sea el aire, más bajo será el nivel de humedad; y cuanto más caliente sea el aire, menor será el porcentaje de humedad relativa (=cantidad de vapor de agua presente en el aire, comparado con la cantidad máxima que podría admitir el aire si estuviera completamente saturado).
- Posición de la unidad. Si está situada cerca de una puerta, ventana o punto de ventilación, aumentará la circulación del aire.

P. El tanque pierde agua.

R. Compruebe que no haya ninguna rajadura. La garantía no cubrirá unidades o tanques que se hayan dejado caer. Por favor, póngase en contacto con la tienda donde haya comprado la unidad en caso de haberla recibido dañada.

P. No acerque su cara demasiado al chorro de vapor.

R. No es recomendable colocar la cara directamente

sobre el chorro de vapor. El humidificador es un aparato eléctrico, no un juguete.

P. No sale vapor / El aparato no funciona / El indicador de «tanque vacío» no deja de parpadear.

R. Llene el tanque de agua. Compruebe que el agua fluye por el cartucho desmineralizador (ubicado en la tapa del tanque). Si el tanque de agua está lleno y en la base hay poca agua, esto indica que el agua no está fluyendo a través del cartucho desmineralizador.

- Espere 15 minutos hasta que la unidad comience a emitir vapor.
- Si la unidad no funciona y el indicador de 'tanque vacío' no parpadea, podría ser que usted haya puesto el nivel de humedad deseado demasiado bajo y que el nivel de humedad actual en el cuarto sea mayor. En tal caso, la unidad se apaga automáticamente.
- Si el indicador de 'tanque vacío' parpadea, pero el tanque está lleno, el agua no fluye a través del cartucho. Cambie el cartucho o los gránulos del cartucho cada 2-3 meses. Si utiliza exclusivamente agua dura, cambie el cartucho cada 1-2 meses. El cartucho desmineralizador y los gránulos deben reemplazarse a los 6 meses como máximo. De lo contrario, la unidad no volverá a alcanzar su máximo rendimiento.
- Si los gránulos son nuevos, siga estas instrucciones:
- Asegúrese de que el cartucho y los gránulos han estado sumergidos en agua durante 24 horas. Los gránulos secos hacen que el agua tarde más en filtrarse hacia la base a través del cartucho. Luego saque, 2 cucharadas de gránulos del cartucho y tírelos. El exceso de gránulos en el cartucho no deja que el agua fluya desde el tanque hacia la base.

P. La tapa del tanque no se puede desenroscar.

R. Esto podría ser debido a la presión del aire dentro del tanque de agua. Para sacar aire del tanque, presione el resorte en la base de la tapa del tanque de agua. Repita este proceso hasta que pueda desenroscar la tapa del tanque de agua.

P: La unidad funciona de forma intermitente.

- R: ¿Cuándo cambió el contenido del cartucho por última vez? Si ya han pasado 2-3 meses, cambie el contenido del cartucho. El cartucho desmineralizador y los gránulos deben reemplazarse a los 6 meses como máximo. De lo contrario, la unidad no volverá a alcanzar su máximo rendimiento.
- Si cambió el contenido del cartucho recientemente, es posible que haya exceso de gránulos en el mismo. Saque 2 cucharadas de gránulos del cartucho.

Accesorios

P: ¿Debo conservar algún componente antes de reemplazar el cartucho desmineralizador?

- R: Sí, conserve siempre la tapa del tanque de agua (la pieza que une el cartucho desmineralizador al tanque de agua).

P: ¿Qué es el Hydro Cell y cuánto dura?

- R: El Hydro Cell mantiene los humidificadores funcionando a su máximo nivel entre las limpiezas recomendadas*. El Hydro Cell, que dura aproximadamente uno o dos meses, dependiendo de la calidad del agua, asegura que el humidificador siga funcionando y manteniendo un rendimiento óptimo. Debe reemplazarlo cada uno o dos meses*.

*Depende de la calidad del agua.

P. Colocación del Hydro Cell

- A. Ver la figura 19/20 por instrucciones.

P. ¿Qué es EZCal y EZCal Pro?

- R. La caja de su humidificador viene con una muestra de EZCal incluida. EZCal y EZCal Pro sirve para limpiar y descalcificar cualquier humidificador. También elimina restos minerales. EZCal y EZCal Pro es la única solución de limpieza y descalcificación recomendada. No use ningún otro producto limpiador ya que podría dañar la unidad. El uso de cualquier solución de limpieza que no sea EZCal y EZCal Pro anulará la garantía. Las instrucciones de uso están en la caja. Utilice sólo un envase por cada 32 onzas de agua. No modifique la proporción. EZCal y EZCal Pro también se puede utilizar con humidificadores de otras marcas. Enjuague completamente la base con agua potable después de usar EZCal y EZCal Pro y asegúrese de que no quede nada de EZCal y EZCal Pro en la base. EZCal y EZCal Pro está disponible en algunas tiendas y en www.airowiss.net.

Please check our website www.airoswiss.net
for further information.