

Art.Nr.
5907705906 / 5907705909
AusgabeNr.
5907705906_0004
Rev.Nr.
11/07/2025



Made in P.R.C.

HCE2400

DE	Elektro-Hochdruckreiniger Originalbetriebsanleitung	4
GB	Electrical high-pressure cleaner Translation of original instruction manual	17
FR	Nettoyeur haute pression électrique Traduction des instructions d'origine	27
IT	Idropulitrice elettrica La traduzione dal manuale di istruzioni originale	38
NL	Elektrische hogedrukreiniger Vertaling van de originele gebruikshandleiding	49
ES	Limpiador eléctrico de alta presión Traducción del manual de instrucciones original	60
PT	Limpador de alta pressão eléctrico Tradução do manual de operação original	71
CZ	Elektrický vysokotlaký čistič Překlad originálního návodu k obsluze	82
SK	Elektrický vysokotlakový čistič Překlad originálního návodu na obsluhu	92
HU	Elektromos nagynyomású mosó Eredeti használati utasítás fordítása	102
PL	Elektryczna myjka wysokociśnieniowa Tłumaczenie oryginalnej instrukcji obsługi	113
HR	Električni visokotlačni čistač Prijevod originalnog priručnika za uporabu	124
SI	Električni visokotlačni čistilnik Prevod originalnih navodil za uporabo	134
EE	Elektri-kõrgsurvepesur Originaalkäitusjuhendi tõlge	144

LT	Elektrinis didelio slėgio valymo įrenginys Originalios naudojimo instrukcijos vertimas	154
LV	Elektriskais spiediena ūdens strūkļas tīrīšanas aparāts Oriģinālās lietošanas instrukcijas tulkojums	164
SE	Eldriven högtryckstvätt Översättning av original-bruksanvisning	174
FI	Sähkökäyttöinen korkeapainepesuri Käännös alkuperäisestä käyttöohjeesta	184
DK	Elektrisk højtryksrenser Oversættelse fra den oprindelige betjeningsvejledning	194
NO	Elektrisk høytrykksspyler Oversettelse av den originale brukerveiledningen	204
BG	Електрическа машина за почистване с високо налягане Превод на оригиналното ръководство за експлоатация	214
GR	Ηλεκτρική μηχανή καθαρισμού υπό υψηλή πίεση Μετάφραση του πρωτοτύπου των οδηγιών χρήσης	225
RO	Dispozitiv electric de curățare de înaltă presiune Traducere din manualul de exploatare original	237
RS	Električni uređaj za čišćenje pod visokim pritiskom Prevod originalnog uputstva za upotrebu	248
TR	Elektrikli yüksek basınçlı temizleyici Orjinal kullanım talimatı çevirisi	258

Nachdrucke, auch auszugsweise, bedürfen der Genehmigung.
Technische Änderungen vorbehalten. Abbildungen beispielhaft!

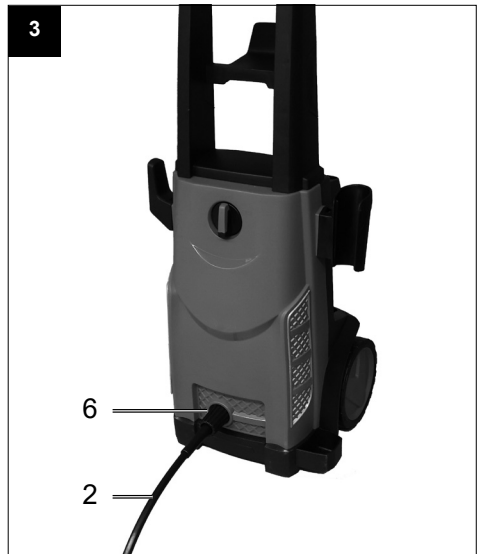

4

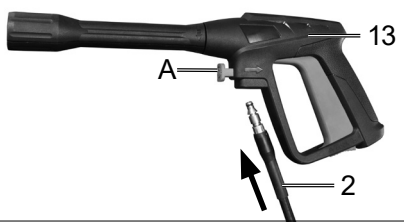

5

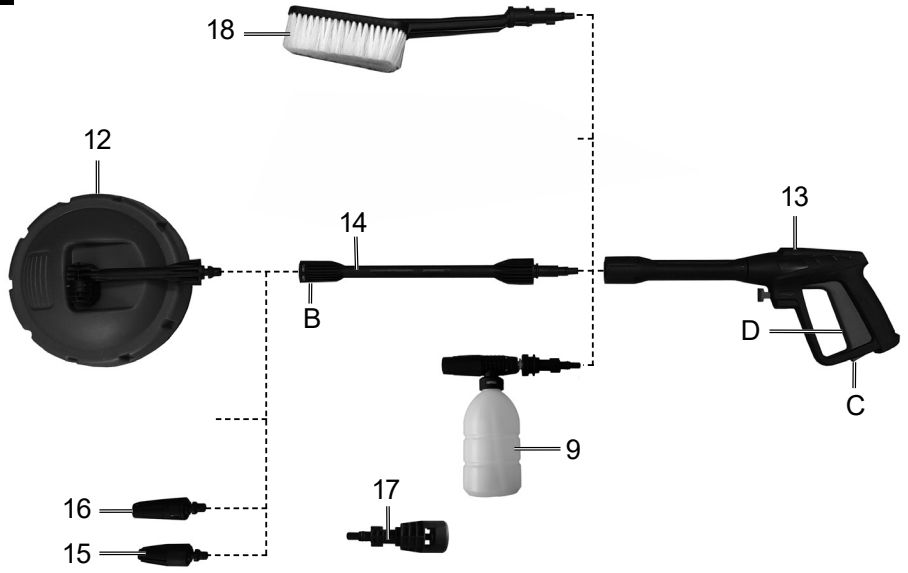

Erklärung der Symbole auf dem Gerät

	<p>Vor Inbetriebnahme Bedienungsanleitung und Sicherheitshinweise lesen und beachten!</p>
	<p>Schutzbrille tragen!</p>
	<p>Gehörschutz tragen!</p>
	<p>Schutzklasse II</p>
	<p>Das Gerät darf nicht unmittelbar an das öffentliche Trinkwassernetz angeschlossen werden.</p>
	<p>Hochdruckstrahl nicht auf Personen, Tiere, aktive elektrische Ausrüstung oder auf das Gerät selbst richten.</p>
	<p>Das Produkt entspricht den geltenden europäischen Richtlinien.</p>
	<p>Das Produkt entspricht den geltenden serbischen Richtlinien.</p>

Inhaltsverzeichnis:	Seite:
1. Einleitung	6
2. Gerätebeschreibung (Abb. 1)	6
3. Lieferumfang	6
4. Bestimmungsgemäße Verwendung	7
5. Sicherheitshinweise für Hochdruckreiniger	7
6. Restrisiken	9
7. Technische Daten	9
8. Auspacken	10
9. Vor Inbetriebnahme	10
10. Bedienung	11
11. Elektrischer Anschluss	12
12. Wartung	12
13. Entsorgung und Wiederverwertung	13
14. Störungsabhilfe	14
15. Konformitätserklärung	270

1. Einleitung

Hersteller:

Scheppach GmbH
Günzburger Straße 69
D-89335 Ichenhausen

Verehrter Kunde,

wir wünschen Ihnen viel Freude und Erfolg beim Arbeiten mit Ihrem neuen Gerät.

Hinweis:

Der Hersteller dieses Gerätes haftet nach dem geltenden Produkthaftungsgesetz nicht für Schäden, die an diesem Gerät oder durch dieses Gerät entstehen bei:

- unsachgemäßer Behandlung,
- Nichtbeachtung der Bedienungsanweisung,
- Reparaturen durch Dritte, nicht autorisierte Fachkräfte,
- Einbau und Austausch von nicht originalen Ersatzteilen,
- nicht bestimmungsgemäßer Verwendung,
- Ausfällen der elektrischen Anlage bei Nichtbeachtung der elektrischen Vorschriften und VDE-Bestimmungen 0100, DIN 57113 / VDE0113.

Beachten Sie:

Lesen Sie vor der Montage und vor Inbetriebnahme den gesamten Text der Bedienungsanleitung durch.

Diese Bedienungsanleitung soll es Ihnen erleichtern, Ihr Elektrowerkzeug kennenzulernen und dessen bestimmungsgemäßen Einsatzmöglichkeiten zu nutzen.

Die Bedienungsanleitung enthält wichtige Hinweise, wie Sie mit dem Elektrowerkzeug sicher, fachgerecht und wirtschaftlich arbeiten, und wie Sie Gefahren vermeiden, Reparaturkosten sparen, Ausfallzeiten verringern und die Zuverlässigkeit und Lebensdauer des Elektrowerkzeugs erhöhen.

Zusätzlich zu den Sicherheitsbestimmungen dieser Bedienungsanleitung müssen Sie unbedingt die für den Betrieb des Elektrowerkzeugs geltenden Vorschriften Ihres Landes beachten.

Bewahren Sie die Bedienungsanleitung, in einer Plastikhülle geschützt vor Schmutz und Feuchtigkeit, bei dem Elektrowerkzeug auf. Sie muss von jeder Bedienungsperson vor Aufnahme der Arbeit gelesen und sorgfältig beachtet werden. An dem Elektrowerkzeug dürfen nur Personen arbeiten, die im Gebrauch des Elektrowerkzeugs unterwiesen und über die damit verbundenen Gefahren unterrichtet sind. Das geforderte Mindestalter ist einzuhalten.

Neben den in dieser Bedienungsanleitung enthaltenen Sicherheitshinweisen und den besonderen Vorschriften Ihres Landes sind die für den Betrieb von baugleichen Maschinen allgemein anerkannten technischen Regeln zu beachten.

Wir übernehmen keine Haftung für Unfälle oder Schäden, die durch Nichtbeachten dieser Anleitung und den Sicherheitshinweisen entstehen.

2. Gerätebeschreibung (Abb. 1)

1. Handgriff
2. Hochdruckschlauch
3. Kabelhalterung
4. Ein- / Ausschalter
5. Radabdeckung
6. Anschluss für Hochdruckschlauch
7. Transportrad
8. Lanzenhalterung
9. Reinigungsmittelbehälter
10. Anschluss Wasserzulauf
11. Düsenreinigungsnadel
12. Terrassenreiniger
13. Spritzpistole
14. Verlängerung
15. Turbodüse
16. Düse
17. Kärcheradapter
18. Reinigungsbürste

3. Lieferumfang

Pos.	Anzahl	Bezeichnung
	1x	Hochdruckreiniger
1	1x	Handgriff
2	1x	Hochdruckschlauch
3	1x	Kabelhalterung
8	1x	Lanzenhalterung
9	1x	Reinigungsmittelbehälter
10	1x	Anschluss Wasserzulauf
11	1x	Düsenreinigungsnadel
12	1x	Terrassenreiniger
13	1x	Spritzpistole
14	1x	Verlängerung
15	1x	Turbodüse
16	1x	Düse

17	1x	Kärcheradapter
18	1x	Reinigungsbürste
	2x	Schraube
	1x	Bedienungsanleitung

4. Bestimmungsgemäße Verwendung

Der Hochdruckreiniger ist für die Verwendung im Privaten Bereich zum Reinigen von Fahrzeugen, Maschinen, Gebäuden, Fassaden usw. mit Hochdruck vorgesehen.

Die Maschine darf nur nach ihrer Bestimmung verwendet werden. Jede weitere darüber hinausgehende Verwendung ist nicht bestimmungsgemäß. Für daraus hervorgerufene Schäden oder Verletzungen aller Art haftet der Benutzer/Bediener und nicht der Hersteller. Bitte beachten Sie, dass unsere Geräte bestimmungsgemäß nicht für den gewerblichen, handwerklichen oder industriellen Einsatz konstruiert wurden. Wir übernehmen keine Gewährleistung, wenn das Gerät in Gewerbe-, Handwerks- oder Industriebetrieben sowie bei gleichzusetzenden Tätigkeiten eingesetzt wird.

5. Sicherheitshinweise für Hochdruckreiniger

Lesen Sie vor der ersten Benutzung Ihres Gerätes diese Sicherheitshinweise und die Originalbetriebsanleitung. Handeln Sie danach.

- Neben den Hinweisen in der Betriebsanleitung müssen die allgemeinen Sicherheits- und Unfallverhaltensvorschriften des Gesetzgebers berücksichtigt werden.
- Am Gerät angebrachte Warn- und Hinweisschilder geben wichtige Hinweise für den gefahrlosen Betrieb.

Gefahrenstufen

⚠ GEFAHR

- Hinweis auf eine unmittelbar drohende Gefahr, die zu schweren Körperverletzungen oder zum Tod führt.

⚠ WARNUNG

- Hinweis auf eine möglicherweise gefährliche Situation, die zu schweren Körperverletzungen oder zum Tod führen kann.

⚠ VORSICHT

- Hinweis auf eine möglicherweise gefährliche Situation, die zu leichten Verletzungen führen kann.

ACHTUNG

- Hinweis auf eine möglicherweise gefährliche Situation, die zu Sachschäden führen kann.

Elektrische Komponenten

⚠ GEFAHR

- Gefahr eines Stromschlags!
- Netzstecker und Steckdose niemals mit feuchten Händen anfassen.
- Netzanschlussleitung mit Netzstecker vor jedem Betrieb auf Schäden prüfen. Beschädigte Netzanschlussleitung unverzüglich durch autorisierten Kundendienst / Elektrofachkraft austauschen lassen. Gerät mit beschädigter Netzanschlussleitung nicht in Betrieb nehmen.
- Alle stromführenden Teile im Arbeitsbereich müssen Strahlwasser geschützt sein.
- Netzstecker und Kupplung einer Verlängerungsleitung müssen wasserdicht sein und dürfen nicht im Wasser liegen. Die Kupplung darf weiterhin nicht auf dem Boden liegen. Es wird empfohlen, Kabeltrommeln zu verwenden, die gewährleisten, dass die Steckdosen sich mindestens 60 mm über dem Boden befinden.
- Darauf achten, dass Netzanschluss- und Verlängerungsleitung nicht durch Überfahren, Quetschen, Zeren oder dergleichen verletzt oder beschädigt werden. Die Netzanschlussleitungen vor Hitze, Öl und scharfen Kanten schützen.
- Vor allen Pflege- und Wartungsarbeiten das Gerät ausschalten und den Netzstecker ziehen.
- Reparaturarbeiten und Arbeiten an elektrischen Bauteilen dürfen nur vom autorisierten Kundendienst durchgeführt werden.

⚠ WARNUNG

- Das Gerät darf nur an einen elektrischen Anschluss angeschlossen werden, der von einem Elektroinstallateur gemäß IEC 60364 ausgeführt wurde.
- Das Gerät nur an Wechselstrom anschließen. Die Spannung muss mit dem Typenschild des Gerätes übereinstimmen.
- Schutzklasse I - Geräte dürfen nur an ordnungsgemäß geerdete Stromquellen angeschlossen werden.
- Aus Sicherheitsgründen empfehlen wir grundsätzlich, das Gerät über einen Fehlerstromschutzschalter (max. 30 mA) zu betreiben.
- Eine ungeeignete elektrische Verlängerungsleitung kann gefährlich sein. Im Freien nur eine dafür zugelassene, entsprechend gekennzeichnete, elektrische Verlängerungsleitung mit ausreichendem Leitungsquerschnitt verwenden:
1–10 m: 1,5 mm²; 10 – 30 m: 2,5 mm²
- Verlängerungsleitung immer vollständig von der Kabeltrommel abwickeln.

Warnung! Dieses Elektrowerkzeug erzeugt während des Betriebs ein elektromagnetisches Feld. Dieses Feld kann unter bestimmten Umständen aktive oder passive medizinische Implantate beeinträchtigen. Um die Gefahr von ernsthaften oder tödlichen Verletzungen zu verringern, empfehlen wir Personen mit medizinischen Implantaten ihren Arzt und den Hersteller vom medizinischen Implantat zu konsultieren, bevor das Elektrowerkzeug bedient wird.

Sicherer Umgang

⚠ GEFAHR

- Der Benutzer hat das Gerät bestimmungsgemäß zu verwenden. Er hat die örtlichen Gegebenheiten zu berücksichtigen und beim Arbeiten mit dem Gerät auf Personen im Umfeld zu achten.
- Wichtige Komponenten, wie Hochdruckschlauch, Handspritzpistole und Sicherheitseinrichtungen, vor jedem Betrieb auf Schäden prüfen. Beschädigte Komponenten unverzüglich austauschen. Gerät mit beschädigten Komponenten nicht in Betrieb nehmen.
- Hochdruckstrahlen können bei unsachgemäßem Gebrauch gefährlich sein. Der Strahl darf nicht auf Personen, Tiere, aktive elektrische Ausrüstung oder auf das Gerät selbst gerichtet werden.
- Den Hochdruckstrahl nicht auf andere oder sich selbst richten, um Kleidung oder Schuhwerk zu reinigen.
- Fahrzeugreifen/Reifenventile können durch den Hochdruckstrahl beschädigt werden und platzen. Erstes Anzeichen hierfür ist eine Verfärbung des Reifens. Beschädigte Fahrzeugreifen/Reifenventile sind lebensgefährlich. Mindestens 30 cm Strahlabstand bei der Reinigung einhalten!

⚠ WARNUNG

- Das Gerät nicht verwenden, wenn sich andere Personen in Reichweite befinden, es sei denn, sie tragen Schutzkleidung.
- Das Gerät darf nicht von Kindern oder nicht unterwiesenen Personen betrieben werden.
- Dieses Gerät ist nicht dafür bestimmt, durch Personen mit eingeschränkten physischen, sensorischen oder geistigen Fähigkeiten oder mangels Erfahrungen und/oder mangels Wissen benutzt zu werden, es sei denn, sie werden durch eine für ihre Sicherheit zuständige Person beaufsichtigt oder erhielten von ihr Anweisungen, wie das Gerät zu benutzen ist und haben die daraus resultierenden Gefahren verstanden. Kinder dürfen mit dem Gerät nicht spielen.
- Kinder beaufsichtigen, um sicherzustellen, dass sie nicht mit dem Gerät spielen.

⚠ VORSICHT

- Vor allen Tätigkeiten mit oder am Gerät Standsicherheit herstellen, um Unfälle oder Beschädigungen durch Umfallen des Geräts zu vermeiden.
- Durch den austretenden Wasserstrahl an der Hochdruckdüse wirkt eine Rückstoßkraft auf die Handspritzpistole. Für sicheren Stand sorgen, Handspritzpistole und Strahlrohr gut festhalten.
- Das Gerät niemals unbeaufsichtigt lassen, solange es in Betrieb ist.

ACHTUNG

- Bei längeren Arbeitspausen Gerät am Geräteschalter ausschalten.
- Das Gerät nicht bei Temperaturen unter 0 °C betreiben.

Sonstige Gefahren

⚠ GEFAHR

- Der Betrieb in explosionsgefährdeten Bereichen ist untersagt.
- Keine Gegenstände abspritzen, die gesundheitsgefährdende Stoffe (z.B. Asbest) enthalten.
- Niemals lösungsmittelhaltige Flüssigkeiten oder unverdünnte Säuren und Lösungsmittel ansaugen! Dazu zählen z.B. Benzin, Farbverdünner oder Heizöl. Der Sprühnebel ist hochentzündlich, explosiv und giftig. Kein Aceton, unverdünnte Säuren und Lösungsmittel verwenden, da sie die am Gerät verwendeten Materialien angreifen.
- Verpackungsfolien von Kindern fernhalten, es besteht Erstickungsgefahr!

⚠ WARNUNG

- Gemäß gültigen Vorschriften darf das Gerät nie ohne Systemtrenner am Trinkwassernetz betrieben werden. Stellen Sie sicher, dass der Anschluss Ihrer Hauswasseranlage, an dem der Hochdruckreiniger betrieben wird, mit einem Systemtrenner gemäß EN 12729 Typ BA ausgestattet ist.
- Wasser, das durch einen Systemtrenner geflossen ist, gilt nicht mehr als Trinkwasser.
- Hochdruckschläuche, Armaturen und Kupplungen sind wichtig für die Gerätesicherheit. Nur vom Hersteller empfohlene Hochdruckschläuche, Armaturen und Kupplungen verwenden.
- Beim Trennen von Zulauf- oder Hochdruckschlauch kann nach dem Betrieb heißes Wasser aus den Anschlüssen austreten.

⚠ VORSICHT

- Bei der Auswahl des Lagerortes und beim Transport das Gewicht des Gerätes (siehe Technische Daten) beachten, um Unfälle oder Verletzungen zu vermeiden.
- Mehrstündige, ununterbrochene Benutzung des Gerätes kann in seltenen Fällen zu Taubheitsgefühlen in den Händen führen.
- Handschuhe tragen.
- Hände warmhalten.
- Regelmäßige Arbeitspausen einlegen.

Arbeiten mit Reinigungsmittel

⚠ WARNUNG

- Dieses Gerät wurde entwickelt für die Verwendung von Reinigungsmitteln, die vom Hersteller geliefert oder empfohlen werden. Die Verwendung von anderen Reinigungsmitteln oder Chemikalien kann die Sicherheit des Gerätes beeinträchtigen.
- Die falsche Verwendung von Reinigungsmitteln kann schwere Verletzungen oder Vergiftungen verursachen.
- Reinigungsmittel für Kinder unzugänglich aufbewahren.

Sicherheitseinrichtungen

⚠ VORSICHT

- Sicherheitseinrichtungen dienen dem Schutz des Benutzers und dürfen nicht verändert oder umgangen werden.
- Der Druckschalter kann den Druck reduzieren, wenn der voreingestellte Wert überschritten wird.
- Die Pistole verfügt über eine Verriegelung. Wenn die Verriegelung aktiviert ist, kann die Pistole nicht betätigt werden.
- Thermosensor: Der Thermosensor schützt den Motor vor Überlastung. Das Gerät kann nach einigen Minuten erneut gestartet werden, wenn sich der Temperatursensor abgekühlt hat.

Persönliche Schutzausrüstung

⚠ VORSICHT

- Zum Schutz vor zurückspritzendem Wasser oder Schmutz geeignete Schutzkleidung und Schutzbrille tragen.
- Während des Gebrauchs von Hochdruckreinigern können Aerosole entstehen. Das Einatmen von Aerosolen kann gesundheitliche Schäden zur Folge haben. Abhängig von der Anwendung können vollständig abgeschirmte Düsen (z. B. Flächenreiniger) zur Hochdruckreinigung verwendet werden, die den Ausstoß von wässrigen Aerosolen deutlich verringern.

Der Einsatz einer solchen Abschirmung ist nicht bei allen Anwendungen möglich. Wenn der Einsatz einer vollständig abgeschirmten Düse nicht möglich ist, sollte eine Atemschutzmaske der Klasse FFP 2 oder vergleichbar, abhängig von der zu reinigenden Umgebung, verwendet werden.

6. Restrisiken

Auch wenn Sie dieses Elektrowerkzeug vorschriftsmäßig bedienen, bleiben immer Restrisiken bestehen. Folgende Gefahren können im Zusammenhang mit der Bauweise und Ausführung dieses Elektrowerkzeuges auftreten:

- Lungenschäden, falls keine geeignete Staubschutzmaske getragen wird.
- Gehörschäden, falls kein geeigneter Gehörschutz getragen wird.
- Gesundheitsschäden, die aus Hand-Arm-Schwingungen resultieren, falls das Gerät über einen längeren Zeitraum verwendet wird oder nicht ordnungsgemäß geführt und gewartet wird.

7. Technische Daten

Netzspannung	230-240 V~ / 50 Hz
Leistungsaufnahme	2400 W
Arbeitsdruck	12 MPa
Nominaldruck	18 MPa
Förderleistung	5,5 l/min
max. Druck Wasserzulauf	0,4 MPa
Schutzklasse	II

Gefahr!

Geräusch und Vibration

Die Geräusch- und Vibrationswerte wurden entsprechend EN 60335 ermittelt.

Schalldruckpegel L_{pA}	78 dB
Unsicherheit K_{pA}	3 dB
Schalleistungspegel L_{WA}	94 dB
Unsicherheit K_{WA}	3 dB

Tragen Sie einen Gehörschutz.

Die Einwirkung von Lärm kann Hörverlust bewirken.

Schwingungsgesamtwerte (Vektorsumme dreier Richtungen) ermittelt entsprechend EN 60335.
Schwingungsemissionswert $a_n \leq 2,5 \text{ m/s}^2$

Der angegebene Schwingungsemissionswert ist nach einem genormten Prüfverfahren gemessen worden und kann sich, abhängig von der Art und Weise, in der das Elektrowerkzeug verwendet wird, ändern und in Ausnahmefällen über dem angegebenen Wert liegen.

Der angegebene Schwingungsemissionswert kann zum Vergleich eines Elektrowerkzeuges mit einem anderen verwendet werden.

Der angegebene Schwingungsemissionswert kann auch zu einer einleitenden Einschätzung der Beeinträchtigung verwendet werden.

Beschränken Sie die Geräusentwicklung und Vibration auf ein Minimum!

- Verwenden Sie nur einwandfreie Geräte.
- Warten und reinigen Sie das Gerät regelmäßig.
- Passen Sie Ihre Arbeitsweise dem Gerät an.
- Überlasten Sie das Gerät nicht.
- Lassen Sie das Gerät gegebenenfalls überprüfen.
- Schalten Sie das Gerät aus, wenn es nicht benutzt wird.
- Tragen Sie Handschuhe.

8. Auspacken

- Öffnen Sie die Verpackung und nehmen Sie das Produkt vorsichtig heraus.
- Entfernen Sie das Verpackungsmaterial sowie Verpackungs- und Transportsicherungen (falls vorhanden).
- Überprüfen Sie, ob der Lieferumfang vollständig ist.
- Kontrollieren Sie das Produkt und die Zubehörteile auf Transportschäden. Bei Beanstandungen muss sofort der Zubringer verständigt werden. Spätere Reklamationen werden nicht anerkannt.
- Bewahren Sie die Verpackung nach Möglichkeit bis zum Ablauf der Garantiezeit auf.
- Machen Sie sich vor dem Einsatz anhand der Bedienungsanleitung mit dem Produkt vertraut.
- Verwenden Sie bei Zubehör sowie Verschleiß- und Ersatzteilen nur Originalteile. Ersatzteile erhalten Sie bei Ihrem Fachhändler.
- Geben Sie bei Bestellungen unsere Artikelnummern sowie Typ und Baujahr des Produkts an.

⚠ WARNUNG!

Produkt und Verpackungsmaterial sind kein Kinderspielzeug! Kinder dürfen nicht mit Kunststoffbeuteln, Folien und Kleinteilen spielen! Es besteht Verschluckungs- und Erstickungsgefahr!

9. Vor Inbetriebnahme

Korrektter Einsatz des Gerätes

- Der Hochdruckreiniger muss auf einer ebenen, sicheren Fläche aufgestellt werden.
- Bei jeder Betätigung der Maschine empfiehlt sich die Einhaltung der korrekten Bedienungsposition: eine Hand an der Pistole und die zweite Hand an der Lanze.
- Der Wasserstrahl darf nie auf elektrische Leitungen oder auf die Maschine gerichtet werden.
- Um eine Beschädigung der Pumpe im Stillstand zu vermeiden, ist eine geringe Undichtigkeit der Pumpe normal.
- Die Maschine darf unter keinen Umständen in Räumlichkeiten verwendet werden, die explosionsgefährdet sind.
- Die Arbeitstemperatur muss zwischen +5 und +50°C liegen. Es dürfen keine Abdeckungen oder Änderungen an der Lanze oder den Spritzdüsen vorgenommen werden.
- Der Hochdruckreiniger ist für einen Betrieb mit kaltem oder mäßig warmem Wasser (max. bis 50°C) ausgelegt, höhere Temperaturen führen zu Schäden an der Pumpe.
- Das einlaufende Wasser darf weder verschmutzt, sandhaltig noch mit chemischen Produkten belastet sein, die zur Beeinträchtigung der Funktion führen und die Haltbarkeit der Maschine verkürzen können.

Montage

Montage Gerät (Abb. 1)

Schieben Sie den Handgriff (1) auf die Befestigungspunkte oben am Gerät und sichern Sie diesen mit den beiden mitgelieferten Schrauben (Länge 20 mm). Danach stecken Sie noch die Kabelhalterung (3) in die dafür vorgesehene Öffnung an der linken Seite des Geräts.

Anschluss Wasserzulauf (Abb. 2)

Schrauben Sie den Anschluss für den Wasserzulauf (10) an das Gerät. Der Anschluss für den Wasserzulauf (10) ist mit einem Anschlussstück für Standardschlauchkupplungssysteme ausgestattet. Stecken Sie die Schlauchkupplung des Zulaufschlauches (min. Ø 1/2" ca. 13 mm) auf den Anschluss für Wasserzulauf (10).

Verwenden Sie für den Wasserzulauf immer einen verstärkten Wasserschlauch mit einer handelsüblichen Kupplung. Die Länge sollte mindestens 6,0 m betragen. (nicht im Lieferumfang enthalten)
Zwischen dem Trinkwasser und dem Hochdruckreiniger muss ein Rückflussverhinderer eingebaut sein! Fragen Sie hierzu Ihren Sanitärinstallateur.

Ansaugen aus offenen Tanks/Behältern und natürlichen Gewässern

Verwenden Sie ein spezielles Selbst-Ansaugzubehör (nicht im Lieferumfang enthalten / erhältlich beim Fachhändler).

Mit diesem Zubehör kann der Hochdruckreiniger Wasser 0,5 m hoch über den Wasserspiegel ansaugen. Dies kann ungefähr 25 – 50 Sekunden dauern.

Tauchen Sie den Zubehör-Schlauch vollständig unter Wasser, um die Luft im Schlauch zu verdrängen.

Schließen Sie den Zubehör-Schlauch an den Hochdruckreiniger an und stellen Sie sicher, dass das Ansaugsieb unter Wasser bleibt.

Lassen Sie den Hochdruckreiniger mit abgenommener Sprühpistole laufen, bis Wasser gleichmäßig aus dem Hochdruckschlauch fließt. Wenn nach 25 – 50 Sekunden noch kein Wasser austritt, schalten Sie aus und prüfen Sie alle Anschlüsse.

Wenn Wasser fließt, den Hochdruckreiniger ausschalten und zum Arbeiten die Sprühpistole und die Sprühlanze anschließen.

Anschluss Hochdruckschlauch (Abb. 3/4)

Schließen Sie den Hochdruckschlauch (2) an den Anschluss für den Hochdruckschlauch (6). Entfernen Sie vorher die Schutzkappe.

Stecken Sie das andere Ende des Hochdruckschlau-ches (2) in den Anschluss der Pistole (13).

Um den Hochdruckschlauch (2) zu entfernen, drücken Sie die Taste (A) und ziehen Sie diesen heraus.

Anschluss der Aufsätze (Abb. 5)

Um die Aufsätze 9, 14, 18 zu montieren, drücken Sie diese in die Pistole (13) und drehen diese, bis sie sich arretieren.

Um die Aufsätze 12, 15, 16, 17 zu montieren, stecken Sie diese in die Verlängerung (14) und drehen diese, bis sie sich arretieren.

Elektrischer Anschluss

- Überzeugen Sie sich vor dem Anschließen, dass die Daten auf dem Typenschild mit den Netzdaten übereinstimmen.

- Achten Sie bei Verwendung von Verlängerungsleitungen darauf, dass diese für den Außenbereich geeignet sind und über einen ausreichenden Aderquerschnitt verfügen:
1–10 m: 1,5 mm²
10–30 m: 2,5 mm²
- Stecken Sie den Netzstecker am Netzkabel in die Steckdose.

10. Bedienung

⚠ Achtung!

Vor der Inbetriebnahme das Produkt unbedingt komplett montieren!

Die Maschine besteht aus einer Baugruppe mit einer Pumpe, die durch ein stoßsicheres Gehäuse abgedeckt ist. Die Maschine ist mit einer Lanze und einer griffigen Pistole für eine optimale Arbeitsposition ausgerüstet, deren Form und Ausstattung den gültigen Vorschriften entsprechen.

Inbetriebnahme:

Wenn Sie den Hochdruckreiniger vollständig montiert und alle Anschlüsse vorgenommen haben, können Sie wie folgt verfahren:

Öffnen Sie den Wasserzulauf. Entsichern Sie die Pistole (13) am Sperrschalter (C). Ziehen Sie den Abzugshebel (D) zurück, damit die im Gerät vorhandene Luft entweichen kann. (Abb. 5)

Schalten Sie das Gerät ein, stellen Sie hierzu den Ein-/Ausschalter (4) auf „ON“. Betätigen Sie nun den Abzugshebel (D). (Abb. 1/5)

Zum Ausschalten den Abzugshebel (D) loslassen, das Gerät schaltet in Stand-by. Sobald Sie den Abzugshebel (D) betätigen startet der Hochdruckreiniger wieder. (Abb. 5)

Um den Hochdruckreiniger komplett abzuschalten, stellen Sie den Ein-/Ausschalter (4) auf „OFF“. (Abb. 1)

Reinigungsmittelbehälter (9)

Füllen Sie den Reinigungsmittelbehälter mit entsprechendem Reinigungsmittel. Die Strahlbreite kann an der Düse eingestellt werden.

Verwendung der Aufsätze (Abb. 1):

Terrassenreiniger (12): Zum Reinigen von Boden und Wandflächen.

Turbodüse (15): Zur Beseitigung von hartnäckigem Schmutz.

Düse (16): Für grobe Reinigungsarbeiten.

Reinigungsbürste (18): Für Oberflächenreinigung.

11. Elektrischer Anschluss

Der installierte Elektromotor ist betriebsfertig abgeschlossen. Der Anschluss entspricht den einschlägigen VDE- und DIN-Bestimmungen.

Der kundenseitige Netzanschluss sowie die verwendete Verlängerungsleitung müssen diesen Vorschriften entsprechen.

Schadhafte Elektro-Anschlussleitung

An elektrischen Anschlussleitungen entstehen oft Isolationsschäden.

Ursachen hierfür können sein:

- Druckstellen, wenn Anschlussleitungen durch Fenster oder Türspalten geführt werden.
- Knickstellen durch unsachgemäße Befestigung oder Führung der Anschlussleitung.
- Schnittstellen durch Überfahren der Anschlussleitung.
- Isolationsschäden durch Herausreißen aus der Wandsteckdose.
- Risse durch Alterung der Isolation.

Solch schadhafte Elektro-Anschlussleitungen dürfen nicht verwendet werden und sind aufgrund der Isolationsschäden lebensgefährlich.

Elektrische Anschlussleitungen regelmäßig auf Schäden überprüfen. Achten Sie darauf, dass beim Überprüfen die Anschlussleitung nicht am Stromnetz hängt.

Elektrische Anschlussleitungen müssen den einschlägigen VDE- und DIN-Bestimmungen entsprechen. Verwenden Sie nur Anschlussleitungen mit gleicher Kennzeichnung.

Ein Aufdruck der Typenbezeichnung auf dem Anschlusskabel ist Vorschrift.

Anschlussart Y

Wenn ein Ersatz der Netzanschlussleitung erforderlich ist, ist dies vom Hersteller oder seinem Vertreter auszuführen, um Sicherheitsgefährdungen zu vermeiden.

- Das Produkt erfüllt die Anforderungen der EN 61000-3-11 und unterliegt Sonderanschlussbedingungen. Das heißt, dass eine Verwendung an beliebigen frei wählbaren Anschlusspunkten nicht zulässig ist.
- Das Produkt kann bei ungünstigen Netzverhältnissen zu vorübergehenden Spannungsschwankungen führen.
- Das Produkt ist ausschließlich zur Verwendung an Anschlusspunkten vorgesehen, die
 - a) eine maximale zulässige Netzimpedanz „Z“ ($Z_{\max} = 0,441 \Omega$) nicht überschreiten, oder
 - b) die eine Dauerstrombelastbarkeit des Netzes von mindestens 100 A je Phase haben.
- Sie müssen als Benutzer sicherstellen, wenn nötig in Rücksprache mit Ihrem Energieversorgungsunternehmen, dass Ihr Anschlusspunkt, an dem Sie das Produkt betreiben möchten, eine der beiden genannten Anforderungen a) oder b) erfüllt.

12. Wartung

⚠ Warnung! Vor jeglicher Einstellung, Instandhaltung oder Instandsetzung Netzstecker ziehen!

Allgemeine Wartungsmaßnahmen

- Halten Sie Schutzvorrichtungen, Luftschlitze und Motorengehäuse so staub- und schmutzfrei wie möglich. Reiben Sie das Gerät mit einem sauberen Tuch ab oder blasen Sie es mit Druckluft bei niedrigem Druck aus.
- Wir empfehlen, dass Sie das Gerät direkt nach jeder Benutzung reinigen.
- Reinigen Sie das Gerät regelmäßig mit einem feuchten Tuch und etwas Schmierseife. Verwenden Sie keine Reinigungs- oder Lösungsmittel; diese könnten die Kunststoffteile des Gerätes angreifen. Achten Sie darauf, dass kein Wasser in das Geräteinnere gelangen kann.

Lange Standzeit der Elektropumpe

Sind längere Stillstandzeiten der Maschine (über 3 Monate) in Räumlichkeiten vorgesehen, in denen Frostgefahr besteht, empfiehlt sich die Auffüllung der Maschine mit einem Frostschutzmittel (ähnliche Mittel, wie für die Fahrzeuge verwendet werden).

Wenn das Gerät längere Zeit nicht benutzt worden ist, entstehen in der Elektropumpe Kalkablagerungen, die zu Startschwierigkeiten führen können.

Service-Informationen

Es ist zu beachten, dass bei diesem Produkt folgende Teile einem gebrauchsgemäßen oder natürlichen Verschleiß unterliegen bzw. folgende Teile als Verbrauchsmaterialien benötigt werden.

Verschleißteile*: Riemen, Schlauch, Lanze, Düsen und Aufsätze, Luftfilter, Dichtungen

* nicht zwingend im Lieferumfang enthalten!

Reinigung Düse (Abb. 1)

Zum Reinigen einer verstopften Düse verwenden Sie bitte den beiliegenden Draht (11).

13. Entsorgung und Wiederverwertung

Hinweise zur Verpackung



Die Verpackungsmaterialien sind recycelbar. Bitte Verpackungen umweltgerecht entsorgen.

Hinweise zum Elektro- und Elektronikgerätegesetz (ElektroG)



Elektro- und Elektronik-Altgeräte gehören nicht in den Hausmüll, sondern sind einer getrennten Erfassung bzw. Entsorgung zuzuführen!

- Altbatterien oder -akkus, welche nicht fest im Altgerät verbaut sind, müssen vor Abgabe zerstörungsfrei entnommen werden! Deren Entsorgung wird über das Batteriegesetz geregelt.
- Besitzer bzw. Nutzer von Elektro- und Elektronikgeräten sind nach deren Gebrauch gesetzlich zur Rückgabe verpflichtet.
- Der Endnutzer trägt die Eigenverantwortung für das Löschen seiner personenbezogenen Daten auf dem zu entsorgenden Altgerät!
- Das Symbol der durchgestrichenen Mülltonne bedeutet, dass Elektro- und Elektronikaltgeräte nicht über den Hausmüll entsorgt werden dürfen.
- Elektro- und Elektronikaltgeräte können bei folgenden Stellen unentgeltlich abgegeben werden:
 - Öffentlich-rechtliche Entsorgungs- bzw. Sammelstellen (z. B. kommunale Bauhöfe).

- Verkaufsstellen von Elektrogeräten (stationär und online), sofern Händler zur Rücknahme verpflichtet sind oder diese freiwillig anbieten.
- Bis zu drei Elektroaltgeräte pro Geräteart, mit einer Kantenlänge von maximal 25 Zentimetern, können Sie ohne vorherigen Erwerb eines Neugerätes vom Hersteller kostenfrei bei diesem abgeben oder einer anderen autorisierten Sammelstelle in Ihrer Nähe zuführen.
- Weitere ergänzende Rücknahmebedingungen der Hersteller und Vertrieber erfahren Sie beim jeweiligen Kundenservice.
- Im Falle der Anlieferung eines neuen Elektrogerätes durch den Hersteller an einen privaten Haushalt, kann dieser die unentgeltliche Abholung des Elektroaltgerätes, auf Nachfrage vom Endnutzer, veranlassen. Setzen Sie sich hierzu mit dem Kundenservice des Herstellers in Verbindung.
- Diese Aussagen gelten nur für Geräte, die in den Ländern der Europäischen Union installiert und verkauft werden und die der Europäischen Richtlinie 2012/19/EU unterliegen. In Ländern außerhalb der Europäischen Union können davon abweichende Bestimmungen für die Entsorgung von Elektro- und Elektronik-Altgeräten gelten.

14. Störungsabhilfe

Betriebsstörung	Ursache	Abhilfe
Gerät funktioniert nicht.	Keine elektrische Spannung am Gerät.	Sicherung, Netzkabel, Netzstecker kontrollieren und gegebenenfalls durch Fachpersonal austauschen lassen.
	Leiterquerschnitt der Verlängerungsleitung zu gering bzw. Verlängerungsleitung zu lang.	Verlängerungsleitungen mit höherem Aderquerschnitt verwenden bzw. kürzere Verlängerungsleitung verwenden.
	Netzspannung liegt unter dem vorgegebenen Wert.	Gegebenenfalls Energieversorgungsunternehmen kontaktieren.
	Pumpe ist eingefroren.	Überprüfen, gegebenenfalls auftauen.
Motor läuft, jedoch wird kein Druck aufgebaut.	Luftansaugung im Wasserzulauf.	Zulaufschlauch und Schlauchverbindungen überprüfen, gegebenenfalls austauschen.
	Auslassdüse zu groß.	Überprüfen, gegebenenfalls ersetzen.
Unregelmäßiger Betriebsdruck.	Luftansaugung im Wasserzulauf.	Zulaufschlauch und Schlauchverbindungen überprüfen, gegebenenfalls austauschen.

Garantiebedingungen

Revisionsdatum 26.11.2021

Sehr geehrte Kundin, sehr geehrter Kunde,

unsere Produkte unterliegen einer strengen Qualitätskontrolle. Sollte ein Gerät dennoch nicht einwandfrei funktionieren, bedauern wir dies sehr und bitten Sie, sich an unseren Servicecenter unter der unten angegebenen Adresse zu wenden. Gerne stehen wir Ihnen auch telefonisch über die Service-Rufnummer zur Verfügung. Die nachfolgenden Hinweise sollen Ihnen für eine problemlose Bearbeitung und Regulierung im Schadensfall dienen.

Für die Geltendmachung von Garantieansprüchen - innerhalb Deutschland - gilt folgendes:

1. **Diese Garantiebedingungen** regeln unsere zusätzlichen Hersteller-Garantieleistungen für Käufer (private Endverbraucher) von Neugeräten. Die gesetzlichen Gewährleistungsansprüche werden von dieser Garantie nicht berührt. Für diese ist der Händler zuständig, bei dem Sie das Produkt erworben haben.
2. Die **Garantieleistung** erstreckt sich ausschließlich auf Mängel an einem von Ihnen erworbenen neuen Gerät, die auf einem Material- oder Herstellungsfehler beruhen und ist - nach unserer Wahl - auf die unentgeltliche Reparatur solcher Mängel oder den Austausch des Gerätes beschränkt (ggf. auch Austausch mit einem Nachfolgemodell). Ersetzte Geräte oder Teile gehen in unser Eigentum über. Bitte beachten Sie, dass unsere Geräte bestimmungsgemäß nicht für den gewerblichen, handwerklichen oder beruflichen Einsatz konstruiert wurden. Ein Garantiefall kommt daher nicht zustande, wenn das Gerät innerhalb der Garantiezeit in Gewerbe-, Handwerks- oder Industriebetrieben verwendet wurde oder einer gleichzusetzenden Beanspruchung ausgesetzt war.
3. **Von unseren Garantieleistungen ausgenommen sind:**
 - Schäden am Gerät, die durch Nichtbeachtung der Montageanleitung, nicht fachgerechte Installation, Nichtbeachtung der Bedienungsanleitung (z.B. Anschluss an eine falsche Netzspannung oder Stromart) bzw. der Wartungs- und Sicherheitsbestimmungen oder durch Einsatz des Geräts unter ungeeigneten Umweltbedingungen sowie durch mangelnde Pflege und Wartung entstanden sind.
 - Schäden am Gerät, die durch missbräuchliche oder unsachgemäße Anwendungen (wie z.B. Überlastung des Gerätes oder Verwendung von nicht zugelassenen Werkzeugen bzw. Zubehör), Eindringen von Fremdkörpern in das Gerät (wie z.B. Sand, Steine oder Staub), Transportschäden, Gewaltanwendung oder Fremdeinwirkungen (wie z. B. Schäden durch Herunterfallen) entstanden sind.
 - Schäden am Gerät oder an Teilen des Gerätes, die auf einen bestimmungsgemäßen, üblichen (betriebsbedingten) oder sonstigen natürlichen Verschleiß zurückzuführen sind sowie Schäden und/oder Abnutzung von Verschleißteilen.
 - Mängel am Gerät, die durch Verwendung von Zubehör-, Ergänzungs- oder Ersatzteilen verursacht wurden, die keine Originalteile sind oder nicht bestimmungsgemäß verwendet werden.
 - Geräte, an denen Veränderungen oder Modifikationen vorgenommen wurden.
 - Geringfügige Abweichungen von der Soll-Beschaffenheit, die für Wert und Gebrauchstauglichkeit des Geräts unerheblich sind.
 - Geräte an denen eigenmächtig Reparaturen oder Reparaturen , insbesondere durch einen nicht autorisierten Dritten, vorgenommen wurden.
 - Wenn die Kennzeichnung am Gerät bzw. die Identifikationsinformationen des Produktes (Maschinenaufkleber) fehlen oder unlesbar sind.
 - Geräte die eine starke Verschmutzung aufweisen und daher vom Servicepersonal abgelehnt werden.

Schadensersatzansprüche sowie Folgeschäden sind von dieser Garantieleistung generell ausgeschlossen.
4. Die **Garantiezeit** beträgt regulär **24 Monate*** (12 Monate bei Batterien / Akkus) und beginnt mit dem Kaufdatum des Gerätes. Maßgeblich ist das Datum auf dem Original-Kaufbeleg. Garantieansprüche müssen jeweils nach Kenntniserlangung unverzüglich erhoben werden. Die Geltendmachung von Garantieansprüchen nach Ablauf der Garantiezeit ist ausgeschlossen. Die Reparatur oder der Austausch des Gerätes führt weder zu einer Verlängerung der Garantiezeit noch wird eine neue Garantiezeit durch diese Leistung für das Gerät oder für etwaige eingebaute Ersatzteile in Gang gesetzt. Dies gilt auch bei Einsatz eines Vor-Ort-Services. Das betroffene Gerät ist in gesäubertem Zustand zusammen mit einer Kopie des Kaufbelegs, - hierin enthalten die Angaben zum Kaufdatum und der Produktbezeichnung - der Kundendienststelle vorzulegen bzw. einzusenden. Wird ein Gerät unvollständig, ohne den kompletten Lieferumfang eingeschendet, wird das fehlende Zubehör wertmäßig in Anrechnung / Abzug gebracht, falls das Gerät ausgetauscht wird oder eine Rückerstattung erfolgt. Teilweise oder komplett zerlegte Geräte können nicht als Garantiefall akzeptiert werden. Bei nicht berechtigter Reklamation bzw. außerhalb der Garantiezeit trägt der Käufer generell die Transportkosten und das Transportrisiko. **Einen Garantiefall melden Sie bitte vorab bei der Servicestelle (s.u.) an.** In der Regel wird vereinbart, dass das defekte Gerät mit einer kurzen Beschreibung der Störung per Abhol-Service (nur in Deutschland) oder - im Reparaturfall außerhalb des Garantiezeitraums - ausreichend frankiert, unter Beachtung der entsprechenden Verpackungs- und Versandrichtlinien, an die unten angegebene Serviceadresse eingeschendet wird. **Beachten Sie bitte, dass Ihr Gerät (modellabhängig) bei Rücklieferung, aus Sicherheitsgründen - frei von allen Betriebsstoffen ist.** Das an unser Service-Center eingeschickte Produkt, muss so verpackt sein, dass Beschädigungen am Reklamationsgerät auf dem Transportweg vermieden werden. Nach erfolgter Reparatur / Austausch senden wir das Gerät frei an Sie zurück. Können Produkte nicht repariert oder ausgetauscht werden, kann nach unserem eigenen freien Ermessen ein Geldbetrag bis zur Höhe des Kaufpreises des mangelhaften Produkts erstattet werden, wobei ein Abzug aufgrund von Abnutzung und Verschleiß berücksichtigt wird. Diese Garantieleistungen gelten nur zugunsten des privaten Erstkäufers und sind nicht abtret- oder übertragbar.

5. Für die Geltendmachung Ihres Garantieanspruches **kontaktieren Sie bitte unser Service-Center.**

Bitte verwenden Sie vorzugsweise unser Formular auf unserer

Homepage: <https://www.scheppach.com/de/service>

Bitte senden Sie uns keine Geräte ohne vorherige Kontaktaufnahme und Anmeldung bei unserem Service-Center.

Für die Inanspruchnahme dieser Garantiezusagen ist der Erstkontakt mit unserem Service-Center zwingende Voraussetzung.

6. **Bearbeitungszeit** - Im Regelfall erledigen wir Reklamationsendungen innerhalb 14 Tagen nach Eingang in unserem Service-Center.

Sollte in Ausnahmefällen die genannte Bearbeitungszeit überschritten werden, so informieren wir Sie rechtzeitig.

7. **Verschleißteile** - Verschleißteile sind: a) mitgelieferte, an- und/oder eingebaute Batterien / Akkus sowie b) alle modellabhängigen Verschleißteile (siehe Bedienungsanleitung). Von der Garantieleistung ausgeschlossen sind tief entladene bzw. an Gehäuse und oder Batteriepolen beschädigte Batterien / Akkus.

8. **Kostenvorschlag** - Von der Garantieleistung nicht oder nicht mehr erfasste Geräte reparieren wir gegen Berechnung. Auf Nachfrage bei unserem Service-Center können Sie die defekten Geräte für einen Kostenvorschlag einsenden und ggf. dem Service-Center schriftlich (per Post, eMail) die Reparaturfreigabe erteilen. Ohne Reparaturfreigabe erfolgt keine weitere Bearbeitung.

9. **Andere Ansprüche**, als die oben genannten, können nicht geltend gemacht werden.

Die **Garantiebedingungen** gelten nur in der jeweils aktuellen Fassung zum Zeitpunkt der Reklamation und können ggf. unserer Homepage (www.scheppach.com) entnommen werden.

Bei Übersetzungen ist stets die deutsche Fassung maßgeblich.

Scheppach GmbH · Günzburger Str. 69 · 89335 Ichenhausen (Deutschland) · www.scheppach.com

Telefon: +800 4002 4002 (Service-Hotline/Freecall Rufnummer dt. Festnetz**) · Telefax +49 [0] 8223 4002 20 · E-Mail: service@scheppach.com

· Internet: <http://www.scheppach.com>

* Produktabhängig auch über 24 Monate; länderbezogen können erweiterte Garantieleistungen gelten

** Verbindungskosten: kostenlos aus dem deutschen Festnetz

Änderungen dieser Garantiebedingungen ohne Voranmeldung behalten wir uns jederzeit vor.



**Ersatzteile
Zubehör**



Reparatur



Kontakt



Dokumente

Explanation of the symbols on the device









	<p>Before commissioning, read and observe the operating manual and safety instructions!</p>
	<p>Wear safety goggles!</p>
	<p>Wear hearing protection!</p>
	<p>Protection class II</p>
	<p>The device must not be connected directly to the public drinking water network.</p>
	<p>Do not direct the high-pressure jet towards any persons, animals, active electrical equipment or the device itself.</p>
	<p>The product complies with the applicable European directives.</p>
	<p>The product complies with the applicable Serbian directives.</p>

Table of contents:**Page:**

1.	Introduction	19
2.	Device description (Fig. 1).....	19
3.	Scope of delivery	19
4.	Proper use	20
5.	Safety instructions forhigh-pressure cleaners	20
6.	Residual risks	22
7.	Technical data.....	22
8.	Unpacking.....	22
9.	Before commissioning	23
10.	Operation	24
11.	Electrical connection	24
12.	Maintenance	25
13.	Disposal and recycling.....	25
14.	Troubleshooting	26
15.	Declaration of conformity	270

1. Introduction

Manufacturer:

Schepach GmbH
 Günzburger Straße 69
 D-89335 Ichenhausen

Dear Customer,

we wish you much pleasure and success in working with your new device.

Note:

In accordance with the applicable product liability laws, the manufacturer of this device assumes no liability for damage to the device or caused by the device arising from:

- Improper handling,
- Failure to comply with the operating instructions,
- Repairs carried out by third parties, unauthorised specialists,
- Installing and replacing non-original spare parts,
- Application other than specified,
- Failures of the electrical system in the event of the electrical regulations and VDE provisions 0100, DIN 57113 / VDE0113 not being observed.

Note:

Read the whole text of the operating manual before assembly and commissioning.

This operating manual should help you familiarise yourself with your power tool and teach you how to use it for its intended purpose.

The operating manual include important instructions for the safe, proper and economic operation of the power tool, for avoiding danger, for minimising repair costs and downtimes and for increasing the reliability and extending the service life of the power tool.

In addition to the safety instructions in this operating manual, you must also observe the regulations applicable to the operation of the power tool in your country.

Keep the operating manual package with the power tool at all times and store it in a plastic cover to protect it from dirt and moisture. They must be read and carefully observed by all operating personnel before starting the work. The power tool may only be used by personnel who have been trained to use it and who have been instructed with respect to the associated hazards. The required minimum age must be observed.

In addition to the safety instructions in this operating manual and the separate regulations of your country, the generally recognised technical rules relating to the operation of such machines must also be observed.

We accept no liability for accidents or damage that occur due to a failure to observe this manual and the safety instructions.

2. Device description (Fig. 1)

1. Handle
2. High-pressure hose
3. Cable holder
4. On/off switch
5. Wheel cover
6. Connection for high-pressure hose
7. Transport wheel
8. Lance holder
9. Cleaning agent container
10. Water supply connection
11. Nozzle cleaning needle
12. Patio cleaner
13. Spray gun
14. Extension piece
15. Turbo nozzle
16. Nozzle
17. Kärcher adapter
18. Cleaning brush

3. Scope of delivery

Item	Quantity	Designation
	1x	High-pressure cleaner
1	1x	Handle
2	1x	High-pressure hose
3	1x	Cable holder
8	1x	Lance holder
9	1x	Cleaning agent container
10	1x	Water supply connection
11	1x	Nozzle cleaning needle
12	1x	Patio cleaner
13	1x	Spray gun
14	1x	Extension piece
15	1x	Turbo nozzle
16	1x	Nozzle
17	1x	Kärcher adapter
18	1x	Cleaning brush
	2x	Screw
	1x	Operating manual



4. Proper use

The high-pressure cleaner is intended for use in private areas for cleaning vehicles, machines, buildings, façades, etc. with high pressure.

The machine may only be used in the intended manner. Any use beyond this is improper. The user/operator, not the manufacturer, is responsible for damages or injuries of any type resulting from this.

Please note that our equipment was not designed with the intention of use for commercial or industrial purposes. We assume no guarantee if the device is used in commercial or industrial applications, or for equivalent work.

5. Safety instructions for high-pressure cleaners

Before using your device for the first time, read these safety instructions and the original operating manual. Act accordingly.

- In addition to the information in the operating manual, the general safety and accident prevention regulations of the legislature must be observed.
- Warning and information labels attached to the device provide important information for safe operation.

Danger levels

DANGER

- Information on an imminent danger that will lead to severe personal injury or death.

WARNING

- Information on a potentially dangerous situation that can lead to severe personal injury or death.

CAUTION

- Information on a potentially dangerous situation that can lead to minor injuries.

ATTENTION

- Information on a potentially dangerous situation that can lead to property damage.

Electrical components

DANGER

- Danger of electric shock!
- Never touch the mains plug and socket with wet hands.
- Check the mains connection cable with mains plug for damage before each use. Have a damaged mains connection cable replaced immediately by an authorised customer service/electrician.

Do not operate the device with a damaged mains connection cable.

- All live parts in the work area must be protected from water jets.
- The mains plug and coupling of an extension lead must be waterproof and must not lie in the water. The coupling must still not lie on the floor. It is recommended to use cable drums, which guarantee that the socket is at least 60 mm above the ground.
- Ensure that the mains power connection and extension lead are not broken or damaged by being driven over, crushed, pulled or the like. Protect the mains connection cable from heat, oil and sharp edges.
- Pull out the mains plug before carrying out any cleaning and maintenance work.
- All repair work, also to any electrical components, must be carried out by an authorised customer service centre.

WARNING

- The device may only be connected to an electrical connection that has been carried out by an electrician in accordance with IEC 60364.
- Connect the device to alternating current only. The voltage must match the type plate on the device.
- Protection class I devices may only be connected to properly earthed power sources.
- For safety reasons, we generally recommend operating the device via a residual current circuit breaker (max. 30 mA).
- An unsuitable electrical extension lead can be dangerous. For outdoor use, only use an approved, appropriately labelled, electrical extension lead with a sufficient cable cross-section:
1–10 m: 1.5 mm²; 10 – 30 m: 2.5 millimeters²
- Always completely unwind the extension lead from the cable drum.

Warning! This power tool generates an electromagnetic field during operation. This field can impair active or passive medical implants under certain circumstances. In order to prevent the risk of serious or deadly injuries, we recommend that persons with medical implants consult with their physician and the manufacturer of the medical implant prior to operating the power tool.

Safe use

DANGER

- The user must use the device as intended. They must take the local conditions into account and pay attention to persons around them when working with the device.

- Check important components such as the high-pressure hose, hand spray gun and safety devices for damage before each use. Replace damaged components immediately. Do not operate the device with damaged components.
- High-pressure jets can be dangerous when used improperly. The jet must not be directed towards any persons, animals, active electrical equipment or the device itself.
- Do not direct the high-pressure jets at others or yourself in order to clean clothing or footwear.
- Vehicle tyres/tyre valves can be damaged by the high-pressure jet and burst. The first sign of this is discolouration of the tyre. Damaged vehicle tyres/tyre valves are life-threatening. Maintain a jetting distance of at least 30 cm when cleaning!

⚠ WARNING

- Do not use the device when other people are in range unless they are wearing protective clothing.
- The device must not be operated by children or untrained persons.
- This device is not designed to be operated by persons with impaired physical, sensory or mental capabilities, or who have insufficient experience and/or insufficient knowledge unless they are being supervised by a person who is responsible for their safety or they are receiving instruction about how this device is to be used and have understood the resulting dangers. Children may not play with the device.
- Children should be supervised in order to ensure that they do not play with the device.

⚠ CAUTION

- Before doing any work with or on the device, ensure that it is stable in order to avoid accidents or damage if the device topples over.
- The emergent water jet at the high pressure nozzle creates a recoil force on the hand spray gun. Make sure you have a secure footing and hold the hand spray gun and jet pipe firmly.
- Never leave the device unattended while it is in operation.

ATTENTION

- Switch the device off at the device switch during longer work breaks.
- Do not operate the device at temperatures below 0°C.

Other dangers

⚠ DANGER

- Do not operate the device in explosive environments.
- Do not spray objects that contain harmful substances (e.g. asbestos).
- Never draw in liquids containing solvents or undiluted acids and solvents! These include, for example, petrol, paint thinner or heating oil. The spray mist is highly flammable, explosive and poisonous. Do not use acetone, undiluted acids and solvents as they corrode the materials used on the device.
- Keep packaging films away from children, there is a risk of suffocation!

⚠ WARNING

- In accordance with the applicable regulations, the device must never be operated in the drinking water network without a system separator. Make sure that the connection of your household water system, on which the high-pressure cleaner is operated, is equipped with a system separator in accordance with EN 12729 type BA.
- Water that has run through a system separator is no longer considered drinking water.
- High-pressure hoses, fixtures and couplings are important for device safety. Only use high-pressure hoses, fixtures and couplings recommended by the manufacturer.
- When disconnecting the inlet or high-pressure hose, hot water can escape from the connections after operation.

⚠ CAUTION

- When selecting the storage location and during transport, note the weight of the device (see technical data) in order to avoid accidents or injuries.
- Uninterrupted use of the device for several hours can lead to numbness in the hands in rare cases.
- Wear gloves.
- Keep hands warm.
- Take regular breaks from work.

Working with a cleaning agent

⚠ WARNING

- This device has been developed for the use of cleaning agents that are supplied or recommended by the manufacturer. The use of other cleaning agents or chemicals may affect the safety of the device.
- Incorrect use of cleaning agents can cause severe injuries or poisoning.
- Keep cleaning agents out of the reach of children.

Safety devices

⚠ CAUTION

- Safety devices are used to protect the user and must not be changed or bypassed.
- The pressure switch can reduce the pressure if the preset value is exceeded.
- The pistol has a lock. When the lock is activated, the pistol cannot be operated.
- Thermosensor: The thermal sensor protects the motor from overload. The device can be restarted after a few minutes when the temperature sensor has cooled down.

Personal protective equipment

⚠ CAUTION

- Wear suitable protective clothing and safety goggles to protect against splashing water or dirt.
- Aerosols can develop when using high-pressure cleaners. Inhaling aerosols can cause damage to your health. Depending on the application, fully shielded nozzles (e.g. surface cleaners) can be used for high-pressure cleaning, which significantly reduce the emission of aqueous aerosols. The use of such shielding is not possible in all applications. If the use of a fully shielded nozzle is not possible, a respirator of class FFP 2 or comparable, depending on the environment to be cleaned, must be used.

6. Residual risks

Even when this power tool is operated properly, residual risks still remain. The following hazards may arise in connection with the design and construction of this power tool:

- Lung damage if suitable dust protection mask is not worn.
- Hearing damage if suitable hearing protection is not worn.
- Damage to health resulting from hand/arm vibration if the device is used over an extended period of time or if it is not properly operated and maintained.

7. Technical data

Mains voltage	230-240 V~ / 50 Hz
Power consumption	2400 W
Working pressure	12 MPa
Rated pressure	18 MPa

Delivery rate	5.5 l/min
Max. water supply pressure	0.4 MPa
Protection class	II

Danger!

Noise and vibration

The noise and vibration levels have been determined in accordance with EN 60335.

Sound pressure level L_{pA}	78 dB
Uncertainty K_{pA}	3 dB
Sound power level L_{WA}	94 dB
Uncertainty K_{WA}	3 dB

Wear hearing protection.

Exposure to noise can cause hearing loss.

Total vibration emission values (vector sum of three directions) determined in accordance with EN 60335. Vibration emission value $a_n \leq 2.5 \text{ m/s}^2$

The vibration emission value specified has been measured in accordance with a standardised test procedure and may change depending on the type and manner in which the power tool is used and may be above the specified value in exceptional cases.

The specified vibration emission value can be used to compare one power tool with other.

The specified vibration emission value can also be used for an initial assessment of the impairment.

Keep the noise level and vibration to a minimum!

- Only use faultless devices.
- Maintain and clean the device at regular intervals.
- Adapt your working methods to the device.
- Do not overload the device.
- Have the device checked if necessary.
- Switch the device off if it is not in use.
- Wear gloves.

8. Unpacking

- Open the packaging and carefully remove the product.
- Remove the packaging material, as well as the packaging and transport safety devices (if present).
- Check whether the scope of delivery is complete.

- Check the product and accessory parts for transport damage. In the event of complaints the carrier must be informed immediately. Later claims will not be recognised.
- If possible, keep the packaging until the expiry of the warranty period.
- Familiarise yourself with the product by means of the operating manual before using for the first time.
- With accessories as well as wearing parts and replacement parts use only original parts. Spare parts can be obtained from your specialist dealer.
- When ordering please provide our article number as well as type and year of manufacture for the product.

⚠ WARNING!

The product and the packaging material are not children's toys! Do not let children play with plastic bags, films or small parts! There is a danger of choking or suffocating!

9. Before commissioning

Correct use of the device

- The high-pressure cleaner must be set up on a level, firm surface.
- Each time the machine is operated, it is recommended to observe the correct operating position: one hand on the gun and the other hand on the lance.
- The water jet must never be directed at electrical lines or the machine.
- A small amount of leakage of the pump is normal in order to avoid damaging the pump when it is at a standstill.
- The machine must not be used in rooms where there is a risk of explosion under any circumstances.
- The working temperature must be between +5 and 50°C. Do not cover or make changes to the lance or spray nozzles.
- The high-pressure cleaner is designed for operation with cold or moderately warm water (max. up to 50°C); higher temperatures will cause damage to the pump.
- The incoming water must not be dirty, sandy or contaminated with chemical products that can impair the function and decrease the durability of the machine.

Assembly

Assembling the device (Fig. 1)

Push the handle (1) onto the fastening points at the top of the device and secure using the two screws provided (length 20 mm).

Then insert the cable holder (3) into the opening provided on the left side of the device.

Water supply connection (Fig. 2)

Screw the connection for the water supply (10) onto the device. The connection for the water supply (10) features a connection for standard hose coupling systems. Attach the hose coupling of the supply hose (min. Ø 1/2" / approx. 13 mm) onto the connection for the water supply (10).

Always use an enhanced water hose with an industry-standard coupling for the water supply. The length should be at least 6.0 m. (not included in the scope of delivery)

A backflow prevention device must be installed between the drinking water and the high-pressure cleaner! Ask your plumbing expert about this.

Suction from open tanks/containers and natural bodies of water

Use a special self-suction accessory (not included in the scope of delivery / available from specialist dealer). With this accessory, the high-pressure cleaner can take in water 0.5 m above the water level. This can last about 25 to 50 seconds.

Immerse the accessory's hose completely under water to drive the air out of the hose.

Connect the accessory's hose to the high-pressure cleaner, and make sure that the suction strainer remains under water.

Let the high-pressure cleaner run with the spray gun removed until the water flows evenly out of the high-pressure hose. If no water comes out after 25 to 50 seconds, switch off and check all connections.

Once the water is flowing, turn off the high-pressure cleaner and connect the spray gun and spray lance to start work.

High-pressure hose connection (Fig. 3/4)

Connect the high-pressure hose (2) to the connection for the high-pressure hose (6). Remove the protective cover first.

Insert the other end of the high-pressure hose (2) into the pistol connection (13).

To remove the high-pressure hose (2), press the button Taste (A) and pull it out.

Connecting the attachments (Fig. 5)

To mount attachments 9, 14 and 18, press them into the pistol (13) and turn them until they lock.

To mount the attachments 12, 15, 16 and 17, insert these into the extension piece (14) and turn them until they lock.

Electrical connection

- Before connecting, make certain that the data on the type plate matches with the mains power data.
- When using extension leads, make sure that they are suitable for outdoor use and that they have a sufficient wire cross-section:
1–10 m: 1.5 millimeters²
10–30 m: 2.5 millimeters²
- Plug the mains plug on the mains cable into the socket.

10. Operation

⚠ Attention!

Always make sure the product is fully assembled before commissioning!

The machine consists of an assembly with a pump, which is covered by a shockproof housing. The machine is equipped with a lance and a handy pistol for an optimal working position, whose shape and equipment comply with the applicable regulations.

Commissioning:

Once you have completely assembled the high-pressure cleaner and all connections have been made, proceed as follows:

Turn on the water supply. Unlock the pistol (13) via the locking switch (C). Pull back the trigger lever (D) so that the air in the device can discharge. (Fig. 5)

Switch on the device by setting the on/off switch (4) to "ON". Next, press the trigger lever (D). (Fig. 1/5)

To switch off, release the trigger lever (D), and the device switches to stand-by. The high-pressure cleaner starts again when you press the trigger lever (D). (Fig. 5)

To switch off the high-pressure cleaner completely, set the on/off switch (4) to "OFF". (Fig. 1)

Cleaning agent container (9)

Fill the cleaner container with the corresponding cleaner. The spray width can be adjusted at the nozzle.

Using the attachments (Fig. 1):

Patio cleaner (12): For cleaning floor and wall surfaces.

Turbo nozzle (15): To eliminate stubborn dirt.

Nozzle (16): For coarse cleaning work.

Cleaning brush (18): For surface cleaning.

11. Electrical connection

The electrical motor installed is connected and ready for operation. The connection complies with the applicable VDE and DIN provisions.

The customer's mains connection as well as the extension cable used must also comply with these regulations.

Damaged electrical connection cable

The insulation on electrical connection cables is often damaged.

This may have the following causes:

- Pressure points, where connection cables are passed through windows or doors.
- Kinks where the connection cable has been improperly fixed or routed.
- Places where the connection cables have been cut due to being driven over.
- Insulation damage due to being ripped out of the wall outlet.
- Cracks due to the insulation ageing.

Such damaged electrical connection cables must not be used and are life-threatening due to the insulation damage.

Check the electrical connection cables for damage regularly. Ensure that the connection cables are disconnected from electrical power when checking for damage.

Electrical connection cables must comply with the applicable VDE and DIN provisions. Only use connection cables of the same designation.

The printing of the type designation on the connection cable is mandatory.

Connection type Y

If it is necessary to replace the mains connection cable, this must be done by the manufacturer or their representative to avoid safety hazards.

- The product fulfils the requirements of EN 61000-3-11 and is subject to special connection requirements. This means that use at any freely selectable connection points is not permitted.
- The product can cause temporary voltage fluctuations in unfavourable mains conditions.
- The product is only intended for use at connection points that
 - a) do not exceed a maximum permissible mains impedance "Z" ($Z_{max.} = 0.441 \Omega$), or
 - b) have a mains constant current carrying capacity of at least 100 A per phase.
- As the user, you are required to ensure that the connection point at which you wish to operate the product fulfils one of the requirements mentioned, a) or b). If necessary, consult with your energy supplier in this regard.

12. Maintenance

⚠ Warning! Pull out the mains plug before carrying out any setting, servicing or repair work!

General maintenance tasks

- Keep protective devices, air vents and the motor housing as free of dust and dirt as possible. Rub the device clean with a clean cloth or blow it off with compressed air at low pressure.
- We recommend that you clean the device directly after every use.
- Clean the device at regular intervals using a damp cloth and a little soft soap. Do not use any cleaning products or solvents; they could attack the plastic parts of the device. Make sure that no water can penetrate the interior of the device.

Long service life of the electric pump

If longer downtimes of the machine (more than 3 months) are planned in rooms where there is a risk of frost, it is advisable to fill the machine with an anti-freeze (similar agent as used for vehicles).

If the device has not been used for a long time, limescale builds up in the electric pump, which can lead to starting difficulties.

Service information

With this product, it is necessary to note that the following parts are subject to natural or usage-related wear, or that the following parts are required as consumables. Wearing parts*: Belt, hose, lance, nozzles and attachments, air filters, seals

* may not be included in the scope of delivery!

Cleaning the nozzle (Fig. 1)

To clean a clogged nozzle, please use the wire (11) provided.

13. Disposal and recycling

Notes for packaging



The packaging materials are recyclable. Please dispose of packaging in an environmentally friendly manner.

Notes on the electrical and electronic equipment act (ElektroG)



Waste electrical and electronic equipment does not belong in household waste, but must be collected and disposed of separately!

- Used batteries or rechargeable batteries that are not installed permanently in the old device must be removed non-destructively before disposal! Their disposal is regulated by the battery act.
- Owners or users of electrical and electronic devices are legally obliged to return them after use.
- The end user is responsible for deleting their personal data from the old device being disposed of!
- The symbol of the crossed-out dustbin means that waste electrical and electronic equipment must not be disposed of with household waste.
- Waste electrical and electronic equipment can be handed in free of charge at the following places:
 - Public disposal or collection points (e.g. municipal works yards).
 - Points of sale of electrical devices (stationary and online), provided that dealers are obliged to take them back or offer to do so voluntarily.
 - Up to three waste electrical devices per type of device, with an edge length of no more than 25 centimetres, can be returned free of charge to the manufacturer without prior purchase of a new device from the manufacturer or taken to another authorised collection point in your vicinity.
 - Further supplementary take-back conditions of the manufacturers and distributors can be obtained from the respective customer service.

- If the manufacturer delivers a new electrical device to a private household, the manufacturer can arrange for the free collection of the old electrical device upon request from the end user. Please contact the manufacturer's customer service for this.

- These statements only apply to devices installed and sold in the countries of the European Union and which are subject to the European Directive 2012/19/EU. In countries outside the European Union, different regulations may apply to the disposal of waste electrical and electronic equipment.

14. Troubleshooting

Malfunction	Cause	Remedy
Device does not work.	No electrical voltage on the device.	Check fuse, mains cable, mains plug and have them replaced by qualified personnel if necessary.
	The conductor cross-section of the extension lead is too small or the extension lead is too long.	Use extension leads with a larger wire cross-section or use shorter extension leads.
	Mains voltage is below the specified value.	Contact the energy supply company if necessary.
	Pump is frozen.	Check, defrost if necessary.
Motor runs, but no pressure is built up.	Intake of air in the water supply.	Check supply hose and hose connections, replace if necessary.
	Outlet nozzle too large.	Check, replace if necessary.
Irregular operating pressure.	Intake of air in the water supply.	Check supply hose and hose connections, replace if necessary.

Explication des symboles sur l'appareil

	<p>Lisez la notice d'utilisation et observez les consignes de sécurité avant de procéder à la mise en service !</p>
	<p>Portez des lunettes de protection !</p>
	<p>Portez une protection auditive !</p>
	<p>Classe de protection II</p>
	<p>L'appareil ne doit pas être directement raccordé au réseau d'eau potable.</p>
	<p>Ne pas diriger le jet haute pression vers des personnes, des animaux, des équipements électriques actifs ou l'appareil lui-même.</p>
	<p>Le produit respecte les directives européennes en vigueur.</p>
	<p>Le produit respecte les directives serbes en vigueur.</p>

Table des matières:
Page:

1.	Introduction	29
2.	Description de l'appareil (fig. 1)	29
3.	Fournitures	29
4.	Utilisation conforme	30
5.	Consignes de sécurité pour les nettoyeurs haute pression	30
6.	Risques résiduels	32
7.	Caractéristiques techniques	32
8.	Déballage	33
9.	Avant la mise en service	33
10.	Utilisation	34
11.	Raccordement électrique	35
12.	Maintenance	35
13.	Élimination et recyclage	36
14.	Dépannage	37
15.	Déclaration de conformité	270



1. Introduction

Fabricant :

Schepbach GmbH
Günzburger Straße 69
D-89335 Ichenhausen

Cher client,

Nous espérons que votre nouvel appareil vous apportera satisfaction et de bons résultats.

Remarque :

Conformément à la loi en vigueur sur la responsabilité du fait des produits, le fabricant de cet appareil n'est pas responsable des dommages survenus ou générés sur l'appareil en cas de :

- Manipulation incorrecte,
- Inobservation des instructions d'utilisation,
- Réparations effectuées par des tiers ou des spécialistes non autorisés,
- Montage et remplacement des pièces de rechange non originales,
- Utilisation non conforme,
- Pannes de l'installation électrique en cas de non-respect des prescriptions électriques et des dispositions de la VDE 0100, DIN 57113 / VDE0113.

Attention :

Lisez l'ensemble du texte de la notice d'utilisation avant le montage et la mise en service.

Cette notice a pour objectif de vous familiariser avec votre outil électrique et d'en exploiter les possibilités d'emploi conforme.

La notice d'utilisation contient des remarques importantes sur la manière de travailler en toute sécurité, réglementairement et économiquement avec l'outil électrique, et sur la façon d'éviter les dangers, d'économiser sur les coûts de réparation, de réduire les périodes d'arrêt et d'augmenter la fiabilité et la durée de vie de l'outil.

Outre les dispositions de sécurité figurant dans cette notice d'utilisation, vous devez absolument observer les prescriptions concernant le fonctionnement de l'outil électrique en vigueur dans votre pays.

Conserver la notice d'utilisation dans une pochette en plastique à l'abri de la poussière et de l'humidité près de l'outil électrique. Chaque opérateur doit l'avoir lue avant le début des travaux et doit la respecter minutieusement. Seules des personnes formées à l'utilisation de l'outil électrique et informées des dangers afférents sont autorisées à travailler avec. Respecter la limite d'âge minimum requis.

Outre les consignes de sécurité reprises dans la présente notice d'utilisation et les prescriptions particulières en vigueur dans votre pays, respecter également les règles techniques générales concernant l'utilisation des machines similaires.

Nous déclinons toute responsabilité concernant les accidents ou dommages qui surviendraient en raison d'un non-respect de cette notice et des consignes de sécurité.

2. Description de l'appareil (fig. 1)

1. Poignée
2. Tuyau haute pression
3. Support du câble
4. Interrupteur On/Off
5. Cache
6. Raccord pour flexible haute pression
7. Roue de transport
8. Support de la lance
9. Réservoir de produit de nettoyage
10. Raccord d'arrivée d'eau
11. Aiguille de nettoyage pour buse
12. Nettoyeur pour terrasse
13. Pistolet de pulvérisation
14. Rallonge
15. Buse turbo
16. Buse
17. Adaptateur Kärcher
18. Brosse de nettoyage

3. Fournitures

Pos.	Quantité	Désignation
	1x	Nettoyeur haute pression
1	1x	Poignée
2	1x	Tuyau haute pression
3	1x	Support du câble
8	1x	Support de la lance
9	1x	Réservoir de produit de nettoyage
10	1x	Raccord d'arrivée d'eau
11	1x	Aiguille de nettoyage pour buse
12	1x	Nettoyeur pour terrasse
13	1x	Pistolet de pulvérisation
14	1x	Rallonge

15	1x	Buse turbo
16	1x	Buse
17	1x	Adaptateur Kärcher
18	1x	Brosse de nettoyage
	2x	Vis
	1x	Notice d'utilisation

4. Utilisation conforme

Le nettoyeur haute pression est conçu pour nettoyer à haute pression des véhicules, machines, bâtiments, façades dans le cadre d'une utilisation privée.

La machine doit être utilisée selon les dispositions correspondantes. Toute autre utilisation est considérée comme étant non conforme. Le fabricant décline toute responsabilité quant aux dommages ou blessures qui en résulteraient. Dans ce cas, l'utilisateur/opérateur est le seul responsable.

Remarque : conformément aux dispositions, nos appareils n'ont pas été conçus pour une utilisation commerciale, artisanale ou industrielle. Nous déclinons toute responsabilité si l'appareil est utilisé dans des exploitations commerciales, artisanales ou industrielles, ou dans le cadre d'activités comparables.

5. Consignes de sécurité pour les nettoyeurs haute pression

Avant d'utiliser votre appareil pour la première fois, veuillez lire les présentes consignes de sécurité et l'original du mode d'emploi. Observez les instructions de ces documents.

- Outre les remarques figurant dans le mode d'emploi, les prescriptions de sécurité et de prévention des accidents du législateur doivent être respectées.
- Les panneaux d'avertissement et d'information apposés sur l'appareil fournissent des indications importantes permettant une utilisation sans danger de la machine.

Niveaux de danger

⚠ DANGER

- Mise en garde concernant un danger immédiat risquant d'entraîner des blessures graves voire mortelles.

⚠ AVERTISSEMENT

- Mise en garde concernant une situation potentiellement dangereuse risquant d'entraîner des blessures graves voire mortelles.

⚠ PRUDENCE

- Mise en garde concernant une situation de danger possible qui peut conduire à des blessures légères.

ATTENTION

- Mise en garde concernant une situation de danger possible qui peut conduire à des dommages matériels.

Composants électriques

⚠ DANGER

- Risque d'électrocution !
- Ne touchez jamais la fiche secteur ou la prise de courant lorsque vous avez les mains mouillées.
- Contrôlez les dommages éventuels du câble de raccordement secteur et de la fiche secteur avant chaque utilisation. Faites immédiatement remplacer les câbles de raccordement secteur endommagés par un service après-vente ou un électricien spécialisé agréé pour éviter les dangers. L'appareil ne doit pas être mis en service avec un câble de raccordement secteur endommagé.
- Toutes les pièces conductrices de la zone de travail doivent être protégées contre les projections d'eau.
- La fiche secteur et le raccord d'une rallonge doivent être étanches et ne doivent pas rester dans l'eau. Le raccord ne doit en outre pas rester au sol. Il est recommandé d'utiliser des tambours de câbles pour faire en sorte que les prises se trouvent à au moins 60 mm du sol.
- Veillez à protéger la conduite de raccordement secteur et la rallonge des dégâts pouvant être causés par quelqu'un qui roulerait, appuierait ou tirerait sur celles-ci. Protégez les câbles de raccordement secteur de la chaleur, de l'huile et des bords coupants.
- Avant tout travail d'entretien#end-# et de maintenance, arrêtez l'appareil et débranchez la fiche secteur.
- Les travaux de réparations et interventions sur les composants électriques ne doivent être effectués que par un service après-vente agréé.

⚠ AVERTISSEMENT

- L'appareil doit uniquement être branché à une prise électrique réalisée par un électricien conformément à la norme IEC 60364.
- L'appareil fonctionne uniquement sur courant alternatif. La tension doit correspondre à celle de la plaque signalétique de l'appareil.
- Classe de protection I - les appareils doivent être raccordés à une source électrique correctement mise à la terre.

- Pour des raisons de sécurité, nous vous recommandons d'utiliser l'appareil avec un disjoncteur différentiel (30 mA max.).
- L'utilisation d'une rallonge électrique non adaptée peut être dangereuse. À l'extérieur, utilisez uniquement une rallonge électrique dont l'adaptation à cette utilisation est indiquée et présentant une section transversale suffisante :
1–10 m : 1,5 mm² ; 10 – 30 m : 2,5 mm²
- Déroulez toujours entièrement les rallonges du dévidoir de câble.

Avertissement ! Pendant son fonctionnement, cet outil électrique génère un champ électromagnétique. Ce champ peut dans certaines circonstances nuire aux implants médicaux actifs ou passifs. Pour réduire les risques de blessures graves voire mortelles, nous recommandons aux personnes porteuses d'implants médicaux de consulter leur médecin, ainsi que le fabricant de leur implant avant d'utiliser l'outil électrique.

Manipulation en toute sécurité

⚠ DANGER

- L'opérateur doit utiliser l'appareil de manière conforme. Il doit tenir compte des conditions de présence et faire attention aux tiers se trouvant à proximité.
- Contrôlez les dommages éventuels des composants importants, comme le flexible haute pression, le pistolet de pulvérisation manuelle et les dispositifs de sécurité avant chaque utilisation. Remplacez immédiatement les composants endommagés. L'appareil ne doit être mis en service avec des composants endommagés.
- les jets haute pression peuvent s'avérer dangereux en cas d'utilisation non conforme. Le jet ne doit pas être dirigé vers des personnes, des animaux, des équipements électriques actifs ou l'appareil lui-même.
- ne dirigez pas le jet haute pression vers vous-même ou vers autrui pour nettoyer des vêtements ou des chaussures.
- Les roues des véhicules/valves des pneus peuvent être endommagées par le jet haute pression et éclater. Le premier signe d'endommagement est la décoloration du pneu. Les pneus/valves de pneus endommagés du véhicule constituent un danger de mort. Observez une distance de pulvérisation minimale de 30 cm lors du nettoyage !

⚠ AVERTISSEMENT

- N'utilisez pas l'appareil à proximité d'autres personnes si elles ne portent pas de vêtements de protection.
- L'appareil ne doit pas être utilisé par des enfants ou par des personnes non formées.
- Cet appareil ne s'adresse pas aux personnes présentant des capacités physiques, sensorielles ou mentales diminuées, ou aux personnes ne possédant pas l'expérience et/ou les connaissances nécessaires, sauf si ces dernières bénéficient d'une surveillance de la part d'une personne responsable de leur sécurité ou ont reçu de sa part des instructions quant à la manière d'utiliser l'appareil et compris les dangers en résultant. Les enfants ne doivent pas jouer avec l'appareil.
- Surveillez les enfants afin de vous assurer qu'ils ne jouent pas avec l'appareil.

⚠ PRUDENCE

- Avant toute activité avec ou sur l'appareil, assurez-vous de sa stabilité afin d'éviter les accidents ou les dommages résultant d'une chute de l'appareil.
- Le jet d'eau expulsé par la buse haute pression génère un mouvement de recul sur le pistolet de pulvérisation manuelle. Garantisiez la stabilité de l'appareil et maintenez fermement le pistolet de pulvérisation et le tuyau de pulvérisation.
- Ne laissez jamais l'appareil sans surveillance lorsqu'il est en cours de fonctionnement.

ATTENTION

- En cas de pauses prolongées, arrêtez l'appareil au moyen du commutateur de l'appareil.
- N'utilisez pas l'appareil par des températures inférieures à 0 °C.

Autres dangers

⚠ DANGER

- Il est interdit d'utiliser l'appareil dans des zones soumises à des risques d'explosion.
- Ne pulvérisez par d'objet contenant des substances nocives (amiante p. ex.).
- N'aspirez jamais de liquides contenant des solvants ou des acides et solvants non dilués ! notamment de l'essence, du diluant pour peinture ou du mazout. Le brouillard de pulvérisation est hautement inflammable, explosif et nocif. N'utilisez pas d'acétone, d'acides et de solvants non dilués car ils attaquent les matériaux utilisés dans l'appareil.
- Tenez les films d'emballage hors de portée des enfants, car il existe un risque d'étouffement !

⚠ AVERTISSEMENT

- Conformément aux consignes en vigueur, l'appareil ne doit jamais être utilisé sans sectionneur sur le réseau d'eau potable. Assurez-vous que le raccord de votre installation d'eau domestique sur lequel vous utilisez le nettoyeur haute pression est équipé d'un disconnecteur de type BA conformément à la norme EN 12729.
- L'eau qui s'écoule à travers un sectionneur n'est plus considérée comme potable.
- Les flexibles haute pression, robinets et raccords sont essentiels pour la sécurité de l'appareil. Utilisez exclusivement les flexibles haute pression, robinets et accouplements recommandés par le fabricant.
- En cas de débranchement du flexible d'alimentation ou du tuyau haute pression, de l'eau chaude peut s'écouler des raccords après l'utilisation.

⚠ PRUDENCE

- Lors du choix de l'emplacement de stockage et du transport, prenez en compte le poids de l'appareil (voir caractéristiques techniques) afin d'éviter les accidents et les blessures.
- L'utilisation ininterrompue de l'appareil sur plusieurs heures peut dans de rares cas engourdir les mains.
- Portez des gants de protection.
- Gardez vos mains au chaud.
- Effectuez régulièrement des pauses.

Travaux avec des détergents

⚠ AVERTISSEMENT

- Cet appareil est conçu pour être utilisé avec les détergents fournis ou recommandés par le fabricant. L'utilisation d'autres détergents ou produits chimiques peut nuire à la sécurité de l'appareil.
- Une mauvaise utilisation de détergents peut causer de graves blessures et des intoxications.
- Conservez les détergents hors de portée des enfants.

Dispositifs de sécurité

⚠ PRUDENCE

- Des dispositifs de sécurité sont prévus pour protéger l'utilisateur. Ils ne doivent pas être modifiés ni contournés.
- Le pressostat peut réduire la pression si la valeur pré réglée est dépassée.
- Le pistolet dispose d'un verrouillage. Si le verrouillage est activé, le pistolet ne peut pas être actionné.
- Capteur thermique : le capteur thermique protège le moteur d'une surchauffe. L'appareil peut être redémarré après quelques minutes, lorsque le capteur de température a refroidi.

Équipement de protection individuelle

⚠ PRUDENCE

- Portez des vêtements et des lunettes de protection adaptés pour vous protéger des éclaboussures d'eau ou des impuretés.
- Lors de l'utilisation de nettoyeurs haute pression, des aérosols peuvent faire leur apparition. L'inhalation d'aérosols peut entraîner des risques pour la santé et pour l'environnement. En fonction de l'utilisation, il est possible d'utiliser des buses entièrement protégées (nettoyeur de surface p. ex.) pour le nettoyage haute pression. Elles réduisent considérablement l'émission d'aérosols aqueux. L'utilisation de ce type de protection n'est pas possible pour toutes les utilisations. Si l'utilisation d'une buse entièrement protégée n'est pas possible, utilisez un masque de protection respiratoire de type FFP 2 ou similaire, en fonction de l'endroit à nettoyer.

6. Risques résiduels

Même en cas d'utilisation conforme de cet outil électrique, des risques résiduels subsistent. Les dangers suivants peuvent survenir du fait de la construction et de la version de cet outil électrique :

- Lésions des poumons en l'absence de masque de protection contre les poussières adapté.
- Troubles auditifs en l'absence de protection auditive adaptée.
- Dommages pour la santé résultant des vibrations exercées sur les mains/bras si l'appareil est utilisé pendant une période prolongée ou si le guidage ou la maintenance ne sont pas réalisés correctement.

7. Caractéristiques techniques

Tension du secteur	230-240 V~/50 Hz
Puissance absorbée	2400 W
Pression de service	12 MPa
Pression nominale	18 MPa
Débit	5,5 l/min
Pression max. d'afflux d'eau	0,4 MPa
Classe de protection	II

Danger !

Bruits et vibrations

Les valeurs de bruits et de vibrations ont été calculées conformément à la norme EN 60335.

Niveau de pression sonore L_{pA}	78 dB
Incertitude K_{pA}	3 dB
Niveau de puissance sonore L_{WA}	94 dB
Incertitude K_{WA}	3 dB

Portez une protection auditive.

Les nuisances sonores peuvent entraîner une perte d'audition.

Les valeurs totales des vibrations (somme vectorielle des trois directions) ont été calculées conformément à la norme EN 60335.

Valeur d'émission des vibrations $a_h \leq 2,5 \text{ m/s}^2$

La valeur d'émission des vibrations indiquée a été mesurée sur la base d'une méthode de contrôle normalisée et peut varier en fonction de la manière dont l'outil électrique est utilisé. Dans des cas exceptionnels, elle sera supérieure à la valeur indiquée.

La valeur d'émission des vibrations indiquée peut être utilisée avec une autre dans le but de comparer un outil électrique.

La valeur d'émission des vibrations indiquée peut être utilisée également afin de réaliser une première estimation de l'exposition.

Limitez au maximum le développement de bruit et les vibrations !

- Utilisez uniquement des appareils en parfait état.
- Procédez régulièrement à la maintenance et au nettoyage de l'appareil.
- Adaptez votre mode de travail à l'appareil.
- Ne surchargez pas l'appareil.
- Faites au besoin contrôler l'appareil.
- Arrêtez l'appareil lorsqu'il n'est pas utilisé.
- Portez des gants.

8. Déballage

- Ouvrez l'emballage et sortez délicatement le produit.
- Retirez le matériau d'emballage, ainsi que les protections d'emballage et de transport (s'il y a lieu).
- Vérifiez que les fournitures sont complètes.
- Vérifiez que le produit et les accessoires n'ont pas été endommagés lors du transport. En cas de réclamations, le livreur doit en être informé immédiatement. Les réclamations ultérieures ne seront pas acceptées.
- Conservez si possible l'emballage jusqu'à la fin de la période de garantie.
- Familiarisez-vous avec le produit à l'aide de la notice d'utilisation avant de commencer à l'utiliser.
- N'utilisez que des pièces d'origine pour les accessoires ainsi que les pièces d'usure et de rechange. Vous trouverez les pièces de rechange chez votre revendeur.
- Lors de la commande, indiquez la référence, ainsi que le type et l'année de construction du produit.

⚠ AVERTISSEMENT !

Le produit et les matériaux d'emballage ne sont pas des jouets ! Les enfants ne doivent pas jouer avec les sacs en plastique, films d'emballage et pièces de petite taille ! Il existe un risque d'ingestion et d'étouffement !

9. Avant la mise en service

Utilisation correcte de l'appareil

- Le nettoyeur haute pression doit être installé sur une surface plane et stable.
- À chaque actionnement de la machine, adoptez une bonne position d'utilisation : une main sur le pistolet, l'autre sur la lance.
- Le jet d'eau ne doit pas être dirigé vers des conduites électriques ou la machine elle-même.
- Afin d'éviter d'endommager la pompe à l'arrêt, celle-ci n'est pas entièrement étanche.
- La machine ne doit jamais être utilisée dans des lieux à risque d'explosion.
- La température de travail se situe entre +5 et +50 °C. Ne couvrez pas et ne modifiez ni la lance ni les buses de pulvérisation.
- Le nettoyeur haute pression est conçu pour une utilisation avec de l'eau froide ou tiède (50 °C max). Les températures supérieures endommagent la pompe.
- L'eau d'arrivée ne doit pas être encrassée ni contenir du sable ou des produits chimiques qui entraveraient le fonctionnement de la pompe et réduiraient la durabilité de la machine.

Montage

Montage de l'appareil (fig. 1)

Enfoncez la poignée (1) sur les points de fixation situés en haut de l'appareil et fixez-les avec les deux vis fournies (longueur 20 mm).

Insérez ensuite encore le support du câble (3) dans l'ouverture prévue à cet effet sur le côté gauche de l'appareil.

Raccord d'afflux d'eau (fig. 2)

Vissez le raccord d'afflux d'eau (10) sur l'appareil. Le raccord d'afflux d'eau (10) est doté d'une pièce de raccord pour systèmes d'accouplement de flexible standard. Placez l'accouplement du flexible d'arrivée (min. Ø 1/2" env. 13 mm) sur le raccord d'afflux d'eau (10). Pour l'arrivée d'eau, utilisez toujours un flexible renforcé avec un accouplement du commerce. La longueur doit être d'au moins 6,0 m. (non fourni)

Un dispositif antireflux doit être monté entre l'eau potable et le nettoyeur haute pression ! Pour ce faire, consultez votre installateur sanitaire.

Aspiration à partir de réservoirs/récipients ouverts et d'eaux naturelles

Utilisez un accessoire d'auto-aspiration spécial (non fourni/disponible auprès de votre distributeur spécialisé) Cet accessoire permet au nettoyeur haute pression d'aspirer de l'eau à 0,5 m au-dessus du niveau d'eau. Cette opération peut durer environ 25 – 50 secondes. Plongez l'accessoire de flexible en entier sous l'eau pour évacuer l'air du flexible.

Raccordez l'accessoire de flexible au nettoyeur haute pression et assurez-vous que la crépine d'aspiration reste sous l'eau.

Laissez fonctionner le nettoyeur haute pression sans le pistolet de pulvérisation jusqu'à ce que l'eau s'écoule de manière homogène hors du tuyau haute pression. Si l'eau ne s'échappe toujours pas après 25-50 secondes, désactivez-le et contrôlez l'ensemble des raccords.

Si l'eau s'écoule, désactivez le nettoyeur haute pression et raccordez le pistolet et la lance de pulvérisation afin de travailler.

Raccord du tuyau haute pression (fig. 3/4)

Branchez le tuyau haute pression (2) sur le raccord pour flexible haute pression (6). Retirez au préalable le capuchon de protection.

Insérez l'autre extrémité du tuyau haute pression (2) sur le raccord du pistolet (13).

Pour retirer le tuyau haute pression (2), appuyez sur la touche (A) et sortez-le.

Raccordement des embouts (fig. 5)

Pour monter les embouts 9, 14 et 18, poussez-les dans le pistolet (13) et faites-les tourner jusqu'en butée.

Pour monter les embouts 12, 15, 16 et 17, insérez-les dans la rallonge (14) et faites-les tourner jusqu'en butée.

Raccordement électrique

- Avant de raccorder la machine, vérifier que les indications figurant sur la plaque signalétique correspondent aux données du secteur.
- En cas d'utilisation de rallonges, veillez à ce qu'elles soient adaptées à l'extérieur et présentent une section de câble suffisante :
1–10 m : 1,5 mm²
10–30 m : 2,5 mm²
- Branchez la fiche secteur sur le câble d'alimentation dans la prise de courant.

10. Utilisation

⚠ Attention !

Avant la mise en service, monter impérativement le produit en entier !

La machine est composée d'un module et d'une pompe recouverte d'un boîtier de protection contre les chocs. La machine est équipée d'une lance et d'un pistolet anti-dérapant permettant une position de travail optimale. Leur forme et leur équipement correspondent aux normes en vigueur.

Mise en service :

Si vous avez entièrement monté le nettoyeur haute pression et connecté tous les raccords, vous pouvez procéder comme suit :

Ouvrez l'arrivée d'eau. Desserrez le pistolet (13) de la commande de blocage (C). Retirez la gâchette (D) pour que l'air présent dans l'appareil puisse s'échapper. (Fig. 5)

Activez l'appareil. Pour ce faire, placez l'interrupteur On/Off (4) sur ON. Actionnez à présent la gâchette (D). (Fig. 1/5)

Pour réaliser une désactivation, relâchez la gâchette (D). L'appareil passe en veille. Dès que vous actionnez la gâchette (D), le nettoyeur haute pression redémarre. (Fig. 5)

Pour arrêter totalement le nettoyeur haute pression, placez l'interrupteur On/Off (4) sur OFF. (Fig. 1)

Réservoir de produit de nettoyage (9)

Remplissez le réservoir de produit de nettoyage adapté. La largeur de pulvérisation peut être réglée sur la buse.

Utilisation des embouts (Fig. 1) :

Nettoyeur pour terrasse (12) : Pour nettoyer les sols et surfaces murales.

Buse turbo (15) : Pour éliminer les impuretés tenaces.

Buse (16) : Pour réaliser les travaux de nettoyage grossiers.

Brosse de nettoyage (18) : Pour nettoyer les surfaces.

11. Raccordement électrique

Le moteur électrique installé est prêt à fonctionner une fois raccordé. Le raccordement correspond aux dispositions de la VDE et aux normes DIN en vigueur.

Le branchement au secteur côté client et la rallonge électrique utilisée doivent correspondre à ces prescriptions.

Câble de raccordement électrique défectueux

Des détériorations de l'isolation sont souvent présentes sur les lignes de raccordement électriques.

Les causes peuvent en être :

- Des points de pression, si les lignes de raccordement passent par des fenêtres ou interstices de portes.
- Des pliures dues à une fixation ou à un cheminement incorrects des lignes de raccordement.
- Des points d'intersection si les lignes de raccordement se croisent.
- Des détériorations de l'isolation dues à un arrachement hors de la prise murale.
- Des fissures dues au vieillissement de l'isolation.

Des lignes de raccordement électriques endommagées de la sorte ne doivent pas être utilisées et, en raison de leur isolation défectueuse, sont mortellement dangereuses.

Vérifiez régulièrement que les câbles de raccordement électriques ne sont pas endommagés. Assurez-vous que le câble de raccordement n'est pas raccordé au réseau d'électricité lors de la vérification.

Les lignes de raccordement électriques doivent correspondre aux dispositions VDE et DIN en vigueur. N'utilisez que les câbles de raccordement dotés du même signe.

L'indication de la désignation du type sur le câble de raccordement est obligatoire.

Type de raccord Y

S'il est nécessaire de remplacer le câble de raccordement secteur, le fabricant ou son représentant doit s'en charger afin d'éviter les risques pour la sécurité.

- Le produit remplit les exigences de la norme EN 61000-3-11 et est soumis à des conditions de raccordement spéciales. Autrement dit, il est interdit de l'utiliser aux points de raccordement de son propre choix.
- En cas de conditions secteur défavorables, le produit peut conduire à des variations de tension temporaires.
- Le produit est uniquement conçu pour un raccordement à des points
 - a) Ne dépasse pas l'impédance réseau maximale autorisée « Z » ($Z_{\max.} = 0.441 \Omega$) ou
 - b) présentant un courant de charge permanent admissible du secteur d'au moins 100 A par phase.
- En tant qu'utilisateur, vous devez vous assurer, si nécessaire après avoir consulté votre fournisseur d'énergie, que votre point de raccordement du produit remplissent la condition a) ou b).

12. Maintenance

⚠ Avertissement ! Avant tout réglage, entretien ou réparation, débranchez la fiche secteur !

Mesures de maintenance générales

- Veillez à ce que les dispositifs de protection, le volet d'aération et le logement du moteur restent aussi exempts de poussières et d'impuretés que possible. Frottez l'appareil avec un chiffon propre ou soufflez dessus avec de l'air comprimé à faible pression.
- Nous vous recommandons de nettoyer l'appareil après chaque utilisation.
- Nettoyer régulièrement l'appareil avec un chiffon humide et un peu de savon noir. N'utilisez pas de produits de nettoyage ou de solvants qui risqueraient d'attaquer les composants en plastique de l'appareil. Veillez à ce que l'eau ne puisse pas pénétrer à l'intérieur de l'appareil.

Arrêt prolongé de la pompe électrique

En cas d'arrêt prolongé de la machine (supérieur à 3 mois) dans des endroits présentant un risque de gel, il est recommandé de remplir la machine d'un produit antigel (similaire à ceux utilisés sur les véhicules).

Si l'appareil n'est pas utilisé pendant une longue période, des dépôts de calcaire se forment dans la pompe électrique et peuvent en entraver le démarrage.

Informations de service

Notez que, pour ce produit, les composants suivants sont soumis à une usure naturelle ou due à l'utilisation et que les composants suivants sont nécessaires en tant que consommables.

Pièces d'usure* : Courroie, flexible, lance, buses et embouts, filtre à air, joints

* ne sont pas nécessairement fournis !

Nettoyage de la buse (fig. 1)

Pour nettoyer une buse obstruée, veuillez utiliser le fil fourni (11).

13. Élimination et recyclage

Consignes relatives à l'emballage



Les matériaux d'emballage sont recyclables. Merci d'éliminer les emballages de manière respectueuse de l'environnement.

Consignes relatives à la loi allemande sur les appareils électriques et électroniques



Les appareils électriques et électroniques usagés ne doivent pas être jetés avec les ordures ménagères, mais éliminés séparément !







- Retirer les piles ou batteries amovibles usagées de manière non destructive avant de déposer vos déchets électroniques dans un point de collecte ! L'élimination des piles et batteries est réglementée par la loi allemande sur les piles.
- Les propriétaires et utilisateurs d'appareils électriques et électroniques sont légalement tenus de les rapporter à l'issue de leur utilisation.

- Il incombe à l'utilisateur final de supprimer ses données à caractère personnel enregistrées sur l'appareil usagé !
- Le symbole représentant une poubelle barrée signifie que les appareils électriques et électroniques ne doivent pas être jetés avec les ordures ménagères.
- Les appareils électriques et électroniques peuvent être gratuitement déposés :
 - Dans les points de collecte et d'élimination publics (dépôts municipaux p. ex.).
 - Dans les points de vente d'appareils électroniques (sur place ou en ligne) si le distributeur est tenu de les reprendre ou propose ce service.
 - Vous pouvez déposer jusqu'à trois appareils électroniques usagés dont les bords ne dépassent pas 25 centimètres de longueur auprès du fabricant ou d'un point de collecte agréé situé près de chez vous sans acheter de nouvel appareil.
 - Pour plus de détails concernant les conditions de reprise des fabricants et distributeurs, contactez le service client correspondant.
- En cas de livraison d'un nouvel appareil électronique à un consommateur privé par le fabricant, le fabricant peut accepter de reprendre l'appareil électronique usagé gratuitement sur demande de l'utilisateur final. Pour en être sûr, contactez le service client du fabricant.
- Ces déclarations ne s'appliquent qu'aux appareils vendus et installés dans les pays membres de l'Union européenne et visés par la directive européenne 2012/19/UE. D'autres dispositions relatives à l'élimination des appareils électriques et électroniques usagés peuvent s'appliquer dans les pays hors de l'Union européenne.

14. Dépannage

Dysfonctionnement	Cause	Solution
L'appareil ne fonctionne pas.	Aucune tension électrique sur l'appareil.	Contrôlez le fusible, le câble d'alimentation, la fiche secteur et au besoin les faire remplacer par le personnel spécialisé.
	Section insuffisante de la rallonge ou rallonge trop longue.	Utiliser des rallonges plus courtes ou présentant une section supérieure.
	La tension secteur est inférieure à la valeur prescrite.	Au besoin, contacter le fournisseur d'énergie.
	La pompe a gelé.	La contrôler, effectuer un dégivrage au besoin.
Le moteur tourne mais ne génère aucune pression.	Aspiration d'air dans l'afflux d'eau.	Contrôler le flexible d'arrivée d'air et les raccords de flexible, les remplacer si nécessaire.
	La buse de pulvérisation est trop grande.	La contrôler, au besoin la remplacer.
Pression de service instable.	Aspiration d'air dans l'afflux d'eau.	Contrôler le flexible d'arrivée d'air et les raccords de flexible, les remplacer si nécessaire.

Spiegazione dei simboli sull'apparecchio

	<p>Prima della messa in funzione leggere e attenersi alle istruzioni per l'uso e alle indicazioni di sicurezza!</p>
	<p>Indossare occhiali protettivi!</p>
	<p>Usare gli otoprotettori!</p>
	<p>Classe di protezione II</p>
	<p>Non è consentito collegare l'apparecchio direttamente alla rete pubblica dell'acqua potabile.</p>
	<p>Non dirigere il getto ad alta pressione verso persone, animali, equipaggiamento elettrico attivo o verso l'apparecchio stesso.</p>
	<p>Il prodotto è conforme alle direttive europee in vigore.</p>
	<p>Il prodotto è conforme alle direttive serbe in vigore.</p>

Indice:	Pagina:
1. Introduzione	40
2. Descrizione dello strumento (Fig. 1).....	40
3. Contenuto della fornitura	40
4. Uso consentito	41
5. Indicazioni di sicurezza peridropultrici	41
6. Rischi residui	43
7. Dati tecnici	43
8. Disimballaggio	44
9. Prima della messa in funzione	44
10. Utilizzo	45
11. Allacciamento elettrico	46
12. Manutenzione	46
13. Smaltimento e riciclaggio	47
14. Risoluzione dei guasti.....	47
15. Dichiarazione di conformità.....	270

1. Introduzione

Produttore:

Scheppach GmbH
Günzburger Straße 69
D-89335 Ichenhausen, Germania

Egregio Cliente,

le auguriamo un piacevole utilizzo del suo nuovo apparecchio.

Indicazione:

Sulla base della legge attualmente in vigore sulla responsabilità per prodotti difettosi, il produttore del presente apparecchio non risponde dei danni all'apparecchio in questione o derivanti da esso in caso di:

- manipolazione impropria,
- mancato rispetto delle istruzioni per l'uso,
- riparazioni da parte di terzi, personale tecnico non autorizzato,
- montaggio e sostituzione di pezzi di ricambio non originali,
- utilizzo non conforme,
- guasti all'impianto elettrico dovuti alla mancata osservanza delle norme elettriche e delle disposizioni VDE 0100, DIN 57113 / VDE0113.

Da osservare:

Prima del montaggio e della messa in funzione, leggere tutto il testo delle istruzioni per l'uso.

Le presenti istruzioni per l'uso le consentono di conoscere l'utensile elettrico e di sfruttare le sue possibilità d'impiego conformi.

Le istruzioni per l'uso contengono avvertenze importanti su come utilizzare l'utensile elettrico in modo sicuro, corretto ed economico e su come evitare i pericoli, risparmiare sui costi di riparazione, ridurre i tempi di inattività ed aumentare l'affidabilità e la durata dell'utensile elettrico.

Oltre alle disposizioni di sicurezza contenute nelle qui presenti istruzioni per l'uso, è necessario altresì osservare le norme in vigore nel proprio Paese per l'utilizzo dell'utensile elettrico.

Conservare le istruzioni per l'uso vicino all'utensile elettrico, protette da sporcizia e umidità in una copertina di plastica. Esse devono essere lette e rispettate attentamente da tutti gli operatori prima di iniziare il lavoro. Sull'utensile elettrico possono lavorare soltanto persone che sono state istruite sul suo uso e sui pericoli ad esso collegati. L'età minima richiesta per gli operatori deve essere assolutamente rispettata.

Oltre alle indicazioni di sicurezza contenute nelle presenti istruzioni per l'uso e alle disposizioni speciali in vigore nel proprio Paese, devono essere rispettate le regole tecniche generalmente riconosciute per l'utilizzo di macchine simili.

Si declina ogni responsabilità in caso di incidenti o danni dovuti al mancato rispetto delle presenti istruzioni e delle avvertenze di sicurezza.

2. Descrizione dello strumento (Fig. 1)

1. Maniglia
2. Tubo flessibile ad alta pressione
3. Portacavi
4. Interruttore ON / OFF
5. Copriruota
6. Attacco per tubo flessibile ad alta pressione
7. Ruota di trasporto
8. Supporto della lancia
9. Serbatoio del detergente
10. Attacco di alimentazione dell'acqua
11. Ago di pulizia dell'ugello
12. Pulitrice per esterni
13. Pistola di spruzzatura
14. Prolunga
15. Turbougello
16. Ugello
17. Adattatore Kärcher
18. Spazzola di pulizia

3. Contenuto della fornitura

Pos.	Quantità	Denominazione
	1x	Idropulitrice ad alta pressione
1	1x	Maniglia
2	1x	Tubo flessibile ad alta pressione
3	1x	Portacavi
8	1x	Supporto della lancia
9	1x	Serbatoio del detergente
10	1x	Attacco di alimentazione dell'acqua
11	1x	Ago di pulizia dell'ugello
12	1x	Pulitrice per esterni
13	1x	Pistola di spruzzatura
14	1x	Prolunga

15	1x	Turbougello
16	1x	Ugello
17	1x	Adattatore Kärcher
18	1x	Spazzola di pulizia
	2x	Vite
	1x	Istruzioni per l'uso

4. Uso consentito

L'idropulitrice è destinata all'utilizzo nel settore privato per la pulizia ad alta pressione di veicoli, macchine, edifici, facciate, ecc.

Utilizzare la macchina solo in modo conforme all'uso previsto. Un uso diverso o che oltrepassi quello previsto è da considerarsi non conforme. L'utente/l'operatore, e non il produttore, è unico responsabile dei danni o di qualsiasi tipo di lesione derivante.

Si prega di osservare che i nostri apparecchi non sono destinati a un uso commerciale, artigianale o industriale. Non ci si assume alcuna responsabilità se l'apparecchio è impiegato nel quadro di un'attività commerciale, artigianale, industriale o simili.

5. Indicazioni di sicurezza per idropulitrici

Prima di utilizzare l'apparecchio per la prima volta, leggere le presenti indicazioni di sicurezza e le istruzioni di servizio originali. Agire di conseguenza.

- Oltre alle indicazioni riportate nelle istruzioni per l'uso devono essere osservate le norme generali di sicurezza e antinfortunistiche imposte dalla legge.
- I segnali di avviso e avvertenza applicati sull'apparecchio forniscono importanti avvertenze per un funzionamento sicuro.

Livelli di pericolo

⚠ PERICOLO

- Avvertenza di un pericolo imminente che comporta lesioni personali gravi o persino mortali.

⚠ AVVISO

- Avvertenza di una situazione potenzialmente pericolosa che può comportare lesioni personali gravi o persino mortali.

⚠ CAUTELE

- Indicazione di una situazione potenzialmente pericolosa, che può comportare lievi lesioni.

ATTENZIONE

- Indicazione di una situazione potenzialmente pericolosa, che può comportare danni materiali.

Componenti elettrici

⚠ PERICOLO

- Pericolo di scossa elettrica!
- Non toccare mai la spina elettrica e la presa di corrente con le mani bagnate.
- Ogni volta prima dell'esercizio, controllare che il cavo di allacciamento alla rete con spina elettrica non presenti danni. Far sostituire immediatamente il cavo di allacciamento alla rete, se danneggiato, da un servizio clienti/personale elettricista qualificato autorizzato. Non mettere in funzione l'apparecchio con un cavo di allacciamento alla rete danneggiato.
- Tutte le parti sotto tensione nell'area di lavoro devono essere protette contro i getti d'acqua.
- La spina elettrica e l'accoppiamento di un cordone di prolunga devono essere impermeabili e non è consentito immergerli nell'acqua. Non è ancora consentito che l'accoppiamento poggi a terra. Si consiglia di utilizzare tamburi per cavi, i quali garantiscono che le prese di corrente si trovino almeno a 60 mm sopra il pavimento.
- Assicurarsi che il cavo di allacciamento alla rete e il cordone di prolunga non vengano lesi o danneggiati se calpestati, schiacciati, tirati con forza o simili. Proteggere i cavi di allacciamento alla rete da calore, olio e spigoli appuntiti.
- Prima di eseguire qualsiasi lavoro di cura e di manutenzione, spegnere l'apparecchio e scollegare la spina elettrica.
- I lavori di riparazione e i lavori sui componenti elettrici possono essere eseguiti solo dal servizio clienti autorizzato.

⚠ AVVISO

- L'apparecchio può essere collegato solo a un attacco elettrico eseguito da un elettricista secondo la norma IEC 60364.
- Collegare l'apparecchio solo a corrente alternata. La tensione deve corrispondere alla piastrina indicatrice dell'apparecchio.
- Classe di protezione I - È consentito collegare gli apparecchi solo a fonti di alimentazione adeguatamente messe a terra.
- Per ragioni di sicurezza, si consiglia sempre di far funzionare l'apparecchio tramite un interruttore differenziale (max. 30 mA).

- Un cordone di prolunga elettrico inadeguato può essere pericoloso. All'esterno, utilizzare solo un cordone di prolunga elettrico omologato e adeguatamente contrassegnato, con una sezione del cavo sufficiente:
1–10 m: 1,5 mm²; 10–30 m: 2,5 mm²
- Svolgere sempre completamente il cordone di prolunga dal tamburo del cavo.

Avviso! Questo attrezzo elettrico genera un campo magnetico durante l'esercizio. Tale campo può danneggiare impianti medici attivi o passivi in particolari condizioni. Per ridurre il rischio di lesioni serie o mortali, si raccomanda alle persone con impianti medici di consultare il proprio medico e il fabbricante dell'impianto medico prima di utilizzare l'attrezzo elettrico.

Manipolazione sicura

⚠ PERICOLO

- L'utente è tenuto a utilizzare l'apparecchio secondo la sua destinazione d'uso. Deve tenere conto delle condizioni locali e prestare attenzione alle persone nelle vicinanze quando lavora con l'apparecchio.
- Controllare prima di ciascun utilizzo i componenti importanti, come il tubo flessibile ad alta pressione, la pistola a spruzzo manuale e i dispositivi di sicurezza, per verificare che non siano danneggiati. Sostituire immediatamente i componenti danneggiati. Non mettere in funzione l'apparecchio in presenza di componenti danneggiati.
- I getti ad alta pressione possono risultare pericolosi se utilizzati in maniera impropria. Non è consentito dirigere il getto verso persone, animali, equipaggiamento elettrico attivo o l'apparecchio stesso.
- Non dirigere il getto ad alta pressione su altri o su se stessi per pulire indumenti o calzature.
- Gli pneumatici di veicoli/valvole di pneumatici possono subire danni a causa del getto ad alta pressione e scoppiare. Il primo indizio in tal caso è una decolorazione del pneumatico. Pneumatici di veicoli/valvole di pneumatici danneggiati sono altamente pericolosi. Mantenere una distanza del getto di almeno 30 cm durante la pulizia!

⚠ AVVISO

- Non utilizzare l'apparecchio in presenza di altre persone che si trovino a portata del getto, a meno che non indossino indumenti protettivi.
- L'apparecchio non può essere utilizzato da bambini o da persone che non dispongono di una formazione specifica.

- Questo apparecchio non è destinato a essere utilizzato da persone con ridotte facoltà fisiche, psichiche o mentali, o con scarsa esperienza e/o conoscenza, a meno che non vengano sorvegliate da una persona responsabile per la loro sicurezza o non abbiano ricevuto istruzioni da tale persona su come utilizzare l'apparecchio e compreso i pericoli che ne derivano. I bambini non possono giocare con l'apparecchio.
- Sorvegliare i bambini per assicurarsi che non giochino con l'apparecchio.

⚠ CAUTELA

- Prima di eseguire qualsiasi attività con o sull'apparecchio, assicurarsi che sia stabile per evitare incidenti o danni causati dalla caduta dell'apparecchio.
- Una forza di rinculo agisce sulla pistola a spruzzo manuale a causa del getto d'acqua che fuoriesce dall'ugello ad alta pressione. Garantire un appoggio sicuro, tenere saldamente la pistola a spruzzo manuale e il tubo di getto.
- Non lasciare mai l'apparecchio incustodito mentre è in funzione.

ATTENZIONE

- In caso di pause di lavoro prolungate, spegnere l'apparecchio dall'interruttore dell'apparecchio.
- Non utilizzare l'apparecchio a temperature inferiori a 0 °C.

Altri pericoli

⚠ PERICOLO

- Il funzionamento in aree a rischio di esplosione è vietato.
- Non spruzzare oggetti che contengono sostanze pericolose per la salute (per esempio amianto).
- Non adescare mai liquidi che contengono solventi o acidi e solventi non diluiti! Questi includono, per es. benzina, diluente per vernici o olio combustibile. La nebbia di spruzzatura è altamente infiammabile, esplosiva e tossica. Non utilizzare acetone, acidi né solventi non diluiti poiché attaccano i materiali utilizzati sull'apparecchio.
- Tenere i bambini a distanza dalle pellicole di imballaggio; sussiste il pericolo di soffocamento!

⚠ AVVISO

- Secondo le disposizioni vigenti, non è consentito utilizzare l'apparecchio con la rete dell'acqua potabile in assenza di un separatore di sistema. Assicuratevi che l'attacco del proprio impianto idrico domestico, sul quale viene utilizzata l'idropulitrice, sia dotato di un separatore di sistema conforme a EN 12729 tipo BA.

- L'acqua fluita attraverso un separatore di sistema non è più considerata acqua potabile.
- Tubi flessibili ad alta pressione, raccordi e accoppiamenti sono importanti per la sicurezza dell'apparecchio. Impiegare esclusivamente tubi flessibili ad alta pressione, raccordi e accoppiamenti raccomandati dal fabbricante.
- Quando si scollega l'approvvigionamento o il tubo flessibile ad alta pressione, è possibile che fuoriesca acqua calda dagli attacchi dopo il funzionamento.

⚠ CAUTELA

- Quando si seleziona il luogo di stoccaggio e durante il trasporto, osservare il peso dell'apparecchio (vedi Dati tecnici) per evitare incidenti o lesioni.
- Diverse ore di utilizzo ininterrotto dell'apparecchio possono, in rari casi, portare all'intorpidimento delle mani.
- Indossare dei guanti.
- Tenete le mani al caldo.
- Pianificare regolari pause di lavoro.

Lavoro con detersivi

⚠ AVVISO

- Questo apparecchio è stato sviluppato per l'impiego con detersivi forniti o raccomandati dal fabbricante. L'utilizzo di altri detersivi o prodotti chimici può compromettere la sicurezza dell'apparecchio.
- L'utilizzo scorretto di detersivi può causare lesioni gravi o avvelenamenti.
- Conservare i detersivi al di fuori della portata dei bambini.

Dispositivi di sicurezza

⚠ CAUTELA

- I dispositivi di sicurezza sono destinati alla protezione dell'utente e non devono essere modificati o aggirati.
- Il pressostato può ridurre la pressione se il valore preimpostato viene superato.
- La pistola dispone di un meccanismo di blocco. Quando il meccanismo di blocco è attivato, la pistola non può essere azionata.
- Termosensore: il termosensore protegge il motore dal sovraccarico. L'apparecchio può essere riavviato dopo alcuni minuti, una volta raffreddatosi il sensore di temperatura.

Dispositivi di protezione individuale

⚠ CAUTELA

- Indossare indumenti protettivi e occhiali protettivi adeguati per proteggersi da spruzzi d'acqua o sporco.

- Durante l'uso di idropultrici possono formarsi degli aerosol. L'inalazione di aerosol può arrecare danni alla salute. A seconda dell'applicazione, per la pulizia ad alta pressione si possono utilizzare ugelli completamente schermati (per esempio per la pulizia di superfici), i quali riducono notevolmente l'emissione di aerosol acquosi. L'uso di tale schermatura non è possibile in tutte le applicazioni. Se l'uso di un ugello completamente schermato non è possibile, occorre utilizzare una maschera respiratoria di classe FFP 2 o comparabile, a seconda dell'ambiente da pulire.

6. Rischi residui

Anche quando si utilizza correttamente questo utensile elettrico, rimangono sempre rischi residui. In relazione alla modalità costruttiva e alla realizzazione di questi utensili elettrici possono presentarsi i seguenti problemi:

- Lesioni polmonari, in caso non si indossi un'adeguata maschera respiratoria antipolvere;
- Danni all'udito se non si indossano idonei otoprotettori;
- danni alla salute, derivanti dalle oscillazioni della mano e del braccio, nel caso il dispositivo venga utilizzato per un intervallo di tempo prolungato o non sia azionato o sottoposto a manutenzione in modo corretto.

7. Dati tecnici

Tensione di rete	230-240 V~ / 50 Hz
Potenza assorbita	2400 W
Pressione di esercizio	12 MPa
Pressione nominale	18 MPa
Portata	5,5 l/min
Pressione max. approvvigionamento in acqua	0,4 MPa
Classe di protezione	II

Pericolo!

Rumori e vibrazioni

I valori di rumore e vibrazione sono stati determinati secondo la norma EN 60335.

Livello di pressione acustica L_{pA}	78 dB
Incertezza K_{pA}	3 dB
Livello di potenza acustica L_{WA}	94 dB
Incertezza K_{WA}	3 dB

Indossare ottoprotettori.

L'esposizione al rumore può provocare la perdita dell'udito.

Valori totali delle vibrazioni (somma vettoriale in tre direzioni) misurati conformemente alla norma EN 60335. Valore di emissione delle vibrazioni $a_n \leq 2,5 \text{ m/s}^2$

Il valore di emissione delle vibrazioni indicato è stato misurato con una procedura di controllo standardizzato e, in funzione del modo in cui l'utensile elettrico è utilizzato, può variare e in casi eccezionali può essere superiore al valore indicato.

Il valore di emissione delle vibrazioni indicato può essere utilizzato anche per eseguire il confronto di un utensile elettrico con un altro.

Il valore di emissione delle vibrazioni indicato può essere utilizzato anche per una valutazione preliminare del deterioramento.

Ridurre al minimo l'emissione sonora e le vibrazioni!

- Utilizzare soltanto apparecchi che si trovano in uno stato perfetto.
- Eseguire regolarmente la manutenzione e la pulizia dell'apparecchio.
- Adattare il proprio modo di lavorare all'apparecchio.
- Non sovraccaricare l'apparecchio.
- Far eventualmente controllare l'apparecchio.
- Spegnerne l'apparecchio quando non viene utilizzato.
- Indossare un paio di guanti.

8. Disimballaggio

- Aprite l'imballaggio ed estraete con cautela il prodotto.
- Rimuovere il materiale d'imballaggio nonché le staffe di sicurezza per il trasporto e l'imballaggio (se presenti).
- Controllate se il contenuto della fornitura è completo.
- Controllate il prodotto e gli accessori per rilevare l'eventuale presenza di danni dovuti al trasporto. In caso di reclami informare immediatamente la ditta

trasportatrice. Non si accettano reclami successivi.

- Ove possibile, conservare l'imballaggio fino alla scadenza della garanzia.
- Prima dell'impiego familiarizzare con il prodotto con l'ausilio delle istruzioni per l'uso.
- Utilizzare solo pezzi originali per quanto riguarda accessori e pezzi di ricambio o soggetti ad usura. È possibile acquistare i pezzi di ricambio presso il proprio rivenditore specializzato.
- In caso di ordinazioni, indicare i nostri codici di articoli, il tipo e l'anno di costruzione del prodotto.

⚠ AVVISIO!

Il prodotto e il materiale d'imballaggio non sono giocattoli per bambini! I bambini non devono giocare con i sacchetti di plastica, pellicole e piccole parti! Sussiste il pericolo di ingerimento e soffocamento!

9. Prima della messa in funzione

Uso corretto dell'apparecchio

- L'idropulitrice deve essere collocata su una superficie piana e sicura.
- Per ciascun azionamento della macchina, si raccomanda di rispettare la corretta posizione di comando: una mano sulla pistola e l'altra sulla lancia.
- Non è consentito dirigere il getto d'acqua su cavi elettrici o sulla macchina.
- Per evitare un danneggiamento della pompa quando non è in funzione, è normale che la pompa presenti lievi perdite.
- Non è assolutamente consentito utilizzare la macchina in locali a rischio di esplosione.
- La temperatura di lavoro deve essere compresa tra +5 e + 50°C. Non è possibile apportare coperture o modifiche alla lancia o agli ugelli di spruzzo.
- L'idropulitrice è progettata per funzionare con acqua fredda o moderatamente calda (max. fino a 50°C); temperature più elevate provocano danni alla pompa.
- L'acqua in ingresso non deve essere contaminata da sporco, sabbia o prodotti chimici che possono compromettere il funzionamento e ridurre la durata della macchina.

Montaggio

Montaggio dell'apparecchio (Fig. 1)

Spingere l'impugnatura (1) sui punti di fissaggio sopra all'apparecchio e fissarla con le due viti fornite in dotazione (lunghezza 20 mm).

Inserire poi ancora il portachiavi (3) nell'apposita apertura sul lato sinistro dell'apparecchio.

Collegamento dell'approvvigionamento in acqua (Fig. 2)

Avvitare l'attacco di approvvigionamento in acqua (10) all'apparecchio. L'attacco per l'approvvigionamento in acqua (10) è dotato di un apposito raccordo per sistemi di accoppiamento con flessibili standard. Inserire il raccordo per il flessibile di alimentazione (min. Ø 1/2" circa 13 mm) nell'attacco di approvvigionamento in acqua (10).

Utilizzare sempre per l'alimentazione dell'acqua un flessibile idraulico rinforzato con un raccordo di normale uso comune. La lunghezza dovrebbe essere di minimo 6,0m. (non inclusa nel contenuto della fornitura) Tra l'alimentazione di acqua corrente e l'idropulitrice ad alta pressione occorre installare una valvola di non ritorno! Chiedere consulenza al proprio fornitore di sanitari.

Adescamento da cisterne/serbatoi aperti e bacini naturali

Utilizzare uno speciale accessorio auto-adescente (nel contenuto della fornitura; reperibile presso i rivenditori specializzati).

Con questo accessorio l'idropulitrice è in grado di adescare l'acqua a una distanza di 0,5 m dalla superficie dell'acqua. L'operazione può durare 25-50 secondi circa.

Immergere completamente il tubo flessibile dell'accessorio nell'acqua per farne fuoriuscire l'aria.

Collegare il tubo flessibile dell'accessorio all'idropulitrice e controllare che il filtro di aspirazione resti sott'acqua.

Lasciar funzionare l'idropulitrice con pistola a spruzzo rimossa fino a quando l'acqua non scorre uniformemente dal tubo flessibile ad alta pressione. Se, trascorsi 25-50 secondi, l'acqua non fuoriesce ancora, spegnere l'apparecchio e controllare tutti i collegamenti.

Quando l'acqua fuoriesce, spegnere l'idropulitrice e collegare la pistola e la lancia a spruzzo per iniziare a lavorare.

Collegamento del tubo flessibile ad alta pressione (Fig. 3/4)

Collegare il tubo flessibile ad alta pressione (2) al relativo attacco per tubo flessibile ad alta pressione (6). Rimuovere prima il coperchio di protezione.

Inserire l'altra estremità del tubo flessibile ad alta pressione (2) nell'attacco della pistola (13).

Per rimuovere il tubo flessibile ad alta pressione (2), premere il tasto (A) e poi estrarlo.

Attacco dei rialzi (Fig. 5)

Per montare i rialzi 9, 14, 18 premerli nella pistola (13) e ruotarli fino all'arresto.

Per montare i rialzi 12, 15, 16, 17 inserirli nella prolunga (14) e ruotarli fino all'arresto.

Allacciamento elettrico

- Prima del collegamento assicurarsi che i dati sulla piastrina indicatrice corrispondano ai dati della rete.
- Quando si utilizzano cordoni di prolunga, assicurarsi che siano adatti all'uso esterno e che abbiano una sezione del filo sufficiente:
 - 1-10 m: 1,5 mm²
 - 10-30 m: 2,5 mm²
- Inserire la spina elettrica sul cavo di rete nella presa di corrente.

10. Utilizzo

⚠ Attenzione!

Prima della messa in funzione del prodotto, è obbligatorio montarlo completamente!

La macchina consiste in un gruppo costruttivo con una pompa coperta da un alloggiamento anti-urto. La macchina è dotata di una lancia e di una pistola con impugnatura facile per una posizione di lavoro ottimale, la cui forma e attrezzatura sono conformi alle disposizioni vigenti.

Messa in servizio:

Quando l'idropulitrice ad alta pressione è completamente montata e sono stati eseguiti tutti i raccordi, è possibile procedere nel seguente modo:

Aprire l'alimentazione dell'acqua. Togliere la sicura dalla pistola (13) sull'interruttore di blocco (C). Tirare indietro la leva di erogazione (D) in modo che l'aria presente nel dispositivo possa scaricarsi. (Fig. 5)

Accedere il dispositivo, posizionando l'interruttore di accensione / spegnimento (4) su "ON". Azionare a questo punto la leva di erogazione (D). (Fig. 1/5)

Per spegnere, rilasciare la leva di regolazione (D); il dispositivo passa in modalità stand-by. Non appena si

aziona la leva di erogazione (D), l'idropulitrice ad alta pressione si riavvia. (Fig. 5)

Per spegnere completamente il dispositivo, posizionare l'interruttore di accensione / spegnimento (4) su "OFF". (Fig. 1)

Serbatoio del detergente (9)

Riempire il serbatoio del detergente con il detergente adatto. La larghezza del getto può essere regolata sull'ugello.

Utilizzo dei rialzi (Fig. 1):

Pulitrice per esterni (12): Per la pulizia di pavimenti e superfici di pareti.

Turbougello (15): per rimuovere lo sporco ostinato.

Ugello (16): Per lavori di pulizia sommari.

Spazzola di pulizia (18): Per la pulizia di superfici.

11. Allacciamento elettrico

Il motore elettrico installato è collegato e pronto per l'esercizio. L'allacciamento è conforme alle disposizioni VDE e DIN pertinenti.

L'allacciamento alla rete lato cliente e il cavo di prolunga utilizzato devono essere conformi a tali norme.

Cavo di alimentazione elettrica difettoso

Sui cavi di alimentazione elettrica si verificano spesso danni all'isolamento.

Le cause possono essere le seguenti:

- Schiacciature, laddove i cavi di alimentazione vengono fatti passare attraverso finestre o interstizi di porte.
- Piegature a causa del fissaggio o della conduzione dei cavi stessi eseguiti in modo non appropriato.
- Tagli causati dal transito sui cavi di alimentazione.
- Danni all'isolamento causati dalle operazioni di distacco dalla presa a parete.
- Cricche a causa dell'invecchiamento dell'isolamento.

Tali cavi di alimentazione elettrica difettosi non possono essere utilizzati e rappresentano un pericolo mortale a causa dei danni all'isolamento.

Controllare regolarmente che i cavi di alimentazione elettrica non siano danneggiati. Assicurarsi che, du-

rante tale controllo, il cavo di alimentazione non sia collegato alla rete elettrica.

I cavi per il collegamento elettrico devono essere conformi alle disposizioni VDE e DIN pertinenti. Impiegare solo linee di allacciamento con il medesimo contrassegno.

La designazione del tipo deve essere stampata sul cavo di collegamento.

Tipo di collegamento Y

Se è necessario, sostituire il cavo di allacciamento alla rete: la sostituzione deve essere effettuata dal produttore o da un suo rappresentante per evitare rischi per la sicurezza.

- Il prodotto soddisfa i requisiti della EN 61000-3-11 ed è soggetto a condizioni speciali per l'allacciamento. Ciò significa che non ne è consentito l'uso con collegamento a punti scelti a proprio piacimento.
- In caso di condizioni di rete sfavorevoli, il prodotto può portare a temporanee oscillazioni di tensione.
- Il prodotto è concepito esclusivamente per essere utilizzato in punti di collegamento che
 - a) non superino un'impedenza di rete massima ammissibile "Z" ($Z_{max.} = 0.441 \Omega$), oppure
 - b) che abbiano una resistenza di corrente continua della rete almeno di 100 A per fase.
- In qualità di utilizzatore, ove necessario dopo aver parlato con il proprio ente di fornitura di energia elettrica, è necessario assicurare che il punto di collegamento in cui si desidera azionare il prodotto soddisfi uno dei due requisiti sopra riportati a) o b).

12. Manutenzione

⚠ Avviso! Prima di qualsiasi regolazione, manutenzione o riparazione, estrarre la spina elettrica!

Misure di manutenzione generali

- Mantenere i dispositivi di protezione, le feritoie di ventilazione e l'alloggiamento del motore il più possibile privi di polvere e di sporcizia. Pulire l'apparecchio strofinando con un panno pulito o soffiando con aria compressa a bassa pressione.
- Si raccomanda di pulire l'apparecchio subito dopo ogni utilizzo.
- Pulire regolarmente l'apparecchio con un panno umido e del sapone lubrificante. Non impiegare detersivi o solventi; questi potrebbero corrodere le parti di pla-

stica dell'apparecchio. Assicurarsi che non possa penetrare acqua all'interno dell'apparecchio.

Fermo prolungato della pompa elettrica

Se sono previsti fermi prolungati della macchina (più di 3 mesi) in locali dove sussiste il pericolo di gelo, si raccomanda di riempire la macchina con dell'antigelo (simile a quello usato per mezzi di trasporto).

Se l'apparecchio non è stato utilizzato per un periodo di tempo prolungato, depositi di calcare si accumulano nella pompa elettrica, il che può portare a difficoltà di avviamento.

Informazioni sulle riparazioni

Occorre notare che in questo prodotto i seguenti componenti sono soggetti a naturale usura o usura legata all'uso e sono richiesti i seguenti pezzi come materiali di consumo.

Pezzi soggetti a usura*: Cinghia, tubo flessibile, lancia, ugelli e rialzi, filtro dell'aria, guarnizioni

* non necessariamente compreso nel contenuto della fornitura!

Pulizia dell'ugello (Fig. 1)

Per pulire un ugello intasato, si prega di utilizzare il filo in dotazione (11).

13. Smaltimento e riciclaggio

Avvertenze per l'imballaggio



Il materiale d'imballaggio è riciclabile. Si prega di smaltire gli imballaggi nel rispetto dell'ambiente.

Avvertenze relative alla legge sui dispositivi elettrici ed elettronici (ElektroG)



I dispositivi elettrici ed elettronici usati non rientrano nei rifiuti domestici, ma devono essere trattati e smaltiti in modo separato!

- Le batterie o gli accumulatori utilizzati non integrati nel dispositivo usato devono essere rimossi prima della consegna, senza distruggerli! Il loro smaltimento è regolato dalla legge sulle batterie.
- I proprietari o gli utilizzatori di dispositivi elettrici ed elettronici sono tenuti per legge a restituirli al termine della loro durata utile.

- L'utente finale è responsabile in prima persona per la cancellazione dei suoi dati personali in relazione al dispositivo usato da smaltire!
- Il simbolo del bidone della spazzatura barrato indica che i dispositivi elettrici ed elettronici non possono essere smaltiti insieme ai normali rifiuti domestici.
- I dispositivi elettrici ed elettronici possono essere restituiti gratuitamente presso i seguenti centri:
 - Centri di raccolta e smaltimento di diritto pubblico (ad es. depositi comunali).
 - Punti vendita di dispositivi elettronici (fisici e online), nella misura in cui il distributore sia tenuto al ritiro o lo offra in modo volontario.
 - È possibile consegnare gratuitamente al produttore, senza dovere acquistare prima un nuovo dispositivo da questi, fino a tre dispositivi elettronici usati per ogni tipo di dispositivo con una lunghezza del bordo di massimo 25 centimetri, oppure portare il dispositivo presso un altro centro di raccolta autorizzato nelle proprie vicinanze.
 - Altre condizioni di ritiro complementari del produttore e del distributore sono reperibile presso il rispettivo servizio clienti.
- In caso di consegna da parte del produttore di un nuovo dispositivo elettronico presso un privato, quest'ultimo può richiedere il ritiro gratuito del dispositivo elettronico usato, su richiesta dell'utente finale stesso. Contattare a tale proposito il servizio clienti del produttore.
- Quanto esposto si applica solo ad apparecchi installati e distribuiti in un paese dell'Unione Europea e soggetti alla Direttiva europea 2012/19/UE. Nei paesi al di fuori dell'Unione Europea possono applicarsi norme diverse per lo smaltimento di dispositivi elettrici ed elettronici usati.

14. Risoluzione dei guasti

Guasto	Causa	Azione correttiva
L'apparecchio non funziona.	Tensione elettrica assente sull'apparecchio.	Controllare il fusibile, il cavo di rete e la spina elettrica ed eventualmente farli sostituire da personale qualificato.
	Sezione del conduttore del cordone di prolunga insufficiente o cordone di prolunga troppo lungo.	Utilizzare cordoni di prolunga con sezione del filo maggiore o utilizzare un cordone di prolunga più corto.
	La tensione di rete è inferiore al valore specificato.	Contattare eventualmente la società fornitrice di energia.
	La pompa è congelata.	Verificare ed eventualmente scongelare.
Il motore funziona, ma non viene accumulata alcuna pressione.	Aspirazione di aria nell'approvvigionamento in acqua.	Verificare il flessibile di alimentazione e le connessioni del flessibile ed eventualmente sostituire.
	Ugello di uscita troppo grande.	Verificare ed eventualmente sostituire.
Pressione di esercizio irregolare.	Aspirazione di aria nell'approvvigionamento in acqua.	Verificare il flessibile di alimentazione e le connessioni del flessibile ed eventualmente sostituire.

Verklaring van de symbolen op het apparaat

	<p>Lees voorafgaand aan de ingebruikname de gebruikshandleiding en de veiligheidsvoorschriften!</p>
	<p>Draag een veiligheidsbril!</p>
	<p>Draag gehoorbescherming!</p>
	<p>Beschermingsklasse II</p>
	<p>Het apparaat mag niet direct op het openbare drinkwaternet worden aangesloten.</p>
	<p>Hogedrukstraal niet op personen, dieren, actieve elektrische apparatuur of het apparaat zelf worden gericht.</p>
	<p>Het product voldoet aan de geldende EU-bepalingen.</p>
	<p>Het product voldoet aan de geldende Servische richtlijnen.</p>

Inhoudsopgave:**Pagina:**

1.	Inleiding.....	51
2.	Apparaatbeschrijving (afb. 1).....	51
3.	Leveringsomvang	51
4.	Beoogd gebruik.....	52
5.	Veiligheidsvoorschriftenvoor hogedrukreiniger.....	52
6.	Restrisico's.....	54
7.	Technische gegevens	54
8.	Uitpakken	55
9.	Voor de ingebruikname.....	55
10.	Bediening	56
11.	Elektrische aansluiting.....	57
12.	Onderhoud	57
13.	Afvalverwerking en hergebruik.....	58
14.	Verhelpen van storingen.....	59
15.	Conformiteitsverklaring.....	270

1. Inleiding

Fabrikant:

Scheppach GmbH
Günzburger Straße 69
D-89335 Ichenhausen

Geachte klant,

Wij wensen u veel plezier en succes bij het werken met uw nieuwe apparaat.

Aanwijzing:

De fabrikant van dit apparaat is volgens de van kracht zijnde wet inzake productaansprakelijkheid niet aansprakelijk voor schade die aan dit apparaat of door dit apparaat ontstaan bij:

- ondeskundige behandeling,
- veronachtzaming van de gebruikshandleiding,
- reparaties door derden, niet geautoriseerde vakmensen,
- inbouw en vervanging van niet-originele reserveonderdelen,
- niet doelmatig gebruik,
- uitvallen van de elektrische installatie bij het niet in acht nemen van de elektrische voorschriften en VDE-voorschriften 0100, DIN 57113 / VDE0113.

Let op:

Lees voor de montage en voor de ingebruikname de complete tekst van de gebruikshandleiding door.

De gebruikshandleiding is bedoeld om het gemakkelijker te maken, uw elektrisch gereedschap te leren kennen en de beoogde toepassingsmogelijkheden van het apparaat te benutten.

De gebruikshandleiding bevat belangrijke aanwijzingen, hoe u met het elektrische gereedschap veilig, vakkundig en economisch werkt en hoe u gevaren vermindert, reparatiekosten uitspaart, uitvaltijden vermindert en de betrouwbaarheid en levensduur van het product verhoogt.

Aanvullend op de veiligheidsbepalingen van deze gebruikshandleiding moet u absoluut de voor de werking van het elektrische gereedschap geldende voorschriften van uw land in acht nemen.

Bewaar de gebruikshandleiding bij het elektrische gereedschap in een plastic hoes, beschermd tegen vuil en vocht. De gebruikshandleiding moet door elke operator voor aanvang van de werkzaamheden worden gelezen en zorgvuldig worden nageleefd. Aan het elektrisch gereedschap mogen alleen personen werken, die voor het gebruik van het elektrisch gereedschap geïnstrueerd en over de daarmee verbonden gevaren geïnformeerd zijn.

De vereiste minimumleeftijd moet in acht worden genomen.

Naast de in deze gebruikshandleiding opgenomen veiligheidsvoorschriften en de bijzondere voorschriften van uw land moet u de algemeen erkende technische voorschriften in acht nemen voor de werking van machines van hetzelfde type.

Wij kunnen niet aansprakelijk worden gesteld voor ongevallen of schade, veroorzaakt door niet-naleving van deze handleiding of de veiligheidsvoorschriften.

2. Apparaatbeschrijving (afb. 1)

1. Handgreep
2. Hogedrukslang
3. kabelhouder
4. Aan/uit-schakelaar
5. Wielafdekking
6. Aansluiting voor hogedrukslang
7. transportwiel
8. Lanshouder
9. Reinigingsmiddelentank
10. Aansluiting watertoevoer
11. Reinigingsnaald sproeier
12. Terrasreiniger
13. Spuitpistool
14. Verlenging
15. Turbomondstuk
16. Mondstuk
17. Kärcheradapter
18. Reinigingsborstel

3. Leveringsomvang

Pos.	Aantal	Aanduiding
	1x	hogedrukreiniger
1	1x	Handgreep
2	1x	Hogedrukslang
3	1x	kabelhouder
8	1x	Lanshouder
9	1x	Reinigingsmiddelentank
10	1x	Aansluiting watertoevoer
11	1x	Reinigingsnaald sproeier
12	1x	Terrasreiniger
13	1x	Spuitpistool
14	1x	Verlenging

15	1x	Turbomondstuk
16	1x	Mondstuk
17	1x	Kärcheradapter
18	1x	Reinigingsborstel
	2x	Bout
	1x	Gebruikshandleiding

4. Beoogd gebruik

De hogedrukreiniger is voorzien voor het gebruik in het particuliere bereik voor het reinigen van voertuigen, machines, gebouwen, gevels enz. met hogedruk.

De machine mag uitsluitend voor het voorgeschreven doel worden gebruikt. Elk ander of verdergaand gebruik is niet volgens de voorschriften. De gebruiker/bediener en niet de fabrikant is aansprakelijk voor ontstane schade of elke vorm van letsel.

Let erop dat onze apparaten volgens het beoogd gebruik niet voor bedrijfsmatige, ambachtelijke of industriële toepassingen zijn ontworpen. Wij aanvaarden geen aansprakelijkheid wanneer het apparaat in bedrijfsmatige, ambachtelijke of industriële ondernemingen of bij soortgelijke werkzaamheden wordt ingezet.

5. Veiligheidsvoorschriften voor hogedrukreiniger

Lees deze veiligheidsvoorschriften voordat u het apparaat voor het eerst in gebruik neemt en de originele gebruikshandleiding. Handel overeenkomstig.

- Naast de aanwijzingen in de gebruikshandleiding moeten de algemene veiligheids- en ongevallenpreventievoorschriften van de wetgever in acht worden genomen.
- Op het apparaat aangebrachte waarschuwings- en instructiebordjes geven belangrijke aanwijzingen voor een veilig gebruik.

Gevaarniveaus

⚠ GEVAAR

- Geeft een direct dreigend gevaar dat tot ernstig of dodelijk letsel kan leiden.

⚠ WAARSCHUWING

- Geeft een mogelijk gevaarlijke situatie aan die tot ernstig of dodelijk letsel kan leiden.

⚠ VOORZICHTIG

- Geeft een mogelijk gevaarlijke situatie aan die tot licht letsel kan leiden.

LET OP

- Geeft een mogelijk gevaarlijke situatie aan die tot materiële schade kan leiden.

Elektrische componenten

⚠ GEVAAR

- Risico op een elektrische schok!
- Voedingsstekker en stopcontact nooit met vochtige handen aanpakken.
- Netsnoer met voedingsstekker voor elke gebruik op schade controleren. Beschadigde netsnoer direct door geautoriseerde servicedienst / elektriciens laten vervangen. Apparaat met beschadigde netsnoer niet in bedrijf nemen.
- Alle stroomgeleidende onderdelen in de werkomgeving moeten beschermd zijn tegen spatwater.
- Voedingsstekker en koppeling van een verlengsnoer moeten waterdicht zijn en mogen niet in het water liggen. De koppeling mag niet op de grond liggen. Aanbevolen wordt om kabeltrommels te gebruiken die waarborgen dat de stopcontacten zich minstens 60 mm boven de grond bevinden.
- Let op dat de netaansluiting en het verlengsnoer niet worden overreden, bekneld raakt of uitgerekt of op enige wijze wordt beschadigd. De netsnoeren beschermen tegen hitte, olie en scherpe randen.
- Voor alle verzorgings- en onderhoudswerkzaamheden het apparaat uitschakelen en de voedingsstekker uit het stopcontact verwijderen.
- Reparatiewerkzaamheden en werkzaamheden aan elektrische bouwdelen mogen alleen door een geautoriseerde klantenservice worden uitgevoerd.

⚠ WAARSCHUWING

- Het apparaat mag alleen op een elektrische aansluiting worden aangesloten die door een elektricien conform IEC 60364 werd uitgevoerd.
- Het apparaat uitsluitend op wisselstroom aansluiten. De spanning moet overeenstemmen met het typeplaatje van het apparaat.
- Beschermingsklasse I - Apparaten mogen alleen conform de voorschriften op gearde stroombronnen worden aangesloten.
- Om veiligheidsredenen adviseren wij doorgaans het apparaat via een aardlekschakelaar (max. 30 mA) te gebruiken.
- Een ongeschikte elektrisch verlengsnoer kan gevaarlijk zijn. In de buitenlucht uitsluitend een hiervoor, toegestaan, overeenkomstig aangeduide, elektrisch verlengsnoer met voldoende leidingdiameter gebruiken: 1–10 m: 1,5 mm²; 10 – 30 m: 2,5 mm²

- Verlengsnoer altijd volledig van de kabeltrommel afwikkelen.

Waarschuwing! Dit elektrisch apparaat genereert een elektromagnetisch veld als het is ingeschakeld. Dit veld kan onder bepaalde omstandigheden interfereren met actieve of passieve medische implantaten. Om het risico op ernstig of dodelijk letsel te beperken, raden we personen met medische implantaten aan om hun arts en de fabrikant van het medische implantaat te raadplegen voordat het elektrische apparaat wordt gebruikt.

Veilig werken

⚠ GEVAAR

- De gebruiker moet het apparaat volgens de voorschriften gebruiken. De gebruiker moet rekening houden met de lokale omstandigheden en tijdens het werken met het apparaat rekening houden met personen in de nabije omgeving.
- Belangrijke componenten, zoals hogedrukstrang, handspuitpistool en veiligheidsvoorzieningen, voor elk gebruik op schade controleren. Beschadigde componenten direct vervangen. Apparaat met beschadigde componenten niet in gebruik nemen.
- Hogedrukstralen kunnen gevaarlijk zijn bij onachtzaam gebruik. De straal mag niet op personen, dieren, actieve elektrische apparatuur of het apparaat zelf worden gericht.
- De hogedrukstraal niet op anderen of zichzelf richten om kleding of schoeisel te reinigen.
- Autobanden/bandventielen kunnen door de hogedrukstraal beschadigd raken en knappen. Eerste signalen hiertoe is een verkleuring van de band. Beschadigde autobanden/bandventielen zijn levensgevaarlijk. Neem ten minste 30 cm spuitafstand bij het reinigen in acht!

⚠ WAARSCHUWING

- Het apparaat niet gebruiken als andere personen zich binnen het bereik bevinden, behalve als ze veiligheidskleding dragen.
- Het apparaat mag niet door kinderen of niet-geïnstreerde personen worden gebruikt.
- Dit apparaat is niet bestemd voor gebruik door personen met fysieke, sensorische of verstandelijke beperkingen of met een gebrek aan ervaring en/of kennis, tenzij zij onder toezicht staan van een voor hun veiligheid verantwoordelijke persoon, of van hem of haar instructies krijgen hoe het apparaat moet worden gebruikt en hebben de daaruit resulterende gevaren begrepen. Kinderen mogen niet met het apparaat spelen.

- Kinderen moeten onder toezicht staan om ervoor te zorgen dat zij niet met het apparaat spelen.

⚠ VOORZICHTIG

- Controleer dit voorafgaand aan alle werkzaamheden met of aan het apparaat om ongevallen of beschadigingen door omvallen van het apparaat te vermijden.
- Door de vrijkomende waterstralen aan de hogedrukspuitkop ontstaat een terugstootkracht aan het handspuitpistool. Zorg voor een veilige stand, houd het handspuitpistool en de spuitbuis goed vast.
- Het apparaat nooit onbeheerd achter laten, zo lang deze in gebruik is.

LET OP

- Bij langere werkonderbrekingen het apparaat met de apparaatschakelaar uitschakelen.
- Gebruik het apparaat niet bij temperaturen onder de 0 °C.

Overige gevaren

⚠ GEVAAR

- Gebruik op plaatsen met ontploffingsgevaar is verboden.
- Spuit niet op voorwerpen die stoffen (bijv. asbest) bevatten die gevaarlijk zijn voor de gezondheid.
- Spuit nooit oplosmiddelhoudende vloeistoffen of onverdunde zuren en oplosmiddelen op! Dit zijn bijv. benzine, ververdunner of stookolie. De spuitnevel is licht ontvlambaar, explosief en giftig. Gebruik geen aceton, onverdunde zuren en oplosmiddelen, omdat deze de in het apparaat gebruikte materialen kunnen aantasten.
- Verpakkingsfolies uit de buurt van kinderen houden. Er bestaat verstikkingsgevaar!

⚠ WAARSCHUWING

- Conform de geldende voorschriften mag het apparaat nooit zonder systeemscheider op het drinkwater net worden gebruikt. Controleer of de aansluiting van uw huiswaterinstallatie waarop de hogedrukreiniger wordt gebruikt, is voorzien van een systeem-scheider conform EN 12729 type BA.
- Water dat door een systeemscheider is gestroomd, wordt als ondrinkbaar beschouwd.
- Hogedrukstrangen, fittingen en koppelingen zijn belangrijk voor de veiligheid van machines. Gebruik uitsluitend door de fabrikant aanbevolen hogedrukstrangen, armaturen en koppelingen.
- Bij het loskoppelen van de toevoer- of hogedrukstrang kan na het gebruik heet water uit de aansluitingen vrijkomen.

⚠ VOORZICHTIG

- Bij het kiezen van de opstellingslocatie en bij het transport dient u het gewicht van het apparaat (zie technische gegevens) in acht te nemen, om ongevallen of letsel te vermijden.
- Ononderbroken van het apparaat gedurende meerdere uren kan leiden tot problemen met de bloedsomloop in de handen als gevolg van trillingen.
- Handschoenen dragen.
- Handen warmhouden.
- Regelmatige werkonderbrekingen inlassen.

Werken met reinigingsmiddelen

⚠ WAARSCHUWING

- Dit apparaat is ontworpen voor gebruik met door de fabrikant geleverde of aanbevolen reinigingsmiddelen. Het gebruik van andere reinigingsmiddelen of chemicaliën kan de veiligheid van het apparaat beïnvloeden.
- Het onjuiste gebruik van reinigingsmiddelen kan ernstig letsel of vergiftigingen veroorzaken.
- Bewaar reinigingsmiddelen buiten het bereik van kinderen.

Veiligheidsvoorzieningen

⚠ VOORZICHTIG

- Veiligheidsvoorzieningen worden gebruikt ter bescherming van de gebruiker en mogen niet worden gewijzigd of worden omzeild.
- De drukschakelaar kan de druk reduceren als de vooringestelde waarde wordt overschreden.
- Het pistool beschikt over een vergrendeling. Als de vergrendeling is geactiveerd, kan het pistool niet worden bediend.
- Thermosensor: De thermosensor beschermt de motor tegen overbelasting. Het apparaat kan na enkele minuten opnieuw worden gestart als de temperatuursensor is afgekoeld.

Persoonlijke beschermingsmiddelen

⚠ VOORZICHTIG

- Ter bescherming tegen terugspuitend water of vuil geschikte veiligheidskleding en veiligheidsbril dragen.
- Tijdens het gebruik van hogedrukreinigers kunnen aerosolen worden gevormd. Inademing van aerosolen kan schade aan de gezondheid veroorzaken. Afhankelijk van het gebruik kunnen volledig afgeschermd spuitmonden (bijv. oppervlakreinigers) voor de hogedrukreiniging worden gebruikt, die de uitstoot van waterhoudende aerosolen aanzienlijk verminderen.

Het gebruik van een dergelijke afscherming is niet bij alle toepassingen mogelijk. Als het gebruik van een volledig afgeschermd spuitmond niet mogelijk is, moet een luchtwegbescherming van klasse FFP2 of soortgelijk, afhankelijk van de te reinigen omgeving, worden gebruikt.

6. Restriscio's

Ook als u dit elektrisch apparaat conform de voorschriften gebruikt, blijven er altijd restriscio's bestaan. De volgende gevaren kunnen in relatie tot de constructie en de uitvoering van dit elektrisch apparaat optreden:

- Longschade, als geen geschikt stofmasker wordt gedragen.
- Gehoorschade, als de voorgeschreven gehoorbescherming niet wordt gedragen.
- Lichamelijk letsel door hand-arm-bewegingen als het apparaat gedurende een langere periode wordt gebruikt of niet conform de voorschriften wordt bediend en onderhouden.

7. Technische gegevens

Netspanning	230-240 V~ / 50 Hz
Opgenomen vermogen	2400 W
Werkdruk	12 MPa
Nominale druk	18 MPa
Transportvermogen	5,5 l/min
max. druk watertoevoer	0,4 MPa
Beschermingsklasse	II

Gevaar!

Geluid en trilling

De geluids- en trillingswaarden zijn bepaald volgens EN 60335.

Geluidsdrumniveau L_{pA}	78 dB
Onzekerheid K_{pA}	3 dB
Geluidsvermogensniveau L_{WA}	94 dB
Onzekerheid K_{WA}	3 dB

Draag gehoorbescherming.

Het effect van lawaai kan gehoorverlies zijn.

Totale trillingswaarden (vectorsom van drie richtingen) bepaald conform EN 60335.

Trillingsemissiewaarde $a_n \leq 2,5 \text{ m/s}^2$

De opgegeven trillingsemisiewaarde is gemeten volgens een standaardtestmethode en kan, afhankelijk van de wijze, waarop het elektrische apparaat wordt gebruikt, wijzigen en in uitzonderingsgevallen boven de opgegeven waarde liggen.

De opgegeven trillingsemisiewaarde kan in vergelijking met een elektrisch apparaat met een andere worden gebruikt.

De opgegeven trillingsemisiewaarde kan ook worden gebruikt voor een inleidende indicatie van de beperking.

Beperk de geluidsproductie en trilling tot een minimum!

- Gebruik uitsluitend goed functionerende apparaten.
- Onderhoud en reinig het apparaat regelmatig.
- Pas uw werkwijze aan het apparaat aan.
- Zorg dat het apparaat niet overbelast raakt.
- Laat het apparaat eventueel controleren.
- Schakel het apparaat uit als deze niet in bedrijf is.
- Draag handschoenen.

8. Uitpakken

- Open de verpakking en haal het product er voorzichtig uit.
- Verwijder het verpakkingsmateriaal evenals de verpakkings- en transportbeveiligingen (indien voorhanden).
- Controleer of de inhoud van de levering volledig is.
- Controleer het product en de hulpstukken op transportschade. Bij klachten moet direct contact worden opgenomen met de expediteur. Reclamaties op een later tijdstip worden niet erkend.
- Bewaar de verpakking indien mogelijk tot na het verstrijken van de garantietermijn.
- Maak u voor aanvang van de werkzaamheden bekend met het product aan de hand van de gebruikshandleiding.
- Gebruik bij accessoires alsook slijtage- en reserveonderdelen uitsluitend originele onderdelen. Reserveonderdelen zijn verkrijgbaar bij de leverancier.
- Geef bij bestellingen onze artikelnummers alsook type en bouwjaar van het product aan.

⚠ WAARSCHUWING!

Het product en de verpakkingsmaterialen zijn geen kinderspeelgoed! Kinderen mogen niet met plastic zakken, folies en kleine onderdelen spelen! Er bestaat gevaar voor inslikken en verstikkingsgevaar!

9. Voor de ingebruikname

Juist gebruik van het apparaat

- De hogedrukreiniger moet op een vlak, stabiel oppervlak worden opgesteld.
- Bij elke bediening van de machine moet de juiste bedieningspositie in acht worden genomen: een hand aan het pistool en de tweede hand aan de lans.
- De waterstraal mag nooit op elektrische Leidingen of de machine worden gericht.
- Om een beschadiging van de pomp in stilstand te vermijden, is een gering lekken van de pomp normaal.
- De machine mag in geen geval in ruimtes worden gebruikt die explosiegevaarlijk zijn.
- De Bedrijfstemperatuur moet tussen +5 en + 50 °C liggen. Er mogen geen afdekkingen of wijzigingen aan de lans of de spuitmonden worden aangebracht.
- De hogedrukreiniger is geschikt voor gebruik met koud of matig warm water (max. 50 °C), hogere temperaturen leiden tot schade aan de pomp.
- Het instromende water mag niet vervuild zijn, zand bevatten of zijn belast met chemische producten, die kunnen leiden tot beïnvloeding van de werking en de levensduur van de machine kunnen verkorten.

Montage

Montage apparaat (afb. 1)

Schuif de handgreep (1) op de bevestigingspunten boven op het apparaat en borg deze met de beide meegeleverde schroeven (lengte 20 mm). Steek vervolgens nog de kabelhouder (3) in de daarvoor bestemde opening aan de linkerkant van het apparaat.

Aansluiting watertoevoer (afb. 2)

Schroef de aansluiting voor de watertoevoer (10) op het apparaat. De aansluiting voor de watertoevoer (10) is voorzien van een aansluitstuk voor standaard slangkoppelingssystemen. Steek de slangkoppeling van de toevoerslang (min. Ø 1/2" / ca. 13 mm) op de aansluiting voor watertoevoer (10).

Gebruik de watertoevoer altijd een versterkte waterslang met een in de handel verkrijgbare koppeling. De lengte moet ten minste 6,0 m zijn. (niet bij de levering inbegrepen)

Tussen het drinkwater en de hogedrukreiniger moet een terugslagklep zijn ingebouwd! Neem hiertoe contact op met uw sanitairinstallateur.

Aanzuigen uit open tanks/reservoirs en natuurlijk grondwater

Gebruik een speciale zelf-aanzuigaccessoires (niet bij de levering inbegrepen / verkrijgbaar bij de leverancier).

Met deze accessoire kan de hogedrukreiniger water 0,5 m hoog boven de waterspiegel aanzuigen. Dit kan ca. 25 – 50 seconden duren.

Dompel de accessoire slang volledig onder water om de lucht uit de slang te drijven.

Sluit de accessoire slang op de hogedrukreiniger aan en controleer of de aanzuigzeef onder water blijft.

Laat de hogedrukreiniger met weggenomen spuitpistool draaien, tot er gelijkmatig uit de hogedruk slang water stroomt. Als na 25 – 50 seconden nog geen water uitstroomt, schakelt u het apparaat uit en controleert u alle aansluitingen.

Als het water stroomt, de hogedrukreiniger uitschakelen om te werken op het spuitpistool en de spuitlans aansluiten.

Aansluiting hogedrukslang (afb. 3/4)

Sluit de hogedrukslang (2) op de aansluiting voor de hogedrukslang (6). Verwijder eerst de beschermkap.

Steek het andere uiteinde van de hogedrukslang (2) in de aansluiting van het pistool (13).

Om de hogedrukslang (2) te verwijderen, drukt u op de toets (A) en trekt u deze er uit.

Aansluiting van de hulpstukken (afb. 5)

Om de hulpstukken 9, 14 en 18 te monteren, drukt u deze in het pistool (13) en draait u deze tot deze vergrendelen.

Om de hulpstukken 12, 15, 16, 17 te monteren, steekt u deze in het verlengstuk (14) en draait u deze tot deze vergrendelen.

Elektrische aansluiting

- Controleer vóór het aansluiten of de specificaties op het typeplaatje overeenkomen met de gegevens van het stroomnet.
- Let op bij het gebruik van verlengsnoeren, dat deze geschikt zijn voor gebruik buitenshuis en over een voldoende ader diameter beschikken:
 - 1–10 m: 1,5 mm²
 - 10–30 m: 2,5 mm²

- Steek de voedingsstekker van het netsnoer in een stopcontact.

10. Bediening

△ Let op!

Het product voor de ingebruikstelling in ieder geval volledig monteren!

De machine bestaat uit een module met een pomp, die door een schokbestendige behuizing wordt afgedekt. De machine is voorzien van een lans en een pistool met stroef oppervlak voor een optimale werkpositie, die overeenkomen met de vorm en onderdelen van de geldende voorschriften.

Ingebruikname:

Als u de hogedrukreiniger volledig monteert en alle aansluitingen hebt aangebracht, kunt u als volgt verder gaan:

Open de watertoevoer. Ontgrendel het pistool (13) met de blokkeerschakelaar (C). Haal de trekker (D) over zodat de aanwezige lucht in het apparaat kan ontsnappen. (afb. 5)

Schakel het apparaat in, zet hiervoor de aan/uit-schakelaar (4) op "ON". Bedien nu de trekker (D). (Afb. 1/5)

Voor het uitschakelen de trekker (D) loslaten, het apparaat schakelt in stand-by. Zodra u de trekker (D) weer overhaalt, start de hogedrukreiniger weer. (afb. 5)

Om de hogedrukreiniger volledig uit te schakelen, zet u de aan/uit-schakelaar (4) op "OFF". (afb. 1)

Reinigingsmiddelentank (9)

Vul het reinigingsmiddelreservoir met een geschikt reinigingsmiddel. De straalbreedte kan op de sproeikop worden ingesteld.

Gebruik van de hulpstukken (afb. 1):

Terrasreiniger (12): Voor het reinigen van de grond en wanden.

Turbomondstuk (15): Voor het verwijderen van hardnekkig vuil.

Mondstuk (16): Voor grove reinigingswerkzaamheden.

Reinigingsborstel (18): Voor oppervlakreiniging.

11. Elektrische aansluiting

De geïnstalleerde elektromotor is bedrijfsklaar aangesloten. De aansluiting voldoet aan de relevante VDE- en DIN-voorschriften.

De netaansluiting van de klant en het gebruikte verlengsnoer moeten eveneens aan deze voorschriften voldoen.

Defecte elektrische aansluitkabel

Bij elektrische aansluitkabels treedt vaak schade aan de isolatie op.

Mogelijke oorzaken zijn:

- Drukpunten, als aansluitkabels door venster- of deuropeningen worden geleid.
- Knikken door een onvakkundige bevestiging of geleiding van het netsnoer.
- Snijplekken omdat over het netsnoer is gereden.
- Beschadigde isolatie omdat de stekker uit de wandcontactdoos is getrokken.
- Scheuren door veroudering van de isolatie.

Gergelijke defecte elektrische aansluitkabels mogen niet worden gebruikt en zijn levensgevaarlijk als de isolatie is beschadigd.

Controleer de elektrische aansluitkabels regelmatig op schade. Let erop dat bij het controleren het netsnoer niet op het stroomnet is aangesloten.

Elektrische aansluitkabels moeten aan de relevante VDE- en DIN-voorschriften voldoen. Gebruik uitsluitend snoeren met dezelfde aanduiding.

Op de aansluitkabel moet de type-aanduiding vermeld staan.

Aansluittype Y

Als het netsnoer moet worden vervangen, dan moet dit door de fabrikant of zijn vertegenwoordiger worden gedaan om veiligheidsrisico's te voorkomen.

- Het product voldoet aan de eisen van EN 61000-3-11 en valt onder de speciale aansluitvoorwaarden. Dit betekent dat gebruik op een willekeurig vrij te kiezen aansluitpunt niet toegestaan is.
- Het product kan tijdelijke spanningsschommelingen veroorzaken bij ongunstige condities van het elektriciteitsnet.
- Het product is uitsluitend voorzien voor het gebruik op aansluitpunten, die

- a) een maximaal toegestane netimpedantie "Z" niet overschrijden, ($Z_{max.} = 0.441 \Omega$) niet overschrijden, of
- b) een duurstroombelastbaarheid van het netwerk van ten minste 100 A per fase hebben.

- Als gebruiker moet u, zo nodig in overleg met uw energiebedrijf, ervoor zorgen dat het aansluitpunt dat u voor het product wilt gebruiken aan een van beide genoemde eisen a) of b) voldoet.

12. Onderhoud

⚠ Waarschuwing! Trek altijd de voedingsstekker uit het stopcontact voordat u instellings-, onderhouds- of reparatiewerkzaamheden uitvoert!

Algemene onderhoudswerkzaamheden

- Zorg dat de veiligheidsinrichtingen, de ventilatiesleuven en de motorbehuizing zo stof- en vuilvrij mogelijk zijn. Wrijf het apparaat met een schone doek schoon of blaas het met perslucht bij een lage druk uit.
- Wij adviseren om het apparaat direct na elk gebruik te reinigen.
- Reinig het apparaat regelmatig met een vochtige doek en wat zachte zeep. Gebruik geen reinigings- of oplosmiddelen. Hierdoor kunnen de kunststofonderdelen van het apparaat worden aangetast. Let op dat er geen water in het apparaat terecht komt.

Lange standtijd van de elektrische pomp

Indien de machine gedurende langere perioden (meer dan 3 maanden) moet worden stilgezet in ruimten waar gevaar voor vorst bestaat, adviseren wij de machine met antivriesmiddel te vullen (zoals dat ook voor voertuigen wordt gebruikt).

Als het apparaat gedurende langere tijd niet wordt gebruikt, ontstaat in de elektrische pomp kalkafzettingen die kunnen leiden tot problemen bij het starten.

Service-informatie

Let op dat bij dit product de volgende delen onderhevig zijn aan gebruiksmatige of natuurlijke slijtage, resp. de volgende delen als verbruiksmateriaal wordt gebruikt. Slijtageonderdelen*: Riem, slang, lans, spuitmonden en hulpstukken, luchtfilter, afdichtingen

* niet persé meegeleverd!

Reiniging mondstuk (afb. 1)

Voor het reinigen van een verstopt mondstuk gebruikt u de meegeleverde draad (11).

13. Afvalverwerking en hergebruik

Aanwijzingen op de verpakking



De verpakkingsmaterialen zijn recyclebaar. Verpakkingen milieuvriendelijk afvoeren.

Aanwijzingen betreffende de wetgeving Afgedankte elektrische en elektronische apparatuur (AEEA)



Afgedankte elektrische en elektronische apparatuur behoort niet bij het huishoudelijke afval, maar moeten worden ingezameld resp. gescheiden worden afgevoerd!

- Oude batterijen of accu's die niet vast in het afgedankte apparaat zijn geïntegreerd, moeten vóór het afvoeren op niet-destructieve wijze worden verwijderd! Het afvoeren hiervan is geregeld in de wetgeving inzake batterijen.
- Eigenaars resp. gebruikers van elektrische en elektronische apparaten zijn wettelijk verplicht om na gebruik de batterijen en accu's in te leveren.
- De eindgebruiker is verantwoordelijk voor het wissen van persoonsgerelateerde gegevens op het af te voeren afgedankte apparaat!
- Het symbool van de doorgekruiste vuilnisbak betekent dat afgedankte elektrische en elektronische apparatuur niet bij het huishoudelijk afval mag worden gegooid.
- Afgedankte elektrische en elektronische apparatuur kunnen bij de volgende punten kosteloos worden ingeleverd:
 - Openbare afvalverwijderings- of inzamelpunten (bijv. gemeentewerven).
 - Verkooppunten van elektrische apparaten (stationair en online), voor zover dealers verplicht zijn ze terug te nemen of dit vrijwillig aanbieden.
 - Tot drie afgedankte elektronische apparaten per apparaattype, met een randlengte van niet meer dan 25 centimeter, kunnen gratis naar de fabrikant worden teruggebracht zonder eerst een nieuw apparaat van de fabrikant te hoeven kopen, of naar een ander erkend verzamelpunt in je omgeving worden gebracht.
 - Voor verdere aanvullende terugnamevoorwaarden van de fabrikanten en distributeurs verzoeken wij u contact op te nemen met de betreffende klantenservice.

- Bij levering van een nieuw elektrisch apparaat door de fabrikant aan een particulier huishouden, kan de fabrikant op verzoek van de eindgebruiker zorgen voor het kosteloos afhalen van het afgedankte elektrische apparaat. Neem hiertoe contact op met de klantenservice van de fabrikant.
- Deze uitspraken zijn alleen geldig voor apparaten die in de landen van de Europese Unie worden geïnstalleerd en verkocht en die onder de Europese Richtlijn 2012/19/EU vallen. In landen buiten de Europese Unie kunnen andere voorschriften gelden voor het afvoeren van afgedankte elektrische en elektronische apparatuur.

14. Verhelpen van storingen

Bedrijfsstoring	Oorzaak	Oplossing
Apparaat functioneert niet.	Geen elektrische spanning op het apparaat.	Zekering, netsnoer, voedingsstekker controleren en eventueel door vakkundig personeel laten vervangen.
	Leidingdiameter van het verlengsnoer te laag resp. het verlengsnoer te lang.	Verlengsnoeren met hogere aderdoorsnede gebruiken resp. korter verlengsnoer gebruiken.
	Netspanning ligt onder de aangegeven waarde.	Eventueel contact opnemen met het nutsbedrijf.
	Pomp is bevroren.	Controleer dit, eventueel ontdooien.
Motor draait, er wordt echter geen druk opgebouwd.	Luchtaanzuiging in de watertoevoer.	Toevoerslang en slangverbindingen controleren, eventueel vervangen.
	Uitlaatmondstuk te groot.	Controleer dit, eventueel vervangen.
Onregelmatig. bedrijfsdruk.	Luchtaanzuiging in de watertoevoer.	Toevoerslang en slangverbindingen controleren, eventueel vervangen.

Explicación de los símbolos en el aparato

	<p>Antes de la puesta en marcha, lea y siga el manual de instrucciones, así como las indicaciones de seguridad.</p>
	<p>Usar gafas de protección.</p>
	<p>Llevar protección auditiva.</p>
	<p>Clase de protección II</p>
	<p>El aparato no debe conectarse directamente a la red pública de agua potable.</p>
	<p>No dirija el chorro de alta presión hacia personas, animales, equipos eléctricos activos o al aparato mismo.</p>
	<p>El producto cumple con las normativas europeas vigentes.</p>
	<p>El producto cumple con las normativas serbias vigentes.</p>

Índice de contenidos:
Página:

1.	Introducción	62
2.	Descripción del aparato (fig. 1).....	62
3.	Volumen de suministro	62
4.	Uso previsto	63
5.	Indicaciones de seguridad para limpiadores de alta presión	63
6.	Riesgos residuales	65
7.	Datos técnicos	65
8.	Desembalaje	66
9.	Antes de la puesta en marcha.....	66
10.	Manejo	67
11.	Conexión eléctrica	68
12.	Mantenimiento	68
13.	Eliminación y reciclaje	69
14.	Solución de averías	70
15.	Declaración de conformidad	270

1. Introducción

Fabricante:

Schepach GmbH
Günzburger Straße 69
D-89335 Ichenhausen (Alemania)

Estimado cliente:

Le deseamos éxito y disfrute al trabajar con su nuevo aparato.

Nota:

El fabricante de este aparato, de acuerdo con la legislación alemana de responsabilidad sobre productos, no se hace responsable de los daños originados en este aparato o causados por éste en los siguientes casos:

- manejo incorrecto,
- inobservancia de las instrucciones de servicio,
- reparaciones efectuadas por personal técnico no autorizado ajeno a nuestra empresa,
- montaje y sustitución de piezas de repuesto no originales,
- empleo no conforme a lo previsto,
- Fallos de la instalación eléctrica en caso de incumplimiento de las normas eléctricas y disposiciones VDE 0100, DIN 57113 / VDE 0113.

Observe lo siguiente:

Lea antes del montaje y de la puesta en marcha el texto completo del presente manual de instrucciones.

El presente manual de instrucciones tiene como fin facilitarle los conocimientos necesarios sobre su herramienta eléctrica y que pueda aprovechar sus posibilidades de uso conforme a las previstas.

El manual de instrucciones incluye importantes indicaciones sobre cómo debe trabajar con la herramienta eléctrica de forma segura, competente y rentable y cómo puede evitar peligros, ahorrar costes por reparaciones, reducir los tiempos de inactividad y aumentar la fiabilidad y la vida útil de la herramienta eléctrica.

Además de las normas de seguridad incluidas en este manual de instrucciones, se deberán observar estrictamente las prescripciones vigentes en su país para el funcionamiento de la herramienta eléctrica.

Conserve el manual de instrucciones en una funda de plástico protegido del polvo y de la humedad con la herramienta eléctrica. Este deberá ser leído y observado estrictamente por cada persona empleada antes de comenzar a trabajar por primera vez. En la herramienta eléctrica solo deben trabajar personas instruidas en su manejo y familiarizadas con los peligros que esta conlleva.

Debe respetarse la edad laboral mínima.

Además de las indicaciones de seguridad incluidas en el presente manual de instrucciones y las prescripciones especiales vigentes en su país, deberán observarse las normas técnicas generalmente reconocidas para el funcionamiento de máquinas de estructura similar.

Declinamos cualquier responsabilidad de posibles accidentes o daños que puedan producirse por no obedecer las presentes instrucciones e indicaciones de seguridad.

2. Descripción del aparato (fig. 1)

1. Asidero
2. Manguera de alta presión
3. Soporte de cable
4. Interruptor de encendido/apagado
5. Cubierta de rueda
6. Conexión para manguera de alta presión
7. Rueda de transporte
8. Soporte para lanza
9. Depósito de detergente
10. Conexión de toma de agua
11. Aguja para limpieza de boquillas
12. limpiador de terrazas
13. Pistola pulverizadora
14. Extensión
15. Boquilla turbo
16. Boquilla
17. Adaptador Kärcher
18. Cepillo de limpieza

3. Volumen de suministro

Art.	Cantidad	Denominación
	1	limpiador eléctrico de alta presión
1	1	Asidero
2	1	Manguera de alta presión
3	1	Soporte de cable
8	1	Soporte para lanza
9	1	Depósito de detergente
10	1	Conexión de toma de agua
11	1	Aguja para limpieza de boquillas
12	1	limpiador de terrazas

13	1	Pistola pulverizadora
14	1	Extensión
15	1	Boquilla turbo
16	1	Boquilla
17	1	Adaptador Kärcher
18	1	Cepillo de limpieza
	2	Tornillo
	1	Manual de instrucciones

4. Uso previsto

El limpiador de alta presión está destinado al uso en el ámbito privado para la limpieza de vehículos, máquinas, edificios, fachadas, etc. con alta presión.

La máquina únicamente debe utilizarse para el fin previsto. Se considerará inapropiado cualquier uso que vaya más allá. Los daños o lesiones de cualquier tipo producidos a consecuencia de lo anterior serán responsabilidad del usuario/operario, no del fabricante. Recuerde que nuestros aparatos no están diseñados para usos comerciales, artesanales ni industriales. No concedemos ningún tipo de garantía si se utiliza el aparato en empresas comerciales, artesanales o industriales, ni en actividades de características similares.

5. Indicaciones de seguridad para limpiadores de alta presión

Lea estas indicaciones de seguridad y las instrucciones de uso originales antes de utilizar el aparato por primera vez. Actúe en consecuencia.

- Además de las indicaciones en el manual de instrucciones, deben observarse las normas generales de seguridad y prevención de accidentes del organismo regulador.
- Las señales de advertencia e información que se encuentran en el aparato proporcionan información importante para un funcionamiento seguro.

Niveles de riesgo

⚠ PELIGRO

- Indica un peligro inminente que puede ocasionar lesiones graves o incluso la muerte.

⚠ ADVERTENCIA

- Indica una situación potencialmente peligrosa que, de no evitarse, podría ocasionar lesiones graves o incluso la muerte.

⚠ PRECAUCIÓN

- Indica una situación potencialmente peligrosa que, de no evitarse, puede provocar lesiones leves.

ATENCIÓN:

- Indica una situación potencialmente peligrosa que puede ocasionar daños materiales.

Componentes eléctricos

⚠ PELIGRO

- ¡Peligro de accidente eléctrico!
- No toque nunca la clavija de conexión de la red ni la toma de enchufe con las manos mojadas.
- Antes de cada operación, compruebe que el cable de conexión a la red con la toma de enchufe no esté dañado. Haga que un técnico de servicio técnico / electricista autorizado sustituya inmediatamente el cable de conexión a la red dañado. No ponga en marcha el aparato con un cable de conexión a la red dañado.
- Todas las partes activas de la zona de trabajo deben protegerse contra chorros de agua.
- El enchufe de red y el acoplamiento de un cable alargador deben ser estancos y no deben permanecer sumergidos en agua. El acoplamiento no debe permanecer en el suelo. Se recomienda utilizar tambores de cable que garanticen que las tomas de enchufe estén a una altura mínima de 60 mm por encima del suelo.
- Asegúrese de que los cables de conexión a la red y los cables alargadores no estén dañados por oprimir, aplastamientos, tirones o similares. Proteja los cables de conexión a la red del calor, el aceite y los bordes afilados.
- Apague el aparato y desenchufe la clavija de conexión de la red antes de realizar cualquier trabajo de cuidado o mantenimiento.
- Los trabajos de reparación y los trabajos en componentes eléctricos solo pueden ser realizados por un servicio técnico autorizado.

⚠ ADVERTENCIA

- El aparato solo puede conectarse a una conexión eléctrica realizada por un electricista de acuerdo con la norma IEC 60364.
- Conectar el aparato solo a corriente alterna. La tensión debe coincidir con la placa de características del aparato.
- Clase de protección I - El aparato solo puede conectarse a fuentes de alimentación con sus correspondientes tomas de tierra.
- Por razones de seguridad, se recomienda utilizar el aparato siempre a través de un interruptor diferencial (máx. 30 mA).

- Un cable alargador eléctrico inadecuado puede ser peligroso. Utilice únicamente un cable alargador eléctrico homologado y debidamente marcado con una sección de cable suficiente en el exterior:
1-10 m: 1,5 mm²; 10-30 m: 2,5 mm²
- Desenrolle siempre completamente el cable alargador del tambor de cable.

Advertencia: Esta herramienta eléctrica produce un campo electromagnético mientras funciona. Este campo puede perjudicar bajo circunstancias concretas implantes médicos activos o pasivos. Con el fin de reducir el peligro de lesiones graves o mortales, recomendamos a las personas con implantes médicos que consulten tanto a su médico como al fabricante del implante médico antes de manejar la herramienta eléctrica.

Manipulación segura

⚠ PELIGRO

- El usuario debe utilizar el aparato de acuerdo a su uso previsto. Debe tener en cuenta las condiciones locales y prestar atención a las personas del entorno cuando trabaje con el aparato.
- Antes de cada operación, compruebe que los componentes importantes, como la manguera de alta presión, la pistola pulverizadora de mano y los dispositivos de seguridad, no estén dañados. Reemplace inmediatamente los componentes dañados. No ponga en marcha el aparato con componentes dañados.
- Los chorros de alta presión pueden ser peligrosos si no se utilizan correctamente. El chorro no debe dirigirse a personas, animales, equipos eléctricos activos o al aparato mismo.
- No dirija el chorro de alta presión hacia terceros o hacia usted para limpiar la ropa o el calzado.
- Los neumáticos y las válvulas de los neumáticos de los vehículos pueden resultar dañados y reventar por el chorro de alta presión. La primera evidencia de ello es la decoloración del neumático. Los neumáticos y las válvulas de los neumáticos de los vehículos dañados constituyen un peligro de muerte. Mantenga una distancia de chorro de al menos 30 cm durante la limpieza.

⚠ ADVERTENCIA

- No utilice este aparato cuando otras personas se encuentren dentro del rango de alcance, a menos que estén usando ropa de protección.
- El aparato no debe ser operado por niños o personal sin formación.

- Este aparato no está diseñado para que lo usen personas con capacidades físicas, sensoriales o mentales limitadas o con falta de experiencia y/o conocimiento, a no ser que las vigile una persona responsable de su seguridad, o estas hayan recibido de esta última instrucciones sobre cómo usar el aparato y hayan comprendido los peligros resultantes. No debe permitirse a los niños jugar con el aparato.
- Se debe vigilar a los niños para asegurarse de que no juegan con el aparato.

⚠ PRECAUCIÓN

- Antes de realizar cualquier trabajo con o sobre el aparato, asegúrese de que éste sea estable para evitar accidentes o daños por caídas sobre el aparato.
- La pistola pulverizadora de mano ejerce una fuerza de retroceso debido a la salida del chorro de agua por la boquilla de alta presión. Asegúrese de estar de pie de forma segura, sostenga firmemente la pistola pulverizadora de mano y el tubo pulverizador.
- Nunca deje el aparato desatendido mientras esté en marcha.

ATENCIÓN:

- Para pausas más largas, apague el aparato medianamente utilizando el interruptor de encendido.
- No ponga en funcionamiento el aparato a temperaturas inferiores a 0 °C.

Otros peligros

⚠ PELIGRO

- Está prohibido el funcionamiento en zonas con peligro de explosión.
- No dirija la pulverización hacia ningún objeto que contenga sustancias peligrosas para la salud (p. ej., amianto).
- Nunca aspire líquidos que contengan disolventes o ácidos y disolventes no diluidos. Entre estos se incluyen, p. ej., gasolina, disolvente de pintura o combustible para calefacción. La neblina de pulverización es altamente inflamable, explosiva y venenosa. No utilice acetona, ácidos no diluidos ni disolventes, ya que atacan los materiales utilizados en el aparato.
- Mantenga las láminas de embalaje fuera del alcance de los niños, ya que entrañan peligro de asfixia.

⚠ ADVERTENCIA

- Según la normativa vigente, el aparato no debe funcionar nunca sin un sistema de separación en la red de agua potable. Asegúrese de que la conexión de su instalación de agua potable, en la que funciona el limpiador de alta presión, está equipada con un separador de sistema tipo BA según la norma EN 12729.
- El agua que ha pasado por un sistema de separación ya no se considera agua potable.
- Las mangueras de alta presión, accesorios y acoplamientos son importantes para la seguridad del aparato. Utilice únicamente mangueras de alta presión, accesorios y acoplamientos recomendados por el fabricante.
- Al desconectar la manguera de entrada o de alta presión, puede salir agua caliente de las conexiones después de la operación.

⚠ PRECAUCIÓN

- Al escoger el lugar de almacenamiento y para el transporte, tenga en cuenta el peso del aparato (véanse los datos técnicos) para evitar accidentes o lesiones.
- En raras ocasiones, varias horas de uso ininterrumpido del aparato pueden provocar entumecimiento en las manos.
- Utilizar guantes.
- Mantenga las manos calientes.
- Haga pausas de trabajo con regularidad.

Trabajos con agentes de limpieza

⚠ ADVERTENCIA

- Este aparato está diseñado para su uso con productos de limpieza suministrados o recomendados por el fabricante. El uso de otros productos de limpieza o productos químicos puede afectar a la seguridad del aparato.
- El uso incorrecto de productos de limpieza puede causar lesiones graves o envenenamiento.
- Mantenga los productos de limpieza fuera del alcance de los niños.

Dispositivos de seguridad

⚠ PRECAUCIÓN

- Los dispositivos de seguridad sirven para proteger al usuario y no deben modificarse o eludirse.
- El interruptor de presión puede reducir la presión cuando se supera el valor preajustado.
- La pistola dispone de un dispositivo de bloqueo. Cuando el dispositivo de bloqueo está activado, la pistola no se puede accionar.

- Termosensor: El termosensor protege el motor contra sobrecargas. El aparato se puede volver a encender al cabo de unos minutos, cuando el sensor de temperatura se haya enfriado.

Equipos de protección individual

⚠ PRECAUCIÓN

- Use ropa y gafas de protección adecuadas para protegerse contra salpicaduras de agua o suciedad.
- Se pueden generar aerosoles durante el uso de limpiadores de alta presión. La inhalación de aerosoles puede causar daños a la salud. Dependiendo de la aplicación, se pueden utilizar boquillas completamente apantalladas (p. ej., limpiadores de superficies) para la limpieza a alta presión, lo que reduce significativamente la producción de aerosoles acuosos. El uso de un apantallamiento de este tipo no es posible en todas las aplicaciones. Si no es posible el uso de una boquilla completamente apantallada, se debe usar una máscara respiratoria de clase FFP 2 o equivalente, dependiendo del entorno que se vaya a limpiar.

6. Riesgos residuales

Aunque esta herramienta eléctrica se maneje según el reglamento, siempre puede haber riesgos residuales. Los siguientes peligros se pueden presentar asociados con la forma de construcción y el modelo de esta herramienta eléctrica:

- Daños pulmonares si no se emplea una mascarilla antipolvo adecuada.
- Daños auditivos si no se emplea una protección auditiva adecuada.
- Daños a la salud, derivados de oscilaciones entre manos y brazos, en caso de que el aparato se utilice durante un periodo de tiempo más prolongado o no se conduzca de forma correcta y el mantenimiento sea inadecuado.

7. Datos técnicos

Tensión de red	230-240 V~ / 50 Hz
Consumo de potencia	2400 W
Presión de trabajo	12 MPa
Presión nominal	18 MPa
Capacidad de bombeo	5,5 l/min
máx. presión toma de agua	0,4 MPa
Clase de protección	II

Peligro

Ruidos y vibraciones

Los valores de emisión de ruidos y vibraciones han sido determinados con arreglo a la norma EN 60335.

Nivel de presión acústica L_{pA}	78 dB
Incertidumbre K_{pA}	3 dB
Nivel de potencia acústica L_{WA}	94 dB
Incertidumbre K_{WA}	3 dB

Utilice protección auditiva.

El efecto del ruido puede causar pérdida auditiva.

Valores totales de vibración (suma vectorial en las tres direcciones) calculados según la norma EN 60335.

Valor de emisión de vibraciones $a_h \leq 2,5 \text{ m/s}^2$

El valor de emisión de vibraciones indicado ha sido determinado siguiendo un proceso de comprobación normalizado y podría cambiar y en casos excepcionales aun rebasar el valor indicado en función del modo de utilización de la herramienta eléctrica.

El valor de emisión de vibraciones indicado puede utilizarse para efectuar la comparación de una herramienta eléctrica con otra.

El valor de emisión de vibraciones indicado también puede utilizarse para una primera evaluación del daño.

Limite la generación de ruidos y la vibración al mínimo.

- Utilice únicamente aparatos en perfecto estado.
- Efectúe el mantenimiento del aparato y límpielo con regularidad.
- Adapte su forma de trabajo al aparato.
- No sobrecargue el aparato.
- En caso necesario, haga revisar el aparato.
- Desconecte el aparato si no lo utiliza.
- Use guantes.

8. Desembalaje

- Abra el embalaje y extraiga el producto cuidadosamente.
- Retire el material de embalaje y los seguros de embalaje y transporte (si los hubiera).
- Compruebe la integridad del volumen de suministro.

- Compruebe que no haya daños de transporte en el producto y en los componentes de los accesorios. En caso de reclamación, esta deberá comunicarse de inmediato al transportista. Las reclamaciones realizadas posteriormente no serán atendidas.
- Conserve el embalaje por si fuera preciso hasta la extinción del período de garantía.
- Familiarícese con el producto antes de su uso con ayuda del manual de instrucciones.
- Emplee únicamente piezas originales para los accesorios, las piezas de desgaste y piezas de repuesto. Puede encargar las piezas de repuesto a su proveedor técnico.
- Indique en los pedidos nuestro número de artículo, el tipo de producto y su año de construcción.

⚠ ADVERTENCIA

El producto y el material de embalaje no son aptos como juguetes para niños. Los niños no deben jugar con bolsas de plástico, láminas o piezas pequeñas. Existe peligro de atragantamiento y asfixia.

9. Antes de la puesta en marcha

Uso correcto del aparato

- El limpiador de alta presión debe instalarse en una superficie nivelada y segura.
- Se recomienda mantener la correcta posición de funcionamiento cada vez que se acciona la máquina: una mano en la pistola y la otra en la lanza.
- El chorro de agua nunca debe dirigirse a las líneas eléctricas o a la máquina.
- Es normal que se produzca un ligero escape en la bomba, con el fin de evitar daños en la bomba durante la parada.
- La máquina no debe utilizarse en ningún caso en zonas con riesgo de explosión.
- La temperatura de trabajo debe estar entre + 5 y + 50 °C. No deben incorporarse cubiertas o efectuarse en la lanza ni en las boquillas de pulverización.
- El limpiador de alta presión está diseñado para funcionar con agua fría o moderadamente caliente (máx. hasta 50°C); a temperaturas más altas se producen daños en la bomba.
- El agua entrante no debe estar sucia, arenosa o contaminada con productos químicos que puedan perjudicar el funcionamiento y acortar la vida útil de la máquina.

Montaje

Montaje del aparato (fig. 1)

Desplace el asidero (1) sobre los puntos de fijación situados arriba del aparato y fíjelos con los dos tornillos incluidos (longitud de 20 mm).

A continuación, inserte el soporte de cable (3) en la abertura prevista para ello en el lado izquierdo del aparato.

Conexión entrada de agua (fig. 2)

Atornille la conexión para la entrada de agua (10) al aparato. La conexión para la entrada de agua (10) está equipada con una pieza de conexión para sistemas de acoplamiento de mangueras estándar. Conecte el acoplamiento de la manguera de entrada (mín. Ø 1/2" / aprox. 13 mm) en la conexión para la toma de agua (10). Utilice siempre una manguera de agua reforzada con un acoplamiento estándar para la toma de agua. La longitud debe ser de al menos 6,0 m. (no se incluyen en el volumen de suministro)

Entre el agua potable y el limpiador de alta presión se debe instalar una válvula de retención. Solicite información a su fontanero.

Aspiración de depósitos/contenedores abiertos y aguas naturales

Utilice un accesorio autoaspirante especial (no incluido en el volumen de suministro / disponible a través de su proveedor técnico).

Con este accesorio, el limpiador de alta presión puede aspirar agua a 0,5 m por encima del nivel del mar. Esta operación puede durar entre 25 y 50 segundos. Sumerja el accesorio de manguera completamente bajo el agua para expulsar el aire de la manguera. Conecte la el accesorio de manguera al limpiador de alta presión y asegúrese de que el filtro de succión permanezca bajo el agua.

Haga funcionar el limpiador de alta presión sin la pistola pulverizadora hasta que el agua salga uniformemente por la manguera de alta presión. Si no sale agua después de 25 - 50 segundos, desconéctelo y compruebe todas las conexiones.

Cuando el agua esté fluyendo, apague el limpiador de alta presión y conecte la pistola pulverizadora y la lanza pulverizadora para trabajar.

Conexión manguera de alta presión (fig. 3/4)

Conecte la manguera de alta presión (2) a la conexión para la manguera de alta presión (6). Retire primero la tapa protectora.

Introduzca el otro extremo de la manguera de alta presión (2) en la conexión de la pistola (13).

Para extraer la manguera de alta presión (2), pulse el botón (A) y tire de él.

Conexión de los suplementos (fig. 5)

Para montar los suplementos 9, 14 y 18 empújelos hacia dentro de la pistola (13) y gírelos hasta que queden bloqueados.

Para montar los suplementos 12, 15, 16 y 17, conéctelos a la extensión (14) y gírelos hasta que queden bloqueados.

Conexión eléctrica

- Antes de efectuar la conexión, cerciórese de que los datos en la placa de características coincidan con los datos de la red.
- Al utilizar cables alargadores, asegúrese de que sean adecuados para su uso al aire libre y de que tengan una sección de cable suficiente:
 - 1-10 m: 1,5 mm²
 - 10-30 m: 2,5 mm²
- Conecte el enchufe de red del cable de red en la toma de enchufe.

10. Manejo

⚠ Atención:

Antes de la puesta en marcha del producto, es imprescindible montarlo por completo.

La máquina se compone de un módulo con una bomba, que está cubierta por una carcasa a prueba de golpes. La máquina está equipada con una lanza y una pistola de mano para una posición de trabajo óptima, cuya forma y equipamiento cumplen con la normativa vigente.

Puesta en marcha:

Cuando haya montado completamente el limpiador de alta presión y realizado todas las conexiones, puede proceder de la siguiente manera:

Abra la toma de agua. Desbloquee la pistola (13) mediante el interruptor de bloqueo (C). Haga retroceder el gatillo (D) para que el aire existente en el aparato pueda salir. (Fig. 5)

Conecte el aparato; ponga el interruptor de conexión/desconexión (4) en la posición "ON" (conectado). A continuación, accione el gatillo (D). (fig. 1/5)

Para la desconexión, suelte el gatillo (D), y el aparato pasará a modo de espera. En cuanto se acciona el gatillo (D), el limpiador de alta presión se pone en marcha de nuevo. (Fig. 5)

Para desconectar completamente el limpiador de alta presión, ponga el interruptor de conexión/desconexión (4) en la posición "OFF" (desconectado). (Fig. 1)

Recipiente del producto de limpieza (9)

Llene el recipiente del producto de limpieza con el producto de limpieza adecuado. Se puede ajustar la anchura del chorro en la boquilla.

Utilización del suplemento (fig. 1):

Limpiador de terrazas (12): Para la limpieza de suelos y paredes.

Boquilla turbo (15): Para la eliminación de suciedad persistente.

Boquilla (16): Para trabajos pesados de limpieza.

Cepillo de limpieza (18): Para la limpieza de superficies.

11. Conexión eléctrica

El motor eléctrico instalado está conectado listo para utilizarse. La conexión cumple las disposiciones VDE y DIN pertinentes.

La conexión a la red por parte del cliente, así como el cable alargador utilizado deben cumplir estas normas.

Cables de conexión eléctrica deficientes

En las líneas de conexión eléctrica surgen a menudo daños de aislamiento.

Las causas para ello pueden ser:

- Puntos de presión al conducir las líneas de conexión a través de ventanas o puertas entreabiertas.
- Puntos de dobleces ocasionados por la fijación o el guiado incorrectos de la línea de conexión.
- Zonas de corte al sobrepasar la línea de conexión.
- Daños de aislamiento por tirar de la línea de conexión de la caja de enchufe mural.
- Grietas causadas por la obsolescencia del aislamiento.

Tales líneas de conexión eléctrica deficientes no deben utilizarse, pues suponen un riesgo para la vida debido a los daños de aislamiento.

Supervisar con regularidad las líneas de conexión eléctrica en busca de posibles daños. Durante la comprobación, preste atención a que la línea de conexión no cuelgue de la red eléctrica.

Las líneas de conexión eléctrica deben cumplir las pertinentes disposiciones VDE y DIN. Utilice solo líneas de conexión con la misma certificación.

La impresión de la denominación del tipo en el cable de conexión es obligatoria.

Tipo de conexión Y

Si fuera necesario sustituir el cable de conexión a la red, debe realizarlo el fabricante o su agente representante para evitar riesgos de seguridad.

- El producto cumple los requisitos de la norma EN 61000-3-11 y está sometido a condiciones de conexión especiales. Ello significa que está prohibido un uso en puntos de conexión escogidos de forma arbitraria.
- El producto puede provocar fluctuaciones de tensión transitorias ante condiciones desfavorables de la red.
- El producto solo es apto para el uso en los puntos de conexión previstos, que
 - a) no superan la impedancia de red máxima permitida "Z" ($Z_{\text{máx.}} = 0,441 \Omega$) ni
 - b) aquellos con una intensidad de corriente permanente admisible de red de como mínimo 100 A por fase.
- Como usuario deberá asegurarse, si fuera necesario tras una consulta previa a su compañía suministradora de electricidad, de que el punto de conexión al que desea conectar el producto cumpla uno de los dos requisitos indicados, a) o b).

12. Mantenimiento

⚠ Advertencia Antes de efectuar cualquier trabajo de ajuste, conservación o reparación, desenchufar la clavija de conexión de la red.

Medidas generales de mantenimiento

- En lo posible, mantenga los dispositivos de protección, las ranuras de aire y el cárter del motor libres de polvo y suciedad. Limpie el aparato con un paño limpio o sople aire comprimido a baja presión.
- Recomendamos limpiar el aparato directamente después del uso.

- Limpie regularmente el aparato con un paño húmedo y algo de jabón blando. No utilice ningún producto de limpieza ni disolventes; estos podrían deteriorar las piezas de plástico del aparato. Procure que no pueda entrar agua en el interior del aparato.

Larga durabilidad de la bomba eléctrica

Si la máquina va a permanecer inactiva durante un período prolongado (más de 3 meses) en locales con riesgo de heladas, es aconsejable su reabastecimiento con un anticongelante (similar al utilizado para los vehículos).

Si el aparato no se ha utilizado durante mucho tiempo, se formarán depósitos de cal en la bomba eléctrica, lo que puede provocar dificultades en el arranque.

Información sobre el servicio técnico

Hay que tener en cuenta que los siguientes componentes de este producto están sometidos a desgaste natural o por el uso o que se requieren los siguientes materiales de consumo.

Piezas de desgaste*: Correa, manguera, lanza, boquillas y suplementos, filtro de aire, juntas

* No incluidas obligatoriamente en el volumen de suministro.

Boquilla de limpieza (fig. 1)

Para limpiar una boquilla obstruida, utilice el alambre adjunto (11).

13. Eliminación y reciclaje

Notas sobre el embalaje



Los materiales de embalaje son reciclables. Deseche los embalajes de forma respetuosa con el medio ambiente.

Notas sobre la Ley alemana de Aparatos Eléctricos y Electrónicos (ElektroG, por sus siglas en alemán)



Los residuos de equipos eléctricos y electrónicos no forman parte de la basura doméstica, sino que deben recogerse o eliminarse por separado.

- Antes de la entrega, deben retirarse, libres de daños, las baterías usadas o las baterías recargables que no vengán instaladas de manera permanente en el aparato usado. Su eliminación está regulada por la ley alemana de baterías.
- Los propietarios o usuarios de aparatos eléctricos y electrónicos están legalmente obligados a devolverlas después de su uso.
- El usuario final es responsable de eliminar sus datos personales en el aparato usado que se va a desechar.
- El símbolo del contenedor con ruedas tachado significa que los aparatos eléctricos y electrónicos no deben desecharse junto con la basura doméstica.
- Los residuos de aparatos eléctricos y electrónicos se pueden entregar de forma gratuita en los siguientes lugares:
 - Puntos públicos de eliminación o recogida (p. ej., obras públicas municipales).
 - Puntos de venta de dispositivos electrónicos (físicos y en línea), siempre que los distribuidores comerciales estén obligados a retirarlos o los ofrezcan voluntariamente.
 - Puede entregar hasta tres aparatos eléctricos usados por tipo de aparato, con una longitud máxima de canto de 25 cm, de forma gratuita sin necesidad de adquirir previamente un aparato nuevo del fabricante o bien llevarlos a otro punto de recogida autorizado en su zona.
 - En el correspondiente servicio de atención al cliente podrá encontrar condiciones de devolución adicionales de los fabricantes y distribuidores.
- Si el fabricante entrega un aparato eléctrico nuevo a un domicilio particular, el fabricante puede encargarse de que el aparato eléctrico usado sea recogido de forma gratuita a petición del usuario final. Para ello, póngase en contacto con el servicio de atención al cliente del fabricante.
- Estas declaraciones solo se aplican a los aparatos instalados y vendidos en los países de la Unión Europea y sujetos a la Directiva Europea 2012/19/UE. En países fuera de la Unión Europea, se pueden aplicar diferentes regulaciones a la eliminación de residuos de aparatos eléctricos y electrónicos.

14. Solución de averías

Fallo de funcionamiento	Causa	Solución
El aparato no funciona.	No hay tensión eléctrica en el aparato.	Comprobar el fusible, el cable de red y el enchufe de red y, en caso necesario, hágalos sustituir por personal especializado.
	Sección del cable alargador demasiado pequeña o cable alargador demasiado largo.	Utilice cables alargadores con una sección de cable mayor o cables alargadores más cortos.
	La tensión de red está por debajo del valor especificado.	En caso necesario, póngase en contacto con una compañía de suministro de energía.
	La bomba se ha congelado.	Efectúe una comprobación, y descongele en caso necesario.
El motor está en marcha, pero no hay presión.	Admisión de aire en la toma de agua.	Compruebe la manguera de entrada y las conexiones de manguera, y reemplácelas en caso necesario.
	La boquilla de salida es demasiado grande.	Efectúe una comprobación, y reemplace en caso necesario.
Presión de servicio irregular.	Admisión de aire en la toma de agua.	Compruebe la manguera de entrada y las conexiones de manguera, y reemplácelas en caso necesario.

Explicação dos símbolos no aparelho

	<p>Leia e siga o manual de instruções e as indicações de segurança antes da colocação em funcionamento!</p>
	<p>Use óculos de proteção!</p>
	<p>Use proteção auditiva!</p>
	<p>Classe de proteção II</p>
	<p>O aparelho não deve ser diretamente ligado à rede pública de água potável.</p>
	<p>O jato de alta pressão não deve ser apontado para pessoas, animais, equipamento elétrico ativo ou para o aparelho em si.</p>
	<p>O produto cumpre as diretivas europeias em vigor.</p>
	<p>O produto está em conformidade com as diretivas sérvias aplicáveis.</p>

Conteúdo:
Página:

1.	Introdução	73
2.	Descrição do aparelho (Fig. 1)	73
3.	Âmbito de fornecimento.....	73
4.	Utilização correta.....	74
5.	Indicações de segurança para limpadores de alta pressão	74
6.	Riscos residuais	76
7.	Dados técnicos	76
8.	Desembalar.....	77
9.	Antes da colocação em funcionamento	77
10.	Operação	78
11.	Ligação elétrica	79
12.	Manutenção	79
13.	Eliminação e reciclagem.....	80
14.	Resolução de problemas.....	81
15.	Declaração de conformidade	270

1. Introdução

Fabricante:

Schepbach GmbH
Günzburger Straße 69
D-89335 Ichenhausen, Alemanha

Estimado cliente,

Desejamos-lhe muita satisfação e sucesso ao trabalhar com o seu novo aparelho.

Nota:

De acordo com a legislação vigente relativa à responsabilidade pelos produtos, o fabricante deste aparelho não é responsável por danos que ocorram nele ou através dele nas seguintes situações:

- manuseio incorreto,
- não cumprimento das instruções de operação,
- reparações efetuadas por técnicos terceiros não autorizados,
- incorporação e substituição de peças sobresselentes que não sejam de origem,
- utilização incorreta,
- Falhas da instalação elétrica em caso de incumprimento dos regulamentos elétricos e disposições VDE 0100, DIN 57113 / VDE0113.

Tenha em atenção:

Antes da montagem e da colocação em funcionamento, leia o texto completo do manual de instruções.

Este manual de instruções deverá contribuir para que se familiarize com a sua ferramenta elétrica e com as suas possibilidades de utilização corretas.

O manual de instruções contém indicações importantes de como trabalhar com a ferramenta elétrica de modo seguro, correto e económico e de como evitar perigos, economizar custos de reparação, reduzir períodos de paragem e aumentar a fiabilidade e vida útil da ferramenta elétrica.

Para além dos regulamentos de segurança deste manual de instruções, deverá cumprir sempre as diretivas respeitantes à operação da ferramenta elétrica vigentes no seu país.

Guarde o manual de instruções num invólucro de plástico, protegido da sujidade e da humidade, junto à ferramenta elétrica. O manual deve ser lido e seguido com cuidado por todo e qualquer pessoal operador antes do início dos trabalhos. Só devem trabalhar na ferramenta elétrica pessoas que tenham sido instruídas acerca da utilização da ferramenta elétrica e dos perigos associados. Deve ser respeitada a idade mínima exigida.

Para além das indicações de segurança incluídas neste manual de instruções e dos regulamentos especiais do seu país, devem ser cumpridas as regras técnicas geralmente reconhecidas para a operação de máquinas idênticas.

Não assumimos qualquer responsabilidade por acidentes ou danos que advenham do não cumprimento deste manual e das indicações de segurança.

2. Descrição do aparelho (Fig. 1)

1. Pega
2. Mangueira de alta pressão
3. Suporte de cabos
4. Interruptor para ligar/desligar
5. Cobertura da roda
6. Ligaçao para mangueira de alta pressão
7. Roda de transporte
8. Suporte da lança
9. Recipiente de produto de limpeza
10. Ligaçao da alimentação de água
11. Agulha de limpeza do bocal
12. Limpador de terraços
13. Pistola de pulverização
14. Extensão
15. Bocal turbo
16. Bocal
17. Adaptador Kärcher
18. Escova de limpeza

3. Âmbito de fornecimento

Pos.	Quantidade	Designação
	1x	Limpador de alta pressão
1	1x	Pega
2	1x	Mangueira de alta pressão
3	1x	Suporte de cabos
8	1x	Suporte da lança
9	1x	Recipiente de produto de limpeza
10	1x	Ligaçao da alimentação de água
11	1x	Agulha de limpeza do bocal
12	1x	Limpador de terraços
13	1x	Pistola de pulverização
14	1x	Extensão

15	1x	Bocal turbo
16	1x	Bocal
17	1x	Adaptador Kärcher
18	1x	Escova de limpeza
	2x	Parafuso
	1x	Manual de instruções

4. Utilização correta

O limpador de alta pressão destina-se à utilização em espaços privados, para a limpeza de veículos, máquinas, edifícios, fachadas, etc. com alta pressão.

A máquina só deve ser utilizada para o seu propósito especificado. Qualquer outra utilização é considerada incorreta. Quaisquer danos ou ferimentos daí resultantes são da responsabilidade do utilizador/operador e não do fabricante.

Tenha em atenção que, de acordo com a finalidade, os nossos aparelhos não foram desenvolvidos para utilização em ambientes comerciais, artesanais ou industriais. Não assumimos qualquer garantia, se o aparelho for utilizado em ambientes comerciais, artesanais, industriais ou equivalentes.

5. Indicações de segurança para limpadores de alta pressão

Antes da primeira utilização do seu aparelho, leia estas indicações de segurança e o manual de operação original. Proceda em conformidade.

- Para além das indicações no manual de operação, devem ser seguidos todos os regulamentos de segurança e de prevenção de acidentes da entidade legisladora.
- As placas de aviso e informativas afixadas no aparelho contêm indicações importantes para uma operação segura.

Níveis de perigo

⚠ PERIGO

- Indica um perigo iminente, que provocará ferimentos graves ou morte.

⚠ AVISO

- Indica uma situação potencialmente perigosa, que poderá provocar ferimentos graves ou morte.

⚠ CUIDADO

- Indica uma situação potencialmente perigosa, que poderá provocar ferimentos ligeiros.

ATENÇÃO

- Indica uma situação potencialmente perigosa, que poderá provocar danos materiais.

Componentes elétricos

⚠ PERIGO

- Perigo de choque elétrico!
- Nunca toque na ficha de rede ou na tomada com as mãos molhadas.
- Verifique o cabo de ligação à rede com ficha de rede quanto a danos antes de cada operação. Se o cabo de ligação à rede estiver danificado, peça imediatamente a um serviço de apoio ao cliente autorizado / electricista para o substituir. Não coloque o aparelho em funcionamento com um cabo de ligação à rede danificado.
- Todas as peças condutoras de corrente elétrica na área de trabalho devem estar protegidas contra jatos de água.
- A ficha de rede e o acoplamento de uma linha de prolongamento devem ser à prova de água e não devem permanecer na água. O acoplamento também não deve permanecer no chão. Recomenda-se a utilização de tambores de cabos que garantam que as tomadas se encontram a pelo menos 60 mm do chão.
- Certifique-se de que o cabo de ligação à rede e a linha de prolongamento não são danificados pela passagem de veículos por cima deles, esmagamento, puxar ou semelhante. Proteja os cabos de ligação à rede do calor, óleo e arestas vivas.
- Desligue o aparelho e retire a ficha de rede da tomada antes de quaisquer trabalhos de conservação ou manutenção.
- Trabalhos de reparação e trabalhos em componentes elétricos só devem ser executados pelo serviço de apoio ao cliente autorizado.

⚠ AVISO

- O aparelho só deve ser ligado a uma ligação elétrica que tenha sido executada por um electricista em conformidade com a norma IEC 60364.
- Ligue o aparelho apenas a corrente alternada. A tensão deve corresponder às indicações na placa de características do aparelho.
- Aparelhos com a classe de proteção I só devem ser ligados a fontes de corrente elétrica corretamente ligadas à terra.
- Por motivos de segurança, recomendamos a operação do aparelho sempre através de um disjuntor diferencial (máx. 30 mA).

- Uma linha de prolongamento elétrica inadequada pode ser perigosa. Ao ar livre, utilize apenas uma linha de prolongamento elétrica homologada para tal, correspondentemente identificada e com uma secção transversal do cabo adequada:
1–10 m: 1,5 mm²; 10–30 m: 2,5 mm²
- Desenrole a linha de prolongamento sempre totalmente do tambor de cabo.

Aviso! Esta ferramenta elétrica cria um campo eletromagnético durante o funcionamento. Esse campo poderá, sob determinadas circunstâncias, afetar implantes médicos ativos e passivos. Para reduzir o risco de ferimentos graves ou mortais, recomendamos às pessoas com implantes médicos que consultem o seu médico e o fabricante do seu implante antes de operarem a ferramenta elétrica.

Manuseio seguro

⚠ PERIGO

- O utilizador deve utilizar o aparelho corretamente. Ele deve ter em consideração as especificidades locais e deve ter atenção a pessoas na vizinhança durante o trabalho com o aparelho.
- Antes de cada operação, verifique componentes importantes, tais como a mangueira de alta pressão, a pistola de pulverização manual e os dispositivos de segurança, quanto a danos. Substitua imediatamente os componentes danificados. Não coloque o aparelho em funcionamento com componentes danificados.
- Jatos de alta pressão podem ser perigosos em caso de uma utilização incorreta. O jato não deve ser apontado para pessoas, animais, equipamento elétrico ativo ou para o aparelho em si.
- Não aponte o jato de alta pressão para outros ou para si mesmo para limpar roupa ou calçado.
- Pneus de veículos/válvulas de pneus poderão sofrer danos e rebentar devido ao jato de alta pressão. O primeiro sinal disto é uma descoloração do pneu. Pneus de veículos/válvulas de pneus danificados representam perigo de vida. Ao limpar, mantenha uma distância do jato mínima de 30 cm!

⚠ AVISO

- Não utilize o aparelho se outras pessoas se encontrarem dentro de alcance, a não ser que elas tenham vestuário de proteção.
- O aparelho não deve ser operado por crianças ou por pessoas não instruídas.

- Este aparelho não se destina à utilização por pessoas com capacidades físicas, sensoriais ou mentais diminuídas ou com falta de experiência e/ou conhecimentos adequados, exceto se forem supervisionadas por uma pessoa responsável pela sua segurança ou se tiverem sido instruídas por esta acerca da operação do aparelho e tiverem compreendido os perigos daí resultantes. As crianças não devem brincar com o aparelho.
- As crianças devem ser supervisionadas, para se assegurar de que não brincam com o aparelho.

⚠ CUIDADO

- Antes de quaisquer atividades com ou no aparelho, certifique-se da sua estabilidade, para evitar acidentes ou danos devido ao tombo do aparelho.
- A saída do jato de água do bocal de alta pressão provoca uma força de repercussão na pistola de pulverização manual. Para assegurar uma boa estabilidade, segure a pistola de pulverização manual e o tubo de jato com firmeza.
- Nunca deixe o aparelho sem supervisão enquanto ele estiver em funcionamento.

ATENÇÃO

- Em caso de pausas mais prolongadas, desligue o aparelho com o interruptor do aparelho.
- Não opere o aparelho sob temperaturas inferiores a 0 °C.

Outros perigos

⚠ PERIGO

- Não é permitida a operação em áreas potencialmente explosivas.
- Não pulverize objetos que contenham substâncias nocivas para a saúde (por ex. amianto).
- Nunca aspire líquidos que contenham solventes ou ácidos não diluídos e solventes! Estão aqui incluídos, por exemplo, gasolina, diluentes de tinta e óleo combustível. A nuvem de pulverização é altamente inflamável, explosiva e tóxica. Não utilize acetona, ácidos não diluídos ou solventes, uma vez que eles atacam os materiais utilizados no aparelho.
- Mantenha as películas de embalagem fora do alcance de crianças, existe o perigo de asfixia!

⚠ AVISO

- Em conformidade com os regulamentos em vigor, o aparelho não deve ser operado sem um desconetor na rede de água potável.

Certifique-se de que a ligação do seu sistema de água para uso doméstico, na qual o limpador de alta pressão é operado, está equipada com um desconetor em conformidade com a norma EN 12729 Tipo BA.

- A água que flui através de um desconetor deixa de ser considerada água potável.
- As mangueiras de alta pressão, válvulas e acoplamentos são importantes para a segurança do aparelho. Utilize apenas mangueiras de alta pressão, válvulas e acoplamentos recomendados pelo fabricante.
- Ao separar a mangueira de alimentação ou a mangueira de alta pressão, poderá sair água quente das ligações após a operação.

⚠ CUIDADO

- Ao selecionar o local de armazenamento e ao transportar, tenha em conta o peso do aparelho (ver Dados técnicos), para evitar acidentes ou ferimentos.
- A utilização durante várias horas e ininterrupta do aparelho pode provocar, em caso raros, dormência nas mãos.
- Use luvas.
- Mantenha as mãos aquecidas.
- Faça pausas regulares.

Trabalho com produtos de limpeza

⚠ AVISO

- Este aparelho foi desenvolvido para a utilização de produtos de limpeza fornecidos ou recomendados pelo fabricante. A utilização de outros produtos de limpeza ou produtos químicos poderá afetar a segurança do aparelho.
- A utilização incorreta de produtos de limpeza poderá provocar ferimentos graves ou intoxicações.
- Armazene os produtos de limpeza fora do alcance de crianças.

Dispositivos de segurança

⚠ CUIDADO

- Os dispositivos de segurança servem para a proteção do utilizador e não devem ser alterados ou contornados.
- O interruptor de pressão é capaz de reduzir a pressão quando o valor predefinido é excedido.
- A pistola dispõe de um mecanismo de bloqueio. Quando o mecanismo de bloqueio está ativado, não é possível acionar a pistola.
- Sensor térmico: o sensor térmico protege o motor contra sobrecarga. O aparelho pode voltar a ser ligado após alguns minutos, depois de o sensor de temperatura ter arrefecido.

Equipamento de proteção individual

⚠ CUIDADO

- Use vestuário de proteção e óculos de proteção adequados para se proteger de salpicos de água e sujidade.
- Poderão ser gerados aerossóis durante a utilização de limpadores de alta pressão. A inalação de aerossóis poderá provocar danos para a saúde. Consoante a aplicação, poderão ser utilizados para a limpeza a alta pressão bocais totalmente blindados (por ex. limpadores de superfícies) que reduzem significativamente a ejeção de aerossóis aquosos. A utilização de tal blindagem não é possível em todas as aplicações. Se não for possível a utilização de um bocal totalmente blindado, deve-se usar uma máscara respiratória da classe FFP 2 ou semelhante, consoante do ambiente a ser limpo.

6. Riscos residuais

Mesmo que opere corretamente esta ferramenta elétrica, existem sempre riscos residuais. Os seguintes perigos podem ocorrer em conexão com a construção e versão desta ferramenta elétrica:

- Podem surgir lesões pulmonares, se não for usada uma máscara de proteção contra poeiras adequada.
- Podem surgir lesões auditivas, se não for usada proteção auditiva adequada.
- Podem ocorrer danos para a saúde resultantes de vibrações transmitidas aos braços e mãos, se o aparelho for utilizado por um longo período de tempo ou não for devidamente conduzido e mantido.

7. Dados técnicos

Tensão de rede	230-240 V~ / 50 Hz
Potência absorvida	2400 W
Pressão de utilização	12 MPa
Pressão nominal	18 MPa
Potência de fluxo	5,5 l/min
Pressão máx. alimentação de água	0,4 MPa
Classe de proteção	II

Perigo!

Ruído e vibração

Os valores de ruído e vibração foram determinados de acordo com a norma EN 60335.

Nível de pressão sonora L_{pA}	78 dB
Incerteza K_{pA}	3 dB
Nível de potência sonora L_{WA}	94 dB
Incerteza K_{WA}	3 dB

Use proteção auditiva.

O ruído pode causar perda de audição.

Valores totais de vibrações (soma vetorial das três direções) calculados nos termos da EN 60335.

Valor da emissão de vibrações $a_h \leq 2,5 \text{ m/s}^2$

O valor da emissão de vibrações indicado foi medido nos termos de processos de teste normalizados e, dependendo do tipo e do modo, pode ser aplicado em ferramentas elétricas, alterado ou, em casos excepcionais, ficar acima do valor indicado.

O valor da emissão de vibrações indicado pode ser utilizado para comparar uma ferramenta elétrica com outra.

O valor da emissão de vibrações indicado pode também ser usado para uma avaliação preliminar de prejuízos.

Limite a geração de ruído e a vibração a um mínimo!

- Utilize apenas aparelhos em perfeitas condições.
- Faça a manutenção e a limpeza do aparelho regularmente.
- Adapte sua forma de trabalho ao aparelho.
- Não sobrecarregue o aparelho.
- Se necessário, mande verificar o aparelho.
- Desligue o aparelho se este não estiver a ser utilizado.
- Use luvas.

8. Desembalar

- Abra a embalagem e retire cuidadosamente o produto.
- Remova o material de embalagem, assim como as fixações de embalagem/transporte (se presentes).
- Verifique se o âmbito de fornecimento está completo.
- Inspeccione o produto e os acessórios quanto a danos de transporte. O fornecedor deve ser notificado imediatamente no caso de reclamações. Não são aceites reclamações tardias.
- Guarde a embalagem até ao fim do período de garantia, se possível.

- Antes da utilização, familiarize-se com o produto, recorrendo ao manual de instruções.
- Utilize apenas peças originais como acessórios e também como peças de desgaste e sobresselentes. Pode obter peças sobresselentes junto do seu revendedor especializado.
- No caso de encomendas, indique os números de referência, bem como o tipo e o ano de construção do produto.

⚠ AVISO!

O produto e o material de embalagem não são brinquedos! As crianças não devem brincar com sacos de plástico, películas e peças pequenas! Risco de ingestão e asfíxia!

9. Antes da colocação em funcionamento

Utilização correta do aparelho

- O limpador de alta pressão deve ser colocado sobre uma superfície plana e segura.
- A cada ativação da máquina, recomenda-se a manutenção da postura de operação correta: uma mão na pistola e a outra na lança.
- O jato de água nunca deve ser apontado para linhas elétricas ou para a máquina.
- Para evitar danos na bomba durante a paragem, é normal uma ligeira falta de estanquidade da bomba.
- A máquina não deve ser utilizada, sob nenhuma circunstância, em espaços potencialmente explosivos.
- A temperatura de trabalho deve ser de +5 a + 50°C. Não devem ser efetuadas coberturas ou alterações na lança ou nos bocais de pulverização.
- O limpador de alta pressão foi concebido para uma operação com água fria ou relativamente morna (máx. 50°C). Temperaturas mais altas provocarão danos na bomba.
- A água que entra não deve estar suja, não deve conter areia ou produtos químicos que possam afetar o funcionamento ou reduzir a durabilidade da máquina.

Montagem

Montagem do aparelho (Fig. 1)

Empurre a pega (1) para os pontos de fixação no lado superior do aparelho e fixe-a com ambos os parafusos fornecidos (comprimento 20 mm).

De seguida, insira o suporte de cabos (3) na abertura prevista para o efeito no lado esquerdo do aparelho.

Ligação da alimentação de água (Fig. 2)

Aparafuse a ligação para a alimentação de água (10) ao aparelho. A ligação para a alimentação de água (10) está equipada com um conector para sistemas de acoplamento de mangueiras padrão. Insira o acoplamento da mangueira de alimentação (mín. Ø 1/2" aprox. 13 mm) na ligação para a alimentação de água (10).

Para a alimentação de água, utilize sempre uma mangueira de água reforçada com um acoplamento comum no mercado. O comprimento deve ser de pelo menos 6,0 m. (não incluído no âmbito de fornecimento) Deve estar instalada uma válvula de retenção entre a água potável e o limpador de alta pressão! Para isto, consulte o seu canalizador.

Aspiração de tanques/recipientes abertos e águas naturais

Utilize um acessório de autoaspiração especial (não incluído no âmbito de fornecimento / pode ser adquirido num revendedor especializado).

Este acessório permite ao limpador de alta pressão aspirar água até 0,5 m acima do nível da água. Isto poderá demorar aproximadamente 25 - 50 segundos. Mergulhe a mangueira do acessório totalmente na água, para expulsar o ar na mangueira.

Ligue a mangueira do acessório ao limpador de alta pressão e certifique-se de que o filtro de sucção permanece submerso.

Deixe o limpador de alta pressão funcionar com a pistola de pulverização retirada até a água fluir da mangueira de alta pressão de modo uniforme. Se após 25 - 50 segundos ainda não sair água, desligue e verifique todas as ligações.

Se fluir água, desligue o limpador de alta pressão e ligue a pistola de pulverização e a lança de pulverização para trabalhar.

Ligação da mangueira de alta pressão (Fig. 3/ 4)

Ligue a mangueira de alta pressão (2) à ligação para a mangueira de alta pressão (6). Remova antes disso a tampa de proteção.

Insira a outra extremidade da mangueira de alta pressão (2) na ligação da pistola (13).

Para remover a mangueira de alta pressão (2), prima a tecla (A) e puxe-a para fora.

Ligação dos acessórios (Fig. 5)

Para montar os acessórios 9, 14 e 18, pressione-os para dentro da pistola (13) e rode-os até fixarem fixados.

Para montar os acessórios 12, 15, 16 e 17, insira-os no prolongamento (14) e rode-os até fixarem fixados.

Ligação elétrica

- Antes de ligar, verifique se os dados da placa de características correspondem aos dados efetivos da rede.
- Ao utilizar linhas de prolongamento, certifique-se de que elas são adequadas para utilização ao ar livre e que dispõem de uma secção transversal do fio adequada:
 - 1–10 m: 1,5 mm²
 - 10–30 m: 2,5 mm²
- Insira a ficha de rede do cabo de rede na tomada.

10. Operação

⚠ Atenção!

É absolutamente necessário que o produto seja montado por completo antes da colocação em funcionamento!

A máquina é composta de um conjunto com uma bomba, coberto por uma caixa à prova de choque. A máquina está equipada com uma lança e uma pistola manejável para uma ótima posição de trabalho, cujo formato e equipamento correspondem aos regulamentos em vigor.

Colocação em funcionamento:

Após ter totalmente montado o limpador de alta pressão e ter efetuado todas as ligações, proceda da seguinte maneira:

Abra a alimentação de água. Desbloqueie a pistola (13) no interruptor de bloqueio (C). Prima o gatilho (D) para que o ar existente no aparelho possa sair. (Fig. 5)

Ligue o aparelho, colocando o interruptor para ligar/desligar (4) em "ON". Acione agora o gatilho (D). (Fig. 1/5)

Para desligar, solte o gatilho (D); o aparelho comuta para o estado em standby. Assim que acionar o gatilho (D), o limpador de alta pressão arranca de novo. (Fig. 5)

Para desligar totalmente o limpador de alta pressão, coloque o interruptor para ligar/desligar (4) em "OFF". (Fig. 1)

Recipiente de produto de limpeza (9)

Abasteça o recipiente de produto de limpeza com o produto de limpeza correspondente. A largura do jato pode ser ajustada no bocal.

Utilização dos acessórios (Fig. 1):

Limpador de terraços (12): para limpar chãos e paredes.

Bocal turbo (15): para remover sujidade de difícil remoção.

Bocal (16): para trabalhos de limpeza grosseiros.

Escova de limpeza (18): para a limpeza de superfícies.

11. Ligação elétrica

O motor elétrico instalado está ligado pronto a ser utilizado. A ligação cumpre as normas VDE e DIN relevantes.

A conexão de rede por parte do cliente, assim como a linha de prolongamento utilizada, deverão corresponder a essas normas.

Cabo de ligação elétrica com defeito

Ocorrem muitas vezes danos de isolamento em cabos de ligação elétrica.

As causas para tal poderão ser:

- Pontos de pressão se os cabos forem conduzidos através de janelas ou portas.
- Pontos de dobragem devido a uma fixação ou condução incorreta do cabo de ligação.
- Pontos de corte devido a passagem de veículo por cima do cabo de ligação.
- Danos de isolamento devido a puxar com força da tomada.
- Fissuras devido ao envelhecimento do isolamento.

Tais cabos de ligação elétrica danificados não devem ser utilizados e representam perigo de vida devido aos danos no isolamento.

Inspeccione regularmente os cabos de ligação elétrica quanto a danos. Durante a inspeção, certifique-se de que o cabo de ligação não está ligado à rede elétrica.

Os cabos de ligação elétrica devem corresponder às normas VDE e DIN relevantes. Utilize apenas cabos de ligação com a mesma marcação.

É obrigatória uma impressão da designação do tipo no cabo de ligação.

Tipo de ligação Y

Se for necessária a substituição do cabo de ligação à rede, a mesma deverá ser efetuada pelo fabricante ou pelo seu representante, para evitar riscos de segurança.

- O produto cumpre os requisitos da norma EN 61000-3-11 e está sujeito a ligação condicional. Tal significa que não é permitida a utilização em qualquer ponto de ligação livremente escolhido.
- Em caso de condições de rede desfavoráveis, o produto pode causar flutuações de tensão temporárias.
- O produto destina-se exclusivamente à utilização em pontos de ligação que
 - a) não excedam uma impedância de rede máxima permitida "Z" ($Z_{max.} = 0.441 \Omega$) ou
 - b) possuam uma capacidade de corrente contínua da rede de pelo menos 100 A por fase.
- Enquanto utilizador, deve garantir, se necessário em consulta com a sua empresa de fornecimento de energia, que o seu ponto de ligação onde deseja utilizar o produto cumpre um dos dois requisitos a) ou b) mencionados.

12. Manutenção

⚠ Aviso! Antes de qualquer ajuste, tarefa de conservação ou de reparação, deve-se retirar a ficha de rede da tomada!

Medidas gerais de manutenção

- Mantenha os dispositivos de segurança, as grelhas de ventilação e a estrutura do motor o mais livres possível de pó e sujidade. Limpe o aparelho com um pano limpo ou sobre-o com ar comprimido sob baixa pressão.
- Recomendamos a limpeza do aparelho imediatamente após cada utilização.
- Limpe o aparelho regularmente com um pano húmido e sabão mole. Não utilize produtos de limpeza ou solventes; estes poderão ser agressivos para com as peças de plástico do aparelho. Certifique-se de que não penetra água no interior do aparelho.

Vida útil longa da bomba elétrica

Se estiverem previstos longos períodos de imobilização (acima de 3 meses) em espaços nos quais exista o perigo de geada, recomenda-se o enchimento da máquina com um anticongelante (semelhante aos que são utilizados em veículos).

Se o aparelho não for utilizado durante um período prolongado, surgem depósitos de calcário na bomba elétrica, que poderão provocar dificuldades de arranque.

Informações de assistência

Deve-se ter em conta que as seguintes peças deste produto estão sujeitas a um desgaste consoante a utilização ou natural e que as peças seguintes são necessárias como consumíveis.

Peças de desgaste*: Correia, mangueira, lança, bocais e acessórios, filtro de ar, vedantes

* Não obrigatoriamente incluídas no âmbito de fornecimento!

Limpeza do bocal (Fig. 1)

Para limpar um bocal entupido, utilize o arame (11) fornecido.

13. Eliminação e reciclagem

Notas relativas à embalagem



Os materiais de embalagem são recicláveis. Elimine as embalagens de forma respeitadora do ambiente.

Notas relativas à legislação alemã sobre aparelhos elétricos e eletrónicos (ElektroG)



Os aparelhos elétricos e eletrónicos usados não pertencem no lixo doméstico, devendo ser alvo de uma recolha ou eliminação separadas!









- As baterias e pilhas usadas que não estejam montadas de modo fixo no aparelho usado devem ser retiradas sem as destruir antes da entrega do aparelho! A sua eliminação é regulada pela legislação relativa a baterias.
- Os proprietários ou utilizadores de aparelhos elétricos e eletrónicos são legalmente obrigados a devolver os mesmos após a sua utilização.
- O utilizador final tem a responsabilidade pela eliminação dos seus dados pessoais no aparelho usado a ser eliminado!
- O símbolo do caixote do lixo riscado significa que aparelhos usados elétricos ou eletrónicos não devem ser eliminados no lixo doméstico.

- Os aparelhos usados elétricos e eletrónicos podem ser entregues sem custos nos seguintes pontos:
 - Centros de recolha ou de eliminação públicos (p. ex., depósitos municipais).
 - Pontos de venda de aparelhos elétricos (lojas físicas e online), desde que o revendedor esteja obrigado a aceitar a devolução ou a aceite de livre vontade.
 - Pode entregar sem custos até três aparelhos elétricos usados com um comprimento de até 25 centímetros ao fabricante sem que tenha de comprar um aparelho novo ou a outro centro de recolha autorizado na sua vizinhança.
 - Para se informar acerca de condições de devolução adicionais dos fabricantes e distribuidores, queira entrar em contacto com o respetivo serviço de apoio ao cliente.
- Em caso de fornecimento de um aparelho elétrico novo por parte do fabricante a um domicílio, este pode efetuar a recolha sem custos do aparelho elétrico usado a pedido do utilizador final. Para tal, entre em contacto com o serviço de apoio ao cliente do fabricante.
- Estas declarações são apenas válidas para aparelhos que sejam instalados e vendidos nos países da União Europeia e que estejam sujeitos à Diretiva Europeia 2012/19/UE. Em países fora da União Europeia, a eliminação de aparelhos usados elétricos e eletrónicos poderá estar regulada por outra legislação divergente.

14. Resolução de problemas

Falha	Causa	Resolução
O aparelho não funciona.	Nenhuma tensão elétrica no aparelho.	Verificar o fusível, o cabo de rede e a ficha de rede e eventualmente pedir a um técnico para substituir.
	Secção transversal condutora da linha de prolongamento insuficiente ou linha de prolongamento demasiado comprida.	Utilizar linhas de prolongamento com uma secção transversal do fio superior ou uma linha de prolongamento mais curta.
	A tensão de rede encontra-se abaixo do valor prescrito.	Eventualmente entrar em contacto com a sua companhia elétrica.
	A bomba está congelada.	Verificar, eventualmente descongelar.
O motor funciona, mas não ocorre qualquer aumento da pressão.	Aspiração de ar na alimentação de água.	Verificar a mangueira de alimentação e as conexões da mangueira, eventualmente substituir.
	Bocal de saída demasiado grande.	Verificar, eventualmente substituir.
Pressão de serviço irregular.	Aspiração de ar na alimentação de água.	Verificar a mangueira de alimentação e as conexões da mangueira, eventualmente substituir.

Vysvětlení symbolů na přístroji

	<p>Před uvedením do provozu si přečtěte a dodržujte návod k obsluze a bezpečnostní pokyny!</p>
	<p>Noste ochranné brýle!</p>
	<p>Noste ochranu sluchu!</p>
	<p>Třída ochrany II</p>
	<p>Přístroj se nesmí bezprostředně připojit k veřejné síti pitné vody.</p>
	<p>Vysokotlaký paprsek nemiřte na osoby, zvířata, aktivní elektrické vybavení nebo samotný přístroj.</p>
	<p>Výrobek odpovídá platným evropským směrnicím.</p>
	<p>Výrobek odpovídá platným srbským směrnicím.</p>

Obsah:
Strana:

1.	Úvod.....	84
2.	Popis přístroje (obr. 1).....	84
3.	Rozsah dodávky	84
4.	Použití v souladu s určením	85
5.	Bezpečnostní pokyny pro vysokotlaký čistič.....	85
6.	Zbytková rizika	87
7.	Technické údaje.....	87
8.	Rozbalení	88
9.	Před uvedením do provozu.....	88
10.	Obsluha.....	89
11.	Elektrické připojení	89
12.	Údržba	90
13.	Likvidace a recyklace	90
14.	Odstraňování poruch	91
15.	Prohlášení o shodě.....	270

1. Úvod

Výrobce:

Schepach GmbH
Günzburger Straße 69
D-89335 Ichenhausen

Vážený zákazníku,

přejeme vám mnoho radosti a úspěchu při práci s novým přístrojem.

Upozornění:

Výrobce tohoto zařízení neručí podle platného zákona o odpovědnosti za vady výrobku za škody, které vzniknou na tomto přístroji nebo jeho prostřednictvím v případě:

- neodborné manipulace,
- nedodržování návodu k obsluze,
- opravy třetí osobou, neoprávněnými odborníky,
- montáže a výměny neoriginálních náhradních dílů,
- použití, které není v souladu s určením,
- Výpadky elektrického zařízení v případě nedodržení elektrických předpisů a ustanovení VDE 0100, DIN 57113 / VDE0113.

Mějte na paměti:

Před montáží a uvedením do provozu si přečtěte celý text návodu k obsluze.

Tento návod k obsluze vám má usnadnit seznámení s elektrickým nástrojem a jeho používání v souladu s určením.

Návod k obsluze obsahuje důležitá upozornění, jak s elektrickým nástrojem pracovat bezpečně, odborně a ekonomicky, abyste zabránili rizikům, ušetřili náklady za opravy, omezili dobu nečinnosti a zvýšili spolehlivost a životnost přístroje.

Kromě bezpečnostních ustanovení tohoto návodu k obsluze musíte bezpodmínečně dodržovat předpisy své země, které platí pro provoz elektrického nástroje. Uchovávejte návod k obsluze u elektrického nástroje v plastovém obalu, který jej bude chránit před znečištěním a vlhkostí. Před započetím práce si jej musí každý pracovník obsluhy přečíst a pečlivě jej dodržovat. S elektrickým nástrojem smějí pracovat jen osoby, které jsou poučeny o jeho použití a informovány o nebezpečí, která jsou s ním spojena. Je třeba dodržet požadovaný minimální věk.

Kromě bezpečnostních pokynů, které jsou obsaženy v tomto návodu k obsluze, a zvláštních předpisů vaší země, je při provozu konstrukčně stejných strojů zapotřebí dodržovat všeobecně uznávaná technická pravidla.

Nepřebíráme žádnou záruku za nehody nebo škody způsobené nedodržením tohoto návodu a bezpečnostních pokynů.

2. Popis přístroje (obr. 1)

1. Rukojeť
2. Vysokotlaká hadice
3. Držák kabelu
4. Zapínač/vypínač
5. Kryt kola
6. Připojka vysokotlaké hadice
7. Převravní kolo
8. Držák trubky trysky
9. Nádrž na čisticí prostředek
10. Připojka přívodu vody
11. Jehla na čištění trysky
12. Čistič teras
13. Stříkací pistole
14. Prodloužení
15. Turbotryska
16. Tryska
17. Adaptér Kärcher
18. Čisticí kartáč

3. Rozsah dodávky

Pol.	Počet	Označení
	1x	Vysokotlaký čistič
1	1x	Rukojeť
2	1x	Vysokotlaká hadice
3	1x	Držák kabelu
8	1x	Držák trubky trysky
9	1x	Nádrž na čisticí prostředek
10	1x	Připojka přívodu vody
11	1x	Jehla na čištění trysky
12	1x	Čistič teras
13	1x	Stříkací pistole
14	1x	Prodloužení
15	1x	Turbotryska
16	1x	Tryska
17	1x	Adaptér Kärcher
18	1x	Čisticí kartáč
	2x	Šroub
	1x	Návod k obsluze

4. Použití v souladu s určením

Vysokotlaký čistič je určený pro použití v soukromé oblasti k čištění vozidel, strojů, budov, fasád apod. pod vysokým tlakem.

Stroj se smí používat pouze v souladu s jeho určením. Jakékoliv jiné použití je v rozporu s určením. Za škody nebo zranění všeho druhu, které vzniknou na základě použití v rozporu s určením, zodpovídá uživatel/obsluhující osoba a ne výrobce.

Respektujte prosím to, že naše přístroje nebyly v souladu s určením konstruovány pro komerční, řemeslné a průmyslové použití. Nepřebíráme zodpovědnost v případě, když se přístroj použije v komerčních, řemeslných nebo průmyslových provozech, a při srovnatelných činnostech.

5. Bezpečnostní pokyny pro vysokotlaký čistič

Před prvním použitím vašeho přístroje si přečtěte tyto bezpečnostní pokyny a originální návod k obsluze. Řiďte se jimi.

- Kromě upozornění v návodu k obsluze je třeba dodržovat všeobecné bezpečnostní předpisy a zákonné předpisy prevence nehod.
- Výstražné a informační štítky umístěné na přístroji poskytují důležitá upozornění pro bezpečný provoz.

Stupně nebezpečí

⚠ NEBEZPEČÍ

- Upozornění na bezprostředně hrozící nebezpečí, které může vést k těžkým zraněním nebo smrtelným zraněním.

⚠ VAROVÁNÍ

- Upozornění na možnou nebezpečnou situaci, která může vést k těžkým zraněním nebo smrtelným zraněním.

⚠ OPATRŇĚ

- Upozornění na možnou nebezpečnou situaci, která může vést k lehkým zraněním.

POZOR

- Upozornění na možnou nebezpečnou situaci, která může vést k materiálním škodám.

Elektrické komponenty

⚠ NEBEZPEČÍ

- Nebezpečí zásahu elektrickým proudem!
- Nikdy nesahejte mokřma rukama na síťovou zástrčku a zásuvku.

- Zkontrolujte před každým provozem připojovací síťové vedení se síťovou zástrčkou, zda není poškozené. Poškozené připojovací síťové vedení nechte neprodleně vyměnit autorizovaným zákaznickým servisem / kvalifikovaným elektrikářem. Přístroj s poškozeným připojovacím síťovým vedením neuvádějte do provozu.
- Všechny součásti v pracovní oblasti vedoucí elektrický proud musí být chráněny před proudící vodou.
- Síťová zástrčka a spojka prodlužovacího vedení musí být vodotěsné a nesmějí ležet ve vodě. Spojka dále nesmí ani ležet na zemi. Doporučuje se používat kabelové bubny, které zajistí, že zásuvky budou alespoň 60 mm nad zemí.
- Dbejte na to, aby nedošlo k porušení nebo poškození síťových přípojek a prodlužovacího vedení přejetí, smáčknutím, natržením a podobně. Připojovací síťová vedení chraňte před horkem, olejem a ostrými hranami.
- Před péčí a údržbou přístroj vypněte a vytáhněte síťovou zástrčku.
- Opravy a práce na elektrických součástech smí provádět pouze autorizovaný zákaznický servis.

⚠ VAROVÁNÍ

- Přístroj smí být připojený pouze k elektrické přípojece, kterou nainstaluje elektrikář podle IEC 60364.
- Připojujte přístroj pouze ke střídavému proudu. Napětí musí souhlasit s typovým štítkem přístroje.
- Přístroje třídy ochrany I se smějí připojit pouze k řádně uzemněným zdrojům elektřiny.
- Z bezpečnostních důvodů zásadně doporučujeme přístroj provozovat přes proudový chránič (max. 30 mA).
- Nevhodné elektrické prodlužovací vedení může být nebezpečné. Venku používejte pouze elektrické prodlužovací vedení schválené k příslušnému účelu a patřičně označené, s dodatečným průřezem vedení:
1–10 m: 1,5 mm²; 10 – 30 m: 2,5 mm²
- Prodlužovací vedení vždy úplně odviňte z kabelového bubnu.

Varování! Tento elektrický nástroj vytváří během provozu elektromagnetické pole. Toto pole může za určitých podmínek ovlivňovat aktivní nebo pasivní zdravotní implantáty. Pro snížení rizika vážných nebo smrtelných úrazů doporučujeme osobám se zdravotními implantáty, aby se před obsluhou tohoto elektrického nástroje obrátily na svého lékaře nebo na výrobce zdravotního implantátu.

Bezpečné zacházení

⚠ NEBEZPEČÍ

- Uživatel musí přístroj používat v souladu s určením. Musí přihlídnout k místním podmínkám a při práci s přístrojem dávat pozor na osoby v okolí.
- Před každým provozem zkontrolujte, zda nejsou poškozené důležité součásti, jako vysokotlaká hadice, ruční stříkací pistole a bezpečnostní zařízení. Poškozené součásti okamžitě vyměňte. Přístroj s poškozenými součástmi neuvádějte do provozu.
- Vysokotlaké paprsky mohou být při nesprávném používání nebezpečné. Proto se paprskem nikdy nesmí mířit na osoby, aktivní elektrické vybavení nebo samotný přístroj.
- Vysokotlaký paprsek nemířte na jiné osoby ani sami na sebe pro vyčištění oděvu nebo obuvi.
- Pneumatiky vozidel/ventily pneumatik se mohou vysokotlakým paprskem poškodit a prasknout. První známkou je změna zbarvení pneumatiky. Poškozené pneumatiky vozidel/ventily pneumatik jsou životu nebezpečné. Při čištění dodržujte nejméně 30 cm odstup od paprsku!

⚠ VAROVÁNÍ

- Přístroj nepoužívejte v dosahu jiných osob, leda by na sobě měly ochranný oděv.
- Přístroj nesmí být provozován dětmi nebo nepoučenými osobami.
- Tento přístroj není určený k tomu, aby jej používaly osoby s omezenými fyzickými, smyslovými nebo mentálními schopnostmi nebo s nedostatkem zkušeností anebo znalostí, ledaže by s ním zacházely pod dohledem osoby odpovědné za jejich bezpečnost nebo by od takové osoby obdržely instrukce, jak přístroj používat, a byly si vědomy vzniklých rizik. Děti si nesmějí s přístrojem hrát.
- Dohlížejte na děti, aby se zajistilo, že si s přístrojem nebudou hrát.

⚠ OPATRNĚ

- Před všemi činnostmi s přístrojem nebo na něm zajistěte stabilitu, abyste zabránili nehodám v důsledku převrácení přístroje.
- Působením vystřikujícího vodního paprsku z vysokotlaké trysky vzniká reaktivní síla na ruční stříkací pistol. Zajíměte stabilní postoj a ruční stříkací pistol a stříkací trubku pevně držte.
- Přístroj nikdy nenechávejte bez dozoru, pokud je v provozu.

POZOR

- Při delších přestávkách v práci přístroj vypněte hlavním spínačem.
- Přístroj neprovozujte při teplotách nižších než 0 °C.

Ostatní nebezpečí

⚠ NEBEZPEČÍ

- Provoz v oblastech ohrožených výbuchem je zakázáno.
- Neostříkujte předměty, které obsahují zdraví škodlivé látky (např. azbest).
- Nikdy nenasávejte kapaliny obsahující rozpouštědla nebo nezředěné kyseliny a rozpouštědla! K tomu patří např. benzín, ředidla barev nebo topný olej. Postříkovaná mlha je vysoce hořlavá, výbušná a jedovatá. Nepoužívejte aceton, nezředěné kyseliny a rozpouštědla, protože by narušily materiály použité v přístroji.
- Držte obalové fólie mimo dosah dětí, hrozí nebezpečí udušení!

⚠ VAROVÁNÍ

- Podle platných předpisů nesmí být přístroj nikdy provozován bez systémového odpojovače na síti pitné vody. Ujistěte se, že přípojka vašeho domácího vodního zařízení, na kterém je váš vysokotlaký čistič provozován, je vybavena systémovým odpojovačem podle EN 12729 typ BA.
- Voda, která protekla systémovým odpojovačem, se již nepovažuje za pitnou.
- Vysokotlaké hadice, armatury a spojky jsou důležité pro bezpečnost přístroje. Používejte výhradně výrobcem schválené vysokotlaké hadice, armatury a spojky.
- Při odpojení přítokové nebo vysokotlaké hadice může po provozu z přípojek unikat horká voda.

⚠ OPATRNĚ

- Při výběru místa instalace a při přepravě vezměte v úvahu hmotnost přístroje (viz technické údaje), abyste zabránili nehodám nebo zraněním.
- Vícehodinové nepřerušené používání přístroje může ve vzácných případech vést k pocitům necitlivosti v rukou.
- Noste rukavice.
- Udržujte ruce v teple.
- Dělejte v práci pravidelné přestávky.

Práce s čisticím prostředkem

⚠ VAROVÁNÍ

- Tento přístroj byl vyvinut pro používání čisticích prostředků, které jsou dodávány nebo doporučeny výrobcem. Používání jiných čisticích prostředků nebo chemikálií může ohrozit bezpečnost přístroje.
- Nesprávné použití čisticích prostředků může způsobit vážná zranění nebo otravu.
- Čisticí prostředky uchovávejte mimo dosah dětí.

Bezpečnostní zařízení

⚠ OPATRŇĚ

- Bezpečnostní zařízení slouží na ochranu uživatele a nesmí být měněna nebo obcházena.
- Tlakový spínač může snížit tlak při překročení předem nastavené hodnoty.
- Pistole disponuje pojistkou. Pokud je aktivována pojistka, nelze pistolí použít.
- Termosenzor: Termosenzor chrání motor před přetřetížením. Přístroj lze několik minut po ochlazení teplotního senzoru znovu spustit.

Osobní ochranné pomůcky

⚠ OPATRŇĚ

- Na ochranu před zpětně stříkající vodou nebo nečistotami noste vhodný ochranný oděv a ochranné brýle.
- Během používání vysokotlakých čističů se mohou tvořit aerosoly. Vdechování aerosolů může způsobit zdravotní potíže. V závislosti na aplikaci lze k vysokotlakému čištění použít plně odstíněné trysky (např. čistící povrchů), které výrazně snižují unikání vodných aerosolů. Použití takového odstínění není možné u všech aplikací. Pokud není možné použít plně odstíněnou trysku, měla by se používat ochranná respirační maska třídy FFP 2 nebo srovnatelné kvality, v závislosti na čištěném prostředí.

6. Zbytková rizika

I když obsluhujete tento elektrický nástroj podle předpisů, vždy hrozí zbytková rizika. Níže uvedená nebezpečí se mohou vyskytnout v souvislosti s typem konstrukce a provedením tohoto elektrického nástroje:

- Poškození plic, pokud není používána vhodná protiprašná maska.
- Poškození sluchu, pokud není používána vhodná ochrana sluchu.
- Pokud se nářadí používá delší dobu nebo není řádně ovládáno nebo udržováno, může dojít k poškození zdraví, způsobenému vibracemi rukou a paží.

7. Technické údaje

Síťové napětí	230-240 V~ / 50 Hz
Příkon	2400 W
Pracovní tlak	12 MPa
Jmenovitý tlak	18 MPa
Čerpací výkon	5,5 l/min
max. tlak na přívodu vody	0,4 MPa
Třída ochrany	II

Nebezpečí!

Hluk a vibrace

Hodnoty hluku a vibrací byly stanoveny podle EN 60335.

Hladina akustického tlaku L_{pA}	78 dB
Kolísavost K_{pA}	3 dB
Hladina akustického výkonu L_{WA}	94 dB
Kolísavost K_{WA}	3 dB

Noste ochranu sluchu.

Působení hluku může vést ke ztrátě sluchu.

Celkové hodnoty vibrací (vektorový součet tří směrů) zjištěny podle EN 60335.

Celková hodnota vibrací $a_{p, \leq 2,5} \text{ m/s}^2$

Uvedená celková hodnota vibrací byla měřena podle normovaného zkušebního postupu a v závislosti na druhu a způsobu použití elektrického nástroje se může změnit a ve výjimečných případech může i překračovat uvedenou hodnotu.

Uvedenou celkovou hodnotu vibrací lze použít k porovnání elektrického nástroje s jiným.

Uvedenou celkovou hodnotu vibrací lze také použít k prvnímu odhadu poškození.

Omezte hlučnost a vibrace na minimum!

- Používejte pouze bezvadné přístroje.
- Pravidelně provádějte údržbu a čištění přístroje.
- Přizpůsobte svůj styl práce přístroji.
- Přístroj nepřetěžujte.
- Případně nechte přístroj přezkoušet.
- Přístroj vypněte, když se nepoužívá.
- Používejte rukavice.

8. Rozbalení

- Otevřete obal a výrobek opatrně vyjměte.
- Odstraňte balicí materiál a obalové a přepravní pojistky (pokud je jimi výrobek opatřen).
- Zkontrolujte, zda je rozsah dodávky úplný.
- Zkontrolujte výrobek a díly příslušenství, zda nevykazují škody způsobené přepravou. V případě reklamaci je třeba okamžitě uvědomit dodavatele. Pozdější reklamace nebudou uznány.
- Uchovejte obal dle možností až do uplynutí záruční doby.
- Před použitím se s výrobkem seznáme podle návodu k obsluze.
- Používejte u příslušenství a opotřebitelných a náhradních dílů pouze originální díly. Náhradní díly obdržíte u specializovaného prodejce.
- Uveďte při objednávání naše čísla výrobku a rovněž typ a rok výroby.

⚠ VAROVÁNÍ!

Výrobek a balicí materiál nejsou dětská hračka! S plastovými sáčky, fóliemi a drobným díly si nesmějí hrát děti! Hrozí nebezpečí spolknutí těchto věcí a udušení!

9. Před uvedením do provozu

Správné používání přístroje

- Vysokotlaký čistič musí být postaven na rovné a stabilní ploše.
- Při každé aktivaci přístroje se doporučuje zaujmout správnou polohu při obsluze: jedna ruka svírá pistolí a druhá trubicí.
- Vodní paprsek nikdy nesmí být nasměrován na elektrická vedení nebo na stroj.
- Aby se zabránilo poškození čerpadla ve stavu klidu, je normální jeho nepatrná netěsnost.
- Stroj se za žádných okolností nesmí používat v prostorách ohrožených výbuchem.
- Pracovní teplota musí být od +5 do + 50 °C. Na trubici nebo stříkacích tryskách se nesmějí provádět žádná zakrytí ani změny.
- Vysokotlaký čistič je dimenzovaný na provoz se studenou nebo přiměřeně teplou vodou (max. do 50 °C), vyšší teploty vedou k poškození čerpadla.
- Přitékající voda nesmí být znečištěná, obsahovat písek ani být zatížená chemickými látkami, které by mohly vést k narušení funkce a zkrátit životnost stroje.

Montáž

Montáž přístroje (obr. 1)

Nasuňte rukojeť (1) na upevňovací body nahoře na přístroji a zajistěte ji oběma dodanými šrouby (délka 20 mm).

Poté zasuňte držák kabelu (3) do určeného otvoru na levé straně přístroje.

Přípojka přívodu vody (obr. 2)

Přípojku přívodu vody (10) našroubujte na zařízení. Přípojka přívodu vody (10) je vybavena přípojovacím kusem pro standardní systémy hadicových spojek. Nasuňte hadicovou spojku přívodní hadice (min. Ø 1/2" / cca 13 mm) na přípojku přívodu vody (10).

Pro přívod vody používejte vždy zesílenou vodní hadici s běžnou spojkou. Délka by měla být minimálně 6,0 m. (není v rozsahu dodávky)

Mezi pitnou vodou a vysokotlakým čističem musí být namontovaný omezovač zpětného průtoku! Zeptejte se svého instalatéra sanitárních instalací.

Nasávání z otevřených cisteren/nádrží a přírodních vod

Použijte speciální samonasávací příslušenství (není v rozsahu dodávky / k dostání u specializovaného prodejce).

Pomocí tohoto příslušenství může vysokotlaký čistič nasát vodu 0,5 m nad hladinu vody. To může trvat přibližně 25 - 50 sekund.

Hadici příslušenství ponořte zcela pod vodu, abyste z hadice vytlačili vzduch.

Hadici příslušenství napojte na vysokotlaký čistič a zajistěte, aby nasávací síto zůstalo pod vodou.

Nechte vysokotlaký čistič běžet se sejmutou ruční stříkací pistolí, až bude voda rovnoměrně vytékat z vysokotlaké hadice. Nevytěká-li po 25 – 50 sekundách ještě voda, vypněte a zkontrolujte všechna napojení.

Pokud voda teče, vypněte vysokotlaký čistič a pro práci napojte stříkací pistolí a stříkací trysku.

Připojení vysokotlaké hadice (obr. 3/4)

Vysokotlakou hadici (2) připojte na přípojku pro vysokotlakou hadici (6). Předtím odstraňte ochrannou krytku.

Druhý konec vysokotlaké hadice (2) zasuňte do přípojky pistolí (13).

Pro odstranění vysokotlaké hadice (2) stiskněte tlačítko (A) a vytáhněte ji.

Připojení nástavců (obr. 5)

Pro montáž nástavců 9, 14, 18 je vmáčkněte do pistole (13) a otáčejte jimi, až zacvaknou.

Pro montáž nástavců 12, 15, 16 a 17 je zasuňte do prodloužení (14) a otáčejte jimi, až zacvaknou.

Elektrické připojení

- Před připojením se přesvědčte, že údaje na typovém štítku se shodují s údaji sítě.
- Při použití prodlužovacích vedení se ujistěte, že jsou vhodná pro venkovní použití a mají dostatečný průřez vodičů:
 - 1–10 m: 1,5 mm²
 - 10–30 m: 2,5 mm²
- Zapojte síťovou zástrčku na síťovém kabelu do zásuvky.

10. Obsluha

⚠ Pozor!

Před uvedením do provozu výrobek bezpodmínečně kompletně smontujte!

Stroj se skládá z konstrukční skupiny s čerpadlem, které je zakryté opláštěním odolným proti nárazu. Stroj je pro optimální pracovní polohu vybaven trubicí a pistolí vhodnou k ruční manipulaci, která tvarem a vybavením odpovídá platným předpisům.

Uvedení do provozu:

Když je vysokotlaký čistič kompletně smontovaný a byla provedena všechna připojení, můžete postupovat následovně:

Otevřete přívod vody. Odjistěte pistolí (13) závěrným spínačem (C). Posuňte páčku (D) zpět, aby mohl uniknout přítomný vzduch. (obr. 5)

Zařízení zapněte, spínač / vypínač nastavte (4) na „ON“. Nyní posuňte páčku (D). (Obr. 1/5)

Pro vypnutí páčku (D) pusťte, zařízení přejde do pohotovostního režimu stand-by. Jakmile znovu posunete páčku (D), vysokotlaký čistič se opět spustí. (obr. 5)

Pro úplné vypnutí vysokotlakého čističe, nastavte spínač / vypínač (4) na „OFF“. (obr. 1)

Nádržka na čisticí prostředky (9)

Nádržku na čisticí prostředky naplňte odpovídajícím čisticím prostředkem. Šířku paprsku lze nastavit na trysce.

Použití nástavců (obr. 1):

Čistič teras (12): Na čištění podlahy a ploch stěn.

Turbotryska (15): Na odstraňování ulpělých nečistot.

Tryska (16): Na hrubé čisticí práce.

Čisticí kartáč (18): Na čištění povrchů.

11. Elektrické připojení

Instalovaný elektromotor je připojen v provozuschopném stavu. Přípojka musí odpovídat příslušným předpisům VDE a DIN.

Těmto předpisům musí odpovídat síťová přípojka zákazníka i použité prodlužovací kabely.

Poškození elektrické přípojné vedení

U elektrických přípojných vedení často dochází k poškození izolace.

Jeho příčinami mohou být:

- Otláčená místa, je-li přípojné vedení vedeno oknem nebo šterbinou ve dveřích.
- Místa zlomu kvůli nevhodnému upevnění nebo vedení přípojného vedení.
- Zlomení kvůli přeježdění přes přívodní kabel.
- Poškození izolace kvůli vytržení z nástěnné zásuvky.
- Praskliny v důsledku stárnutí izolace.

Tyto vadná elektrická přípojná vedení nesmí být používána a kvůli poškození izolace jsou životu nebezpečná. Pravidelně kontrolujte, zda elektrická přípojná vedení nejsou poškozená. Dávejte pozor, aby nebyl přívodní kabel při kontrole připojen do elektrické sítě.

Elektrické přívodní kabely musí odpovídat příslušným předpisům VDE a DIN. Používejte pouze přípojná vedení se stejným označením.

Potisk typového označení na přívodním kabelu je povinný.

Typ připojení Y

Pokud je zapotřebí výměna vedení pro připojení na síť, musí to provést výrobce nebo jeho zástupce, aby se zabránilo bezpečnostním rizikům.

- Výrobek splňuje požadavky normy EN 61000-3-11 a podléhá zvláštním připojovacím podmínkám. To znamená, že použití libovolných, volně vybraných připojovacích bodů není přípustné.

- Výrobek může při špatných podmínkách sítě způsobit přechodné výkyvy napětí.
- Výrobek je určen pro použití výhradně v přípojovacích bodech, které
 - a) nepřekračují maximální přípustnou impedanci sítě „Z“ (Z_{max} . nepřekračují $=0,441 \Omega$) nebo
 - b) které mají trvalou proudovou zatížitelnost nejméně 100 A na fázi.
- Vy jako uživatel se musíte ujistit, v případě potřeby i dotazem u svého dodavatele energie, zda váš přípojovací bod, na kterém chcete výrobek provozovat, splňuje jeden ze dvou uvedených požadavků a) nebo b).

12. Údržba

⚠ Varování! Před každým nastavením, technickou údržbou nebo opravou vytáhněte síťovou zástrčku!

Všeobecná opatření údržby

- Udržujte ochranná zařízení, větrací štěrby a plášť motoru pokud možno bez prachu a nečistot. Otřete přístroj čistým hadrem nebo jej ofoukněte stlačeným vzduchem s nízkým tlakem.
- Doporučujeme přístroj vyčistit ihned po každém použití.
- Čistíte přístroj pravidelně vlhkým hadrem a trochou mazačím mýdla. Nepoužívejte žádné čistící prostředky nebo rozpouštědla; mohly by poškodit plastové díly přístroje. Dbejte na to, aby se dovnitř přístroje nemohla dostat žádná voda.

Dlouhá odstávka elektrického čerpadla

Pokud jsou v plánu delší odstávky stroje (více než 3 měsíce) v prostorách, kde hrozí nebezpečí mrazu, doporučuje se naplnit stroj nemrznoucí směsí (podobný prostředek, jaký se používá do vozidel). Pokud se přístroj delší dobu nepoužívá, tvoří se v elektrickém čerpadle usazeniny vápníku, které mohou vést k potížím při spouštění.

Servisní informace

Je nutno dbát na to, že v případě tohoto výrobku následující díly podléhají opotřebení, které je dáno použitím nebo se tak děje přirozeně, příp. že na následující díly je pohlíženo jako na spotřební materiál.

Opotřebitelné díly*: Řemen, hadice, trubice, trysky a nástavce, vzduchový filtr, těsnění

* není nutně zahrnuto v rozsahu dodávky!

Čištění trysky (obr. 1)

K vyčištění ucpané trysky prosím použijte přiložený drát (11).

13. Likvidace a recyklace

Upozornění k obalu



Balící materiály jsou recyklovatelné. Obaly prosím likvidujte způsobem šetrným k životnímu prostředí.

Upozornění k zákonu o elektrických a elektronických zařízeních (ElektroG)



Odpadní elektrická a elektronická zařízení nepatří do domovního odpadu, ale musí se sbírat a likvidovat odděleně!

- Staré baterie nebo akumulátory, které nejsou nepevno zabudované ve starém přístroji, musí být před odevzdáním bez poškození vyjmuty! Jejich likvidaci upravuje zákon o bateriích.
- Majitelé nebo uživatelé elektrických a elektronických zařízení jsou ze zákona povinni je po použití vrátit.
- Koncový uživatel je zodpovědný za vymazání svých osobních údajů ze starého zařízení určeného k likvidaci!
- Symbol přeškrtnuté popelnice znamená, že se odpadní elektrická a elektronická zařízení nesmí likvidovat společně s domovním odpadem.
- Elektrická a elektronická zařízení můžete bezplatně odevzdat na následujících místech:
 - Veřejné skládky nebo sběrná místa odpadů (např. obecní stavební dvory).
 - Prodejní místa elektrospotřebičů (stacionární a online), pokud jsou obchodníci povinni je odebírat nebo to nabízejí dobrovolně.
 - Až tři kusy elektroodpadu od jednoho typu spotřebiče s délkou hrany maximálně 25 cm lze bezplatně vrátit výrobci, aniž by bylo nutné předtím zakoupit nový spotřebič od výrobce nebo jej odevzdat na jiném autorizovaném sběrném místě ve vašem okolí.
 - Pro další doplňující podmínky zpětného odběru výrobců a distributorů se obraťte na příslušný zákaznický servis.

- V případě, že výrobce dodá nový elektrospotřebič do soukromé domácnosti, může na žádost koncového uživatele zajistit bezplatný sběr elektroodpadu. Za tímto účelem kontaktujte zákaznický servis výrobce.
- Tato prohlášení se vztahují pouze na přístroje instalované a prodávané v zemích Evropské unie a podléhající evropské směrnici 2012/19/EU. V zemích mimo Evropskou unii mohou pro likvidaci elektroodpadu platit jiné předpisy.

14. Odstraňování poruch

Provozní porucha	Příčina	Řešení
Přístroj nefunguje.	V přístroji není žádné elektrické napětí.	Zkontrolujte pojistky, síťový kabel, síťovou zástrčku a případně nechte vyměnit odborným personálem.
	Průřez prodlužovacího vedení je příliš malý resp. prodlužovací vedení je příliš dlouhé.	Použijte prodlužovací vedení s větším průřezem vodičů resp. použijte kratší prodlužovací vedení.
	Síťové napětí je pod zadanou hodnotou.	Případně kontaktujte poskytovatele energií.
	Čerpadlo zamrzlo.	Zkontrolujte, případně nechte roztát.
Motor běží, ale tlak není k dispozici.	Nasávání vzduchu v přívodu vody.	Zkontrolujte přívodní hadici a hadicové spoje, popř. je vyměňte.
	Výstupní tryska příliš velká.	Zkontrolujte, případně vyměňte.
Nepravidelný provozní tlak.	Nasávání vzduchu v přívodu vody.	Zkontrolujte přívodní hadici a hadicové spoje, popř. je vyměňte.

Vysvetlenie symbolov na prístroji

	<p>Pred uvedením do prevádzky si prečítajte návod na obsluhu a bezpečnostné upozornenia a dodržiavajte ich!</p>
	<p>Noste ochranné okuliare!</p>
	<p>Noste ochranu sluchu!</p>
	<p>Trieda ochrany II</p>
	<p>Prístroj sa smie priamo pripojiť k verejnej sieti pitnej vody.</p>
	<p>Vysokotlakový prúd nesmerujte na osoby, zvieratá, aktívne elektrické vybavenie ani na samotný prístroj.</p>
	<p>Výrobok zodpovedá platným európskym smerniciam.</p>
	<p>Výrobok zodpovedá platným srbským smerniciam.</p>

Obsah:
Strana:

1.	Úvod.....	94
2.	Popis prístroja (obr. 1).....	94
3.	Rozsah dodávky	94
4.	Použitie v súlade s určením.....	95
5.	Bezpečnostné upozornenia pre vysokotlakový čistič	95
6.	Zvyškové riziká	97
7.	Technické údaje.....	97
8.	Vybalenie	98
9.	Pred uvedením do prevádzky.....	98
10.	Obsluha.....	99
11.	Elektrická prípojka	99
12.	Údržba	100
13.	Likvidácia a recyklácia.....	100
14.	Odstraňovanie porúch	101
15.	Vyhlásenie o zhode	270

1. Úvod

Výrobca:

Scheppach GmbH
Günzburger Straße 69
D-89335 Ichenhausen

Vážený zákazník,

želáme Vám veľa zábavy a úspechov pri práci s Vaším novým prístrojom.

Upozornenie:

Výrobca tohto prístroja neručí podľa platného zákona o ručení za výrobok za škody, ktoré vzniknú na tomto prístroji alebo budú spôsobené týmto prístrojom pri:

- neodbornej manipulácii,
- nedodržiavaní návodu na obsluhu,
- opravách tretími stranami, nie autorizovanými odborníkmi,
- montáži a výmene neoriginálnych náhradných dielov,
- použití v rozpore s určením,
- výpadkoch elektrického zariadenia pri nedodržiavaní elektrických predpisov a ustanovení VDE 0100, DIN 57113/VDE0113.

Dodržiavajte:

Pred montážou a uvedením do prevádzky si prečítajte celý text návodu na obsluhu.

Návod na obsluhu vám má ulahčiť, aby ste sa oboznámili s elektrickým náradím a používali ho v súlade s jeho určenými možnosťami použitia.

Návod na obsluhu obsahuje dôležité pokyny ako máte s elektrickým náradím pracovať bezpečne, odborne a ekonomicky, ako máte predchádzať nebezpečenstvám, ušetriť náklady na opravu, znížiť doby výpadkov a zvýšiť spoľahlivosť a životnosť elektrického náradia.

Okrem bezpečnostných ustanovení tohto návodu na obsluhu musíte bezpodmienečne dodržiavať predpisy svojej krajiny platné pre prevádzku elektrického náradia.

Návod na obsluhu uchovávajte pri elektrickom náradí v plastovom obale, aby bolo chránené pred nečistotami a vlhkosťou. Všetci obsluhujúci pracovníci si ho musia pred začiatkom práce prečítať a starostlivo ho dodržiavať. Na elektrickom prístroji môžu pracovať len osoby, ktoré boli poučené o používaní elektrického prístroja a boli informované o nebezpečenstvách, ktoré sú s tým spojené. Je potrebné dodržať požadovaný minimálny vek.

Okrem bezpečnostných upozornení obsiahnutých v tomto návode na obsluhu a osobitných predpisov vašej krajiny treba rešpektovať všeobecne uznávané technické pravidlá pre prevádzku konštrukčne rovnakých strojov.

Nepreberáme zodpovednosť za žiadne nehody ani škody, ku ktorým dôjde v dôsledku nedodržania tohto návodu a bezpečnostných upozornení.

2. Popis prístroja (obr. 1)

1. Rukoväť
2. Vysokotlaková hadica
3. Držiak kábla
4. Zapínač/vypínač
5. Kryt kolesa
6. Prípojka pre vysokotlakovú hadicu
7. Prepravné koleso
8. Držiak pracovného nadstavca
9. Zásobník na čistiaci prostriedok
10. Prípojka pre prívod vody
11. Ihla na čistenie dýzy
12. Čistič terás
13. Striekacia pištoľ
14. Predlžovací prvok
15. Turbodyza
16. Dýza
17. Adaptér Kärcher
18. Čistiaca kefa

3. Rozsah dodávky

Pol.	Počet	Označenie
	1x	Vysokotlakový čistič
1	1x	Rukoväť
2	1x	Vysokotlaková hadica
3	1x	Držiak kábla
8	1x	Držiak pracovného nadstavca
9	1x	Zásobník na čistiaci prostriedok
10	1x	Prípojka pre prívod vody
11	1x	Ihla na čistenie dýzy
12	1x	Čistič terás
13	1x	Striekacia pištoľ
14	1x	Predlžovací prvok
15	1x	Turbodyza

16	1x	Dýza
17	1x	Adaptér Kärcher
18	1x	Čistiaca kefa
	2x	Skrutka
	1x	Návod na obsluhu

4. Použitie v súlade s určením

Vysokotlakový čistič je určený na použitie v súkromných priestoroch na čistenie vozidiel, strojov, budov, fasád atď. vysokým tlakom.

Stroj sa môže používať iba v súlade so svojim určením. Každé iné použitie presahujúce určenie je považované za používanie v rozpore s určením. Za škody z neho vzniknuté alebo poranenia akéhokoľvek druhu ručí používateľ/obsluha, a nie výrobca.

Dbajte, prosím, na to, že naše prístroje neboli v súlade s určením skonštruované na komerčné, remeselné ani priemyselné použitie. Ak sa prístroj používa v komerčných, remeselných alebo priemyselných podnikoch, ako aj na podobné činnosti, nepreberáme žiadnu záruku.

5. Bezpečnostné upozornenia pre vysokotlakový čistič

Pred prvým použitím vášho prístroja si prečítajte bezpečnostné upozornenia a originálny návod na obsluhu. Konajte podľa nich.

- Okrem upozornení v návode na obsluhu prihladajte aj na všeobecné bezpečnostné predpisy a predpisy na prevenciu proti nehodám.
- Výstražné a informačné štítky umiestnené na prístroji poskytujú dôležité upozornenia týkajúce sa bezpečnej prevádzky.

Stupne nebezpečenstva

⚠ NEBEZPEČENSTVO

- Upozornenie na bezprostredne hroziace nebezpečenstvo, ktoré vedie k ťažkým telesným poraneniám alebo k smrti.

⚠ VAROVANIE

- Upozornenie na možnú nebezpečnú situáciu, ktorá môže viesť ku ťažkým poraneniám alebo k smrti.

⚠ POZOR

- Upozornenie na možnú nebezpečnú situáciu, ktorá môže viesť k ľahkým poraneniám.

POZOR

- Upozornenie na možnú nebezpečnú situáciu, ktorá môže viesť k veľkým škodám.

Elektrické komponenty

⚠ NEBEZPEČENSTVO

- Nebezpečenstvo zásahu elektrickým prúdom!
- Sieťovú zástrčku a zásuvku nikdy nechytajte vlhkými rukami.
- Skontrolujte sieťový prívod so sieťovou zástrčkou pred každou prevádzkou ohľadom škôd. Poškodený sieťový prívod neodkladne nechajte vymeniť autorizovaným zákazníckym servisom/kvalifikovaným elektrikárom. Neuvádzajte prístroj do prevádzky s poškodeným sieťovým prívodom.
- Všetky diely v pracovnej oblasti, ktoré vedú prúd, musia byť chránené proti prúdu vody.
- Sieťová zástrčka a spojka predĺžovacieho vedenia musia byť vodotesné a nesmú ležať vo vode. Spojka nesmie aj naďalej ležať na podlahe. Odporúča sa používať káblové bubny, ktoré zaručujú, že zásuvky sa nachádzajú minimálne 60 mm nad podlahou.
- Dávajte pozor, aby ste neporušili alebo nepoškodili sieťový prívod a predĺžovacie vedenie ich prejazdom, stlačením, ťahaním a pod. Chráňte sieťový prívod pred žiarom, olejom a ostrými hranami.
- Pred vykonávaním akejkoľvek starostlivosti a údržby vypnite prístroj a vytiahnite sieťovú zástrčku.
- Oprávárske práce a práce na konštrukčných dieloch smie vykonať len autorizovaný zákaznícky servis.

⚠ VAROVANIE

- Prístroj sa smie pripojiť len k elektrickej prípojke, ktorú realizoval elektroinštalatér podľa IEC 60364.
- Pripojte prístroj k striedavému prúdu. Napätie sa musí zhodovať s typovým štítkom prístroja.
- Trieda ochrany I – Prístroje sa smú pripojiť len k riadne uzemneným napájacím zdrojom.
- Z bezpečnostných dôvodov zásadne odporúčame, aby sa prístroj prevádzkoval cez prúdový chránič (max. 30 mA).
- Nevhodné elektrické predĺžovacie vedenie môže byť nebezpečné. Vonku sa smie používať iba na to schválené, náležite označené elektrické predĺžovacie vedenie s dostatočným prierezom:
1–10 m: 1,5 mm²; 10–30 m: 2,5 mm²
- Predĺžovacie vedenie vždy úplne odviňte z káblového bubna.

Varovanie! Tento elektrický prístroj vytvára počas prevádzky elektromagnetické pole. Toto pole môže za určitých okolností ovplyvniť aktívne alebo pasívne implantáty. Na zníženie nebezpečenstva závažných alebo smrteľných poranení odporúčame osobám s implantátmi prekonzultovať situáciu so svojim lekárom a výrobcom implantátu ešte predtým, ako začnú obsluhovať elektrické náradie.

Bezpečné zaobchádzanie

⚠ NEBEZPEČENSTVO

- Používateľ musí prístroj používať v súlade s určením. Musí zohľadniť miestne podmienky a pri prácach s prístrojom musí dbať na osoby v okolí.
- Dôležité komponenty, ako napríklad vysokotlakovú hadicu, ručnú striekaciu pištoľ a bezpečnostné zariadenia skontrolujte pred každou prevádzkou ohľadom škôd. Poškodené komponenty bezodkladne vymeňte. Neuvádzajte do prevádzky prístroj s poškodenými komponentmi.
- Vysokotlakové prúdy môžu byť pri nesprávnom používaní nebezpečné. Prúd nesmie smerovať na osoby, zvieratá, aktívne elektrické vybavenie ani samotný prístroj.
- Nesmerujte vysokotlakový prúd na iné osoby ani na seba za účelom čistenia odevu alebo obuvi.
- Pneumatiky vozidla/ventily pneumatík sa môžu vysokotlakovým prúdom poškodiť a prasknúť. Prvým príznakom toho je zmena sfarbenia pneumatiky. Poškodené pneumatiky vozidla/ventily pneumatík sú životu nebezpečné. Pri čistení dodržiavajte odstup minimálne 30 cm od prúdu!

⚠ VAROVANIE

- Prístroj nepoužívajte, keď sa v jeho dosahu nachádzajú iné osoby. Výnimkou je, ak nosia ochranný odev.
- Prístroj nesmú prevádzkovať deti alebo nepoučené osoby.
- Tento prístroj nie je určený na to, aby ho používali osoby s obmedzenými telesnými, zmyslovými alebo duševnými schopnosťami či nedostatočnými skúsenosťami a/alebo nedostatočnými znalosťami. Používať ho smú jedine v tom prípade, že sú pod dozorom osoby zodpovednej za ich bezpečnosť alebo ich táto osoba poučila v obsluhu prístroja. Deti sa nesmú s prístrojom hrať.
- Deti musia byť pod dozorom, aby sa zaistilo, že sa nebudú s prístrojom hrať.

⚠ POZOR

- Pred všetkými činnosťami s prístrojom alebo prístroji zabezpečte jeho stabilitu, aby ste zabránili poškodeniam v dôsledku prevrátenia prístroja.
- Unikajúcim prúdom vody na vysokotlakovej dýze pôsobí na ručnú striekaciu pištoľ reaktívna sila. Zaujmite bezpečný postoj, pevne držte ručnú striekaciu pištoľ a rozstrekovaciu hubicu.
- Prístroj nikdy nenechávajte bez dozoru, kým je v prevádzke.

POZOR

- V prípade dlhších pracovných prestávok vypnite prístroj na spínači prístroja.
- Prístroj neprevádzkujte pri teplotách nižších ako 0 °C.

Iné nebezpečenstvá

⚠ NEBEZPEČENSTVO

- Prevádzka v oblastiach ohrozených výbuchom je zakázaná.
- Nepostrekujte predmety, ktoré obsahujú zdraviu škodlivé látky (napr. azbest).
- Nikdy nenasávajte kvapaliny obsahujúce rozpúšťadlá alebo nezriedené kyseliny a rozpúšťadlá! Tu patrí napr. benzín, riedidlo farby alebo vykurovací olej. Rozprášená hmla je vysoko horľavá, výbušná a jedovatá. Nepoužívajte acetón, nezriedené kyseliny a rozpúšťadlá, pretože môžu poškodiť materiály použité na prístroji.
- Baliace fólie uchovávajúce mimo dosah detí, vzniká nebezpečenstvo zadusenia!

⚠ VAROVANIE

- V súlade s platnými predpismi sa prístroj nesmie nikdy na sieti pitnej vody prevádzkovať bez obmedzovača spätného toku. Zabezpečte, aby prípojka vašej domácej vodárne, na ktorej sa prevádzkuje vysokotlakový čistič, bola vybavená obmedzovačom spätného toku podľa EN 12729 typ BA.
- Voda, ktorá pretiekla cez obmedzovač spätného toku, sa už nepovažuje za pitnú vodu.
- Vysokotlakové hadice, armatúry a spojky sú dôležité pre bezpečnosť prístroja. Používajte iba vysokotlakové hadice, armatúry a spojky odporúčané výrobcom.
- Pri odpojení prívodnej alebo vysokotlakovej hadice môže po prevádzke vytekať z prípojok horúca voda.

⚠ POZOR

- Pri výbere miesta uskladnenia a pri preprave dbajte na hmotnosť prístroja (pozri Technické údaje), aby ste predišli nehodám alebo poraneniam.
- Pri viachodinovom, neprerušovanom používaní prístroja môže dôjsť k zriedkavým prípadom pocitu necitlivosti rúk.
- Noste rukavice.
- Udržujte ruky v teple.
- Robte si pravidelné pracovné prestávky.

Práca s čistiacimi prostriedkami

⚠ VAROVANIE

- Tento prístroj bol vyrobený za účelom používania čistiacich prostriedkov dodávaných alebo odporúčaných výrobcom. Použitie iných čistiacich prostriedkov alebo chemikálií môže ohroziť bezpečnosť prístroja.
- Nesprávne použitie čistiacich prostriedkov môže spôsobiť ťažké poranenia alebo otravy.
- Čistiace prostriedky uchovávajte tak, aby neboli prístupné pre deti.

Bezpečnostné zariadenia

⚠ POZOR

- Bezpečnostné zariadenia slúžia na ochranu používateľa a nesmú sa meniť ani obchádzať.
- Keď sa prekročí prednastavená hodnota, tlakový spínač môže znížiť tlak.
- Pištoľ disponuje blokováním. Keď sa blokovanie aktivuje, pištoľ sa nedá uviesť do činnosti.
- Tepelný snímač: tepelný snímač chráni motor pred preťažením. Keď teplotný snímač vychladne, prístroj sa môže po niekoľkých minútach reštartovať.

Osobné ochranné vybavenie

⚠ POZOR

- Na ochranu pred spätné striekajúcou vodou alebo znečistením noste vhodný ochranný odev a ochranné okuliare.
- Počas používania vysokotlakových čističov môžu vzniknúť aerosóly. Vdýchnutie aerosólov môže viesť k poškodeniu zdravia. V závislosti od aplikácie sa môžu na vysokotlakové čistenie používať kompletne tienené dýzy (napr. plošný čistič), ktoré značne znižujú vypúšťanie vodných aerosólov. Použitie takéhoto tienenia nie je možné pri všetkých aplikáciách. Ak použitie kompletne tienenej dýzy nie je možné, musí sa použiť respirátor triedy FFP 2 alebo porovnateľnej, v závislosti od čisteného prostredia.

6. Zvyškové riziká

Aj keď tento elektrický nástroj používate podľa predpisov, vždy existujú zostatkové riziká. V súvislosti s konštrukciou a vyhotovením tohto elektrického prístroja sa môžu vyskytnúť nasledujúce nebezpečenstvá:

- Poškodenia pľúc, ak sa nepoužíva žiadna vhodná ochranná maska proti prachu.
- Poškodenia sluchu, ak sa nepoužíva vhodná ochrana sluchu.
- Poškodenia zdravia, ktoré vznikajú na základe vibrácií ruky – ramena, ak sa prístroj používa dlhší čas alebo ak sa obsluhuje v rozpore s určením, alebo sa vykonáva údržba v rozpore s predpismi.

7. Technické údaje

Sieťové napätie	230 – 240 V~ / 50 Hz
Príkion	2400 W
Pracovný tlak	12 MPa
Menovitý tlak	18 MPa
Čerpací výkon	5,5 l/min
Max. tlak prívodu vody	0,4 MPa
Trieda ochrany	II

Nebezpečenstvo!

Hluk a vibrácie

Hodnoty hluku a vibrácií boli stanovené v súlade s normou EN 60335.

Hladina akustického tlaku L_{pA}	78 dB
Neistota K_{pA}	3 dB
Hladina akustického výkonu L_{WA}	94 dB
Neistota K_{WA}	3 dB

Noste ochranu sluchu.

Vplyv hluku môže spôsobiť stratu sluchu.

Celkové hodnoty vibrácií (vektorový súčet troch smerov) stanovené podľa normy EN 60335.

Hodnota emisii vibrácií $a_{11} \leq 2,5 \text{ m/s}^2$

Uvedená hodnota emisií vibrácií bola nameraná podľa normovanej skúšobnej metódy a môže sa, v závislosti spôsobu, ktorým sa elektrický prístroj použije, zmeniť a vo výnimočných prípadoch sa môže nachádzať nad uvedenou hodnotou.

Uvedená hodnota emisií vibrácií sa môže použiť na porovnanie elektrického náradia s iným elektrickým náradím.

Uvedená hodnota emisií vibrácií sa môže použiť aj na úvodné posúdenie ovplyvnenia.

Vznik hluku a vibrácií obmedzte na minimum!

- Používajte iba bezchybné stroje.
- Prístroj pravidelne čistite a vykonávajte jeho údržbu.
- Váš spôsob práce prispôbajte prístroju.
- Nepreťažujte prístroj.
- Prístroj nechajte v prípade potreby prekontrolovať.
- Ak sa prístroj nepoužíva, vypnite ho.
- Noste rukavice.

8. Vybalenie

- Otvorte balenie a opatrne vyberte výrobok.
- Odstráňte baliaci materiál, ako aj obalové a prepravné poistky (ak sú použité).
- Skontrolujte, či je rozsah dodávky kompletný.
- Skontrolujte výrobok a diely príslušenstva, či nedošlo k škodám pri preprave. V prípade reklamácií ihneď informujte dodávateľa. Neskoršie reklamácie nebudú uznané.
- Obal podľa možnosti uschovajte až do uplynutia záručnej doby.
- Pred použitím sa oboznámte s výrobkom na základe návodu na obsluhu.
- Pri príslušenstve, ako aj pri dieloch podliehajúcich opotrebovaniu a náhradných dieloch, používajte iba originálne diely. Náhradné diely získate u svojho špecializovaného predajcu.
- Pri objednávkach uvádzajte naše čísla výrobkov, ako aj typ a rok výroby výrobku.

⚠ VAROVANIE!

Výrobok a baliaci materiál nie sú hračkami pre deti! Deti sa nesmú hrať s plastovými vreckami, fóliami a malými dielmi! Hrozí nebezpečenstvo prehltnutia a zadusenia!

9. Pred uvedením do prevádzky

Správne použitie prístroja

- Vysokotlakový čistič sa musí postaviť na rovnú, bezpečnú plochu.
- Pri každom ovládaní stroja odporúčame dodržať správnu polohu pri obsluhu: jedna ruka na pištoľi a druhá ruka na trubici.
- Vodný prúd nesmie nikdy smerovať na elektrické vedenia ani na stroj.
- Aby sa predišlo poškodeniu zastaveného čerpadla, nepatrná netesnosť čerpadla je normálna.
- Stroj sa nesmie za žiadnych okolností používať v priestoroch ohrozených výbuchom.
- Pracovná teplota musí byť v rozmedzí +5 °C až 50 °C. Trubica ani na striekacie dýzy sa nesmú zakrývať ani sa na nich nesmú vykonávať žiadne zmeny.
- Vysokotlakový čistič je dimenzovaný na prevádzku so studenou alebo mierne teplou vodou (max. do 50 °C), vyššie teploty majú za následok poškodenie čerpadla.
- Vtekajúca voda nesmie byť znečistená a nesmie obsahovať piesok ani chemické produkty, ktoré by mohli negatívne ovplyvňovať funkciu a skrátiť trvanlivosť stroja.

Montáž

Montáž prístroja (obr. 1)

Rukovať (1) nasuňte na upevňovacie body hore na zariadení a zaistite ju obomi dodanými skrutkami (dĺžka 20 mm).

Potom ešte zasuňte držiak kábla (3) do určeného otvoru na ľavej strane zariadenia.

Prípojka pre prívod vody (obr. 2)

Prípojku pre prívod vody (10) naskrutkujte na zariadenie. Prípojka pre prívod vody (10) je vybavená konektorom kompatibilným so štandardne používanými hadicovými spojkovými systémami. Hadicovú spojku prívodnej hadice (min. Ø 1/2"/cca 13 mm) nastrčte na prípojku pre prívod vody (10).

Na prívod vody používajte vždy zosilnenú hadicu na vodu s bežnou komerčne dostupnou spojkou. Dĺžka by mala byť minimálne 6,0 m. (nie je v rozsahu dodávky) Medzi zdrojom pitnej vody a vysokotlakovým čističom musí byť namontovaný jednosmerný vodovodný ventil! Informujte sa u inštalátora sanitarnej techniky.

Nasávanie z otvorených nádrží/zásobníkov a prirodzených vodných tokov

Používajte špeciálne príslušenstvo pre samonasávanie (nie je v rozsahu dodávky / dostupné u špecializovaných predajcov).

Pomocou tohto príslušenstva môže vysokotlakový čistič nasávať vodu vo výške 0,5 m nad hladinou vody. To môže trvať približne 25 – 50 sekúnd.

Ponorte hadicu príslušenstva úplne pod vodu, aby sa z nej vytlačil vzduch.

Pripojte hadicu príslušenstva k vysokotlakovému čističu a zaistite, aby nasávacie sito zostalo pod vodou. Nechajte bežať vysokotlakový čistič s odobratou striekacou pištoľou, kým nebude voda rovnomerne vytekať z vysokotlakovej hadice. Ak po 25 – 50 sekundách ešte nevyteká žiadna voda, vypnite ho a skontrolujte prípojky.

Ak voda vyteká, vypnite vysokotlakový čistič a pre prácu pripojte striekaciu pištoľ a striekaciu trubicu.

Prípojka pre vysokotlakovú hadicu (obr. 3/4)

Pripojte vysokotlakovú hadicu (2) k prípojke pre vysokotlakovú hadicu (6). Najskôr však odstráňte ochranný kryt.

Druhý koniec vysokotlakovej hadice (2) zastrčte do prípojky na pištoľi (13).

Ak chcete vysokotlakovú hadicu (2) odpojiť, stlačte tlačidlo (A) a hadicu vytiahnite von.

Pripojenie nastavcov (obr. 5)

Nastavce 9, 14, 18 namontujte tak, že ich zatlačíte do pištole (13) a otočíte, kým sa zaaretujú.

Nastavce 12, 15, 16, 17 namontujte tak, že ich zastrčíte do predĺženia (14) a otočíte, kým sa zaaretujú.

Elektrická prípojka

- Pred pripojením sa presvedčte, či sa údaje na typovom štítku zhodujú s parametrami elektrickej siete.
- Pri používaní predĺžovacích vedení dbajte na to, či sú vhodné do exteriéru a či majú dostatočný prierez žily:
 - 1–10 m: 1,5 mm²
 - 10–30 m: 2,5 mm²
- Zapojte sieťovú zástrčku na sieťovom kábli do zásuvky.

10. Obsluha

⚠ Pozor!

Pred uvedením do prevádzky je nevyhnutné výrobok úplne zmontovať!

Stroj pozostáva z konštrukčnej skupiny s čerpadlom, ktorú zakrýva teleso odolné proti nárazom. Pre optimálnu pracovnú polohu je stroj vybavený trubicou a pištoľou, ktorá dobre sedí v ruke. Jeho tvar a vybavenie zodpovedajú platným predpisom.

Uvedenie do prevádzky:

Po úspešnom dokončení montáže a pozapájaní všetkých pripojení môžete postupovať takto:

Otvorte prívod vody. Pištoľ (13) odistite pomocou blokovacieho spínača (C). Zatiahnutím za spúšť (D) vypustíte vzduch zo zariadenia. (Obr. 5)

Zapnite zariadenie prestavením zapínača/vypínača (4) do polohy „ON“ (Zap.). Teraz stlačte spúšť (D). (Obr. 1/5)

Na vypnutie pustíte spúšť (D), zariadenie sa prepne do pohotovostného režimu. Hneď ako aktivujete spúšť (D), vysokotlakový čistič sa znova uvedie do chodu. (Obr. 5)

Na úplné vypnutie vysokotlakového čističa prestavte zapínač/vypínač (4) do polohy „OFF“ (Vyp.). (Obr. 1)

Zásobník na čistiaci prostriedok (9)

Zásobník na čistiaci prostriedok naplníte príslušným čistiacim prostriedkom. Šírka prúdu sa dá nastaviť na dýze.

Používanie nastavcov (obr. 1):

Čistič terás (12): na čistenie podláh a stien.

Turbodýza (15): na odstránenie odolných nečistôt.

Dýza (16): na hrubé čistiace práce.

Čistiaca kefa (18): na čistenie povrchov.

11. Elektrická prípojka

Nainštalovaný elektromotor je pripojený a pripravený na prevádzku. Pripojenie zodpovedá príslušným ustanoveniam VDE a DIN.

Sieťová prípojka na strane zákazníka, ako aj predložovacie vedenie, musia zodpovedať týmto predpisom.

Poškodené elektrické prípojné vedenie

Na elektrických prípojných vedeniach často vznikajú škody na izolácii.

Príčinami môžu byť:

- Stlačené miesta, keď sa prípojné vedenia vedú cez okno alebo medzeru medzi dverami.
- Miesta zalomenia v dôsledku neodborného upevnenia alebo vedenia prípojného vedenia.
- Rozrezané miesta vzniknuté pri prejazde cez prípojné vedenie.
- Poškodenie izolácie pri vytrhnutí zo zásuvky v stene.
- Trhliny v dôsledku starnutia izolácie.

Takéto poškodené elektrické prípojné vedenia sa nesmú používať a z dôvodu poškodenia izolácie sú životnebezpečné.

Elektrické prípojné vedenia pravidelne kontrolujte ohľadom poškodení. Dávajte pozor na to, aby pri kontrole prípojného vedenia nebolo vedenie pripojené k elektrickej sieti.

Elektrické prípojné vedenia musia zodpovedať príslušným ustanoveniam VDE a DIN. Používajte iba prípojné vedenia s rovnakým označením.

Vytlačenie označenia typu na prípojnom kábli je predpis.

Druh pripojenia Y

Ak je potrebná výmena sieťového prívodu, tak ju musí vykonať výrobca alebo jeho zástupca, aby sa zabránilo bezpečnostným ohrozeniam.

- Výrobok spĺňa požiadavky normy EN 61000-3-11 a podlieha špeciálnym podmienkam pripojenia. To znamená, že použitie na ľubovoľných voľne voliteľných prípojných bodoch nie je dovolené.
- Výrobok môže v prípade nepriaznivých sieťových pomerov viesť k prechodným kolísaniam napätia.
- Výrobok je určený výhradne na používanie na prípojných bodoch, ktoré
 - a) neprekračujú maximálnu prípustnú impedanciu siete „Z“ ($Z_{max.} = 0,441 \Omega$) alebo
 - b) majú zaťažiteľnosť permanentným prúdom siete minimálne 100 A na fázu.
- Ako používateľ musíte zabezpečiť, v prípade potreby po konzultáciách s vaším dodávateľom elektrickej energie, aby prípojný bod, na ktorom chcete výrobok prevádzkovať, spĺňal jednu z dvoch uvedených požiadaviek a) alebo b).

12. Údržba

⚠ Varovanie! Pred každým nastavením, údržbou alebo opravou vytriahnite sieťovú zástrčku!

Všeobecné údržbové opatrenia

- Ochranné zariadenia, vzduchové štrbiny a teleso motora udržiavajte podľa možností bez prachu a nečistôt. Prístroj vydrhnite čistou handričkou alebo vyfúkajte stlačeným vzduchom pri nízkom tlaku.
- Prístroj odporúčame čistiť bezprostredne po každom použití.
- Prístroj pravidelne čistite vlhkou handrou a malým množstvom mazľavého mydla. Nepoužívajte čistiace prostriedky ani rozpúšťadlá, mohli by poškodiť plastové diely prístroja. Dbajte na to, aby sa do vnútra stroja nedostala žiadna voda.

Dlhý prestoj čerpadla s elektromotorom

Ak sú plánované dlhšie prestoje stroja (viac ako 3 mesiace) v priestoroch, kde hrozí nebezpečenstvo mrazu, odporúčame stroj naplniť mrazuvzdorným prostriedkom (podobným prostriedkom, aký sa používa vo vozidlách).

Ak sa prístroj dlhší čas nepoužíval, v čerpadle s elektromotorom vznikajú usadeniny vodného kameňa, ktoré môžu mať za následok ťažkosti so štartovaním.

Servisné informácie

Je potrebné dbať na to, že pri tomto výrobku podliehajú nasledujúce diely použitiu primeranému alebo prirodzenému opotrebovaniu, resp. nasledujúce diely sú potrebné ako spotrebné materiály.

Diely podliehajúce opotrebovaniu*: remeň, hadica, trubic, dýzy a nadstavce, vzduchový filter, tesnenia.

* nie nevyhnutne obsiahnuté v rozsahu dodávky!

Čistenie dýzy (obr. 1)

Na čistenie upchatej dýzy použite priložený drôt (11).

13. Likvidácia a recyklácia

Upozornenia k baleniu



Baliace materiály sa dajú recyklovať. Prosím, likvidujte balenia ekologicky.

Upozornenia k zákonu o elektrických a elektronických zariadeniach (ElektroG)



Staré elektrické a elektronické zariadenia nepatria do domového odpadu, ale sa musia odviezť na triedený zber, resp. likvidáciu!

- Staré batérie alebo akumulátory, ktoré nie sú pevne zabudované v starom prístroji, sa musia vybrať bez porušenia! Ich likvidácia je regulovaná zákonom o batériách.
- Vlastníci alebo používatelia elektrických a elektronických zariadení sú zo zákona povinní ich po použití vrátiť.
- Koncový užívateľ je zodpovedný za vymazanie svojich osobných údajov na starom zariadení, ktoré má byť zlikvidované!
- Symbol prečiarknutého odpadkového koša na kolieskach znamená, že staré elektrické a elektronické zariadenia sa nesmú likvidovať s domovým odpadom.
- Elektrické a elektronické zariadenia je možné bezplatne odovzdať na týchto miestach:
 - Verejná likvidácia alebo zberné miesta (napr. obecné stavebné dvory).

- Predajné miesta elektronických zariadení (stacionárne a online), ak sú predajcovia povinní ich prevziať späť alebo ich dobrovoľne ponúknuť.
- Až tri staré elektrické zariadenia jedného typu s maximálnou dĺžkou hrany 25 centimetrov môžete bezplatne odovzdať bez toho, aby ste si najprv zakúpili nové zariadenie od výrobcu, alebo ich odovzdajte na inom autorizovanom zbernom mieste vo vašom okolí.
- Viac doplňujúcich podmienok spätného odberu výrobcov a distribútorov sa dozviete v príslušnom zákaznickom servise.
- V prípade dodania nového elektrického zariadenia výrobcom do domácnosti môže výrobca na požiadanie koncového užívateľa zabezpečiť bezplatný odvoz starého elektrického zariadenia. Za týmto účelom kontaktujte zákaznický servis výrobcu.
- Tieto vyhlásenia sa vzťahujú iba na zariadenia inštalované a predávané v krajinách Európskej únie a podliehajúce európskej smernici 2012/19/EÚ. V krajinách mimo Európskej únie môžu platiť odlišné ustanovenia pre likvidáciu starých elektrických a elektronických zariadení.

14. Odstraňovanie porúch

Prevádzková porucha	Príčina	Náprava
Prístroj nefunguje.	V prístroji nie je elektrické napätie.	Skontrolujte poistku, sieťový kábel, sieťovú zástrčku a prípadne ich nechajte vymeniť odborným personálom.
	Prierez predlžovacieho vedenia je príliš malý, resp. predlžovacie vedenie je príliš dlhé.	Použite predlžovacie vedenie s väčším prierezom, resp. použite kratšie predlžovacie vedenie.
	Sieťové napätie je menšie ako zadaná hodnota.	Prípadne kontaktujte dodávateľa elektrickej energie.
	Čerpadlo zamrzlo.	Čerpadlo skontrolujte, prípadne rozmrazte.
Motor beží, ale tlak sa nezvyšuje.	Nasávanie vzduchu v prívode vody.	Skontrolujte, prípadne vymeňte prívodnú hadicu a hadicové spojky.
	Vypúšťacia dýza je príliš veľká.	Dýzu skontrolujte, prípadne vymeňte.
Nepравidelný prevádzkový tlak.	Nasávanie vzduchu v prívode vody.	Skontrolujte, prípadne vymeňte prívodnú hadicu a hadicové spojky.

A készüléken található szimbólumok magyarázata

	<p>Üzembe helyezés előtt olvassa el és vegye figyelembe a kezelési útmutatót és a biztonsági utasításokat!</p>
	<p>Viseljen védőszemüveget!</p>
	<p>Viseljen hallásvédőt!</p>
	<p>II. védelmi osztály</p>
	<p>A készüléket nem szabad közvetlenül az ivóvizet biztosító közműhálózatra csatlakoztatni.</p>
	<p>Ne irányítsa a nagynyomású sugarat személyekre, állatokra, elektromos felszerelésekre vagy magára a készülékre.</p>
	<p>A termék megfelel a hatályos európai irányelveknek.</p>
	<p>A termék megfelel a vonatkozó szerbiai irányelveknek.</p>

Tartalomjegyzék:**Oldal:**

1.	Bevezetés	104
2.	A készülék leírása (1. ábra)	104
3.	Szállított elemek	104
4.	Rendeltetésszerű használat	105
5.	A nagynyomású mosóra vonatkozó biztonsági utasítások	105
6.	Fennmaradó kockázatok	107
7.	Műszaki adatok	107
8.	Kicsomagolás	108
9.	Üzembe helyezés előtt	108
10.	Kezelés	109
11.	Elektromos csatlakozás	110
12.	Karbantartás	110
13.	Ártalmatlanítás és újrahajszosítás	111
14.	Hibaelhárítás	112
15.	Megfelelőségi nyilatkozat	270

1. Bevezetés

Gyártó:

SchepPach GmbH
Günzburger Straße 69
D-89335 Ichenhausen

Kedves Ügyfelünk!

Sok örömet és sikert kívánunk új készüléke használatához.

Megjegyzés:

A készülék gyártója a hatályos termékfelelősségi törvény szerint nem felelős a készüléken esett vagy a készülék által okozott károkért a következő esetekben:

- szakszerűtlen kezelés,
- a kezelési utasítás be nem tartása,
- Illetéktelen javítás,
- Nem eredeti pótalkatrészek beépítése és cseréje,
- nem rendeltetésszerű használat,
- Ha figyelmen kívül hagyja az elektromos berendezésekre vonatkozó előírásokat, valamint a VDE 0100, a DIN 57113 / VDE0113 előírásait, akkor az elektromos berendezés működésképtelenné válhat.

Vegye figyelembe a következőket:

Mielőtt megkezdéné a szerelést vagy az üzembe helyezést, olvassa végig a kezelési útmutató teljes szövegét.

Kezelési útmutatónkból megismerheti elektromos szerszámát, és elsajátíthatja a rendeltetésszerű használatához szükséges ismereteket.

A kezelési útmutató fontos megjegyzéseket tartalmaz arról, hogyan dolgozhat az elektromos szerszámmal biztonságosan, szakszerűen és gazdaságosan, hogyan kerülheti el a veszélyeket, csökkentheti a javítási költségeket és az időkieséseket és növelheti az elektromos szerszám megbízhatóságát és élettartamát.

A kezelési útmutatóban foglalt biztonsági rendelkezéseken kívül feltétlenül be kell tartania azokat a hatályos előírásokat, melyek az adott országban az elektromos szerszám üzemeltetésére vonatkoznak.

A szennyeződés és nedvesség ellen műanyag tokba csomagolt kezelési útmutatót az elektromos szerszám közelében tárolja. Munkába állás előtt minden kezelőnek el kell olvasnia, majd gondosan be kell tartania a benne foglaltakat. Az elektromos szerszámon csak olyan személyek dolgozhatnak, akiket betanítottak az elektromos szerszám használatára, és megismertettek az előforduló veszélyforrásokkal. Tartsa be a kezelők legkisebb életkorára vonatkozó rendelkezést.

A jelen kezelési útmutató biztonsági utasításain és országai speciális előírásain túl tartsa be az azonos kialakítású gépek üzemeltetésére vonatkozó általánosan elismert műszaki szabályokat is.

Nem vállalunk felelősséget az olyan balesetekért vagy károkért, amelyek azért keletkeznek, mert nem vették figyelembe a jelen útmutatót és a biztonsági utasításokat.

2. A készülék leírása (1. ábra)

1. Markolat
2. Nagynyomású tömlő
3. Kábeltartó
4. Be- / kikapcsoló
5. Kerékborítás
6. Nagynyomású tömlő csatlakozója
7. Szállítókerék
8. Lándzsatartó
9. Tisztítószertartály
10. Víz tápcsatlakozása
11. Fúvókatisztító tű
12. Terasztisztító
13. Szórópisztoly
14. Hosszabbító
15. Turbó szívófej
16. Fúvóka
17. Kärcher-adapter
18. Tisztítókefe

3. Szállított elemek

Tétel	Darabszám	Megnevezés
	1x	Nagynyomású mosó
1	1x	Markolat
2	1x	Nagynyomású tömlő
3	1x	Kábeltartó
8	1x	Lándzsatartó
9	1x	Tisztítószertartály
10	1x	Víz tápcsatlakozása
11	1x	Fúvókatisztító tű
12	1x	Terasztisztító
13	1x	Szórópisztoly
14	1x	Hosszabbító
15	1x	Turbó szívófej
16	1x	Fúvóka

17	1x	Kärcher-adapter
18	1x	Tisztítókefe
	2x	Csavar
	1x	Kezelési útmutató

4. Rendeltetésszerű használat

A nagynyomású mosó magánhasználatra, készült, és járművek, gépek, épületek, homlokzatok, stb. nagy nyomással végzett tisztítására szolgál.

A gépet csak rendeltetésszerűen szabad használni. Minden ettől eltérő használat nem rendeltetésszerűnek minősül. Az ebből fakadó minden kárért és sérülésért nem a gyártó, hanem a felhasználó/kezelő viseli a felelősséget.

Kérjük, vegye figyelembe, hogy készülékeinket rendeltetésük szerint nem professzionális, hivatásszerű vagy ipari használatra tervezték. A készülékre semmilyen garanciát nem vállalunk, ha kisipari, kéziipari vagy ipari, valamint ezekkel egyenértékű tevékenységekhez használja.

5. A nagynyomású mosóra vonatkozó biztonsági utasítások

Az első használatba vétel előtt olvassa el az itt ismertetett biztonsági utasításokat és a készülék eredeti üzemeltetési útmutatóját. Kövesse a bennük foglaltakat.

- Az üzemeltetési útmutatóban foglalt megjegyzések mellett figyelembe kell venni a törvényileg szabályozott általános biztonsági és balesetmegelőzési előírásokat is.
- A készüléken elhelyezett figyelmeztető és utasító táblák fontos megjegyzésekkel szolgálnak a veszélytelen üzemeltetéshez.

Veszély fokozatai

⚠ VESZÉLY

- Közvetlenül fenyegető veszélyre utaló megjegyzés, mely súlyos, akár halálos személyi sérülést okoz.

⚠ FIGYELMEZTETÉS

- Potenciálisan veszélyes helyzetre utaló megjegyzés, mely súlyos, akár halálos személyi sérülést okozhat.

⚠ VIGYÁZAT

- Potenciálisan veszélyes helyzetre utaló megjegyzés, mely enyhébb személyi sérülést okozhat.

FIGYELEM

- Potenciálisan veszélyes helyzetre utaló megjegyzés, mely anyagi kárt okozhat.

Elektromos alkotóelemek

⚠ VESZÉLY

- Áramütés veszélye!
- A hálózati csatlakozót és a csatlakozóaljzatot soha ne fogja meg vizes kézzel.
- Minden használat előtt ellenőrizze, hogy nem sérült-e a hálózati csatlakozóvezeték és a hálózati csatlakozó. A sérült hálózati csatlakozóvezetékét haladéktalanul cseréltesse le az arra illetékes ügyfélszolgálattal / villamossági szakemberrel. Ha sérült a hálózati csatlakozóvezeték, ne helyezze üzembe a készüléket.
- A munkaterületen minden áramot vezető alkatrészt védeni kell a fröccsenő vízzel szemben.
- A hálózati csatlakozónak és a hosszabbító vezeték csatlakozóelemének vízhatlannak kell lennie, és nem szabad vízben állnia. A csatlakozóelemnek emellett nem szabad a talajon feküdnie. Azt javasoljuk, hogy használjon kábeldobot annak biztosítása érdekében, hogy a csatlakozóaljzat legalább 60 mm-rel a talaj fölött legyen.
- Ügyeljen arra, hogy a hálózati csatlakozóvezeték és a hosszabbító vezeték ne szenvedjen sérülést vagy károsodást amiatt, hogy áthajtanak rajtuk, megtörik vagy meghúzzák őket. Védje a hálózati csatlakozóvezetékét a hőtől, olajtól és éles peremektől.
- Mielőtt bármilyen ápolási és karbantartási munkálatba kezdene a készüléken, kapcsolja ki, és húzza ki a hálózati csatlakozót.
- Az elektromos elemeken javítást és egyéb munkát csak felhatalmazott ügyfélszolgálat végezhet.

⚠ FIGYELMEZTETÉS

- A készüléket csak olyan elektromos csatlakozóra szabad csatlakoztatni, melyet villamossági szerelő létesített az IEC 60364 szabvány szerint.
- A készüléket csak váltóáramra csatlakoztassa. A feszültségnek meg kell egyeznie a készülék típus-tábláján látható feszültséggel.
- I. védelmi osztály - a készüléket csak szabályosan földelt áramforrásra szabad csatlakoztatni.
- Biztonsági okokból alapvetően azt javasoljuk, hogy a készüléket hibaáram-védőkapcsolón (max. 30 mA) keresztül üzemeltesse.

- A nem megfelelő hosszabbító vezeték veszélyes lehet. A szabadban csak kültéri használatra engedélyezett, ennek megfelelő jelöléssel ellátott elektromos hosszabbító vezetékét használjon, mely rendelkezik a szükséges vezeték-keresztmetszettel: 1–10 m: 1,5 mm²; 10–30 m: 2,5 mm²
- A hosszabbító vezetékét mindig csévélje le teljesen a kábeldobról.

Figyelmeztetés! Ez az elektromos szerszám üzem közben elektromágneses mezőt hoz létre. Ez a mező bizonyos körülmények között negatív hatással lehet az aktív vagy passzív orvosi implantátumokra. A komoly és súlyos sérülések kockázatának elkerülése érdekében javasoljuk, hogy az orvosi implantátummal rendelkező személyek az elektromos szerszám használata előtt keressék fel orvosukat és implantátumuk gyártóját.

Biztonságos kezelés

⚠ VESZÉLY

- A felhasználó köteles rendeltetésszerűen használni a készüléket. Figyelembe kell vennie a helyben fennálló körülményeket, és a készülékkel végzett munka során ügyelnie kell a környezetében tartózkodó személyekre.
- Minden használat előtt ellenőrizze, hogy nem sérültek-e a fontosabb alkotóelemek, mint például a nagynyomású tömlő, a kézi szórópisztoly és a biztonsági berendezések. A sérült alkotóelemeket haladéktalanul cserélje ki. Ha sérült valamelyik alkotóeleme, ne helyezze üzembe a készüléket.
- Szakszerűtlen használat mellett a nagynyomású vízsugár veszélyt jelenthet. A sugarat nem szabad személyekre, állatokra, feszültség alatt álló elektromos felszerelésekre vagy magára a készülékre irányítani.
- A nagynyomású vízsugarat ne irányítsa másokra vagy saját magára, hogy így tisztítsa meg a ruházatát vagy a lábbelijét.
- A járművek abroncsai / az abroncsok szelepei károsodhatnak a nagynyomású vízsugártól, és szétrobbanhatnak. Ennek első jele az abroncs elszíneződése. A járművek sérült abroncsai / az abroncsok sérült szelepei életveszélyesek. A tisztítás során tartson legalább 30 cm-es szórási távolságot!

⚠ FIGYELMEZTETÉS

- Ne használja a készüléket, ha mások is elérhető távolságban tartózkodnak, kivéve, ha ők is viselnek védőruházatot.

- A készüléket nem üzemeltetheti gyermek vagy nem betanított személy.
- Ez a készülék nem alkalmas arra, hogy korlátozott fizikai, érzékszervi vagy szellemi képességekkel vagy hiányos tapasztalatokkal és/vagy tudással rendelkező személyek használják, kivéve, ha egy, a biztonságukért felelős személy felügyeli őket, vagy utasításokkal látja el őket a készülék használatára vonatkozóan, és ha megértették a használatból eredő veszélyeket. Gyermek nem játszhatnak a készülékkel.
- A gyermekeket folyamatosan felügyelni kell, hogy ne játszhassanak a készülékkel.

⚠ VIGYÁZAT

- Mielőtt bármilyen tevékenységet végezne a készüléken, gondoskodjon a stabilitásáról, elkerülendő a készülék felborulása folytán bekövetkező baleseteket és károsodásokat.
- A nagynyomású fúvókán kilépő vízsugár miatt viszszalökő erő lép fel a kézi szórópisztolyon. Gondoskodjon arról, hogy biztosan álljon a lábán, és tartsa erősen a kézi szórópisztolyt és a sugárcsövet.
- Soha ne hagyja felügyelet nélkül a készüléket, amíg üzemel.

FIGYELEM

- Hosszabb munkaszünet esetén kapcsolja ki a készüléket a készülék csatlakozójával.
- Ne üzemeltesse a készüléket 0 °C alatti hőmérsékleten.

Egyéb veszélyek

⚠ VESZÉLY

- Robbanásveszélyes területen üzemeltetni tilos.
- Ne szórjon le a készülékkel olyan tárgyakat, melyek egészségre veszélyes anyagot (pl. azbesztet) tartalmazhatnak.
- Soha ne szívjon fel a készülékkel oldószertartalmú folyadékot, illetve tömény savat vagy oldószert! Ezek közé tartozik pl. a benzin, a festékhígító vagy a fűtőolaj. A kiszórt pára rendkívül gyúlékony, robbanásveszélyes és mérgező. Ne használjon acetont, tömény savat és oldószert, mert ezek kikezdehetik a készülékhez használt egyes anyagokat.
- A csomagolófóliát tartsa távol gyermekektől, mert fulladásveszélyt okozhat!

⚠ FIGYELMEZTETÉS

- A hatályos előírások szerint a készüléket nem szabad rendszerleválasztás nélkül az ivóvíz-hálózatra csatlakoztatni.

Győződjön meg arról, hogy házi vízellátó berendezésének csatlakozása, mellyel a nagynyomású mosót üzemeltetni kívánja, fel van szerelve az EN 12729 szabvány szerinti, BA típusú rendszerleválasztóval.

- A rendszerleválasztón átfolyó víz már nem számít ivóvíznek.
- A nagynyomású tömlők, a szerelvények és a csatlók a készülék biztonsága szempontjából fontosak. Csak a gyártó által ajánlott nagynyomású tömlőket, szerelvényeket és csatlókat használja.
- Amikor üzemeltetés után leválasztja a betápláló vagy nagynyomású tömlőt, a csatlakozásoknál forró víz léphet ki belőle.

⚠ VIGYÁZAT

- A tárolási hely kiválasztásakor és a készülék szállításakor vegye figyelembe a készülék súlyát (lásd a műszaki adatokat), a baleseteket és sérüléseket elkerülendő.
- Ha órákon keresztül, megszakítás nélkül használja a készüléket, akkor ez ritka esetben a kéz zsibbadását okozhatja.
- Viseljen kesztyűt.
- Tartsa melegen a kezét.
- Rendszeresen tartson szünetet a munkavégzés során.

Munkavégzés tisztítószerekkel

⚠ FIGYELMEZTETÉS

- Ezt a készüléket olyan tisztítószerekkel való használatra fejlesztettük ki, melyeket a gyártótól lehet beszerezni, illetve amelyek használatát a gyártó javasolja. Ha ezekről eltérő tisztítószereket vagy vegyszereket használ, az korlátozhatja a készülék biztonságát.
- A tisztítószerek nem megfelelő használata súlyos sérüléseket és mérgezést okozhat.
- A tisztítószereket tárolja gyermekek számára hozzáférhetetlen helyen.

Biztonsági berendezések

⚠ VIGYÁZAT

- A biztonsági berendezések a felhasználó védelmét szolgálják, és nem szabad módosítani vagy hatástalanítani őket.
- Az előre beállított érték túllépése esetén a nyomáskapcsoló képes csökkenteni a nyomást.
- A pisztoly reteszeléssel rendelkezik. Ha a reteszelés aktiválva van, nem működtethető a pisztoly.
- Hőérzékelő: A hőérzékelő gondoskodik a motor túlterhelés elleni védelméről. A készülék néhány perc elteltével újra elindítható, ha a hőérzékelő lehűlt.

Egyéni védőfelszerelés

⚠ VIGYÁZAT

- A visszafröccsenő víz vagy szennyeződés elleni védelem érdekében viseljen megfelelő védőruházatot és védőszemüveget.
- A nagynyomású mosó használata során aeroszolok képződhetnek. Az aeroszol belélegzése egészségkárosodást okozhat. Az adott alkalmazástól függően használjon teljesen leárnýékolt fúvókákat (pl. felülettisztítót) a nagynyomású mosóhoz, melyek jelentős mértékben csökkentik a vizes aeroszolok kibocsátásának mértékét. Ilyen árnyékolás használatára azonban nincs lehetőség minden alkalmazás során. Ha nem lehetséges teljesen leárnýékolt fúvóka használatára, akkor FFP 2 besorolású, vagy azzal egyenértékű légzésvédő maszkot kell viselni, a tisztítandó környezettől függően.

6. Fennmaradó kockázatok

Maradék kockázatok akkor is léteznek, ha az előírásoknak megfelelően használja ezt a villamos kézi szerszámot. A villamos kézi szerszám kialakításához és kiviteléhez kapcsolódóan az alábbi veszélyek jelentkezhetnek:

- A tüdő károsodására kerül sor, ha nem visel megfelelő porvédő maszkot.
- Ha nem visel megfelelő hallásvédőt, halláskárosodást szenvedhet.
- A kéz-kar rezgések miatt károsodhat az egészsége, ha hosszabb ideig használja a készüléket, vagy ha nem megfelelően végzi az irányítást és a karbantartást.

7. Műszaki adatok

Hálózati feszültség	230–240 V~ / 50 Hz
Teljesítményfelvétel	2400 W
Üzemi nyomás	12 MPa
Névleges nyomás	18 MPa
Szállítási teljesítmény	5,5 l/perc
Vízbetáplálás max. nyomása	0,4 MPa
Védelmi osztály	II

Veszély!

Zaj és vibráció

A zaj és a rezgés értékeinek megállapítása az EN 60335 szabvány alapján történt.

L_{pA} hangnyomásszint	78 dB
K_{pA} bizonytalanság	3 dB
L_{WA} hangteljesítményszint	94 dB
K_{WA} bizonytalanság	3 dB

Viseljen hallásvédőt.

A zaj hatására halláskárosodást szenvedhet.

A teljes rezgési érték (három irány vektorösszege) meghatározása az EN 60335 szabványnak megfelelően történt. a_h rezgés kibocsátási érték $\leq 2,5 \text{ m/s}^2$

A megadott rezgés kibocsátási értéket egy szabvány eljárással mértük, ami az elektromos szerszám használatának módjától és típusától függően változhat, illetve kivételes esetben a megadott értéket meghaladhatja.

A megadott rezgés kibocsátási érték az elektromos szerszámok összehasonlítására is használható.

A megadott rezgés kibocsátási érték a károsodás bevezető becsüléséhez is használható.

Csökkentse minimális szintre a zajképződést és a vibrációt!

- Csak kifogástalan állapotban lévő eszközöket használjon.
- Rendszeresen végezze el a készülék karbantartását és tisztítását.
- Munkamódszerét igazítsa a készülékhez.
- Ne terhelje túl a készüléket.
- Szükség szerint ellenőriztesse a készüléket.
- Kapcsolja ki a készüléket, ha nem használja.
- Viseljen kesztyűt.

8. Kicsomagolás

- Nyissa ki a csomagolást, és óvatosan vegye ki a terméket.
- Távolítsa el a csomagolóanyagot, valamint a csomagolási/szállítási biztosítókat (ha vannak).
- Ellenőrizze a szállított elemek hiánytalanságát.

- Ellenőrizze, nem szenvedett-e a termék és a tartozékok szállítási sérüléseket. Reklamáció esetén azonnal értesítse a beszállítót. Utólagos reklamációkat nem fogadunk el.
- Lehetőleg a jótállási idő lejártáig őrizze meg a csomagolást.
- A használatba vétel előtt ismerkedjen meg a termékkel a kezelési útmutató alapján.
- Tartozékként, valamint kopó- és pótalkatrészként csak eredeti alkatrészeket használjon. Pótalkatrészeket szakkereskedőjénél vásárolhat.
- Rendelésnél adja meg a cikkszámot, valamint a termék típusát és gyártási évét.

⚠ FIGYELMEZTETÉS!

A termék és a csomagolóanyag nem játékszer! Ne engedje, hogy a gyermekek a műanyag zacskókkal, fóliákkal és apró részekkel játszanak! Lenyelés és fulladás veszélye áll fenn!

9. Üzembe helyezés előtt

A készülék helyes használata

- A nagy nyomású mosót sík és biztonságos felületre kell felállítani.
- A gép minden egyes működtetésekor javasolt a helyes kezelési pozíció betartása: az egyik kezét tartsa a pisztolyon, a másikat a lándzsán.
- Soha ne irányítsa a vízsugarat elektromos vezetékekre vagy magára a gépre.
- Annak érdekében, hogy a leállások során elkerülhető legyen a szivattyú károsodása, csekély mértékű tömitetlenség nem számít rendellenesnek.
- A gépet semmilyen körülmények között sem szabad robbanásveszélyes helyiségben vagy területen használni.
- Üzemeltetés közben a hőmérséklet $+5 \text{ °C}$ és $+50 \text{ °C}$ között kell legyen. A lándzsán és a szórófúvókákon nem szabad semmilyen borítást elhelyezni vagy módosítást végezni.
- A nagy nyomású mosó hideg vagy mérsékelt meleg (legfeljebb max. 50 °C -os) vízzel való üzemeltetésre készült, ha ennél magasabb a víz hőmérséklete, az kárt tehet a szivattyúban.
- A befolyó víz nem lehet szennyezett, nem tartalmazhat homokot, illetve olyan vegyi anyagokat, melyek korlátozhatnák a gép működését, vagy megrövidítenék az élettartamát.

Összeszerelés

A készülék összeszerelése (1. ábra)

Tolja rá a markolatot (1) a készüléken felül található rögzítési pontokra és rögzítse a két mellékelt csavarral (20 mm hosszú).

Ezután helyezze be a kábeltartót (3) a készülék bal oldalán lévő nyílásba.

A vízbemenet csatlakoztatása (2. ábra)

Csavarozza rá a vízbetáplálás csatlakozóját (10) a készülékre. A vízbemenet csatlakozója (10) szabványos tömlőcsatlakoztató rendszerekhez használható csatlakozóelemmel rendelkezik. Dugja rá a betápláló tömlő tömlőcsatlakozóját (min. Ø 1/2" / kb. 13 mm) a vízbetáplálás csatlakozójára (10).

A vízellátásnál mindig kereskedelemben kapható csatlakozóval rendelkező, megerősített víztömlőt használjon. Ennek hossza legalább 6,0 m legyen. (nem szerepel a szállított elemek között)

Az ivóvíz és a magasnyomású tisztító között mindig legyen beépítve visszafolyásgátló! Az ezzel kapcsolatos kérdéseivel forduljon a vízvezeték szerelőjéhez.

Felszívás nyitott tartályokból/tárolókból és természetes vizekből

Használjon különleges önfelszívó tartozékokat (nem tartozik a szállított elemek közé / szakkereskedőnél kapható).

Ezzel a tartozékkal a magasnyomású mosó 0,5 m-rel a vízfelszín fölé tudja felszívni a vizet. Ez körülbelül 25–30 másodpercet vehet igénybe.

A tömlőben lévő levegő kiszorításához teljesen merítse a vízbe a tartozék tömlőjét.

Csatlakoztassa a tartozék tömlőjét a magasnyomású mosóra, és gondoskodjon arról, hogy a szívószűrő a víz alatt maradjon.

Járassa a nagynyomású mosót levett szórópisztolylyal, míg a víz egyenletesen nem folyik a nagynyomású tömlőből. Ha 25–50 másodperc elteltével még nem folyik ki víz, kapcsolja ki a magasnyomású mosót, és ellenőrizze az összes csatlakozót.

Ha folyik a víz, kapcsolja ki a magasnyomású mosót, és a munkavégzéshez csatlakoztassa a szórópisztolyt és a szórólánczát.

A nagynyomású tömlő csatlakoztatása (3/4. ábra)

Csatlakoztassa a nagynyomású tömlőt (2) a nagynyomású tömlő csatlakozójára (6). Előtte vegye le a védősapkát.

A nagynyomású tömlő másik végét (2) dugja bele a pisztoly csatlakozójába (13).

A nagynyomású tömlő (2) eltávolításához nyomja meg a gombot (A) és húzza ki a tömlőt.

A rátétek csatlakoztatása (5. ábra)

A 9. 14. 18. számú rátétet a felszereléshez nyomja bele a pisztolyba (13), és forgassa el, míg nem reteszeliődik.

A 12, 15, 16, 17 számú rátétet a felszereléshez dugja bele a hosszabbítóba (14), és forgassa el, míg reteszeliődik.

Elektromos csatlakozás

- A csatlakoztatás előtt győződjön meg arról, hogy a típus táblán szereplő adatok egyeznek a hálózati adatokkal.

- Hosszabbító vezetékek használata esetén ügyeljen arra, hogy ezek kültéri használatra alkalmasak legyenek, és elégséges érkeresztmetszettel rendelkezzenek:

1–10 m: 1,5 mm²

10–30 m: 2,5 mm²

- Dugja a hálózati kábelben lévő hálózati csatlakozót a csatlakozóaljzatba.

10. Kezelés

⚠ Figyelem!

Mielőtt üzembe helyezné a terméket, feltétlenül szerelje össze teljesen!

A gép olyan szivattyús gépegyeséget tartalmaz, mely ütésálló házzal van burkolva. A gép az optimális munkavégzési helyzet érdekében lándzsával és markolatot pisztollyal van felszerelve, melyek kialakítása és felszereltsége megfelel a hatályos előírásoknak.

Üzembe helyezés:

Amennyiben teljesen összeszerelte a magasnyomású mosót és minden csatlakozót csatlakoztatott, akkor tegye a következőket:

Nyissa meg a vízellátást. Biztosítsa ki a pisztolyt (13) a reteszelő kapcsolóval (C). Húzza visszafelé az indítókart (D), hogy távozhasson a készülékben lévő levegő. (5. ábra)

Kapcsolja be a készüléket, és ehhez állítsa az „ON” állásra a be- / kikapcsolót (4). Működtesse az indítókart (D). (1. ábra / 5)

A kikapcsoláshoz engedje el az indítókart (D), és ekkor a készülék készenléti állapotba kapcsol. Amint újra használja az indítókart (D), a magasnyomású mosó újra bekapcsol. (5. ábra)

A magasnyomású mosó teljes kikapcsolásához állítsa az „OFF” állásra a be-/kikapcsolót (4). (1. ábra)

Tisztítószer-tartály (9)

töltse fel a tisztítószer-tartályt a megfelelő tisztítószerrel. A szórási szélesség a fűvókán állítható.

A rátétek használata (1. ábra):

Terasztisztító (12): a padló és a falfelületek tisztításához.

Turbó szívófej (15): makacs szennyeződés eltávolításához.

Fűvóka (16): nagyobb tisztítási munkákhoz.

Tisztítókefe (18): felületek tisztításához.

11. Elektromos csatlakozás

A telepített villanymotor üzemkész állapotban van csatlakoztatva. A csatlakozás megfelel a vonatkozó VDE és DIN előírásoknak.

Az ügyfél által biztosított hálózati csatlakozásnak, valamint az alkalmazott hosszabbító vezetéknek meg kell felelnie ezen előírásoknak.

Sérült elektromos csatlakozóvezetékek

Az elektromos csatlakozóvezetékek szigeteléseik gyakran sérülnek.

Ennek okai a következők:

- Megnyomódások, ha a csatlakozóvezetékeket ablak- vagy ajtónyílásokon vezeteli át.
- Törések a csatlakozóvezeték szakszerűtlen rögzítése vagy vezetése miatt.
- Nyíródások a csatlakozóvezetéken való áthaladás miatt.
- A szigetelés sérülései, amikor a vezetéket kirántják a konnektorból.
- Repedések a szigetelés öregedése miatt.

Az ilyen sérült elektromos csatlakozóvezetékek nem használhatók, és a szigetelés sérülései miatt életveszélyesek.

Rendszeresen ellenőrizze, nem sérültek-e az elektromos csatlakozóvezetékek. Ügyeljen arra, hogy a csatlakozóvezeték az ellenőrzéskor ne legyen a villamos hálózatra csatlakoztatva.

Az elektromos csatlakozóvezetékeknek meg kell felelniük a vonatkozó VDE- és DIN-előírásoknak. Csak azonos jelölésű csatlakozó vezetékeket használjon.

A csatlakozókábelben kötelező a nyomtatott típusmegnevezés megléte.

Y csatlakoztatási mód

Ha le kell cserélni a hálózati csatlakozóvezetékét, a biztonsági kockázatok elkerülése érdekében ezt a gyártóval vagy annak képviselőjével kell elvégeztetni.

- A termék megfelel az EN 61000-3-11 követelményeinek, és különleges feltételekkel csatlakoztatható. Ez azt jelenti, hogy nem engedélyezett a tetszőleges, szabadon választható csatlakozási pontokon történő használat.
- Kedvezőtlen hálózati viszonyok esetén a termék átmeneti feszültségingadozást okozhat.
- A terméket kizárólag olyan csatlakozási helyen történő használatra tervezték, amely
 - a) a maximálisan megengedett „Z” hálózati impedanciát ($Z_{max} = 0,441 \Omega$) ne lépje túl, vagy
 - b) a hálózat állandó áramterhelhetősége fázisonként legalább 100 A.
- Felhasználóként Önnek kell gondoskodni arról, szükség esetén az áramszolgáltatóval egyeztetve, hogy az Ön csatlakozási pontja, amelyről Ön a terméket üzemeltetni kívánja, megfeleljen a fent megadott két a) vagy b) követelmény egyikének.

12. Karbantartás

⚠ Figyelmeztetés! Minden beállítás, karbantartás vagy javítás előtt húzza ki a hálózati csatlakozót!

Általános karbantartási intézkedések

- A védőberendezéseket, levegőnyílásokat és a motorházat tartsa portól és szennyeződéstől mentesen, amennyire csak lehetséges. A készüléket törölje le tiszta ronggyal, vagy fúvassa ki alacsony nyomású sűrített levegővel.
- Azt javasoljuk, hogy a készüléket minden használat után tisztítsa meg.
- Rendszeresen tisztítsa meg a készüléket egy nedves ruhával és egy kis kenőszappannal.

Ne használjon tisztító- vagy oldószereket, mivel ezek kikezdehetnek a készülék műanyag alkatrészeit. Ügyeljen arra, hogy ne juthasson víz a készülék belsejébe.

Az elektromos szivattyú hosszú állásideje

Ha a gépet hosszabb ideig (3 hónapnál tovább) tervezi olyan helyiségben tárolni, ahol fagyveszély áll fenn, akkor javasoljuk, hogy töltsse fel a gépet fagyállóval (a gépjárművekben is használatos fagyálló szerrel).

Ha hosszabb ideig nem használta a készüléket, akkor az elektromos szivattyúban lerakódik a vízkő, ami indítási nehézségeket okozhat.

Szervizinformációk

Vegye figyelembe, hogy ennél a terméknél a következő alkatrészek használati vagy természetes kopásnak kitett elemek, illetve a következő alkatrészekre használati anyagokként van szükség.

Kopóalkatrészek*: Szíj, tömlő, lándzsa, fűvókák és ráteétek, légszűrő, tömitések

* nem feltétlenül tartoznak a szállított elemek közé!

A fűvóka tisztítása (1. ábra)

Az eldugult fűvóka tisztításához kérjük használja a tartozékként mellékelte drótot (11).

13. Ártalmatlanítás és újrahasznosítás

A csomagolásra vonatkozó megjegyzések



A csomagolóanyagok újrahasznosíthatók. Kérjük, ártalmatlanítsa a csomagolásokat környezetbarát módon.

Megjegyzések az elektromos és elektronikai berendezések ártalmatlanításáról (törvényi rendelkezések)



A leselejtezett elektromos és elektronikai berendezések nem minősülnek kommunális hulladéknak, hanem szelektíven gyűjtendőek, illetve le kell adni őket ártalmatlanításra!

- A leselejtezett akkumulátorokat és elemeket, melyek nincsenek rögzítve a készülékbe, leadás előtt roncsolásmentesen el kell távolítani! Ezek ártalmatlanítását az akkumulátorok hulladékkezelésére vonatkozó törvény szabályozza.

- Az elektromos és elektronikai berendezések tulajdonosát, illetve használóját törvény kötelezi a berendezések leadására az élettartamuk lejártával.
- A végfelhasználó saját maga viseli a felelősséget adatainak törléséért az ártalmatlanítandó készülékről!
- Az áthúzott kuka ikonja arra utal, hogy a leselejtezett elektromos és elektronikai berendezések nem minősülnek kommunális hulladéknak, és külön kell őket ártalmatlanítani.
- A leselejtezett elektromos és elektronikai berendezéseket az alábbi átvevőhelyeken lehet díjmentesen leadni újrahasznosításra:
 - Önkormányzati hulladékszigetek és gyűjtőhelyek (kerületi, illetve települési hulladékudvarok).
 - Az elektronikai berendezés vásárlásának helyszíne (telephellyel rendelkező vagy online forgalmazó), amennyiben a kereskedő kötelezhető a visszavételre, vagy önkéntesen vállalja azt.
 - Készülékfajtanként legfeljebb három darab, 25 cm-t élhosszúságot meg nem haladó leselejtezett berendezést anélkül lehet térítésmentesen visszavinni a gyártónak, hogy előtte új készüléket vásárolt volna nála, illetve ugyanígy leadhatja őket az Ön közelében található illetékes gyűjtőhelyen is.
 - A gyártók és forgalmazók további, kiegészítő visszavételi rendelkezéseiről az adott szolgáltató ügyfélszolgálatán tájékozódhat.
- Ha magánháztartásába kiszállítással rendelt új elektronikai berendezést a gyártótól, akkor végfelhasználóként a gyártótól kérheti a régi berendezés díjtalan elszállítását. Ennek érdekében vegye fel a kapcsolatot a gyártó ügyfélszolgálatával.
- A fentebb közölték csak azokra a berendezésekre vonatkoznak, melyeket az Európai Unióban telepítettek és értékesítettek, és így a 2012/19/EU európai irányelv hatálya alá tartoznak. Az Európai Unió kívüli országban a fentiekől eltérő rendelkezések vonatkozhatnak a leselejtezett elektromos és elektronikai berendezések ártalmatlanítására.

14. Hibaelhárítás

Üzemzavar	Ok	Megoldás
A készülék nem működik.	A készülék nincs elektromos feszültség alatt.	Ellenőrizze a biztosítékot, a hálózati kábelt, a hálózati csatlakozót, és szükség esetén cseréltesse le őket szakemberrel.
	Túl csekély a hosszabbító vezeték keresztmetszete, ill. túl hosszú a hosszabbító vezeték.	Használjon olyan hosszabbító vezetékét, melyben nagyobb a vezetékerek keresztmetszete, ill. használjon rövidebb hosszabbító vezetékét.
	A hálózati feszültség nem éri el a megadott értéket.	Szükség esetén lépjen kapcsolatba a közműszolgáltatóval.
	Befagyott a szivattyú.	Vizsgálja meg, szükség esetén olvassza ki.
A motor jár, de nem épül fel a nyomás.	A vízbetáplálás levegőt szív.	Vizsgálja meg a betápláló tömlőt és a tömlőcsatlakozókat, és szükség esetén cserélje le őket.
	Túl nagy a kimeneti fúvóka.	Ellenőrizze, szükség esetén cserélje le.
Egyenetlen az üzemi nyomás.	A vízbetáplálás levegőt szív.	Vizsgálja meg a betápláló tömlőt és a tömlőcsatlakozókat, és szükség esetén cserélje le őket.

Objaśnienie symboli na urządzeniu

	<p>Przed uruchomieniem należy przeczytać niniejszą instrukcję obsługi i przestrzegać wskazówek dotyczących bezpieczeństwa!</p>
	<p>Nosić okulary ochronne!</p>
	<p>Nosić naszniki ochronne!</p>
	<p>Klasa ochrony II</p>
	<p>Urządzenie nie może być podłączone bezpośrednio do publicznej sieci wody pitnej.</p>
	<p>Nie należy kierować strumienia wysokociśnieniowego na ludzi, zwierzęta, aktywne wyposażenia elektryczne ani na samo urządzenie.</p>
	<p>Produkt jest zgodny z obowiązującymi europejskimi dyrektywami.</p>
	<p>Produkt jest zgodny z obowiązującymi serbskimi dyrektywami.</p>

Spis treści:
Strona:

1.	Wprowadzenie	115
2.	Opis urządzenia (rys. 1).....	115
3.	Zakres dostawy	115
4.	Użytkowanie zgodne z przeznaczeniem	116
5.	Wskazówki dotyczące bezpieczeństwa dla myjek wysokociśnieniowych.....	116
6.	Ryzyka szczątkowe	118
7.	Dane techniczne	118
8.	Rozpakowanie	119
9.	Przed uruchomieniem.....	119
10.	Obsługa	120
11.	Przyłącze elektryczne	121
12.	Konserwacja	121
13.	Utylizacja i ponowne wykorzystanie	122
14.	Pomoc dotycząca usterek	123
15.	Deklaracja zgodności	271

1. Wprowadzenie

Producent:

Schepach GmbH
Günzburger Straße 69
D-89335 Ichenhausen

Szanowny kliencie,

życzymy dużo satysfakcji i powodzenia podczas pracy z nowym urządzeniem.

Wskazówka:

Zgodnie z obowiązującą ustawą o odpowiedzialności cywilnej za produkt, producent nie odpowiada za szkody powstałe przy tym urządzeniu lub przez to urządzenie w przypadku:

- nieprawidłowej obsługi,
- nieprzestrzegania instrukcji obsługi,
- naprawy przeprowadzone przez osoby trzecie, nieautoryzowanych specjalistów,
- montażu i wymiana nieoryginalnych części zamiennych,
- użytkowania niezgodnego z przeznaczeniem,
- Awarii instalacji elektrycznej w przypadku nieprzestrzegania przepisów elektrycznych oraz postanowień VDE 0100, DIN 57113 / VDE0113.

Przestrzegać:

Przed montażem i uruchomieniem należy przeczytać cały tekst instrukcji obsługi.

Instrukcja obsługi ma na celu ułatwienie zapoznania się z narzędziem elektrycznym i wykorzystania możliwości użytkowania go zgodnie z przeznaczeniem.

Instrukcja obsługi zawiera istotne wskazówki o tym, jak bezpiecznie, fachowo i ekonomicznie pracować z narzędziem elektrycznym oraz jak unikać zagrożeń, oszczędzać koszty napraw, skracać czas przestoju oraz zwiększać niezawodność i żywotność urządzenia. Oprócz przepisów bezpieczeństwa zawartych w niniejszej instrukcji obsługi należy bezwzględnie przestrzegać przepisów obowiązujących w danym kraju, które dotyczą eksploatacji narzędzia elektrycznego.

Instrukcję obsługi przechowywać przy narzędziu elektrycznym, w torebce plastikowej chroniącej przed zanieczyszczeniem i wilgocią. Każda osoba obsługująca musi przeczytać ją przed przystąpieniem do pracy i dokładnie jej przestrzegać. Przy narzędziu elektrycznym mogą pracować wyłącznie osoby, które zostały przeszkolone w zakresie użytkowania urządzenia i poinstruowane o związanych z tym zagrożeniach. Przestrzegać wymaganego wieku minimalnego.

Oprócz wskazówek dotyczących bezpieczeństwa zawartych w niniejszej instrukcji obsługi i specjalnych przepisów danego kraju należy przestrzegać ogólnie uznanych zasad technicznych dotyczących eksploatacji maszyn o tej samej budowie.

Nie ponosimy odpowiedzialności za wypadki ani szkody powstałe wskutek nieprzestrzegania niniejszej instrukcji oraz wskazówek dotyczących bezpieczeństwa.

2. Opis urządzenia (rys. 1)

1. Rękojeść
2. Wąż wysokociśnieniowy
3. Uchwyt kabla
4. Włłącznik / wyłącznik
5. Osłona koła
6. Przyłącze dla węża wysokociśnieniowego
7. Koło transportowe
8. Chwyty lancy
9. Pojemnik na środek czyszczący
10. Przyłącze dopływu wody
11. Igła do czyszczenia dysz
12. Szczotka do mycia tarasów
13. Pistolet natryskowy
14. Przedłużka
15. Dysza turbo
16. Dysza
17. Adapter Kärcher
18. Szczotka czyszcząca

3. Zakres dostawy

Poz.	Liczba	Oznaczenie
	1x	Myjka wysokociśnieniowa
1	1x	Rękojeść
2	1x	Wąż wysokociśnieniowy
3	1x	Uchwyt kabla
8	1x	Chwyty lancy
9	1x	Pojemnik na środek czyszczący
10	1x	Przyłącze dopływu wody
11	1x	Igła do czyszczenia dysz
12	1x	Szczotka do mycia tarasów
13	1x	Pistolet natryskowy
14	1x	Przedłużka

15	1x	Dysza turbo
16	1x	Dysza
17	1x	Adapter Kärcher
18	1x	Szczotka czyszcząca
	2x	Śruba
	1x	Instrukcja obsługi

4. Użytkowanie zgodne z przeznaczeniem

Myjka wysokociśnieniowa jest przeznaczona do stosowania w sektorze prywatnym do czyszczenia pojazdów, maszyn, budynków, fasad itp. pod wysokim ciśnieniem.

Maszynę wolno użytkować wyłącznie zgodnie z jej przeznaczeniem. Każde użycie wykraczające poza to jest niezgodne z przeznaczeniem. Za wynikające z tego szkody i obrażenia wszelkiego rodzaju odpowiada użytkownik/operator, a nie producent.

Należy pamiętać, że zgodnie z przeznaczeniem nasze urządzenia nie zostały skonstruowane do użytku komercyjnego, rzemieślniczego lub przemysłowego. Nie ponosimy odpowiedzialności w przypadku, gdy urządzenie jest stosowane w zakładach komercyjnych, rzemieślniczych i przemysłowych oraz do podobnych działalności.

5. Wskazówki dotyczące bezpieczeństwa dla myjek wysokociśnieniowych

Przed pierwszym użyciem urządzenia należy przeczytać wskazówki dotyczące bezpieczeństwa oraz oryginalną instrukcję obsługi. Proszę działać odpowiednio.

- Oprócz wskazówek zawartych w instrukcji eksploatacji należy przestrzegać również rozważnie ogólnych przepisów bezpieczeństwa i zapobiegania wypadkom obowiązujących u ustawodawcy.
- Znaki ostrzegawcze i informacyjne dołączone do urządzenia dostarczają ważnych informacji dla bezpiecznego użytkowania.

Stopnie zagrożenia

⚠ NIEBEZPIECZEŃSTWO

- Wskazuje na bezpośrednie zagrożenie, które może spowodować śmierć lub poważne obrażenia ciała.

⚠ OSTRZEŻENIE

- Wskazuje na potencjalnie niebezpieczną sytuację, która może spowodować śmierć lub poważne obrażenia ciała.

⚠ OSTROŻNIE

- Wskazuje na prawdopodobieństwo wystąpienia sytuacji potencjalnie niebezpiecznej, która, jeśli nie zostanie uniknięta, może spowodować niewielkie obrażenia ciała.

UWAGA

- Wskazuje na prawdopodobieństwo wystąpienia niebezpiecznej sytuacji, która może prowadzić do powstania szkód materialnych.

Elementy elektryczne

⚠ NIEBEZPIECZEŃSTWO

- Niebezpieczeństwo porażenia prądem!
- Wtyczki sieciowej i gniazdka nigdy nie należy dotykać mokrymi rękami.
- Przed każdym użyciem sprawdzić, czy przewód przyłączeniowy do sieci i wtyczka nie są uszkodzone. Uszkodzony przewód przyłączeniowy do sieci należy niezwłocznie wymienić przez autoryzowany serwis klienta / wykwalifikowanego elektryka. Nie należy używać urządzenia z uszkodzonym przewodem przyłączeniowym do sieci.
- Wszystkie przenoszące prąd części w obszarze roboczym muszą być chronione przed strumieniami wody.
- Wtyczka sieciowa i złącze przewodu przedłużacza muszą być wodoszczelne i nie mogą leżeć w wodzie. Złącze nie może leżeć na podłożu. Zaleca się stosowanie bębnow kablowych, które zapewniają, że gniazdka znajdują się co najmniej 60 mm nad podłogą.
- Upewnić się, że przewód przyłącza sieciowego i przedłużacza nie są uszkodzone przez przejechanie, zmiażdżenie, przeciągnięcie itp. Chronić przewody przyłączeniowe do sieci przed gorącym, olejem i ostrymi krawędziami.
- Przed wszelkimi czynnościami związanymi z pielęgnacją i konserwacją urządzenia należy wyłączyć i wyjąć wtyczkę sieciową z gniazdka.
- Naprawy i czynności przy częściach elektrycznych mogą być wykonywane tylko przez autoryzowany serwis obsługi klienta.

⚠ OSTRZEŻENIE

- Urządzenie może być podłączone tylko do przyłącza elektrycznego, które zostało wykonane przez elektryka zgodnie z IEC 60364.
- Urządzenie należy podłączać tylko do prądu przemienne. Napięcie musi się zgadzać z tym podanym na tabliczce znamionowej urządzenia.
- Urządzenia klasy ochrony I mogą być podłączane tylko do prawidłowo uziemionych źródeł zasilania.

- Z przyczyn związanych z bezpieczeństwem zalecane jest stosowanie wyłącznika ochronnego różnicowo-prądowego (maks. 30 mA).
- Nieodpowiedni przewód przedłużacza elektrycznego może być niebezpieczny. Na zewnątrz należy stosować tylko odpowiednio oznakowane przewody przedłużacza i elektrycznymi o odpowiednim przekroju poprzecznym, które są dopuszczone do tego celu:
1–10 m: 1,5 mm²; 10 – 30 m: 2,5 mm²
- Zawsze należy całkowicie odwijać przewód przedłużacza od bębna kablowego.

Ostrzeżenie! Niniejsze narzędzie elektryczne wytwarza podczas pracy pole elektromagnetyczne. Pole to może w pewnych okolicznościach wpływać negatywnie na aktywne lub pasywne implanty medyczne. W celu zmniejszenia ryzyka poważnych lub śmiertelnych obrażeń, osobom z implantami medycznymi przed użyciem narzędzia elektrycznego zalecamy konsultację z lekarzem i producentem.

Bezpieczne obchodzenie się

⚠ NIEBEZPIECZEŃSTWO

- Użytkownik musi używać urządzenia zgodnie z jego przeznaczeniem. Podczas pracy z urządzeniem musi on uwzględniać lokalne warunki i zwracać uwagę na osoby znajdujące się w otoczeniu.
- Przed każdą operacją należy sprawdzić ważne elementy, takie jak wąż wysokociśnieniowy, ręczny pistolet natryskowy i urządzenia zabezpieczające, pod kątem uszkodzeń. Uszkodzone elementy należy natychmiast wymienić. Nie należy obsługiwać urządzenia z uszkodzonymi elementami.
- Strumienie wysokociśnieniowe mogą być niebezpieczne w przypadku użytkowania niezgodnego z przeznaczeniem. Nie wolno kierować strumienia na ludzi, zwierzęta, czynne wyposażenie elektryczne ani na samo urządzenie.
- Nie należy kierować strumienia wysokociśnieniowego na innych lub siebie samego, aby oczyścić odzież lub obuwie.
- Opony/ zawory opon samochodowych mogą zostać uszkodzone przez strumień wysokociśnieniowy i pęknąć. Pierwszą tego oznaką jest przebarwienie opony. Uszkodzone opony/ zawory oponowe pojazdu stanowią zagrożenie dla życia. Podczas czyszczenia należy zachować minimalną odległość belki wynoszącą 30 cm!

⚠ OSTRZEŻENIE

- Nie należy używać urządzenia, gdy inne osoby są w zasięgu ręki, chyba że mają na sobie odzież ochronną.
- Urządzenie nie może być obsługiwane przez dzieci lub osoby nieprzeszkolone.
- Opisywane urządzenie nie jest przeznaczone do użytkowania przez osoby z ograniczonymi możliwościami fizycznymi, sensorycznymi lub psychicznymi lub nieposiadające wymaganego doświadczenia i/lub wiedzy, chyba że pracują one pod nadzorem osoby odpowiedzialnej za ich bezpieczeństwo lub też otrzymują od niej instrukcje odnośnie pracy przy urządzeniu i są świadome zagrożeń z tym związanych. Dzieci nie mogą się bawić urządzeniem.
- Dzieci powinny przebywać pod nadzorem, aby unieвозмоżliwić im zabawę przy urządzeniu.

⚠ OSTROŻNIE

- Przed wykonaniem jakichkolwiek prac przy urządzeniu lub na nim, należy upewnić się, że jest ono stabilne, aby uniknąć wypadków lub uszkodzeń spowodowanych przewróceniem się urządzenia.
- Ze względu na ulatniający się strumień wody przy dyszy wysokociśnieniowej, na ręczny pistolet natryskowy działa siła odrzutu. Zapewnić bezpieczną podstawę, mocno trzymać ręczny pistolet natryskowy i rurę natryskową.
- Nigdy nie należy pozostawiać urządzenia bez nadzoru podczas jego pracy.

UWAGA

- W przypadku dłuższych przerw w pracy, należy wyłączyć urządzenie za pomocą wyłącznika urządzenia.
- Nie należy eksploatować urządzenia w temperaturach poniżej 0 °C.

Inne zagrożenia

⚠ NIEBEZPIECZEŃSTWO

- Eksploatacja w pomieszczeniach zagrożonych wybuchem jest zakazana.
- Nie polewać wodą z węża przedmiotów zawierających substancje niebezpieczne dla zdrowia (np. azbest).
- Nigdy nie wolno odsysać płynów zawierających rozpuszczalniki lub nierozcieńczonych kwasów i rozpuszczalników! Należą do nich np. benzyna, rozcieńczalnik do farb lub olej opałowy. Mgiełka natryskowa jest wysoce łatwopalna, wybuchowa i trująca. Nie należy używać acetonu, nierozcieńczonych kwasów i rozpuszczalników, ponieważ mogą one uszkodzić materiały użyte w urządzeniu.

- Foliowe opakowanie przechowywać poza zasięgiem dzieci, ponieważ istnieje ryzyko uduszenia!

⚠ OSTRZEŻENIE

- Zgodnie z obowiązującymi przepisami, urządzenie nigdy nie może być eksploatowane w sieci wody pitnej bez zabezpieczenia przed cofaniem się przepływu. Należy upewnić się, że przyłączy instalacji wody użytkowej, na której pracuje myjka wysokociśnieniowa, jest wyposażone w separator systemowy zgodny z normą EN 12729 typ BA.
- Woda, która przeszła przez separator systemowy, nie jest już uważana za wodę pitną.
- Węże wysokociśnieniowe, armatura i złączki są ważne dla bezpieczeństwa urządzeń. Stosować wyłącznie węże wysokociśnieniowe, armaturę i złącza zalecane przez producenta.
- Przy odłączaniu dopływu lub węża wysokociśnieniowego może po pracy wydostawać się gorąca woda z przyłączy.

⚠ OSTROŻNIE

- Przy wyborze miejsca przechowywania i podczas transportu należy zwrócić uwagę na ciężar urządzenia (patrz Dane techniczne), aby uniknąć wypadków lub obrażeń.
- Ciągłe użytkowanie urządzenia przez kilka godzin może w rzadkich przypadkach prowadzić do drętwienia rąk.
- Nosić osłonę rąk.
- Trzymać ręce w cieple.
- Robić regularne przerwy w pracy.

Praca ze środkami czyszczącymi

⚠ OSTRZEŻENIE

- Urządzenie to jest przeznaczone do stosowania z detergentami dostarczonymi lub zalecanymi przez producenta. Stosowanie innych środków czyszczących lub środków chemicznych może mieć wpływ na bezpieczeństwo urządzenia.
- Niewłaściwe zastosowanie środków czyszczących może spowodować poważne obrażenia lub zatrucie.
- Środki czyszczące należy przechowywać w miejscu niedostępnym dla dzieci.

Urządzenie zabezpieczające

⚠ OSTROŻNIE

- Urządzenia zabezpieczające służą do ochrony użytkownika i nie mogą być zmieniane ani obchodzone.
- Wyłącznik ciśnieniowy może zmniejszyć ciśnienie w przypadku przekroczenia ustawionej wartości.

- Pistolet jest wyposażony w blokadę. Gdy blokada jest włączona, pistolet nie może być obsługiwany.
- Czujnik termiczny: Czujnik termiczny chroni silnik przed przeciążeniem. Urządzenie może być ponownie uruchomione po kilku minutach, gdy czujnik temperatury ostygnie.

Osobiste wyposażenie ochronne

⚠ OSTROŻNIE

- W celu zabezpieczenia przed odpryskującą wodą lub zanieczyszczeniami nosić odpowiednią odzież ochronną i okulary ochronne.
- Podczas stosowania myjki wysokociśnieniowej mogą powstawać aerozole. Wdychanie aerozoli może spowodować uszczerbek na zdrowiu. W zależności od zastosowania, do czyszczenia wysokociśnieniowego można stosować całkowicie osłonięte dysze (np. do czyszczenia powierzchni), które znacznie zmniejszają emisję wodnych aerozoli. Zastosowanie takiej osłony nie jest możliwe dla wszystkich zastosowań. Jeśli nie jest możliwe zastosowanie w pełni ekranowanej dyszy, należy zastosować maskę przeciwpyłową FFP 2 lub jej odpowiednik, w zależności od środowiska, które ma być czyszczone.

6. Ryzyko szczątkowe

Nawet jeśli niniejsze narzędzie elektryczne jest obsługiwane zgodnie z instrukcją, zawsze pozostaje ryzyko szczątkowe. Poniższe zagrożenia mogą wystąpić w związku z konstrukcją i wersją niniejszego elektronarzędzia:

- Obrażenia dróg oddechowych w przypadku niestosowania odpowiedniej maski przeciwpyłowej.
- Uszkodzenie słuchu w razie niezakładania odpowiednich nasłuchiwaczy ochronnych.
- Uszczerbek na zdrowiu spowodowany drganiem rąk i ramion w razie stosowania urządzenia przez dłuższy czas lub prowadzenia czy też konserwowania go w sposób nieprawidłowy.

7. Dane techniczne

Napięcie sieciowe	230-240 V~ / 50 Hz
Pobór mocy	2400 W
Ciśnienie robocze	12 MPa
Ciśnienie znamionowe	18 MPa

Przepustowość	5,5 l/min.
maks. ciśnienie dopływu wody	0,4 MPa
Klasa ochrony	II

Niebezpieczeństwo!

Hałas i drgania

Wartości hałasu i drgań zostały ustalone zgodnie z EN 60335.

Poziom ciśnienia akustycznego L_{pA}	78 dB
Niepewność K_{pA}	3 dB
Poziom mocy akustycznej L_{WA}	94 dB
Niepewność K_{WA}	3 dB

Nosić nauszniki ochronne.

Hałas może powodować utratę słuchu.

Łączna wartość emisji drgań (suma wektorowa trzech kierunków) określona zgodnie z EN 60335.

Wartość emisji drgań $a_n \leq 2,5 \text{ m/s}^2$

Podana wartość emisji drgań została zmierzona zgodnie ze znormalizowaną metodą badania, jednak może się ona różnić w zależności od sposobu użytkowania elektronarzędzia, a w wyjątkowych przypadkach może zostać przekroczona.

Podana wartość emisji drgań może służyć do porównania niniejszego narzędzia z innym.

Podaną wartość emisji drgań można użyć również do wstępnego oszacowania negatywnego oddziaływania.

Ograniczyć wytwarzanie hałasu i wibracje do minimum!

- Stosować wyłącznie sprawne urządzenia.
- Urządzenie poddawać regularnej konserwacji i czyszczeniu.
- Dostosować metodę pracy do urządzenia.
- Nie przeciążać urządzenia.
- W razie potrzeby oddać urządzenie do przeglądu.
- Gdy urządzenie nie jest używane, powinno być wyłączone.
- Zakładać rękawice.

8. Rozpakowanie

- Otworzyć opakowanie i wyjąć ostrożnie produkt.
- Usunąć materiał opakowaniowy oraz zabezpieczenia opakowania/transportowe (jeśli występują).
- Sprawdzić, czy zakres dostawy jest kompletny.
- Sprawdzić produkt i elementy wyposażenia pod kątem uszkodzeń w trakcie transportu. W przypadku reklamacji natychmiast poinformować o tym dostawcę. Późniejsze reklamacje nie będą uznawane.
- W miarę możliwości zachować opakowanie do zakończenia okresu gwarancyjnego.
- Przed zastosowaniem produktu zapoznać się z nim na podstawie instrukcji obsługi.
- W przypadku akcesoriów i części zużywalnych i zamiennych stosować wyłącznie oryginalne części. Części zamienne można nabyć u swojego dystrybutora.
- Przy zamówieniach podawać nasze numery artykułów oraz typ i rok produkcji produktu.

⚠ OSTRZEŻENIE!

Produkt i materiały opakowaniowe nie mogą służyć jako zabawka dla dzieci! Dzieciom nie wolno bawić się workami z tworzywa sztucznego, foliami i drobnymi elementami! Istnieje niebezpieczeństwo połknięcia i uduszenia!

9. Przed uruchomieniem

Prawidłowe zastosowanie urządzenia

- Myjka wysokociśnieniowa musi być zamontowana na płaskiej, bezpiecznej powierzchni.
- Przy każdym uruchomieniu maszyny zaleca się zachowanie prawidłowej pozycji roboczej: jedna ręka na pistolecie, druga na lancy.
- Strumień wody nigdy nie może być skierowany na kable elektryczne lub maszynę.
- Aby uniknąć uszkodzenia pompy, gdy nie jest ona eksploatowana, niewielki wyciek z pompy jest normalny.
- W żadnym wypadku maszyna nie może być używana w pomieszczeniach, w których istnieje ryzyko wybuchu.
- Temperatura pracy musi wynosić od +5 do +50°C. Nie wolno stosować żadnych osłon ani modyfikować lanc ani dysz rozpylających.
- Myjka wysokociśnieniowa jest przeznaczona do pracy z zimną lub średnio ciepłą wodą (max. do 50°C), wyższe temperatury powodują uszkodzenie pompy.

- Dopływająca woda nie może być brudna, piaszczysta ani zanieczyszczona środkami chemicznymi, które mogłyby pogorszyć funkcjonowanie i skrócić przydatność maszyny.

Montaż

Montaż urządzenia (rys. 1)

Wsunąć rękojęść (1) na punkty mocowania nad urządzeniem i zamocować ją za pomocą dwóch dostarczonych śrub (długość 20 mm).

Następnie należy włożyć uchwyt kabla (3) do przewidzianego do tego otworu po lewej stronie urządzenia.

Przyłącze dopływu wody (rys. 2)

Przykręcić przyłącze dopływu wody (10) do urządzenia. Przyłącze dla dopływu wody (10) jest wyposażone w złącze do standardowych systemów łączenia węży. Złączkę węża zasilającego (min. Ø 1/2" / ok. 13 mm) włożyć na przyłącze dla dopływu wody (10).

Do dopływu wody należy zawsze używać wzmocnionego węża wodnego ze standardowym złączem. Długość powinna wynosić co najmniej 6,0 m. (nie wchodzi w zakres dostawy)

Pomiędzy wodą pitną a myjką wysokociśnieniową musi być zainstalowany zawór zwrotny! Należy zapytać o to instalatora sanitarnego.

Odysanie z otwartych zbiorników/pojemników i wód naturalnych

Stosować specjalny osprzęt samozasysający (nie wchodzi w zakres dostawy / dostępny u dystrybutorów). Dzięki temu osprzętowi myjka wysokociśnieniowa może zasysać wodę na wysokości 0,5 m powyżej poziomu wody. To może zająć około 25 – 50 sekund. Zanurzyć wąż osprzętu całkowicie pod wodą, aby wyprzeć z niego powietrze.

Podłączyć wąż osprzętu do myjki wysokociśnieniowej i upewnić się, że filtr ssania pozostaje pod wodą. Myjkę wysokociśnieniową pozostawić po wyjęciu pistoletu rozpylającego do momentu równomiernego wypływu wody z węża wysokociśnieniowego. Jeżeli po 25 – 50 sekundach nadal nie wycieka woda, należy wyłączyć i sprawdzić wszystkie przyłącza.

Jeśli woda płynie, należy wyłączyć myjkę wysokociśnieniową i podłączyć pistolet rozpylający i lancę natryskową do pracy.

Przyłącze węża wysokociśnieniowego (rys. 3/4)

Wąż wysokociśnieniowy (2) podłączyć do przyłącza węża wysokociśnieniowego (6). Najpierw należy zdjąć pokrywę ochronną.

Drugi koniec węża wysokociśnieniowego (2) włożyć do przyłącza pistoletu (13).

Aby usunąć wąż wysokociśnieniowy (2), należy nacisnąć przycisk (A) i wyciągnąć go.

Przyłącze przystawek (rys. 5)

Aby zamontować przystawki 9, 14, 18, należy wcisnąć je w pistolet (13) i obrócić aż do zablokowania.

Aby zamontować przystawki 12, 15, 16, 17, włożyć je do przedłużacza (14) i przekręcić aż do zablokowania.

Przyłącze elektryczne

- Przed podłączeniem do sieci upewnić się, że dane na tabliczce znamionowej są zgodne z parametrami sieci.

- W przypadku stosowania przewodów przedłużaczy należy upewnić się, że można je stosować na zewnątrz i że mają one odpowiedni przekrój żyły:

1–10 m: 1,5 mm²

10–30 m: 2,5 mm²

- Włożyć wtyczkę sieciową kabla zasilającego do gniazdka.

10. Obsługa

⚠ Uwaga!

Przed uruchomieniem produkt należy całkowicie zmontować!

Maszyna składa się z zespołu z pompą przykrytą obudową odporną na wstrząsy. Maszyna jest wyposażona w lancę i poręczny pistolet w celu uzyskania optymalnej pozycji roboczej, której kształt i wyposażenie są zgodne z obowiązującymi przepisami.

Uruchomienie:

Po całkowitym zamontowaniu myjki wysokociśnieniowej i wykonaniu wszystkich połączeń, można wykonać następujące czynności:

Otworzyć dopływ wody. Odbezpieczyć pistolet (13) przy przełączniku blokującym (C). Pociągnąć za dźwignię spustu (D), aby umożliwić wydostanie się powietrza z urządzenia. (Rys. 5)

Włączyć urządzenie, ustawiając przełącznik włączenia/wyłączenia (4) na „WŁ.”. Teraz należy uruchomić dźwignię spustu (D). (rys. 1/5)

Aby wyłączyć, należy zwolnić dźwignię spustu (D), urządzenie przechodzi w stan gotowości. Po naciśnięciu dźwigni spustu (D) myjka wysokociśnieniowa uruchamia się ponownie. (Rys. 5)

Aby całkowicie wyłączyć myjkę wysokociśnieniową, należy ustawić przełącznik włączania/wyłączania (4) w pozycji „WYŁ.”. (Rys. 1)

Pojemnik na środek czyszczący (9)

Pojemnik na środek czyszczący należy napęłnić odpowiednim środkiem czyszczącym. Szerokość strumienia może być regulowana na dyszy.

Zastosowanie przystawek (rys. 1):

Szczotka do mycia tarasów (12): Do czyszczenia podłóg i ścian.

Dysza turbo (15): Do usuwania uporczywych zanieczyszczeń.

Dysza (16): Do trudnych prac związanych z czyszczeniem.

Szczotka czyszcząca (18): Do czyszczenia powierzchni.

11. Przyłącze elektryczne

Zainstalowany silnik elektryczny jest gotowy do eksploatacji. Przyłącze odpowiada odnośnym przepisom VDE (Związek Elektryków Niemieckich) oraz normom DIN.

Przyłącze sieciowe zapewniane przez klienta oraz zastosowany przewód przedłużający muszą odpowiadać tym przepisom.

Uszkodzony elektryczny przewód przyłączeniowy

Na przewodach elektrycznych powstają często uszkodzenia izolacji.

Przyczyną może być:

- Ściskanie, w przypadku gdy przewody są prowadzone przez okna lub szczeliny w drzwiach.
- Zagięcia, w przypadku nieprawidłowego zamocowania lub prowadzenia przewodów.
- Przecięcia, w przypadku najezdzenia na przewody.
- Uszkodzenia izolacji, w przypadku wyrwania z gniazdka naściennego.
- pęknięcia, spowodowane starzeniem się izolacji.

Uszkodzonych przewodów elektrycznych nie wolno używać - ze względu na uszkodzenie izolacji zagrażającą życiu. Przewody elektryczne należy regularnie kontrolować pod kątem uszkodzeń. Pamiętaj, by podczas sprawdzania przewodu przyłączeniowego, nie był on podłączony do sieci prądowej.

Przewody elektryczne muszą odpowiadać właściwym przepisom VDE (Związek Elektryków Niemieckich) oraz normom DIN. Stosować wyłącznie przewody elektryczne tym samym oznaczeniem.

Z zasady należy umieścić nadruk oznaczenia typu na przewodzie.

Rodzaj przyłącza Y

Jeżeli wymagana jest wymiana przewodu przyłączeniowego do sieci, należy zlecić jego wymianę przez producenta lub jego przedstawiciela, aby uniknąć zagrożeń dla bezpieczeństwa.

- Produkt spełnia wymagania dyrektywy EN 61000-3-11 i podlega szczególnym warunkom przyłączenia. Oznacza to, że zabronione jest jego podłączenie do dowolnie wybieranych punktów przyłączeniowych.
- W przypadku niekorzystnych warunków sieciowych produkt może powodować przejściowe wahania napięcia.
- Produkt jest przewidziany wyłącznie do zastosowania w punktach przyłączeniowych, które
 - a) nie przekraczają maksymalnej dopuszczalnej impedancji sieci „Z” (Zmaks. =0,441
 - b) posiadają obciążalność sieci prądem ciągłym wynoszącą co najmniej 100 A na fazę.
- Użytkownik musi zapewnić, jeżeli to konieczne, w porozumieniu z zakładem energetycznym, by punkt przyłączeniowy, w którym ma być eksploatowane narzędzie, spełniał jedno z dwóch wyżej wymienionych wymagań a) lub b).

12. Konserwacja

⚠ Ostrzeżenie! Przed rozpoczęciem wszelkich prac związanych z ustawianiem, obsługą techniczną i naprawą wyciągnąć wtyczkę sieciową!

Ogólne czynności konserwacyjne

- W miarę możliwości osłony, szczeliny wentylacyjne i obudowę silnika powinny być wolne od pyłu i zanieczyszczeń. Urządzenie czyścić czystą ściereczką lub przedmuchiwać sprężonym powietrzem pod niskim ciśnieniem.

- Zalecamy czyszczenie urządzenia bezpośrednio po każdym użyciu.
- Urządzenie powinno się regularnie czyścić wilgotną szmatką i niewielką ilością mydła szarego. Nie stosować detergentów ani rozpuszczalników, które mogłyby uszkodzić elementy urządzenia wykonane z tworzyw sztucznych. Zwracać uwagę, aby do wnętrza urządzenia nie dostała się woda.

Długa żywotność pompy elektrycznej

Jeżeli maszyna ma pozostać bezczynna przez dłuższy czas (ponad 3 miesiące) w pomieszczeniach, w których istnieje ryzyko zamarznięcia, zaleca się napędnąć ją środkiem zapobiegającym zamarzaniu (podobnym do stosowanego w pojazdach).

Jeśli urządzenie nie było używane przez dłuższy okres czasu, w pompie elektrycznej powstaną osady kamienia, które mogą spowodować trudności z uruchomieniem.

Informacje serwisowe

Należy pamiętać, że w przypadku tego produktu poniższe części podlegają naturalnemu zużyciu lub zużyciu uwarunkowanemu użytkowaniem, bądź są potrzebne jako materiały zużywalne.

Części zużywalne*: Pasek, wąż, lanca, dysze i przystawki, filtr powietrza, uszczelki

* opcjonalnie w zakresie dostawy!

Czyszczenie dyszy (rys. 1)

aby oczyścić zablokowaną dyszę, należy użyć załączonego drutu (11).

13. Utylizacja i ponowne wykorzystanie

Wskazówki dotyczące opakowania



Materiały opakowaniowe nadają się do recyklingu. Opakowania należy utylizować w sposób przyjazny dla środowiska.

Wskazówki dotyczące ustawy o urządzeniach elektrycznych i elektronicznych (ElektroG)



Zużyte urządzenia elektryczne i elektroniczne nie wchodzą w skład odpadów domowych, lecz muszą być zbierane i usuwane oddzielnie!

- Zużyty sprzęt może mieć szkodliwy wpływ na środowisko i zdrowie ludzi z uwagi na potencjalną zawartość niebezpiecznych substancji, mieszanin oraz części składowych. Gospodarstwo domowe spełnia ważną rolę w przyczynianiu się do ponownego użycia i odzysku surowców wtórnych, w tym recyklingu zużytego sprzętu. Na tym etapie kształtuje się postawy, które wpływają na zachowanie wspólnego dobra jakim jest czyste środowisko naturalne.
- Stare baterie lub akumulatory, które nie są na stałe zainstalowane w starym urządzeniu, należy usunąć przed oddaniem go do serwisu nie powodując zniszczenia! Ich utylizacja jest regulowana ustawą o bateriach.
- Właściciele lub użytkownicy urządzeń elektrycznych i elektronicznych są prawnie zobowiązani do ich zwrotu po zakończeniu użytkowania.
- Użytkownik końcowy jest odpowiedzialny za usunięcie swoich danych osobowych ze starego urządzenia przeznaczonego do utylizacji!
- Symbol przekreślonego kosza na śmieci oznacza, że zużyte urządzenia elektrycznego i elektronicznego nie wolno wyrzucać razem z odpadami domowymi.
- Zużyte urządzenia elektryczne i elektroniczne można bezpłatnie oddawać w następujących miejscach:
 - Publiczne punkty utylizacji lub zbiórki (np. podwórza budynków komunalnych)
 - Punkty sprzedaży urządzeń elektrycznych (stacjonarne i internetowe), o ile sprzedawcy są zobowiązani do ich odbioru lub oferują je dobrowolnie.
 - Do trzech sztuk urządzeń elektrycznych i elektronicznych każdego typu, o długości krawędzi nie większej niż 25 centymetrów, można bezpłatnie zwrócić do producenta bez konieczności wcześniejszego zakupu nowego urządzenia od producenta lub można je oddać do innego autoryzowanego punktu zbiórki w swojej okolicy.
 - W celu uzyskania informacji na temat dodatkowych warunków przyjmowania zwrotów przez producentów i dystrybutorów należy skontaktować się z odpowiednim działem obsługi klienta.

- W przypadku dostarczenia przez producenta nowego urządzenia elektrycznego do prywatnego gospodarstwa domowego, może ono zorganizować bezpłatną zbiórkę zużytych urządzeń elektrycznych i elektronicznych na wniosek użytkownika końcowego. W tym celu należy skontaktować się z działem obsługi klienta producenta.
- Niniejsze oświadczenia dotyczą wyłącznie urządzeń zainstalowanych i sprzedawanych w krajach Unii Europejskiej i podlegają Dyrektywie Europejskiej 2012/19/UE. W krajach spoza Unii Europejskiej mogą obowiązywać inne przepisy dotyczące utylizacji zużytych urządzeń elektrycznych i elektronicznych.

14. Pomoc dotycząca usterek

Awaria	Przyczyna	Środek zaradczy
Urządzenie nie działa.	Brak napięcia elektrycznego na urządzeniu.	Sprawdzić bezpiecznik, kabel zasilający, wtyczkę sieciową i w razie potrzeby zlecić ich wymianę wykwalifikowanemu personelowi.
	Zbyt mały przekrój przewodu przedłużacza lub zbyt długi przedłużacz.	Należy stosować przedłużacze o większym przekroju przewodu lub stosować krótsze przedłużacze.
	Napięcie sieciowe jest poniżej podanej wartości.	W razie potrzeby należy skontaktować się z firmą energetyczną.
	Pompa jest zamrznięta.	Sprawdzić, w razie potrzeby odmrozić.
Silnik pracuje, ale nie dochodzi do wytworzenia ciśnienia.	Wlot powietrza do dopływu wody.	Sprawdzić wąż doprowadzający i przyłączyć węża, w razie potrzeby wymienić.
	Dysza wylotowa za duża.	Sprawdzić, w razie potrzeby wymienić.
Nieregularne ciśnienie robocze.	Wlot powietrza do dopływu wody.	Sprawdzić wąż doprowadzający i przyłączyć węża, w razie potrzeby wymienić.

Objašnjenje simbola na uređaju

	<p>Prije stavljanja u pogon pročitajte i poštujujte priručnik za rukovanje i sigurnosne napomene!</p>
	<p>Nosite zaštitne naočale!</p>
	<p>Nosite štitnik sluha!</p>
	<p>Razred zaštite II</p>
	<p>Uređaj nije dopušteno priključiti neposredno na javnu mrežu pitke vode.</p>
	<p>Visokotlačni mlaz ne usmjeravajte na ljude, životinje, aktivnu električnu opremu ili sam uređaj.</p>
	<p>Proizvod udovoljava važećim europskim direktivama.</p>
	<p>Ovaj proizvod je u skladu s važećim srpskim smjernicama.</p>

Sadržaj:
Stranica:

1.	Uvod.....	126
2.	Opis uređaja (sl. 1).....	126
3.	Opseg isporuke.....	126
4.	Namjenska uporaba.....	127
5.	Sigurnosne napomene za visokotlačne čistače.....	127
6.	Potencijalni rizici.....	129
7.	Tehnički podatci.....	129
8.	Raspakiravanje.....	129
9.	Prije stavljanja u pogon.....	130
10.	Rukovanje.....	131
11.	Priključivanje na električnu mrežu.....	131
12.	Održavanje.....	132
13.	Zbrinjavanje i recikliranje.....	132
14.	Otklanjanje neispravnosti.....	133
15.	Izjava o sukladnosti.....	271



1. Uvod

Proizvođač:

Scheppach GmbH
Günzburger Straße 69
D-89335 Ichenhausen

Poštovani kupci,

želimo vam mnogo zadovoljstva i uspjeha pri radu s novim uređajem.

Napomena:

Prema važećem njemačkom Zakonu o odgovornosti za proizvode, proizvođač ovog uređaja ne odgovara za štete koje nastanu na ovom uređaju ili koje ovaj uređaj uzrokuje u slučaju:

- nepropisnog rukovanja
- nepridržavanja priručnika za uporabu
- popravaka koje obave drugi, neovlašteni stručnjaci
- montaže i zamjene neoriginalnih rezervnih dijelova,
- nenamjenske uporabe,
- kvarova električnog sustava zbog nepridržavanja propisa i odredaba o električnoj energiji VDE 0100, DIN 57113 / VDE0113.

Vodite računa o sljedećem:

Prije montaže i stavljanja u pogon pročitajte cjelokupan tekst priručnika za uporabu.

Ovaj priručnik za uporabu treba vam olakšati upoznavanje s električnim alatom i njegovim namjenskim mogućnostima uporabe.

Priručnik za uporabu sadržava važne napomene za siguran, propisan i ekonomičan rad električnim alatom te za izbjegavanje opasnosti, smanjivanje troškova popravaka i prekida rada te povećavanje pouzdanosti i vijeka trajanja proizvoda.

Osim sigurnosnih propisa iz ovog priručnika za uporabu morate se svakako pridržavati nacionalnih propisa koji se odnose na rad ovog električnog alata.

Čuvajte priručnik za uporabu u blizini električnog alata, zaštićenog od prljavštine i vlage u plastičnoj vrećici. Prije početka rada svi rukovatelji moraju pročitati i pažljivo se pridržavati ovog priručnika. Na električnom alatu smiju raditi samo osobe koje su podučene u uporabi električnog alata i upućene u opasnosti koje su povezane s njegovom uporabom. Strojem smiju rukovati samo osobe odgovarajuće minimalne dobi.

Osim sigurnosnih napomena sadržanih u ovom priručniku za uporabu i posebnih nacionalnih propisa valja se pridržavati i općeprihvaćenih tehničkih pravila za rad konstrukcijski identičnih naprava.

Ne preuzimamo odgovornost za nezgode ili štete koje nastanu zbog nepridržavanja ovog priručnika i sigurnosnih napomena.

2. Opis uređaja (sl. 1)

1. Ručka
2. Visokotlačno crijevo
3. Držač kabela
4. Sklopka za uključivanje/isključivanje
5. Pokrov kotača
6. Priključak za visokotlačno crijevo
7. Transportni kotač
8. Držač koplja
9. Spremnik sredstva za čišćenje
10. Priključak za dovod vode
11. Iгла za čišćenje sapnica
12. Čistač terasa
13. Pištolj za prskanje
14. Produžetak
15. Turbo sapnica
16. Sapnica
17. Adapter Kärcher
18. Četka za čišćenje

3. Opseg isporuke

Poz.	Količina	Naziv
	1x	Visokotlačni čistač
1	1x	Ručka
2	1x	Visokotlačno crijevo
3	1x	Držač kabela
8	1x	Držač koplja
9	1x	Spremnik sredstva za čišćenje
10	1x	Priključak za dovod vode
11	1x	Iгла za čišćenje sapnica
12	1x	Čistač terasa
13	1x	Pištolj za prskanje
14	1x	Produžetak
15	1x	Turbo sapnica
16	1x	Sapnica
17	1x	Adapter Kärcher
18	1x	Četka za čišćenje
	2x	Vijak
	1x	Priručnik za uporabu

4. Namjenska uporaba

Visokotlačni čistač predviđen je za uporabu na privatnom posjedu za čišćenje vozila, strojeva, zgrada, pročelja itd. visokim tlakom.

Stroj je dopušteno rabiti samo namjenski. Svaka druga uporaba smatra se nenamjenskom. Za štete ili ozljede uzrokovane takvom uporabom odgovoran je korisnik/rukovatelj, a ne proizvođač.

Imajte na umu da naši uređaji namjenski nisu konstruirani za komercijalnu, obrtničku ili industrijsku uporabu. Ne preuzimamo odgovornost ako se uređaj rabi u komercijalnim, obrtničkim ili industrijskim pogonima te za srodne postupke.

5. Sigurnosne napomene za visokotlačne čistače

Prije prve uporabe uređaja pročitajte ove sigurnosne napomene i originalni priručnik za uporabu. Postupite u skladu s njima.

- Osim napomena iz priručnika za uporabu potrebno je pridržavati se općih sigurnosnih propisa i zakonskih propisa o zaštiti na radu.
- Pločice s upozorenjem i obavijesne pločice postavljene na uređaju sadržavaju važne napomene za siguran rad.

Stupnjevi opasnosti

⚠ OPASNOST

- Napomena o neposredno prijetećoj opasnosti koja uzrokuje teške tjelesne ozljede ili smrt.

⚠ UPOZORENJE

- Napomena o potencijalno opasnoj situaciji koja može uzrokovati teške tjelesne ozljede ili smrt.

⚠ OPREZ

- Obavijest o potencijalno opasnoj situaciji koja može uzrokovati lake ozljede.

POZOR

- Obavijest o potencijalno opasnoj situaciji koja može uzrokovati materijalne štete.

Električne komponente

⚠ OPASNOST

- Opasnost od električnog udara!
- Mrežni utikač i utičnicu nikada ne dirajte vlažnim rukama.
- Prije svakog rada provjerite postoje li oštećenja na električnom kabeu s mrežnim utikačem. Zatražite od ovlaštene servisne službe/elektrotehničkog stručnjaka da odmah zamijeni oštećen električni kabeu.

Ne stavljajte u pogon uređaj s oštećenim električnim kabeuom.

- Svi dijelovi pod naponom u radnom području moraju biti zaštićeni od mlaza vode.
- Mrežni utikač i spojka produžnog kabeu moraju biti vodonepropusni i ne smiju ležati u vodi. Spojka osim toga ne smije ležati na podu. Preporučuje se uporaba kabeulskih bubnjeva koji jamče da će utičnice biti najmanje 60 mm iznad poda.
- Pobrinite se za to da se električni i produžni kabeu ne slome ili oštete gaženjem, gnječenjem, istezanjem ili sličnim. Zaštite električne kabeule od vrućine, ulja i oštih rubova.
- Prije svih radova njegovanja i održavanja isključite uređaj i izvucite mrežni utikač.
- Radove popravljanja i radove na električnim komponentama smije obavljati samo ovlaštena servisna služba.

⚠ UPOZORENJE

- Uređaj je dopušteno priključiti samo na električni priključak koji je izveo elektroinstalater u skladu s normom IEC 60364.
- Priključite uređaj samo na izmjeničnu struju. Napon se mora podudarati s naponom navedenim na označnoj pločici uređaja.
- Uređaje razreda zaštite I dopušteno je priključivati samo na ispravno uzemljene izvore elektroenergije.
- Zbog sigurnosnih razloga u pravilu preporučujemo da uređaj rabeite sa zaštitnom strujnom sklopkom (maks. 30 mA).
- Neprikladan električni produžni kabeu može biti opasan. Na otvorenom rabeite samo za to odobren, primjereno označen električni produžni kabeu s dovoljnim presjekom vodiča: 1–10 m: 1,5 mm²; 10 – 30 m: 2,5 mm²
- Uvijek potpuno odmotajte produžni kabeu s kabeulskog bubnja.

Upozorenje! Ovaj električni alat tijekom rada proizvodi elektromagnetsko polje. To polje može u određenim okolnostima ometati aktivne ili pasivne medicinske implantate. Kako bi se smanjila opasnost od teških ili smrtonosnih ozljeda, preporučujemo da se osobe s medicinskim implantatima prije rukovanja električnim alatom savjetuju sa svojim liječnikom i proizvođačem tog medicinskog implantata.

Sigurno rukovanje

⚠ OPASNOST

- Korisnik mora namjenski rabiti uređaj. Mora uzeti u obzir lokalne okolnosti i prilikom rada s uređajem voditi računa o ljudima u okolini.
- Prije svakog rada provjerite postoje li oštećenja na važnim komponentama kao što su visokotlačno crijevo, ručni mlazni pištolj i sigurnosne naprave. Odmah zamijenite oštećene komponente. Ne stavljajte u pogon uređaj s oštećenim komponentama.
- Visokotlačni mlazovi mogu biti opasni u slučaju neispravne uporabe. Mlaz nije dopušteno usmjeravati na ljude, životinje, aktivnu električnu opremu ili sam uređaj.
- Ne usmjeravajte visokotlačni mlaz na druge ljude ili sebe kako biste očistili odjeću ili obuću.
- Automobilske gume/ventili na gumama mogu se oštetiti pod visokotlačnim mlazom i puknuti. Prvi znakovi oštećenja su mrlje na gumi. Oštećene automobilske gume/ventili na gumama su životno opasni. Prilikom čišćenja održavajte najmanje 30 cm udaljenosti od mlaza!

⚠ UPOZORENJE

- Ne rabite uređaj ako u njegovom dosegu postoje drugi ljudi, osim ako oni nose zaštitnu odjeću.
- Uređaj ne smiju rabiti djeca ili nepodućene osobe.
- Ovaj uređaj nije namijenjen za to da njime rukuju osobe sa smanjenim tjelesnim, osjetilnim ili mentalnim sposobnostima ili nedovoljnim iskustvom i/ili znanjem, osim ako ih nadzire osoba zadužena za njihovu sigurnost ili ako su od nje primili upute o uporabi uređaja i razumjeli su opasnosti koje iz toga proizlaze. Djeca se ne smiju igrati uređajem.
- Nadzirite djecu kako biste bili sigurni da se ne igraju uređajem.

⚠ OPREZ

- Prije svih aktivnosti s uređajem ili na njemu uspostavite stabilnost kako biste izbjegli nezgode ili oštećenja zbog prevrtanja uređaja.
- Zbog vodenog mlaza koji izlazi iz visokotlačne sapnice na ručni mlazni pištolj djeluje reaktivna sila. Zauzmite siguran stojeći položaj, čvrsto držite ručni mlazni pištolj i mlaznu cijev.
- Uređaj nikada ne ostavljajte bez nadzora dok radi.

POZOR

- Kod duljih radnih stanka isključite uređaj na sklopki uređaja.
- Ne rabite uređaj pri temperaturama ispod 0 °C.

Ostale opasnosti

⚠ OPASNOST

- Zabranjen je rad u područjima ugroženima eksplozijom.
- Ne prskajte predmete koji sadržavaju tvari opasne za zdravlje (npr. azbest).
- Nikada ne usisavajte tekućine koje sadržavaju otapala ili nerazrijeđene kiseline i otapala! U to se ubrajaju npr. benzin, razrjeđivači lakova ili loživo ulje. Rasprskana maglica je vrlo zapaljiva, eksplozivna i otrovna. Ne rabite aceton, nerazrijeđene kiseline i otapala jer oni nagrjavaju materijale koji postoje u uređaju.
- Držite ambalažne folije dalje od djece, postoji opasnost od gušenja!

⚠ UPOZORENJE

- Prema važećim propisima uređaj nikada ne smije rabiti bez sistemskog razdjelnika na mreži pitke vode. Pobrinite se za to da je priključak kućne vodovodne instalacije na kojem radi visokotlačni čistač opremljen sistemskim razdjelnikom u skladu s normom EN 12729 tip BA.
- Voda koja protекne kroz sistemski razdjelnik više se ne smatra pitkom vodom.
- Visokotlačna crijeva, armature i spojke važni su za sigurnost uređaja. Rabite samo visokotlačna crijeva, armature i spojke koje preporučuje proizvođač.
- Prilikom odvajanja dovodnog ili visokotlačnog crijeva nakon rada iz priključaka može isteći vruća voda.

⚠ OPREZ

- Prilikom biranja skladišnog mjesta i prilikom transporta vodite računa o masi uređaja (vidi tehničke podatke) kako biste izbjegli nezgode ili ozljede.
- Višesatna, neprekidna uporaba uređaja u rijetkim slučajevima može uzrokovati osjećaj utrnulosti u šakama.
- Nosite rukavice.
- Održavajte šake toplima.
- Pravite redovite radne stanke.

Rad sa sredstvima za čišćenje

⚠ UPOZORENJE

- Ovaj uređaj razvijen je za uporabu sredstava za čišćenje koje isporučuje ili preporučuje proizvođač. Uporaba drugih sredstava za čišćenje ili kemikalija može umanjiti sigurnost uređaja.
- Pogrešna uporaba sredstava za čišćenje može uzrokovati teške ozljede ili trovanja.
- Čuvajte sredstva za čišćenje dalje od djece.

Sigurnosne naprave

⚠ OPREZ

- Sigurnosne naprave služe zaštititi korisnika i nije ih dopušteno mijenjati ili zaobilaziti.
- Tlačna sklopka može sniziti tlak ako se prekorači prethodno namještena vrijednost.
- Pištolj je opremljen blokadom. Ako je blokada aktivirana, nije moguće aktivirati pištolj.
- Termički senzor: Termički senzor štiti motor od preopterećenja. Uređaj je moguće ponovno pokrenuti poslije nekoliko minuta nakon što se senzor temperature ohladi.

Osobna zaštitna oprema

⚠ OPREZ

- Radi zaštite od odbijene rasprskane vode ili prljavštine nosite prikladnu zaštitnu odjeću i zaštitne naočale.
- Tijekom uporabe visokotlačnih čistača mogu nastati aerosoli. Udisanje aerosola može naštetiti zdravlju. Ovisno o primjeni moguće je rabiti potpuno zakriljene sapnice (npr. plosnate sapnice) za visokotlačno čišćenje koje znatno smanjuju izbacivanje vodena-stih aerosola. Uporaba takvog zakriljenja nije moguća u svim primjenama. Ako uporaba potpuno zakriljene sapnice nije moguća, trebalo bi rabiti zaštitnu masku za disanje razreda FFP 2 ili slično, ovisno o okolini koju valja očistiti.

6. Potencijalni rizici

Čak i ako ovim električnim alatom propisno rukujete, uvijek će postojati potencijalni rizici. Mogu se pojaviti sljedeće opasnosti povezane s konstrukcijom i izvedbom ovog električnog alata:

- Oštećenja pluća ako se ne nosi prikladna maska protiv prašine.
- Oštećenja sluha ako se ne nosi prikladan štitnik sluha.
- Zdravstvene poteškoće uzrokovane vibracijama šaka i ruku ako se uređaj rabi tijekom duljeg razdoblja, ako se njime neispravno rukuje ili ako ga se neispravno održava.

7. Tehnički podatci

Mrežni napon	230-240 V~ / 50 Hz
Primljena snaga	2400 W
Radni tlak	12 MPa
Nazivni tlak	18 MPa

Učinak	5,5 l/min
Maks. tlak dovoda vode	0,4 MPa
Razred zaštite	II

Opasnost!

Buka i vibracije

Vrijednosti buke i vibracija utvrđene su u skladu s normom EN 60335.

Razina zvučnog tlaka L_{pA}	78 dB
Nesigurnost K_{pA}	3 dB
Razina zvučne snage L_{WA}	94 dB
Nesigurnost K_{WA}	3 dB

Nosite štitnik sluha.

Djelovanje buke može uzrokovati gubitak sluha.

Ukupne vrijednosti vibracija (vektorski zbroj triju smjerova) utvrđene su u skladu s normom EN 60335.

Vrijednost emisije vibracija $a_h \leq 2,5 \text{ m/s}^2$

Specificirana vrijednost emisije vibracija izmjerena je normiranim postupkom ispitivanja i može se, ovisno o načinu uporabe električnog alata, mijenjati, a u iznimnim slučajevima biti i veća od specificirane vrijednosti.

Specificiranu vrijednost emisije vibracija moguće je rabiti i za uspoređivanje električnog alata s nekim drugim alatom.

Specificiranu vrijednost emisije vibracija moguće je rabiti i za preliminarnu procjenu izloženosti vibracijama.

Ograničite razinu buke i vibracije na minimum!

- Rabite samo ispravne uređaje.
- Redovito održavajte i čistite uređaj.
- Prilagodite način rada uređaju.
- Ne preopterećujte uređaj.
- Po potrebi zatražite provjeru uređaja.
- Isključite uređaj kada nije u uporabi.
- Nosite rukavice.

8. Raspakiranje

- Otvorite pakiranje i oprezno izvadite proizvod.
- Uklonite ambalažni materijal te ambalažne i transportne osigurače (ako postoje).
- Provjerite je li opseg isporuke potpun.

- Provjerite postoje li na proizvodu ili priboru štete kod transporta. U slučaju reklamacija potrebno je odmah obavijestiti otpremnika. Naknadne reklamacije neće se uvažiti.
- Sačuvajte pakiranje po mogućnosti do isteka jamstvenog razdoblja.
- Prije uporabe upoznajte se s proizvodom na temelju priručnika za uporabu.
- Kao pribor te potrošne i rezervne dijelove rabite samo originalne dijelove. Rezervne dijelove možete nabaviti od ovlaštenog distributera.
- Prilikom naručivanja navedite naše brojeve artikala te tip i godinu proizvodnje proizvoda.

⚠ UPOZORENJE!

Proizvod i ambalažni materijali nisu dječja igračka! Djeca se ne smiju igrati plastičnim vrećicama, folijama i malim dijelovima! Postoji opasnost od gutanja i gušenja!

9. Prije stavljanja u pogon

Ispravna uporaba uređaja

- Visokotlačni čistač potrebno je postaviti na ravnu, sigurnu površinu.
- Prilikom svakog aktiviranja stroja preporučuje se zauzimanje ispravnog položaja rukovanja: jednom rukom na pištolju, a drugom rukom na koplju.
- Vodeni mlaz nikada nije dopušteno usmjeravati na električne vodove ili stroj.
- Kako bi se izbjeglo oštećenje pumpe u mirovanju, malo propuštanje pumpe je normalno.
- Stroj ni u kojem slučaju nije dopušteno rabiti u potencijalno eksplozivnim prostorijama.
- Radna temperatura mora biti između +5 i + 50 °C. Nije dopušteno obavljati pokrivanja ili izmjene na koplju ili sapnicama za prskanje.
- Visokotlačni čistač konstruiran je za rad s hladnom ili umjereno toplom vodom (maks. do 50 °C), više temperature uzrokuju oštećenja na pumpi.
- Ulazna voda ne smije biti onečišćena, pjeskovita ili pomiješana s kemijskim proizvodima koji mogu umanjiti funkcionalnost i skratiti vijek trajanja stroja.

Montaža

Montiranje uređaja (sl. 1)

Natakните ručku (1) na pričvršne točke na gornjoj strani uređaja i osigurajte ih dvama isporučanim vijcima (duljine 20 mm).

Nakon toga još utaknite držač kabela (3) u predviđeni otvor na lijevoj strani uređaja.

Priključak za dovod vode (sl. 2)

Navrните priključak za dovod vode (10) na uređaj. Priključak za dovod vode (10) opremljen je priključnim elementom za standardne sustave crijevnih spojka. Natakните crijevnu spojku dovodnog crijeva (min. Ø 1/2" / cca 13 mm) na priključak za dovod vode (10). Za dovod vode uvijek rabite ojačano crijevo za vodu s komercijalno dostupnom spojkom. Duljina bi trebala biti najmanje 6,0 m. (nije sadržano u opsegu isporuke) Između pitke vode i visokotlačnog čistača mora biti ugrađena protustrujna zaklopka! O tome pitajte instalatera sanitarija.

Usisavanje iz otvorenih rezervoara/spremnika i prirodnih vodenih površina

Uporabite poseban pribor za samousisavanje (nije sadržan u opsegu isporuke / dostupan je kod ovlaštenog distributera).

Tim priborom visokotlačni čistač može usisavati vodu 0,5 m iznad razine vode. To može trajati cca 25 – 50 sekunda.

Uronite crijevo iz pribora potpuno pod vodu kako bi se istisnuo zrak iz crijeva.

Priključite crijevo iz pribora na visokotlačni čistač i pobrinite se za to da usisno sito ostane pod vodom. Pustite visokotlačni čistač da radi sa skinutim pištoljem za prskanje dok voda ne poteče jednoliko iz visokotlačnog crijeva. Ako voda ne poteče nakon 25 – 50 sekunda, isključite uređaj i provjerite sve priključke.

Kada voda poteče, isključite visokotlačni čistač i prije rada priključite pištolj za prskanje i mlazno koplje.

Priključivanje visokotlačnog crijeva (sl. 3/4)

Priključite visokotlačno crijevo (2) na priključak za visokotlačno crijevo (6). Prije toga skinite zaštitnu kapu. Utakните drugi kraj visokotlačnog crijeva (2) u priključak pištolja (13).

Kako biste izvadili visokotlačno crijevo (2), pritisnite tipku (A) i izvucite ga.

Priključivanje nastavaka (sl. 5)

Kako biste montirali nastavke 9, 14, 18, utisnite ih u pištolj (13) i okrenite dok se ne blokiraju.

Kako biste montirali nastavke 12, 15, 16, 17, utisnite ih u produžetak (14) i okrećite dok se ne blokiraju.

Priključivanje na električnu mrežu

- Prije priključivanja provjerite podudaranje li se podatci na označnoj pločici s vrijednostima električne mreže.

- Prilikom uporabe produžnih kabela pobrinite se za to da su oni prikladni za vanjsko područje i da imaju dovoljan presjek vodiča:
1–10 m: 1,5 mm²
10–30 m: 2,5 mm²
- Utaknite mrežni utikač na mrežnom kabelu u utičnicu.

10. Rukovanje

⚠ Pozor!

Prije stavljanja u pogon svakako kompletno montirajte proizvod!

Stroj se sastoji od sklopa s pumpom pokrivenog kućištem otpornim na udarce. Stroj je opremljen kopljem i ergonomskim pištoljem radi optimalnog radnog položaja čiji oblik i oprema udovoljavaju važećim propisima.

Stavljanje u pogon:

Ako ste potpuno montirali visokotlačni čistač i obavili sva priključivanja, možete učiniti sljedeće:

Otvorite dovod vode. Deblokirajte pištolj (13) na zapornoj sklopki (C). Povucite okidač (D) prema natrag kako bi zrak iz uređaja mogao izići. (Sl. 5)

Uključite uređaj, u tu svrhu postavite sklopku za uključivanje/isključivanje (4) na „ON“. Sada pritisnite okidač (D). (Sl. 1/5)

Radi isključivanja pustite okidač (D), uređaj se prebacuje na čekanje. Kada pritisnete okidač (D), visokotlačni čistač ponovno se pokreće. (Sl. 5)

Kako biste potpuno isključili visokotlačni čistač, postavite sklopku za uključivanje/isključivanje (4) na „OFF“. (Sl. 1)

Spremnik sredstva za čišćenje (9)

Napunite spremnik sredstva za čišćenje odgovarajućim sredstvom za čišćenje. Širinu mlaza moguće je namjestiti na sapnici.

Uporaba nastavaka (sl. 1):

Čistač terasa (12): Za čišćenje podova i zidnih površina.

Turbo sapnica (15): Za uklanjanje tvrdokorne prljavštine.

Sapnica (16): Za grube radove čišćenja.

Četka za čišćenje (18): Za čišćenje površina.

11. Priključivanje na električnu mrežu

Montirani elektromotor priključen je spreman za rad. Priključak udovoljava primjenjivim propisima VDE i DIN.

Korisnički montiran mrežni priključak i korišteni produžni kabel moraju udovoljavati tim propisima.

Oštećen električni priključni vod

Na električnim priključnim vodovima često nastaju oštećenja izolacije.

Uzroci toga mogu biti sljedeći:

- Utisnuća, ako se priključni vodovi provode kroz prozore ili procjepe u vratima.
- Pregibi zbog neispravnog učvršćenja ili provođenja priključnog voda.
- Posjekotine zbog gaženja priključnog voda.
- Oštećenja izolacije zbog čupanja iz zidne utičnice.
- Pukotine zbog starenja izolacije.

Takvi oštećeni priključni vodovi ne smiju se rabiti i zbog oštećenja izolacije opasni su za život.

Redovito provjeravajte oštećenost električnih priključnih vodova. Prilikom provjere pobrinite se za to da priključni vod nije priključen na električnu mrežu.

Električni kabeli moraju udovoljavati važećim propisima VDE i DIN. Rabite samo priključne vodove s istom oznakom.

Na priključnom kabelu mora obvezno biti otisnut tip kabela.

Način priključivanja Y

Kada je potrebna zamjena mrežnog priključnog kabela, to mora obaviti proizvođač ili njegov distributer kako bi se izbjegli sigurnosni problemi.

- Proizvod ispunjava zahtjeve norme EN 61000-3-11 i podliježe posebnim uvjetima priključivanja. To znači da nije dopuštena uporaba na proizvodnim, slobodno odabranim spojnim točkama.
- Proizvod može uzrokovati privremena kolebanja napona u nepovoljnim uvjetima električne mreže.
- Proizvod je predviđen isključivo za uporabu na spojnim točkama koje
 - a) ne prekoračuju maksimalno dopuštenu mrežnu impedanciju „Z“ (Z_{max} = 0,441 Ω) ili
 - b) imaju opterećenje električne mreže trajnom strujom od najmanje 100 A po fazi.

- Vi kao korisnik morate osigurati, po potrebi i u dogovoru s elektrodistribucijskom tvrtkom, da spojna točka preko koje želite napajati proizvod ispunjava jednu od gore navedenih zahtjeva a) ili b).

12. Održavanje

⚠ Upozorenje! Prije svakog namještanja, servisiranja ili popravljanja izvucite mrežni utikač!

Opće mjere održavanja

- Zaštitne naprave, ventilacijske proreze i kućište motora čistite od prašine i prljavštine. Obrišite uređaj čistom krpom ili ga ispušite niskotlačnim komprimiranim zrakom.
- Preporučujemo da uređaj očistite odmah nakon svake uporabe.
- Uređaj redovito čistite vlažnom krpom s malo mazivog sapuna. Ne rabite sredstva za čišćenje ili otapala jer bi ona mogla nagristi plastične dijelove uređaja. Pobrinite se za to da voda ne može prodirjeti u unutrašnjost uređaja.

Dugo vrijeme mirovanja električne pumpe

Ako su predviđena dulja vremena mirovanja stroja (dulja od 3 mjeseca) u prostorijama u kojima postoji opasnost od smrzavanja, preporučuje se punjenje stroja sredstvom za zaštitu od smrzavanja (sličnim sredstvom kakvo se rabi za vozila).

Ako se uređaj nije dulje vrijeme rabio, u električnoj pumpi nastaju naslage kamenca koje mogu uzrokovati poteškoće prilikom pokretanja.

Servisne informacije

Valja voditi računa o tome da kod ovog proizvoda sljedeći dijelovi podliježu trošenju zbog uporabe ili prirodnom trošenju, odnosno da su sljedeći dijelovi potrebni kao potrošni materijali.

Potrošni dijelovi*: Remen, crijevo, koplje, sapnice i nastavci, filter zraka, brtve

* Nisu nužno sadržani u opsegu isporuke!

Čišćenje sapnice (sl. 1)

Za čišćenje začepljene sapnice uporabite priloženu žicu (11).

13. Zbrinjavanje i recikliranje

Napomene o ambalaži



Ambalažni materijali mogu se reciklirati. Molimo zbrinite ambalažu na ekološki način.

Napomene o Zakonu o električnim i elektroničkim uređajima (ElektroG)











Otpadni električni i elektronički uređaji ne spadaju u kućanski otpad, nego ih valja odnijeti na odvojeno mjesto prikupljanja i zbrinjavanja!

- Stare baterije ili akumulatore koji nisu fiksno ugrađeni u otpadni uređaj potrebno je prije predaje izvaditi tako da se ne unište! Njihovo zbrinjavanje regulirano je zakonom o baterijama.
- Vlasnici i korisnici električnih i elektroničkih uređaja zakonom su obvezni vratiti ih nakon uporabe.
- Krajnji korisnik isključivo je odgovoran za brisanje osobnih podataka na otpadnom uređaju koji treba zbrinuti!
- Simbol prekržižene kante za otpad znači da otpadne električne i elektroničke uređaje nije dopušteno zbrinjavati u kućni otpad.
- Otpadne električne i elektroničke uređaje moguće je besplatno predati na sljedeća mjesta:
 - Javno-pravna mjesta za zbrinjavanje i prikupljanje (npr. komunalna dvorišta).
 - Mjesta prodaje električnih uređaja (stacionarna i internetska), ako su trgovci obvezni preuzeti ih ili ako besplatno nude tu uslugu.
 - Do tri otpadna električna uređaja po svakoj vrsti uređaja, s duljinom rubova od maksimalno 25 centimetara, možete bez prethodne nabave novog uređaja besplatno predati proizvođaču ili nekom drugom obližnjem ovlaštenom sabiralištu.
 - Dodatne dopunske uvjete povrata od proizvođača i distributera možete saznati od servisne službe.
- U slučaju isporuke novog električnog uređaja od proizvođača privatnom kućanstvu on može omogućiti besplatno preuzimanje otpadnog električnog uređaja na zahtjev krajnjeg korisnika. U vezi s tim obratite se servisnoj službi proizvođača.
- Ove izjave vrijede samo za uređaje koji se montiraju i prodaju u državama Europske unije i koji podliježu Europskoj direktivi 2012/19/EU. U državama izvan Europske unije mogu vrijediti drukčiji propisi za zbrinjavanje otpadnih električnih i elektroničkih uređaja.

14. Otklanjanje neispravnosti

Neispravnost	Uzrok	Rješenje
Uređaj ne funkcionira.	Ne postoji električni napon na uređaju.	Provjerite osigurač, mrežni kabel, mrežni utikač i po potrebi zatražite od stručnog osoblja da ih zamijeni.
	Presjek vodiča produžnog kabela je premalen ili je produžni kabel predug.	Uporabite produžne kabele s većim presjekom vodiča ili kraći produžni kabel.
	Mrežni napon je ispod specificirane vrijednosti.	Po potrebi se obratite elektrodistribucijskom poduzeću.
	Pumpa se smrznula.	Provjerite, po potrebi odmrznite.
Motor radi, ali ne stvara se tlak.	Usisavanje zraka u dovodu vode.	Provjerite i po potrebi zamijenite dovodno crijevo i crijevne spojeve.
	Izlazna sapnica je prevelika.	Provjerite, po potrebi zamijenite.
Nepравilan radni tlak.	Usisavanje zraka u dovodu vode.	Provjerite i po potrebi zamijenite dovodno crijevo i crijevne spojeve.

Razlaga simbolov na napravi

	<p>Pred zagonom preberite navodila za uporabo in varnostne napotke ter jih upoštevajte!</p>
	<p>Nosite zaščitna očala!</p>
	<p>Nosite zaščito za sluh!</p>
	<p>Razred zaščite II</p>
	<p>Naprave ne smete priključiti neposredno na javno omrežje pitne vode.</p>
	<p>Visokotlačnega curka ne usmerite v osebe, živali, aktivno električno opremo ali v napravo samo.</p>
	<p>Izdelek ustreza veljavnim evropskim direktivam.</p>
	<p>Izdelek ustreza veljavnim srbskimi direktivam.</p>

Kazalo:
Stran:

1.	Uvod.....	136
2.	Opis naprave (slika 1).....	136
3.	Obseg dostave.....	136
4.	Namenska uporaba.....	137
5.	Varnostni napotki zavisokotlačne čistilnike.....	137
6.	Preostala tveganja.....	139
7.	Tehnični podatki.....	139
8.	Razpakiranje.....	139
9.	Pred zagonom.....	140
10.	UPRAVLJANJE.....	141
11.	Električni priključek.....	141
12.	Vzdrževanje.....	142
13.	Odlaganje med odpadke in reciklaža.....	142
14.	Pomoč pri motnjah.....	143
15.	Izjava o skladnosti.....	271

1. Uvod

Proizvajalec:

Scheppach GmbH
Günzburger Straße 69
D-89335 Ichenhausen

Spoštovani kupec,

želimo vam veliko veselja in uspeha pri delu z vašo novo napravo.

Napotek:

Proizvajalec te naprave skladno z veljavnim zakonom o odgovornosti za izdelke ne jamči za poškodbe na tej napravi ali poškodbe s to napravo, do katerih pride pri:

- nepravilnem ravnanju,
- neupoštevanju navodil za uporabo,
- popravilih, ki jih izvedejo tretje osebe, nepooblaščenih strokovnjaki,
- vgraditvi neoriginalnih nadomestnih delov in zamenjava z njimi,
- uporaba, ki ni v skladu z namenom uporabe,
- izpadu električne naprave pri neupoštevanju električnih predpisov in določil VDE 0100, DIN 57113 / VDE0113.

Upošteвайте naslednje:

Pred montažo in zagonom preberite celotno besedilo navodil za uporabo.

Ta navodila za uporabo vam olajšajo spoznati električno orodje in izkoristiti njegove možnosti uporabe, ki so v skladu z določili.

Navodila za uporabo vsebujejo pomembne napotke o varnem, strokovnem in ekonomičnem delu z električnim orodjem, o izogibanju nevarnostim, prihranku stroškov za popravila, zmanjšanju časov izpada in povečanju zanesljivosti ter življenjske dobe električnega orodja.

Poleg varnostnih določil v teh navodilih za uporabo morate nujno upoštevati predpise svoje države, ki veljajo za uporabo električnega orodja.

Navodila za uporabo shranite poleg električnega orodja, ovita v plastični ovitek, tako da bodo zaščitena pred umazanijo in vlago. Pred začetkom dela mora vsak upravljavec natančno prebrati omenjena navodila in jih upoštevati. Na električnem orodju lahko delajo samo osebe, ki so poučene o uporabi orodja in o nevarnostih, ki so povezane s tem. Upošteвайте zahtevano minimalno starost.

Poleg varnostnih napotkov iz teh navodil za uporabo in posebnih predpisov vaše države morate pri uporabi identičnih naprav upoštevati tudi splošno veljavna tehnična pravila.

Ne prevzemamo nikakršne odgovornosti za nezgode in poškodbe, nastale zaradi neupoštevanja teh navodil in varnostnih napotkov.

2. Opis naprave (slika 1)

1. Ročaj
2. Visokotlačna cev
3. Držalo za kabel
4. Stikalo za vklop/izklop
5. Pokrov kolesa
6. Prikluček za visokotlačno cev
7. Transportno kolo
8. Držalo za sulico
9. Posoda za čistilo
10. Prikluček za dovod vode
11. Iгла za čiščenje šobe
12. Čistilnik za teraso
13. Brizgalna pištola
14. Podaljšek
15. Turbo šoba
16. Šoba
17. Vmesnik Kärcher
18. Čistilna krtača

3. Obseg dostave

Poz.	Število	Opis
	1x	Visokotlačni čistilnik
1	1x	Ročaj
2	1x	Visokotlačna cev
3	1x	Držalo za kabel
8	1x	Držalo za sulico
9	1x	Posoda za čistilo
10	1x	Prikluček za dovod vode
11	1x	Iгла za čiščenje šobe
12	1x	Čistilnik za teraso
13	1x	Brizgalna pištola
14	1x	Podaljšek
15	1x	Turbo šoba
16	1x	Šoba
17	1x	Vmesnik Kärcher
18	1x	Čistilna krtača
	2x	Vijak
	1x	Navodila za uporabo

4. Namenska uporaba

Visokotlačni čistilnik je predviden za zasebno uporabo za čiščenje vozil, strojev, stavb, fasad itd. z visokim tlakom.

Stroj se sme uporabljati samo v skladu s predvidenim namenom. Vsaka druga uporaba, ki presega to, ni v skladu z namenom. Za škodo ali telesne poškodbe vseh vrst, ki izhajajo iz tega, je odgovoren uporabnik/upravljalavec in ne proizvajalec.

Prosimo, upoštevajte, da naše naprave namensko niso konstruirane za gospodarsko, obrtno ali industrijsko uporabo. Ne prevzemamo nobene odgovornosti, če napravo uporabljate v gospodarskih, obrtnih ali industrijskih obratih ter enakih dejavnostih.

5. Varnostni napotki zavisokotlačne čistilnike

Pred prvo uporabo vaše naprave preberite varnostne napotke in originalna navodila za uporabo. Upoštevajte jih.

- Poleg napotkov v navodilih za uporabo je treba upoštevati še zakonsko predpisane splošne varnostne napotke in napotke za varstvo pred nesrečami.
- Opozorilne tablice in tablice z napotki, ki so nameščene na napravi posredujejo pomembne napotke za varno delo.

Stopnje nevarnosti

⚠ NEVARNOST

- Napotek za neposredno nevarnost, ki privede do hudih telesnih poškodb ali smrti.

⚠ OPOZORILO

- Napotek za možno nevarno situacijo, ki lahko privede do hudih telesnih poškodb ali smrti.

⚠ PREVIDNO

- Napotek za možno nevarno situacijo, ki lahko privede do lažjih telesnih poškodb.

POZOR

- Napotek za možno nevarno situacijo, ki lahko privede do materialne škode.

Električne komponente

⚠ NEVARNOST

- Nevarnost električnega udara!
- Električnega vtiča in vtičnice se nikoli ne dotikajte z mokrimi rokami.
- Pred vsako uporabo preverite električni kabel in električni vtič, ali sta poškodovana. Poškodovano električno priključno napeljavo naj vam nemudoma zamenja pooblaščen servisna služba/električar.

Ne zaženite naprave s poškodovano električno priključno napeljavo.

- Vsi deli pod napetostjo, ki se nahajajo v delovnem območju je treba zaščititi pred brizganjem vode.
- Električni vtič in priključek podaljševalnega voda mora biti vodotesen in ne sme ležati v vodi. Poleg tega priključek n e sme ležati na tleh. Priporočamo, da uporabite kabelski boben, ki zagotavlja, da so vtičnice vsaj 60 mm nad tlemi.
- Pazite, da ne poškodujete električnega priključka in podaljševalnega voda tako, da ga povozite, ukleščite, vlečete ali poškodujete. Električno priključno napeljavo zavarujte pred vročino, oljem in ostrimi robovi.
- Pred vsemi negovalnimi in vzdrževalnimi deli morate izklopiti napravo in izvleči njen električni vtič.
- Popravila in dela na električnih sestavnih delih lahko izvaja samo pooblaščen servisna služba.

⚠ OPOZORILO

- Napravo lahko priključite le na električni priključek, ki ga je elektroinštalater namestil v skladu z IEC 60364.
- Napravo priključite le na izmenični tok. Napetost se mora ujemati s podatki na tipski ploščici naprave.
- Razred zaščite I – naprave se smejo priključiti le na ustrezno ozemljene električne vire.
- Iz varnostnih razlogov načeloma priporočamo, da naprava obratuje prek zaščitnega stikala okvarnega toka (najv. 30 mA).
- Neprimeren električni podaljševalni vod je lahko nevaren. Na prostem se sme uporabljati le odobren, ustrezno označen električni podaljševalni vod z zadostnim presekom:
1–10 m: 1,5 mm²; 10 – 30 m: 2,5 mm²
- Podaljševalni vod vedno v celoti odvijte s kabelskega bobna.

Opozorilo! To električno orodje med delovanjem ustvarja elektromagnetno polje. To polje lahko v določenih okoliščinah vpliva na aktivne ali pasivne medicinske vsadke. Zaradi zmanjšanja nevarnosti resnih ali smrtnih poškodb, osebam z medicinskimi vsadki priporočamo, da se pred uporabo električnega orodja posvetujejo s svojim zdravnikom ali proizvajalcem medicinskega vsadka.

Varno ravnanje

⚠ NEVARNOST

- Uporabnik mora napravo pravilno uporabljati. Upoštevati mora okoliščine in pri delu z napravo paziti na osebe v okolici.

- Pomembne komponente, kot so visokotlačna cev, ročna brizgalna pištola in varnostne priprave pred vsako uporabo preverite, ali so poškodovane. Poškodovane komponente nemudoma zamenjajte. Ne zaženite naprave s poškodovanimi komponentami.
- Visokotlačni curki so pri nepravilni uporabi lahko nevarni. Curka ne smete usmeriti v osebe, živali, aktivno električno opremo ali v napravo samo.
- Visokotlačnega curka ne usmerite v druge osebe ali v sebe, da bi očistili oblačila ali obutev.
- Pnevmatike vozila/ventili pnevmatik se z visokotlačnim curkom lahko poškodujejo in počijo. Prvi znak za take poškodbe je razbarvanje pnevmatike. Poškodovane pnevmatike/ventili pnevmatik so smrtno nevarni. Pri čiščenju imejte vsaj 30 cm odmika od curka!

⚠ OPOZORILO

- Naprave ne uporabljajte, če so na dosegu druge osebe, razen če nosijo zaščitna oblačila.
- Naprave ne smejo uporabljati otroci ali nepoučene osebe.
- Ta naprava ni namenjena temu, da jo uporabljajo osebe z omejenimi fizičnimi, senzoričnimi ali duševnimi sposobnostmi ali s pomanjkanjem izkušenj in/ali znanja, razen, če jih nadzoruje oseba, zadolžena za njihovo varnost, ali so od nje dobile navodila, kako uporabljati napravo in so razumele nevarnosti, ki izhajajo iz nje. Otroci se ne smejo igrati z napravo.
- Otroke nadzorujte, da zagotovite, da se ne igrajo z napravo.

⚠ PREVIDNO

- Pred vsemi dejavnostmi z ali na napravi zagotovite, da je le-ta stabilna, da je preprečite nesreče ali poškodbe zaradi prevrnjene naprave.
- Zaradi vodnega curka iz visokotlačne šobe na ročno brizgalno pištolo deluje povratna sila. Poskrbite za stabilnost, ročno brizgalno pištolo in brizgalno cev dobro držite.
- Dokler naprava deluje, je nikoli ne puščajte nenadzorovane.

POZOR

- Med daljšimi premori med delom napravo izklopite s stikalom na napravi.
- Naprave ne uporabljajte, če je temperatura pod 0 °C.

Ostale nevarnosti

⚠ NEVARNOST

- Uporaba v eksplozijsko ogroženih območjih je prepovedana.
- Ne brizgajte predmetov, ki vsebujejo zdravju škodljive snovi (npr. azbest).
- Nikoli ne vsesajte tekočin, ki vsebujejo razredčila ali nerazredčenih kislin in razredčil! Zraven spadajo tudi npr. bencin, razredčilo za barve ali kurilno olje. Razpršena meglica je visoko vnetljiva, eksplozivna in strupena. Ne uporabljajte acetona, nerazredčenih kislin in razredčil, ker razjedajo materiale, ki so uporabljeni na napravi.
- Pazite, da otroci ne pridejo v stik z embalažno folijo, ker obstaja nevarnost zadušitve!

⚠ OPOZORILO

- V skladu z veljavnimi predpisi naprave nikoli ne smete uporabljati brez systemskega ločilnika na omrežju pitne vode. Prepričajte se, da je priključek vaše hišne vodovodne napeljave, na katerega je priključen visokotlačni čistilnik, opremljen s systemskim ločilnikom v skladu z EN 12729 tipa BA.
- Voda, ki steče skozi systemski ločilnik, ne velja več za pitno vodo.
- Visokotlačne cevi, armature in spoji so pomembni za varnost naprave. Uporabljajte le visokotlačne cevi, armature in spoje, ki jih priporoča proizvajalec.
- Ko odklopite dovod ali visokotlačno cev, lahko po uporabi iz priključkov izteka vroča voda.

⚠ PREVIDNO

- Pri izbiri mesta shranjevanja in pri transportu upoštevajte težo naprave (glejte tehnične podatke), da ne pride do nesreč ali poškodb.
- Večurna, neprekinjena uporaba naprave lahko v redkih primerih povzroči občutek omrtvičenih rok.
- Nosite rokavice.
- Poskrbite, da bodo roke tople.
- Med delom redno delajte premore.

Delo s čistili

⚠ OPOZORILO

- Ta naprava je bila razvita za uporabo s čistili, ki jih dobavlja ali priporoča proizvajalec. Uporaba drugih čistil ali kemikalij lahko vpliva na varnost naprave.
- Napačna uporaba čistil lahko povzroči hude poškodbe ali zastrupitve.
- Čistila shranjujte izven dosega otrok.

Varnostne priprave

⚠ PREVIDNO

- Varnostne priprave so namenjene zaščititi uporabnika in jih ne smete spreminjati ali premostiti.
- Tlačno stikalo lahko zniža tlak, če je prednastavljena vrednost prekoračena.
- Pištola ima zaklep. Če je zaklep aktiviran, pištolo ne morate sprožiti.
- Toplotni senzor: Toplotni senzor ščiti motor pred preobremenitvijo. Napravo lahko čez nekaj minut ponovno zaženete, ko se temperaturni senzor ohlajen.

Osebnna zaščitna oprema

⚠ PREVIDNO

- Za zaščito pred povratnim škropljenjem vode ali umazanije nosite primerna zaščitna oblačila in zaščitna očala.
- Med uporabo visokotlačnih čistilnikov lahko nastajajo aerosoli. Vdihavanje aerosolov lahko povzroči zdravstvene težave. Odvisno od uporabe lahko za visokotlačno čiščenje uporabite popolnoma zaslonjene šobe (npr. ploščati čistilnik), ki zelo omejuje uhajanje vodnih aerosolov. Uporaba take zaslonitve ni mogoča pri vseh načinih uporabe. Če uporaba popolnoma zaslonjene šobe ni mogoča, je treba uporabljati dihalno masko razreda FFP 2 ali primerljivo, glede na okolico, ki jo želite očistiti.

6. Preostala tveganja

Tudi če to električno orodje uporabljate v skladu s predpisi, vedno obstajajo preostala tveganja. V povezavi s konstrukcijo in izvedbo tega električnega orodja lahko pride do naslednjih nevarnosti:

- Poškodbe pljuč, če ne nosite primerne maske za zaščito pred prahom.
- Poškodbe sluha, če ne nosite primerne zaščite za sluh.
- Škoda na zdravju, ki nastopi zaradi vibracij na spodnjem in zgornjem delu roke, če napravo uporabljate dalj časa ali če je ne upravljate in vzdržujete ustrezno.

7. Tehnični podatki

Omrežna napetost	230-240 V~/50 Hz
Poraba moči	2400 W
Delovni tlak	12 MPa
Nazivni tlak	18 MPa

Črpalna moč	5,5 l/min
najv. tlak dovoda vode	0,4 MPa
Razred zaščite	II

Nevarnost!

Hrup in vibracije

Vrednosti hrupa in vibracij so bile ugotovljene v skladu s standardom EN 60335.

Raven hrupa L_{pA}	78 dB
Nezanesljivost K_{pA}	3 dB
Nivo moči zvoka L_{WA}	94 dB
Negotovost K_{WA}	3 dB

Nosite zaščito za sluh.

Zaradi vpliva hrupa lahko oglušite.

Ugotovljene skupne vrednosti nihanj (vektorska vsota treh smeri) ustrezajo standardu EN 60335.

Vrednost emisij vibracij $a_h \leq 2,5 \text{ m/s}^2$

Navedena vrednost emisij vibracij je bila izmerjena z normiranim preizkusnim postopkom in se glede na način uporabe električnega orodja lahko spremeni in izjemoma preseže navedeno vrednost.

Navedeno vrednost emisij vibracij je mogoče uporabiti za primerjavo električnega orodja z drugim.

Navedeno vrednost emisij vibracij je mogoče uporabiti tudi za začetno oceno negativnega vpliva.

Hrupnost in vibracij omejite na minimum!

- Uporabljajte samo brezhibne naprave.
- Redno vzdržujte in čistite napravo.
- Svoj način dela prilagodite napravi.
- Ne preobremenite naprave.
- Po potrebi predajte napravo v pregled.
- Izklopite napravo, ko je ne uporabljate.
- Nosite rokavice.

8. Razpakiranje

- Odprite embalažo in previdno vzemite ven izdelek.
- Odstranite embalažni material ter embalažna in transportna varovala (če obstajajo).
- Preverite, ali je obseg dostave celovit.

- Preverite, ali so se izdelek in deli pribora poškodovali med transportom. V primeru reklamacij morate takoj obvestiti prevoznika. Kasnejših reklamacij ne bomo priznali.
- Po možnosti embalažo shranite do pretoka garancijskega časa.
- Pred uporabo morate s pomočjo navodil za uporabo spoznati izdelek.
- Kot pribor, obrabne in nadomestne dele uporabljajte samo originalne dele. Nadomestne dele dobite pri svojem specializiranem trgovcu.
- Pri naročanju navedite našo številko artikla in tip ter leto izdelave izdelka.

⚠ OPOZORILO!

Izdelek in embalažni material nista otroški igrači! Otroci se ne smejo igrati s plastičnimi vrečkami, folijami in majhnimi deli! Obstaja nevarnost, da jih pogoltnejo in se z njimi zadušijo!

9. Pred zagonom

Pravilna uporaba naprave

- Visokotlačni čistilnik morate postaviti na ravno, stabilno površino.
- Ob vsakem aktiviranju stroja je priporočljivo, da imate ob uporabi pravi položaj: ena roka na pištoli in druga roka na sulici.
- Vodnega curka ne smete usmeriti v električno napeljavno ali v stroj.
- Manjše puščanje črpalke je normalno, saj se tako prepreči poškodbe črpalke v mirovanju.
- Stroja nikakor ne smete uporabljati v prostorih, ki so eksplozijsko ogroženi.
- Delovna temperatura mora biti med +5 in + 50 °C. Sulice ali brizgalnih šob se ne sme nikakor pokrivati ali spreminjati.
- Visokotlačni čistilnik je namenjen za uporabo s hladno ali zmerno toplo vodo (do najv. 50 °C), višje temperature lahko poškodujejo črpalke.
- Voda, ki doteka v napravo, ne sme biti niti umazana niti ne sme vsebovati peska ali kemičnih izdelkov, ki bi lahko vplivale na delovanje in trajnost stroja.

Montaža

Montaža naprave (sl. 1)

Potisnite ročaj (1) na pritrilne točke na zgornjem delu naprave in ga zavarujte z obema priloženima vijakoma (dolžina 20 mm).
Nato vstavite držalo za kabel (3) v predvideno odprtno na levi strani naprave.

Priključek za dovod vode (sl. 2)

Privijte priključek za dovod vode (10) na napravo. Priključek za dovod vode (10) je opremljen s priključnim kosom za standardne sisteme za spoje cevi. Nataknite spoj cevi dovodne cevi (min. Ø 1/2" prib. 13 mm) na priključek za dovod vode (10).

Za dovod vode vedno uporabite ojačeno vodovodno cev z običajnim spojem. Dolžina mora biti najmanj 6,0 m. (ni vključen v obseg dostave)

Med pitno vodo in visokotlačnim čistilnikom je treba vgraditi protipovratni ventil! Posvetujte se s svojim sanitarnim inštalaterjem.

Sesanje iz odprtih rezervoarjev / zabojev in naravnih voda

Uporabite posebni pribor za samodejno vsesavanje (ni v obsegu dobave / na voljo pri specializiranem trgovcu).

S tem priborom lahko visokotlačni čistilnik vodo vsesa do 0,5 m višine nad gladino vode. To lahko traja približno 25 – 50 sekund.

Cev iz pribora popolnoma potopite pod vodo, da zrak uide iz cevi.

Priključite cev iz pribora na visokotlačni čistilnik in se prepričajte, da je sito za vsesavanje pod vodo.

Pustite, da visokotlačni čistilnik deluje brez brizgalne pištote, dokler voda ne teče iz visokotlačne cevi enakomerno. Če po 25 – 50 sekundah voda še ne teče iz cevi, napravo izklopite in preverite vse priključke.

Ko voda teče, izklopite visokotlačni čistilnik in za delo priključite brizgalno pištolo in brizgalno sulico.

Priključek visokotlačne cevi (sl. 3/4)

Priključite visokotlačno cev (2) na priključek za visokotlačno cev (6). Pred tem odstranite zaščitni pokrov. Vtaknite drugi konec visokotlačne cevi (2) v priključek pištote (13).

Ko želite odstraniti visokotlačno cev (2), pritisnite tipko (A) in cev izvlecite.

Priključek nastavkov (sl. 5)

Za montažo priključkov 9, 14, 18 le-te pritisnite v pištolo (13) in jih obračajte, da se zaskočijo.

Za montažo priključkov 12, 15, 16, 17 le-te vključite v podaljšek (14) in jih obračajte, da se zaskočijo.

Električni priključek

- Pred priključitvijo se prepričajte, da se podatki na tipski ploščici ujemajo s podatki o električnem omrežju.

- Pri uporabi podaljševalnih vodov pazite, da so le-ti primerni za zunanje področje in imajo zadosten presek:
1–10 m: 1,5 mm²
10–30 m: 2,5 mm²
- Vključite električni vtič omrežnega kabla v vtičnico.

10. UPRAVLJANJE

⚠ **Pozor!**

Pred zagonom morate izdelek obvezno montirati v celoti!

Stroj je sestavljen iz sklopa s črpalko, ki je pokrita z ohišjem, ki je varno pred udarci. Stroj je opremljen s sulico in oprijemljivo pištolo za optimalni delovni položaj, oblika in oprema pa ustrezata veljavnim predpisom.

Zagon:

Če ste visokotlačni čistilnik v celoti montirali in povezali vse priključke, lahko nadaljujete tako:

Odprite dovod vode. Sprostite varovalo pištole (13) na zapornem stikalu (C). Povlecite ročico sprožila (D) nazaj, da zrak, ki se nahaja v napravi lahko uide ven. (Sl. 5)

Vključite napravo, tako da stikalo za vklop/izklop (4) nastavite na "ON". Pritisnite ročico sprožila (D). (sl. 1/5)

Za izklop spustite ročico sprožila (D), naprava se preklopi v stanje pripravljenosti. Takoj, ko pritisnete ročico sprožila (D), se visokotlačni čistilnik spet zažene. (Sl. 5)

Za popoln izklop visokotlačnega čistilnika nastavite stikalo za vklop/izklop (4) na "OFF". (Sl. 1)

Posoda za čistilo (9)

V posodo za čistilo natočite ustrezno čistilo. Širino curka lahko nastavite na šobi.

Uporaba nastavkov (sl. 1)

Čistilnik za teraso (12): Za čiščenje dna in stenskih površin.

Turbo šoba (15): Za odstranjevanje trdovratne umaznine.

Šoba (16): Za groba čistilna dela.

Čistilna krtača (18): Za čiščenje površin.

11. Električni priključek

Nameščeni elektromotor je priključen, tako da je pripravljen za uporabo. Priključek ustreza zadevnim standardom VDE in DIN.

Omrežni priključek in uporabljen podaljševalni vod na strani kupca morata ustrezati predpisom.

Poškodovani električni priključni vodnik

Na električnih priključnih vodih pogosto nastanejo poškodbe izolacije.

Vzroki za to so lahko:

- Otiščanci, če priključne vode speljete skozi okna ali reže vrat.
- Pregibi zaradi nepravilne pritrditve ali vodenja priključnih vodov.
- Rezi zaradi vožnje preko priključnih vodov.
- Poškodbe izolacije zaradi iztrganja iz stenske vtičnice.
- Pretrgana mesta zaradi staranja izolacije.

Takih poškodovanih električnih priključnih vodov ne smete uporabljati, ker so zaradi poškodb izolacije smrtno nevarni.

Redno preverjajte, če so električni priključni vodi poškodovani. Pri tem pazite, da priključni vod pri preverjanju ne bo visel na napajalnem omrežju.

Električni priključni vodi morajo ustrezati zadevnim določilom VDE in DIN. Uporabljajte samo priključne vode z enako oznako.

Po predpisih mora biti oznaka tipa priključnega voda natisnjena na njem.

Način priključitve Y

Če je treba zamenjati omrežni priključni vod, mora to izvesti proizvajalec ali njegov zastopnik, da se prepreči tveganja za varnost.

- Izdelek izpolnjuje zahteve standarda EN 61000-3-11 in je zavezan posebnim pogojem za priključek. To pomeni, da uporaba na poljubnih, prosto izbirnih priključnih točkah ni dovoljena.
- Izdelek lahko ob neugodnih pogojih električnega omrežja povzroči prehodno napetostno nihanje.
- Izdelek je predviden izključno za uporabo na priključnih točkah, ki
 - a) ne prekoračiti največje dovoljene omrežne impedance "Z" ($Z_{max.} = 0.441 \Omega$) ne presežite ali

b) omogočajo neprekinjene tokovne obremenitve omrežja vsaj 100 A na fazo.

- Kot uporabnik morate zagotoviti, po potrebi s posvetovanjem z vašim podjetjem za oskrbo z električno energijo, da vaša priključna točka, na katero želite priključiti proizvod in ga uporabljati, izpolnjuje obe od zgoraj navedeni zahtevi, a) in b).

12. Vzdrževanje

⚠ Opozorilo! Pred vsakim nastavljanjem, servisiranjem ali popravilom izvalcite omrežni vtič!

Splošni vzdrževalni ukrepi

- Na zaščitnih pripravah, prezračevalnih režah in ohišju motorja mora biti čim manj prahu in umazanije. Zdrgnite napravo s čisto krpo ali jo izpihajte s stisnjenim zrakom pod nizkim tlakom.
- Priporočamo, da napravo očistite neposredno po vsaki uporabi.
- Napravo redno čistite z vlažno krpo in malo mazalnega mila. Ne uporabljajte čistil ali topil, ker lahko poškodujejo plastične dele naprave. Pazite, da v notranjost naprave ne vdre voda.

Daljše mirovanje električne črpalke

Če predvidevate daljše mirovanje stroja (nad 3 mesece) v prostorih, kjer je nevarnost zmrzali, priporočamo, da stroj napolnite s sredstvom proti zmrzovanju (podobna sredstva, kot se uporabljajo za vozila).

Če naprave dlje časa niste uporabljali, se v električni črpalki naberejo apnenčaste obloge, ki lahko povzročijo težave pri zagonu.

Informacije o servisu

Upoštevajte, da so pri tem izdelku sledeči deli podvrženi obrabi, ki izhaja iz uporabe, ali naravni obrabi oz. so sledeči deli potrebni kot potrošni material.

Obrabni deli*: Jermen, cev, sulica, šobe in nastavki, zračni filter, tesnila

* ni nujno v obsegu dostave!

Čiščenje šobe (sl. 1)

Za čiščenje zamašene šobe uporabite priloženo žico (11).

13. Odlaganje med odpadke in reciklaža

Napotki za embalažo



Embalažne materiale je mogoče reciklirati. Embalažo zavržite okolju prijazno.

Napotki glede zakona o električnih in elektronskih napravah



Stare električne in elektronske naprave ne sodijo med gospodinjske, pač pa jih morate zavržiti oz. oddati na zbirno mesto ločeno!







- Stare baterije in akumulatorje, ki niso fiksno vgrajeni v staro napravo, je treba pred oddajo na zbirno mesto odstraniti brez uničenja komponent! Navodila za njihovo odstranjevanje ureja zakon o baterijah.
- Lastnik oz. uporabnik električnih in elektronskih naprav je zakonsko zavezan, da stare naprave po njihovi uporabi odda.
- Končni uporabnik nosi odgovornost za brisanje svojih osebnih podatkov na stari napravi, ki jo želi zavržiti!
- Simbol prečrtanega smetnjaka pomeni, da električnih in elektronskih naprav ne smete odlagati med gospodinjske odpadke.
- Električne in elektronske naprave lahko brezplačno oddate na naslednjih mestih:
 - Javno-pravna mesta za odstranjevanje odpadkov oz. zbirna mesta (npr. komunalna podjetja).
 - Prodajna mesta električnih naprav (stacionarna in spletna), če so trgovci zavezani k prevzemanju starih naprav ali to ponujajo brezplačno.
 - Do tri stare električne naprave na vrsto naprave, z dolžino stranice največ 25 centimetrov, lahko brez predhodnega nakupa nove naprave od proizvajalca oddate pri njem ali na drugem pooblaščenem zbirnem mestu v vaši bližini.
 - Ostale proizvajalčeve in trgovčeve dodatne pogoje za prevzem najdete pri posamezni servisni službi.
- Če proizvajalec dostavi novo električno napravo v zasebno gospodinjstvo, lahko končni uporabnik na zahtevo naroči brezplačen prevzem stare električne naprave. Povežite se s servisno službo proizvajalca.

- Te izjave veljajo le za naprave, ki so nameščene in prodane v državah Evropske unije in so predmet evropske direktive 2012/19/EU. V državah izven območja Evropske unije lahko veljajo drugačna določila za odstranjevanje starih električnih in elektronskih naprav med odpadke.

14. Pomoč pri motnjah

Motnja delovanja	Vzrok	Ukrep
Naprava ne deluje.	Na napravi ni omrežne napetosti.	Varovalka, omrežni kabel, električni vtič preverite in po potrebi pooblastite strokovnjake, da jih zamenjajo.
	Presek vodnika podaljševalnega voda je premajhen oz. podaljševalni vod je predolg.	Uporabite podaljševalne vode z večjim presekom voda oz. uporabite krajše podaljševalne vode.
	Omrežna napetost je pod določeno vrednostjo.	Po potrebi kontaktirajte podjetje za oskrbo z električno energijo.
	Črpalka je zamrznjena.	Preverite, po potrebi odtajajte.
Motor deluje, vendar se tlak ne dvigne.	Vsesavanje tlaka v dovodu vode.	Preverite dovodno cev in cevne spoje, po potrebi jih zamenjajte.
	Izpustna šoba je prevelika.	Preverite, po potrebi zamenjajte.
Neenakomeren obratovalni tlak.	Vsesavanje tlaka v dovodu vode.	Preverite dovodno cev in cevne spoje, po potrebi jih zamenjajte.

Seadmel olevate sümbolite selgitus

	<p>Lugege ja järgige enne käikuvõtmist käsitsusjuhendit ning ohutusjuhised!</p>
	<p>Kandke kaitseprille!</p>
	<p>Kandke kuulmekaitset!</p>
	<p>Kaitseklass II</p>
	<p>Seadet ei tohi ühendada vahetult avalikku joogiveevõrku.</p>
	<p>Ärge suunake kõrgrõhujuga inimestele, loomadele, aktiivsele elektrivarustusele ega seadmele endale.</p>
	<p>Toode vastab kehtivatele Euroopa direktiividele.</p>
	<p>Toode vastab kehtivatele Serbia direktiividele.</p>

Sisukord:
Lk:

1.	Sissejuhatus	146
2.	Seadme kirjeldus (joon. 1).....	146
3.	Tarnekomplekt	146
4.	Sihtotstarbekohane kasutus	147
5.	Kõrgsurvepesurite ohutusjuhised.....	147
6.	Jääriskid.....	149
7.	Tehnilised andmed.....	149
8.	Lahtipakkimine.....	149
9.	Enne käikuvõtmist.....	150
10.	Käsitsemine	151
11.	Elektriühendus	151
12.	Hoidus.....	152
13.	Utiliseerimine ja taaskäitus.....	152
14.	Rikete kõrvaldamine	153
15.	Vastavusdeklaratsioon	271

1. Sissejuhatus

Tootja:

Schepach GmbH
Günzburger Straße 69
D-89335 Ichenhausen

Austatud klient!

Soovime Teile uue seadme meeldivat ja edukat kasutamist.

Juhis:

Selle seadme tootja ei vastuta kehtiva tootevastutuse seaduse järgi kahjude eest, mis tekivad seadmel või seadme tõttu alljärgnevatel juhtudel:

- asjatundmatu käsitsemine,
- käsitsemiskorralduse eiramine,
- remondid kolmandate isikute, volitamata spetsialistide poolt,
- mitte-originaalosade paigaldamine ja nendega vahetamine,
- mitte sihtotstarbekohane kasutus,
- elektrisüsteemi ülesütlemised elektrialaeeskirjade ning VDE nõuete 0100, DIN 57113 / VDE0113 eiramisel.

Pidage silmas:

Lugege enne montaaži ja käikuvõtmist kogu käsitsusjuhendi tekst läbi.

Käesoleva käsitsusjuhendi ülesandeks on hõlbustada Teil elektritööriista tundmaõppimist ja selle kasutamist vastavalt sihtotstarbekohastele kasutusvõimalustele.

Käsitsusjuhend sisaldab tähtsaid juhiseid, kuidas saate elektritööriistaga ohutult, asjatundlikult ning ökonoomselt töötada, ja kuidas saate vältida ohte, hoida kokku remondikulusid, lühendada seisuaegu ning suurendada elektritööriista töökindlust ja pikendada eluiga.

Lisaks käesolevas käsitsusjuhendis esitatud ohutusnõuetele peate tingimata järgima oma riigis elektritööriista käitamise kohta kehtivaid eeskirju.

Hoidke käsitsusjuhendit kilekotis mustuse ja niiskuse eest kaitsvust elektritööriista juures alal. Kõik operaatorid peavad selle enne töö alustamist läbi lugema ja seda hoolikalt järgima. Elektritööriistaga tohivad töötada ainult isikud, keda on elektritööriista kasutamise osas instrueeritud ja sellega seonduvast ohutudest teavitatud. Nõutavast miinimumvanusest tuleb kinni pidada.

Peale käesolevas käsitsusjuhendis sisalduvate ohutusjuhiste ja Teie riigis ehituslikult samade masinate kohta kehtivate eriliste eeskirjade tuleb järgida üldtunnustatud tehnilisi reegleid.

Me ei võta vastutust õnnetuste või kahjude eest, mis tekivad käesoleva juhendi ja ohutusjuhiste eiramise tõttu.

2. Seadme kirjeldus (joon. 1)

1. Käepide
2. Kõrgrõhuvoolik
3. Kaablihoidik
4. Sisse- / väljalüüti
5. Rattakate
6. Kõrgrõhuvooliku ühendus
7. Transpordiratas
8. Ridvahoidik
9. Puhastusvahendi mahuti
10. Vee pealevooluühendus
11. Dүүsipuhastusnõel
12. Terrassipuhasti
13. Pritsimispüstol
14. Pikendus
15. Turbodүүs
16. Dүүs
17. Kärcheri adapter
18. Puhastushari

3. Tarnekomplekt

Pos	Arv	Nimetus
	1x	Kõrgsurvepesur
1	1x	Käepide
2	1x	Kõrgrõhuvoolik
3	1x	Kaablihoidik
8	1x	Ridvahoidik
9	1x	Puhastusvahendi mahuti
10	1x	Vee pealevooluühendus
11	1x	Dүүsipuhastusnõel
12	1x	Terrassipuhasti
13	1x	Pritsimispüstol
14	1x	Pikendus
15	1x	Turbodүүs
16	1x	Dүүs
17	1x	Kärcheri adapter
18	1x	Puhastushari
	2x	Polt
	1x	Käsitsusjuhend

4. Sihtotstarbekohane kasutus

Kõrgsurvepesur on ette nähtud kasutamiseks eravaldkonnas sõidukite, masinate, hoonete, fassaadide jne puhastamiseks kõrgrõhuga.

Masinat tohib kasutada ainult vastavalt selle otstarbele. Igasugune ulatuslikum kasutus pole sihtotstarbekohane. Sellest põhjustatud kahjude või iga liiki vigastuste eest vastutab kasutaja/operaator ja mitte tootja. Palun pidage silmas, et meie seadmed pole konstrueeritud kommerts-, käsitööndus- või tööstuskasutuse jaoks. Me ei võta üle pretensiooniõiguskohustust, kui seadet kasutatakse kommerts-, käsitööndus- või tööstusettevõtetes ning samaväärsetel tegevustel.

5. Kõrgsurvepesurite ohutusjuhised

Lugege enne seadme esmakordset kasutamist käesolevaid ohutusjuhiseid ja originaalkäitusejuhendit. Teadke selle järgi.

- Peale käitusejuhendis esitatud juhiste tuleb arvesse võtta seadusandja poolt väljaantud üldisi ohutuseeskirju ja õnnetuste ennetamise eeskirju.
- Seadmele paigaldatud hoiatus- ja juhissildid annavad ohutuks käitamiseks tähtsaid juhiseid.

Ohuastmed

△ OHT

- Juhis vahetult ähvardava ohu kohta, mis põhjustab raskeid kehavigastusi või surma.

△ HOIATUS

- Võimaliku ohtliku olukorra kohta, mis võib põhjustada raskeid kehavigastusi või surma.

△ ETTEVAATUST

- Juhis võimaliku ohtliku olukorra kohta, mis võib põhjustada kergeid vigastusi.

TÄHELEPANU

- Juhis võimaliku ohtliku olukorra kohta, mis võib põhjustada materiaalseid kahjusid.

Elektrilised komponendid

△ OHT

- Elektrilöögi oht!
- Ärge haarake võrgupistikust ja pistikupesast kunagi niiskete kätega kinni.
- Kontrollige iga kord enne käitamist võrgupistikuga võrguühendusjuhet kahjustuste suhtes. Laske kahjustatud võrguühendusjuhe viivitamatult volitatud klienditeenindusel / elektrispetsialistil välja vahetada. Ärge võtke kahjustatud võrguühendusjuhtmega seadet käiku.

- Kõik voolu juhtivad osad peavad olema tööpiirkonnas veejoa vastu kaitstud.
- Pikendusjuhtme võrgupistik ja liitmik peavad olema veetihedad ega tohi vees lebada. Liitmik ei tohi jätkuvalt maapinnal lebada. Soovitatakse kasutada kaablitrumleid, mis tagavad, et pistikupesad asuvad maapinnast vähemalt 60 mm kõrgemal.
- Pöörake tähelepanu sellele, et võrguühendus- ja pikendusjuhe ei saa ülesõitmise, muljumise, tirimise või muu sarnase tõttu vigastada. Kaitske võrguühendusjuhtmeid kuumuse, õli ja teravate servade eest.
- Lülitage seade alati enne kõiki hoolitsus- ja hooldustöid välja ning tõmmake võrgupistik välja.
- Remonditöid ja töid elektridetailide kallal tohib läbi viia ainult volitatud klienditeenindus.

△ HOIATUS

- Seadet tohib ühendada ainult elektriühenduse külge, mis on teostatud elektriinstallatööri poolt vastavalt IEC 60364.
- Ühendage seade ainult vahelduvvoolutoitega. Pinge peab ühtima seadme tüübisildil esitatuga.
- Kaitseklass I - seadmeid tohib ühendada ainult nõuetekohaselt maandatud vooluallikate külge.
- Ohutuselastel põhjustel soovime me põhimõtteliselt käitada seadet rikkevoolu-kaitseülili (max 30 mA) kaudu.
- Ebasobiv elektriline pikendusjuhe võib olla ohtlik. Kasutage õues ainult selleks heaks kiidetud, vastavalt tähistatud, piisava juhtmeristõikega elektrilist pikendusjuhet:
1–10 m: 1,5 mm²; 10 – 30 m: 2,5 mm²
- Kerige pikendusjuhe alati täielikult kaablitrumlit maha.

Hoiatus! See elektritööriist tekitab käitamise ajal elektromagnetilise välja. Kõnealune väli võib teatud tingimustel aktiivsete või passiivsete meditsiiniliste implantaatide talitlust halvendada. Vähendamaks tõsiste või surmavate vigastuste ohtu, soovime me meditsiiniliste implantaatidega isikutel arsti ja meditsiinilise implantaadi tootjaga konsulteerida enne, kui elektritööriista käsitletakse.

Turvaline ümberkäimine

△ OHT

- Kasutaja peab kasutama seadet sihtotstarbekohaselt. Ta peab arvestama kohalikke olusid ja pöörama seadmega töötamisel tähelepanu teistele inimestele ümbruses.

- Kontrollige iga kord enne käitamist tähtsaid komponente ja ohutusseadiseid kahjustuste suhtes. Vahe- tage kahjustatud komponendid viivatamatult välja. Ärge võtke kahjustatud komponentidega seadet käiku.
- Kõrgrõhujoad võivad olla asjatundmatu kasutamise korral ohtlikud. Juga ei tohi suunata inimestele, loomadele, aktiivsele elektrivarustusele ega seadmele endale.
- Ärge suunake kõrgrõhujuga teiste ega iseenda peale, et riietust ja jalatseid puhastada.
- Sõiduki rehvid/rehviiventilid võivad kõrgrõhujoa tõttu kahjustada saada ja lõhkeda. Selle esimeseks ilminguks on rehvi värvimuutus. Kahjustatud sõidukirehvid/rehviiventilid on eluohtlikud. Pidage puhastamisel kinni joa kaugusest vähemalt 30 cm!

⚠ HOIATUS

- Ärge kasutage seadet, kui teised inimesed asuvad ulatuskauguses; välja arvatud juhul, kui nad kannavad kaitseriietust.
- Lapsed või instrueerimata isikud ei tohi seadet käitada.
- See seade pole ette nähtud kasutamiseks piiratud füüsiliste, sensoorsete või vaimsete võimete, puuduliku kogemuse ja/või puudulike teadmistega isikute poolt, välja arvatud juhul, kui nad viibivad nende ohutuse eest vastutava isiku järelevalve all või said temalt seadme kasutamise kohta korraldusi ning on sellest tulenevaid ohte mõistnud. Lapsed ei tohi seadmega mängida.
- Valvake lapsi tegemaks kindlaks, et nad seadmega ei mängi.

⚠ ETTEVAATUST

- Looge enne kõiki tegevusi seadmega ja seadmel seisuturvalisus, et vältida õnnetusi või kahjustusi seadme ümberkukkumise tõttu.
- Kõrgrõhudüüsid väljuva veejoo joa tõttu tekib käsipritsimispüstolis tagasilöögiõud. Hoolitsege turvalise seisu eest, hoidke käsipritsimispüstolist ja joatorust kinni.
- Ärge jätke seadet kunagi järelevalveta, kuni see on käigus.

TÄHELEPANU

- Lülitage seade pikematel käituspausidel seadmelülitiist välja.
- Ärge käitage seadet temperatuuridel alla 0 °C.

Muud ohud

⚠ OHT

- Plahvatusohtlikes piirkondades käitamine on keelatud.
- Ärge pritsige esemeid, mis sisaldavad terviseohtlike aineid (nt asbest).
- Ärge imege kunagi sisse lahustit sisaldavaid vedelikke või lahendamata happeid ja lahusteid! Nende hulka kuuluvad bensiin, värvivedeldi või kütteõli. Pihustusudu on äärmiselt süttimisohtlik, plahvatusvõimeline ja mürgine. Ärge kasutage atsetooni, lahendamata happeid ja lahusteid, sest need võivad seadmes kasutatud materjale rikkuda.
- Hoidke pakenduskilesid lastele kättesaamatult, vältib lämbumisoht!

⚠ HOIATUS

- Vastavalt kehtivatele eeskirjadele ei tohi seadet kunagi kasutada ilma joogiveevõrgu juurde paigaldatud süsteemiseparaatoriga. Tehke kindlaks, et maja veesüsteemi ühendus, mille küljes kõrgsurvepesurit käitatakse, on varustatud EN 12729 tüüp BA kohase süsteemiseparaatoriga.
- Läbi süsteemiseparaatori voolanud vesi ei kehti enam joogiveena.
- Kõrgsurvevoolikud, armatuurid ja liitmikud on seadme ohutuse seisukohalt olulise tähtsusega. Kasutage ainult tootja soovitatud kõrgrõhuvoolikuid, armatuure ja liitmikke.
- Pealevoolu- või kõrgrõhuvooliku lahutamisel võib pärast käitamist ühendustest kuuma vett välja tungida.

⚠ ETTEVAATUST

- Järgige ladustuskoha valikul ja transportimisel seadme kaalu (vt tehnilisi andmeid), et vältida õnnetusi või vigastusi.
- Seadme mitmetunniline katkematu kasutamine võib põhjustada harvadel juhtudel kätes tuimust.
- Kandke kindaid.
- Hoidke käed soojad.
- Tehke regulaarseid tööpauze.

Puhastusvahenditega töötamine

⚠ HOIATUS

- See seade töötati välja tootja tarnitud ja soovitatud puhastusvahenditega kasutamiseks. Muude puhastusvahendite või kemikaalide kasutamine võib halvendada seadme ohutust.
- Puhastusvahendite väär kasutamine võib põhjustada raskeid vigastusi või mürgistusi.
- Säilitage puhastusvahendeid lastele kättesaamatult.

Ohutusseadised

⚠ ETTEVAATUST

- Ohutusseadised on ette nähtud kasutaja kaitseks ja neid ei tohi muuta ega nende toimet tühistada.
- Rõhulüüti võib rõhku vähendada, kui ületatakse eel-seadistatud väärtust.
- Püstol on varustatud lukustusega. Kui lukustus on aktiveeritud, siis ei saa püstolit rakendada.
- Termosensor: Termosensor kaitseb mootorit ülekoormuse eest. Seadme saab mõne minuti pärast uuesti käivitada, kui temperatuurisensor on jahtunud.

Isiklik kaitsevarustus

⚠ ETTEVAATUST

- Kandke kaitseks tagasipritsiva vee või mustuse eest sobivad kaitseriietust ja kaitseprille.
- Kõrgsurvespurite kasutamise ajal võivad tekkida aerosoolid. Aerosoolide sissehingamise tagajärjeks võivad olla tervisekahjustused. Sõltuvalt rakendusest võib kasutada kõrgsurvepuhastuseks täielikult varjestatud düüse (nt pinnapuhasti), mis vähendavad tunduvalt vesiste aerosoolide emissiooni. Sellise varjestuse kasutamine pole kõigi rakenduste puhul võimalik. Kui täielikult varjestatud düüsi pole võimalik kasutada, siis tuleks sõltuvalt puhastatavast ümbrusest kasutada klassi FFP 2 või võrreldavat respiraatorit.

6. Jääkriskid

Ka siis, kui käsitsete seda elektritööriista eeskirjakohaselt, jäävad alati valitsema jääkriskid. Selle elektritööriista koosteviisi ja teostusega seonduvalt võivad tekkida järgnevad ohud:

- Kopsukahjustused, kui ei kanta sobivat tolmuaitsemaski.
- Kuulmekahjustused, kui ei kanta sobivat kuulmekaitset.
- Tervisekahjustused, mis tulenevad käe-käsivarre võngetest, kui seadet kasutatakse pikema ajavahe- miku vältel või juhitakse ja hooldatakse asjatundmata- lult.

7. Tehnilised andmed

Võrgupinge	230-240 V~ / 50 Hz
Võimsustarve	2400 W
Töörõhk	12 MPa
Nominaalrõhk	18 MPa

Pumpamisvõimsus	5,5 l/min
Vee pealevoolu max rõhk	0,4 MPa
Kaitseklass	II

Oht!

Müra ja vibratsioon

Müra- ja vibratsiooniväärtused määrati vastavalt EN 60335.

Helirõhutase L_{pA}	78 dB
Määramatus K_{pA}	3 dB
Helivõimsustase L_{WA}	94 dB
Määramatus K_{WA}	3 dB

Kandke kuulmekaitset.

Müra toime võib põhjustada kuulmiskadu.

Võngete üldväärtused (kolme suuna vektorsumma) määratud vastavalt EN 60335.

Võnkeemissiooni väärtus $a_h \leq 2,5 \text{ m/s}^2$

Esitatud võngete emissiooniväärtust mõõdeti normitud kontrollimismeetodiga ja see võib elektritööriista kasutamise viisist ning liigist sõltuvalt muutuda ja erandjuh- tudel esitatud väärtust ületada.

Esitatud võngete emissiooniväärtust saab kasutada ühe elektriseadme võrdlemiseks teisega.

Esitatud võnkeemissiooni väärtust saab kasutada häi- rekäitumise sissejuhatavaks hindamiseks.

Piirake müra teke ja vibratsioon miinimumile!

- Kasutage ainult laitmatuid seadmeid.
- Hooldage ja puhastage seadet regulaarselt.
- Kohandage oma töötamisviisi seadmele.
- Ärge koormake seadet üle.
- Laske seade vajaduse korral üle kontrollida.
- Lülitage seade välja, kui seda ei kasutata.
- Kandke kindaid.

8. Lahtipakkimine

- Avage pakend ja võtke toode ettevaatlikult välja.
- Eemaldage pakendusmaterjal ja pakendus- ning transpordikindlustused (kui olemas).
- Kontrollige üle, kas tarnekomplekt on terviklik.

- Kontrollige toodet ja tarvikuosi transpordikahjustuste suhtes. Puuduste korral tuleb kohe kohaletoojat teavitada. Hilisemaid pretensioone ei tunnustata.
- Hoidke pakendit võimaluse korral kuni garantiiaja möödumiseni alal.
- Tutvuge enne kasutamist käsitsusjuhendi alusel tootega.
- Kasutage tarvikute ja kulu- ning varuosade puhul ainult originaalosi. Varuosi saate esindusest.
- Edastage tellimuste korral meie artiklinumbrid ja toote tüüp ning ehitusaasta.

△ HOIATUS!

Toode ja pakendusmaterjal pole laste mänguasjad! Lapsed ei tohi kilekottide, kilede ja väikeosadega mängida! Valitseb allaneelamis- ja lämbumisoht!

9. Enne käikuvõtmist

Seadme korrektne kasutamine

- Kõrgsurvepesur tuleb üles panna tasasele, kindlale pinnale.
- Masina igakordsel rakendamisel on soovitatav pida kinni korrektselt käsitsemispositsioonist: üks käsi püstolil ja teine käsi ridval.
- Veejuga ei tohi kunagi suunata elektrijuhtmetele ega masinale endale.
- Pumba kahjustamise vältimiseks seisaku ajal on pumba vähene ebatihedus normaalne.
- Masinat ei tohi kasutada mitte mingil juhul ruumides, mis on plahvatusohtlikud.
- Töötemperatuur peab olema vahemikus +5 kuni +50°C. Ridvale või pritsedüüsidele ei tohi mitte mingisuguseid katteid paigaldada ega neil muudatusi läbi viia.
- Kõrgsurvepesur on ette nähtud käitamiseks külma või mõõdukalt sooja veega (max kuni 50°C); kõrge- mad temperatuurid põhjustavad pumbal kahjustusi.
- Sissevoolav vesi ei tohi olla määrdunud, sisaldada liiva ega olla koormatud keemiliste toodetega, mis võivad halvendada masina talitlust ja ühendada selle vastupidavust.

Montaaž

Seadme montaaž (joon. 1)

Lükake käepide (1) ülal seadme kinnituspunktile ja kindlustage kahe kaasapandud poldiga (pikkus 20 mm). Seejärel pistke veel kaablihoidik (3) selleks ettenähtud avasse seadme vasakul küljel.

Vee pealevooluühendus (joon. 2)

Keerake vee pealevooluühendus (10) seadme külge. Vee pealevooluühendus (10) on varustatud ühendusdetailiga standardsetele voolikuliitmikusüsteemidele. Pistke pealevooluvooliku voolikuliitmik (min Ø 1/2" / u 13 mm) vee pealevooluühendusele (10). Kasutage vee pealevoolu jaoks alati laiatarbe-liitmikuga tugevdatud veevoolikut. Pikkus peaks olema vähemalt 6,0 m. (ei sisaldu tarnekomplektis) Joogivee ja kõrgsurvepesuri vahele peab olema paigaldatud tagasivoolutakisti! Küsige selle kohta oma sanitaarinstallatöõriit.

Sisseimemine lahtistest paakidest/mahutitest ja looduslikest veekogudest

Kasutage spetsiaalset ise-sisseimemistarvikut (ei sisaldu tarnekomplektis / saadaval esindusest). Selle tarvikuga suudab kõrgsurvepesur vett 0,5 m kõrguselt üle veetaseme sisse imeda. See võib kesta umbes 25 – 50 sekundit.

Sukeldage tarviku-voolik täielikult vette, et tõrjuda õhk voolikust välja.

Ühendage tarviku-voolik kõrgsurvepesuri külge ja tehke kindlaks, et imisõel jääb vee alla.

Laske mahavõetud pihustuspüstoliga kõrgsurvepesuril töötada, kuni kõrgrõhuvoolikust voolab ühtlaselt vett. Kui 25 – 50 sekundi pärast veel vett ei välju, siis lülitage see välja ja kontrollige kõiki ühendusi.

Kui vesi voolab, siis lülitage kõrgsurvepesur välja ja ühendage töötamiseks pihustuspüstol ning pihustusritv külge.

Kõrgrõhuvooliku ühendamine (joon. 3/4)

Ühendage kõrgrõhuvoolik (2) kõrgrõhuvooliku ühenduse (6) külge. Eemaldage eelnevalt kaitsekübar.

Pistke kõrgrõhuvooliku (2) teine ots püstoli (13) ühendasse.

Vajutage kõrgrõhuvooliku (2) eemaldamiseks klahvi (A) ja tõmmake see välja.

Otsakute ühendamine (joon. 5)

Suruge otsakud 9, 14, 18 monteerimiseks püstolisse (13) ja keerake neid, kuni need fikseeruvad.

Pistke otsakud 12, 15, 16, 17 monteerimiseks pikendusse (14) ja keerake neid, kuni need fikseeruvad.

Elektriühendus

- Veenduge enne külgeühendamist, et tüübisildil esitatud andmed ühtivad elektrivõrgu andmetega.

- Pöörake pikendusjuhtmete kasutamisel tähelepanu sellele, et need sobivad väliskeskkonda ja on piisava sooneristlõikega:
1–10 m: 1,5 mm²
10–30 m: 2,5 mm²
- Pistke võrgukaabli võrgupistik pistikupessa.

10. Käsitsemine

⚠ Tähelepanu!

Monteerige toode enne käikuvõtmist tingimata teraviklikult!

Masin koosneb pumbaga koostesõlmest, mis on kaetud löögikindla korpusega. Masin on varustatud optimaalse tööpositsiooni tagamiseks ridva ja haarduva püstoliga, mille kuju ning varustus vastavad kehtivatele eeskirjadele.

Käikuvõtmine:

Kui kõrgsurvepesur on täielikult monteeritud ja kõik ühendused on teostatud, siis võite toimida järgnevalt:

Avage vee pealevool. Vabastage püstol (13) tõkestuslülit (C) abil kindlustusest. Tõmmake päästik (D) tagasi, et seadmes sisalduv õhk saaks väljuda. (joon. 5)

Lülitage seade sisse, seades selleks sisse- / väljalüliti (4) „ON“ peale. Vajutage nüüd päästikut (D). (joon. 1/5)

Väljalülitamiseks laske päästik (D) lahti, seade lülitub stand-by peale. Kui vajutate päästikut (D), siis käivitub kõrgsurvepesur kohe jälle. (joon. 5)

Seadke kõrgsurvepesuri täielikuks väljalülitamiseks sisse-/väljalüliti (4) „OFF“ peale. (joon. 1)

Puhastusvahendi mahuti (9)

Täitke puhastusvahendi mahuti vastava puhastusvahendiga. Joa laiust saab dүүлil seadistada.

Otsakute kasutamine (joon. 1):

Terrassipuhasti (12): pöranda ja seinapindade puhastamiseks.

Turbodүүл (15): kangekaelse mustuse kõrvaldamiseks.

Dүүл (16): jämedateks puhastustöödeks.

Puhastushari (18): pealispindade puhastamiseks.

11. Elektriühendus

Installeeritud elektrimootor on käitusvalmis kujul külge ühendatud. Ühendus vastab asjaomastele VDE ja DIN nõuetele.

Kliendipoolne võrguühendus ja kasutatav pikendusjuhe peavad vastama nendele eeskirjadele.

Kahjustunud elektriühendusjuhe

Elektriühendusjuhtmetel tekivad sageli isolatsioonikahjustused.

Nende põhjusteks võivad olla:

- Survekohad, kui ühendusjuhtmed veetakse läbi akende või uksevahede.
- Murdekohad ühendusjuhtme asjatundmatu kinnitamise või vedamise tõttu.
- Sisselõikekohad ühendusjuhtmest ülesõitmise tõttu.
- Isolatsioonikahjustused seinapistikupesast väljarebimise tõttu.
- Praod isolatsiooni vananemise tõttu.

Sellisel kahjustunud elektriühendusjuhtmeid ei tohi kasutada ja on isolatsioonikahjustuste tõttu eluohtlikud. Kontrollige elektriühendusjuhtmeid regulaarselt kahjustuste suhtes. Pöörake tähelepanu sellele, et ülekontrollimisel pole ühendusjuhe vooluvõrku ühendatud.

Elektriühendusjuhtmed vastavad asjaomastele VDE ja DIN nõuetele. Kasutage ainult sama tähistusega ühendusjuhtmeid.

Ühenduskaablile trükitud tüübitähis on eeskirjaga kohustuslik.

Ühendusliik Y

Kui osutub vajalikuks võrguühendusjuhe asendada, siis peab seda teostama tootja või tema esindaja, et vältida ohutusega seonduvaid ohte.

- Toode vastab EN 61000-3-11 nõuetele ja allub eri-ühendamistingimustele. See tähendab, et vabalt valitavate ühenduspunktide kasutamine pole lubatud.
- Toode võib ebasoodsate võrguolude korral ajutisi pingekõikumisi põhjustada.
- Toode on ette nähtud kasutamiseks eranditult ühenduspunktide küljes, mis
 - a) ei ületa maksimaalselt lubatud võrguimpedantsi „Z“ (Z_{max} = 0,441 Ω) või
 - b) on võrgu püsivoolukoormatavusega vähemalt 100 A iga faasi kohta.

- Te peate kasutajana kindlaks tegema, vajaduse korral oma energiavarustusettevõttega konsulteerides, et ühenduspunkt, mille kaudu soovite toodet käitada, vastab ühele nõuetest a) või b).

12. Hooldus

⚠ Hoiatus! Tõmmake enne igasugust seadistamist, korrashoidu või parandamist võrgupistik välja!

Üldised hooldusmeetmed

- Hoidke kaitseseadised, õhupilud ja mootori korpus võimalikult tolmu- ning mustusevabad. Hõõrüge seade puhta lapiga üle või puhuge madala rõhuga suruõhuga puhtaks.
- Me soovitame seadet vahetult pärast igakordset kasutamist puhastada.
- Puhastage seadet regulaarselt niiske lapi ja vähese määrdeseebiga. Ärge kasutage puhastusvahendeid või lahusteid; need võivad seadme plastosi rikkuda. Pöörake tähelepanu sellele, et vesi ei pääse seadme sisemusse.

Elektripumba pikk vastupidavusaeg

Kui masin on ette nähtud seisma pikemalt (üle 3 kuu) ruumides, kus valitseb pakaseht, siis soovitatakse täita masin antifriisiga (sarnane vahend, mida kasutatakse sõidukites).

Kui seadet pole pikemat aega kasutatud, siis tekivad elektripumbas lubjasetted, mis põhjustavad käivitamiskasutusi.

Teenindus-informatsioon

Tuleb silmas pidada, et selle toote puhul vajatakse kasutusalaalsele või loomulikule kulumisele alluvaid või kulumaterjalidena järgnevaid osi.

Kuluosad*: rihm, voolik, ritv, düüsid ja otsakud, õhufilter, tihendid

* ei sisaldu tingimata tarnekomplektis!

Düüsi puhastamine (joon. 1)

Palun kasutage ummistunud düüsi puhastamiseks kaasasolevat traati (11).

13. Utiliseerimine ja taaskäitlus

Juhised pakendi kohta



Pakenduse materjalid on taaskäideldavad. Palun utiliseerige pakendit keskkonnasõbralikult.

Juhised elektri- ja elektroonikaseadmete seaduse (ElektroG) kohta



Elektri- ja elektroonikaseadmed ei kuulu olmeprügisse, vaid tuleb suunata eraldi kogumisse või utiliseerimisse!









- Vanad patareid või akud, mis pole püsivalt vanaseadmesse paigaldatud, tuleb enne äraandmist purustamata kujul välja võtta! Nende utiliseerimist reguleeritakse patareiseadusega.
- Elektri- ja elektroonikaseadmete omanikud või kasutajad on seadusega kohustatud need kasutuse lõpus tagastama.
- Lõppkasutaja kannab omavastutust utiliseeritava vanaseadmel isikupõhiste andmete kustutamise eest!
- Läbikriipsutatud prügikonteineri sümbol tähendab, et vanu elektri- ja elektroonikaseadmeid ei tohi utiliseerida olmeprügi kaudu.
- Elektri- ja elektroonika-romuseadmed saab järgnevatel kohtades tasuta ära anda:
 - Avalik-õiguslikud utiliseerimis- või kogumispunktid (nt kommunaalsed toormejaamad).
 - Elektriseadmete müügipunktid (statsioonarsed ja online), kui edasimüüjad on tagasivõtmiseks kohustatud või pakuvad seda vabatahtlikult.
 - Kuni kolm vana elektriseadet seadmeliigi kohta maksimaalselt 25-sentimeetrise servapikkusega saate ilma tootjalt uut seadet soetamata talle tasuta ära anda või enda läheduses teise volitatud kogumispunkti suunata.
 - Tootja ja levitaja edasised täiendavad tagasivõtmistingimused saate teada vastavast klienditeenindusest.
- Tootja poolt eramajapidamisse uue elektriseadme kohaletarnimise korral võib see anda lõppkasutaja järelepärimisel korralduse vana elektriseade tasuta ära viia. Võtke selleks ühendust tootja klienditeenindusega.

- Need ütlused kehtivad ainult seadmete kohta, mis installeeritakse ja müüakse Euroopa Liidu liikmesriikides ning alluvad Euroopa direktiivile 2012/19/EL. Riikides väljaspool Euroopa Liitu võivad kehtida vanade elektri- ja elektroonikaseadmete utiliseerimise kohta kõrvalekalduvad nõuded.

14. Rikete kõrvaldamine

Käitusriike	Põhjus	Abinõu
Seade ei talitle.	Seadmel puudub elektripinge.	Laske kaitset, võrgukaablit ja võrgupistikut kontrollida ning vajaduse korral erialapersonalil välja vahetada.
	Juhiristlõige pikendusjuhtmel liiga väike või pikendusjuhe liiga pikk.	Kasutage suurema sooneistlõikega pikendusjuhtmeid või lühemat pikendusjuhet.
	Võrgupinge on alla etteantud väärtuse.	Võtke vajaduse korral ühendust energiavarustustevõttega.
	Pump on külmunud.	Kontrollige üle, vajaduse korral sulatage.
Mootor töötab, kuid rõhku ei toodeta.	Õhu sisseimemine vee pealevoolus.	Kontrollige pealevooluvoolik ja voolikuühendused üle, vahetage vajaduse korral välja.
	Väljalaskedüüs liiga suur.	Kontrollige üle, vajaduse korral asendage.
Ebaregulaarne käitusrõhk.	Õhu sisseimemine vee pealevoolus.	Kontrollige pealevooluvoolik ja voolikuühendused üle, vahetage vajaduse korral välja.

Simbolių ant įrenginio aiškinimas

	<p>Prieš eksploatacijos pradžią perskaitykite naudojimo instrukciją ir saugos nurodymus bei jų laikykitės!</p>
	<p>Užsidėkite apsauginius akinius!</p>
	<p>Naudokite klausos apsaugą!</p>
	<p>II apsaugos klasė</p>
	<p>Įrenginio negalima jungti tiesiogiai prie viešosios geriamojo vandens tiekimo sistemos.</p>
	<p>Didelio slėgio čiurkšlės nenukreipkite į asmenis, gyvūnus, aktyvią elektros įrangą arba į patį įrenginį.</p>
	<p>Gaminys atitinka galiojančias Europos direktyvas.</p>
	<p>Gaminys atitinka galiojančias Serbijos gaires.</p>

Turinys:
Puslapis:

1.	Įvadas.....	156
2.	Įrenginio aprašymas (1 pav.).....	156
3.	Komplektacija	156
4.	Naudojimas pagal paskirtį	157
5.	Saugos nurodymai didelio slėgio valymo įrenginiui	157
6.	Liekamosios rizikos	159
7.	Techniniai duomenys	159
8.	Išpakavimas	160
9.	Prieš pradėdant eksploatuoti.....	160
10.	Valdymas	161
11.	Elektros prijungimas	161
12.	Techninė priežiūra	162
13.	Utilizavimas ir pakartotinis atgavimas	162
14.	Sutrikimų šalinimas.....	163
15.	Atitikties deklaracija.....	271



1. Įvadas

Gamintojas:

Schepach GmbH
Günzburger Straße 69
D-89335 Ichenhausen

Gerbiamas kliente,

mes linkime Jums daug džiaugsmo ir didelės sėkmės dirbant su nauju įrenginiu.

Nuoroda:

pagal galiojančią Atsakomybės už gaminį įstatymą šio įrenginio gamintojas neatsako už žalą, kuri atsiranda šiame įrenginyje arba dėl jo:

- netinkamai naudojant,
- nesilaikant naudojimo instrukcijos,
- remontuojant tretiesiems asmenims, neįgalotiems specialistams,
- montuojant ir keičiant neoriginalias atsargines dalis,
- naudojant ne pagal paskirtį,
- sugedus elektros įrangai, nesilaikant elektrai keliamai reikalavimų ir VDE nuostatų 0100, DIN 57113 / VDE0113.

Atkreipkite dėmesį:

prieš montuodami ir pradėdami eksploatuoti perskaitykite visą naudojimo instrukcijos tekstą.

Ši naudojimo instrukcija turi Jums palengvinti susipažinti su Jūsų elektros įrankiu ir jo naudojimo pagal paskirtį galimybėmis.

Naudojimo instrukcijoje pateikiamos svarbios nuorodos, kaip su elektriniu įrankiu dirbti saugiai, tinkamai ir ekonomiškai bei kaip išvengti pavojų, sutaupyti remonto išlaidų, sutrumpinti elektrinio įrankio prastovos laikus bei padidinti patikimumą ir pailginti eksploataavimo trukmę.

Be šioje naudojimo instrukcijoje pateiktų saugos nuostatų, būtinai privalote laikytis elektrinio įrankio eksploataavimui galiojančių taisyklių.

Laikykite naudojimo instrukciją plastikiniame maišelyje, apsaugoję nuo purvo ir drėgmės prie elektrinio įrankio. Prieš pradėdami dirbti, visi operatoriai ją privalo perskaityti ir jos atidžiai laikytis. Prie elektrinio įrankio leidžiama dirbti tik asmenims, instruktuotiems, kaip jį naudoti ir informuotiems apie su tuo susijusius pavojus. Būtina laikytis reikalaujamo amžiaus cenzo.

Be šioje naudojimo instrukcijoje pateiktų saugos nurodymų ir specialių Jūsų šalies reikalavimų, būtina laikytis tokios pačios konstrukcijos mašinų eksploatavimui visuotinai pripažintų technikos taisyklių.

Mes neatsakome už nelaimingus atsitikimus arba pažeidimus, atsiradusius nesilaikant šios instrukcijos ir saugos nurodymų.

2. Įrenginio aprašymas (1 pav.)

1. Rankena
2. Aukšto slėgio žarna
3. Kabelių laikikliai
4. Įj./išj. jungiklis
5. Rato uždangalis
6. Aukšto slėgio žarnos jungtis
7. Transportavimo ratas
8. Purškimo vamzdelio laikiklis
9. Valymo priemonių indas
10. Vandens tiekimo jungtis
11. Purkštukų valymo adata
12. Terasos valytuvas
13. Purškimo pistoletas
14. Pailginimas
15. Turbo purkštukas
16. Purkštukas
17. „Kärcher“ adapteris
18. Valymo šepetys

3. Komplektacija

Poz.	Kiekis	Pavadinimas
	1x	Didelio slėgio valymo įrenginys
1	1x	Rankena
2	1x	Aukšto slėgio žarna
3	1x	Kabelių laikikliai
8	1x	Purškimo vamzdelio laikiklis
9	1x	Valymo priemonių indas
10	1x	Vandens tiekimo jungtis
11	1x	Purkštukų valymo adata
12	1x	Terasos valytuvas
13	1x	Purškimo pistoletas
14	1x	Pailginimas
15	1x	Turbo purkštukas
16	1x	Purkštukas
17	1x	„Kärcher“ adapteris
18	1x	Valymo šepetys
	2x	Varžtas
	1x	Naudojimo instrukcija

4. Naudojimas pagal paskirtį

Didelio slėgio valymo įrenginys skirtas naudoti privačioje srityje valyti dideliu slėgiu, pavyzdžiui, lėktuvams, mašinoms, pastatams, fasadams ir kt.

Mašiną leidžiama naudoti tik pagal paskirtį. Bet koks kitoks naudojimas laikomas ne pagal paskirtį. Už su tuo susijusią žalą arba patirtus bet kokius sužalojimus atsako naudotojas / operatorius, o ne gamintojas. Atkreipkite dėmesį į tai, kad mūsų įrenginiai nėra skirti naudoti komerciniams, amatiniams arba pramoniniams tikslams. Mes neteikiame garantijos, kai aparatas naudojamas komercinėse, amatininkų arba pramoninėse įmonėse arba panašioms darbams.

5. Saugos nurodymai didelio slėgio valymo įrenginiui

Prieš pirmą kartą naudodami savo įrenginį, perskaitykite šiuos saugos nurodymus ir originalią eksploataavimo instrukciją. Veikite pagal tai.

- Be šioje eksploataavimo instrukcijoje pateiktų nuorodų, taip pat reikia atsižvelgti į įstatymų leidėjo bendrąsias saugos ir nelaimingų atsitikimų prevencijos taisykles.
- Ant įrenginio esančiuose įspėjamuosiuose ir nurodomuosiuose ženkluose pateikiamos svarbios nepavojingo eksploataavimo nuorodos.

Pavojingumo pakopos

⚠ PAVOJUS

- Nuoroda į tiesiogiai gresiantį pavojų, dėl kurio bus patirta sunkių arba mirtinų kūno sužalojimų.

⚠ ĮSPĖJIMAS

- Nuoroda į galimai pavojingą situaciją, kurioje galima patirti sunkių arba mirtinų kūno sužalojimų.

⚠ ATSARGIAI

- Nuoroda į galimai pavojingą situaciją, kurioje galima patirti lengvų sužalojimų.

DĖMESIO

- Nuoroda į galimai pavojingą situaciją, kurioje galima patirti materialinės žalos.

Elektriniai komponentai

⚠ PAVOJUS

- Elektros smūgio pavojus!
- Niekada nelieskite tinklo kištuko ir kištukinio lizdo drėgnomis rankomis.
- Prieš eksploatuodami kaskart patikrinkite prijungimo prie tinklo laidą su tinklo kištuku, ar jis nepažeistas.

Pažeistą prijungimo prie tinklo laidą nedelsdami paveskite pakeisti įgaliotai klientų aptarnavimo tarnybai / kvalifikuotam elektrikui. Nepradėkite eksploatuoti įrenginio su pažeistu prijungimo prie tinklo laidu.

- Visos srovę tiekiančios dalys darbo zonoje turi būti apsaugotos nuo purškiamo vandens.
- Tinklo kištukas ir ilginamojo laido jungtis turi būti atsparūs vandeniui ir neturi būti vandenyje. Jungtis neturi gulėti ant žemės. Rekomenduojama naudoti kabelių būgnus, užtikrinančius, kad jos būtų bent 60 mm virš žemės.
- Atkreipkite dėmesį į tai, kad prijungimo prie tinklo ir ilginamasis laidai nebūtų pažeisti pervažiuavus, suspaudus, ištempus ar pan. Apsaugokite prijungimo prie tinklo laidus nuo karščio, alyvos ir aštrių briaunų.
- Prieš atlikdami bet kokius priežiūros ir techninės priežiūros darbus, išjunkite įrenginį ir ištraukite tinklo kištuką.
- Remonto darbus ir darbus prie elektrinių konstrukcinių dalių leidžiama atlikti tik kvalifikuotai klientų aptarnavimo tarnybai.

⚠ ĮSPĖJIMAS

- Įrenginį galima jungti tik prie elektros jungties, įrengtos elektros montuotojo pagal IEC 60364.
- Junkite įrenginį tik prie kintamosios srovės. Įtampa turi sutapti su nurodytąja įrenginio specifikacijų lentelėje.
- Į apsaugos klasės įrenginius leidžiama jungti tik prie tinkamai įžemintų elektros srovės šaltinių.
- Saugumo sumetimais rekomenduojame įrenginį eksploatuoti per apsauginį nebalanso srovės jungiklį (maks. 30 mA).
- Netinkamas ilginamasis elektros laidas gali būti pavojingas. Lauke naudokite tik leidžiamą, atitinkamai paženklintą, pakankamo skersmens ilginamąjį elektros laidą:
1–10 m: 1,5 mm²; 10 – 30 m: 2,5 mm²
- Visas nuo kabelio būgno nuvyniokite visą ilginamąjį laidą.

Įspėjimas! Eksploatuojant šis elektrinis įrankis sudaro elektromagnetinį lauką. Tam tikromis aplinkybėmis šis laukas gali veikti aktyvius arba pasyvius medicininius implantus. Norint sumažinti rimtų arba mirtinų sužalojimų pavojų, prieš naudojant elektrinį įtaisą, asmenims su mediciniais implantais rekomenduojame pasikonsultuoti su savo gydytoju arba medicininių implantų gamintoju.

Saugi elgsena

⚠ PAVOJUS

- Naudotojas privalo naudoti įrenginį pagal paskirtį. Jis privalo atsižvelgti į vietos sąlygas ir dirbdamas su įrenginiu atkreipti dėmesį į aplinkoje esančius asmenis.
- Prieš eksploatuodami kaskart patikrinkite svarbius komponentus, pvz., aukšto slėgio žarną, rankinį purškimo pistoletą ir saugos įtaisus, ar jie nepažeisti. Nedelsdami pakeiskite pažeistus komponentus. Nepradėkite eksploatuoti įrenginio su pažeistais komponentais.
- Netinkamai naudojant didelio slėgio čiurkšlė gali būti pavojinga. Srovės negalima nukreipti į asmenis, gyvūnus, aktyvią elektros įrangą arba į patį įrenginį.
- Nenukreipkite didelio slėgio čiurkšlės į save arba kitus asmenis, norėdami išvalyti drabužius arba batų.
- Didelio slėgio čiurkšlė gali pažeisti transporto priemonės padangas / padangų ventilius bei padangos gali sprogti. Pirmasis požymis yra padangos spalvos pasikeitimas. Pažeistos transporto priemonės padangos / padangų ventiliai kelia pavojų gyvybei. Valydami laikykitės bent 30 cm atstumo nuo čiurkšlės!

⚠ ĮSPĖJIMAS

- Nenaudokite įrenginio šalia kitų asmenų, išskyrus, jei jie vilki apsauginius drabužius.
- Įrenginio negalima eksploatuoti vaikams arba neinstrukuotiems asmenims.
- Šis įrenginys neskirtas naudoti asmenims, turintiems ribotus fizinius, jutiminius arba dvasinius įgūdžius arba nepakankamai patirties ir (arba) žinių, išskyrus, kai juos prižiūri už jų saugą atsakingas asmuo arba jie gavo nurodymus, kaip naudoti įrenginį, ir suprantantiems su tuo susijusius pavojus. Vaikams žaisti su įrenginiu draudžiama.
- Vaikus reikia prižiūrėti, norint įsitikinti, kad jie nežais su įrenginiu.

⚠ ATSARGIAI

- Prieš atlikdami bet kokius darbus su įrenginiu arba prie jo, atsistokite stabiliai, kad apvirtus įrenginiui išvengtumėte nelaimingų atsitikimų arba pažeidimų.
- Dėl iš didžiaslėgio purkštuko purškiamos vandens srovės rankinį purškimo pistoletą veikia reaktyvioji jėga. Atsistokite stabiliai, tvirtai laikykite rankinį purškimo pistoletą ir purškimo vamzį.
- Kol įrenginys eksploatuojamas, jo niekada negalima palikti be priežiūros.

DĖMESIO

- Esant ilgesnėms darbo pertraukoms, išjunkite įrenginį jungikliu.
- Neeksploatuokite įrenginio žemesnėje nei 0 °C temperatūroje.

Kiti pavojai

⚠ PAVOJUS

- Eksploatuoti potencialiai sprogiose srityse draudžiama.
- Nepurškškite į daiktus, kuriuose yra sveikatai kenksmingų medžiagų (pvz., asbesto).
- Niekada nesiurbkite skysčių, kurių sudėtyje yra tirpiklių, arba nepraskiestų rūgščių ir tirpiklių! Čia priskiriami, pvz., benzinas, dažų skiediklis arba mazutas. Purškiama migla yra labai degi, sprogi ir nuodinga. Nenaudokite acetono, nepraskiestų rūgščių ir tirpiklių, nes jie / jos gali pažeisti įrenginyje naudojamas medžiagas.
- Pakavimo plėveles laikykite toliau nuo vaikų. Kyla pavojus uždusti!

⚠ ĮSPĖJIMAS

- Laikantis galiojančių reikalavimų, įrenginio be sistemos skyriklio negalima jungti prie geriamojo vandens tinklo. Įsitinkinkite, kad Jūsų hidroforo, prie kurio prijungtas didelio slėgio valymo įrenginys, jungtis yra su sistemos skyrikliu pagal EN 12729, tipas BA.
- Sistemos skyrikliu bėgęs vanduo laikomas negeriamu.
- Aukšto slėgio žarnos, armatūros ir movos svarbios įrenginio saugai. Naudokite tik gamintojo rekomenduojamas aukšto slėgio žarnas, armatūras ir movas.
- Atjungiant tiekimo arba aukšto slėgio žarną, baigus eksploatuoti iš jungčių gali išbėgti karštas vanduo.

⚠ ATSARGIAI

- Rinkdamiesi laikymo vietą ir transportuodami, atsižvelkite į įrenginio svorį (žr. techninius duomenis), kad išvengtumėte nelaimingų atsitikimų arba sužalojimų.
- Ilgesnį laiką, nepertraukiamai naudojant įrenginį, reikais atvejais gali aptirpti rankos.
- Mūvėkite pirštines.
- Rankos turi būti laikomos šiltai.
- Reguliariai darykite darbo pertraukas.

Darbas su valymo priemonėmis

⚠ ĮSPĖJIMAS

- Šis įrenginys buvo suprojektuotas naudoti gamintojo pristatytas arba rekomenduojamas valymo priemones. Naudojant kitas valymo priemones arba chemikalus, gali būti neigiamai paveikta įrenginio sauga.

- Netinkamai naudojant valymo priemones, galima sunkiai susižaloti arba apsinuodyti.
- Laikykite valymo priemonės vaikams nepasiekiamoje vietoje.

Saugos įtaisai

⚠ ATSAUGIAI

- Saugos įtaisai skirti naudotojui apsaugoti ir jų negali modifikuoti arba apeiti.
- Viršijus iš anksto nustatytą vertę, slėgio jungiklis gali sumažinti slėgį.
- Pistoletas yra su fiksavimo mechanizmu. Kai fiksavimo mechanizmas aktyvintas, pistoleto valdyti negalima.
- Termojutiklis: termojutikliu variklis apsaugomas nuo perkrovos. Po kelių minučių įrenginį galima paleisti iš naujo, kai atvėsta temperatūros jutiklis.

Asmeninės apsauginės priemonės

⚠ ATSAUGIAI

- Norėdami apsisaugoti nuo atgal purškiančio vandens arba nešvarumų, vilkėkite tinkamus apsauginius drabužius ir apsauginius akinius.
- Naudojant didelio slėgio valymo įrenginius, gali susidaryti aerozolių. Įkvėpus aerozolių, pasekmė gali būti sveikatos sutrikdymas. Atsižvelgiant į panaudojimą, valymui dideliu slėgiu galima naudoti visiškai ekranuotus purkštukus (pvz., paviršių valymo įrenginį), kurie gerokai sumažina vandeninių aerozolių išstūmimą. Tokį ekraną galima naudoti ne visais atvejais. Jei visiškai ekranuoto purkštuko naudoti neįmanoma, reikėtų naudoti FFP 2 kvėpavimo takų apsaugos kaukę arba pan., atsižvelgiant į aplinką, kurią reikia išvalyti.

6. Liekamosios rizikos

Net ir tuo atveju, jei šis elektrinis įrankis valdomas pagal reikalavimus, visada lieka liekamųjų rizikų. Dėl šio elektrinio įrankio konstrukcijos ir modelio galimi tokie pavojai:

- Plaučių pažeidimas, jei nebus naudojama tinkama apsauginė kaukė nuo dulkių.
- Nenaudojant tinkamos klausos apsaugos, klausos sutrikdymas.
- Sveikatos sutrikdymas dėl rankas veikiančios vibracijos, jei prietaisas bus naudojamas ilgesnį laiką arba nebus tinkamai kreipiamas ir techniškai prižiūrimas.

7. Techniniai duomenys

Tinklo įtampa	230–240 V~ / 50 Hz
Imamoji galia	2400 W
Darbinis slėgis	12 MPa
Vardinis slėgis	18 MPa
Pumpavimo našumas	5,5 l/min.
Maks. pritekancio vandens slėgis	0,4 MPa
Apsaugos klasė	II

Pavojus!

Triukšmas ir vibracija

Triukšmo ir vibracijos vertės buvo nustatytos pagal EN 60335.

Garso slėgio lygis L_{pA}	78 dB
Neapibrėžtis K_{pA}	3 dB
Garso galios lygis L_{WA}	94 dB
Neapibrėžtis K_{WA}	3 dB

Naudokite klausos apsaugą.

Dėl triukšmo galima prarasti klausą.

Bendrosios vibracijų spinduliuotės vertės (trijų krypčių vektorių suma) nustatytos pagal EN 60335. Vibracijų spinduliuotės emisijos vertė $a_w \leq 2,5 \text{ m/s}^2$

Nurodyta vibracijų spinduliuotės emisijos vertė buvo išmatuota remiantis standartizuotu bandymo metodu ir, priklausomai nuo būdo, kuriuo naudojamas elektrinis įrankis, gali pasikeisti bei išimtiniais atvejais gali peržengti nurodytą vertę.

Nurodytą vibracijų spinduliuotės emisijos vertę galima naudoti, norint elektrinį įrankį palyginti su kitu.

Nurodytą vibracijų spinduliuotės emisijos vertę taip pat galima naudoti neigiamam poveikiui įvertinti.

Apribokite susidarantį triukšmą ir vibraciją iki minimumo!

- Naudokite tik nepriekaištingus įrenginius.
- Įrenginį reguliariai techniškai prižiūrėkite ir valykite.
- Pritaikykite savo darbo būdą įrenginiui.
- Neperkraukite įrenginio.

- Prireikus paveskite įrenginį patikrinti.
- Kai įrenginys nenaudojamas, jį išjunkite.
- Mūvėkite pirštines.

8. Išpakavimas

- Atidarykite pakuotę ir atsargiai išimkite gaminį.
- Nuimkite pakavimo medžiagą ir ištraukite pakavimo / transportavimo fiksatorius (jei yra).
- Patikrinkite, ar komplektacijoje viskas yra.
- Patikrinkite gaminį ir priedus, ar transportuojant jie nebuvo pažeisti. Reklamacijų atveju nedelsdami informuokite tiekėją. Vėliau reklamacijos nebus pripažintos.
- Jei įmanoma, saugokite pakuotę, kol nepasibaigs garantinis laikotarpis.
- Prieš naudodami, pagal naudojimo instrukciją susipažinkite su gaminiu.
- Priedams bei greitai susidėvinčioms ir atsarginėms dalims naudokite tik originalias dalis. Atsarginių dalių įsigysite iš savo prekybos atstovo.
- Užsakydami nurodykite mūsų gaminių numerius bei gaminio tipą ir pagaminimo metus.

⚠ ĮSPĖJIMAS!

Gaminys ir pakavimo medžiagos nėra vaikų žaislas! Vaikams draudžiama žaisti su plastikiniais maišeliais, plėvelėmis ir mažomis dalimis! Pavojus praryti ir uždusti!

9. Prieš pradėdant eksploatuoti

Tinkamas įrenginio naudojimas

- Didelio slėgio valymo įrenginį reikia statyti ant lygaus, saugaus paviršiaus.
- Aktyvinant mašiną, rekomenduojama kaskart užimti tinkamą valdymo padėtį: viena ranka ant pistoleto, kita – ant antgalio.
- Vandens srovės negalima nukreipti į elektros laidus arba į mašiną.
- Norint nepažeisti siurblio jo neveikos metu, nedidelis siurblio nesandarumas yra normalus reiškinys.
- Jokiomis aplinkybėmis mašinos negalima naudoti patalpose, kuriose gali įvykti sprogdymas.
- Darbinė temperatūra turi būti nuo +5 iki +50 °C. Antgalio ir purkštukų negalima uždengti ar modifikuoti.
- Didelio slėgio valymo įrenginys skirtas eksploatuoti su šaltu arba vidutiniškai šiltu (maks. iki 50 °C) vandeniu. Aukštesnėje temperatūroje siurblys pažeidžiamas.

- Įtekantis vanduo neturi būti užterštas nei smėlio turinčiais, nei cheminiais produktais, kurie gali neišvengiamai paveikti mašinos veikimą ir sutrumpinti jos eksploatavimo trukmę.

Montavimas

Įrenginio montavimas (1 pav.)

Rankeną (1) įstumkite į tvirtinimo taškus prietaiso viršuje ir ją pritvirtinkite abiem pridedamais varžtais (ilgis 20 mm).

Po to dar įkiškite kabelio laikiklį (3) į tam skirtą angą kairėje prietaiso pusėje.

Pritekančio vandens prijungimas (2 pav.)

Vandens tiekimo jungtį (10) varžtais prijunkite prie prietaiso. Vandens tiekimo jungtis (10) yra su jungimo elementu, skirtu standartinėms žarnų jungimo sistemoms. Tiekimo žarnos (min. Ø 1/2" apie 13 mm) movą užmaukite ant vandens tiekimo jungties (10).

Vandens tiekimui visada naudokite sustiprintą vandens žarną su įprasta mova. Ilgis turėtų būti ne mažiau 6,0 m. (į komplektaciją neįeina)

Tarp geriamo vandens ir aukšto slėgio valiklio būtina sumontuoti grįžtamojo srauto blokuotę! Teiraukitės santehniko.

Įsiurbimas iš atvirų bakų / rezervuarų ir natūralių vandens telkinių

Naudokite specialius savaiminio įsiurbimo priedus (neįeina į komplektaciją / galima įsigyti iš specializuotos prekybos atstovo).

Naudojant šiuos priedus, didelio slėgio valymo įrenginys gali siurbti vandenį 0,5 m virš vandens lygio. Tai gali užtrukti maždaug 25–50 sekundžių.

Panardinkite visą priedų žarną po vandeniu, kad nustumtumėte žarnoje esantį orą.

Prijunkite priedų žarną prie didelio slėgio valymo įrenginio ir įsitikinkite, kad įsiurbimo filtras liks po vandeniu.

Palikite didelio slėgio valymo įrenginį su nuimtu purškimo pistoletu, kol vanduo tolygiai bėgs iš aukšto slėgio žarnos. Jei po 25–50 sekundžių vanduo dar nebėgs, išjunkite ir patikrinkite visas jungtis.

Jei vanduo bėga, išjunkite didelio slėgio valymo įrenginį ir darbams atlikti prijunkite purškimo pistoletą ir purškimo akstį.

Aukšto slėgio žarnos prijungimas (3/4 pav.)

Aukšto slėgio žarną (2) prijunkite prie aukšto slėgio žarnos jungties (6). Pašalinkite apsauginę sklendę.

Kitą aukšto slėgio žarnos (2) galą įkiškite į pistoleto jungtį (13).

Jeigu norite nuimti aukšto slėgio žarną (2), paspauskite mygtuką (A) ir ją ištraukite.

Uždedamųjų dalių jungtis (5 pav.)

Jeigu norite sumontuoti uždedamąsias dalis 9, 14, 18 jas įspauskite į pistoletą (13) ir pasukite, kol užsifiksuos.

Jei norite sumontuoti uždedamąsias dalis 12, 15, 16, 17 jas įkiškite į ilginamąjį elementą (14) ir sukite, kol užsifiksuos.

Elektros prijungimas

- Prieš prijungdami įsitikinkite, kad duomenys specifikacijų lentelėje sutampa su tinklo duomenimis.
- Naudodami ilginamuosius laidus atkreipkite dėmesį į tai, kad jie tiktų šiai išorinei sričiai ir būtų pakankamas gyslų skerspjūvis:
 - 1–10 m: 1,5 mm²
 - 10–30 m: 2,5 mm²
- Įkiškite tinklo kabelio kištuką į kištukinį lizdą.

10. Valdymas

⚠ Dėmesio!

Prieš pradėdami eksploatuoti, gaminį būtina iki galo sumontuoti!

Mašiną sudaro mazgas su siurbliu, kuris uždengtas smūgiams atspariu korpusu. Mašinoje sumontuoti antgalis ir patogus pistoletas optimaliai darbo padėčiai užtikrinti. Jų forma ir įranga atitinka galiojančius reikalavimus.

Eksploatacijos pradžia:

Kai aukšto slėgio valytuvus bus visiškai sumontuotas ir prijungtos visos jungtys, galite atlikti šiuos veiksmus:

Atidarykite vandens tiekimą. Atblokuokite blokavimo jungiklio (C) pistoletą (13). Patraukite paleidimo svirtį (D), kad iš prietaiso būtų pašalintas esamas oras. (5 pav.)

Įjunkite įrenginį, įj. / išj. jungiklį (4) nustatydami „ON“ padėtį. Paspauskite paleidimo svirtį (D). (1/5 pav.)

Norėdami išjungti atleiskite paleidimo svirtį (D), įrenginys įsijungia į budėjimo režimą. Nuspaudus paleidimo svirtį (D) vėl paleidžiamas aukšto slėgio valytuvus. (5 pav.)

Jei norite visiškai išjungti didelio slėgio valymo įrenginį, įj. / išj. jungiklį (4) nustatykite ties „OFF“. (1 pav.)

Valymo priemonių indas (9)

Pripildykite valymo priemonių indą atitinkama valymo priemone. Čiurkšlės plotį galima nustatyti purkštuke.

Uždedamųjų dalių naudojimas (1 pav.):

Terasos valytuvus (12): skirtas grindims ir sienų paviršiams valyti.

Turbo purkštukas (15): skirtas sunkiai nuvalomiems nešvarumams pašalinti.

Purkštukas (16): skirtas pirminio valymo darbams.

Valymo šepetys (18): skirtas paviršiams valyti.

11. Elektros prijungimas

Prijungtas elektros variklis yra parengtas naudoti. Jungtis atitinka tam tikras VDE ir DIN nuostatas.

Kliento tinklo jungtis ir naudojamas ilginamasis laidas turi atitikti šiuos reikalavimus.

Pažeistas jungiamasis elektros laidas

Dažnai pažeidžiama jungiamųjų elektros laidų izoliacija.

To priežastys gali būti:

- prispaudimo vietos, kai prijungimo laidai nutiesiami pro langus arba durų plyšius;
- sulenkimo vietos netinkamai pritvirtinus arba nutiesus prijungimo laidą;
- įpjovimo vietos pervažiavus prijungimo laidą;
- izoliacijos pažeidimai išplėšus iš sieninio kištukinio lizdo;
- įtrūkimai dėl izoliacijos senėjimo.

Tokių pažeistų elektros prijungimo laidų negalima naudoti ir dėl pažeistos izoliacijos jie yra pavojingi gyvybei. Reguliariai tikrinkite, ar elektros prijungimo laidai nepažeisti. Atkreipkite dėmesį į tai, kad tikrinant jungiamasis laidas nekabotų ant elektros srovės tinklo.

Jungiamieji elektros laidai turi atitikti tam tikras VDE ir DIN nuostatas. Naudokite jungiamuosius laidus su tokiu pačiu ženkliniu.

Žyma tipo pavadinime prijungimo kabelyje yra privaloma.

Prijungimo būdas Y

Jeigu reikia pakeisti prijungimo prie tinklo laidą, tuomet tai privalo atlikti gamintojas arba jo atstovas, kad nekiltų pavojaus saugai.

- Gaminys atitinka EN 61000-3-11 reikalavimus ir jam galioja specialios prijungimo sąlygos. Tai reiškia, kad naudoti bet kuriuose laisvai pasirenkamuose prijungimo taškuose draudžiama.
- Esant nepalankioms tinklo sąlygoms, gali laikinai svyruoti gaminio įtampa.
- Gaminys skirtas naudoti tik prijungimo taškuose,
 - a) kurie neviršija maksimaliai leidžiamos tinklo pilnutinės varžos „Z“ (Zmaks. =0.441 Ω), arba
 - b) kurių tinklo apkrova ilgalaikė srove yra ne mažesnė nei 100 A kiekvienoje fazėje.
- Jūs kaip naudotojas privalote užtikrinti, jei reikia, pasitaręs su savo energijos tiekimo įmone, kad prijungimo taškas, kuriame norite eksploatuoti gaminį, atitiktų vieną iš abiejų nurodytų reikalavimų a) arba b).

12. Techninė priežiūra

⚠ **Įspėjimas!** Prieš atlikdami bet kokius nustatymo, einamosios priežiūros ir remonto darbus, ištraukite tinklo kištuką!

Bendrieji techninės priežiūros darbai

- Stenkitės, kad apsauginiai įtaisai, vėdinimo plyšiai ir variklio korpusas būtų kuo švaresni ir nedulkėti. Esant mažam slėgiui, nuvalykite įrenginį švaria šluoste arba išpūskite suslėgtuoju oru.
- Rekomenduojame įrenginį išvalyti iš karto po kiekvieno naudojimo.
- Reguliariai valykite įrenginį drėgna šluoste su šiek tiek skystojo muilo. Nenaudokite valymo priemonių ir tirpiklių. Jie gali pažeisti plastikines įrenginio dalis. Atkreipkite dėmesį į tai, kad į įrenginio vidų nepatektų vandens.

ilga elektrinio siurblio eksploatavimo trukmė

Jei numatyta, kad mašina ilgą laiką (ilgiau nei 3 mėnesius) bus laikoma patalpose, kuriose kyla šalčio pavojus, rekomenduojame į mašiną pripildyti nuo šalčio apsaugančios priemonės (panašios priemonės, kokia naudojama transporto priemonėms).

Kai įrenginys ilgesnį laiką nenaudojamas, elektriniame siurblyje atsiranda kalkių nuosėdų, dėl kurių gali būti sunkiau paleisti.

Techninės priežiūros informacija

Atkreipkite dėmesį į tai, kad šio gaminio toliau nurodytos dalys naudojant arba natūraliai dėvisi arba toliau nurodytų dalių reikia kaip vartojamųjų medžiagų.

Greitai susidėvinčios dalys*: diržas, žarna, antgalis, purkštukai ir antdėkliai, oro filtras, sandarikliai

* į komplektaciją privalomai neįeina!

Purkštuko valymas (1 pav.)

Norėdami išvalyti užsikūšusį purkštuką, naudokite pridėdamą vielą (11).

13. Utilizavimas ir pakartotinis atgavimas

Pakavimo nuorodos



Pakavimo medžiagas galima perdirbti. Utilizuokite pakuotes, tausodami aplinką.

Nuorodos dėl Elektros ir elektronikos prietaisų įstatymo (vok. ElektroG)



Panaudotų elektros ir elektronikos prietaisų negalima mesti į buitines atliekas, juos reikia surinkti ir utilizuoti atskirai!

- Panaudotas baterijas arba akumulatorius, kurie nėra fiksuotai sumontuoti sename prietaise, prieš atiduodant reikia išimti jų nepažeidžiant! Toks utilizavimas sureguliuotas Baterijų įstatyme.
- Elektros bei elektronikos prietaisų savininkai ar naudotojai yra teisiškai įpareigoti juos grąžinti po naudojimo.
- Galutinis naudotojas yra atsakingas už savo asmeninių duomenų ištrynimą iš utilizuojamo panaudoto įrenginio!
- Perbrauktos šiukšliadėžės simbolis reiškia, kad elektros ir elektronikos prietaisų negalima išmesti kartu su buitinėmis atliekomis.
- Elektros ir elektronikos prietaisus galima nemokamai grąžinti šiose vietose:
 - viešosiose atliekų šalinimo ar surinkimo vietose (pvz., savivaldybių pastatų kiemuose),
 - elektros prietaisų pardavimo vietose (stacionariose ir internetinėse), jei pardavėjai privalo juos priimti atgal arba tai padaryti siūlo savanoriškai.
 - Iki trijų vienos rūšies panaudotų elektros prietaisų, kurių krašto ilgis ne didesnis kaip 25 cm, galite nemokamai grąžinti gamintojui prieš tai neįsigydami naujo prietaiso iš gamintojo arba nuvežti į kitą įgaliotą surinkimo punktą savo vietovėje.

- Dėl kitų papildomų gamintojų ir platintojų prekių priėmimo atgal sąlygų kreipkitės į atitinkamą klientų aptarnavimo tarnybą.
- Jei gamintojas pristato naują elektros prietaisą privačiam namų ūkiui, jis gali organizuoti nemokamą elektros prietaiso paėmimą galutinio naudotojo prašymu. Tam susisiekite su gamintojo klientų aptarnavimo tarnyba.
- Šie teiginiai galioja tik prietaisams, parduodamiems Europos Sąjungos šalyse, kurioms taikoma Europos direktyva 2012/19/ES. Europos Sąjungai nepriklausančiose šalyse gali būti taikomos kitokios panaudotų elektros ir elektronikos prietaisų utilizavimo nuostatos.

14. Sutrikimų šalinimas

Veikimo sutrikimai	Priežastis	Ką daryti
Įrenginys neveikia.	Įrenginyje nėra elektros įtampos.	Patikrinkite saugiklį, tinklo kabelį, tinklo kištuką ir prireikus paveskite juos pakeisti kvalifikuotam personalui.
	Per mažas ilginamojo laiko skerspjuvis arba per ilgas ilginamasis laidas.	Naudokite ilginamuosius laidus su didesnio skersmens gyslomis arba trumpesnį ilginamąjį laidą.
	Tinklo įtampa nesiekia nurodytos vertės.	Prireikus susisiekite su energijos tiekimo įmone.
	Siurblys užšalo.	Patikrinkite, prireikus atitirpdykite.
Variklis veikia, tačiau slėgis nesusidaro.	Oro įsiurbimas vandens pritekėjimo sistemoje.	Patikrinkite tiekimo žarną ir žarnų jungtis, prireikus pakeiskite.
	Per didelė išleidimo tūta.	Patikrinkite, prireikus pakeiskite.
Nevienodas darbinis slėgis.	Oro įsiurbimas vandens pritekėjimo sistemoje.	Patikrinkite tiekimo žarną ir žarnų jungtis, prireikus pakeiskite.

Simbolu, kas atrodas uz ierīces, skaidrojums

	<p>Pirms lietošanas sākšanas izlasiet un ievērojiet lietošanas instrukciju un drošības norādījumus!</p>
	<p>Lietojiet aizsargbrilles!</p>
	<p>Lietojiet ausu aizsargus!</p>
	<p>Aizsardzības klase II</p>
	<p>Ierīci nedrīkst tieši pievienot pie koplietošanas ūdensvada tīkla.</p>
	<p>Nevērsiet augstspiediena strūklu uz personām, dzīvniekiem, aktīvu elektrisko aprīkojumu vai pašu ierīci.</p>
	<p>Ražojums atbilst spēkā esošajām Eiropas Direktīvām.</p>
	<p>Produkts atbilst piemērojamām Serbijas vadlīnijām.</p>

Satura rādītājs:
Lappuse:

1.	Ievads.....	166
2.	Ierīces apraksts (1. att.)	166
3.	Piegādes komplekts	166
4.	Noteikumiem atbilstoša lietošana.....	167
5.	Spiediena ūdens strūkļas tīrīšanas aparātu drošības norādījumi	167
6.	Atlikušie riski	169
7.	Tehniskie dati	169
8.	Izpakošana.....	170
9.	Pirms lietošanas sākšanas	170
10.	Lietošana	171
11.	Pieslēgšana elektrotīklam	171
12.	Apkope	172
13.	Utilizācija un otrreizēja izmantošana.....	172
14.	Traucējumu novēršana	173
15.	Atbilstības deklarācija.....	271

1. Ievads

Ražotājs:

Schepach GmbH
Günzburger Straße 69
D-89335 Ichenhausen, Vācija

Godātais klient!

Vēlam prieku un sekmes, strādājot ar šo jauno ierīci.

Norāde:

Šīs ierīces ražotājs saskaņā ar spēkā esošo likumu par ražotāja atbildību par ražojumu kvalitāti nav atbildīgs par zaudējumiem, kas rodas šai ierīcei vai šīs ierīces dēļ saistībā ar:

- nelietpratīgu apkalpošanu,
- lietošanas instrukcijas neievērošanu,
- trešo personu, nepilnvarotu speciālistu veiktiem labošanas darbiem,
- neoriģinālo rezerves daļu montāžu un nomaiņu,
- noteikumiem neatbilstošu lietošanu,
- elektroiekārtas atteici, neievērojot elektrības noteikumus un VDE noteikumus 0100, DIN 57113/ VDE0113.

Ievērojiet!

Pirms montāžas un lietošanas sākšanas izlasiet visu lietošanas instrukcijas tekstu.

Šai lietošanas instrukcijai ir jāpalīdz iepazīt elektroierīci un izmantot tās izmantošanas iespējas atbilstoši paredzētajam mērķim.

Lietošanas instrukcijā ir sniegtas svarīgas norādes par drošu, lietpratīgu un ekonomisku darbu ar elektroinstrumentu, lai nepieļautu riskus, ietaupītu remonta izdevumus, samazinātu dīkstāves laikus un palielinātu elektroinstrumenta uzticamību un darbmūžu.

Papildus šīs lietošanas instrukcijas drošības noteikumiem noteikti jāievēro attiecīgajā valstī spēkā esošie noteikumi par elektroinstrumenta lietošanu.

Glabājiet lietošanas instrukciju pie elektroinstrumenta plastikāta maisiņā, sargājot no netīrumiem un mitruma. Pirms darba sākšanas tā jāizlasa un rūpīgi jāievēro ikvienam operatoram. Ar elektroinstrumentu drīkst strādāt tikai tās personas, kas pārzina elektroinstrumenta lietošanu un ir instruētas par riskiem, kas ir saistīti ar elektroinstrumenta lietošanu. Jāievēro noteiktais minimālais vecums.

Papildus šajā lietošanas instrukcijā sniegtajiem drošības norādījumiem un attiecīgās valsts īpašajiem noteikumiem jāievēro vispārāztītie tehniskie noteikumi par konstruktīvi identisku ierīču lietošanu.

Mēs neuzņemamies atbildību par nelaimes gadījumiem vai zaudējumiem, kas rodas, ja neņem vērā šo instrukciju un drošības norādījumus.

2. Ierīces apraksts (1. att.)

1. Rokturis
2. Augstspiediena šļūtene
3. Kabeļa turētājs
4. Ieslēgšanas / izslēgšanas slēdzis
5. Riteņa pārsegs
6. Augstspiediena šļūtenes pieslēgums
7. Transportēšanas ritenis
8. Pīķa turētājs
9. Tīrīšanas līdzekļa tvertne
10. Ūdens padeves pieslēgums
11. Sprauslas tīrīšanas adata
12. Terases tīrītājs
13. Smidzināšanas pistole
14. Pagarinājums
15. Turbosprausla
16. Sprausla
17. Kärcher adapteris
18. Tīrīšanas suka

3. Piegādes komplekts

Poz.	Skaitis	Apzīmējums
	1x	Augstspiediena tīrītājs
1	1x	Rokturis
2	1x	Augstspiediena šļūtene
3	1x	Kabeļa turētājs
8	1x	Pīķa turētājs
9	1x	Tīrīšanas līdzekļa tvertne
10	1x	Ūdens padeves pieslēgums
11	1x	Sprauslas tīrīšanas adata
12	1x	Terases tīrītājs
13	1x	Smidzināšanas pistole
14	1x	Pagarinājums
15	1x	Turbosprausla
16	1x	Sprausla
17	1x	Kärcher adapteris
18	1x	Tīrīšanas suka
	2x	Skrūve
	1x	Lietošanas instrukcija

4. Noteikumiem atbilstoša lietošana

Spiediena ūdens strūklas tīrīšanas aparāts ir paredzēts izmantošanai privātajā jomā transportlīdzekļu, ierīču, ēku, fasāžu utt. tīrīšanai ar augstspiedienu.

Ierīci drīkst lietot tikai tai paredzētajiem mērķiem. Ierīces lietošana citiem mērķiem ir uzskatāma par noteikumiem neatbilstošu. Par jebkāda veida bojājumiem vai savainojumiem, kas izriet no šādas lietošanas, ir atbildīgs lietotājs/operators un nevis ražotājs.

Nemiet vērā, ka mūsu ierīces noteikumiem atbilstošā veidā nav konstruētas komerciālai, amatnieciskai vai rūpnieciskai izmantošanai. Mēs neuzņemamies garantiju, ja ierīci izmanto komerciālos, amatniecības vai rūpniecības uzņēmumos, kā arī līdzīgos darbos.

5. Spiediena ūdens strūklas tīrīšanas aparātu drošības norādījumi

Pirms šīs ierīces pirmās lietošanas reizes izlasiet šos drošības norādījumus un oriģinālo lietošanas instrukciju. Rīkojieties atbilstoši tiem.

- Papildus norādēm lietošanas instrukcijā jāņem vērā vispārējie likumdevēja drošības tehnikas noteikumi un nelaimes gadījumu novēršanas noteikumi.
- Uz ierīces izvietotās brīdinājuma un norāžu plāksnītes sniedz svarīgas norādes par drošu lietošanu.

Bīstamības pakāpes

△ BĪSTAMI

- Norāde par tieši draudošu bīstamību, kas rada smagus miesas bojājumus vai izraisa nāvi.

△ BRĪDINĀJUMS

- Norāde par iespējamu bīstamu situāciju, kas var radīt smagus miesas bojājumus vai izraisīt nāvi.

△ UZMANĪBU

- Norāde par iespējamu bīstamu situāciju, kas var radīt nelielas traumas.

IEVĒRĪBAI

- Norāde par iespējamu bīstamu situāciju, kas var izraisīt mantas bojājumus.

Elektriskie komponenti

△ BĪSTAMI

- Elektriskā trieciena risks!
- Nekad nepieskarieties tīkla kontaktspraudnim un kontaktligzdai ar slapjām rokām.
- Pirms katras lietošanas pārbaudiet, vai tīkla pieslēguma vadam ar tīkla kontaktspraudni nav bojājumu.

Nekavējoties uzticiet bojāto tīkla pieslēguma vadu nomaiņīt pilnvarotajā klientu servisā / kvalificētam elektriķim. Nesāciet lietot ierīci ar bojātu tīkla pieslēguma vadu.

- Visām strāvu vadošajām daļām darba zonā jābūt aizsargātām pret ūdens strūklu.
- Tīkla kontaktspraudnim un pagarinātāja vada savienojumam jābūt ūdensnecauraidīgiem, un tie nedrīkst atrasties ūdenī. Turklāt savienojums nedrīkst atrasties uz pamatnes. Ir ieteicams izmantot kabeļa spoles, kas nodrošina to, ka kontaktligzdas atrodas vismaz 60 mm virs pamatnes.
- Uzmaniet, lai tīkla pieslēguma vads un pagarinātāja vads netiktu sabojāts pārbraukšanas, saspiešanas, deformēšanas rezultātā vai tamlīdzīgā veidā. Sargājiet tīkla pieslēguma vadu no karstuma, eļļas un asām malām.
- Pirms jebkādiem kopšanas un apkopes darbiem izslēdziet ierīci un atvienojiet tīkla kontaktspraudni.
- Remontdarbus un darbus elektriskajām detaļām drīkst veikt tikai pilnvarotā klientu servisā.

△ BRĪDINĀJUMS

- Ierīci drīkst pievienot tikai pie elektriskā pieslēguma, ko bija izpildījis elektromontieris atbilstoši IEC 60364.
- Pievienojiet ierīci tikai pie maīnstrāvas. Spriegumam jāsakrīt ar norādēm ierīces datu plāksnītē.
- Aizsardzības klases I ierīces drīkst pievienot tikai pie pienācīgi iezemētiem strāvas avotiem.
- Drošības apsvērumu dēļ mēs principā iesakām lietot ierīci, izmantojot noplūdstrāvas aizsargslēdzi (maks. 30 mA).
- Nepiemērots elektriskais pagarinātāja vads var būt bīstams. Ārpus telpām izmantojiet tikai šim nolūkam atļauto, atbilstoši marķēto, elektrisko pagarinātāja vadu ar pietiekamu vada šķērsgriezumu:
1–10 m: 1,5 mm²; 10 – 30 m: 2,5 mm²
- Vienmēr pilnīgi notiniet pagarinātāja vadu no kabeļa spoles.

Brīdinājums! Šis elektroinstrumenta darba laikā rada elektromagnētisko lauku. Šis lauks noteiktos apstākļos var traucēt aktīvo vai pasīvo medicīnisko implantu darbību. Lai mazinātu nopietnu vai nāvējošu savainojumu risku, personām ar medicīniskajiem implantiem pirms elektroinstrumenta lietošanas ieteicams konsultēties ar ārstu un ražotāju.

Droša rīkošanās

△ BĪSTAMI

- Lietotājam jāizmanto ierīce noteikumiem atbilstošā veidā. Viņam jāņem vērā vietējie apstākļi, un, veicot darbus ar ierīci, jāuzmana personas apkārtnē.
- Pirms katras lietošanas reizes pārbaudiet, vai svarīgajiem komponentiem, piem., augstspiediena šļūtenei, rokas smidzināšanas pistolei un drošības mehānismiem nav bojājumu. Nekavējoties nomainiet bojātos komponentus. Nesāciet lietot ierīci ar bojātiem komponentiem.
- Augstspiediena strūklas nelietpratīgas lietošanas gadījumā var būt bīstamas. Strūklu nedrīkst vērst uz personām, dzīvniekiem, aktīvu elektrisko aprīkojumu vai pašu ierīci.
- Nevērsiet augstspiediena strūklu uz citiem vai uz sevi, lai notīrītu apģērbu vai apavus.
- Transportlīdzekļa riepas / riepju ventīļi ar augstspiediena strūklu var tikt bojāti un saplīst. To pirmā pazīme ir riepas izbalēšana. Bojātās transportlīdzekļa riepas / riepju ventīļi ir bīstami dzīvībai. Tīrīšanas laikā ievērojiet vismaz 30 cm attālumu līdz strūklai!

△ BRĪDINĀJUMS

- Neizmantojiet ierīci, ja citas personas atrodas sniedzamības rādiusā; izņemot gadījumus, ja viņas lieto aizsargapģērbu.
- Ierīci nedrīkst lietot bērni vai neinstruētas personas.
- Šī ierīce nav paredzēta tam, lai to lietotu personas ar ierobežotām fiziskām, sensoriskām vai garīgām spējām, vai pieredzes un / vai zināšanu trūkuma dēļ, ja vien tās neatradās par drošību atbildīgās personas uzraudzībā vai nesaņēma no tās norādes, kā ierīce jālieto, un ir izpratušas no šādas lietošanas izrietošos riskus. Bērni nedrīkst rotaļāties ar ierīci.
- Uzraugiet bērnus, lai pārliecinātos, vai viņi nerotājas ar ierīci.

△ UZMANĪBU

- Pirms jebkādam darbībām ar ierīci vai pie ierīces nodrošiniet stabilitāti, lai nepieļautu nelaimes gadījumus vai bojājumus, ko rada ierīces apkrišana.
- Izplūstošās ūdens strūklas iedarbībā pie augstspiediena sprauslas uz rokas smidzināšanas pistoli darbojas atsietena spēks. Gādājiet par drošu pozīciju, labi noturiet rokas smidzināšanas pistoli un izplūdes stobru.
- Nekad neatstājiet ierīci bez uzraudzības, kamēr tā darbojas.

IEVĒRĪBAI

- Ilgāku darba pārtraukumu laikā izslēdziet ierīci ar ierīces slēdzi.
- Nelietojiet ierīci temperatūrā, kas zemāka par 0° C.

Citi apdraudējumi

△ BĪSTAMI

- Aizliegta lietošana sprādzienbīstamās zonās.
- Nesmidziniet uz priekšmetiem, kas satur veselībai kaitīgas vielas (piem., azbestu).
- Nekad neiesūciet šķīdinātājus saturošus šķidrums vai neatšķaidītas skābes un šķīdinātājus! Tiem ir pieskaitāmi, piem., benzīns, krāsas atšķaidītājs vai šķidrums kurināmais. Migla smidzināšanas rezultātā ir viegli uzliesmojoša, sprādzienbīstama un indīga. Neizmantojiet acetonu, neatšķaidītas skābes un šķīdinātājus, jo tie bojā ierīcē izmantotos materiālus.
- Sargājiet iepakojuma plēves no bērniem, pastāv nosmakšanas risks!

△ BRĪDINĀJUMS

- Atbilstoši spēkā esošajiem noteikumiem ierīci nedrīkst lietot pie dzeramā ūdens tīkla bez sistēmas sadalītāja. Pārlicinieties, vai jūsu mājas hidrotehniskās būves pieslēgums, pie kura lieto spiediena ūdens strūklas tīrīšanas aparātu, ir aprīkots ar sistēmas sadalītāju atbilstoši EN 12729 tipam BA.
- Ūdens, kas izplūdis caur sistēmas sadalītāju, vairs nav uzskatāms par dzeramo ūdeni.
- Augstspiediena šļūtenes, armatūra un savienojumi ir svarīgi ierīces drošībai. Izmantojiet tikai ražotāja ieteiktās augstspiediena šļūtenes, armatūru un savienojumus.
- Atvienojot pieplūdes vai augstspiediena šļūteni, pēc lietošanas no pieslēgumiem var izplūst karsts ūdens.

△ UZMANĪBU

- Izvēloties glabāšanas vietu, un transportēšanas laikā ievērojiet ierīces svaru (skatiet tehniskos raksturlielumus), lai nepieļautu nelaimes gadījumus vai savainojumus.
- Vairākas stundas, nepārtraukti lietojot ierīci, retos gadījumos var rasties notirpuma sajūta delnās.
- Lietojiet cimdus.
- Turiet delnas siltumā.
- Izdariet regulārus darba pārtraukumus.

Darbs ar tīrīšanas līdzekļiem

△ BRĪDINĀJUMS

- Šī ierīce bija izstrādāta ražotāja piegādāto vai ieteikto tīrīšanas līdzekļu izmantošanai. Citu tīrīšanas līdzekļu vai ķīmisko vielu izmantošana var nelabvēlīgi ietekmēt ierīces drošību.
- Tīrīšanas līdzekļu nepareiza izmantošana var izraisīt smagus savainojumus vai saindēšanos.
- Uzglabājiet tīrīšanas līdzekļus bērniem nepieejamā vietā.

Drošības mehānismi

△ UZMANĪBU

- Drošības mehānismi ir paredzēti lietotāja aizsardzībai, un tos nedrīkst izmainīt vai apiet.
- Spiediena relejs var samazināt spiedienu, ja pārsniedz iepriekš iestatīto vērtību.
- Pistolei ir fiksators. Ja ir aktivizēts fiksators, pistoli nevar darbināt.
- Termodevējs: Termodevējs pasargā motoru no pārslodzes. Ierīci pēc dažām minūtēm var atkārtoti palaist, ja temperatūras devējs ir atdzisis.

Individuālie aizsardzības līdzekļi

△ UZMANĪBU

- Lai pasargātos no atpakaļ smidzināmā ūdens vai neīrūmjiem, lietojiet piemērotu aizsargapģērbu un aizsargbrilles.
- Spiediena ūdens strūkļas tīrīšanas aparātu lietošanas laikā var rasties aerosoli. Aerosolu ieelpošanas sekas var būt veselības kaitējumi. Atkarībā no lietošanas var izmantot pilnīgi ekranētas sprauslas (piem., virsmu tīrīšanas ierīces) tīrīšanai ar augstu spiedienu, kas izteikti samazina ūdeņainu aerosolu izplūdi. Šāda ekranējuma izmantošana nav iespējama visiem lietošanas veidiem. Ja nav iespējama pilnīgi ekranētas sprauslas lietošana, tad vajadzētu izmantot FFP 2 klases respiratora masku vai salīdzināmu atkarībā no tīrāmās apkārtnes.

6. Atlikušie riski

Arī tad, ja jūs lietojat šo elektroinstrumentu atbilstoši noteikumiem, vienmēr saglabājas atlikušie riski. Saistībā ar šī elektroinstrumenta konstrukciju un komplektāciju var rasties šādi riski:

- Plaušu bojājumi, ja nelieto piemērotu putekļu aizsargmasku.
- Dzirdes bojājumi, ja nelieto piemērotus ausu aizsargus.

- Veselības kaitējumi, kas izriet no delnu-roku vibrācijām, ja ierīci izmanto ilgāku laika posmu vai nepienācīgi vada un apkopj.

7. Tehniskie dati

Tīkla spriegums	230-240 V~ / 50 Hz
Patērējamā jauda	2400 W
Darba spiediens	12 MPa
Nominālais spiediens	18 MPa
Padeves ražīgums	5,5 l/min
Maks. ūdens padeves spiediens	0,4 MPa
Aizsardzības klase	II

Bīstami!

Troksnis un vibrācija

Trokšņa un vibrācijas parametri bija noteikti atbilstoši standarta EN 60335 prasībām.

Skaņas spiediena līmenis L_{pA}	78 dB
Kļūda K_{pA}	3 dB
Skaņas jaudas līmenis, L_{WA}	94 dB
Kļūda K_{WA}	3 dB

Lietojiet ausu aizsargus.

Trokšņa iedarbība var izraisīt dzirdes zudumu.

Vibrācijas kopējās vērtības (triju virzienu vektoru summa) noteiktas atbilstoši standarta EN 60335 prasībām. Vibrācijas emisijas vērtība $a_n \leq 2,5 \text{ m/s}^2$

Norādītā vibrācijas emisijas vērtība ir izmērīta saskaņā ar standartizētu pārbaudes metodi, un var atšķirties atkarībā no elektroinstrumenta lietošanas veida, un izņēmuma gadījumos tā var pārsniegt norādīto vērtību.

Norādīto vibrācijas emisijas vērtību var izmantot elektroinstrumenta salīdzinājumam ar citu elektroinstrumentu.

Norādīto vibrācijas emisijas vērtību var izmantot arī vērtības samazināšanas novērtējumam.

Ierobežojiet skaņas intensitātes līmeni un vibrāciju līdž minimumam!

- Izmantojiet tikai nevainojamas ierīces.
- Regulāri apkopiet un tīriet ierīci.
- Pielāgojiet savu darba veidu ierīcei.
- Nepārslodojiet ierīci.
- Ja nepieciešams, uzticiet pārbaudīt ierīci.
- Izslēdziet ierīci, kad to nelietojat.
- Lietojiet cimdus.

8. Izpakošana

- Atveriet iepakojumu un uzmanīgi izņemiet ražojumu.
- Noņemiet iepakojuma materiālu, kā arī iepakojuma un transportēšanas stiprinājumus (ja tādi ir).
- Pārbaudiet, vai piegādes komplekts ir pilnīgs.
- Pārbaudiet, vai ražojumam un piederumiem transportēšanas laikā nav radušies bojājumi. Ja ir kādi iebildumi, nekavējoties sazinieties ar starpnieku. Vēlākas reklamācijas netiek atzītas.
- Ja iespējams, uzglabājiet iepakojumu līdž garantijas termiņa beigām.
- Pirms lietošanas iepazīstieties ar ražojumu, izmantojot lietošanas instrukciju.
- Piederumiem, kā arī nodilušo daļu aizvietošanai un rezerves daļām izmantojiet tikai oriģinālās daļas. Rezerves daļas saņemsiet savā tirdzniecības uzņēmumā.
- Pasūtījumos norādiet mūsu preces numurus, kā arī ražojuma tipu un izgatavošanas gadu.

▲ BRĪDINĀJUMS!

Ražojums un iepakojuma materiāls nav rotālietas! Bērni nedrīkst rotāties ar plastikāta maisiņiem, plēvēm un sīkām detaļām! Pastāv norīšanas un nosmakšanas risks!

9. Pirms lietošanas sākšanas

Ierīces pareizā lietošana

- Spiediena ūdens strūkļas tīrīšanas aparāts jāuzstāda uz līdzenas, drošas virsmas.
- Ierīces kātrā aktivizēšanas brīdī ir ieteicama pareizās vadības pozīcijas ievērošana: viena roka uz pistoles un otra roka uz piķa.
- Ūdens strūkļu nedrīkst vērst uz elektriskajiem vadiem vai ierīci.
- Lai nepieļautu sūkņa bojājumu apstādinātā stāvoklī, sūkņa neliels nehermētiskums ir normāls.
- Ierīci nekādos apstākļos drīkst izmantot telpās, kurās ir sprādzienbīstamas.

- Darba temperatūrai jābūt no +5 līdz + 50°C. Pīķim vai smidzināšanas sprauslām nedrīkst uzlikt nekādus pārsegus vai veikt izmaiņas.
- Spiediena ūdens strūkļas tīrīšanas aparāts ir izstrādāts lietošanai ar aukstu vai mēreni siltu ūdeni (maks. līdz 50°C), augstāka temperatūra rada sūkņa bojājumus.
- Ieplūstošais ūdens nedrīkst būt ne netīrs, ne saturēt smiltis, ne arī piesārņots ar ķīmiskajiem produktiem, kas var radīt darbības kaitējumu un saīsināt ierīces derīguma termiņu.

Montāža

Ierīces montāža (1. att.)

Uzbīdiet rotoru (1) stiprinājuma punktos ierīces augšdaļā un nostipriniet to ar abām klātpievienotajām skrūvēm (garums 20 mm).

Pēc tam ievietojiet vēl kabeļa turētāju (3) šim nolūkam paredzētajā atverē ierīces kreisajā pusē.

Ūdens padeves pieslēgums (2. att.)

Pieskrūvējiet ūdens padeves pieslēgumu (10) pie ierīces. Ūdens padeves pieslēgums (10) ir aprīkots ar fitingu, kas paredzēts standarta šļūtenes savienojuma sistēmām. Uzspriadiet padeves šļūtenes savienojumu (min. Ø 1/2" apm. 13 mm) uz ūdens padeves pieslēguma (10). Ūdens padevei vienmēr izmantojiet pastiprinātu ūdens šļūteni ar standarta savienojumu. Garumam vajadzētu būt vismaz 6,0 m (nav iekļauts piegādes komplektā) Starp dzeramo ūdeni un spiediena ūdens strūkļas tīrīšanas aparātu jābūt uzstādītam pretvārstam! Jautājiet par to atslēdzniekam santehnikim.

Iesūkšana no atvērta rezervuāriem / tvērtņēm un dabiskiem ūdeņiem

Izmantojiet īpašos pašiesūkšanas piederumus (nav iekļauti piegādes komplektā / var iegādāties specializētajā tirdzniecības uzņēmumā).

Ar šiem piederumiem spiediena ūdens strūkļas tīrīšanas aparāts var iesūkt ūdeni 0,5 m augstumā virs ūdens līmeņa. Tas var ilgt aptuveni 25 – 50 sekundes. Iegremdējiet piederumu šļūteni pilnīgi ūdenī, lai no šļūtenes izspiestu gaisu.

Pievienojiet piederumu šļūteni pie spiediena ūdens strūkļas tīrīšanas aparāta un pārliecinieties, vai iesūkšanas siets paliek zem ūdens.

Ļaujiet spiediena ūdens strūkļas tīrīšanas aparātam darboties ar noņemtu smidzināšanas pistoli, līdz ūdens vienmērīgi izplūst no augstspiediena šļūtenes. Ja pēc 25 – 50 sekundēm ūdens vēl neizplūst, izslēdziet ierīci un pārbaudiet visus pieslēgumus.

Ja ūdens plūst, izslēdziet spiediena ūdens strūkļas tīrīšanas aparātu un darbam pievienojiet smidzināšanas pistoli un smidzināšanas pīķi.

Augstspiediena šļūtenes pieslēgums (3/4. att.)

Pievienojiet augstspiediena šļūteni (2) pie augstspiediena šļūtenes pieslēguma (6). Iepriekš noņemiet aizsargvāciņu.

Iespraudiet augstspiediena šļūtenes (2) otru galu pistoles pieslēgumā (13).

Lai noņemtu augstspiediena šļūteni (2), nospiediet taustiņu (A) un izvelciet šļūteni.

Uzliktnu pieslēgums (5. att.)

Lai uzstādītu uzliktnus 9, 14, 18, iespiediet tos pistolē (13) un grieziet, līdz uzliktni nofiksējas.

Lai uzstādītu uzliktnus 12, 15, 16, 17 ievietojiet tos pagarinājumā (14) un grieziet, līdz uzliktni nofiksējas.

Pieslēgšana elektrotīklam

- Pirms pievienošanas pārlecinieties, vai datu plāksnītē norādītā informācija sakrīt ar elektrotīkla parametriem.
- Izmantojot pagarinātāja vadus, uzmaniet, lai tie būtu piemēroti lietošanai ārpus telpām un tiem būtu pietiekams dzīslu šķērsriezums:
 - 1–10 m: 1,5 mm²
 - 10–30 m: 2,5 mm²
- Ievietojiet tīkla barošanas kabeļa tīkla kontaktspraudni kontaktligzdā.

10. Lietošana

⚠ Ievērojam!

Pirms lietošanas sākšanas noteikti pilnīgi samontējiet ražojumu!

Ierīce sastāv no mezgla ar sūkni, kas ir nosepts ar triecienizturīgu korpusu. Ierīce ir aprīkota ar pīķi un parocīgu pistoli optimālai darba pozīcijai, kuras forma un aprīkojums atbilst spēkā esošajiem noteikumiem.

Lietošanas sākšana:

Kad esat pilnīgi samontējis spiediena ūdens strūkļas tīrīšanas aparātu un veicis visus pieslēgumus, varat rīkoties šādi:

Atveriet ūdens padevi. Atbrīvojiet pistoli (13) pie bloķēšanas slēdža (C). Atvelciet nospiešanas sviru (D), lai ierīcē esošais gaiss varētu izplūst (5. att.)

Ieslēdziet ierīci, šim nolūkam novietojot ieslēgšanas / izslēgšanas slēdzi (4) pozīcijā "ON". Tagad nospiediet nospiešanas sviru (D) (1/5. att.)

Lai izslēgtu, atlaidiet nospiešanas sviru (D), ierīce pārslēdzas gaidstāvē. Tiklīdz jūs nospiežat nospiešanas sviru (D), spiediena ūdens strūkļas tīrīšanas aparāts atsāk darboties (5. att.)

Lai pilnīgi izslēgtu spiediena ūdens strūkļas tīrīšanas aparātu, novietojiet ieslēgšanas / izslēgšanas slēdzi (4) pozīcijā "OFF". (1. att.)

Tīrīšanas līdzekļa tvertne (9)

Uzpildiet tīrīšanas līdzekļa tvertni ar atbilstošu tīrīšanas līdzekli. Strūkļas platumu var noregulēt uz sprauslas.

Uzliktnu izmantošana (1. att.):

Terases tīrītājs (12): Grīdu un sienu virsmu tīrīšanai.

Turbosprausla (15): piekalutušu netīrumu noņemšanai.

Sprausla (16): Rupjiem tīrīšanas darbiem.

Tīrīšanas suka (18): Virsmu tīrīšanai.

11. Pieslēgšana elektrotīklam

Uzstādītais elektromotors ir pievienots darbam gatavā veidā. Pieslēgums atbilst attiecīgajiem VDE un DIN noteikumiem.

Klienta tīkla pieslēgumam un izmantotajam pagarinātāja vadam jāatbilst šiem noteikumiem.

Bojāts elektriskais pieslēguma vads

Elektriskajiem pieslēguma vadiem bieži rodas izolācijas bojājumi.

To iemesli var būt šādi:

- saspiedumi, ja pieslēguma vadus izvieto logu vai durvju ailās;
- locījuma vietas pieslēguma vada nepareizas nostiprināšanas vai izvietošanas dēļ;
- griezuma vietas pieslēguma vadā, pārbraucot tam pāri;
- izolācijas bojājumi, izraujot no sienas kontaktligzdas;
- plaisas izolācijas novecošanas dēļ.

Šādus bojātus elektropieslēguma vadus nedrīkst izmantot, un izolācijas bojājumu dēļ tie ir bīstami dzīvībai.

Regulāri pārbaudiet, vai pieslēguma vadiem nav bojājumu. Ievērojiet, lai pārbaudes laikā pieslēguma vads nebūtu pievienots elektrotīklam.

Elektropieslēguma vadiem jāatbilst attiecīgajiem VDE un DIN noteikumiem. Izmantojiet tikai pieslēguma vadus ar tādu pašu marķējumu.

Tipa marķējuma uzdrūkatāis teksts uz pieslēguma kabļa ir obligāts.

Pievienošanas veids Y

Ja ir nepieciešama tīkla pieslēguma vada nomainīšana, tad tā jāizpilda ražotājam vai tā pārstāvim, lai nepieļautu drošības apdraudējumus.

- Ražojums izpilda standarta EN 61000-3-11 prasības un uz to attiecas speciālie pieslēgšanas noteikumi. Tas nozīmē, ka izmantošana pie brīvi izvēlētajām pieslēguma vietām nav pieļaujama.
- Ražojums nelabvēlīgu tīkla parametru gadījumā var radīt pārejošas sprieguma svārstības.
- Ražojums ir paredzēts izmantošanai pie pieslēguma vietām
 - a) kas nepārsniedz maksimāli pieļaujamo elektrotīkla pretestību "Z" ($Z_{max.} = 0.441 \Omega$), vai
 - b) kurām elektrotīklam ilgstošas strāvas slodzes noturēšanas spēja ir vismaz 100 A katrai fāzei.
- Jums ka lietotājam jāpārliecinās, ja nepieciešams, konsultējoties ar elektroapgādes uzņēmumu, vai pieslēguma vieta, kurā vēlaties lietot ražojumu, izpilda kādu no divām prasībām a) vai b).

12. Apkope

⚠ Brīdinājums! Pirms jebkādiem regulēšanas, tehniskās uzturēšanas vai remonta darbiem atvienojiet tīkla kontaktspraudni!

Vispārējie apkopes pasākumi

- Uzturiet aizsargmehānismus, gaisa spraugas un motora korpusu tīru no putekļiem un netīrumiem, cik vien tas ir iespējams. Noberziet ierīci ar tīru drānu vai izpūtiet to ar zema spiediena saspiesto gaisu.
- Iesakām ierīci tīrīt uzreiz pēc katras lietošanas reizes.
- Regulāri tīriet ierīci ar mitru drānu un mazliet ziepju pastas. Izmantojiet tīrīšanas līdzekļus vai šķīdinātājus; tie varētu bojāt ierīces plastmasas daļas. Uzmaniet, lai ūdens nevarētu iekļūt ierīces iekšienē.

Elektriskā sūkņa ilgstošs dīkstāves laiks

Ja ir paredzēta ilgstoša ierīces dīkstāve (vairāk par 3 mēnešiem) telpās, kurās pastāv sala risks, ir ieteicama ierīces uzpilde ar antifrīzu (līdzīgs līdzeklis, kādu izmanto transportlīdzekļos).

Ja ierīce nav lietota ilgāku laiku, elektriskajā sūknī rodas kaļķa nogulsnes, kas varētu radīt palaišanas grūtības.

Servisa informācija

Jāievēro, ka šim ražojumam šādas daļas ir pakļautas lietošanas vai dabiskajam nodilumam, vai šādas daļas ir nepieciešamas kā patērējamie materiāli. Nodilstošās detaļas*: siksna, šļūtene, pīķis, sprauslas un uzgaļi, gaisa filtrs, blīvējumi

* nav obligāti iekļauts piegādes komplektā!

Sprauslas tīrīšana (1. att.)

Aizsprostotas sprauslas tīrīšanai izmantojiet klātpievienoto stiepli (11).

13. Utilizācija un otrreizēja izmantošana

Norādes par iepakojumu



Iepakojuma materiāli ir pārstrādājami. Utilizējiet iepakojumus atbilstoši apkārtējās vides prasībām.

Norādes par Vācijas elektrisko un elektronisko iekārtu likumu (ElektroG)



Nolietotās elektriskās un elektroniskās iekārtas nedrīkst izmest sadzīves atkritumos, bet gan tās jānodod šķirošanas vai utilizācijas punktā!









- Nolietotās baterijas vai akumulatori, kas nav nekusīgi iebūvēti nolietotajās iekārtās, pirms nodošanas jāizņem bez sagraušanas! To utilizāciju regulē Vācijas likums par baterijām.
- Elektrisko un elektronisko iekārtu īpašniekiem vai lietotājiem ir uzlikts par pienākumu pēc lietošanas tās nodot likumā noteiktajā kārtībā.
- Gala lietotājs patstāvīgi ir atbildīgs par savu personīgo datu dzēšanu no utilizējamajās nolietotās iekārtās!
- Nosvītrotā atkritumu konteīnera simbols nozīmē, ka elektriskās un elektroniskās iekārtas nedrīkst utilizēt sadzīves atkritumos.

- Nolietotās elektriskās un elektroniskās iekārtas var nodot bez maksas šādās vietās:
 - Publiski-tiesiskās utilizācijas vai savākšanas vietas (piem., komunālie būvlaukumi).
 - Elektroiekārtu pārdošanas vietas (stacionāri un tiešsaistē), ja tirdzniecības uzņēmumiem ir uzlikts par pienākumu veikt pieņemšanu atpakaļ, vai tie sniedz šādu pakalpojumu brīvprātīgi.
 - Līdz trim nolietotām elektroiekārtām atbilstoši katram iekārtas veidam, kuru malas garums ir maksimāli 25 centimetri, varat bez jaunas iekārtas iepriekšējas iegādes no ražotāja bez maksas nodot pie ražotāja vai kādā citā pilnvarotā savākšanas vietā jūsu tuvumā.
- Citas ražotāja un izplatītāja papildu pieņemšanas atpakaļ prasības uzzināsiet attiecīgajā klientu servisā.
- Ja ražotājs veic jaunas elektroiekārtas piegādi privātai mājāsaimniecībai, tas var ierosināt nolietotās elektroiekārtas bezmaksas savākšanu pēc gala lietotāja pieprasījuma. Šim nolūkam sazinieties ar ražotāja klientu servisu.
- Šie apgalvojumi attiecas tikai uz ierīcēm, kas tiek uzstādītas un pārdotas Eiropas Savienības dalībvalstīs, un kas ir pakļautas Eiropas Direktīvas 2012/19/ES prasībām. Valstīs, kas nav Eiropas Savienības dalībvalstis, var būt spēkā no šīm atšķirīgas prasības attiecībā uz nolietoto elektrisko un elektronisko iekārtu utilizāciju.

14. Traucējumu novēršana

Darbības traucējums	Cēlonis	Novēršana
Ierīce nedarbojas.	Ierīcei nav elektriskā sprieguma.	Pārbaudiet drošinātāju, tīkla barošanas kabeli, tīkla kontaktspraudni un, ja nepieciešams, uztīciet nomainīt speciālistam.
	Pārāk mazs pagarinātāja vada šķērsgriezums vai pārāk garš pagarinātāja vads.	Izmantojiet pagarinātāja vadus ar lielāku dzīslu šķērsgriezumu vai izmantojiet īsāku pagarinātāja vadu.
	Tīkla spriegums atrodas zem norādītās vērtības.	Ja nepieciešams, sazinieties ar energoapgādes uzņēmumu.
	Sūkņi ir aizsālis.	Pārbaudiet, ja nepieciešams, atkausējiet.
Motors darbojas, taču neizveidojas spiediens.	Gaisa iesūkšana ūdens padavē.	Pārbaudiet, ja nepieciešams, nomainiet padaves šļūteni un šļūtenes savienojumus.
	Pārāk liela izplūdes sprausla.	Pārbaudiet, ja nepieciešams, nomainiet.
Neregulārs darba spiediens.	Gaisa iesūkšana ūdens padavē.	Pārbaudiet, ja nepieciešams, nomainiet padaves šļūteni un šļūtenes savienojumus.

Förklaring av symbolerna på apparaten

	<p>Läs och följ instruktionsmanualen och säkerhetsanvisningarna före idrifttagning!</p>
	<p>Använd skyddsglasögon!</p>
	<p>Använd hörselskydd!</p>
	<p>Skyddsklass II</p>
	<p>Apparaten får inte anslutas direkt till dricksvattennätet.</p>
	<p>Rikta inte högtrycksstrålen mot personer, djur, aktiv elektrisk utrustning eller mot apparaten själv.</p>
	<p>Produkten uppfyller kraven i gällande europeiska direktiv.</p>
	<p>Produkten uppfyller kraven i gällande serbiska direktiv.</p>

Innehållsförteckning:	Sida:
1. Inledning	176
2. Apparatbeskrivning (bild 1).....	176
3. Leveransomfång	176
4. Avsedd användning	177
5. Säkerhetsanvisningar för högtryckstvätt.....	177
6. Kvarstående risker.....	179
7. Tekniska specifikationer	179
8. Uppackning.....	180
9. Före idrifttagning	180
10. Manövrering.....	181
11. Elektrisk anslutning.....	181
12. Underhåll.....	182
13. Avfallshantering och återvinning	182
14. Felsökning.....	183
15. Försäkran om överensstämmelse	271

1. Inledning

Tillverkare:

Schepach GmbH
Günzburger Straße 69
D-89335 Ichenhausen

Bästa kund!

Vi hoppas att du får mycket glädje och nytta av din nya apparat.

Anvisning:

Tillverkaren av denna apparat ansvarar enligt gällande produktansvar inte för skador som kan uppstå på maskinen eller genom apparaten:

- vid felaktig behandling,
- om instruktionsmanualen inte följs,
- vid reparationer genom utomstående, icke auktoriserade personer,
- vid byte och montering av reservdelar som inte är original,
- vid icke avsedd användning.
- Den elektriska anläggningen slutar fungera om man inte följer de elektriska föreskrifterna och VDE-be-stämmelse 0100, DIN 57113 / VDE0113.

Observera följande:

Läs hela texten i instruktionsmanualen innan montering och idrifttagning.

Denna bruksanvisning hjälper dig lära känna elverktyget och hur det bäst kan användas på avsett sätt.

Instruktionsmanualen innehåller viktiga anvisningar om hur du arbetar säkert, fackmannamässigt och ekonomiskt med elverktyget. Den informerar om hur du undviker faror, håller nere reparationskostnader och stilleståndstider samt hur du ökar elverktygets tillförlitlighet och livslängd.

Utöver denna instruktionsmanuals säkerhetsbestäm- melser måste även föreskrifterna beaktas som gäller elverktygets användning i ditt land.

Förvara denna instruktionsmanual vid elverktyget, i en plastficka som skyddar den mot smuts och fukt. Den måste läsas och följas noga av all operatörspersonal innan arbetet påbörjas. Endast personer som har utbildats för elverktygets användning och som känner till vilka risker som finns, får arbeta med maskinen. Följ angiven lägsta ålder för användning av maskinen.

Förutom säkerhetsanvisningarna i denna bruksanvisning och de landsspecifika föreskrifterna, måste man också beakta allmänna regler för drift av identiska maskiner.

Vi tar inget ansvar för olyckor eller skador som orsakats av underlåtenhet att följa manualen och säkerhetsanvisningarna.

2. Apparatbeskrivning (bild 1)

1. Handtag
2. Högtryckssläng
3. Kabelhållare
4. Till-/Från-brytare
5. Hjulskydd
6. Anslutning för högtryckssläng
7. Transporthjul
8. Lanshållare
9. Rengöringsmedelsbehållare
10. Anslutning vatteninlopp
11. Rengöringsnål för munstycke
12. Terrasstvätt
13. Sprutpistol
14. Förlängning
15. Turbomunstycke
16. Munstycke
17. Kärcher adapter
18. Rengöringsborste

3. Leveransomfång

Pos.	Antal	Beteckning
	1x	Högtryckstvätt
1	1x	Handtag
2	1x	Högtryckssläng
3	1x	Kabelhållare
8	1x	Lanshållare
9	1x	Rengöringsmedelsbehållare
10	1x	Anslutning vatteninlopp
11	1x	Rengöringsnål för munstycke
12	1x	Terrasstvätt
13	1x	Sprutpistol
14	1x	Förlängning
15	1x	Turbomunstycke
16	1x	Munstycke
17	1x	Kärcher adapter
18	1x	Rengöringsborste
	2x	Skruv
	1x	Instruktionsmanual

4. Avsedd användning

Högtryckstvätten är avsedd för högtrycksrengöring av fordon, maskiner, byggnader, fasader o.s.v. på det privata området.

Maskinen får endast användas på ändamålsenligt sätt. Varje användning därutöver är inte ändamålsenlig. För skador eller personskador till följd av detta ansvar användaren/operatören och inte tillverkaren.

Observera att våra apparater inte är konstruerade för kommersiell, hantverksmässig eller industriell användning. Vi lämnar ingen garanti när apparaten används i kommersiella eller industriella verksamheter liksom liknande verksamheter.

5. Säkerhetsanvisningar för högtryckstvätt

Läs dessa säkerhetsanvisningar och originaldriftmanualen innan apparaten används första gången. Följs instruktionerna i dem.

- Vid sidan av anvisningarna i bruksanvisningen måste hänsyn tas till lagstiftarens allmänna säkerhetsanvisningar och bestämmelser beträffande olycksförebyggande åtgärder.
- Varnings- och informationsskyltar på apparaten ger viktiga anvisningar för riskfri drift.

Skyddsnivåer

⚠ FARA

- Anvisning avseende en direkt hotande fara som leder till allvarliga kroppsskador eller till dödsfall.

⚠ VARNING

- Anvisning avseende en möjligtvis farlig situation som kan leda till allvarliga kroppsskador eller till dödsfall.

⚠ FÖRSIKTIGT

- Anvisning avseende en möjligtvis farlig situation som kan leda till lätta personskador.

OBS

- Anvisning avseende en möjligtvis farlig situation som kan leda till materiella skador.

Elektriska komponenter

⚠ FARA

- Risk för elstöt!
- Ta inte tag om nätstickkontakten och uttaget med fuktiga händer.

- Kontrollera före varje användning om nätanslutningskabeln med nätstickkontakten är skadade. Låt omgående en auktoriserad kundservice/elspecialist byta skadad nätanslutningskabel. Starta inte apparaten om nätanslutningskabeln är skadad.
- Alla strömförande delar i arbetsområdet måste vara sprutvattenskyddade.
- Nätstickkontakt och koppling hos en förlängningsledning måste vara vattentäta och får inte ligga i vatten. Kopplingen får dessutom inte ligga på marken. Det rekommenderas att man använder kabeltrummor som säkerställer att eluttagen befinner sig minst 60 mm över marken.
- Var noga med att nätanslutnings- och förlängningsledning inte skadas på något sätt genom att de körs över eller kläms fast eller utsätts för dragning eller liknande. Skydda nätanslutningskabellarna mot värme, olja och vassa kanter.
- Stäng av produkten och dra ut nätstickkontakten före all slags skötsel- och underhållsarbeten.
- Reparation och arbeten på elektriska komponenter måste utföras av auktoriserad service.

⚠ VARNING

- Apparaten får endast anslutas till en elanslutning som utförts av en elinstallatör enligt IEC 60364.
- Maskinen får endast anslutas till växelström. Spänningen måste stämma överens med produktens märkskylt.
- Skyddsklass I-apparater får endast anslutas till korrekt jordade strömkällor.
- Av säkerhetsskäl rekommenderar vi principiellt att apparaten drivs över en jordfelsbrytare (max. 30 mA).
- En olämplig elektrisk förlängningsledning kan vara farlig. Utomhus ska endast en för ändamålet godkänd elektrisk förlängningsledning med motsvarande märkning och tillräcklig ledningsarea användas: 1–10 m: 1,5 mm²; 10 – 30 m: 2,5 mm²
- Linda alltid av förlängningsledningen fullständigt från kabeltrumman.

Varning! Elverktyg alstrar ett elektromagnetiskt fält under drift. Under vissa förhållanden kan fältet störa aktiva eller passiva medicinska implantat. För att minska risken för dödsfall eller allvarliga skador rekommenderar vi därför personer med medicinska implantat till att höra med sin läkare och kontakta tillverkaren av det medicinska implantatet innan verktyget används.

Säkert förfarande

△ FARA

- Användaren ska använda apparaten på avsett sätt. Han ska ta hänsyn till de lokala förutsättningarna och vara uppmärksam på personer i omfältet vid arbete med apparaten.
- Kontrollera före varje användning om det finns skador på viktiga komponenter, som högtryckssläng, handsprutpistol och säkerhetsanordningar. Byt omgående ut skadade komponenter. Starta inte apparaten om komponenter är skadade.
- Högtrycksstrålar kan vara farliga vid olämplig användning. Strålen får inte riktas mot personer, djur, aktiv elektrisk utrustning eller mot apparaten själv.
- Rikta inte högtrycksstrålen mot andra eller dig själv för att rengöra klädsel eller skodon.
- Fordonsdäck/däckventiler kan skadas av högtrycksstrålen och spricka. Första tecknet på detta är en missfärgning hos däck. Skadade fordonsdäck/däckventiler är livsfarliga. Håll ett strålavstånd på minst 30 cm vid rengöringen!

△ VARNING

- Använd inte apparaten om andra personer befinner sig inom räckvidden, såvida de inte bär skyddsklädsel.
- Apparaten får inte användas av barn eller av ej instruerade personer.
- Denna apparat är inte avsedd att användas av personer med nedsatta fysiska, sensoriska eller mentala funktioner eller med brist på erfarenheter och/eller kunskap, om de inte står under uppsikt av en person som ansvarar för deras säkerhet eller följer dennes instruktioner om hur apparaten ska användas samt har förstått vilka faror som kan uppstå i samband med detta. Barn får inte leka med produkten.
- Barn ska hållas under uppsikt så att de inte leker med produkten.

△ FÖRSIKTIGT

- Se till att apparaten står stabilt före alla arbeten för att undvika olyckor eller skador om apparaten skulle välta.
- Vattenstrålen som kommer ut hos högtrycksmunstycket gör att handsprutpistolen utsätts för en rekylkraft. Sörj för stabilitet. Håll ordentligt i handsprutpistol och strålrör.
- Lämna aldrig apparaten utan uppsikt så länge den är i drift.

OBS

- Stäng av apparaten på strömbrytaren vid längre arbetspauser.
- Använd inte apparaten i temperaturer under 0 °C.

Andra faror

△ FARA

- Det är inte tillåtet att använda produkten i områden med explosionsrisk.
- Spola inte av föremål som innehåller hälsovådliga ämnen (t.ex. asbest).
- Sug aldrig upp vätskor som innehåller lösningsmedel eller utspädda syror och lösningsmedel! Hit hör t.ex. bensen, färgförtunning eller eldningsolja. Spraydimman är mycket brandfarlig, explosiv och giftig. Använd inte aceton, utspädda syror och lösningsmedel eftersom de angriper materialerna som använts till apparaten.
- Förpackningsmaterial ska hållas på avstånd från barn, de utgör en kvävningsrisk!

△ VARNING

- I enlighet med gällande föreskrifter får apparaten aldrig användas i dricksvattennätet utan systemavskiljare. Säkerställ att anslutningen av hushållsvattensystemet, som högtryckstvätten ansluts till, är utrustat med en systemavskiljare i enlighet med SS-EN 12729 typ BA.
- Vatten som runnit genom en systemavskiljare anses inte längre vara dricksvatten.
- Högtrycksslängar, armaturer och kopplingar är viktiga för apparatsäkerheten. Använd endast de högtrycksslängar, armaturer och kopplingar som tillverkaren rekommenderar.
- Vid borttagning av inlopps- eller högtryckssläng efter driften kan mycket varmt vatten tränga ut ur anslutningarna.

△ FÖRSIKTIGT

- Tänk på apparatens vikt (se Tekniska data) vid valet av förvaringsplatsen och vid transporten för att undvika olyckor eller personskador.
- Oavbruten användning av apparaten under flera timmar kan i sällsynta fall leda till domningskänsla i händerna.
- Bär handskar.
- Håll händerna varma.
- Ta regelbundna arbetspauser.

Arbeta med rengöringsmedel

⚠ VARNING

- Denna apparat konstruerades för användning av rengöringsmedel som levereras eller rekommenderas av tillverkaren. Användningen av andra rengöringsmedel eller kemikalier kan påverka apparatens säkerhet.
- Felaktig användning av rengöringsmedel kan orsaka allvarliga personskador eller förgiftningar.
- Förvara rengöringsmedel utom räckhåll för barn.

Säkerhetsanordningar

⚠ FÖRSIKTIGT

- Säkerhetsanordningar används för att skydda användaren och får inte förändras eller kringgås.
- Tryckvakten kan reducera trycket om det förinställda värdet överskrids.
- Pistolen har en låsning. Pistolen kan inte manövreras om låsningen är aktiverad.
- Värme sensor: Värme sensorn skyddar motorn mot överbelastning. Apparaten kan startas om efter några minuter, när temperatursensorn har svalnat.

Personlig skyddsutrustning

⚠ FÖRSIKTIGT

- Bär lämplig skyddsklädsel och lämpliga skyddsglasögon som skydd mot vattenstänk eller smuts.
- Det kan bildas aerosoler under användningen av högtryckstvättar. Inandning av aerosoler kan leda till hälsorelaterade skador. Avhängigt av användningen kan fullständigt avskärmat munstycken (t.ex. yt rengörare) användas till högtrycks rengöringen. Dessa minskar utsläpp av vattniga aerosoler betydligt. Det är inte möjligt att begagna sig av en sådan avskärming vid alla användningstillfällen. När det inte är möjligt att använda ett fullständigt avskärmat munstycke ska en andningsmask enligt klass FFP 2 eller motsvarande bäras, avhängigt av omgivningen vid rengöringen.

6. Kvarstående risker

Även om du använder detta elverktyg på rätt sätt, finns det alltid kvarstående risker. Följande risker kan uppstå på grund av elverktygets konstruktion och formgivning:

- Lungskador, om lämplig andningsmask inte används.
- Hörselskador, om inte lämpligt hörselskydd används.
- Hälsoskador som uppstår genom hand- arm-vibrationer när apparaten används under en längre tid eller inte har skötts och underhållits på korrekt sätt.

7. Tekniska specifikationer

Nätspänning	230–240 V~ / 50 Hz
Effektförbrukning	2400 W
Arbetstryck	12 MPa
Nominellt tryck	18 MPa
Matningskapacitet	5,5 l/min
max. tryck vatteninlopp	0,4 MPa
Skyddsklass	II

Fara!

Buller och vibration

Buller- och vibrationsvärdena fastställdes enligt EN 60335.

Ljudtrycksnivå L_{pA}	78 dB
Osäkerhet K_{pA}	3 dB
Ljudeffektnivå L_{WA}	94 dB
Osäkerhet K_{WA}	3 dB

Använd hörselskydd.

Buller kan orsaka hörselskador.

Totalvärdet vibrationer (vektorsumma i tre riktningar) fastställda enligt SS-EN 60335.

Vibrationsemissionsvärde $a_n \leq 2,5 \text{ m/s}^2$

Det angivna vibrationsemissionsvärdet har uppmätts med en standardiserad testmetod och det kan ändras och i undantagsfall överstiga det angivna värdet beroende på det sätt på vilket elverktyget används.

Det angivna vibrationsemissionsvärdet kan användas för jämförelse med andra elverktyg.

Det angivna vibrationsemissionsvärdet kan också användas för en preliminär bedömning av maskinens negativa inverkan.

Begränsa buller och vibrationer till ett minimum!

- Använd enbart apparater som inte är skadade.
- Underhåll och rengör apparaten regelbundet.
- Anpassa ditt sätt att arbeta till hur apparaten fungerar.
- Överbelasta inte apparaten.
- Låt undersöka apparaten om så behövs.

- Stäng av apparaten när den inte används.
- Använd handskar.

8. Uppackning

- Öppna förpackningen och ta ut produkten försiktigt.
- Ta bort förpackningsmaterialet samt förpacknings-/ och transportsåkringar (i förekommande fall).
- Kontrollera att leveransomfånget är fullständigt.
- Kontrollera produkten och tillbehör för transportskador. Vid reklamationer måste transportören genast meddelas. Senare reklamationer kan inte behandlas.
- Om möjligt, förvara förpackningen fram till utgången av garantiperioden.
- Bekanta dig med produkten innan bruk med hjälp av instruktionsmanualen.
- Använd bara originaldelar till tillbehören och till slit- och reservdelarna. Reservdelar hittar du hos din fackhandlare.
- Ange våra artikelnummer och produkttyp samt tillverkningsår vid beställningar.

⚠ VARNING!

Produkt och förpackningsmaterial är inga leksaker! Barn får inte leka med plastpåsar, folie och smådelar! Risk för kvävning eller andra skador!

9. Före idrifttagning

Korrekt användning av apparaten

- Högtryckstvätten måste ställas på en jämn, säker yta.
- Det rekommenderas att man bibehåller korrekt arbetsposition vid varje manövrering av maskinen: en hand på pistolen och den andra handen på lansens.
- Vattenstrålen får aldrig riktas mot elektriska ledningar eller mot maskinen.
- För att undvika att pumpen skadas vid ett stopp är det normalt med ett litet läckage hos den.
- Maskinen får under inga förhållanden användas i utrymmen där det föreligger explosionsrisk.
- Arbetstemperaturen måste ligga mellan +5 och 50 °C. Lansen eller sprutmunstyckena får inte täckas över eller förändras.
- Högtryckstvätten är konstruerad för drift med kallt eller måttlig varmt vatten (max. till 50 °C). Högre temperaturer leder till skador på pumpen.
- Det inströmmande vattnet får inte vara smutsigt, innehålla sand eller vara belastat med kemiska produkter som gör att funktionen påverkas och som kan leda till förkortad hållbarhet för maskinen.

Montering

Montering apparat (bild 1)

Skjut på handtaget (1) på fästpunkterna upptill på apparaten och säkra detta med de båda medföljande skruvarna (längd 20 mm).

Stick därefter dessutom in kabelhållaren (3) i den avsedda öppningen på apparatens vänstra sida.

Anslutning vatteninlopp (bild 2)

Skruva på anslutningen för vatteninloppet (10) på apparaten. Anslutningen för vatteninloppet (10) är utrustad med en anslutningsstuds för slangkopplingssystem i standardutförande. Stick in slangkopplingen till inloppsslangen (min. Ø 1/2"/ca. 13 mm) på anslutningen för vatteninloppet (10).

För vatteninloppet ska man alltid använda en förstärkt vattenslang med en vanlig koppling som erbjuds i handeln. Längden ska vara minst 6,0 m. (ingår inte i leveransomfånget)

Ett återströmningsskydd måste sitta monterat mellan dricksvattnet och högtryckstvätten! Fråga en sanitetsinstallatör om detta.

Insugning från öppna tankar/behållare och naturliga vattendrag

Använd ett speciellt själv-insugningstillbehör (ingår inte i leveransomfånget/erbjuds hos fackhandlare).

Med detta tillbehör kan högtryckstvätten suga in vatten 0,5 m upp över grundvattennivån. Detta kan ta ungefär 25–50 sekunder.

Sänk ner tillbehörsslangen helt under vatten för att tränga undan luften i slangen.

Anslut tillbehörsslangen till högtryckstvätten och säkerställ att insugningssilen befinner sig under vattenytan.

Låt högtryckstvätten gå med avtagen sprutpistol tills vattenflödet från högtrycksslangen är regelbundet. Om det inte har kommit något vatten efter 25–50 sekunder, stäng av och kontrollera alla anslutningar.

När vatten strömmar stängs högtryckstvätten av och sprutpistol och sprutlans ansluts för arbetet.

Anslutning högtrycksslang (bild 3/4)

Anslut högtrycksslangen (2) till anslutningen för högtrycksslangen (6). Ta först bort skyddslocket.

Stick in den andra änden av högtrycksslangen (2) i pistolens anslutning (13).

För att ta bort högtrycksslangen (2) trycker man på knappen (A) och drar ut slangen.

Anslutning av tillbehören (bild 5)

För att montera tillbehören 9, 14, 18 trycker man in dem i pistolen (13) och vrider dem tills de hakar fast. För att montera tillbehören 12, 15, 16, 17 sticker man in dem i förlängningen (14) och vrider dem tills de hakar fast.

Elektrisk anslutning

- Innan maskinen ansluts måste du kontrollera att uppgifterna på typskylten överensstämmer med de som gäller för elnätet.
- När förlängningsledningar används är det viktigt att dessa är godkända för utomhusbruk och att kabelkärnan har en tillräcklig area:
1–10 m: 1,5 mm²
10–30 m: 2,5 mm²
- Stick in nätstickkontakten på nätkabeln i eluttaget.

10. Manövrering

⚠ Obs!

Montera klart hela produkten före idrifttagning!

Maskinen består av en modul med en pump som täcks av ett stötsäkert hus. Maskinen är utrustad med en lans och en behändig pistol för en optimal arbetsposition och såväl form som tillbehör motsvarar de gällande föreskrifterna.

Idrifttagning:

När högtryckstvätten är komplett monterad och alla anslutningar är utförda kan man göra så här:

Öppna vatteninloppet. Osäkra pistolen (13) på spärrbrytaren (C). Dra tillbaka avtryckarspaken (D) så att luften som finns i apparaten kan strömma ut. (Bild 5)

Starta apparaten genom att ställa På-/Av-knappen (4) på "ON". Tryck nu på avtryckarspaken (D). (Bild 1/5)

För att stänga av släpper man avtryckarspaken (D). Apparaten övergår då till standby. Så snart man trycker på avtryckarspaken (D) startar högtryckstvätten igen. (Bild 5)

För att stänga av högtryckstvätten helt ställer man På-/Av-knappen (4) på "OFF". (Bild 1)

Rengöringsmedelsbehållare (9)

Fyll rengöringsmedelsbehållaren med det aktuella rengöringsmedlet. Strålbredden kan ställas in på munstycket.

Använda tillbehören (bild 1):

Terrasssvätt (12): För rengöring av golv och väggytor.

Turbomunstycke (15): För borttagning av envis smuts.

Munstycke (16): För grova rengöringsarbeten.

Rengöringsborste (18): För ytrensning.

11. Elektrisk anslutning

Den installerade elmotorn är ansluten så att den är redo för drift. Anslutningen motsvarar gällande VDE- och DIN-bestämmelser.

Kundens nätanslutning liksom den använda förlängningskabeln måste motsvara dessa föreskrifter.

Trasig elanslutningssladd

På elektriska anslutningsledningar uppstår det ofta isolationsskador.

Orsaker till detta kan vara:

- Tryckställen när anslutningssladdar förs genom fönster- eller dörröppningar.
- Knäckställen genom felaktig fastsättning eller styrning av anslutningsledningen.
- Snittställen genom att anslutningsledningen körts över.
- Isolationsskador genom ryck ur vägguttaget.
- sprickor genom isolationens åldring.

Sådana skadade elanslutningsledningar får inte användas och är på grund av isolationsskadorna livsfarliga. Kontrollera regelbundet om de elektriska anslutningsledningarna är skadade. Kontrollera att anslutningssladden inte är ansluten till elnätet vid kontrollen.

Elektriska anslutningsledningar måste motsvara tillämpliga VDE- och DIN-bestämmelser. Använd endast anslutningssladdar med samma märkning.

Enligt föreskrift ska typbeteckningen vara tryckt på anslutningskabeln.

Anslutningstyp Y

Om det behövs byte av nätanslutningskabel måste detta göras av tillverkaren eller dennes representant för att undvika eventuella säkerhetsrisker.

- Produkten uppfyller kraven i EN 61000-3-11 och omfattas av specialvillkor för anslutningen. Det betyder att man inte får använda vilka anslutningsställen som helst.
- Produkten kan vid olämpliga nätförhållanden leda till övergående spänningsvariationer.
- Produkten är enbart avsedd att användas på anslutningspunkter som
 - a) inte överskrider den maximalt tillåtna nätimpedansen "Z" ($Z_{max.} = 0,441 \Omega$) ska inte överskridas, eller
 - b) har en konstant strömbelastningsförmåga på minst 100 A för varje fas.
- Du måste som användare se till att ett av de beskrivna kraven a) eller b) uppfylls för anslutningsstället. Du bör kontakta energileverantören.

12. Underhåll

⚠ Varning! Dra ut nätstickkontakten innan inställning, service eller reparation utförs!

Allmänna underhållsåtgärder

- Se till att skyddsutrustningar, ventilationsöppningar och motorhus är så fria från damm och smuts som möjligt. Torka av maskinen med en ren trasa, eller blås ren den med tryckluft med lågt tryck.
- Vi rekommenderar att apparaten rengörs direkt efter varje användning.
- Rengör maskinen regelbundet med en fuktig trasa och lite såpa. Använd inga rengörings- eller lösningsmedel. De skulle kunna angripa enhetens plastdelar. Se till att det inte tränger in vatten i maskinen.

Lång brukstid för elpumpen

Om längre stopptider är planerade för maskinen (över 3 månader) i utrymmen där det föreligger frostrisk rekommenderas det att maskinen fylls med ett frostskyddsmedel (medel som liknar sådana som används till fordon).

När apparaten inte har använts på lång tid bildas det kalkavlagringar i elpumpen som kan leda till startsvårigheter.

Serviceinformation

Tänk på att produktens följande delar slits naturligt eller under bruk, eller att följande delar används som förbrukningsmaterial.

Slitdelar*: Rem, slang, lans, munstycken och tillbehör, luftfilter, tätningar

* Ingår inte obligatoriskt i leveransomfånget!

Rengöring munstycke (bild 1)

Använd den medföljande tråden (11) när ett igensatt munstycke ska rengöras.

13. Avfallshantering och återvinning

Anvisningar beträffande förpackningen



Förpackningsmaterialen kan återvinnas. Avfallshanteringen förpackningar miljövänligt.

Anvisningar beträffande den tyska lagen om distribution, återtagning och miljövänlig avfallshantering av elektriska och elektroniska apparater (Elektro- und Elektronikgerätegesetz - ElektroG)



Uttjänta elektriska och elektroniska apparater ska inte kastas i hushållssoporna utan lämnas till separat insamling respektive avfallshantering!

- Uttjänta vanliga och uppladdningsbara batterier, som inte är fast monterade i den uttjänta apparaten, måste tas ut utan skador före överlämningen! Batteriers avfallshantering regleras i batterilagstiftningen.
- Innehavare respektive användare av elektriska och elektroniska apparater är enligt lagstiftning förpliktade till återlämning efter apparaternas användning.
- Slut användaren ansvarar själv för raderingen av de egna personuppgifterna på den uttjänta apparat som ska avfallshanteras!
- Symbolen med den överkryssade soptunnan betyder att uttjänta elektriska och elektroniska apparater inte får kastas i hushållssoporna.
- Uttjänta elektriska och elektroniska apparater kan lämnas avgiftsfritt på följande ställen:
 - Offentliga avfallshanterings- respektive samlingsställen (t.ex. kommunala återvinningsenheter).
 - Inköpsställen för elektriska apparater (stationära och online), om handlare är skyldiga att ta emot eller frivilligt erbjuder detta.
 - Man kan kostnadsfritt lämna upp till tre uttjänta elektriska apparater per apparattyp, med en kantlängd på maximalt 25 centimeter, hos tillverkaren utan att först köpa en ny apparat av denne, eller lämna dem till ett annat auktoriserat samlingsställe på närmare håll.
 - Kontakta respektive kundservice för information om tillverkarnas och distributörernas övriga, kompletterande villkor för återlämning.

- Om tillverkaren levererar en ny elektrisk apparat till ett privat hushåll kan denne ordna med avgiftsfri hämtning av den uttjänta elektriska apparaten, efter förfrågan från slutanvändaren. Kontakta tillverkarens kundservice angående detta.
- Dessa uppgifter gäller endast för apparater som installeras och säljs i länderna i den Europeiska unionen och som omfattas av det europeiska direktivet 2012/19/EU. I länder utanför Europeiska unionen kan avvikande bestämmelser gälla för avfallshantering av uttjänta elektriska och elektroniska apparater.

14. Felsökning

Driftstörning	Orsak	Åtgärd
Apparaten fungerar inte.	Ingen elektrisk spänning hos apparaten.	Kontrollera säkring, nätkabel, nätstickkontakt och låt vid behov specialistpersonal byta ut dem.
	Förlängningsledningens ledartvårsnitt för litet resp. förlängningsledning för lång.	Använd förlängningsledningar med högre area hos kabelkärnan resp. kortare förlängningsledning.
	Nätspänningen ligger under det föreskrivna värdet.	Kontakta elleverantören vid behov.
	Pumpen är frusen.	Kontrollera, tina vid behov.
Motorn går men inget tryck byggs upp.	Luftinsugning i vatteninloppet.	Kontrollera inloppsslang och slangkopplingar, byt ut vid behov.
	Utloppsmunstycke för stort.	Kontrollera, ersätt vid behov.
Oregelbundet arbetstryck.	Luftinsugning i vatteninloppet.	Kontrollera inloppsslang och slangkopplingar, byt ut vid behov.

Laitteessa olevien symbolien selitys

	<p>Lue ja huomioi käyttöohje ja turvallisuusohjeet ennen käyttöönottoa!</p>
	<p>Käytä suojalaseja!</p>
	<p>Käytä kuulosuojaimia!</p>
	<p>Suojausluokka II</p>
	<p>Laitetta ei saa liittää suoraan julkiseen käyttövesijärjestelmään.</p>
	<p>Korkeapainesuihkua ei saa suunnata ihmisiin, eläimiin, virtaan kytkettyihin sähkölaitteisiin tai itse laitteeseen.</p>
	<p>Tuote vastaa voimassa olevia eurooppalaisia direktiivejä.</p>
	<p>Tuote on sovellettavien Serbian ohjeiden mukainen.</p>

Sisällysluettelo:
Sivu:

1.	Johdanto	186
2.	Laitteen kuvaus (kuva 1).....	186
3.	Toimituksen sisältö	186
4.	Määräystenmukainen käyttö	187
5.	Turvallisuusohjeet korkeapainepesuria varten.....	187
6.	Jäännösriskit.....	189
7.	Tekniset tiedot.....	189
8.	Purkaminen pakkauksesta	190
9.	Ennen käyttöönottoa.....	190
10.	Käyttö.....	191
11.	Sähköliitännä	191
12.	Huolto.....	192
13.	Hävittäminen ja kierrätys.....	192
14.	Ohjeet häiriöiden poistoon.....	193
15.	Vaatimustenmukaisuusvakuutus	271



1. Johdanto

Valmistaja:

Scheppach GmbH
Günzburger Straße 69
D-89335 Ichenhausen

Arvoisa asiakas,

toivotamme sinulle paljon iloa ja menestystä työskennellessäsi uudella laitteellasi.

Huomautus:

Tämän laitteen valmistaja ei tuotevastuulain mukaan vastaa vahingoista, joita aiheutuu tälle laitteelle tai tämän laitteen käytön seurauksena, jos vahinkotapaus liittyy johonkin seuraavista:

- epäasianmukainen käsittely,
- käyttöohjeen laiminlyönti,
- ulkopuolisten, valtuuttamattomien henkilöiden toimesta tehdyt korjaukset,
- muiden kuin alkuperäisten varaosien asennus ja vaihtaminen,
- määräystenvastainen käyttö,
- Sähkölaitteiden rikkoutuminen, mikäli sähkömääräyksiä ja VDE-määräyksiä 0100, DIN 57113 / VDE0113 ei noudateta.

Huomaa:

Lue käyttöohjeen koko sisältö ennen asennusta ja käyttöönottoa.

Tämän käyttöohjeen tarkoituksena on helpottaa sähkötyökaluun perehtymistä ja sen määräystenmukaisen käyttömahdollisuuksien hyödyntämistä.

Käyttöohje sisältää tärkeitä ohjeita turvalliseen, asianmukaiseen ja taloudelliseen työskentelyyn sähkötyökalulla ja tietoja siitä, miten vältetään vaaroja, säästetään korjauskustannuksissa, ehkäistään seisokkeja ja parannetaan sähkötyökalun luotettavuutta ja pidennetään sen käyttöikää.

Tässä käyttöohjeessa olevien turvallisuusohjeiden lisäksi on ehdottomasti huomioitava kansalliset sähkötyökalun käyttöä koskevat määräykset.

Säilytä käyttöohjetta sähkötyökalun yhteydessä muovikuoressa lialta ja kosteudelta suojattuna. Jokaisen käyttöhenkilön on luettava se huolellisesti ja noudatettava sitä tunnontarkasti aina ennen työn aloittamista. Sähkötyökalun parissa saavat työskennellä vain sellaiset henkilöt, jotka ovat saaneet tarvittavat tiedot sähkötyökalun käytöstä ja siihen liittyvistä vaaroista. Määrättyä alaikärajaa on noudatettava.

Tämän käyttöohjeen sisältämien turvallisuusohjeiden ja maasi erityisten määräysten lisäksi on noudatettava voimassa olevia yleisiä samanlaisten koneiden käyttöä koskevia teknisiä sääntöjä.

Emme ota vastuuta onnettomuuksista tai vahingoista, jotka seuraavat tämän käyttöohjeen ja turvallisuusohjeiden laiminlyönnistä.

2. Laitteen kuvaus (kuva 1)

1. Kahva
2. Korkeapaineletku
3. johdon pidike
4. Virtakytkin
5. Pyörän suojuus
6. Korkeapaineletkun liitäntä
7. kuljetuspyörä
8. Putken pidike
9. Puhdistusainesäiliö
10. Vedentulon liitäntä
11. Suuttimen puhdistusneula
12. terassipesin
13. Ruiskutuspistooli
14. Jatko-osa
15. Turbosuutin
16. Suutin
17. Kärcher-adapteri
18. Puhdistusharja

3. Toimituksen sisältö

Kohta	Lukumäärä	Nimike
	1x	korkeapainepesuri
1	1x	Kahva
2	1x	Korkeapaineletku
3	1x	johdon pidike
8	1x	Putken pidike
9	1x	Puhdistusainesäiliö
10	1x	Vedentulon liitäntä
11	1x	Suuttimen puhdistusneula
12	1x	terassipesin
13	1x	Ruiskutuspistooli
14	1x	Jatko-osa
15	1x	Turbosuutin
16	1x	Suutin

17	1x	Kärcher-adapteri
18	1x	Puhdistusharja
	2x	Ruuvi
	1x	käyttöohje

4. Määräystenmukainen käyttö

Korkeapainepesuri on tarkoitettu yksityiskäyttöön ajoneuvojen, koneiden, rakennusten, julkisivujen jne. puhdistamiseen korkeapaineella.

Konetta saa käyttää vain sen käyttötarkoituksen mukaisesti. Kaikki muunlainen käyttö katsotaan määräystenvastaiseksi käytöksi. Kaikista näin syntyneistä vahingoista ja tapaturmista vastaa käyttäjä, ei valmistaja. Huomaa, että laitteitamme ei ole tarkoitettu kaupalliseen käyttöön, ammatin harjoittamiseen tai teolliseen käyttöön. Takuu ei ole voimassa, jos laitetta käytetään kaupalliseen tarkoitukseen, käsityöammatin harjoittamiseen tai teollisuudessa tai jossain muussa näitä vastaavassa toiminnassa.

5. Turvallisuusohjeet korkeapainepesuria varten

Lue nämä turvallisuusohjeet ja alkuperäinen käyttöohje ennen laitteen ensimmäistä käyttökertaa. Toimi sen mukaisesti.

- Käyttöohjeessa olevien ohjeiden lisäksi on noudatettava yleisesti voimassa olevia lakisääteisiä turvallisuus- ja tapaturmantorjuntamääräyksiä.
- Laitteeseen kiinnitetyissä varoitus- ja ohjekilvissä on tärkeitä ohjeita vaaratonta käyttöä varten.

Vaaran vakavuusasteet

△ VAARA

- Huomautus koskien välittömästi uhkaavaa vaaraa, joka johtaa vakaviin ruumiinvammoihin tai kuolemaan.

△ VAROITUS

- Huomautus koskien mahdollisesti vaarallista tilannetta, joka voi johtaa vakaviin ruumiinvammoihin tai kuolemaan.

△ HUOMIO

- Huomautus koskien mahdollisesti vaarallista tilannetta, joka voi johtaa loukkaantumisiin.

HUOMIO

- Huomautus koskien mahdollisesti vaarallista tilannetta, joka voi johtaa aineellisiin vahinkoihin.

Sähköosat

△ VAARA

- Sähköiskun vaara!
- Älä koskaan tartu virtapistokkeeseen ja pistorasiaan kostein käsin.
- Tarkasta verkkoliitäntäjohto ja virtapistoke vaurioiden varalta aina ennen käyttöä. Teetä voittuneen verkkoliitäntäjohdon vaihto viipymättä valtuutetussa asiakaspalvelussa / sähköalan ammattilaisella. Älä ota laitetta käyttöön, jos verkkoliitäntäjohto on voittunut.
- Kaikkien työalueella olevien virtaa johtavien osien on oltava roiskevedeltä suojattuja.
- Jatkojohdon virtapistokkeen ja kytkimen on oltava vesitiiviitä eivätkä ne saa olla vedessä. Kytkin ei saa olla maassa/lattialla. On suositeltavaa käyttää johtokelaa, joka varmistaa, että pistorasiat ovat vähintään 60 mm maan / lattian yläpuolella.
- Varmista, että verkkoliitäntä- ja jatkojohdon päältä ei ajeta, että ne eivät puristu, niitä ei kiskota ja riuhdota eikä vahingoiteta muullakaan tavalla. Suojaa verkkoliitäntäjohdot kuumuudelta, öljyltä ja teräviltä reunoilta.
- Kytke laite pois päältä ja vedä virtapistoke irti ennen kaikkia hoito- ja huoltotoimia.
- Sähköisten rakenneosien korjaukset ja muun käsittelyn saa tehdä vain valtuutetussa asiakaspalvelupisteessä.

△ VAROITUS

- Laitteen saa liittää vain sellaiseen sähköliitäntään, jonka valtuutettu sähköasentaja on toteuttanut IEC 60364:n mukaisesti.
- Liitä laite vain vaihtovirtaan. Jännitteen on vastattava laitteen tyyppikilvessä olevia tietoja.
- Suojausluokka I -laitteet saa liittää vain asianmukaisesti maadoitettuihin virtalähteisiin.
- Turvallisuussyistä suosittelemme käyttämään laitetta vikavirtasuojakytkimen (enintään 30 mA) avulla.
- Sopimaton jatkojohto voi olla vaarallinen. Ulkona saa käyttää vain ulkokäyttöön hyväksytyjä, vastavasti merkittyjä sähköisiä jatkojohtoja, joissa johdon poikkileikkauksala on riittävä:
1–10 m: 1,5 mm²; 10 – 30 m: 2,5 mm²
- Kelaa jatkojohto aina kokonaan ulos johtokelasta.

Varoitus! Tämä sähkötyökalu muodostaa käytön aikana sähkömagneettisen kentän. Tämä kenttä voi joissain olosuhteissa haitata aktiivisten tai passiivisten ihonalaisten lääkinnällisten laitteiden toimintaa. Vakavien tai hengenvaarallisten vammojen vaaran vähentämiseksi suosittelemme, että ihonalaisia lääkinnällisiä laitteita käyttävät henkilöt neuvottelevat lääkärinsä kanssa ennen kuin alkavat käyttää sähkötyökalua.

Turvallinen käsittely

⚠ VAARA

- Käyttäjän on käytettävä laitetta määräystenmukaisesti. Hänen on otettava huomioon paikalliset olosuhteet ja huomioitava laitteella työskennellessään ympäristössä olevat ihmiset.
- Tarkasta tärkeät komponentit, kuten korkeapaineletku, ruiskutuspistooli ja turvalaitteet vaurioiden varalta aina ennen käyttöä. Vaihda vioittuneet komponentit viipymättä. Älä ota laitetta käyttöön, jos siinä on vioittuneita komponentteja.
- Korkeapainesuihkut voivat olla vaarallisia, jos niitä käytetään epäasianmukaisesti. Suihkua ei saa suunnata ihmisiin, eläimiin, virtaan kytkettyihin sähkölaitteisiin tai itse laitteeseen.
- Älä suuntaa korkeapainesuihkua itseäsi tai muita ihmisiä kohti vaatteiden tai kenkien puhdistamiseksi.
- Ajoneuvon renkaat/renkaiden venttiilit voivat vahingoittua korkeapainesuihkusta. Ensimmäinen merkki tästä on renkaan värin muuttuminen. Vioittuneet ajoneuvon renkaat/renkaiden venttiilit ovat hengenvaarallisia. Ylläpidä vähintään 30 cm suihkutusetäisyyttä puhdistamisen aikana!

⚠ VAROITUS

- Älä käytä laitetta, jos sen vaikutusalueella on muita ihmisiä, elleivät nämä käytä suojavaatteita.
- Lapset tai kouluttamattomat henkilöt eivät saa käyttää laitetta.
- Tämä laite ei ole tarkoitettu sellaisten henkilöiden käytettäväksi, jotka ovat fyysisiltä, aistimuksellisilta tai henkisiltä kyvyiltään rajoittuneita tai joilla ei ole kokemusta ja/tai tarvittavia tietoja laitteen käytöstä. Nämä henkilöt saavat käyttää laitetta vain, kun heidän turvallisuudestaan vastaava henkilö valvoo heidän toimiaan ja antaa heille tarvittavia ohjeita laitteen käytöstä ja siihen liittyvistä vaaroista. Lapset eivät saa leikkiä laitteen kanssa.
- Valvo lapsia varmistaaksesi, etteivät he leiki laitteen kanssa.

⚠ HUOMIO

- Varmista tukeva asento ennen kuin alat työskennellä laitteen parissa, jotta vältetään laitteen kaatumisesta aiheutuvat vahingot.
- Korkeapainesuuttimesta purkautuva vesisuihku saa aikaan rekyylin suihkutuspistooliin. Varmista tukeva asento, pidä lujasti kiinni suihkutuspistoolista ja suihkutuspuksesta.
- Älä koskaan jätä laitetta valvomatta, kun se on käytössä.

HUOMIO

- Kun pidetään pitempiä taukoja, laite on kytkettävä pois päältä laitekytkimellä.
- Älä käytä laitetta alle 0 °C -asteen lämpötilassa.

Muut vaarat

⚠ VAARA

- Käyttö räjähdysvaarallisilla alueilla on kielletty.
- Älä suihkuta esineitä, joissa on terveydelle vaarallisia aineita (esim. asbesti).
- Älä koskaan ime liuotinpitöisiä nesteitä tai laimentamattomia happeja ja liuottimia! Niihin kuuluvat esimerkiksi bensiini, värihenteet tai lämmitysöljy. Suihkusumu on herkästi syttyvää, räjähtävää ja myrkyllistä. Älä käytä asetonia, laimentamattomia happeja ja liuottimia, koska ne vahingoittavat laitteessa käytettäviä materiaaleja.
- Pidä pakkauskalvot poissa lasten ulottuvilta, ne aiheuttavat tukehtumisvaaran!

⚠ VAROITUS

- Laitetta ei voimassa olevien määräysten mukaan saa koskaan käyttää juomavesiverkossa ilman järjestelmän erotusta. Varmista, että talousvesilaitteiston liitäntä, jossa korkeapainepesuria käytetään, on varustettu EN 12729:n mukaisella tyypin BA järjestelmän erotuksella.
- Vesi, joka virtaa järjestelmän erotuksen läpi, ei ole enää juomakelpoista.
- Korkeapaineletkut, liittimet ja kytkimet ovat laitteen turvallisuuden kannalta tärkeitä osia. Käytä vain valmistajan suosittelemia korkeapaineletkuja, liittimiä ja kytkimiä.
- Kun tulo- tai korkeapaineletku irrotetaan, liitännöistä voi purkautua ulos kuumaa vettä.

⚠ HUOMIO

- Kun valitaan varastointipaikka ja kun laitetta kuljetetaan, on huomioitava laitteen paino (katso tekniset tiedot) onnettomuuksien tai loukkaantumisten välttämiseksi.
- Laitteen käyttäminen useita tunteja ilman keskeytyksiä voi harvinaisissa tapauksissa johtaa käsien puutumiseen.
- Käytä käsineitä.
- Pidä kädet lämpiminä.
- Pidä säännöllisesti työtaukoja.

Työskenteleminen puhdistusaineiden kanssa

⚠ VAROITUS

- Tämä laite on suunniteltu käytettäväksi sellaisten puhdistusaineiden kanssa, jotka valmistaja on toimittanut tai joita valmistaja suosittelee. Muiden puhdistusaineiden tai kemikaalien käyttö voi vaarantaa laitteen turvallisuuden.
- Puhdistusaineiden vääränlainen käyttäminen voi aiheuttaa vakavia loukkaantumisia tai myrkytyksiä.
- Säilytä puhdistusaineita poissa lasten ulottuvilta.

Turvallitteet

⚠ HUOMIO

- Turvalaitteet suojaavat käyttäjää eikä niitä saa muunnella tai ohittaa.
- Painekeytkimellä voidaan alentaa painetta, kun esiasetettu arvo ylittyy.
- Pistoolissa on lukitus. Jos lukitus on aktivoitu, pistoolia ei voi käyttää.
- Lämpöanturi: Lämpöanturi suojaa moottoria ylikuormitukselta. Laite voidaan käynnistää uudelleen muutaman minuutin kuluttua, kun lämpötila-anturi on jäähtynyt.

Henkilösuojaimet

⚠ HUOMIO

- Käytä sopivia suojavaatteita ja suojalaseja suojaatuaksesi takaisin roiskivalta vedeltä.
- Korkeapainepesurien käytön aikana voi muodostua aerosoleja. Aerosolien hengittäminen voi aiheuttaa terveydellistä haittaa. Käyttökohteesta ja sovelluksesta riippuen korkeapainepesuun voidaan käyttää täysin suojattuja suuttimia (esimerkiksi terassipesuri), jotka vähentävät vesipitoisten aerosolien muodostumista huomattavasti. Sellaisen suojan käyttäminen ei ole mahdollista kaikissa käyttökohteissa. Jos täysin suojatun suuttimen käyttö ei ole mahdollista, tulee käyttää luokan FFP 2 hengityksensuojanaamaria tai vastaavaa suojainta, puhdistettavasta ympäristöstä riippuen.

6. Jäännösriskit

Vaikka tätä sähkötyökälyä käytetään määräysten mukaisesti, jäljelle jää aina jäännösriskejä. Seuraavia vaaroja voi esiintyä tämän sähkötyökälymallin ja version yhteydessä:

- Keuhkovammat, jos ei käytetä sopivaa pölysuojanaamaria.
- Kuulovammat, jos ei käytetä sopivaa kuulosuojainta.

- Käsiin ja käsivarsiin kohdistuvasta tärinästä aiheutuvat terveyshaitat, jos laitetta käytetään pitkään tai jos sitä ohjataan ja huolletaan epäasianmukaisella tavalla.

7. Tekniset tiedot

verkkojännite	230-240 V~ / 50 Hz
Tehontarve	2400 W
Työpaine	12 MPa
Nimellispaine	18 MPa
Pumppausteho	5,5 l/min
suurin veden tulovirtauksen paine	0,4 MPa
Suojausluokka	II

Vaara!

Melu ja tärinä

Melu- ja tärinäarvot on määritetty standardin EN 60335 mukaisesti.

Äänenpainetaso L_{pA}	78 dB
Epävarmuus K_{pA}	3 dB
Äänen tehotaso L_{WA}	94 dB
Epävarmuus K_{WA}	3 dB

Käytä kuulosuojaimia.

Melu voi aiheuttaa kuulovamman.

Värähtelyn kokonaisarvot (kolmen suunnan vektorisumma) on määritetty standardin EN 60335 mukaisesti.

Tärinäpäästöarvo $a_h \leq 2,5 \text{ m/s}^2$

Ilmoitettu tärinäpäästöarvo on mitattu standardoidulla testausmenettelyllä, ja se voi sähkötyökälyn tyyppistä ja käyttötavasta riippuen vaihdella ja poikkeustapauksissa ylittää ilmoitetun arvon.

Ilmoitettua tärinäpäästöarvoa voidaan käyttää myös vertailtaessa sähkötyökälyä toiseen.

Ilmoitettua tärinäpäästöarvoa voidaan käyttää myös alustavaan arviointiin.

Rajoita melun ja tärinän muodostuminen minimiin!

- Käytä vain moitteettomassa kunnossa olevia laitteita.
- Huolla ja puhdista laite säännöllisesti.
- Mukauta työtapasi laitteelle sopivaksi.
- Älä ylikuormita laitetta.
- Tarkastuta laite tarvittaessa.
- Kytke laite pois päältä, jos sitä ei käytetä.
- Käytä suojakäsineitä.

8. Purkaminen pakkauksesta

- Avaa pakkaus ja ota tuote varovasti ulos.
- Poista pakkausmateriaali sekä pakkaus- ja kuljetusvarmistukset (jos sellaiset on).
- Tarkasta, onko toimituksen sisältö täydellinen.
- Tarkasta, onko tuotteessa tai lisäosissa kuljetusvaurioita. Valitukset on annettava heti toimittajan tiedoksi. Myöhemmin tehtyjä reklamaatioita ei hyväksytä.
- Säilytä pakkausta mahdollisuuksien mukaan takuuaajan päättymiseen asti.
- Pehdy tuotteeseen käyttöohjeen avulla ennen sen käyttöä.
- Käytä lisävarusteina ja kulutus- ja varaosina vain alkuperäisiä osia. Voit ostaa varaosia alueellasi toimivalta alan jälleenmyyjältä.
- Ilmoita tilauksissa tuotteen tuotenumero ja valmistusvuosi.

⚠ VAROITUS!

Tuote ja pakkausmateriaalit eivät ole lasten leikkikaluja! Lapset eivät saa leikkiä muovipussien, kalvojen tai pienosien kanssa! Vaarana osien joutuminen nieluun ja tukehtuminen!

9. Ennen käyttöönottoa

Laitteen oikeanlainen käyttö

- Korkeapainepesuri on sijoitettava tasaiselle, tukevalle pinnalle.
- Jokaisella koneen käyttökerralla on suositeltavaa varmistaa oikeanlainen käyttöasento: yksi käsi pistoolilla ja toinen käsi putkella.
- Vesisuihkua ei saa koskaan suunnata kohti sähköjohtoja tai kohti konetta.
- Jotta vältetään pumpun vahingoittuminen pysäytettynä, on pumpun vähäinen epätiiviyys normaalia.
- Konetta ei saa missään olosuhteissa käyttää tiloissa, joissa on räjähdysvaara.
- Työlämpötilan on oltava +5...+50 °C. Putkea tai suihkutussuutinta ei saa peittää eikä muunnella.

- Korkeapainepesuri on suunniteltu käytettäväksi kylmällä tai haalealla vedellä (enintään 50°C), korkeimmat lämpötilat vahingoittavat pumppua.
- Sisään tuleva vesi ei saa olla liikaista, eikä siinä saa olla hiekkää tai kemiallisia tuotteita, jotka haittaavat toimintaa ja lyhentävät koneen säilymistä toimintakuntoisena.

Asennus

Laitteen asennus (kuva 1)

Työnnä kahva (1) laitteen yläosassa oleviin kiinnityskohtiin ja lukitse ne kahdella mukana toimitetulla ruuvilla (pituus 20 mm).

Sen jälkeen johdon pidike (3) laitetaan laitteen vasemmalla puolella sitä varten olevaan aukkoon.

Veden tulovirtauksen liitäntä (kuva 2)

Kierrä veden tulovirtauksen liitäntä (10) kiinni laitteeseen. Veden tulovirtauksen liitäntä (10) on varustettu liitoskappaleella, joka sopii normaaleihin letkun liitäntäjärjestelmiin. Liitä syöttöletkun liitin (min. Ø 1/2" n. 13 mm) veden tulovirtauksen liitäntään (10).

Käytä veden tulovirtausta varten aina vahvistettua vesiletkua, jossa on hyvin varustetuissa kaupoissa myytävä liitin. Pituuden on oltava vähintään 6,0 m. (ei sisälly toimitukseen)

Juomaveden ja korkeapainepesurin väliin on asennettava paluuvirtauksen esto! Kysy neuvoa putkiasentajalta.

Veden imeminen avoimista säiliöistä ja luonnon vesistöistä

Käytä tähän tarkoitettuja imutarvikkeita (eivät sisälly toimitukseen / saatavissa alan jälleenmyyjältä).

Näillä lisätarvikkeilla korkeapainepesuri pystyy imeämään vettä 0,5 m korkeuteen vedentason yläpuolelle. Tämä voi kestää suunnilleen 25 – 50 sekuntia.

Upota lisätarvikeletku kokonaan veden alle poistaaksesi ilman letkusta.

Yhdistä lisätarvikeletku painepesuriin ja varmista, että imusihti jää veden alle.

Anna painepesurin olla ruiskupistooli irrotettuna käynnissä, kunnes vettä virtaa tasaisesti ulos korkeapainepesuriletkusta. Jos vettä ei tule vielä 25 – 50 sekunnin kuluessa, sammuta laite ja tarkista kaikki liitännät.

Kun vettä alkaa virtaamaan, kytke painepesuri pois päältä ja yhdistä ruiskupistooli ruiskuputkeen työskentelyä varten.

Korkeapaineletkun liitäntä (kuva 3/4)

Liitä korkeapaineletku (2) korkeapaineletkun liitäntään (6). Poista ensin suojatulppa.

Yhdistä korkeapaineletkun (2) toinen pää ruiskupistooliin (13) liitäntään.

Kun haluat poistaa korkeapaineletkun (2), paina painiketta (A) ja vedä se irti.

Lisäosien liitäntä (kuva 5)

Lisäosien 9, 14, 18 asentamiseksi niitä on painettava ruiskutuspistooliin (13) ja kierrettävä, kunnes ne lukittuvat paikalleen.

Lisäosien 12, 15, 16, 17 asentamiseksi ne on liitettävä jatko-osaan (14) ja niitä on kierrettävä, kunnes ne lukittuvat paikoilleen.

Sähköliitäntä

- Varmista ennen liitäntää, että tyyppikilven tiedot vastaavat verkkovirran tietoja.
- Jatkojohtoja käytettäessä on varmistettava, että kyseinen tuote sopii ulkokäyttöön ja sen johtimen poikkileikkauksella on riittävä:
1–10 m: 1,5 mm²
10–30 m: 2,5 mm²
- Liitä virtajohdon virtapistoke pistorasiaan.

10. Käyttö

⚠ Huomio!

Tuote on ehdottomasti asennettava täydellisesti ennen käyttöönottoa!

Kone koostuu rakenneryhmästä, jossa on pumppu, joka on suojattu iskunkestävällä kotelolla. Koneessa on putki ja käteen sopiva pistooli, jotka mahdollistavat optimaalisen työasennon. Niiden muoto ja varustus vastaavat voimassa olevia määräyksiä.

Käyttöönotto:

Kun korkeapainepesuri on asennettu kokonaan ja kaikki liitännät on kytketty, voidaan jatkaa seuraavasti:

Avaa veden tulovirtaus. Vapauta pistooli (13) lukituskytkimellä (C). Vedä vetovipu (D) taakse, jotta laitteessa oleva ilma voi poistua. (Kuva 5)

Kytke laite päälle asettamalla virtakytkin (4) asentoon "ON". Käytä vetovipua (D). (kuva 1/5)

Sammuttaaksesi päästä vetovivusta (D), laite kytkeytyy valmiustilaan. Heti kun käytät vetovipua (D), painepesuri käynnistyy uudelleen. (Kuva 5)

Kytke korkeapainepesuri kokonaan pois päältä asettamalla päälle-/poiskytkin (4) asentoon "OFF". (Kuva 1)

Puhdistusainesäiliö (9)

Täytä puhdistusainesäiliä asianmukaisella puhdistusaineella. Suihkun leveys voidaan säätää suuttimesta.

Lisäosien käyttö (kuva 1):

Terassipesin (12): Terassilattian ja seinäpintojen puhdistukseen.

Turbosuutin (15): Vaikeasti lähtevän lian puhdistukseen.

Suutin (16): Karkeisiin puhdistustöihin.

Puhdistusharja (18): Pintojen puhdistukseen.

11. Sähköliitäntä

Asennettu sähkömoottori on liitetty käyttövalmiiksi. Liitäntä vastaa asiaankuuluvia Saksan sähkötekniikan liiton (VDE) ja standardoimisliiton (DIN) määräyksiä.

Asiakkaan sähköliitännän sekä käytetyn jatkojohdon on vastattava näitä määräyksiä.

Viallinen sähköliitosjohto

Sähkön liitosjohtoon syntyy usein eristevaurioita.

Syynä tähän voivat olla:

- Painamakohtat, jos liitosjohdot viedään ikkunoiden tai ovenraon läpi.
- Taitekohdat liitosjohdon ollessa kiinnitetty tai johdettu väärin.
- Viiltokohdat ajettaessa liitosjohdon ylitse.
- Eristevauriot repäistäessä irti seinäpistorasiasta.
- Eristeen vanhenemisesta aiheutuvat halkeamat.

Tällaisia vahingollisia sähköliitosjohtoja ei saa käyttää, sillä ne ovat eristevaurioiden vuoksi hengenvaarallisia. Tarkasta säännöllisesti, onko liitosjohdoissa vaurioita. Varmista, ettei liitosjohto tarkastettaessa ole kiinni virtaverkossa.

Liitäntäjohtojen on vastattava asiaankuuluvia Saksan sähkötekniikan liiton (VDE) ja standardoimisliiton (DIN) määräyksiä. Käytä vain liitäntäjohtoja, joissa on sama merkintä.

Tyypimerkinnän painatus liitosjohdossa on pakollista.

Kytkenätyyppi Y

Kun verkkoliitäntäjohto on vaihdettava, vaihtaminen on vaarojen välttämiseksi annettava valmistajan tai sen edustajan tehtäväksi.

- Tuote täyttää standardin EN 61000-3-11 vaatimukset ja siihen sovelletaan erityisiä liitäntäehtoja. Tämä tarkoittaa, että käyttö vapaasti valittavissa liitäntäpaikoissa ei ole sallittua.
- Tuote voi epäsuotuisissa verkkovirtaolosuhteissa johtaa väliaikaisiin jännitteen heilahteluihin.
- Tuote on tarkoitettu käytettäväksi ainoastaan liitäntäpaikoissa, joissa
 - a) suurinta sallittua verkkoimpedanssia "Z" ($Z_{max} = 0.441 \Omega$) ei saa ylittää, tai
 - b) joissa verkon jatkuva virtakuormitettavuus on vähintään 100 A vaihetta kohden.
- Sinun on käyttäjänä, tarvittaessa sähkölaitokselta kysymällä, varmistettava, että liitäntäpaikka, josta aiot käyttää tuotetta, täyttää toisen näistä kahdesta mainitusta vaatimuksesta a) tai b).

12. Huolto

⚠ Varoitus! Vedä virtapistoke irti aina ennen kuin alat suorittaa säätö-, kunnossapito- tai korjaustöitä!

Yleiset huoltotoimenpiteet

- Pidä suojalaitteet, ilmaraoja ja moottorin kotelo niin pölyttömänä ja puhtaana kuin vain mahdollista. Hankaa laite puhtaalla liinalla tai puhalla se paineilmalla alhaisella paineella puhtaaksi.
- Suosittelemme, että laite puhdistetaan heti jokaisen käyttökerran jälkeen.
- Puhdista laite säännöllisesti kostealla liinalla ja vähäisellä määrällä suopaa. Älä käytä puhdistus- tai liuotainaineita; ne voivat vahingoittaa laitteen muoviosia. Pidä huoli siitä, ettei laitteen sisäosiin pääse vettä.

Sähköpumpun pitkä seisonta-aika

Jos kone joutuu pidempään seisomaan (yli 3 kuukautta) käyttämättömänä tiloissa, joissa on jäätymisvaara, on suositeltavaa täyttää koneeseen jäätyminenestoainetta (samankaltaista nestettä kuin autoihin käytettävä pakkasneste).

Jos laitetta ei käytetä pitkään aikaan, sähköpumppuun muodostuu kalkkikerrostumia, jotka voivat aiheuttaa käynnistysvaikeuksia.

Huoltotietoja

Huomaa, että tämän tuotteen seuraavat osat altistuvat käytön mukaiselle ja luonnolliselle kulumiselle tai että seuraavia osia tarvitaan kuluvin materiaaleina.

Kuluvat osat*: hinnat, letku, putki, suuttimet ja lisäosat, ilmansuodatin, tiivisteet

* eivät välttämättä sisälly toimitukseen!

Suuttimen puhdistus (kuva 1)

Käytä tukkeutuneen suuttimen puhdistukseen mukana tullutta rautalankaa (11).

13. Hävittäminen ja kierrätys

Pakkausta koskevat ohjeet



Pakkausmateriaalit voidaan kierrättää. Hävitä pakkaus ympäristönsuojelumääräysten edellyttämällä tavalla.

Sähkö- ja elektroniikkalaitteiden käsittelyä koskevan lain (ElektroG) tiedot



Sähkö- ja elektroniikkalaitteet eivät kuulu sekajätteisiin, vaan ne on hävitettävä lajiteltuina!









- Käytetyt paristot ja akut, jotka eivät ole laitteeseen kiinteästi asennettuina, on irrotettava vahingoittumattomina ennen laitteen hävittämistä! Niiden hävittämistä säädellään vastaavassa paristojen ja akkujen käsittelyä koskevassa laissa.
- Sähkö- ja elektroniikkalaitteiden omistajan tai käyttäjän velvollisuutena on toimittaa laite lain mukaisella tavalla kierrätykseen.
- Loppukäyttäjä on yksin vastuussa henkilökohtaisten tietojensa poistamisesta laitteesta!
- Yliviivattua roskalaatikkaa kuvaava symboli tarkoittaa, että sähkö- ja elektroniikkalaitteita ei saa hävittää sekajätteen mukana.
- Sähkö- ja elektroniikkalaitteet voidaan toimittaa ve-loituksesta seuraaviin paikkoihin:
 - Julkiset hävitys- tai keräyspaikat (esim. kunnallinen kierrätyskeskus).
 - Sähkölaitteita myyvät liikkeet (paikalliset tai verkosta toimivat), jos jälleenmyyjä on velvoitettu vastaanottamaan käytettyjä laitteita tai tarjoaa tämän palvelun vapaaehtoisesti.

- Valmistajalle tai lähialueella sijaitsevaan valtuutettuun keräyspaikkaan voidaan uutta laitetta ostamatta palauttaa maksutta enintään kolme samaa laitetyyppiä edustavaa käytettyä sähkölaitetta, joiden reunan pituus on enintään 25 cm.
- Muut valmistajan ja jälleenmyyjän täydentävät palautusehdot saa kyseisestä asiakaspalvelusta.
- Jos valmistaja toimittaa uuden sähkölaitteen yksityistalouteen, vanha laite voidaan samalla loppukäyttäjän pyynnöstä noutaa ilman veloitusta. Ota tätä varten yhteyttä valmistajan asiakaspalveluun.
- Tämä koskee vain laitteita, jotka asennetaan ja myydään Euroopan Unionin jäsenmaissa ja joihin sovelletaan EU:n direktiiviä 2012/19/EU. Euroopan Unionin ulkopuolisissa maissa käytettyjen sähkö- ja elektroniikkalaitteiden hävittämiseen voidaan soveltaa näistä poikkeavia ehtoja.

14. Ohjeet häiriöiden poistoon

Toimintahäiriö	Syy	Korjauskeinot
Laite ei toimi.	Laitteeseen ei syötetä sähköjännitettä.	Tarkasta sulake, virtajohto, virtapistoke ja anna viallinen osa tarvittaessa ammattitaitoisen henkilön vaihdettavaksi.
	Johtimen poikkileikkausala liian pieni tai jatkojohto liian pitkä.	Käytä suuremman johtimen poikkileikkausalan omaavia jatkojohtoja tai käytä lyhyempää jatkojohtoa.
	Verkkojännite on ohjeen mukaista arvoa pienempi.	Ota tarvittaessa yhteyttä sähköyhtiöön.
	Pumppu on jäänyt.	Tarkasta, sulata tarvittaessa.
Moottori käy, mutta painetta ei muodostu.	Veden tulovirtaukseen on imetty ilmaa.	Tarkasta tuloletku ja letkuliittimet, vaihda tarvittaessa.
	Poistosuutin liian suuri.	Tarkasta, vaihda tarvittaessa.
Epätasainen käyttöpain.	Veden tulovirtaukseen on imetty ilmaa.	Tarkasta tuloletku ja letkuliittimet, vaihda tarvittaessa.

Forklaring til symbolerne på maskinen

	<p>Læs og overhold brugsanvisningen og sikkerhedsforskrifterne før ibrugtagning!</p>
	<p>Brug beskyttelsesbriller!</p>
	<p>Brug høreværn!</p>
	<p>Beskyttelsesklasse II</p>
	<p>Produktet må ikke tilsluttes direkte til det offentlige drikkevandsnet.</p>
	<p>Højtryksstrålen må ikke rettes mod personer, dyr, aktivt elektrisk udstyr eller produktet.</p>
	<p>Produktet opfylder gældende EU-direktiver.</p>
	<p>Produktet opfylder gældende serbiske direktiver.</p>

Indholdsfortegnelse:	Side:
1. Indledning	196
2. Maskinbeskrivelse (fig. 1)	196
3. Leveringsomfang	196
4. Tilsigtet brug	197
5. Sikkerhedsforskrifter for højtryksrensere	197
6. Restrisici	199
7. Tekniske data	199
8. Udpakning	200
9. Før ibrugtagning	200
10. Betjening	201
11. Elektrisk tilslutning	201
12. Vedligeholdelse	202
13. Bortskaffelse og genanvendelse	202
14. Fejlfinding	203
15. Overensstemmelseserklæring	271

1. Indledning

Producent:

Schepach GmbH
Günzburger Straße 69
D-89335 Ichenhausen, Tyskland

Kære kunde:

Vi ønsker dig rigtig god fornøjelse og held og lykke med arbejdet med din nye maskine.

Bemærk:

Iht. gældende lov om produktansvar hæfter producenten af denne maskine ikke for skader, der opstår på eller i forbindelse med denne maskine i forbindelse med:

- utilsigtet håndtering;
- tilsidesættelse af brugsanvisningen;
- reparation udført af tredjemand og/eller af ikke-autoriserede fagfolk;
- montering og udskiftning af uoriginale reservedele;
- utilsigtet brug;
- svigt af det elektriske system som følge af tilsidesættelse af de elektriske forskrifter og VDE-bestemmelserne 0100, DIN 57113 / VDE0113.

Vær opmærksom på følgende:

Læs hele brugsanvisningens tekst igennem før monteringen og før ibrugtagning.

Formålet med denne brugsanvisning er at gøre det lettere for dig at lære dit elværktøj at kende og bruge det som tilsigtet.

Brugsanvisningen indeholder vigtige oplysninger om, hvordan du bruger elværktøjet sikkert, professionelt og økonomisk, og hvordan du undgår farer, sparer reparationsomkostninger, reducerer driftsstop og øger elværktøjets driftssikkerhed og levetid.

Udover sikkerhedsbestemmelserne i denne brugsanvisning skal de forskrifter vedr. brug af elværktøjet, der måtte gælde i det enkelte land (brugslandet), overholdes til punkt og prikke.

Opbevar brugsanvisningen i nærheden af elværktøjet; pak det ind i en plastikpose, så det er beskyttet mod smuds og fugt. Den skal læses og overholdes med omhu af alle operatører, før arbejdet startes. Arbejde på elværktøjet på kun udføres af personer, der er instrueret i brug af samme, og som er informeret om de dermed forbundne farer. Den lovmæssige minimumsalder skal overholdes.

Udover sikkerhedsforskrifterne i denne brugsanvisning og de særlige forskrifter, der måtte gælde i brugslandet, skal de almindeligt anerkendte, tekniske regler, der gælder for lignende maskiner, overholdes.

Vi fraskriver os ethvert ansvar for ulykker eller skader, der måtte opstå som følge af tilsidesættelse af denne brugsanvisning og sikkerhedsforskrifterne.

2. Maskinbeskrivelse (fig. 1)

1. Håndtag
2. Højtryksslange
3. Kabelholder
4. Tænd/Sluk-kontakt
5. Hjulafdækning
6. Tilslutning for højtryksslange
7. Transporthjul
8. Lanseholder
9. Rengøringsmiddelbeholder
10. Tilslutning vandtilløb
11. Dyserengøringsnål
12. Terrasserenser
13. Sprøjtepistol
14. Forlængelse
15. Turbodyse
16. Dyse
17. Adapter til højtryksrenser
18. Rengøringsbørste

3. Leveringsomfang

Pos.	Stk.	Betegnelse
	1x	Højtryksrenser
1	1x	Håndtag
2	1x	Højtryksslange
3	1x	Kabelholder
8	1x	Lanseholder
9	1x	Rengøringsmiddelbeholder
10	1x	Tilslutning vandtilløb
11	1x	Dyserengøringsnål
12	1x	Terrasserenser
13	1x	Sprøjtepistol
14	1x	Forlængelse
15	1x	Turbodyse
16	1x	Dyse
17	1x	Adapter til højtryksrenser
18	1x	Rengøringsbørste
	2x	Skrue
	1x	Brugsanvisning

4. Tilsigtet brug

Højtryksrensere er beregnet til at blive brugt til private formål som f.eks. rengøring af køretøjer, maskiner, bygninger, facader osv. med højtryk.

Maskinen må kun bruges til det tilsigtede formål. Enhver anden form for brug falder uden for tilsigtet brug. Brugeren, ikke producenten, bærer ansvaret for materielle skader eller personskader af enhver art, der måtte opstå som følge heraf.

Vær opmærksom på, at vores udstyr ikke er konstrueret til erhvervs- eller håndværksmæssig eller industriel brug. Vi fraskriver os ansvaret, hvis udstyret bruges i erhvervs-, håndværks- eller industrivirksomheder samt til lignende arbejde.

5. Sikkerhedsforskrifter for højtryksrensere

Læs disse sikkerhedsforskrifter og den originale brugsanvisning, før produktet tages i brug første gang. Håndter produktet iht. hertil.

- Ud over oplysningerne i brugsanvisningen skal de gældende generelle sikkerheds- og ulykkesforebyggelsesregler overholdes.
- Advarsels- og informationsskiltene, der er monteret på produktet, giver vigtige oplysninger med henblik på sikker drift.

Faretrin

△ FARE

- Gør opmærksom på en overhængende fare, der medfører alvorlige personskader eller død.

△ ADVARSEL

- Gør opmærksom på en potentielt farlig situation, der kan medføre alvorlige personskader eller død.

△ FORSIGTIG

- Oplysning om en potentielt farlig situation, der kan medføre moderate personskader.

PAS PÅ

- Oplysning om en potentielt farlig situation, der kan medføre materielle skader.

Elektriske komponenter

△ FARE

- Fare for elektrisk stød!
- Netstikket og stikkontakten må aldrig berøres med våde hænder.

- Kontrollér altid nettilslutningsledningen inkl. netstikket for skader før ibrugtagningen. Sørg for, at en beskadiget nettilslutningsledning straks udskiftes af en autoriserede kundeservice / en elektriker. Tag ikke et produkt i brug, hvis nettilslutningsledningen er beskadiget.
- Alle strømførende dele i arbejdsområdet skal være beskyttet mod strålevand.
- Netstik og kobling til en forlængerledning skal være vandtætte og må ikke ligge i vand. Koblingen må desuden ikke ligge på jorden. Det anbefales at bruge kabeltromler, der sikrer, at stikdåserne mindst befinder sig 60 mm over jorden.
- Sørg for, at nettilslutnings- og forlængerledningen hverken ødelægges eller beskadiges som følge af overkøring, klemning el.lign. Beskyt nettilslutningsledningerne mod varm, olie og skarpe kanter.
- Inden enhver form for pleje- og rengøringsarbejde skal man huske at slukke maskinen og trække netstikket ud.
- Reparationsarbejde og arbejde på elektriske komponenter må kun forestås af den autoriserede kundeservice.

△ ADVARSEL

- Produktet må kun forbindes med en elektrisk tilslutning, der er udført af en elektroinstallatør iht. IEC 60364.
- Maskinen må kun tilsluttes vekselstrøm. Spændingen skal stemme overens med maskinens typeskilt.
- Beskyttelsesklasse I - Enheder må kun tilsluttes strømkilder med korrekt jordforbindelse.
- Af sikkerhedsårsager anbefales det principielt at bruge produktet via et fejlstrømsrelæ (maks. 30 mA).
- En uegnet, elektrisk forlængerledning kan være farlig. Ude i det fri må der kun bruges en elektrisk forlængerledning, der har et tilstrækkeligt ledningstværsnit, og der er mærket og godkendt til brug uden dørs:
1–10 m: 1,5 mm²; 10 – 30 m: 2,5 mm²
- Forlængerledningen skal altid vikles helt af kabeltromlen.

Advarsel! Dette elværktøj genererer et elektromagnetisk felt under driften. Dette felt kan under bestemte omstændigheder påvirke aktive eller passive medicinske implantater negativt. For at reducere faren for alvorlige eller dødelige personskader anbefales det personer med medicinske implantater at kontakte en læge og producenten af det medicinske implantat, før elværktøjet betjenes.

Sikker håndtering

△ FARE

- Brugeren skal bruge produktet iht. det tilsigtede formål. Brugeren skal tage hensyn til de lokale forhold og være opmærksom på personer i nærheden, når der arbejdes med produktet.
- Kontroller altid vigtige komponenter som f.eks. højtryksslange, håndsprøjtepistol og sikkerhedsanordninger for skader, før de tages i brug. Skift beskadigede komponenter med det samme. Tag ikke produktet i brug, hvis komponenter er beskadiget.
- Højtryksstråling kan være farlig, hvis arbejdet udføres forkert. Strålen må ikke rettes mod personer, dyr, aktivt elektrisk udstyr eller produktet.
- Ret hverken højtryksstrålen mod andre eller sig selv for at rengøre tøj eller fodtøj.
- Køretøjsdæk/dækventiler kan blive beskadiget og eksplodere på grund af højtryksstrålen. Første tegn herpå er en misfarvning af dækket. Beskadigede køretøjsdæk/dækventiler er livsfarlige. Overhold en stråleafstand på mindst 30 cm under rengøringsarbejdet!

△ ADVARSEL

- Brug ikke produktet, hvis andre personer opholder sig i nærheden, medmindre de har beskyttelsestøj på.
- Produktet må ikke bruges af børn eller af personer, der ikke er instrueret.
- Dette produkt er ikke beregnet til at blive brugt af personer med begrænsede fysiske, sensoriske eller psykiske evner eller manglende erfaring og/eller viden, medmindre disse overvåges af en sikkerhedsansvarlig person eller modtager instruktioner fra denne person i, hvordan produktet skal anvendes, og har forstået de hermed forbundne farer. Børn må ikke lege med maskinen.
- Hold øje med børn for at sikre, at de ikke leger med maskinen.

△ FORSIGTIG

- Sørg altid for at stå sikkert, før der arbejdes med eller på produktet, for at undgå uheld eller beskadigelser, hvis produktet vælter.
- Vandstrålen fra højtryksdysen udløser en tilbagestødkraft på håndsprøjtepistolen. Sørg for at stå sikkert og stabilt og hold godt fast i håndsprøjtepistol og strålerør.
- Produktet må aldrig være uden opsyn, så længe det bruges.

PAS PÅ

- Sluk for produktet med produktkontakten, hvis det ikke skal bruges i længere tid.
- Brug ikke produktet ved temperaturer under 0 °C.

Andre farer

△ FARE

- Det er forbudt at bruge maskinen i eksplosionsfarlige områder.
- Afsprøjt ikke genstande, der indeholder sundhedsfarlige stoffer (f.eks. asbest).
- Opsug aldrig opløsningsmiddelholdige væsker eller ufortyndede syrer og opløsningsmidler! Disse er f.eks. benzin, farvefortynder eller fyringsolie. Forstøvningen er yderst brandfarlig, eksplosiv og giftig. Brug hverken acetone, ufortyndede syrer eller opløsningsmidler, da de angriber materialerne på produktet.
- Emballagematerialer skal holdes på afstand af børn; kvælningsfare!

△ ADVARSEL

- Iht. gældende forskrifter må produktet aldrig bruges uden systemadskiller på drikkevandsnettet. Sikr, at tilslutningen på husets vandanlæg, som højtryksrenserseren er forbundet med, er udstyret med en systemadskiller iht. EN 12729 type BA.
- Vand, der er ledet gennem en systemadskiller, gælder ikke mere som drikkevand.
- Højtryksslanger, armaturer og koblinger er vigtige for produktsikkerheden. Brug kun højtryksslanger, armaturer og koblinger, der er anbefalet af producenten.
- Når tilløbs- eller højtryksslangen fjernes, kan meget varmt vand strømme ud af tilslutningerne efter driften.

△ FORSIGTIG

- Når opbevaringsstedet vælges, og produktet transporteres, skal der tages højde for produktets vægt (se Tekniske data) for at undgå uheld eller kvæstelser.
- Bruges produktet i flere timer og uafbrudt, kan det i sjældne tilfælde ske, at der mærkes en døvhedsfølelse i hænderne.
- Brug handsker.
- Hold hænderne varme.
- Hold arbejds pauser med jævne mellemrum.

Arbejde med rengøringsmidler

⚠ ADVARSEL

- Dette produkt er udviklet til at bruge rengøringsmidler, der leveres eller anbefales af producenten. Brug af andre rengøringsmidler eller kemikalier kan forringe produktets sikkerhed.
- Forkert brug af rengøringsmidler kan føre til alvorlige kvæstelser eller forgiftninger.
- Opbevar rengøringsmidler utilgængeligt for børn.

Sikkerhedsanordninger

⚠ FORSIGTIG

- Sikkerhedsanordninger bruges til at beskytte brugeren og må hverken ændres eller forbikobles.
- Pressostaten kan reducere trykket, når den forudindstillede værdi overskrides.
- Pistolen har en lås. Hvis låsen er aktiveret, kan pistolen ikke benyttes.
- Termosensor: Termosensoren beskytter motoren mod overbelastning. Produktet kan genstartes efter et par minutter, når temperatursensoren er afkølet.

Personlige værnemidler

⚠ FORSIGTIG

- Brug egnet beskyttelsestøj og egnede beskyttelsesbriller for at beskytte dig selv mod stænkvand eller snavs.
- Når højtryksrensere er i brug, opstår der aerosoler. Indånding af aerosoler kan føre til sundhedsskader. Afhængigt af brug kan helt afskærmede dyser (f.eks. fladerenser) bruges til højtryksrensning, der reducerer udstødet af vandige aerosoler betydeligt. Det er ikke muligt at bruge en sådan afskærmning til alt arbejde. Er det ikke muligt at bruge en helt afskærmet dyse, skal der anvendes en åndedrætsmaske (klasse FFP 2) eller lignende, afhængigt af omgivelserne, der skal rengøres/renses.

6. Restrisici

Selv om man betjener elværktøjet forskriftsmæssigt, vil der stadigvæk være restrisici at tage højde for. Følgende farer kan opstå i sammenhæng med elværktøjets design og udførelse:

- Lungeskader, hvis der ikke bruges egnet støvmaske.
- Høreskader, hvis der ikke bruges egnet høreværn.
- Helbredsskader som følge af hånd-arm-vibrationer, hvis maskinen bruges i længere tid eller ikke styres og vedligeholdes korrekt.

7. Tekniske data

Netspænding	230-240 V~ / 50 Hz
Strømforbrug	2400 W
Arbejdstryk	12 MPa
Nominelt tryk	18 MPa
Kapacitet	5,5 l/min
maks. tryk vandtilløb	0,4 MPa
Beskyttelsesklasse	II

Fare!

Støj og vibration

Støj- og vibrationsværdierne er bestemt i henhold til EN 60335.

Lydtryksniveau L_{pA}	78 dB
Usikkerhed K_{pA}	3 dB
Lydeffektniveau L_{WA}	94 dB
Usikkerhed K_{WA}	3 dB

Brug høreværn.

Støjpåvirkning kan føre til høretab.

Vibrationsværdier i alt (vektorsum for tre retninger) beregnet i henhold til EN 60335.

Vibrationsemissionsværdi $a_n \leq 2,5 \text{ m/s}^2$

Det angivne svingningsemissionstal er blevet målt iht. en standardiseret prøvningsmetode og kan ændre sig afhængigt af den måde, elværktøjet anvendes på, og undertagelsesvist komme til at ligge over den angivne værdi.

Det angivne svingningsemissionstal kan bruges til at sammenligne et elværktøj med et andet.

Det angivne svingningsemissionstal kan også bruges til at gennemføre en indledende vurdering af forringelsen.

Begræns støjudvikling og vibration til et minimum!

- Brug kun fejlfrie maskiner.
- Vedligehold og rengør maskinen med jævne mellemrum.
- Tilpas arbejdsmåden efter maskinen.
- Undgå at overbelaste maskinen.

- Lad i givet fald maskinen blive underkastet et eftersyn.
- Sluk maskinen, når den ikke benyttes.
- Brug handsker.

8. Udpakning

- Åbn emballagen, og tag forsigtigt produktet ud.
- Fjern emballeringsmaterialet samt emballage-/transportikringer (hvis sådanne findes).
- Kontrollér, om leveringsomfanget er fuldstændigt.
- Kontrollér produktet og tilbehørsdelene for transportskader. Informér straks spediteuren i tilfælde af reklamation. Senere reklamationer anerkendes ikke.
- Opbevar så vidt muligt emballagen frem til udløbet af garantiperioden.
- Gør dig fortrolig med produktet ved at læse brugsanvisningen, før arbejdet påbegyndes.
- Tilbehør samt slid- og reservedele må kun være originale dele. Reservedele fås i faghandlen.
- Husk, at bestillinger skal være forsynet med artikelnumre samt type og fremstillingsår for produktet.

⚠ ADVARSEL!

Produktet og emballeringsmaterialet er ikke legetøj! Børn må ikke lege med plastposer, folie og smådele! Fare for slugning og kvælning!

9. Før ibrugtagning

Korrekt brug af produktet

- Højtryksrenseren skal opstilles på et lige, sikkert underlag.
- Det anbefales at overholde den korrekte betjeningsposition, hver gang maskinen betjenes: den ene hånd på pistolen og den anden hånd på lansens.
- Vandstrålen må aldrig rettes mod elektriske ledninger eller maskinen.
- For at undgå at pumpen beskadiges, når den står stille, er en lille utæthed af pumpen normal.
- Maskinen må under ingen omstændigheder bruges i rum, hvor der er fare for eksplosion.
- Arbejdstemperaturen skal ligge mellem +5 og +50°C. Lanse eller sprøtedyser må ikke tildækkes, desuden må der ikke foretages ændringer på dem.
- Højtryksrenseren er beregnet til at arbejde med koldt eller rimeligt varmt vand (maks. op til 50°C), højere temperaturer fører til skader på pumpen.
- Det indløbende vand må hverken være snavset, sandholdigt eller belastet med kemiske produkter, der kan føre til en forringet funktion og til en forkortet holdbarhed af maskinen.

Montering

Montering af produkt (fig. 1)

Skub håndtaget (1) ind på fastgørelsespunkterne oven på produktet, og fastlås det med de to medfølgende skruer (længde 20 mm).

Derefter indsætter man kabelholderen (3) i den hertil indrettede åbning i venstre side af produktet.

Tilslutning af vandtilløb (fig. 2)

Skru tilslutningen til vandtilløbet (10) fast på produktet. Tilslutningen til vandtilløbet (10) er udstyret med et tilslutningsstykke til standardslangekoblingssystemer. Sæt tilløbsslængens slangekobling (min. Ø 1/2" / ca. 13 mm) på tilslutningen til vandtilløb (10).

Brug altid en forstærket vandslange med en almindelig kobling til vandtilløbet. Længden bør mindst være 6,0 m. (ikke indeholdt i leveringsomfanget)

Mellem drikkevandet og højtryksrenseren skal der være indbygget en tilbageløbsventil! Spørg din sanitærinstallatør.

Indsugning fra åbne tanke/beholdere og naturligt vand

Brug et specielt selv-opsugningstilbehør (medfølger ikke /fås i faghandlen).

Med dette tilbehør kan højtryksrenseren opsuge vand 0,5 m over vandoverfladen. Dette kan vare ca. 25 - 50 sekunder.

Dyp tilbehørsslængen helt under vand for at fortrænge luften i slangen.

Forbind tilbehørsslængen med højtryksrenseren og sikr, at opsugningssien befinder sig under vand.

Lad højtryksrenseren køre med fjernet sprøjtepistol, til vand strømmer ensartet ud af højtryksslængen. Strømmer der efter 25 - 50 sekunder endnu ikke vand ud, skal man slukke produktet og derefter kontrollere alle tilslutninger.

Når vand strømmer ud, slukkes højtryksrenseren, hvorefter sprøjtepistolen og sprøjtelanse forbindes til arbejdet.

Tilslutning højtryksslange (fig. 3/4)

Forbind højtryksslængen (2) med tilslutningen til højtryksslængen (6). Fjern beskyttelseskappen forinden. Sæt den anden ende af højtryksslængen (2) ind i pistolens tilslutning (13).

Højtryksslængen (2) fjernes ved at trykke på tasten (A) og trække den ud.

Tilslutning af påsatserne (fig. 5)

Man monterer påsatserne 9, 14, 18 ved at trykke dem ind i pistolen (13) og dreje dem, til de låser.

Man monterer påsatserne 12, 15, 16, 17 ved at indsætte dem i forlængelsen (14) og dreje dem, til de låser.

Elektrisk tilslutning

- Kontrollér inden tilslutningen, at dataene på typeskiltet stemmer overens med netdataene.
- Når der bruges forlængerledninger, skal man være opmærksom på, at disse er egnet til brug udendørs, og at de har et tilstrækkeligt åretværsnit:
 - 1–10 m: 1,5 mm²
 - 10–30 m: 2,5 mm²
- Sæt netstikket fra netkablet i stikdåsen.

10. Betjening

⚠ PAS PÅ!

Sørg for, at produktet er monteret fuldstændigt før ibrugtagning!

Maskinen består af et modul med en pumpe, der er beskyttet med et stødsikkert hus. Maskinen er udstyret med en lanse og en håndterlig pistol for at sikre en optimal arbejdsposition, hvis form og udstyr overholder de gældende forskrifter.

Ibrugtagning:

Når højtryksrenseren er helt monteret, og alle tilslutninger er færdige, gøres følgende:

Åbn for vandtilløbet. Afsikr pistolen (13) med spærrekontakten (C). Træk aftræksarmen (D) tilbage, så luften i produktet kan undvige. (fig. 5)

Produktet tændes ved at stille tænde-/slukke-kontakten (4) på „ON“. Betjen nu aftræksarmen (D). (fig. 1/5)

Produktet slukkes ved at slippe aftræksarmen (D), hvorefter produktet springer til stand-by. Så snart aftræksarmen (D) betjenes, starter højtryksrenseren igen. (fig. 5)

Højtryksrenseren slukkes helt ved at stille tænde-/slukke-kontakten (4) på „OFF“. (fig. 1)

Rengøringsmiddelbeholder (9)

Fyld rengøringsmiddelbeholderen med passende rengøringsmiddel. Strålebredden kan indstilles på dysen.

Brug af påsatserne (fig. 1):

Terrasserenser (12): Til rengøring af jord og vægarealer.

Turbodyse (15): Til fjernelse af fastsiddende snavs.

Dyse (16): Til groft rengøringsarbejde.

Rengøringsbørste (18): Til rengøring af overflader.

11. Elektrisk tilslutning

Den installerede elektromotor er tilsluttet, så den er driftsklar. Tilslutningen opfylder de relevante VDE- og DIN-bestemmelser.

Elnettilslutningen hos kunden samt den anvendte forlængerledning skal opfylde disse forskrifter.

Beskadiget elektrisk tilslutningsledning

Der opstår ofte isoleringsskader på elektriske tilslutningsledninger.

Årsagerne hertil kan være:

- Tryksteder, når tilslutningsledninger trækkes gennem vinduer eller døråbninger.
- Knæksteder, når tilslutningsledning fastgøres eller trækkes forkert.
- Skæresteder, når tilslutningsledningen køres over.
- Isolationsskader, når stikket trækkes ud af stikkontakten på væggen.
- Revner pga. ældning af isoleringen.

Sådanne beskadigede elektriske tilslutningsledninger må ikke anvendes og er livsfarlige pga. isoleringsskaderne.

Elektriske tilslutningsledninger skal kontrolleres for skader med jævne mellemrum. Sørg for, at tilslutningsledningen ikke hænger i elnettet, når den kontrolleres.

Elektriske tilslutningsledninger skal opfylde de relevante VDE- og DIN-bestemmelser. Der må kun anvendes tilslutningsledninger med samme mærkning.

Påtryk af typebetegnelsen på tilslutningskablet er et krav.

Tilslutningstype Y

Hvis det bliver nødvendigt at udskifte elnettilslutningsledningen, skal dette udføres af producenten eller dennes repræsentant for at undgå, at sikkerheden bringes i fare.

- Produktet opfylder kravene iht. EN 61000-3-11 og skal overholde specielle tilslutningsbetingelser. Det vil sige, at brug ved tilslutning til vilkårlige, frit valg-bare tilslutningspunkter ikke er tilladt.
- Produktet kan under ugunstige netforhold medføre midlertidige spændingssvingninger.
- Produktet er udelukkende beregnet til at blive brugt i forbindelse med tilslutningspunkter, der
 - a) ikke overskrider en maks. godkendt netimpedans "Z" ($Z_{\max} = 0,441 \Omega$) må ikke overskrides, eller
 - b) der har en varig strømbelastbarhed af nettet på mindst 100 A/fase.
- Du skal som bruger, hvis nødvendigt efter aftale med dit elforsyningselskab, sikre, at de tilslutningspunkter, hvorfra des aftages strøm til produktet, opfylder mindst det ene af de to ovennævnte krav a) eller b).

12. Vedligeholdelse

⚠ **Advarsel!** Træk lysnetstikket ud, før der foretages indstillings-, vedligeholdelses- eller reparationsarbejde!

Generelle vedligeholdelsesforanstaltninger

- Hold beskyttelsesanordninger, luftslidser og motorhus fri for støv og snavs. Tør maskinen af med en ren klud, eller blæs den over med trykluft ved lavt tryk.
- Det anbefales, at maskinen altid rengøres umiddelbart efter brug.
- Rengør maskinen med en fugtig klud og en smule smøresæbe med jævne mellemrum. Brug ikke rengørings- eller opløsningsmidler; disse kan angribe maskinens plastdele. Sørg for, at vand ikke kan trænge ind i maskinen.

Lang driftspause for elpumpe

Er der planlagt længere stilstandstider for maskinen (mere end 3 måneder) i rum, hvor der er fare for frost, anbefales det at fylde frostbeskyttelsesmiddel på maskinen (dette middel ligner dem, der bruges til køretøjer).

Hvis produktet ikke bruges i længere tid, opstår der kalkaflejringer i elpumpen, der kan føre til startproblemer.

Serviceinformation

Vær opmærksom på, at følgende dele på dette produkt slides som følge af brug eller naturligt slid, og at der er brug for følgende dele som forbrugsmaterialer.

Sliddele*: Rem, slange, lanse, dyser og påsatser, luftfilter, pakninger

* medfølger ikke nødvendigvis!

Rengøring af dyse (fig. 1)

Brug vedlagte tråd (11) til at rengøre en dyse, der er blevet tilstoppet.

13. Bortskaffelse og genanvendelse

Oplysninger om emballage



Emballeringsmaterialerne er genanvendelige. Emballage skal bortskaffes jf. gældende miljøregler.

Oplysninger om loven om brugt elektrisk og elektronisk udstyr (ElektroG)



Brugt elektrisk og elektronisk udstyr (elskrot) hører ikke til husholdningsaffaldet, men skal indsamles og/eller bortskaffes separat!

- Brugte (genopladelige) batterier, der ikke er permanent installeret i en brugt maskine, skal udtages i intakt tilstand inden aflevering! Sådanne batterier skal bortskaffes i henhold til batteriloven.
- Ejere og/eller brugere af elektriske og elektroniske maskiner er juridisk forpligtet til at returnere sådanne efter brug.
- Slutbrugeren er eneansvarlig for at slette sine personlige oplysninger på den brugte maskine, der skal bortskaffes!
- Symbolet med den overstregede skraldespand betyder, at brugte elektriske og elektroniske apparater (elskrot) ikke må bortskaffes sammen med husholdningsaffald.
- Brugte elektriske og elektroniske apparater (elskrot) kan afleveres gratis på følgende steder:
 - Offentlige bortskaffelses- og/eller indsamlingssteder (f.eks. kommunale genbrugsstationer).
 - Salgssteder for elektroniske apparater (fysiske butikker og online), forudsat at forhandleren er forpligtet til at tage sådanne apparater retur - eller tilbyder dette frivilligt.
 - Du kan gratis aflevere op til tre brugte elektriske apparater pr. apparattype, med en maksimal kantlængde på 25 centimeter, hos producenten uden først at skulle købe et nyt apparat hos samme, eller du kan aflevere sådanne apparater på et andet autoriseret indsamlingssted i dit nærrområde.

- Du kan indhente yderligere tilbagetagningsbetingelser hos producenter og distributører hos disses respektive kundeservice.
- Hvis et nyt elektrisk apparat leveres af producenten til en privat husstand, kan producenten foranledige, at det gamle elektriske apparat afhentes gratis efter anmodning fra slutbrugeren. For at gøre dette skal du kontakte producentens kundeservice.
- Disse erklæringer gælder kun for apparater, der installeres og sælges i landene i EU, og som er underlagt det europæiske direktiv 2012/19/EU. I lande uden for EU kan der gælde forskellige regler for bortskaffelse af brugte elektriske og elektroniske apparater (elskrot).

14. Fejlfinding

Driftsforstyrrelse	Årsag	Afhjælpning
Produkt fungerer ikke.	Ingen elektrisk spænding på produktet.	Sikring, netkabel, netstik kontrolleres og udskiftes af specialiseret personale efter behov.
	Forlængerledningens ledertværsnit er for lille eller forlængerledning er for lang.	Brug forlængerledninger med større åretværsnit eller kortere forlængerledning.
	Netspænding ligger under den foreskrevne værdi.	Kontakt evt. elektricitetsselskabet.
	Pumpe er frosset.	Kontroller, optø den evt.
Motor går, men der opbygges ikke noget tryk.	Luftopsugning i vandtilløb.	Kontroller tilløbsslange og slangeforbindelser og udskift evt.
	Afløbsdyse for stor.	Kontroller, erstæt evt.
Uregelmæssigt driftstryk.	Luftopsugning i vandtilløb.	Kontroller tilløbsslange og slangeforbindelser og udskift evt.

Forklaring av symbolene på apparatet

	<p>Før igangsetting må bruksanvisningen og sikkerhetsinstruksjonene leses og følges!</p>
	<p>Bruk vernebriller!</p>
	<p>Bruk hørselsvern!</p>
	<p>Beskyttelsesklasse II</p>
	<p>Apparatet må ikke kobles direkte til det offentlige drikkevannsnett.</p>
	<p>Ikke rett høytrykksstrålen mot mennesker, dyr, aktivt elektrisk utstyr eller selve apparatet.</p>
	<p>Produktet tilsvarer de aktuelle europeiske direktivene.</p>
	<p>Dette produktet er i samsvar med gjeldende serbiske retningslinjer.</p>

Innholdsfortegnelse:	Side:
1. Innledning	206
2. Apparatbeskrivelse (bilde 1)	206
3. Leveringsomfang	206
4. Tiltent bruk	207
5. Sikkerhetsinstruksjoner forhøytrykksspyler	207
6. Resterende risikoer.....	209
7. Tekniske data	209
8. Utpakking	209
9. Før idriftsetting.....	210
10. Betjening	211
11. Elektrisk tilkobling	211
12. Vedlikehold.....	212
13. Kassering og gjenvinning	212
14. Feilhjelp.....	213
15. Samsvarserklæring.....	271

1. Innledning

Produsent:

Schepach GmbH
Günzburger Straße 69
D-89335 Ichenhausen

Kjære kunde,

vi ønsker deg mye glede og lykke til ved arbeidet med ditt nye apparat.

Merknad:

Produsenten av dette apparatet er i henhold til loven om produktansvar ikke ansvarlig for skader, som oppstår på dette apparatet eller grunnet dette apparatet ved:

- feil håndtering,
- ignorering av bruksanvisningen,
- reparasjoner fra tredjeparter, ikke autoriserte fagfolk,
- montering og utskifting av ikke originale reservedeler,
- ikke-tiltenkt bruk,
- Svikt i det elektriske anlegget ved ignorering av de elektriske forskriftene og VDE-bestemmelsene 0100, DIN 57113 / VDE0113.

Vær oppmerksom på følgende:

Før montering og idriftsetting må du lese hele brukerveiledningen.

Denne brukerveiledningen skal gjøre det enklere for deg å bli kjent med el-verktøyet og gjøre nytte av det i henhold til tiltenkte bruksmuligheter.

Brukerveiledningen inneholder viktige instruksjoner om hvordan du arbeider sikkert, faglig korrekt og økonomisk med el-verktøyet samt hvordan du unngår farer, sparer reparasjonskostnader, reduserer nedetider og øker påliteligheten og levetiden til el-verktøyet.

I tillegg til sikkerhetsbestemmelsene i denne brukerveiledningen må du absolutt overholde gjeldende forskrifter for drift av el-verktøyet i landet ditt.

Oppbevar brukerveiledningen beskyttet mot smuss og fuktighet i en plastlomme sammen med el-verktøyet. Alle betjeningspersoner må lese og følge den nøye før start av arbeidet. Kun personer som har fått undervisning i bruk av el-verktøyet og farene som er forbundet med det, skal arbeide med el-verktøyet. Påbudt minstealder må overholdes.

I tillegg til sikkerhetsanvisningene i denne brukerveiledningen og de spesielle forskriftene som gjelder i ditt land, må en også følge de generelt anerkjente tekniske reglene for drift av identiske maskiner.

Vi overtar intet ansvar for ulykker eller skader som oppstår grunnet ignorering av denne anvisningen og sikkerhetsinstruksjonene.

2. Apparatbeskrivelse (bilde 1)

1. Håndtak
2. Høytrykkslange
3. Kabelholder
4. På/av-bryter
5. Hjuldeksel
6. Tilkobling for høytrykkslange
7. Transporthjul
8. Lanseholder
9. Rengjøringsmiddelbeholder
10. Tilkobling vanninntak
11. Dyserengjøringsnål
12. Terrasserenser
13. Sprøytepipistol
14. Forlengelse
15. Turbodyse
16. Dyse
17. Kärcher-adapter
18. Rengjøringsbørste

3. Leveringsomfang

Pos.	Antall	Betegnelse
	1x	Høytrykkspyler
1	1x	Håndtak
2	1x	Høytrykkslange
3	1x	Kabelholder
8	1x	Lanseholder
9	1x	Rengjøringsmiddelbeholder
10	1x	Tilkobling vanninntak
11	1x	Dyserengjøringsnål
12	1x	Terrasserenser
13	1x	Sprøytepipistol
14	1x	Forlengelse
15	1x	Turbodyse
16	1x	Dyse
17	1x	Kärcher-adapter
18	1x	Rengjøringsbørste
	2x	Skrue
	1x	Brukerveiledning

4. Tiltenkt bruk

Høytrykksspyleren er ment for bruk i private områder for rengjøring av kjøretøy, maskiner, bygninger, fasa-der osv. med høytrykk.

Maskinen skal bare benyttes til de formålene den er ment for. Enhver annen bruk som går utover dette er ikke forskriftsmessig. Brukeren/operatøren, og ikke produsenten, er ansvarlig for materielle skader eller personskader av enhver art som forårsakes av dette. Vennligst merk at våre apparater forskriftsmessig sett ikke ble konstruert for bruk innen handel, håndverk og industri. Vi påtar oss intet garantiansvar dersom apparatet benyttes innen handel, håndverk eller industri, eller ved likestilte aktiviteter.

5. Sikkerhetsinstruksjoner forhøytrykksspylere

Les sikkerhetsanvisningene og den originale brukerveiledningen før du bruker apparatet for første gang. Handle deretter.

- I tillegg til de anvisningene i brukerveiledningen skal lovgiverens generelle sikkerhets- og ulykkesforebyggende forskrifter følges.
- Varsel- og informasjonsskilt som er montert på apparatet gir viktig informasjon for ufarlig drift.

Farenivåer

△ FARE

- Merknad om umiddelbart truende fare, som fører til alvorlige personskader eller død.

△ ADVARSEL

- Merknad om mulig farlig situasjon, som kan føre til alvorlige personskader eller død.

△ FORSIKTIG

- Merknad om en mulig farlig situasjon, som kan føre til lette personskader.

OBS

- Merknad om mulig farlig situasjon, som kan føre til materielle skader.

Elektriske komponenter

△ FARE

- Fare for elektrisk støt!
- Ta aldri på strømplugger og stikkontakter med fuktige hender.
- Kontroller nettilkoblingsledningen med strømplugg for skader før hver bruk.

En skadet nettilkoblingsledning må skiftes ut umiddelbart av autorisert kundeservice / elektriker. Ikke ta apparatet i drift med skadet nettilkoblingsledning.

- Alle strømførende deler i arbeidsområdet må være beskyttet mot vannstråler.
- Strømpluggen og koblingen til en skjøteledning må være vanntette og må ikke være nedsenket i vann. Koblingen må fortsatt ikke ligge på bakken. Det anbefales å bruke kabeltromler som garanterer at stikkontaktene er minst 60 mm over bakken.
- Pass på at nettilkoblings- og skjøteledningen ikke skadet eller skades grunnet overkjøring, klemming, trekking eller lignende. Nettilkoblingsledningen må beskyttes mot varme, olje og skarpe kanter.
- Slå av apparatet og trekk ut strømpluggen før alt pleie- og vedlikeholdsarbeid.
- Reparasjonsarbeid og arbeid på elektriske komponenter må kun utføres av autorisert kundeservice.

△ ADVARSEL

- Enheten kan kun kobles til en elektrisk tilkobling som er utført av en elektriker i henhold til IEC 60364.
- Koble apparatet kun til vekselstrøm. Spenningen må stemme overens med typeskiltet til apparatet.
- Beskyttelsesklasse I - Apparater skal kun kobles til riktig jordede strømkilder.
- Av sikkerhetsgrunner anbefaler vi generelt å drive apparatet via en jordfeilbryter (maks. 30 mA).
- En uegnet elektrisk skjøteledning kan være farlig. Ved bruk utendørs skal det kun brukes en godkjent, tilsvarende merket elektrisk skjøteledning med tilstrekkelig ledningstverrsnitt:
1–10 m: 1,5 mm²; 10 – 30 m: 2,5 mm²
- Rull alltid skjøteledningen helt av kabeltrommelen.

Advarsel! Under driften danner dette elektroverktøyet et elektromagnetisk felt. Dette feltet kan under visse omstendigheter skade aktive eller passive medisinske implantater. For å redusere faren for alvorlige eller dødelige farer anbefaler vi at personer med medisinske implantater forhører seg med legen sin eller produsenten av implantatet før elektroverktøyet betjenes.

Sikker håndtering

△ FARE

- Brukeren skal bruke apparatet på tiltenkt måte. Brukeren må ta hensyn til lokale forhold og være oppmerksom på personer i nærområdet ved arbeider med apparatet.

- Kontroller viktige komponenter som høytrykkslange, håndsprøytetipistol og sikkerhetsinnretninger for skader før hver drift. Skadde komponenter skal skiftes ut umiddelbart. Ikke ta apparatet i drift med skadde komponenter.
- Høytrykksstråler kan være farlige ved feil bruk. Strålen må ikke rettes mot mennesker, dyr, aktivt elektrisk utstyr eller selve apparatet.
- Ikke rett høytrykksstrålen mot deg selv eller andre for å rengjøre klær eller sko.
- Bildekk/dekkventiler kan bli skadet og sprekke av høytrykksstrålen. Det første tegnet på dette er misfarging av dekket. Skadde kjøretøyydekk/dekkventiler er livsfarlige. Hold en stråleavstand på minst 30 cm ved rengjøring!

⚠ ADVARSEL

- Ikke bruk apparatet når andre personer er innen rekkevidde med mindre de har på seg verneklær.
- Apparatet skal ikke brukes av barn eller personer som ikke har blitt undervist.
- Dette apparatet er ikke ment for bruk av personer med reduserte fysiske, sensoriske eller åndelige evner eller manglende erfaring og/eller manglende kunnskaper, såfremt de ikke er under tilsyn av en person som er ansvarlig for sikkerheten eller har fått instruksjoner av denne personen om bruk av apparatet og forstått farene forbundet med dette. Barn må ikke leke med apparatet.
- Barn må være under tilsyn for å sørge for at de ikke leker med apparatet.

⚠ FORSIKTIG

- Før du utfører arbeider med eller på apparatet, sørg for at apparatet er stabilt for å unngå ulykker eller skader forårsaket av at apparatet velter.
- Vannstrålen som kommer ut av høytrykksdysen skaper en rekylkraft på håndsprøytetipistolen. Sørg for at du står stabilt og hold håndsprøytetipistolen og sprøytelansen godt fast.
- Apparatet må aldri være uten oppsyn mens det er i drift.

OBS

- Ved lengre arbeidspauser må du slå av apparatet på apparatbryteren.
- Apparatet skal ikke drives ved temperaturer under 0 °C.

Øvrige farer

⚠ FARE

- Drift i eksplosjonsfarlige områder er forbudt.
- Ikke spray gjenstander som inneholder helsefarlige stoffer (f.eks. asbest).
- Sug aldri opp væsker som inneholder løsemidler eller ufortynnede syrer og løsemidler! Dertil teller f.eks. bensin, malingsfortynner eller fyringsolje. Sprøytetåken er svært brannfarlig, eksplosiv og giftig. Ikke bruk aceton, ufortynnede syrer eller løsemidler siden de angriper materialene som brukes på apparatet.
- Hold emballasjeplast unna barn, det er fare for kvelning!

⚠ ADVARSEL

- I henhold til gjeldende forskrifter skal apparatet aldri brukes på drikkevannsnettet uten systemskiller. Sørg for at tilkoblingen til ditt husholdningsvannsystem som høytrykksvaskeren brukes på er utstyrt med en systemskiller i henhold til EN 12729 type BA.
- Vann som har strømmet gjennom en systemskiller klassifiseres ikke lenger som drikkevann.
- Høytrykkslanger, armaturer og koblinger er viktige for apparatsikkerheten. Bruk kun høytrykkslanger, armaturer og koblinger anbefalt av produsenten.
- Når du kobler fra innløps- eller høytrykkslangen, kan varmt vann lekke ut av koblingene etter drift.

⚠ FORSIKTIG

- Ved valg av lagringssted og ved transport må du være oppmerksom på apparatets vekt (se tekniske data) for å unngå ulykker eller personskader.
- I sjeldne tilfeller kan uavbrutt bruk av apparatet i flere timer føre til nummenhet i hendene.
- Bruk hansker.
- Hold hendene varme.
- Ta regelmessige arbeidspauser.

Arbeid med rengjøringsmiddel

⚠ ADVARSEL

- Dette apparatet er blitt utviklet for å bruke rengjøringsprodukter levert eller anbefalt av produsenten. Bruk av andre rengjøringsmidler eller kjemikalier kan redusere sikkerheten til apparatet.
- Feil bruk av rengjøringsmidler kan forårsake alvorlige personskader eller forgiftning.
- Rengjøringsmidler må oppbevares utilgjengelige for barn.

Sikkerhetsinnretninger

⚠ FORSIKTIG

- Sikkerhetsinnretninger beskytter brukeren og må ikke endres eller omgås.
- Trykkbryteren kan redusere trykket hvis den forhåndsinnstilte verdien overskrides.
- Pistolen har en lås. Når låsen er aktivert, kan ikke pistolen betjenes.
- Temperatursensor: Temperatursensoren beskytter motoren mot overbelastning. Apparatet kan startes på nytt etter noen minutter når temperatursensoren er avkjølt.

Personlig verneutstyr

⚠ FORSIKTIG

- Bruk egnede verneklær og vernebriller for å beskytte deg mot vannsprut eller smuss.
- Ved bruk av høytrykksspylere kan det oppstå aerosoler. Innånding av aerosoler kan forårsake helse-skader. Avhengig av bruksområdet kan fullstendig skjermede dyser (f.eks. overflaterenser) brukes til høytrykksspyling, som reduserer utslippet av vandige aerosoler betydelig. Bruk av slik skjerming er ikke mulig for alle bruksområder. Hvis det ikke er mulig å bruke en fullstendig skjernet dyse, bør det brukes en åndedrettsmaske av FFP 2-klasse eller tilsvarende, avhengig av omgivelsen som skal rengjøres.

6. Resterende risikoer

Også når dette EI-verktøyet håndteres forskriftsmessig, er det restfarer. Følgende farer kan opptre i sammenheng med konstruksjonsmåten og utførelsen av dette elektroverktøyet:

- Skader på lungene, hvis man ikke bruker egnet støvbeskyttelsesmaske.
- Skader på hørselen, hvis man ikke bruker egnet hørselsvern.
- Helse-skader som følge av hånd- og armvibrasjoner, dersom apparatet brukes over lengre tid eller ikke føres og vedlikeholdes forskriftsmessig.

7. Tekniske data

Nettspenning	230-240 V~ / 50 Hz
Effektbehov	2400 W
Arbeidstrykk	12 MPa
Nominelt trykk	18 MPa

Transportmengde	5,5 l/min
maks. trykk vanntilførsel	0,4 MPa
Beskyttelsesklasse	II

Fare!

Støy og vibrasjon

Støy- og vibrasjonsverdier ble utledet i samsvar med EN 60335.

Støynivå L_{PA}	78 dB
Usikkerhet K_{PA}	3 dB
Lydeffektnivå L_{WA}	94 dB
Usikkerhet K_{WA}	3 dB

Bruk hørselsvern.

Innvirkningen av støy kan føre til hørselstap.

Totalt vibrasjonsverdier (vektorsum av tre retninger) beregnet tilsvarende EN 60335.

Vibrasjonsutslippsverdi $a_{h1} \leq 2,5 \text{ m/s}^2$

Den angitte vibrasjonsutslippsverdien er blitt målt iht. en standardisert testprosedyre og kan, avhengig av typen og måten, som elektroverktøyet brukes, endres og i unntakstilfeller ligge over den angitte verdien.

Den angitte vibrasjonsutslippsverdien kan brukes for sammenligning av et elektroverktøy med et annet.

Den angitte vibrasjonsutslippsverdien kan også brukes for en innledende bedømmelse av svekkelsen.

Begrens støtutviklingen og vibrasjoner til et minimum!

- Bruk kun feilfrie apparater.
- Vedlikehold og rengjør apparatet regelmessig.
- Tilpass arbeidsmåten til apparatet.
- Overbelast ikke apparatet.
- Sørg for at apparatet blir kontrollert om nødvendig.
- Slå av apparatet når det ikke er i bruk.
- Bruk hansker.

8. Utpakking

- Åpne emballasjen og ta produktet forsiktig ut.
- Fjern emballasjematerialet samt emballasje- og transportsikringene (hvis der er noen).
- Sjekk at leveringsomfanget er fullstendig.

- Kontroller produktet og tilbehørsdeler for transportskader. Ved anmerkninger skal distributøren informeres umiddelbart. Senere reklamasjoner vil ikke bli godtatt.
- Hvis det er mulig, bør du bevare emballasjen til garantiperioden er over.
- Gjør deg kjent med produktet ved hjelp av brukerveiledningen før du tar det i bruk.
- Når det gjelder tilbehør, slitasje- og reservedeler, skal du kun bruke originaldeler. Reservedeler får du hos din fagforhandler.
- Oppgi ved bestillinger våre artikkelnumre, samt type og byggeår for produktet.

⚠ ADVARSEL!

Produktet og emballasjematerialet er ikke et leketøy! Barn skal ikke leke med plastposer, folier og smådeler! Det er fare for svelging og kvelning!

9. Før idriftsetting

Riktig bruk av apparatet

- Høytrykksspyleren må stilles opp på en flat, sikker overflate.
- Når du bruker maskinen, anbefales det at du opprettholder riktig betjeningsposisjon: en hånd på pistolen og den andre hånden på lansens.
- Vannstrålen må aldri rettes mot elektriske ledninger eller maskinen.
- For å unngå skade på pumpen ved stillstand, er det normalt med litt lekkasje i pumpen.
- Maskinen må ikke under noen omstendigheter brukes i rom som er eksplosjonsfarlige.
- Arbeidstemperatur må ligge mellom +5 og + 50°C. Det må ikke lages deksler eller endringer på lansens eller sprøytedyse.
- Høytrykksspyleren er utformet for drift med kaldt eller moderat varmt vann (maks. opp til 50°C), høyere temperaturer forårsaker skader på pumpen.
- Vannet som strømmer inn må ikke være skittent, inneholde sand eller være forurenset med kjemiske produkter som kan svekke funksjonen og forkorte maskinens levetid.

Montering

Montering apparat (fig. 1)

Skyv håndtaket (1) på festepunktene oppe på apparatet og sikre det med det to medfølgende skruene (lengde 20 mm).

Deretter må du sette kabelholderen (3) inn i den angitte åpningen på venstre side av apparatet.

Tilkobling vanninntak (fig. 2)

Skru tilkoblingen for vanninntaket (10) på apparatet. Tilkoblingen for vanninntaket (10) er utstyrt med et koblingsstykke for standard slangekoblingssystemer. Sett slangekoblingen til inntaksslangen (min. Ø 1/2"/ca. 13 mm) inn på tilkoblingen for vanninntaket (10). Bruk alltid en forsterket vannslange med en kommersielt tilgjengelig kobling for vanninntaket. Lengden skal være minst 6,0 m. (ikke inkludert i leveringsomfanget) Mellom drikkevannet og høytrykksspyleren må det være installert en tilbakestrømningssikring! Spør din rørlegger om dette.

Suge opp fra åpne tanker/beholdere og naturlige vann

Bruk et spesielt selvsugende tilbehør (ikke inkludert i leveringsomfanget / tilgjengelig hos spesialforhandler). Med dette tilbehøret kan høytrykksspyleren suge inn vann 0,5 m over vannstanden. Dette kan ta omtrent 25 – 50 sekunder.

Senk tilbehørsslangen helt under vann for å presse ut luften i slangen.

Koble tilbehørsslangen til høytrykksspyleren og sørg for at sugesilen forblir under vann.

Med sprøytepistolen fjernet, la høytrykksspyleren gå til vannet strømmer jevnt fra høytrykksslangen. Hvis det ikke kommer ut vann etter 25 – 50 sekunder, slå av og kontroller alle tilkoblinger.

Når vannet renner, slå av høytrykksspyleren og koble til sprøytepistolen og sprøytelansen for å arbeide.

Tilkobling høytrykksslange (fig. 3/4)

Koble til høytrykksslangen (2) på tilkoblingen for høytrykksslangen (6). Fjern beskyttelseshetten på forhånd.

Sett den andre enden av høytrykksslangen (2) inn i tilkoblingen til pistolen (13).

For å fjerne høytrykksslangen (2), trykk på tasten (A) og trekk den ut.

Tilkobling av tilbehør (fig. 5)

For å montere tilbehøret 9, 14, 18, trykk dem inn i pistolen (13) og dreii dem til de går i lås.

For å montere tilbehøret 12, 15, 16, 17, sett dem inn i forlengelsen (14) og dreii dem til de går i lås.

Elektrisk tilkobling

- Før maskinen kobles til må du forsikre deg om at dataene på typeskiltet stemmer overens med dataene til strømnettet.

- Når du bruker skjøteledninger, sørg for at de er egnet for utendørs bruk og har tilstrekkelig ledertverrsnitt:
1–10 m: 1,5 mm²
10–30 m: 2,5 mm²
- Stikk strømpluggen på strømkabelen inn i stikkontakten.

10. Betjening

△ Obs!

Før idriftsetting må produktet monteres komplett!

Maskinen består av en komponentgruppe med en pumpe som er dekket av et støtsikkert hus. Maskinen er utstyrt med en lanse og en pistol med godt grep for en optimal arbeidsstilling, som har en form og egen-skaper som er i samsvar med gjeldende forskrifter.

Igangsetting:

Når du har montert høytrykksspyleren fullstendig og utført alle tilkoblinger, kan du fortsette som følger:

Åpne vanninntaket. Lås opp pistolen (13) på låsebryteren (C). Trekk avtrekkeren (D) tilbake for å slippe ut luften i apparatet. (Fig. 5)

Slå på apparatet ved å sette på-/av-bryteren (4) til «ON». Deretter må du betjene avtrekkeren (D). (Fig. 1/5)

For å slå av, slipp avtrekkeren (D), apparatet kobler om i standby. Så snart du betjener avtrekkeren (D), starter høytrykksspyleren igjen. (Fig. 5)

For å slå av høytrykksspyleren komplett, sett på-/av-bryteren (4) til «OFF». (Fig. 1)

Rengjøringsmiddelbeholder (9)

Fyll rengjøringsmiddelbeholderen med tilsvarende rengjøringsmiddel. Strålebredden kan stilles inn på dysen.

Bruk av tilbehøret (fig. 1):

Terrasserenser (12): For rengjøring av gulv og veggflater.

Turboduse (15): For fjerning av gjenstridig smuss.

Dyse (16): For grove rengjøringsarbeider.

Rengjøringsbørste (18): For overflaterengjøring.

11. Elektrisk tilkobling

Den installerte elektromotoren er tilkoblet og klar for drift. Tilkoblingen tilsvarende de gjeldende VDE- og DIN-bestemmelsene.

Netttilkoblingen hos kunden, samt skjøteledningen som benyttes, må være i samsvar med disse forskriftene.

Defekt elektro-tilkoblingsledning

Det oppstår ofte skader på isoleringen hos elektriske tilkoblingsledninger.

Årsaker for dette kan være:

- Trykksteder, når tilkoblingsledninger føres gjennom vinduer eller dørsprekker.
- Knekkpunkt på grunn av feil feste eller føring av tilkoblingsledningen.
- Grensesnitt på grunn av at tilkoblingsledningen ble overkjørt.
- Skader på isoleringen fordi den ble revet ut av stikkontakten i veggen.
- Riss som følge av aldring hos isoleringen.

Slike defekte el-tilkoblingsledninger må ikke brukes og er på grunn av isolasjonsskadene, livsfarlig. Kontroller den elektriske tilkoblingsledningen regelmessig for skader. Pass på at tilkoblingsledningen ikke er koblet til strømnettet ved kontroll.

Strømledninger skal være i samsvar med relevante VDE- og DIN-bestemmelser. Bruk kun tilkoblingsledninger med lik merking.

Et påtrykk av typebetegnelsen på tilkoblingskabelen er en forskrift.

Tilkoblingstype Y

Hvis utskifting av netttilkoblingsledningen er nødvendig, må dette gjøres av produsenten eller dens representant for å unngå sikkerhetsfarer.

- Produktet oppfyller kravene i EN 61000-3-11 og er underlagt spesielle tilkoblingsbetingelser. Det betyr at bruk på vilkårlige fritt valgte tilkoblingspunkter ikke er tillatt.
- Ved ugunstige nettforhold kan produktet forårsake midlertidige spenningssvingninger.
- Produktet er kun beregnet for bruk på tilkoblingspunkter som
 - a) en maksimalt tillatt nettimpedans «Z» ($Z_{max} = 0.441 \Omega$) må ikke overskrides, eller

b) har en permanent strømbelastning fra nettet på minimum 100 A per fase.

- Som bruker må du sørge for, ved behov etter avtale med din netteier, at ditt tilkoblingspunkt som du ønsker å drive produktet på, oppfyller ett av de to nevnte kravene a) eller b).

12. Vedlikehold

⚠ **Advarsel!** Før hver innstilling, service eller reparasjon må du trekke ut strømpluggen!

Generelle vedlikeholdstiltak

- Hold beskyttelsesinnretninger, luftspalter og motorhuset mest mulig fri for støv og smuss. Tørk av apparatet med en ren klut eller blås ut av det med trykklutt med lavt trykk.
- Vi anbefaler at du rengjør apparatet direkte etter hver bruk.
- Rengjør apparatet regelmessig med en fuktig klut og litt flytende såpe. Ikke bruk rengjørings- eller løsningsmidler. Disse kan angripe plastdelene til apparatet. Pass på at det ikke kan komme vann inn i apparatet.

Lang stillstand til den elektriske pumpen

Dersom maskinen være i stillstand i lengre perioder (mer enn 3 måneder) i rom hvor det er fare for frost, anbefales det at maskinen fylles med frostvæske (liggende middel som brukes i kjøretøy).

Hvis apparatet ikke har vært i bruk over lengre tid, vil det oppstå kalkavleiringer i den elektriske pumpen, noe som kan føre til startvansker.

Serviceinformasjon

Du må passe på, at følgende deler til dette produktet underligger en bruksavhengig eller naturlig slitasje hhv. følgende deler er nødvendige som forbruksmaterialer. Slitedeler*: Reim, slange, lanse, dyser og tilbehør, luftfilter, tetninger

* ikke absolutt inkludert i leveringsomfanget!

Rengjøring dyse (fig. 1)

For å rengjøre en tilstoppet dyse, bruk den medfølgende wiren (11).

13. Kassering og gjenvinning

Merknad om emballasjen



Emballasjemateriale kan resirkuleres. Vennligst kast emballasje på en miljøvennlig måte.

Henvisninger til elektro- og elektronikkenshetslov (ElektroG)



Brukt elektriske og elektroniske enheter skal ikke kastes i husholdningsavfallet, men må samles inn eller kasseres separat!

- Gamle batterier eller oppladbare batterier, som ikke er fast installert i det gamle apparatet, må tas ut uten at de skades før apparatet leveres inn! Kasseringen av disse er regulert av batteriloven.
- Eierne eller brukerne av elektriske og elektroniske apparater er forpliktet til å levere disse inn til gjenvinning.
- Sluttbrukeren har ansvaret for å slette personrelaterede opplysninger fra enheten som skal kasseres!
- Symbolet med gjennomstrekket søppelkasse betyr at brukte elektriske og elektroniske enheter ikke skal kastes i husholdningsavfallet.
- Brukte elektroniske og elektriske enheter kan leveres inn gratis ved følgende steder:
 - Offentlige kassering- eller innsamlingssteder (f.eks. kommunale miljøstasjoner).
 - Utsalgssteder for elektriske apparater (stasjonære eller online) dersom forhandleren er forpliktet til å ta enhetene tilbake eller frivillig tilbyr dette.
 - Du kan levere inn opptil tre gamle elektriske enheter per type enhet, med en maksimal kantlengde på 25 centimeter, fra produsenten gratis uten å først kjøpe en ny enhet eller ta dem til et annet autorisert innsamlingspunkt i ditt område.
 - Du kan finne ut flere supplerende returbetainger fra produsenter og distributører hos de respektive kundeservicene.
- Hvis produsenten leverer et nytt elektrisk apparat til en privat husholdning, kan denne arrangere at det gamle elektriske apparatet skal hentes på forespørsel fra sluttbrukeren. Ta kontakt med produsentens kundeservice for dette.
- Disse erklæringene gjelder kun for enheter som er installert og solgt i landene i EU og underlagt det europeiske direktivet 2012/19/EU. I land utenfor EU kan det være avvikende bestemmelser for kassering av brukte elektriske og elektroniske enheter.

14. Feilhjelp

Driftsfeil	Årsak	Utbedring
Apparat fungerer ikke.	Ingen elektrisk spenning på apparatet.	Kontroller sikringen, strømkabelen og strømpluggen, og få dem om nødvendig skiftet ut av fagpersonell.
	Ledertverrsnittet til skjøteledningen er for lite eller skjøteledningen er for lang.	Bruk skjøteledninger med høyere kjernetverrsnitt eller bruk kortere skjøteledninger.
	Nettspenningen ligger under den spesifiserte verdien.	Ta eventuelt kontakt med energiselskapet.
	Pumpen er frossen.	Kontroller, tin opp om nødvendig.
Motoren går men det bygges ikke opp trykk.	Luftinnsug i vanninntaket.	Kontroller inntaksslangen og slangeforbindelser, skift ut om nødvendig.
	For stor utløpsdyse.	Kontroller, skift ut om nødvendig.
Uregelmessige driftstrykk.	Luftinnsug i vanninntaket.	Kontroller inntaksslangen og slangeforbindelser, skift ut om nødvendig.

Обяснение на символите върху уреда

	<p>Преди пускане в експлоатация прочетете и спазвайте ръководството за употреба и указанията за безопасност!</p>
	<p>Носете защитни очила!</p>
	<p>Носете защита за слуха!</p>
	<p>Клас на защита II</p>
	<p>Уредът не трябва да се свързва директно към общественото водоснабдяване за питейна вода.</p>
	<p>Не насочвайте струята под високо налягане към хора, животни, активно електрическо оборудване или към самия уред.</p>
	<p>Продуктът отговаря на приложимите европейски директиви.</p>
	<p>Продуктът отговаря на приложимите сръбски директиви.</p>

Съдържание:
Страница:

1.	Увод.....	216
2.	Описание на уреда (Фиг. 1).....	216
3.	Обем на доставката.....	216
4.	Употреба по предназначение.....	217
5.	Указания за безопасност зауредата за почистване с високо налягане.....	217
6.	Остатъчни рискове.....	219
7.	Технически данни.....	220
8.	Разопаковане.....	220
9.	Преди пускане в експлоатация.....	220
10.	Управление.....	222
11.	Електрическо свързване.....	222
12.	Поддръжка.....	223
13.	Изхвърляне и рециклиране.....	223
14.	Отстраняване на неизправности.....	224
15.	Декларация за съответствие.....	272



1. Увод

Производител:

Schepach GmbH
Günzburger Straße 69
D-89335 Ichenhausen, Германия

Уважаеми клиенти,

Желаем Ви много приятни моменти и успехи при работата с Вашия нов уред.

Указание:

Съгласно действащия закон за продуктовата отговорност, производителят на този уред не носи отговорност за щети, възникнали по или поради този уред, при:

- неправилно боравене,
- неспазване на ръководството за обслужване,
- ремонти от неупълномощени специалисти, явяващи се трети лица,
- вграждане и подмяна на не оригинални резервни части,
- употреба не по предназначение,
- отказ на електрическата инсталация при неспазване на предписанията за работа с електричество и разпоредбите на VDE 0100, DIN 57113 / VDE0113.

Имайте предвид следното:

Преди монтажа и пускането в експлоатация прочетете целия текст на ръководството за употреба. Целта на това ръководство за употреба е да Ви улесни при запознаването с Вашия електрически инструмент и използването на неговите възможности за употреба съгласно предписанията.

Ръководството за употреба съдържа важни указания относно безопасната, правилната и икономичната работа с електрическия инструмент, избягването на опасности, спестяването на разходи за ремонт, намаляването на времената на престой и увеличаването на надеждността и живота на електрическия инструмент.

В допълнение към указанията за безопасност в това ръководство за употреба, задължително трябва да спазвате отнасящите се до експлоатацията на електрическия инструмент предписания във Вашата страна.

Съхранявайте ръководството за употреба при електрическия инструмент, защитено от замърсяване и влага в пластмасова торбичка. То трябва да бъде прочетено и внимателно спазвано от всеки оператор преди започване на работа.

С електрическия инструмент могат да работят само лица, които са инструктирани относно употребата на електрическия инструмент и са запознати със свързаните с това опасности. Изискваната минимална възраст трябва да се спазва.

Освен съдържащите се в това ръководство за употреба указания за безопасност и специалните разпоредби във Вашата страна, при работата с машини трябва да се спазват и общопризнатите правила на техниката.

Не поемаме отговорност за злополуки или щети, възникнали поради неспазване на това ръководство или на указанията за безопасност.

2. Описание на уреда (Фиг. 1)

1. Ръкохватка
2. Високонапорен маркуч
3. Държач на кабела
4. Превключвател за включване / изключване
5. Капак на колелото
6. Връзка за високонапорния маркуч
7. Транспортно колело
8. Държач на ланцетата
9. Резервоар за почистващото средство
10. Връзка за подаване на вода
11. Игла за почистване на дюза
12. Уред за почистване на тераси
13. Пистолет за пръскане
14. Удължение
15. Турбо дюза
16. Дюза
17. Адаптер Kärcher
18. Четка за почистване

3. Обем на доставката

Поз.	Брой	Обозначение
	1x	Машина за почистване с високо налягане
1	1x	Ръкохватка
2	1x	Високонапорен маркуч
3	1x	Държач на кабела
8	1x	Държач на ланцетата
9	1x	Резервоар за почистващото средство
10	1x	Връзка за подаване на вода
11	1x	Игла за почистване на дюза

12	1x	Уред за почистване на тераси
13	1x	Пистолет за пръскане
14	1x	Удължение
15	1x	Турбо дюза
16	1x	Дюза
17	1x	Адаптер Kärcher
18	1x	Четка за почистване
	2x	Винт
	1x	Ръководство за употреба

4. Употреба по предназначение

Уредът за почистване с високо налягане е предназначена за използване в частния сектор за почистване на превозни средства, машини, сгради, фасади и др. с високо налягане.

Машината може да се използва само съгласно нейното предназначение. Всяка различаваща се от това употреба не е по предназначение. За всякакъв вид произтичащи от това щети или наранявания отговорност носи потребителят/операторът, а не производителят.

Моля, обърнете внимание, че нашите уреди не са конструирани с предназначение за търговска, професионална или промишлена употреба. Не поемаме гаранция, ако уредът се използва в търговски, занаятчийски или промишлени предприятия, както и при равносилни дейности.

5. Указания за безопасност зауредата за почистване с високо налягане

Прочетете тези указания за безопасност и оригиналното ръководство за експлоатация, преди да използвате уреда за първи път. Действайте съгласно тях.

- Освен указанията в ръководството за експлоатация трябва да се спазват и общите предписания за безопасност и предотвратяване на нещастни случаи.
- Монтираните на уреда предупредителни и указателни табелки съдържат важна информация за безопасна работа.

Степени на опасност

△ ОПАСНОСТ

- Указание за непосредствена опасност, която води до сериозни физически наранявания или смърт.

△ ПРЕДУПРЕЖДЕНИЕ

- Указание за потенциално опасна ситуация, която може да доведе до сериозна телесна повреда или смърт.

△ БЛАГОРАЗУИЕ

- Показва потенциално опасна ситуация, която може да доведе до леки наранявания.

ВНИМАНИЕ

- Показва потенциално опасна ситуация, която може да доведе до имуществени щети.

Електрически компоненти

△ ОПАСНОСТ

- Опасност от електрически удар!
- Никога не хващайте мрежовия щепсел и контакта с влажни ръце.
- Преди всяка употреба проверявайте проводника за свързване към мрежата с мрежовия щепсел за повреди. Повреденият проводник за свързване към мрежата трябва незабавно да бъде сменен от оторизиран сервиз/квалифициран електротехник. Не използвайте уреда, ако проводникът за свързване към мрежата е повреден.
- Всички части под напрежение в работната зона трябва да са защитени от водни струи.
- Щепселът и куплунгът на удължителния кабел трябва да са водонепроницаеми и не трябва да попадат във вода. Съединителят не трябва да лежи на пода. Препоръчва се използването на кабелни макари, които гарантират, че гнездата са на височина най-малко 60 mm над пода.
- Уверете се, че проводникът за свързване към мрежата и удължителният кабел не са наранени или повредени от преминаване през тях, смачкване, дърпане или други подобни. Пазете проводника за свързване към мрежата от горещина, масло и остри ръбове.
- Преди всякакви дейности по почистване и поддръжка изключете уреда и изтеглете мрежовия щепсел.
- Ремонтни работи и работи по електрическите компоненти да се извършват само оторизиран сервиз.

⚠ ПРЕДУПРЕЖДЕНИЕ

- Уредът може да се свързва само към електрическа връзка, която е извършена от електротехник в съответствие с IEC 60364.
- Свързвайте уреда само към променлив ток. Напрежението трябва да съвпада с посоченото върху типовата табелка на уреда.
- Клас на защита I – уредите могат да се свързват само към правилно вземени източници на захранване.
- От съображения за безопасност винаги препоръчваме уредът да се управлява чрез прекъсвач, действащ при повреда или изтичане на ток (макс. 30 mA).
- Неподходящ електрически удължителен кабел може да бъде опасен. Използвайте само одобрен, подходящо маркиран електрически удължителен кабел с достатъчно напречно сечение на кабела:
1–10 m: 1,5 mm²; 10 – 30 m: 2,5 mm²
- Винаги развивайте удължителния кабел докрай от кабелната макара.

Предупреждение! По време на експлоатация този електрически инструмент създава електромагнитно поле. При определени условия това поле може да наруши функционирането на активни или пасивни медицински импланти. За да се намали опасността от сериозни или смъртоносни наранявания, препоръчваме на лица с медицински импланти да се консултират със своя лекар и с производителя на медицинския имплант, преди електрическият инструмент да бъде използван.

Безопасно боравене

⚠ ОПАСНОСТ

- Потребителят трябва да използва уреда по предназначение. Той трябва да се съобразява с местните условия и да обръща внимание на намиращите се наоколо хората, когато работи с уреда.
- Преди всяка употреба проверявайте важните компоненти, като високонапорния маркуч, ръчния пистолет за пръскане и предпазните устройства, за повреди. Незабавно сменете повредените компоненти. Не използвайте уреда, ако компонентите са повредени.
- Струите под високо налягане могат да бъдат опасни, ако се използват неправилно. Струята не трябва да се насочва към хора, животни, активно електрическо оборудване или към самия уред.

- Не насочвайте струята под високо налягане към други хора или към себе си, за да почистите дрехи или обувки.
- Гумите на превозното средство/вентилите на гумите могат да бъдат повредени и спукани от струята под високо налягане. Първият признак за това е промяна на цвета на гумата. Повредените автомобилни гуми/вентили на гумите са животозастрашаващи. Когато почиствате, спазвайте разстояние от поне 30 cm от струята!

⚠ ПРЕДУПРЕЖДЕНИЕ

- Не използвайте уреда, когато в обсега му се намират други хора, освен ако не са облечени със защитно облекло.
- Уредът не трябва да се използва от деца или необучени лица.
- Този уред не е предназначен за използване от лица с ограничени физически, сетивни или умствени способности или с недостатъчен опит и/или познания, освен ако не са под надзор или не са получили инструкции относно използването на уреда от лице, отговорно за тяхната безопасност. Деца не трябва да играят с уреда.
- Децата трябва да се наглеждат, за да се гарантира, че не играят с уреда.

⚠ БЛАГОРАЗУИЕ

- Преди да извършвате каквато и да е работа с или по уреда, се уверете, че той е стабилен, за да предотвратите злополуки или повреди, причинени от падане на уреда.
- Водната струя, излизаща от дюзата за високо налягане, упражнява сила на откат върху ръчния пистолет за пръскане. Осигурете си сигурна опора, дръжте здраво ръчния пистолет и дюзата.
- Никога не оставяйте уреда без надзор, докато той работи.

ВНИМАНИЕ

- По време на по-дълги работни почивки изключвайте уреда от превключвателя.
- Не използвайте уреда при температури под 0 °C.

Други опасности

⚠ ОПАСНОСТ

- Експлоатацията в застрашена от експлозии среда е забранена.
- Не пръскайте предмети, които съдържат опасни вещества (напр. азбест).

- Никога не всмуквайте течности, съдържащи разтворители, или неразредени киселини и разтворители! Те включват например бензин, разребител за бои или мазут. Облакът от пръски е силно запалима, експлозивна и токсична. Не използвайте ацетон, неразредени киселини или разтворители, тъй като те атакуват материалите, използвани в уреда.
- Дръжте опаковъчните фолия далече от деца, съществува опасност от задушаване!

⚠ ПРЕДУПРЕЖДЕНИЕ

- В съответствие с действащите разпоредби уредът не трябва да работи без сепаратор на системата за питейна вода. Уверете се, че връзката на вашата система за питейна вода, с която работи уредът за почистване с високо налягане, е оборудвана със сепаратор на системата в съответствие с EN 12729, тип BA.
- Водата, която е преминала през сепаратор, се категоризира като непитейна.
- Високонапорните маркучи, фитингите и съединителите за високо налягане са важни за безопасността на уредите. Използвайте само високонапорни маркучи, фитинги и съединители, препоръчани от производителя.
- При изключване на захранващия или високонапорния маркуч след работа от връзките може да излезе гореща вода.

⚠ БЛАГОРАЗУИЕ

- При избора на място за съхранение и по време на транспортиране спазвайте теглото на уреда (вижте техническите данни), за да избегнете злополуки или наранявания.
- В редки случаи непрекъснатата употреба на уреда в продължение на няколко часа може да доведе до изтръпване на ръцете.
- Носете ръкавици.
- Дръжте ръцете си топли.
- Правете редовни почивки.

Работа с почистващо средство

⚠ ПРЕДУПРЕЖДЕНИЕ

- Този уред е разработен за използване с почистващи средства, доставени или препоръчани от производителя. Използването на други почистващи препарати или химикали може да наруши безопасността на уреда.
- Неправилната употреба на почистващите средства може да доведе до сериозни наранявания или отравяния.

- Съхранявайте почистващите средства на места, недостъпни за деца.

Предпазни устройства

⚠ БЛАГОРАЗУИЕ

- Предпазните устройства служат за защита на потребителя и не трябва да бъдат променени или заобикаляни.
- Превключвателят за налягането може да намалява налягането, ако предварително зададената стойност е надвишена.
- Пистолетът има блокировка. Ако блокировката е активирана, пистолетът не може да бъде задействан.
- Температурен сензор: Температурният сензор предпазва двигателя от претоварване. Уредът може да се стартира отново след няколко минути, когато температурният сензор се охлади.

Лични предпазни средства

⚠ БЛАГОРАЗУИЕ

- Носете подходящо защитно облекло и защитни очила, за да се предпазите от пръските вода или мръсотията.
- При използването на машини за почистване с високо налягане могат да се образуват аерозоли. Вдишването на аерозоли може да бъде вредно за здравето. В зависимост от приложението могат да се използват напълно екранирани дюзи (напр. за почистване на повърхности) за почистване под високо налягане, които значително намаляват емисиите на водни аерозоли. Използването на такова екраниране не е възможно за всички приложения. Ако не е възможно да се използва напълно екранирана дюза, трябва да се използва респираторна маска от клас FFP 2 или еквивалентна, в зависимост от средата, която се почиства.

6. Остатъчни рискове

Дори и когато използвате този електрически инструмент съгласно предписанията, винаги остават остатъчни рискове. В зависимост от конструкцията и изпълнението на този електрически инструмент, могат да възникнат следните опасности:

- Увреждане на белите дробове, ако не се носи подходяща прахозащитна маска.
- Увреждане на слуха, ако не се носи подходяща защита за слуха.

- Увреждания на здравето в резултат на вибрации дпан-ръка, ако уредът се използва продължително време или не се направлява или поддържа правилно.

7. Технически данни

Мрежово напрежение	230-240 V~ / 50 Hz
Консумирана мощност	2400 W
Работно налягане	12 MPa
Номинално налягане	18 MPa
Дебит	5,5 l/min
макс. входно налягане на водата	0,4 MPa
Клас на защита	II

Опасност!

Шум и вибрации

Стойностите на шум и вибрации са определени съгласно EN 60335.

Ниво на звуково налягане L_{pA}	78 dB
Неопределеност K_{pA}	3 dB
Ниво на звукова мощност L_{WA}	94 dB
Неопределеност K_{WA}	3 dB

Носете защита за слуха.

Въздействието на шум може да причини загуба на слуха.

Общи стойности на вибрациите (векторна сума от трите посоки), определени съгласно EN 60335. Стойност на емисии на вибрации $a_n \leq 2,5 \text{ m/s}^2$

Посочената стойност на емисиите вибрации е измерена по стандартизиран метод на изпитване и може, в зависимост от вида и начина, по който електрическият инструмент се използва, да варира и в отделни случаи да е над посочената стойност.

Посочената стойност на емисиите вибрации може да бъде използвана за сравнение на даден електрически инструмент с друг.

Посочената стойност на емисиите вибрации може да бъде използвана също и за първоначална оценка на вредното въздействие.

Ограничавайте образуването на шум и вибрациите до минимум!

- Използвайте само изправни уреди.
- Поддържайте и почиствайте редовно уреда.
- Съобразявайте начина си на работа спрямо уреда.
- Не претоварвайте уреда.
- При нужда възлагайте проверка на уреда.
- Изключвайте уреда, когато той не се използва.
- Носете ръкавици.

8. Разопаковане

- Отворете опаковката и внимателно извадете продукта.
- Отстранете опаковъчния материал, както и опаковъчните и транспортните предпазители (ако има такива).
- Проверете дали обемът на доставката е пълен.
- Проверете продукта и принадлежностите за повреди от транспортирането. При рекламации доставчикът трябва да бъде уведомен незабавно. По-късни рекламации не се признават.
- По възможност запазете опаковката до изтичане на гаранционния срок.
- Преди употреба се запознайте с продукта посредством ръководството за употреба.
- За принадлежности, както за износващи се и резервни части, използвайте само оригинални части. Резервни части можете да си набавите от Вашия специализиран търговец.
- При поръчки посочвайте нашия номер на артикул, както и типа и годината на производство на продукта.

⚠ ПРЕДУПРЕЖДЕНИЕ!

Продуктът и опаковъчният материал не са играчка за деца! Деца не бива да играят с пластмасови торбички, фолио и дребни части! Съществува опасност от поглъщане и задушаване!

9. Преди пускане в експлоатация

Правилно използване на уреда

- Уредът за почистване с високо налягане трябва да се постави върху равна, безопасна повърхност.

- Винаги, когато се работи с уреда, е препоръчително да се поддържа правилна работна позиция: едната ръка е върху пистолета, а втората – върху ланцетата.
- Водната струя никога не трябва да се насочва към електрически кабели или към уреда.
- За да се предотврати повреда на помпата, когато тя е в покой, е нормално тя да има лек теч.
- Уредът не трябва да се използва в зони, в които има опасност от експлозия.
- Работната температура трябва да е между +5 и +50 °C. Не се допускат никакви покрития или модификации на ланцетата или дюзите за пръскане.
- Уредът за почистване с високо налягане е предназначен за работа със студена или умерено топла вода (макс. до 50 °C); по-високите температури ще повредят помпата.
- Постъпващата вода не трябва да е мръсна, да съдържа пясък или да е замърсена с химически продукти, които биха могли да нарушат функциите и да съкратят експлоатационния живот на уреда.

Монтаж

Монтаж на уреда (Фиг. 1)

Плъзнете ръкохватката (1) върху точките за закрепване над уреда и я закрепете с двата доставени винта (дължина 20 mm).

След това поставете държача на кабела (3) в предвидения за това отвор, разположен от лявата страна на уреда.s

Връзка за подаване на вода (Фиг. 2)

Завинтете връзката за подаване на вода (10) към уреда. Връзката за подаване на вода (10) е оборудвана с конектор за стандартни системи за свързване на маркучи. Свържете съединителя на захранващия маркуч (мин. Ø 1/2"/ ок. 13 mm) към връзката за подаване за вода (10).

Винаги използвайте подсилен маркуч за вода със стандартна муфа за входа на водата. Дължината трябва да е най-малко 6,0 m. (не се включва в обема на доставката)

Между питейната вода и уреда за почистване с високо налягане трябва да се монтира клапан от обратния поток! Попитайте вашия водопроводчик за това.

Засмукване от отворени резервоари/контейнери и природни води

Използвайте специален аксесоар за самозасмукване (не е включен в обема на доставката / може да бъде закупен от вашия специализиран търговец).

С този аксесоар уредът за почистване с високо налягане може да засмуква вода на височина 0,5 m над нивото на водата. Това може да отнеме около 25 – 50 секунди.

Потопете маркуча за аксесоари изцяло под вода, за да заместите въздуха в маркуча.

Свържете маркуча за аксесоари към уреда за почистване под високо налягане и се уверете, че смукателният филтър остава под вода.

Пуснете уреда за почистване с високо налягане със свален пулверизатор, докато водата потече равномерно от високонапорния маркуч. Ако след 25 – 50 секунди не започне да излиза вода, изключете и проверете всички връзки.

Когато водата потече, изключете уреда за почистване под налягане и свържете пулверизатора и разпръсквателя, за да работите.

Връзка за високонапорния маркуч (Фиг. 3/4)

Свържете високонапорния маркуч (2) към връзката за високонапорния маркуч (6). Предварително свалете защитната капачка.

Вкарайте другия край на високонапорния маркуч (2) във връзката за високонапорния маркуч (13). За да извадите високонапорния маркуч (2), натиснете бутона (A) и го издърпайте.

Свързване на приставките (Фиг. 5)

За да монтирате приставките 9, 14, 18 натиснете ги в пистолета (13) и ги завъртете, докато се застопорят.

За да монтирате приставките 12, 15, 16 и 17, поставете ги в удължителя (14) и ги завъртете, докато се застопорят.

Електрическо свързване

- Преди свързването се уверете, че данните върху фирмената табелка съвпадат с данните на мрежата.
- Когато използвате удължителни кабели, уверете се, че те са подходящи за използване на открито и са с достатъчно напречно сечение:
 - 1–10 m: 1,5 mm²
 - 10–30 m: 2,5 mm²

- Включете щепсела на мрежовия кабел в контакта.

10. Управление

⚠ Внимание!

Преди пускането в експлоатация задължително сглобете напълно продукта!

Машината се състои от конструктивна група с помпа, която е покрита с удароустойчив корпус. Уредът е оборудван с ланцета и лесен за хващане пистолет за оптимална работна позиция, чиято форма и характеристики са съобразени с действащите разпоредби.

Пускане в експлоатация:

След като сте монтирали уреда за почистване с високо налягане и сте направили всички връзки, можете да продължите по следния начин:

Отворете входа за подаване на вода. Отключете пистолета (13) с помощта на блокиращия прекъсвач (С). Дръпнете спусъка назад (D), за да позволите на въздуха в уреда да излезе. (Фиг. 5)

Включете уреда, като поставите превключвателя за включване/изключване (4) в положение „ON“. Натиснете спусъка (D). (Фиг. 1/5)

За да изключите уреда, пуснете спусъка (D), уредът преминава в режим на готовност. Щом натиснете спусъка (D), уредът за почистване с високо налягане се стартира отново. (Фиг. 5)

За да изключите напълно уреда за почистване с високо налягане, поставете превключвателя за включване/изключване (4) в положение „OFF“. (Фиг. 1)

Резервоар за почистващото средство (9)

Напълнете резервоара за почистващо средство с подходящо средство. Широчината на струята може да се регулира в дюзата.

Използване на приставките (Фиг. 1):

Уред за почистване на тераси (12): за почистване на подове и стенни повърхности.

Турбо дюза (15): за отстраняване на упорити замърсявания.

Дюза (16): за грубо почистване.

Четка за почистване (18): за почистване на повърхности.

11. Електрическо свързване

Монтираният електродвигател е свързан в готовност за експлоатация. Свързването отговаря на приложимите разпоредби на VDE и DIN.

Мрежовото свързване от страна на клиента, както и използваният удължаващ кабел, трябва да отговарят на тези предписания.

Повреден свързващ електрически проводник

По свързващите електрически проводници често възникват повреди в изолацията.

Причини за това могат да бъдат:

- Точки на притискане, когато свързващите проводници са прокарани през процепи на прозорци или врати.
- Точки на прегъване поради неправилно закрепване или прокаране на свързващия проводник.
- Места на прерязване поради прегазване на свързващия проводник.
- Повреди в изолацията поради дърпане от стенния контакт.
- Пукнатини поради стареене на изолацията.

Такива дефектни свързващи електрически проводници не бива да се използват и поради повредената изолация са опасни за живота.

Редовно проверявайте за повреди свързващите електрически проводници. Внимавайте за това, при проверката свързващият проводник да не е свързан към електрическата мрежа.

Свързващите електрически проводници трябва да отговарят на приложимите разпоредби на VDE и DIN. Използвайте само свързващи проводници със същото обозначение.

Отпечатване на типовото обозначение върху свързващия кабел е задължително предписание.

Вид на свързването Y

Ако е необходима смяна на проводника за свързване към мрежата, това трябва да се извърши от производителя или негов представител, за да се избегне застрашаване на безопасността.

- Продуктът отговаря на изискванията на EN 61000-3-11 и подлежи на специални условия за свързване. Това означава, че използването на произволни, свободно избрани точки на свързване не е допустимо.
- При неблагоприятни условия на хранящата мрежа продуктът може да доведе до временни колебания в напрежението.
- Продуктът е предвиден само за употреба към точки на свързване, които
 - а) не превишават максимално допустим мрежов импеданс "Z" ($Z_{max} = 0.441 \Omega$) не превишавайте или
 - б) имат допустимо натоварване на мрежата при продължителна работа от поне 100 A за фаза.
- Вие, като потребител, трябва да гарантирате, ако е необходимо чрез консултация с Вашето електроснабдително дружество, че Вашата точка на свързване, към която желаете да използвате продукта, отговаря на едно от двете посочени изисквания, а) или б).

12. Поддръжка

⚠ Предупреждение! Преди всякакви настройки, поддръжка или ремонт издърпайте щепсела!

Общи мерки за поддръжка

- Поддържайте предпазните приспособления, вентилационните процепи и корпуса на двигателя възможно най-чисти от прах и замърсявания. Избърсвайте уреда с чиста кърпа или го продухвайте със съгъстен въздух под ниско налягане.
- Препоръчваме да почиствате уреда веднага след всяка употреба.
- Почиствайте уреда редовно с влажна кърпа и малко мек сапун. Не използвайте почистващи препарати или разтворители; те биха могли да разядат пластмасовите части на уреда. Внимавайте за това, да не може да попадне вода във вътрешността на уреда.

Дълъг експлоатационен живот на електрическата помпа

Ако уредът трябва да бъде изключена за по-дълъг период от време (над 3 месеца) в помещения, в които има риск от замръзване, препоръчваме да напълните уреда с антифриз (подобен на този, който се използва за превозни средства).

Ако уредът не е бил използван дълго време, в електрическата помпа се натрупват варовикови отлагания, което може да доведе до трудности при стартирането.

Сервизна информация

Трябва да се има предвид, че следните части на този продукт са обект на износване поради износване или на естествено износване, респ. следните части са необходими като консумативи.

Бързоизносващи се части*: ремък, маркуч, копие, дюзи и приставки, въздушен филтър, уплътнения

* не са включени задължително в обема на доставката!

Почистване на дюзата (Фиг. 1)

За да почистите запушена дюза, използвайте приложената тел (11).

13. Изхвърляне и рециклиране

Указания за опаковката



Опаковъчните материали могат да се рециклират. Моля, изхвърлете опаковката по природосъобразен начин.

Указания за Закона за електрическото и електронното оборудване (ElektroG)



Старото електрическо и електронно оборудване не трябва да се изхвърля заедно с битовите отпадъци, а трябва да се събира и изхвърля отделно!

- Старите батерии и акумулатори, които не са неподвижно монтирани в стария уред, трябва да бъдат извадени преди предаване без да се разрушават! Тяхното изхвърляне е регламентирано от Закона за батериите и акумулаторите.
- Собствениците, респ. ползвателите на електрическо и електронно оборудване са законово задължени да ги върнат след употреба.
- Крайният потребител е отговорен за изтриването на личните му данни от стария уред, който трябва да бъде изхвърлен!

- Символът на зачеркната кофа на колела означава, че отпадъците от електрическото и електронното оборудване не трябва да се изхвърлят заедно с битовите отпадъци.
- Електрическото и електронното оборудване може да се предава безплатно на следните места:
 - Публични събирателни пунктове (например дворове на общински сгради).
 - Магазини за продажба на електронни уреди (физически и онлайн), при условие че търговците са длъжни да ги вземат обратно или предлагат това вземане доброволно.
 - Можете да предадете до три стари електрически уреда от всеки тип уред с максимална дължина на ръба от 25 сантиметра без да купувате нов уред от производителя, или да ги предадете в друг оторизиран събирателен пункт във вашия район.
- За допълнителните условия за връщане на производители и дистрибутори се обърнете към съответния център за обслужване на клиенти.
- Ако новият електрически уред се доставя от производителя на частно домакинство, той може да организира безплатно извозване на стария електрически уред при поискване от крайния потребител. За целта се свържете с отдела за обслужване на клиенти на производителя.
- Това се отнася само за уредите, които се инсталират и продават в Европейския съюз и са предмет на европейската Директива 2012/19/ЕС. В страни извън Европейския съюз могат да се прилагат различни разпоредби за изхвърляне на отпадъците от електрическо и електронно оборудване.

14. Отстраняване на неизправности

Неизправност	Причина	Отстраняване
Уредът не работи.	Няма електрическо напрежение в уреда.	Проверете предпазителя, мрежовия кабел и щепсела и при необходимост възложете смяната им на квалифициран персонал.
	Напречното сечение на удължителния кабел е твърде малко или удължителният кабел е твърде дълъг.	Използвайте удължителни кабели с по-голямо напречно сечение или използвайте по-къс удължителен кабел.
	Мрежовото напрежение е под определената стойност.	Ако е необходимо, свържете се с електроснабдителното дружество.
	Помпата е замръзнала.	Проверете и размразете, ако е необходимо.
Двигателят работи, но налягането не се повишава.	Засмукване на въздух във входа за подаване на вода.	Проверете захранващия маркуч и връзките на маркуча, ако е необходимо, сменете ги.
	Твърде голяма изходна дюза.	Проверете и сменете, ако е необходимо.
Неправилно работно налягане.	Засмукване на въздух във входа за подаване на вода.	Проверете захранващия маркуч и връзките на маркуча, ако е необходимо, сменете ги.

Εξήγηση των συμβόλων πάνω στη συσκευή

	<p>Πριν από τη θέση σε λειτουργία, διαβάστε και τηρείτε τις οδηγίες χειρισμού και τις υποδείξεις ασφαλείας!</p>
	<p>Φοράτε προστατευτικά γυαλιά!</p>
	<p>Φοράτε προστασία ακοής!</p>
	<p>Κατηγορία προστασίας II</p>
	<p>Η συσκευή δεν επιτρέπεται να συνδεθεί απευθείας σε δημόσιο δίκτυο πόσιμου νερού.</p>
	<p>Μην κατευθύνετε τον πίδακα υψηλής πίεσης σε ανθρώπους, ζώα, ενεργό ηλεκτρικό εξοπλισμό ή στην ίδια τη συσκευή.</p>
	<p>Το προϊόν συμμορφώνεται με τις ισχύουσες Ευρωπαϊκές Οδηγίες.</p>
	<p>Το προϊόν συμμορφώνεται με τις ισχύουσες σερβικές κανονιστικές Οδηγίες.</p>

Περιεχόμενα:
Σελίδα:

1.	Εισαγωγή.....	227
2.	Περιγραφή της συσκευής (Εικ. 1).....	227
3.	Παραδοτέο υλικό	227
4.	Ενδεδειγμένη χρήση.....	228
5.	Υποδείξεις ασφαλείας για πλυστικά μηχανήματα υψηλής πίεσης.....	228
6.	Υπολειπόμενοι κίνδυνοι	231
7.	Τεχνικά χαρακτηριστικά	231
8.	Αποσυσκευασία.....	231
9.	Πριν τη θέση σε λειτουργία	232
10.	Χειρισμός.....	233
11.	Ηλεκτρική σύνδεση.....	233
12.	Συντήρηση.....	234
13.	Απόρριψη και ανακύκλωση.....	235
14.	Αντιμετώπιση προβλημάτων	236
15.	Δήλωση συμμόρφωσης	272

1. Εισαγωγή

Κατασκευαστής:

Schepbach GmbH
Günzburger Straße 69
D-89335 Ichenhausen

Αξιότιμε πελάτη,

σας ευχόμαστε να απολαύσετε τη νέα σας συσκευή και να έχετε καλά αποτελέσματα κατά τη χρήση της.

Υπόδειξη:

Ο κατασκευαστής αυτής της συσκευής δεν ευθύνεται σύμφωνα με τον ισχύοντα νόμο περί ευθύνης προϊόντων για ζημιές, που προκαλούνται σε αυτή τη συσκευή ή από αυτή τη συσκευή στις εξής περιπτώσεις:

- ακατάλληλη μεταχείριση,
- παράβλεψη των εντολών χειρισμού,
- επισκευές από τρίτους, μη εξουσιοδοτημένους τεχνικούς,
- τοποθέτηση και αντικατάσταση μη γνήσιων ανταλλακτικών,
- μη ενδεδειγμένη χρήση,
- βλάβες της ηλεκτρικής εγκατάστασης σε περίπτωση παράβλεψης των ηλεκτρικών κανόνων και των κανονισμών VDE 0100, DIN 57113 / VDE0113.

Προσέξτε:

Πριν από τη συναρμολόγηση και πριν τη θέση σε λειτουργία διαβάστε όλο το κείμενο των οδηγιών χειρισμού.

Αυτές οι οδηγίες χειρισμού έχουν σκοπό να σας διευκολύνουν να γνωρίσετε το ηλεκτρικό εργαλείο και να εκμεταλλευτείτε τις ενδεδειγμένες δυνατότητες χρήσης του.

Οι οδηγίες χειρισμού περιέχουν σημαντικές υποδείξεις για το πώς να εργάζεστε με το ηλεκτρικό εργαλείο με ασφάλεια, σωστά και οικονομικά, και πώς να αποφεύγετε κινδύνους, να εξοικονομείτε έξοδα επισκευών, να μειώνετε τους χρόνους εκτός διαθεσιμότητας και να αυξάνετε την αξιοπιστία και τη διάρκεια ζωής του ηλεκτρικού εργαλείου.

Επιπρόσθετα των κανόνων ασφαλείας στις παρούσες οδηγίες χειρισμού, πρέπει να λαμβάνετε οπωσδήποτε υπόψη σας τις διατάξεις που ισχύουν στη χώρα σας για τη λειτουργία του ηλεκτρικού εργαλείου.

Φυλάξτε τις οδηγίες χειρισμού σε ένα πλαστικό κάλυμμα προστατευμένες από ρύπους και υγρασία, κοντά στο ηλεκτρικό εργαλείο. Όλα τα άτομα του προσωπικού χειρισμού πρέπει να τις διαβάζουν πριν από την έναρξη της εργασίας και να τις τηρούν σχολαστικά.

Στο ηλεκτρικό εργαλείο επιτρέπεται να εργάζονται μόνο πρόσωπα, που έχουν ενημερωθεί για τη χρήση του ηλεκτρικού εργαλείου και γνωρίζουν τους κινδύνους που σχετίζονται με αυτό. Πρέπει να τηρείται η απαιτούμενη ελάχιστη ηλικία.

Εκτός από τις υποδείξεις ασφαλείας που αναφέρονται στις παρούσες οδηγίες χειρισμού και τις ειδικές διατάξεις της χώρας σας, για τη λειτουργία μηχανημάτων παρόμοιας κατασκευής, πρέπει να τηρείτε τους γενικά αναγνωρισμένους τεχνικούς κανόνες.

Δεν αναλαμβάνουμε καμία ευθύνη για ατυχήματα ή ζημιές που οφείλονται σε παράβλεψη αυτών των οδηγιών και των υποδείξεων ασφαλείας.

2. Περιγραφή της συσκευής (Εικ. 1)

1. Λαβή
2. Εύκαμπτος σωλήνας υψηλής πίεσης
3. Στήριξη καλωδίου
4. Διακόπτης ενεργοποίησης/ απενεργοποίησης
5. Κάλυμμα τροχού
6. Σύνδεσμος εύκαμπτου σωλήνα υψηλής πίεσης
7. Τροχός μεταφοράς
8. Στήριγμα ράβδου ψεκασμού
9. Δοχείο απορρυπαντικού
10. Σύνδεσμος τροφοδοσίας νερού
11. Βελόνα καθαρισμού ακροφύσιου
12. Εξάρτημα καθαρισμού βεράντας
13. Πιστόλι ψεκασμού
14. Εξάρτημα επιμήκυνσης
15. Ακροφύσιο τούρμπο
16. Ακροφύσιο
17. Αντάπτορας Kärcher
18. Βούρτσα καθαρισμού

3. Παραδοτέο υλικό

Θέση	Ποσότητα	Ονομασία
	1x	Πλαστικό μηχανήμα υψηλής πίεσης
1	1x	Λαβή
2	1x	Εύκαμπτος σωλήνας υψηλής πίεσης
3	1x	Στήριξη καλωδίου
8	1x	Στήριγμα ράβδου ψεκασμού
9	1x	Δοχείο απορρυπαντικού
10	1x	Σύνδεσμος τροφοδοσίας νερού

11	1x	Βελόνα καθαρισμού ακροφυσίου
12	1x	Εξάρτημα καθαρισμού βεράντας
13	1x	Πιστόλι ψεκασμού
14	1x	Εξάρτημα επιμήκυνσης
15	1x	Ακροφύσιο τούρμπο
16	1x	Ακροφύσιο
17	1x	Αντάπτορας Kärcher
18	1x	Βούρτσα καθαρισμού
	2x	Βίδα
	1x	Οδηγίες χειρισμού

4. Ενδεδειγμένη χρήση

Το πλυστικό μηχανήμα υψηλής πίεσης προορίζεται για χρήση στον ιδιωτικό τομέα, για καθαρισμό οχημάτων, μηχανημάτων, κτιρίων, προσόψεων κλπ. με χρήση υψηλής πίεσης.

Το μηχανήμα επιτρέπεται να χρησιμοποιείται μόνο όπως προβλέπεται. Κάθε χρήση πέραν αυτής θεωρείται μη ενδεδειγμένη. Για ζημιές ή τραυματισμούς οποιουδήποτε είδους προκαλούμενες από αυτή τη χρήση, την ευθύνη φέρει ο χρήστης/χειριστής και όχι ο κατασκευαστής.

Έχετε υπόψη σας ότι οι συσκευές μας κανονικά δεν έχουν σχεδιαστεί για εμπορική, βιοτεχνική ή βιομηχανική χρήση. Δεν αναλαμβάνουμε καμία ευθύνη αν η συσκευή χρησιμοποιηθεί σε εμπορικές, βιοτεχνικές ή βιομηχανικές επιχειρήσεις καθώς και σε παρόμοιες δραστηριότητες.

5. Υποδείξεις ασφαλείας για πλυστικά μηχανήματα υψηλής πίεσης

Πριν την πρώτη χρήση της συσκευής, διαβάστε τις παρούσες υποδείξεις ασφαλείας και το πρωτότυπο των οδηγιών χρήσης. Ενεργείτε σύμφωνα με αυτά.

- Πέραν των υποδείξεων στις οδηγίες χρήσης πρέπει να λαμβάνονται υπόψη οι γενικοί κανονισμοί ασφαλείας και πρόληψης ατυχημάτων που προβλέπονται από τη νομοθεσία.
- Οι πινακίδες προειδοποιήσεων και οι πινακίδες υποδείξεων που φέρει η συσκευή παρέχουν σημαντικές υποδείξεις για την ακίνδυνη χρήση της.

Βαθμίδες κινδύνου

Δ ΚΙΝΔΥΝΟΣ

- Υπόδειξη για έναν άμεσα επαιτιλούμενο κίνδυνο ο οποίος θα επιφέρει βαριές σωματικές βλάβες ή θάνατο.

Δ ΠΡΟΕΙΔΟΠΟΙΗΣΗ

- Υπόδειξη για μια πιθανά επικίνδυνη κατάσταση η οποία μπορεί να επιφέρει βαριές σωματικές βλάβες ή θάνατο.

Δ ΕΠΙΣΗΜΑΝΣΗ

- Υπόδειξη για μια πιθανά επικίνδυνη κατάσταση η οποία θα μπορούσε να επιφέρει ελαφρείς τραυματισμούς.

ΠΡΟΣΟΧΗ

- Υπόδειξη για μια πιθανά επικίνδυνη κατάσταση η οποία θα μπορούσε να επιφέρει υλικές ζημιές.

Ηλεκτρικά στοιχεία

Δ ΚΙΝΔΥΝΟΣ

- Κίνδυνος ηλεκτροπληξίας!
- Ποτέ μην αγγίζετε το φως ρευματοληψίας και την πρίζα με υγρά χέρια.
- Πριν από κάθε λειτουργία ελέγχετε για ζημιές το καλώδιο ρεύματος με το φως ρευματοληψίας. Αν το καλώδιο ρεύματος έχει υποστεί ζημιά, αναθέστε άμεσα την αντικατάστασή του σε εξουσιοδοτημένο κέντρο εξυπηρέτησης πελατών / σε ειδικευμένο ηλεκτρολόγο. Μη θέσετε σε λειτουργία οποιαδήποτε συσκευή αν έχει υποστεί ζημιά το καλώδιο ρεύματος της συσκευής.
- Όλα τα ηλεκτροφόρα εξαρτήματα στην περιοχή εργασίας πρέπει να είναι προστατευμένα από ψεκαζόμενο νερό.
- Το φως ρευματοληψίας και ο σύνδεσμος ενός καλωδίου επέκτασης πρέπει να είναι στεγανά και δεν επιτρέπεται να βρίσκονται μέσα σε νερό. Επιπλέον, ο σύνδεσμος δεν επιτρέπεται να είναι στο έδαφος. Συνιστάται να χρησιμοποιείται καρούλια καλωδίου τα οποία εξασφαλίζουν ότι οι πρίζες βρίσκονται τουλάχιστον 60 mm πάνω από το έδαφος.
- Προσέχετε ώστε το καλώδιο σύνδεσης ρεύματος δικτύου και το καλώδιο επέκτασης να μην τραυματιστούν ή υποστούν ζημιά από πάτημα από οχήματα, συμπύεση, σύρσιμο και παρόμοια αίτια. Προστατεύετε τα καλώδια ρεύματος από θερμότητα, λάδια και αιχμηρά άκρα.
- Πριν από οποιαδήποτε εργασία καθαρισμού και συντήρησης πρέπει να απενεργοποιείτε τη συσκευή και να αποσυνδέετε το φως ρευματοληψίας από την πρίζα.

- Εργασίες επισκευής και εργασίες σε ηλεκτρικά εξαρτήματα επιτρέπεται να πραγματοποιούνται μόνο από το εξουσιοδοτημένο κέντρο εξυπηρέτησης πελατών.

⚠ ΠΡΟΕΙΔΟΠΟΙΗΣΗ

- Η συσκευή επιτρέπεται να συνδεθεί μόνο σε ηλεκτρική σύνδεση η οποία πραγματοποιήθηκε από ηλεκτρολόγο εγκαταστάτη σύμφωνα με το πρότυπο IEC 60364.
- Μη συνδέετε τη συσκευή σε εναλλασσόμενο ρεύμα. Η τάση πρέπει να συμφωνεί με τα στοιχεία στην πινακίδα τύπου της συσκευής.
- Κατηγορία προστασίας I - Οι συσκευές επιτρέπεται να συνδεθούν μόνο σε κανονικά γειωμένες πηγές ρεύματος.
- Για λόγους ασφαλείας συνιστούμε τη λειτουργία της συσκευής οπωσδήποτε μέσω ενός ρελέ προστασίας από ρεύμα διαρροής (μέγ. ρεύματος 30 mA).
- Ένα ακατάλληλο καλώδιο επέκτασης μπορεί να είναι επικίνδυνο. Σε υπαίθριο χώρο χρησιμοποιείτε ένα καλώδιο επέκτασης που είναι εγκεκριμένο και αντίστοιχα επισημασμένο για τη χρήση αυτή και έχει επαρκή διατομή αγωγών:
1–10 m: 1,5 mm², 10 – 30 m: 2,5 mm²
- Πάντα ξετυλίγετε τελείως το καλώδιο επέκτασης από το καρούλι καλωδίου.

Προειδοποίηση! Αυτό το ηλεκτρικό εργαλείο παράγει ένα ηλεκτρομαγνητικό πεδίο κατά τη διάρκεια της λειτουργίας του. Αυτό το πεδίο υπό ορισμένες περιστάσεις μπορεί να επηρεάσει ενεργά ή παθητικά ιατρικά εμφυτεύματα. Για να μειώσετε τον κίνδυνο σοβαρών ή θανατηφόρων τραυματισμών, συνιστούμε σε άτομα με ιατρικά εμφυτεύματα να συμβουλευούνται το γιατρό τους και τον κατασκευαστή του ιατρικού εμφυτεύματος, πριν το χειρισμό του ηλεκτρικού εργαλείου.

Ασφαλής μεταχείριση

⚠ ΚΙΝΔΥΝΟΣ

- Ο χρήστης πρέπει να χρησιμοποιεί τη συσκευή σύμφωνα με την ενδεικνυόμενη χρήση της. Πρέπει να λαμβάνετε υπόψη σας τις τοπικές συνθήκες και κατά την εργασία με τη συσκευή να προσέχετε για την ύπαρξη ανθρώπων γύρω σας.
- Πριν από κάθε λειτουργία, ελέγχετε για ζημιές τα σημαντικά μέρη της συσκευής όπως τον εύκαμπτο σωλήνα υψηλής πίεσης, το πιστόλι ψεκασμού και τις διατάξεις ασφαλείας. Αντικαθιστάτε άμεσα τα μέρη που έχουν υποστεί ζημιά. Μη θέσετε σε λειτουργία οποιαδήποτε συσκευή αν οποιοδήποτε μέρος της έχει υποστεί ζημιά.

- Οι πίδακες υψηλής πίεσης μπορεί να είναι επικίνδυνοι σε περίπτωση ακατάλληλης χρήσης. Ο πίδακας δεν επιτρέπεται να στρέφεται σε ανθρώπους, ζώα, ενεργό ηλεκτρικό εξοπλισμό ή στην ίδια τη συσκευή.
- Μη στρέψετε τον πίδακα υψηλής πίεσης σε άλλα άτομα αλλά ούτε και στον εαυτό σας, για καθαρισμό ρούχων και υποδημάτων.
- Τα ελαστικά των οχημάτων/οι βαλβίδες των ελαστικών μπορεί να υποστούν ζημιά από τον πίδακα υψηλής πίεσης και τα ελαστικά να σκάσουν. Μια πρώτη ένδειξη ζημιάς είναι η αλλοίωση του χρωματισμού του ελαστικού. Τα ελαστικά οχημάτων/οι βαλβίδες ελαστικών που έχουν υποστεί ζημιά αποτελούν θανάσιμο κίνδυνο. Κατά τον καθαρισμό, διατηρείτε την έξοδο του πίδακα σε απόσταση τουλάχιστον 30 cm από το καθαριζόμενο αντικείμενο!

⚠ ΠΡΟΕΙΔΟΠΟΙΗΣΗ

- Μη χρησιμοποιείτε τη συσκευή αν βρίσκονται άλλα άτομα εντός εμβέλειας, εκτός αν αυτά φορούν προστατευτικό ρουχισμό.
- Η συσκευή δεν επιτρέπεται να τεθεί σε λειτουργία από παιδιά ή από μη καταρτισμένα άτομα.
- Αυτή η συσκευή δεν προορίζεται για χρήση από άτομα με περιορισμένες σωματικές, αισθητηριακές ή διανοητικές ικανότητες ή με έλλειψη πείρας και/ή έλλειψη γνώσεων, εκτός εάν αυτά τα άτομα επιβλέπονται από πρόσωπο αρμόδιο για την ασφάλειά τους ή έχουν λάβει από αυτό το άτομο οδηγίες, για το πώς πρέπει να χρησιμοποιείται η συσκευή και έχουν κατανοήσει τους κινδύνους που προκύπτουν από αυτή. Τα παιδιά δεν επιτρέπεται να παίζουν με τη συσκευή.
- Επιβλέψτε τα παιδιά για να διασφαλίζετε ότι δεν παίζουν με τη συσκευή.

⚠ ΕΠΙΣΗΜΑΝΣΗ

- Πριν από οποιαδήποτε δραστηριότητα με τη συσκευή ή σε αυτή, εξασφαλίστε την ευστάθειά της, για να αποφύγετε ατυχήματα ή ζημιές από πτώση της συσκευής.
- Από τον πίδακα νερού που εξέρχεται από το ακροφύσιο υψηλής πίεσης ασκείται μια δύναμη ανάκρουσης στο πιστόλι ψεκασμού. Προσέχετε να διατηρείτε την ευστάθειά σας και κρατάτε καλά το πιστόλι και τον σωλήνα ψεκασμού.
- Ποτέ μην αφήσετε τη συσκευή χωρίς επιτήρηση ενώ είναι σε λειτουργία.

ΠΡΟΣΟΧΗ

- Σε παρατεταμένα διαλείμματα εργασίας απενεργοποιείτε τη συσκευή από τον διακόπτη της.
- Μη χρησιμοποιείτε τη συσκευή σε θερμοκρασίες κάτω από 0 °C.

Άλλοι κίνδυνοι

⚠ ΚΙΝΔΥΝΟΣ

- Απαγορεύεται η λειτουργία σε εκρήξιμες ατμόσφαιρες.
- Μην ψεκάζετε αντικείμενα τα οποία περιέχουν υλικά επικίνδυνα για την υγεία (π.χ. αμίαντο).
- Ποτέ μην αναρροφάτε υγρά που περιέχουν διαλύτες ούτε μη αραιωμένα οξέα και διαλύτες! Σε αυτά συμπεριλαμβάνονται π.χ. βενζίνη, αραιωτικά χρωμάτων ή πετρέλαιο θέρμανσης. Το νέφος ψεκασμού είναι πολύ εύφλεκτο, εκρηκτικό και τοξικό. Μη χρησιμοποιήσετε ασετόν, ούτε μη αραιωμένα οξέα και διαλύτες, επειδή αυτές οι ουσίες προσβάλλουν τα υλικά που χρησιμοποιούνται στη συσκευή.
- Κρατάτε τις μεμβράνες συσκευασίας μακριά από παιδιά, υπάρχει κίνδυνος πρόκλησης ασφυξίας!

⚠ ΠΡΟΕΙΔΟΠΟΙΗΣΗ

- Σύμφωνα με τους ισχύοντες κανονισμούς, η συσκευή δεν επιτρέπεται ποτέ να χρησιμοποιηθεί στο δίκτυο πόσιμο νερού χωρίς διάταξη απομόνωσης συστήματος. Διασφαλίστε ότι η σύνδεση του οικιακού συστήματος νερού από το οποίο λειτουργεί το πλυστικό μηχάνημα υψηλής πίεσης είναι εξοπλισμένο με μια διάταξη απομόνωσης συστήματος σύμφωνα με το EN 12729 Τύπος ΒΑ.
- Το νερό που έχει περάσει μέσα από μια διάταξη απομόνωσης συστήματος θεωρείται μη πόσιμο.
- Οι εύκαμπτοι σωλήνες υψηλής πίεσης, τα εξαρτήματά τους και οι σύνδεσμοι είναι σημαντικά για την ασφάλεια του μηχανήματος. Χρησιμοποιείτε μόνο εύκαμπτους σωλήνες υψηλής πίεσης, εξαρτήματα και συνδέσμους που συνιστά ο κατασκευαστής.
- Κατά την αποσύνδεση εύκαπτου σωλήνα τροφοδοσίας ή εύκαπτου σωλήνα υψηλής πίεσης μπορεί μετά τη λειτουργία να εξέλθει καυτό νερό από τις συνδέσεις.

⚠ ΕΠΙΣΗΜΑΝΣΗ

- Κατά την επιλογή του μέρους αποθήκευσης και κατά τη μεταφορά, λαμβάνετε υπόψη το βάρος της συσκευής (βλ. Τεχνικά χαρακτηριστικά), για να αποφύγετε ατυχήματα ή τραυματισμούς.
- Η πολύωρη, αδιάκοπη χρήση της συσκευής μπορεί σε σπάνιες περιπτώσεις να επιφέρει αίσθηση μούδιασματος στα χέρια.

- Φοράτε γάντια.
- Διατηρείτε τα χέρια σας ζεστά.
- Κάνετε τακτικά διαλείμματα εργασίας.

Εργασία με απορρυπαντικό

⚠ ΠΡΟΕΙΔΟΠΟΙΗΣΗ

- Αυτή η συσκευή αναπτύχθηκε για τη χρήση απορρυπαντικών τα οποία παραδίδονται ή συνιστώνται από τον κατασκευαστή. Η χρήση άλλων απορρυπαντικών ή χημικών μπορεί να έχει αρνητικές επιπτώσεις στην ασφάλεια της συσκευής.
- Η λανθασμένη χρήση των απορρυπαντικών μπορεί να προκαλέσει σοβαρούς τραυματισμούς ή δηλητηρίασεις.
- Φυλάσσετε τα απορρυπαντικά σε μέρη μη προσβάσιμα από παιδιά.

Διατάξεις ασφαλείας

⚠ ΕΠΙΣΗΜΑΝΣΗ

- Οι διατάξεις ασφαλείας χρησιμεύουν για την προστασία του χρήστη και δεν επιτρέπεται να τροποποιηθούν ή να παρακαμφθούν.
- Ο διακόπτης πίεσης μπορεί να μειώσει την πίεση, αν υπάρξει υπέρβαση της προρρυθμισμένης τιμής.
- Το πιστόλι διαθέτει μια ασφάλιση. Αν έχει ενεργοποιηθεί η ασφάλιση, το πιστόλι δεν μπορεί να χρησιμοποιηθεί.
- Θερμικός αισθητήρας: Ο θερμικός αισθητήρας προστατεύει τον κινητήρα από υπερφόρτωση. Η συσκευή μπορεί να τεθεί πάλι σε λειτουργία μετά από μερικά λεπτά, αφού κρυώσει ο αισθητήρας θερμοκρασίας.

Ατομικός Εξοπλισμός Προστασίας

⚠ ΕΠΙΣΗΜΑΝΣΗ

- Φοράτε κατάλληλα προστατευτικό ρουχισμό και προστατευτικά γυαλιά, για την προστασία από νερό ή ακαθαρσίες που εκτινάσσονται πίσω προς το μέρος σας.
- Κατά τη διάρκεια της χρήσης πλυστικών μηχανημάτων υψηλής πίεσης μπορεί να σχηματιστούν αερολύματα. Η εισπνοή αερολυμάτων μπορεί να έχει ως συνέπεια βλάβες της υγείας. Ανάλογα με την εφαρμογή μπορούν να χρησιμοποιηθούν πλήρως θωρακισμένα ακροφύσια (π.χ. καθαρισμού επιφανειών) για καθαρισμό υψηλής πίεσης, τα οποία μειώνουν αισθητά τον σχηματισμό υδατικών αερολυμάτων. Η χρήση μιας τέτοιας θωράκισης δεν εφικτή σε όλες τις εφαρμογές. Αν δεν είναι εφικτή η χρήση ενός πλήρως θωρακισμένου ακροφυσίου, θα πρέπει να χρησιμοποιείται μια μάσκα υψηλής αναπνευστικής προστασίας FFP 2 ή ισοδύναμη, ανάλογα με το περιβάλλον που πρόκειται να καθαριστεί.

6. Υπολειπόμενοι κίνδυνοι

Ακόμα και αν χειρίζεστε αυτό το ηλεκτρικό εργαλείο όπως προβλέπεται, παραμένουν πάντα υπολειπόμενοι κίνδυνοι. Μπορεί να προκύψουν οι εξής κίνδυνοι σε σχέση με τη μέθοδο κατασκευής και την έκδοση αυτού του ηλεκτρικού εργαλείου:

- Βλάβες των πνευμόνων, εάν δεν χρησιμοποιείται κατάλληλη μάσκα προστασίας από σκόνη.
- Βλάβες της ακοής, αν δεν χρησιμοποιείται κατάλληλη προστασία ακοής.
- Βλάβες της υγείας, από τους κραδασμούς στο σύστημα χεριού-βραχίονα, σε περίπτωση που η συσκευή χρησιμοποιείται για παρατεταμένο χρονικό διάστημα ή αν δεν τυγχάνει σωστής μεταχείρισης και συντήρησης.

7. Τεχνικά χαρακτηριστικά

Τάση δικτύου ρεύματος	230-240 V~ / 50 Hz
Κατανάλωση ισχύος	2400 W
Πίεση εργασίας	12 MPa
Ονομαστική πίεση	18 MPa
Παροχή	5,5 l/min
Μέγ. πίεση τροφοδοσίας νερού	0,4 MPa
Κατηγορία προστασίας	II

Κίνδυνος!

Θόρυβος και κραδασμοί

Οι τιμές θορύβου και κραδασμών μετρήθηκαν βάσει του προτύπου EN 60335.

Στάθμη ηχητικής πίεσης L_{pA}	78 dB
Αβεβαιότητα K_{pA}	3 dB
Στάθμη ηχητικής ισχύος L_{WA}	94 dB
Αβεβαιότητα K_{WA}	3 dB

Φοράτε προστασία ακοής.

Η επίδραση του θορύβου ενδέχεται να προκαλέσει απώλεια ακοής.

Συνολικές τιμές κραδασμών (διανυσματικό άθροισμα τριών αξόνων) προσδιορισμένη σύμφωνα με το EN 60335.

Τιμή εκπομπής κραδασμών $a_n \leq 2,5 \text{ m/s}^2$

Η αναφερόμενη τιμή εκπομπής κραδασμών έχει μετρηθεί σύμφωνα με μια τυποποιημένη διαδικασία ελέγχου, και μπορεί, ανάλογα με τον τρόπο και μέθοδο χρήσης του ηλεκτρικού εργαλείου, να διαφέρει και σε εξαιρετικές περιπτώσεις να υπερβεί την αναφερόμενη τιμή.

Η αναφερόμενη τιμή εκπομπής κραδασμών μπορεί να χρησιμοποιηθεί για τη σύγκριση ενός ηλεκτρικού εργαλείου με ένα άλλο.

Η αναφερόμενη τιμή εκπομπής κραδασμών μπορεί να χρησιμοποιηθεί και για μια πρώτη αξιολόγηση της έκθεσης.

Περιορίζετε την παραγωγή θορύβου και κραδασμών στο ελάχιστο!

- Χρησιμοποιείτε μόνο συσκευές που είναι σε άψογη κατάσταση.
- Συντηρείτε και καθαρίζετε τακτικά τη συσκευή.
- Προσαρμόζετε τον τρόπο εργασίας σας στη συσκευή.
- Μην υπερφορτώνετε τη συσκευή.
- Αν χρειάζεται δώστε τη συσκευή για έλεγχο.
- Απενεργοποιείτε τη συσκευή όταν δεν χρησιμοποιείται.
- Φοράτε γάντια.

8. Αποσυσκευασία

- Ανοίξτε τη συσκευασία και αφαιρέστε προσεκτικά το προϊόν.
- Απομακρύνετε τα υλικά συσκευασίας καθώς και τα ασφαλιστικά συσκευασίας και μεταφοράς (εφόσον υπάρχουν).
- Ελέγξτε εάν είναι πλήρες το παραδοτέο υλικό.
- Ελέγξτε το προϊόν και τα αξεσουάρ για τυχόν ζημιές κατά τη μεταφορά. Σε περίπτωση αξίωσης πρέπει να ειδοποιηθεί άμεσα ο μεταφορέας. Μεταγενέστερες αξιώσεις δεν αναγνωρίζονται.
- Φυλάξτε τη συσκευασία κατά το δυνατό μέχρι τη λήξη της εγγύησης.
- Πριν τη χρήση, εξοικειωθείτε με το προϊόν με τη βοήθεια των οδηγιών χειρισμού.
- Για αξεσουάρ, αναλώσιμα και ανταλλακτικά, χρησιμοποιείτε μόνο γνήσια εξαρτήματα. Ανταλλακτικά μπορείτε να τα προμηθευτείτε από το τοπικό σας εξειδικευμένο κατάστημα.
- Κατά τις παραγγελίες αναφέρετε τον αριθμό είδους των προϊόντων μας καθώς και τον τύπο και το έτος κατασκευής του προϊόντος.

⚠ ΠΡΟΕΙΔΟΠΟΙΗΣΗ!

Το προϊόν και τα υλικά συσκευασίας δεν είναι παιδικά παιχνίδια! Τα παιδιά δεν επιτρέπεται να παίζουν με πλαστικές σακούλες, μεμβράνες και μικρά εξαρτήματα! Υπάρχει κίνδυνος κατάποσης και ασφυξίας!

9. Πριν τη θέση σε λειτουργία

Σωστή χρήση της συσκευής

- Το πλυστικό μηχανήμα υψηλής πίεσης πρέπει να τοποθετηθεί πάνε σε μια επίπεδη, οριζόντια και ασφαλή επιφάνεια.
- Σε κάθε ενεργοποίηση του μηχανήματος συνιστάται η τήρηση της σωστής θέσης χειρισμού: ένα χέρι στο πιστόλι και το δεύτερο χέρι στη ράβδο ψεκασμού.
- Ο πίδακας νερού δεν επιτρέπεται ποτέ να κατευθυνθεί προς καλώδια ρεύματος ή προς το ίδιο το μηχανήμα.
- Για χρησιμοποίηση ζημιές στην αντλία κατά τα διαστήματα μη ενεργού ψεκασμού, μια μικρή διαρροή από την αντλία είναι φυσιολογική.
- Το μηχανήμα δεν επιτρέπεται σε καμία περίπτωση να χρησιμοποιηθεί σε χώρους όπου υπάρχει κίνδυνος έκρηξης.
- Η θερμοκρασία εργασίας πρέπει να βρίσκεται μεταξύ +5 και +50 °C. Δεν επιτρέπεται να τοποθετούνται καλύμματα ή να πραγματοποιούνται τροποποιήσεις στη ράβδο ψεκασμού ή στα ακροφύσια ψεκασμού.
- Το πλυστικό μηχανήμα υψηλής πίεσης έχει σχεδιαστεί για λειτουργία με κρύο ή χλιαρό νερό (έως το πολύ 50 °C), ενώ οι υψηλότερες θερμοκρασίες θα προκαλέσουν ζημιές στην αντλία.
- Το νερό εισόδου δεν πρέπει να είναι ακάθατο, ούτε να περιέχει άμμο ή να είναι επιβαρυνμένο με χημικά προϊόντα τα οποία μπορούν να επηρεάσουν αρνητικά τη λειτουργία και να μειώσουν τη διάρκεια ζωής του μηχανήματος.

Συναρμολόγηση

Συναρμολόγηση της συσκευής (Εικ. 1)

Περάστε τη λαβή (1) στα σημεία στερέωσης στο πάνω μέρος της συσκευής και ασφαλίστε την με τις δύο παρεχόμενες βίδες (μήκος 20 mm).

Κατόπιν περάστε και τη στήριξη καλωδίου (3) στο άνοιγμα που προβλέπεται για τον σκοπό αυτό στην αριστερή πλευρά της συσκευής.

Σύνδεσμος τροφοδοσίας νερού (Εικ. 2)

Βιδώστε στη συσκευή τον σύνδεσμο τροφοδοσίας νερού (10). Ο σύνδεσμος τροφοδοσίας νερού (10) είναι εξοπλισμένος με ένα εξάρτημα σύνδεσης για στάνταρ συστήματα σύνδεσης εύκαμπτων σωλήνων.

Συνδέστε τον σύνδεσμο εύκαμπτου σωλήνα του εύκαμπτου σωλήνα τροφοδοσίας (ελάχ. Ø 1/2" περίπου 13 mm) στον σύνδεσμο τροφοδοσίας νερού (10).

Για την τροφοδοσία νερού χρησιμοποιείτε πάντα έναν ενισχυμένο εύκαμπο σωλήνα νερού με έναν σύνδεσμο του εμπορίου. Το μήκος θα πρέπει να είναι τουλάχιστον 6,0 m. (δεν περιλαμβάνονται στο παραδοτέο υλικό)

Ανάμεσα στο πόσιμο νερό και στο πλυστικό μηχανήμα υψηλής πίεσης πρέπει να έχει εγκατασταθεί ένα σύστημα κατά της αντίστροφης ροής! Ρωτήστε σχετικά τοπικό υδραυλικό που είναι γνώστης θεμάτων υγιεινής.

Αναρρόφηση από ανοικτές δεξαμενές/ δοχεία και από φυσικά ρεζερβουάρ νερού

Χρησιμοποιήστε ένα ειδικό αξεσουάρ αυτόνομης αναρρόφησης (δεν περιλαμβάνεται στο παραδοτέο υλικό / διατίθεται σε ειδικευμένο κατάστημα).

Με αυτό το αξεσουάρ, το πλυστικό μηχανήμα υψηλής πίεσης μπορεί να αναρροφήσει νερό σε ύψος 0,5 m από τη στάθμη του νερού. Αυτό μπορεί να διαρκέσει περίπου 25 – 50 δευτερόλεπτα.

Βυθίστε τον εύκαμπο σωλήνα του αξεσουάρ τελείως μέσα στο νερό, για να εκτοπίσετε τον αέρα από τον εύκαμπο σωλήνα.

Συνδέστε τον εύκαμπο σωλήνα του αξεσουάρ στο πλυστικό μηχανήμα υψηλής πίεσης και βεβαιωθείτε ότι το φίλτρο αναρρόφησης βρίσκεται μέσα στο νερό. Αφήστε το πλυστικό μηχανήμα υψηλής πίεσης να λειτουργήσει χωρίς πιστόλι ψεκασμού, μέχρι να επιτύχετε ομαλή ροή νερού από τον εύκαμπο σωλήνα υψηλής πίεσης. Αν μετά από 25 – 50 δευτερόλεπτα δεν βγαίνει ακόμη νερό, απενεργοποιήστε το μηχανήμα και ελέγξτε όλες τις συνδέσεις.

Αν υπάρχει ροή νερού, απενεργοποιήστε το πλυστικό μηχανήμα υψηλής πίεσης και συνδέστε το πιστόλι ψεκασμού και τη ράβδο ψεκασμού για να ξεκινήσετε την εργασία σας.

Σύνδεσμος εύκαμπτου σωλήνα υψηλής πίεσης (Εικ. 3/ 4)

Συνδέστε τον εύκαμπο σωλήνα υψηλής πίεσης (2) στον σύνδεσμο εύκαμπτου σωλήνα υψηλής πίεσης (6). Προηγουμένως απομακρύνετε το προστατευτικό πάμα.

Συνδέστε το άλλο άκρο του εύκαμπτου σωλήνα υψηλής πίεσης (2) στον σύνδεσμο του πιστολιού (13).

Για να αφαιρέσετε τον εύκαμπο σωλήνα υψηλής πίεσης (2), πατήστε το πλήκτρο (Α) και τραβήξτε τον.

Σύνδεση των πρόσθετων εξαρτημάτων (Εικ. 5)

Για να εγκαταστήσετε τα πρόσθετα εξαρτήματα 9, 14, 18, πιέστε τα μέσα στο πιστόλι (13) και περιστρέψτε τα μέχρι να ασφαλισούν.

Για να εγκαταστήσετε τα πρόσθετα εξαρτήματα 12, 15, 16, 17, τοποθετήστε τα πάνω στο εξάρτημα επιμήκυνσης (14) και περιστρέψτε τα μέχρι να ασφαλισούν.

Ηλεκτρική σύνδεση

- Βεβαιωθείτε πριν από τη σύνδεση ότι συμφωνούν τα στοιχεία στην πινακίδα τύπου με τα στοιχεία του δικτύου τροφοδοσίας.
- Κατά τη χρήση καλωδίων επέκτασης προσέχετε αυτά να είναι κατάλληλα για εξωτερικό χώρο και διαθέτουν επαρκή διατομή των επί μέρους αγωγών:
1–10 m: 1,5 mm²
10–30 m: 2,5 mm²
- Συνδέστε το φως ρευματοληψίας του καλωδίου ρεύματος δικτύου στην πρίζα.

10. Χειρισμός

⚠ Προσοχή!

Πριν από τη θέση σε λειτουργία, οπωσδήποτε συναρμολογήστε πλήρως το προϊόν!

Το μηχάνημα αποτελείται από ένα συγκρότημα με μια αντλία, το οποίο είναι καλυμμένο με ένα περίβλημα ανθεκτικό σε χτυπήματα. Το μηχάνημα είναι εξοπλισμένο με μια ράβδο ψεκασμού και ένα εύχρηστο πιστόλι χειρός για να επιτυγχάνετε βέλτιστη θέση εργασίας. Η μορφή και ο εξοπλισμός αυτών των μερών του μηχανήματος συμμορφώνονται με τους ισχύοντες κανονισμούς.

Θέση σε λειτουργία:

Αφού έχετε συναρμολογήσει πλήρως το πλυστικό μηχάνημα υψηλής πίεσης και έχετε πραγματοποιήσει όλες τις συνδέσεις, μπορείτε να προχωρήσετε ως εξής:

Ανοίξτε την παροχή νερού. Απασφαλίστε το πιστόλι (13) χρησιμοποιώντας τον διακόπτη φραγής (C). Πατήστε τη σκανδάλη (D) για να μπορέσει να διαφύγει ο αέρας που περιέχεται στη συσκευή. (Εικ. 5)

Ενεργοποιήστε τη συσκευή θέτοντας τον διακόπτη ενεργοποίησης/ απενεργοποίησης (4) στη θέση "ON". Κατόπιν πατήστε τη σκανδάλη (D). (Εικ. 1/5)

Για να απενεργοποιήσετε τη συσκευή, αφήστε τη σκανδάλη (D) οπότε η συσκευή τίθεται σε κατάσταση αναμονής. Μόλις πατήσετε τη σκανδάλη (D) τίθεται πάλι σε λειτουργία το πλυστικό μηχάνημα υψηλής πίεσης. (Εικ. 5)

Για να απενεργοποιήσετε πλήρως το πλυστικό μηχάνημα υψηλής πίεσης, θέστε τον διακόπτη ενεργοποίησης/ απενεργοποίησης (4) στη θέση "OFF". (Εικ. 1)

Δοχείο απορρυπαντικού (9)

Γεμίστε το δοχείο απορρυπαντικού με τον αντίστοιχο απορρυπαντικό. Το πλάτος του πίδακα μπορεί να ρυθμιστεί από το ακροφύσιο.

Χρήση των πρόσθετων εξαρτημάτων (Εικ. 1):

Εξάρτημα καθαρισμού βεράντας (12): Για τον καθαρισμό δαπέδων και επιφανειών τοίχων.

Ακροφύσιο τούρμπο (15): Για την απομάκρυνση επίμονων ρύπων.

Ακροφύσιο (16): Για χονδρικές εργασίες καθαρισμού.

Βούρτσα καθαρισμού (18): Για καθαρισμό επιφανειών.

11. Ηλεκτρική σύνδεση

Ο εγκατεστημένος ηλεκτροκινητήρας έχει συνδεθεί ώστε να είναι έτοιμος για λειτουργία. Η σύνδεση συμμορφώνεται με τις ισχύουσες διατάξεις VDE και DIN.

Η σύνδεση στο ηλεκτρικό δίκτυο από την πλευρά του πελάτη καθώς και το καλώδιο επέκτασης που χρησιμοποιείται πρέπει να συμμορφώνονται με αυτές τις προδιαγραφές.

Καλώδιο ηλεκτρικής σύνδεσης με ζημιά

Στα καλώδια σύνδεσης συχνά προκύπτουν ζημιές στη μόνωση.

Οι σχετικές αιτίες μπορεί να είναι:

- σημεία πίεσης, όταν καλώδια σύνδεσης περνούν μέσα από διάκενα παραθύρου ή πόρτας.
- θέσεις τσακίσματος λόγω ακατάλληλης στερέωσης ή διέλευσης του καλωδίου σύνδεσης.
- σημεία κοψίματος λόγω διέλευσης τροχήλατων αντικειμένων επάνω από το καλώδιο σύνδεσης.
- ζημιές στη μόνωση λόγω τραβήγματος του φως από την πρίζα.

- ρωγμές λόγω γήρανσης της μόνωσης. Καλώδια ηλεκτρικής σύνδεσης με τέτοιες ζημιές δεν επιτρέπεται να χρησιμοποιηθούν και λόγω των ζημιών στη μόνωση αποτελούν κίνδυνο για τη ζωή. Ελέγχετε τακτικά τα καλώδια ηλεκτρικής σύνδεσης για τυχόν ζημιές. Προσέχετε ώστε κατά τον έλεγχο το καλώδιο σύνδεσης να μην είναι συνδεδεμένο στο δίκτυο ρεύματος.

Τα καλώδια σύνδεσης πρέπει να συμμορφώνονται με τις ισχύουσες διατάξεις VDE και DIN. Χρησιμοποιείτε μόνο καλώδια σύνδεσης με ίδιο χαρακτηρισμό.

Είναι υποχρεωτικό να είναι τυπωμένη η ονομασία τύπου πάνω στο καλώδιο σύνδεσης.

Τύπος σύνδεσης Y

Αν απαιτείται αντικατάσταση του καλωδίου ρεύματος, τότε αυτό πρέπει να αντικατασταθεί από τον κατασκευαστή ή από τον εκπρόσωπό του, για την αποφυγή έκθεσης σε κινδύνους.

- Το προϊόν ικανοποιεί τις απαιτήσεις του EN 61000-3-11 και υπόκειται σε ειδικούς όρους σύνδεσης. Αυτό σημαίνει ότι δεν επιτρέπεται η χρήση του σε οποιαδήποτε ελεύθερα επιλέξιμα σημεία σύνδεσης.
- Το προϊόν μπορεί, σε περίπτωση δυσμενών συνθηκών ηλεκτρικού δικτύου, να προκαλέσει προσωρινές διακυμάνσεις τάσης.
- Το προϊόν προβλέπεται αποκλειστικά και μόνο για χρήση σε σημεία σύνδεσης, τα οποία
 - α) δεν υπερβαίνουν μια μέγιστη επιτρεπόμενη σύνθετη αντίσταση δικτύου "Z" (Ζμέγ. =0,441 Ω), ή
 - β) έχουν ικανότητα φορτίου ρεύματος δικτύου τουλάχιστον 100 A ανά φάση.
- Ως χρήστης πρέπει να εξασφαλίσετε, εάν χρειάζεται σε συνεννόηση με την εταιρεία παροχής ηλεκτρικής ενέργειας, ότι το σημείο σύνδεσής σας, στο οποίο θέλετε να χρησιμοποιείτε το προϊόν, ικανοποιεί μία εκ των δύο αναφερόμενων απαιτήσεων α) ή β).

12. Συντήρηση

⚠ ΠΡΟΕΙΔΟΠΟΙΗΣΗ! Πριν από κάθε ρύθμιση, σέρβις ή επισκευή, αποσυνδέετε το φινι ρευματοληψίας από την πρίζα!

Γενικά μέτρα συντήρησης

- Διατηρείτε τις προστατευτικές διατάξεις, τις σχισμές αερισμού και το περιβλημα κινητήρα όσο το δυνατόν καθαρά από σκόνη και ακαθαρσίες.

Σκουπίστε τη συσκευή με ένα καθαρό πανί ή φυσιξέτη την με πεπιεσμένο αέρα χαμηλής πίεσης.

- Συνιστούμε να καθαρίζετε τη συσκευή άμεσα μετά από κάθε χρήση.
- Καθαρίζετε τη συσκευή τακτικά με ένα ελαφρά υγρό πανί και λίγο μαλακό σαπούνι. Μη χρησιμοποιείτε καθαριστικά ή διαλυτικά, γιατί θα μπορούσαν να προσβάλουν τα πλαστικά μέρη της συσκευής. Προσέχετε να μην μπορέσει να εισχωρήσει νερό στο εσωτερικό της συσκευής.

Μεγάλος χρόνος ακινησίας της ηλεκτρικής αντλίας

Αν προβλέπετε μεγάλο χρόνο ακινησίας του μηχανήματος (πάνω από 3 μήνες) σε χώρους όπου υπάρχει κίνδυνος παγετού, συνιστάται η πλήρωση του μηχανήματος με ένα αντιψυκτικό (παρόμοιο με τα χρησιμοποιούμενα σε αυτοκίνητα).

Αν η συσκευή δεν έχει χρησιμοποιηθεί για μεγάλο χρονικό διάστημα, στην ηλεκτρική αντλία προκύπτουν αποθέσεις ασβεστίου οι οποίες μπορεί να επιφέρουν δυσκολίες εκκίνησης.

Πληροφορίες σέρβις

Πρέπει να έχετε υπόψη σας ότι σε αυτό το προϊόν τα παρακάτω εξαρτήματα υπόκεινται σε φθορά ανάλογα με τη χρήση ή φυσική φθορά, δηλ. τα παρακάτω εξαρτήματα χρειάζονται ως αναλώσιμα.

Αναλώσιμα*: ιμάντας, εύκαμπτος σωλήνας, ράβδος ψεκασμού, ακροφύσια και πρόσθετα εξαρτήματα, φίλτρο αέρα, στεγανοποιητικά

* δεν περιλαμβάνονται απαραίτητα στο παραδοτέο υλικό!

Καθαρισμός ακροφυσίου (Εικ. 1)

Για τον καθαρισμό ενός φραγμένου ακροφυσίου, παρακαλούμε χρησιμοποιήστε το παρεχόμενο σύρμα (11).

13. Απόρριψη και ανακύκλωση

Υποδείξεις για τη συσκευασία



Τα υλικά συσκευασίας είναι ανακυκλώσιμα. Παρακαλούμε να απορρίψετε τη συσκευασία με τρόπο φιλικό προς το περιβάλλον.

Υποδείξεις σχετικά με το νόμο περί ηλεκτρικού και ηλεκτρονικού εξοπλισμού (ElektroG)



Τα απόβλητα ηλεκτρικού και ηλεκτρονικού εξοπλισμού δεν πρέπει να απορρίπτονται στα οικιακά απορρίμματα, αλλά να συλλέγονται ή να απορρίπτονται ξεχωριστά!









- Οι χρησιμοποιημένες μπαταρίες ή επαναφορτιζόμενες μπαταρίες που δεν είναι σταθερά εγκατεστημένες στην παλαιά συσκευή, πρέπει πριν την παράδοσή τους να αφαιρούνται χωρίς να καταστραφούν! Η απόρριψή τους ρυθμίζεται από τον νόμο σχετικά με μπαταρίες.
- Οι ιδιοκτήτες ή χρήστες παλαιού ηλεκτρικού και ηλεκτρονικού εξοπλισμού υποχρεούνται από τη νομοθεσία να τον επιστρέφουν μετά το τέλος της ωφέλιμης ζωής του.
- Ο τελικός χρήστης φέρει ο ίδιος την ευθύνη για τη διαγραφή των προσωπικών δεδομένων του από την προς απόρριψη παλαιά συσκευή!
- Το σύμβολο διαγραμμένου κάδου απορριμμάτων σημαίνει ότι τα απόβλητα ηλεκτρικού και ηλεκτρονικού εξοπλισμού δεν επιτρέπεται να απορρίπτονται στα οικιακά απορρίμματα.
- Τα απόβλητα ηλεκτρικού και ηλεκτρονικού εξοπλισμού μπορούν να παραδίδονται χωρίς χρέωση στις εξής θέσεις:
 - Δημόσιες θέσεις απόρριψης ή θέσεις συλλογής (π.χ. θέσεις που έχουν ορίσει οι δημοτικές αρχές).
 - Σημεία πώλησης ηλεκτρικού εξοπλισμού (είτε φυσικά καταστήματα είτε online) εφόσον οι έμποροι έχουν την υποχρέωση παραλαβής τους ή προσφέρουν αυτή την υπηρεσία εθελοντικά.
 - Έως τρεις παλαιές ηλεκτρικές συσκευές ανά είδος συσκευής, με μήκος ακμής έως 25 εκατοστών μπορείτε να τις παραδώσετε στον κατασκευαστή, χωρίς χρέωση και χωρίς προηγούμενη αγορά νέας συσκευής, ή να τις παραδώσετε σε άλλη εξουσιοδοτημένη θέση συλλογής στην περιοχή σας.

- Περαιτέρω συμπληρωματικούς όρους παραλαβής του κατασκευαστή και του διανομέα μπορείτε να πληροφορηθείτε από το εκάστοτε τμήμα εξυπηρέτησης πελατών.
- Σε περίπτωση παράδοσης μιας νέας ηλεκτρικής συσκευής από τον κατασκευαστή σε μια ιδιωτική οικία, αυτός μπορεί να φροντίσει για τη δωρεάν παραλαβή της παλαιάς ηλεκτρικής συσκευής, κατόπιν ζήτησης από τον τελικό χρήστη. Για τον σκοπό αυτό επικοινωνήστε με το τμήμα εξυπηρέτησης πελατών του κατασκευαστή.
- Αυτές οι δηλώσεις ισχύουν μόνο για συσκευές που εγκαθίστανται και πωλούνται σε χώρες της Ευρωπαϊκής Ένωσης και υπόκεινται στην Ευρωπαϊκή Οδηγία 2012/19/ΕΕ. Σε χώρες εκτός Ευρωπαϊκής Ένωσης μπορεί να ισχύουν διαφορετικές διατάξεις για την απόρριψη αποβλήτων ηλεκτρικού και ηλεκτρονικού εξοπλισμού.

14. Αντιμετώπιση προβλημάτων

Πρόβλημα λειτουργίας	Αιτία	Μέτρο αντιμετώπισης
Η συσκευή δεν λειτουργεί.	Δεν υπάρχει ηλεκτρική τάση στη συσκευή.	Ελέγξτε την ασφάλεια, το καλώδιο ρεύματος δικτύου, το φως ρευματοληψίας και αν χρειάζεται αναθέστε αντικατάσταση σε ειδικευμένο προσωπικό.
	Η διατομή αγωγών του καλωδίου επέκτασης είναι πολύ μικρή ή το καλώδιο επέκτασης έχει πολύ μεγάλο μήκος.	Χρησιμοποιήστε καλώδια επέκτασης με μεγαλύτερη διατομή αγωγών ή χρησιμοποιήστε μικρότερου μήκους καλώδιο επέκτασης.
	Η τάση δικτύου ρεύματος είναι κατώτερη από την προβλεπόμενη τιμή.	Αν χρειάζεται επικοινωνήστε με την επιχείρηση παροχής ενέργειας.
	Η αντλία έχει μπλοκαριστεί από πάγο.	Ελέγξτε, ξεπαγώστε την αν χρειάζεται.
Ο κινητήρας λειτουργεί, αλλά δεν δημιουργείται πίεση.	Αναρρόφηση αέρα στην είσοδο νερού.	Ελέγξτε τον εύκαμπτο σωλήνα τροφοδοσίας και της συνδέσεις εύκαμπτων σωλήνων, αντικαταστήστε όποια εξαρτήματα χρειάζεται.
	Ακροφύσιο εξόδου πολύ μεγάλο.	Ελέγξτε, αντικαταστήστε το αν χρειάζεται.
Ακανόνιστη πίεση λειτουργίας.	Αναρρόφηση αέρα στην είσοδο νερού.	Ελέγξτε τον εύκαμπτο σωλήνα τροφοδοσίας και της συνδέσεις εύκαμπτων σωλήνων, αντικαταστήστε όποια εξαρτήματα χρειάζεται.

Explicitatea simbolurilor de pe aparat

	<p>Înainte de punerea în funcțiune citiți și țineți cont de manualul de utilizare și de indicațiile de securitate!</p>
	<p>Purtați ochelari de protecție!</p>
	<p>Purtați căști antifonice!</p>
	<p>Clasa de protecție II</p>
	<p>Aparatul nu poate fi racordat direct la rețeaua publică de apă potabilă.</p>
	<p>Nu îndreptați jetul de înaltă presiune către persoane, animale, echipament electric activ sau către aparatul însuși.</p>
	<p>Produsul este conform cu directivele europene aplicabile.</p>
	<p>Produsul este conform cu directivele sârbe aplicabile.</p>

Cuprins:**Pagină:**

1.	Introducere.....	239
2.	Descrierea aparatului (fig. 1)	239
3.	Pachetul de livrare	239
4.	Utilizarea conformă cu destinația	240
5.	Indicații de securitate pentrudispozitivul de curățare de înaltă presiune	240
6.	Riscuri reziduale	242
7.	Date tehnice.....	242
8.	Dezambalarea	243
9.	Înainte de punerea în funcțiune.....	243
10.	Operarea.....	244
11.	Branșamentul electric.....	245
12.	Întreținerea curentă	245
13.	Eliminare ca deșeu și revalorificare	246
14.	Remediarea avariilor	247
15.	Declarația de conformitate	272

1. Introducere

Producător:

Scheppach GmbH
Günzburger Straße 69
D-89335 Ichenhausen

Stimate client,

Vă dorim să aveți multe satisfacții și mult succes în lucrul cu noul dumneavoastră aparat.

Indicație:

Conform legii privind garantarea produselor, producătorul acestui aparat nu răspunde pentru deteriorările apărute la acest aparat sau din cauza acestui aparat în caz de:

- manevrare improprie,
- nerespectare a instrucțiunilor de operare,
- reparații executate de terțe persoane, specialiști neautorizați,
- montare și schimbare a altor piese de schimb decât cele originale,
- utilizare neconformă cu destinația,
- leșire din funcțiune a instalației electrice în caz de nerespectare a prescripțiilor electrice și dispozițiilor VDE 0100, DIN 57113 / VDE0113.

Acordați atenție:

Înainte de montajul și punerea în funcțiune citiți întregul text al instrucțiunilor de operare.

Acest manual de utilizare ar trebui să vă ușureze cunoașterea sculei electrice și utilizarea acestora.

Manualul de utilizare conține informații importante despre cum să lucrați în siguranță, în mod profesional și economic cu scula electrică și cum să evitați pericolele, să economisiți costurile de reparații, să reduceți timpul de nefuncționare și să creșteți fiabilitatea și durata de viață a sculei electrice.

În plus față de reglementările de siguranță din acest manual de utilizare, trebuie să respectați și reglementările aplicabile în țara dvs. pentru utilizarea sculei electrice.

Păstrați manualul de utilizare într-o pungă de plastic împreună cu scula electrică pentru a o proteja de murdărie și umiditate. Acestea trebuie citite de personalul de operare înainte de începerea lucrului și respectate riguros. La scula electrică au voie să lucreze numai persoane care au fost instruite privitor la utilizarea sculei electrice și care cunosc pericolele legate de aceasta. Respectați vârsta minimă necesară.

În afară de indicațiile privind securitatea cuprinse în acest manual de utilizare și prevederile speciale ale țării dumneavoastră, trebuie respectate regulamentele tehnice general recunoscute pentru exploatarea mașinilor de acest tip constructiv.

Nu ne asumăm răspunderea pentru accidente sau pagube produse prin nerespectarea acestui manual și a indicațiilor de securitate.

2. Descrierea aparatului (fig. 1)

1. Mâner
2. Furtun de înaltă presiune
3. Suport de cablu
4. Comutator de pornire / oprire
5. Capac de roată
6. Racord pentru furtun de înaltă presiune
7. Roată de transport
8. Suport lance
9. Recipient agent de curățare
10. Racord componenta de admisie a apei
11. Ac de curățare duze
12. Dispozitiv de curățare terase
13. Pistol de pulverizare
14. Prelungire
15. Duză turbo
16. Duză
17. Adaptor Kärcher
18. Perie de curățare

3. Pachetul de livrare

Poz.	Număr	Denumire
	1x	Curățător de înaltă presiune
1	1x	Mâner
2	1x	Furtun de înaltă presiune
3	1x	Suport de cablu
8	1x	Suport lance
9	1x	Recipient agent de curățare
10	1x	Racord componenta de admisie a apei
11	1x	Ac de curățare duze
12	1x	Dispozitiv de curățare terase
13	1x	Pistol de pulverizare
14	1x	Prelungire
15	1x	Duză turbo

16	1x	Duză
17	1x	Adaptor Kärcher
18	1x	Perie de curățare
	2x	Șurub
	1x	Manual de utilizare

4. Utilizarea conformă cu destinația

Dispozitivul de curățare de înaltă presiune este prevăzut pentru utilizarea în zona privată pentru curățarea de vehicule, mașini, clădiri, fațade etc. cu înaltă presiune.

Mașina trebuie utilizată numai conform destinației. Orice altă utilizare este considerată neconformă cu destinația. Pentru pagubele materiale și vătămările de orice fel rezultate pe cale de consecință răspunde utilizatorul/operatorul și nu producătorul.

Vă rugăm să aveți în vedere că aparatele noastre nu au fost construite având ca destinație utilizarea profesională sau industrială. Nu preluăm garanția dacă aparatul este utilizat în regim profesional sau industrial, precum și la activități la fel de solicitante.

5. Indicații de securitate pentru dispozitivul de curățare de înaltă presiune

Înainte de prima utilizare a aparatului citiți aceste indicații de securitate și manualul original de exploatare. Acționați în consecință.

- Pe lângă indicațiile din manualul de exploatare trebuie să fie luate în considerare prevederile de securitate și de prevenire a accidentelor ale legiuitorului.
- Panourile de avertizare și indicatoare atașate pe aparat oferă indicații importante pentru funcționarea fără pericole.

Niveluri de pericol

⚠ PERICOL

- Indicație la un pericol direct iminent, care conduce la vătămări corporale grave sau la deces.

⚠ AVERTIZARE

- Indicație la o situație posibil periculoasă, care poate conduce la vătămări corporale prea grave sau la deces.

⚠ PRECAUȚIE

- Indicație la o situație posibil periculoasă, care poate conduce la vătămări corporale ușoare.

ATENȚIE

- Indicație la o situație posibil periculoasă, care poate conduce la daune materiale.

Componente electrice

⚠ PERICOL

- Pericol de electrocutare!
- Nu prindeți niciodată fișa de rețea și priza cu mâinile umede.
- Verificați conducta de racord la rețeaua electrică cu fișa de rețea înainte fiecărei funcționări cu privire la daune. Dispuneți înlocuirea conductei de racord la rețeaua electrică deteriorată imediat de către serviciul autorizat pentru clienți / specialist electrician. Nu puneți aparatul cu conductă de racord la rețeaua electrică deteriorată în funcțiune.
- Toate piesele conductoare de curent din zona de lucru trebuie să fie protejate împotriva jeturilor de apă.
- Fișa de rețea și cuplajul unei conducte prelungitoare trebuie să fie etanș la apă și nu trebuie să stea în apă. Cuplajul nu trebuie să stea în continuare pe sol. Se recomandă să se utilizeze tambur de cablu, care asigură ca prizele să se afle cel puțin la 60 mm deasupra solului.
- Pentru aceasta fiți atenți ca conducta de racordare la rețeaua electrică și conducta prelungitoare să nu fie vătămăte sau deteriorate prin călcare, strivire sau similar. Protejați conductele de racord la rețeaua electrică împotriva căldurii, uleiului și muchiilor ascuțite.
- Opriiți aparatul și trageți fișa de rețea înainte de a efectua orice operațiune de îngrijire și întreținere.
- Lucrările de reparații și lucrările la componente electrice nu este permis să fie efectuate numai de serviciul pentru clienți autorizat.

⚠ AVERTIZARE

- Aparatul este permis să fie racordat numai la un racord electric, care a fost executat de un electroinstalat conform IEC 60364.
- Racordați aparatul numai la curent alternativ. Tensiunea trebuie să corespundă cu plăcuța de fabricație a aparatului.
- Clasa de protecție I - Aparatele trebuie să fie racordate la surse de curent împământate regulamentar.
- Din motive de securitate recomandăm în principiu exploatarea aparatului printr-un comutator de protecție pentru curenți vagabonzi (max. 30 mA).
- O conductă prelungitoare electrică inadecvată poate fi periculos. În aer liber utilizați numai o conductă prelungitoare electrică autorizată pentru aceasta, marcată corespunzător cu secțiune suficientă a cablului: 1–10 m: 1,5 mm²; 10 – 30 m: 2,5 mm²
- Desfășurați conducta prelungitoare întotdeauna complet de pe tamburul de cablu.

Avertizare! Această sculă electrică generează pe parcursul funcționării un câmp electromagnetic. Acest câmp poate în anumite împrejurări să influențeze negativ implanturile medicale active sau pasive. Pentru a micșora pericolul unor vătămări grave sau mortale, recomandăm persoanelor cu implanturi medicale să consulte medicul și producătorul implantului medical înainte de a folosi scula electrică.

Manevrare mai sigură

⚠ PERICOL

- Utilizatorul trebuie să utilizeze aparatul conform destinației. Acesta trebuie să ia în considerare condițiile locale și să se respecte la lucrul cu aparatul la persoane din spațiul înconjurător.
- Verificați componente importante, ca furtun de înaltă presiune, pistol manual de stropit și dispozitive de securitate, înaintea fiecărei utilizări cu privire la daune. Înlocuiți componentele deteriorate imediat. Nu puneți aparatul în funcțiune cu componente deteriorate.
- Jeturile de înaltă presiune pot fi periculoase în caz de utilizare necorespunzătoare. Nu îndreptați jetul la persoane, animale, echipament electric activ sau către aparatul însuși.
- Nu orientați jetul de înaltă presiune către alții sau către dumneavoastră, pentru a curăța îmbrăcăminte sau încălțăminte.
- Anvelopele autovehiculului/ventilele anvelopelor pot fi deteriorate și pleznite de către jetul de înaltă presiune. Primul indiciu în acest sens este o colorare a anvelopei. Anvelopele autovehiculului/ventilele autovehiculului deteriorate sunt periculoase pentru viață. Respectați cel puțin 30 cm distanță jet la curățare!

⚠ AVERTIZARE

- Nu utilizați aparatul, dacă se află alte persoane în raza de acțiune, chiar dacă acestea poartă îmbrăcăminte de protecție.
- Aparatul nu poate fi exploatat de către copii sau de persoane neinstruite.
- Acest aparat nu este destinat utilizării de către persoane cu capacități fizice, senzoriale sau psihice limitate sau fără experiență și/sau fără cunoștințe, exceptând cazul în care sunt supravegheate de o persoană responsabilă cu securitatea lor sau au primit instrucțiuni de utilizare a aparatului și au înțeles pericolele rezultate din aceasta. Copiii nu au voie să se joace cu aparatul.
- Supravegheați copii, pentru a asigura că aceștia nu se joacă cu aparatul.

⚠ PRECAUȚIE

- Înaintea tuturor activităților cu sau la aparat realizați stabilitatea, pentru a evita accidente sau deteriorări prin căderea aparatului.
- Datorită jetului de apă ieșit din duza de înaltă presiune acționează o forță de recul pe pistolul manual de stropit. Pentru poziția mai sigură, aveți grijă să țineți bine pistolul manual de stropit și țeava jetului.
- Nu lăsați niciodată aparatul nesupravegheat, atât timp cât este în funcțiune.

ATENȚIE

- În cazul pauzelor de lucru mai lungi, opriți comutatorul aparatului.
- Nu exploatați aparatul la temperaturi sub 0 °C.

Alte pericole

⚠ PERICOL

- Funcționarea în zone cu pericol de explozie este interzisă.
- Nu stropiți niciun obiect, care conține substanțe periculoase pentru sănătate (de ex. azbest).
- Nu aspirați niciodată lichide care conțin diluanți sau acizi și diluanți nediluați! Prin acestea se numără benzina, diluant de vopsea sau păcură. Ceața de pulverizare este foarte inflamabilă, explozivă și toxică. Nu folosiți acetonă, acizi nediluați și dizolvant, deoarece aceștia atacă materialele utilizate la aparat.
- Țineți la distanță foliile de ambalare de copii, există pericol de sufocare!

⚠ AVERTIZARE

- Conform prevederilor valabile aparatul nu poate fi exploatat niciodată fără separator de sistem la rețeaua de apă potabilă. Asigurați-vă că racordul instalației dumneavoastră de apă menajeră, în care este exploatat dispozitivul de curățare de înaltă presiune, este echipat cu un separator de sistem conform EN 12729 tip BA.
- Apa, care este scursă printr-un separator de sistem, nu mai este valabilă ca apă potabilă.
- Furtunurile de înaltă presiune, armăturile și cuplajele sunt importante pentru siguranța aparatelor. Utilizați numai furtunuri de înaltă presiune recomandată de producător, armăturile și cuplajele.
- La separarea furtunului de alimentare sau de înaltă presiune, după exploatare poate ieși apă caldă din racorduri.

⚠ PRECAUȚIE

- La selectarea locului de depozitare și la transport, respectați greutatea aparatului (vezi date tehnice), pentru a evita accidente sau vătămări.
- Utilizarea pe durata mai multor ore, neîntreruptă a aparatului poate conduce în cazuri rare la sentimente de amorteală în mâini.
- Purtați apărătoare pentru mână.
- Țineți mâinile calde.
- Luați pauze de lucru regulate.

Lucrul cu detergent

⚠ AVERTIZARE

- Acest aparat a fost dezvoltat pentru utilizarea de detergenți, care sunt livrați și recomandați de către producător. Utilizarea de alți detergenți sau chimicale poate afecta siguranța aparatului.
- Utilizarea greșită a detergenților poate cauza vătămări grave sau intoxicații.
- Păstrați detergentul inaccesibil pentru copii.

Dispozitive de siguranță

⚠ PRECAUȚIE

- Dispozitivele de siguranță servesc protecției utilizatorului și nu trebuie să fie modificate sau manevrate.
- Comutatorul de presiune poate reduce presiune dacă valoarea presetată este depășită.
- Pistolul dispune de un dispozitiv de blocare. Dacă dispozitivul de blocare este activat, pistolul nu poate fi activat.
- Senzor termic: Senzorul termic protejează motorul împotriva suprasolicitării. Aparatul poate fi repornit după câteva minute, dacă senzorul de temperatură s-a răcit.

Echipment individual de protecție

⚠ PRECAUȚIE

- Pentru protecția împotriva apei stropite înapoi sau a murdăriei purtați echipament adecvat de protecție și ochelari de protecție.
- În timpul utilizării de dispozitive de curățare de înaltă presiune pot apărea aerosoli. Inspirarea de aerosoli poate avea ca urmare daune asupra sănătății. În funcție de utilizare pot fi utilizate duze complet ecranate (de ex. curățător de suprafață) pentru dispozitivul de curățare de înaltă presiune, care reduce semnificativ emisia de aerosoli apoși. Exploatarea unei astfel de ecranări nu este posibilă la toate utilizările. Dacă nu este posibilă exploatarea unei duze complet ecranate, trebuie să fie utilizată o mască de protecție a respirației clasa FFP 2 sau comparabil, în funcție de mediul de curățat.

6. Riscuri reziduale

Chiar dacă operați scula electrică conform prescripțiilor, există întotdeauna riscuri neclasificate. Pot apărea următoarele pericole în legătură strânsă cu felul de construcție și execuția acestei scule electrice:

- Leziuni ale plămânilor, în caz că nu este purtată o mască adecvată de protecție împotriva prafului.
- Leziuni ale auzului, în caz că nu sunt purtate căști antifonice adecvate.
- Daune asupra sănătății, care rezultă din vibrațiile mână-braț, în cazul în care aparatul este utilizat un timp mai îndelungat sau dacă nu este întreținut și utilizat conform prescripțiilor.

7. Date tehnice

Tensiune de rețea	230-240 V~ / 50 Hz
Putere consumată	2400 W
Presiune de lucru	12 MPa
Presiune nominală	18 MPa
Putere de transport	5,5 l/min
presiune max. componenta de admisie a apei	0,4 MPa
Clasa de protecție	II

Pericol!

Zgomot și vibrație

Valorile de zgomot și de vibrație au fost determinate corespunzător EN 60335.

Nivelul presiunii acustice L_{pA}	78 dB
Incertitudinea K_{pA}	3 dB
Nivelul puterii acustice L_{WA}	94 dB
Incertitudinea K_{WA}	3 dB

Purtați căști antifonice.

Influența zgomotului poate provoca pierderea auzului.

Valorile totale pentru vibrații (suma de vectori pe trei direcții) determinate corespunzător EN 60335.

Valoarea indicată a emisiilor de vibrații $a_n \leq 2,5 \text{ m/s}^2$

Valoarea indicată a emisiilor de vibrații a fost măsurată conform procedurii de verificare normat și, independent de tipul și modul în care este utilizată scula electrică, se poate modifica și în cazuri excepționale se poate situa peste valoarea indicată.

Valoarea indicată a emisiilor de vibrații poate fi utilizată pentru compararea unei scule electrice cu o alta.

Valoarea indicată a emisiilor de vibrații poate fi utilizată și pentru estimarea influențelor negative.

Limitați zgomotul produs și vibrațiile la minimum!

- Utilizați numai aparate ireproșabile.
- Întrețineți și curățați regulat aparatul.
- Adaptați modul dumneavoastră de lucru cu aparatul.
- Nu suprasolicitați aparatul.
- Dacă este cazul, permiteți verificarea aparatului.
- Deconectați aparatul când nu este folosit.
- Purtați mănuși.

8. Dezambalarea

- Deschideți ambalajul și scoateți cu precauție produsul.
- Înlăturați materialul de ambalat, precum și siguranțele de ambalare și de transport (dacă există).
- Verificați dacă pachetul de livrare este complet.
- Verificați dacă produsul și accesoriile prezintă deteriorări de la transport. În caz de reclamații trebuie contactată imediat firma de transport. Reclamațiile ulterioare nu sunt admise.
- Dacă este posibil, păstrați ambalajul până la expirarea perioadei de garanție.
- Înainte de exploatare, familiarizați-vă cu produsul prin intermediul manualului de utilizare.
- În cazul accesoriilor, precum și a pieselor de uzură și de schimb, utilizați numai piese originale. Piese de schimb se găsesc la reprezentantul comercial.
- În caz de comenzi, indicați numărul articolului, precum și tipul și anul fabricației produsului.

⚠ AVERTIZARE!

Produsul și materialul de ambalare nu sunt jucării pentru copii! Copiii nu au voie să se joace cu sacii din plastic, foliile și piesele mici! Există pericol de înghițire și sufocare!

9. Înainte de punerea în funcțiune

Exploatarea corectă a aparatului

- Dispozitivul de curățare de înaltă presiune trebuie să fie instalat pe o suprafață plană, sigură.
- La fiecare acționare a mașinii se recomandă respectarea poziției corecte de operare: o mână pe pistol și a doua mână pe lance.
- Nu este permisă îndreptarea jetului de apă pe conducte electrice sau pe mașină.
- Pentru a evita o deteriorare a pompei în stare oprită, este normală o etanșeitate redusă a pompei.
- Mașina nu poate fi utilizată în nicio circumstanță în încăperi, în care există pericol de explozie.
- Temperatura de lucru trebuie să se situeze între +5 și + 50°C. Nu este permis să fie efectuate apărători sau modificări ale lansii sau ale duzelor de stropire.
- Dispozitivul de curățare de înaltă presiune este proiectat pentru o funcționare cu apă rece sau moderat caldă (max. până la 50°C), temperaturi mai mari conduc la daune la pompă.
- Apa de intrare nu trebuie să fie murdară, să conțină nisip sau să fie contaminată cu produse chimice care ar putea afecta funcționarea și scurta durabilitatea mașinii.

Montajul

Montaj aparat (fig. 1)

Împingeți mânerul (1) la punctele de fixare de la aparat deasupra aparatului și asigurați-l cu cele două șuruburi incluse în livrare (lungime 20 mm). Apoi, introduceți suportul de cablu (3) în locașurile prevăzute pe partea stângă a aparatului.

Racord componenta de admisie a apei (fig. 2)

Înșurubați racordul pentru componenta de admisie a apei (10) la aparat. Racordul pentru componenta de admisie a apei (10) este echipat cu o piesă de racordare pentru sisteme standard de cuplare a furtunurilor. Introduceți cuplajul furtunului de admisie a apei (min. Ø 1/2" cca. 13 mm) la racordul pentru componenta de admisie a apei (10).

Pentru componenta de admisie a apei utilizați întotdeauna un furtun de apă întărit cu un cuplaj obișnuit din comerț. Lungimea trebuie să fie cel puțin 6,0 m. (nu este inclus în pachetul de livrare)

Între apa potabilă și dispozitivul de curățare de înaltă presiune trebuie să fie montat un obturator de reflux! În acest scop întrebați un instalator sanitar.

Aspirare din rezervoare/ recipiente deschise și ape naturale

Utilizați un accesoriu special de autoaspirare (neinclus în pachetul de livrare/ disponibil la reprezentantul comercial).

Cu acest accesoriu dispozitivul de curățare de înaltă presiune poate aspira apă la 0,5 m înălțime peste nivelul apei. Acest lucru poate dura aproximativ 25–50 secunde.

Scufundați complet furtunul-accesoriu în apă pentru a elimina aerul din furtun.

Racordați furtunul-accesoriu la dispozitivul de curățare de înaltă presiune și asigurați-vă că sита de aspirare rămâne sub apă.

Lăsați să funcționeze curățătorul de înaltă presiune cu pistolul pentru pulverizare scos până când apa curge uniform din furtunul de înaltă presiune. Dacă după 25–50 secunde nu mai iese apă, opriți și verificați toate racordurile.

Dacă curge apă, opriți dispozitivul de curățare de înaltă presiune și pentru lucru racordați pistolul pentru pulverizare și lancea de pulverizare.

Racord furtun de înaltă presiune (fig. 3/4)

Racordați furtunul de înaltă presiune (2) la racordul pentru furtunul de înaltă presiune (6). Îndepărtați în prealabil capacul de protecție.

Introduceți celălalt capăt furtunului de înaltă presiune (2) în racordul pistolului (13).

Pentru a îndepărta furtun de înaltă presiune (2), apăsați tasta (A) și trageți-l afară.

Racordarea adaptoarelor (fig. 5)

Pentru a monta adaptoarele 9, 14 și 18, apăsați-le în pistolul (13) și rotiți-le, până când acestea se blochează.

Pentru a monta adaptoarele 12, 15, 16, 17, introduceți-le în prelungitorul (14) și rotiți-le, până când acestea se blochează.

Branșamentul electric

- Asigurați-vă înainte de conectare că datele înscrise pe plăcuța de fabricație coincid cu datele rețelei.
- La utilizarea conductelor prelungitoare fiți atenți ca acestea să fie adecvate pentru zona exterioară și să dispună de o secțiune suficientă a cablului:
1–10 m: 1,5 mm²
10–30 m: 2,5 mm²
- Introduceți fișa de rețea de la cablul pentru rețea în priză.

10. Operarea

⚠ Atenție!

Este esențial să asamblați complet produsul înainte de punerea în funcțiune!

Mașina constă dintr-un ansamblu cu o pompă, care este acoperită printr-o carcasă sigură la lovituri. Mașina este dotată cu o lance și cu un pistol cu mâner pentru o poziție de lucru optimă, a cărui formă și dotare corespunde prevederilor valabile.

Punerea în funcțiune:

Dacă dispozitivul de curățare de înaltă presiune este complet montat și au fost efectuate toate racordările, puteți proceda în modul următor:

Deschideți componenta de admisie a apei. Deblocați (13) de la comutatorul de blocare (C). Trageți înapoi maneta de declanșare (D), pentru ca aerul existent în aparat să poată ieși. (Fig. 5)

Porniți aparatul, în acest scop poziționați întrerupătorul de pornire/oprire (4) pe „ON”. Acum acționați maneta de declanșare (D). (Fig. 1/5)

Pentru oprire eliberați maneta de declanșare (D), aparatul trece în Stand-By. Imediat ce acționați maneta de declanșare (D), dispozitivul de curățare de înaltă presiune repornește. (Fig. 5)

Pentru a opri complet dispozitivul de curățare de înaltă presiune, poziționați întrerupătorul de pornire/oprire (4) pe „OFF”. (Fig. 1)

Recipient cu detergent (9)

Umpleți recipientul de detergent cu detergentul corespunzător. Lățimea jetului poate fi reglată la duză.

Utilizarea adaptoarelor (fig. 1):

Dispozitiv de curățare terase (12): Pentru curățarea pardoselilor și a suprafețelor de perete.

Duză turbo (15): Pentru înlăturarea murdăriei persistente.

Duză (16): Pentru lucrări de curățenie grosiere.

Perie de curățare (18): Pentru curățarea suprafețelor.

11. Bransamentul electric

Motorul electric instalat este racordat pregătit de funcționare. Racordul corespunde dispozițiilor în vigoare ale asociațiilor profesionale și din normele DIN.

Racordul la rețeaua electrică pus la dispoziție de client, precum și cablul prelungitor utilizat, trebuie să corespundă acestor prescripții.

Conductori de legătură electrici deteriorați

La conductorii de legătură electrici apar în mod frecvent deteriorări ale izolației.

Cauzele pentru aceasta pot fi:

- Puncte de presiune, când conductorii de legătură trec prin ferestre sau fante de uși.
- Puncte de frângere, din cauza fixării sau ghidării improprie a conductorului de legătură.
- Puncte de tăiere cauzate de trecerea cu vehicule peste conductorii de legătură.
- Deteriorări ale izolației cauzate de smulgerea din priză de perete.
- Fisuri cauzate de învechirea izolației.

Utilizarea conductorilor de legătură electrici care prezintă asemenea deteriorări nu este permisă, ei prezentând pericol de moarte din cauza deteriorării izolației. Verificați regulat la conductorii de legătură electrici dacă prezintă deteriorări. Aveți în vedere ca, la verificare, conductorul de legătură să nu stea suspendat de rețeaua electrică.

Conductorii de legătură electrici trebuie să corespundă dispozițiilor în vigoare ale asociațiilor profesionale și din normele DIN. Utilizați numai conductori de legătură cu aceiași identificator.

Este prescris ca notația tipului să fie imprimată pe cablul de conexiune.

Tipul racordului Y

Dacă este necesară înlocuirea conductei de racord la rețeaua electrică, această operație trebuie efectuată de producător sau de un reprezentant al acestuia, pentru a se evita apariția de pericole ulterioare.

- Produsul îndeplinește cerințele EN 61000-3-11 și este supus unor condiții speciale de conectare. Cu alte cuvinte, nu este permisă o utilizare în puncte de racordare cu selectare liberă.

- Produsul poate provoca fluctuații temporare de tensiune în cazul unor condiții defavorabile în rețea.
- Produsul este prevăzut exclusiv pentru utilizarea în punctele de racordare, care
 - a) nu depășesc o impedanță admisibilă maximă a rețelei „Z” ($Z_{max.} = 0,441 \Omega$) nu depășiți sau
 - b) care au o capacitate a curentului continuu a rețelei de minimum 100 A per fază.
- Ca utilizator trebuie să vă asigurați, dacă este necesar după consultarea furnizorului de energie electrică, că punctul de racordare în care doriți să exploatați produsul îndeplinește una din cele două cerințe a) sau b).

12. Întreținerea curentă

⚠ Avertizare! Înainte de orice reglare, întreținere generală sau revizie trageți fișa de rețea!

Măsuri generale de întreținere curentă

- Feriți dispozitivele de protecție, fantele pentru aer și carcasa motorului cât mai mult posibil de praf și murdărie. Frecați aparatul cu o lavetă curată sau suflați cu aer comprimat la presiune scăzută.
- Vă recomandăm să curățați aparatul imediat după fiecare utilizare.
- Curățați regulat aparatul după fiecare folosire cu o lavetă umedă și puțin săpun de lubrifiere. Nu utilizați detergenți sau solvenți, aceștia ar putea ataca piesele din material plastic ale aparatului. Aveți grijă să nu poată pătrundă apă în interiorul aparatului.

Timp de oprire lung al electropompei

Dacă sunt prevăzuți timpi mai lungi de oprire a mașinii (peste 3 luni) în încăperi, în care există pericol de îngheț, se recomandă umplerea mașinii cu antigel (mediu similar cu cel utilizat pentru autovehicule).

Dacă aparatul nu a fost utilizat mai mult timp, există depuneri de calcar în electropompă, care pot conduce la dificultăți de pornire.

Informații cu privire la service

Trebuie menționat faptul că, în cazul acestui produs, următoarele piese sunt supuse uzurii în conformitate cu utilizarea prevăzută sau uzurii naturale, respectiv că următoarele componente sunt necesare drept consumabile.

Piese de uzură*: Curele, furtun, lance, duze și adaptoare, filtru de aer, garnituri

* nu este inclus în mod obligatoriu în pachetul de livrare!

Curățare duză (fig. 1)

Pentru curățarea unei duze înfundate vă rugăm să utilizați sârma atașată (11).

13. Eliminare ca deșeu și revalorificare

Indicații referitoare la ambalaj



Materialele de ambalare sunt reciclabile. Vă rugăm să eliminați ambalajele ca deșeu, în mod ecologic.

Indicații referitoare la Legea privind echipamentele electrice și electronice (ElektroG)



Echipamentele uzate electrice și electronice nu reprezintă gunoi menajer și trebuie colectate separat, respectiv eliminate ca deșeu!

- Bateriile sau acumulatorii uzați care nu sunt încorporați în aparatul uzat trebuie îndepărtați fără a fi distruși înainte de predarea acestora! Eliminarea ca deșeu a acestora este reglementată de Legea privind bateriile.
- Deținătorii, respectiv utilizatorii echipamentelor electrice și electronice sunt obligați prin lege să le returneze după folosire.
- Utilizatorul final este personal responsabil de ștergerea datelor sale cu caracter personal din echipamentul uzat care trebuie eliminat ca deșeu!
- Simbolul pubelei de gunoi barate cu două linii în formă de X înseamnă că echipamentele electrice și electronice nu pot fi aruncate la gunoiul menajer.
- Echipamentele electrice și electronice pot fi predate gratuit la următoarele puncte:
 - Puncte publice de eliminare sau colectare a deșeurilor (de exemplu, curțile clădirilor municipale).
 - Puncte de vânzare ale echipamentelor electronice (fizice sau online), în cazul în care distribuitorii sunt obligați să primească produsele spre a fi colectate sau dacă oferă în mod voluntar acest serviciu.
 - Puteți preda gratuit către producător, fără a fi necesară achiziționarea în prealabil a unui echipament nou, sau către un alt punct de colectare autorizat din apropierea dvs.









până la trei echipamente electrice uzate din fiecare tip de echipament, cu o lungime laterală de maximum 25 de centimetri.

- Puteți afla care sunt condițiile suplimentare de colectare ale producătorului și distribuitorului la serviciul de asistență a clienților respectiv.
- În cazul în care un producător livrează un echipament electronic nou către o gospodărie privată, echipamentul electric uzat va fi colectat gratuit, la cererea utilizatorului final. În acest scop, contactați serviciul de asistență a clienților al producătorului.
- Acestea se aplică doar pentru aparatele care sunt instalate și achiziționate în țările Uniunii Europene și care sunt supuse Directivei Europene 2012/19/UE. Este posibil ca în țările din afara Uniunii Europene să se aplice alte dispoziții pentru eliminarea ca deșeu a echipamentelor electrice și electronice uzate.

14. Remedierea avariilor

Defecțiuni	Cauze	Remediere
Aparatul nu funcționează.	Nicio tensiune electrică la aparat.	Controlați siguranța, cablul pentru rețea, fișa de rețea și dacă este necesar, dispuneți înlocuirea de personal de specialitate.
	Secțiune conductor conductă prelungitoare prea mică resp. conductă prelungitoare prea lungă.	Utilizați conducte prelungitoare cu secțiune mai mare a firului resp. conductă prelungitoare mai scurtă.
	Tensiunea de rețea se află sub valoarea specificată.	Dacă este cazul, contactați compania de alimentare cu energie.
	Pompa este înghețată.	Verificați, dacă este cazul dezghețați.
Motorul funcționează, dar nu se acumulează presiune.	Aspirare aer în componenta de admisie a apei.	Verificați furtunul de admisie și îmbinările furtunului, dacă este cazul înlocuiți.
	Duză de scurgere prea mare.	Verificați, dacă este cazul înlocuiți.
Presiune de funcționare neregulată.	Aspirare aer în componenta de admisie a apei.	Verificați furtunul de admisie și îmbinările furtunului, dacă este cazul înlocuiți.

Objašnjenje simbola na uređaju

	<p>Pre puštanja u rad pročitati i pridržavati se priručnika za upotrebu i sigurnosnih napomena!</p>
	<p>Nosite zaštitne naočare!</p>
	<p>Nosite štitnike za uši!</p>
	<p>Klasa zaštite II</p>
	<p>Uređaj se ne sme priključivati direktno na javnu mrežu za snabdevanje potrošnom vodom.</p>
	<p>Mlaz pod visokim pritiskom ne usmeravati prema osobama, životinjama, aktivnoj električnoj opremi ili prema samom uređaju.</p>
	<p>Proizvod odgovara važećim evropskim direktivama.</p>
	<p>Proizvod odgovara važećim srpskim direktivama.</p>

Kazalo:**Strana:**

1.	Uvod.....	250
2.	Opis uređaja (sl. 1).....	250
3.	Opseg isporuke.....	250
4.	Namenska upotreba	251
5.	Sigurnosne napomene za uređaje za čišćenje pod visokim pritiskom.....	251
6.	Preostali rizici.....	253
7.	Tehnički podaci	253
8.	Raspakivanje	254
9.	Pre puštanja u rad	254
10.	Rukovanje	255
11.	Električni priključak.....	255
12.	Održavanje	256
13.	Odlaganje na otpad i reciklaža	256
14.	Pomoć za otklanjanje smetnji.....	257
15.	Izjava o usaglašenosti	272

1. Uvod

Proizvođač:

Scheppach GmbH
Günzburger Straße 69
D-89335 Ichenhausen

Poštovani kupče,

Želimo Vam puno zadovoljstva i uspeha u radu sa Vašim novim uređajem.

Napomena:

Proizvođač ovog uređaja, u skladu sa važećim zakonom o odgovornosti za proizvod, ne odgovara za štetu koja nastane na ovom uređaju ili usled ovog uređaja u slučaju:

- nestručnog rukovanja,
- nepoštovanja uputstva za upotrebu,
- Popravki od strane trećih lica, neovlašćenih stručnih lica,
- Ugradnje i zamene neoriginalnih rezervnih delova,
- nenamenske upotrebe,
- Otkazi električne instalacije usled nepoštovanja propisa o električnim instalacijama i VDE propisa 0100, DIN 57113 / VDE0113.

Vodite računa:

Pre montaže i puštanja mašine u rad pročitajte celokupan tekst priručnika za upotrebu.

Priručnik za upotrebu treba da Vam olakša upoznavanje sa električnim alatom i korišćenje njegovih opcija primene.

Priručnik za upotrebu sadrži važne informacije u vezi sa bezbednim, stručnim i ekonomičnim radom sa ovim električnim alatom, načinima sprečavanja opasnosti, uštede troškova popravke, skraćanjem vremena stanjanja, pouzdanošću i vekom trajanja električnog alata. Dodatno uz sigurnosne napomene iz ovog priručnika za upotrebu morate obavezno da poštujete propise u vezi rada električnog alata koji važe u vašoj državi.

Priručnik za upotrebu čuvajte u plastičnom omotaču, zaštićeno od prljavštine i vlage u blizini električnog alata. Pre početka rada svako mora pažljivo da pročita i pažljivo da sledi ovo uputstvo. Na električnom alatu mogu da rade samo lica koja su upućena u rukovanje električnim alatom i koja su informisana u pogledu povezanih opasnosti. Poštovati zahtevanu minimalnu starosnu dob.

Pored sigurnosnih napomena sadržanih u ovom priručniku za upotrebu i posebnih propisa vaše zemlje, moraju se poštovati tehnička pravila koja su opšte prihvaćena za rad sličnih mašina.

Ne preuzimamo odgovornost za nesreće i štetu koje nastanu usled nepoštovanja ovog uputstva i sigurnosnih napomena.

2. Opis uređaja (sl. 1)

1. Rukohvat
2. Crevo visokog pritiska
3. Držač kabla
4. Prekidač za uklj./isklj.
5. Poklopac točka
6. Priključak za crevo visokog pritiska
7. Transportni točak
8. Držač koplja
9. Rezervoar sredstva za čišćenje
10. Priključak dovoda za vodu
11. Iгла za čišćenje mlaznice
12. Uređaj za čišćenje terasa
13. Pištolj za prskanje
14. Produžetak
15. Turbo mlaznica
16. Mlaznica
17. Kärcher adapter
18. Četka za čišćenje

3. Opseg isporuke

Poz.	Količina	Oznaka
	1x	Uređaj za čišćenje pod visokim pritiskom
1	1x	Rukohvat
2	1x	Crevo visokog pritiska
3	1x	Držač kabla
8	1x	Držač koplja
9	1x	Rezervoar sredstva za čišćenje
10	1x	Priključak dovoda za vodu
11	1x	Iгла za čišćenje mlaznice
12	1x	Uređaj za čišćenje terasa
13	1x	Pištolj za prskanje
14	1x	Produžetak
15	1x	Turbo mlaznica
16	1x	Mlaznica
17	1x	Kärcher adapter
18	1x	Četka za čišćenje

2x	Zavrtanj
1x	Priručnik za upotrebu

4. Namenska upotreba

Uređaj za čišćenje pod visokim pritiskom u privatnom okruženju predviđen je za čišćenje vozila, mašina, zgrada, fasada, itd. pod visokim pritiskom.

Mašinu smete da koristite samo u svrhu za koju je namenjena. Svaka dodatna upotreba koja izlazi iz ovih okvira smatra se nenamenskom. Za oštećenja ili povrede svih vrsta koje nastanu usled toga, odgovara korisnik/rukovalac, a ne proizvođač.

Imajte u vidu da naši uređaji nisu namenski konstruisani za profesionalnu, zanatsku ili industrijsku upotrebu. Ne preuzimamo odgovornost ukoliko se uređaj koristi u profesionalnim, zanatskim ili industrijskim kao i srodnim delatnostima.

5. Sigurnosne napomene za uređaje za čišćenje pod visokim pritiskom

Pre prve upotrebe vašeg uređaja pročitajte ove bezbednosne napomene i originalno uputstvo za upotrebu. Postupajte u skladu s tim.

- Pored napomena u uputstvu za rukovanje moraju se poštovati opšti propisi o bezbednosti i sprečavanju nezgoda.
- Na uređaju montirani znakovi sa upozorenjima i napomenama pružaju važne informacije za bezbedan rad.

Stepeni opasnosti

⚠ OPASNOST

- Ukazuje na neposredno preteću opasnost, koja dovodi do teških povreda ili do smrti.

⚠ UPOZORENJE

- Ukazuje moguće opasnu situaciju, koja može da dovede do teških povreda ili do smrti.

⚠ OPREZ

- Napomena o moguće opasnoj situaciji, koja može da dovede do lakših povreda.

PAŽNJA

- Napomena o moguće opasnoj situaciji, koja može da dovede do materijalne štete.

Električne komponente

⚠ OPASNOST

- Opasnost od strujnog udara!

- Nikada ne dodirujte mrežni utikač ili utičnicu mokrim rukama.
- Pre svake upotrebe proverite da li je kabl za napajanje sa mrežnim utikačem oštećen. Dajte ovlašćenoj službi za korisnike/stručnom električaru da odmah zameni oštećeni kabl za napajanje. Nemojte puštati u rad uređaj sa oštećenim kablom za napajanje.
- Svi delovi u radnom području koji provode struju moraju biti zaštićeni od mlaza vode.
- Mrežni utikač i spojnica jednog produžnog kabla mora da budu zaptiveni u pogledu vode i ne smeju da leže u vodi. Spojnica osim toga ne sme da leži na tlu. Preporučuje se upotreba koturova sa kablom koji omogućavaju da se utičnice nalaze najmanje 60 mm iznad tla.
- Vodite računa da se kabl za napajanje i produžni kabl, ne povrede ili oštete usled prelaženja preko njih, prignječenja ili povlačenja. Zaštitite kabl za napajanje od toplote, ulja i od oštih ivica.
- Isključite uređaj i izvucite mrežni utikač pre bilo kakve nege i održavanja.
- Popravke i radove na električnim komponentama sme da izvodi samo ovlašćena korisnička služba.

⚠ UPOZORENJE

- Uređaj sme da se priključi samo na električni priključak koji je izveo elektroinstalater u skladu sa IEC 60364.
- Uređaj priključite samo na naizmeničnu struju. Napon mora da odgovara tipskoj pločici na uređaju.
- Klasa zaštite I - Uređaji smeju da se priključe samo na propisno uzemljene izvore struje.
- Iz bezbednosnih razloga u principu preporučujemo da se sa uređajem radi preko sklopke za zaštitu od struje kvara (maks. 30 mA).
- Neprikladan električni produžni kabl može biti opasan. Na otvorenom koristite samo za to odobreni i odgovarajuće označeni električni produžni kabl sa dovoljnim poprečnim presekom:
1–10 m: 1,5 mm²; 10 – 30 m: 2,5 mm²
- Produžni kabl uvek potpuno odmotajte sa kotura sa kablom.

Upozorenje! Ovaj električni alat u toku pogona stvara elektromagnetno polje. Ovo polje pod određenim okolnostima može da negativno utiče na aktivne ili pasivne implantate. Da bi se smanjila opasnost od ozbiljnih ili smrtonosnih povreda, preporučujemo osobama sa medicinskim implantatima da konsultuju svog lekara i proizvođača medicinskog implantata, pre rukovanja električnim alatom.

Bezbedno rukovanje

⚠ OPASNOST

- Korisnik mora da koristi uređaj namenski. On mora da uzme u obzir lokalne uslove i da prilikom rada sa uređajem pazi na osobe u okolini.
- Važne komponente poput creva za visok pritisak, ručnog pištolja za raspršivanje i sigurnosnih uređaja, pre svakog rada proveriti na oštećenja. Odmah zamenite oštećene komponente. Nemojte puštati u rad uređaj sa oštećenim komponentama.
- U slučaju nepravilnog korišćenja mlazevi pod visokim pritiskom mogu biti opasni. Mlaz se ne sme usmeravati prema ljudima, životinjama, aktivnoj električnoj opremi ili prema samom uređaju.
- Nemojte usmeravati mlaz pod visokim pritiskom na druge osobe niti na sebe, da biste čistili odeću ili obuću.
- Gume vozila/ventili guma mogu da se oštete mlazom pod visokim pritiskom i da puknu. Prvi znak ovog je diskoloracija gume. Oštećene gume vozila/ventili guma su opasni po život. Pridržavajte se rastojanja od mlaza od najmanje 30 cm prilikom čišćenja!

⚠ UPOZORENJE

- Ne koristite uređaj ukoliko se u dometu nalaze druge osobe, osim ukoliko nose zaštitnu odeću.
- Sa uređajem ne smeju da rade deca ili osobe koje nisu upućene.
- Ovaj uređaj nije predviđen za osobe sa ograničenim fizičkim, senzoričkim ili mentalnim sposobnostima, ili sa nedostatkom iskustva i / ili znanja, osim ako su pod nadzorom osobe koja je odgovorna za njihovu sigurnost ili ako su od nje dobili instrukcije o korišćenju uređaja i ako su razumeli opasnosti koje iz toga mogu proizaći. Deca ne smeju da se igraju sa ovim uređajem.
- Držati decu pod nadzorom, kako bi se osiguralo da se ne igraju sa ovim uređajem.

⚠ OPREZ

- Pre bilo kakvih aktivnosti sa uređajem ili na njemu zauzmite stabilan položaj, da biste izbegli nezgode ili oštećenja usled prevrtanja uređaja.
- Zbog mlaza vode koji izlazi na mlaznici za visok pritisak, na ručni pištolj za raspršivanje deluje velika sila povratnog trzaja. Obezbedite stabilan položaj, čvrsto držite ručni pištolj za raspršivanje i čeličnu cev.
- Nikada nemojte da ostavljate uređaj bez nadzora dok radi.

PAŽNJA

- Prilikom dužih pauza tokom rada isključite uređaj na prekidaču uređaja.
- Nemojte da radite sa uređajem na temperaturama manjim od 0 °C.

Ostale opasnosti

⚠ OPASNOST

- Rad u potencijalno eksplozivnoj atmosferi je zabranjen.
- Nemojte prskati predmete koji sadrže materije štetne po zdravlje (npr. azbest).
- Nikada nemojte da usisavate tečnosti koje sadrže rastvarače niti nerazređene kiseline i rastvarače! U to spadaju npr. benzin, razređivači za boju ili ložulje. Raspršeni aerosol je visoko zapaljiv, eksplozivan i otrovan. Nemojte da koristite aceton, nerazređene kiseline i rastvarače, jer napadaju materijale korišćene na uređaju.
- Držati folije za pakovanje dalje od dece, postoji opasnost od gušenja!

⚠ UPOZORENJE

- Prema važećim propisima uređaj se nikada ne sme bez sistemskog rastavljača koristiti u mreži potrošne vode. Uverite se da je priključak vaše kućne vodovodne mreže na kojoj radi uređaj za čišćenje pod visokim pritiskom, opremljen sistemskim rastavljačem u skladu sa EN 12729 tipa BA.
- Voda, koja je protekla kroz sistemski rastavljač smatra se vodom koja nije za piće.
- Creva visokog pritiska, priključci i spojnice su važni za bezbednost uređaja. Koristiti samo creva visokog pritiska, priključke i spojnice koje preporučuje proizvođač.
- Prilikom odvajanja dovodnog creva ili creva visokog pritiska posle rada može doći do izlazenja vruće vode iz priključaka.

⚠ OPREZ

- Prilikom izbora lokacije skladištenja i pri transportu uzmite u obzir težinu uređaja (vidi tehničke podatke), da biste izbegli nezgode ili povrede.
- Višesatno, neprekidno korišćenje uređaja u retkim slučajevima može da dovede do osećaja utrnulosti u rukama.
- Nositi rukavice.
- Održavajte ruke toplim.
- Redovno pravite pauze u radu.

Radovi sa sredstvom za čišćenje

⚠ UPOZORENJE

- Ovaj uređaj je razvijen za upotrebu sredstava za čišćenje koje je proizvođač isporučio ili preporučio. Upotreba drugih sredstava za čišćenje ili hemikalija može negativno uticati na bezbednost uređaja.
- Pogrešna upotreba sredstava za čišćenje može da prouzrokuje teške povrede ili trovanje.
- Sredstva za čišćenje čuvajte van domašaja dece.

Sigurnosni uređaji

⚠ OPREZ

- Sigurnosni uređaji služe za zaštitu korisnika i ne smeju da se modifikuju ili premoste.
- Pritisni prekidač može da smanji pritisak, kada se prethodno podešena vrednost prekorači.
- Pištolj raspolaže bravom. Ako je brava aktivirama, pištolj ne može da se pokrene.
- Senzor toplote: Senzor toplote štiti motor od preopterećenja. Uređaj se posle nekoliko minuta može ponovo pokrenuti, kada se senzor temperature ohladio.

Lična zaštitna oprema

⚠ OPREZ

- Radi zaštite od povratnog prskanja vode ili prljavštine nosite odgovarajuću zaštitnu odeću i zaštitne naočare.
- Tokom upotrebe uređaja za čišćenje pod visokim pritiskom mogu da nastanu aerosoli. Udisanje aerosola za posledicu može da ima štetu po zdravlje. Zavisno od primene, za čišćenje pod visokim pritiskom mogu da se koriste potpuno oklopljene mlaznice (npr. uređaji za čišćenje površina), koje znatno smanjuju emisiju vodenih aerosola. Upotreba takvog oklopa nije moguća kod svih primena. Ako upotreba potpuno oklopljene mlaznice nije moguća, trebalo bi da se koristi maska za zaštitu disajnih puteva FFP2 klase FFP 2 ili ekvivalentno, zavisno od okruženja koje se čisti.

6. Preostali rizici

Uprkos tome što propisno rukujete ovim električnim alatom, uvek će postojati preostale opasnosti. U vezi sa konstrukcijom i verzijom električnog alata mogu da se pojave sledeće opasnosti:

- Oštećenja pluća, ako se ne nosi prikladna maska za zaštitu od prašine.
- Oštećenja sluha, ako se ne nose prikladni štitnici za uši.

- Štete po zdravlje, koje su rezultat vibracija šaka-ruka, ukoliko se uređaj koristi duže vreme ili ukoliko se njime ne rukuje propisno i ako se on ne održava propisno.

7. Tehnički podaci

Mrežni napon	230-240 V~ / 50 Hz
Potrošnja energije	2400 W
Radni pritisak	12 MPa
Nominalni pritisak	18 MPa
Snaga transporta	5,5 l/min
maks. pritisak dotoka vode	0,4 MPa
Klasa zaštite	II

Opasnost!

Buka i vibracije

Vrednosti buke i vibracija su određene u skladu sa EN 60335.

Nivo zvučnog pritiska L_{pA}	78 dB
Nesigurnost K_{pA}	3 dB
Nivo zvučne snage L_{WA}	94 dB
Nesigurnost K_{WA}	3 dB

Nosite štitnike za uši.

Dejstvo buke može da dovede do gubitka sluha.

Ukupna vrednost vibracija (vektorski zbir tri pravca) određena je u skladu sa EN 60335.

Vrednost emisije vibracija $a_h \leq 2,5 \text{ m/s}^2$

Navedena vrednost emisije vibracija je izmerena u skladu sa standardnim metodama ispitivanja i, u zavisnosti od vrste i metode načina na koji se električni alat koristi, može da se promeni, a u izuzetnim slučajevima i da bude veća od specificirane vrednosti.

Navedena vrednost emisije vibracija može da se koristi za poređenje jednog električnog alata sa drugim.

Navedena vrednost emisije vibracija može da se koristi i za uvodnu procenu uticaja.

Ograničite stvaranje buke i vibracija na najmanju meru!

- Koristite samo besprekorne uređaje.
- Redovno održavajte i čistite uređaj.
- Prilagodite način rada uređaju.
- Ne preopterećujte uređaj.
- Po potrebi dajte uređaj na proveru.
- Isključite uređaj, kada se ne koristi.
- Nosite rukavice.

8. Raspakivanje

- Otvorite pakovanje i oprezno izvadite proizvod.
- Uklonite materijal za pakovanje, kao i osigurače pakovanja/ i transportne osigurače (ako postoje).
- Proverite da li je opseg isporuke potpun.
- Proverite proizvod i delove opreme u pogledu transportnih oštećenja. Kod nedostataka odmah obezbediti dostavljača. Kasnije reklamacije se ne priznaju.
- Ako je moguće, sačuvajte pakovanje do isteka garantnog roka.
- Pre upotrebe se upoznajete sa priručnikom za upotrebu proizvoda.
- Koristite samo originalnu dodatnu opremu kao i originalne potrošne i rezervne delove. Rezervne delove možete nabaviti kod Vašeg specijalizovanog prodavca.
- Prilikom naručivanja navedite naše brojeve artikla kao i tip i godinu proizvodnje proizvoda.

⚠ UPOZORENJE!

Proizvod i materijal za pakovanje nisu igračke za decu! Deca ne smeju da se igraju plastičnim kesama, folijama i sitnim delovima! Postoji opasnost od gutanja i gušenja!

9. Pre puštanja u rad

Pravilna upotreba uređaja

- Uređaj za čišćenje pod visokim pritiskom mora da se postavi na ravnoj, bezbednoj površini.
- Pri svakoj aktivaciji mašine preporučljivo je pridržavati se pravilnog položaja rukovanja: redna ruka na pištolju i druga ruka na koplju.
- Mlaz vode nikada ne sme da se usmeri prema električnim vodovima ili mašini.
- Da bi se sprečilo oštećenje pumpe u mirovanju, mala nezaptivenost pumpe je normalna.
- Mašina ni pod kakvim uslovima ne sme da se koristi u prostorijama u kojima postoji opasnost od eksplozije.

- Radna temperatura mora da bude između +5 i + 50 °C. Na koplju ili mlaznicama za prskanje ne sme da se vrši prekrivanje niti modifikacije.
- Uređaj za čišćenje pod visokim pritiskom projektovan je za rad sa hladnom ili umereno toplom vodom (maks. do 50 °C), više temperature dovode do oštećenja na pumpi.
- Voda koja ulazi ne sme da bude zaprljana, da sadrži pesak niti da bude opterećena hemijskim proizvodima, koji mogu da dovedu do narušavanja funkcije i skraćivanja veka trajanja mašine.

Montaža

Montaža uređaja (sl. 1)

Gurnite ručku (1) na tačke pričvršćivanja gore na uređaju i osigurajte je sa dva isporučena zavrtnja (dužine 20 mm).

Posle toga još gurnite držač kabla (3) u za to predviđeni otvor na levoj strani uređaja.

Priključak za dovod vode (sl. 2)

Navrnite priključak za dovod vode (10) na uređaj. Priključak za dovod vode (10) opremljen je priključnim komadom za standardne sisteme za spajanje creva. Natakните spojnicu dovodnog creva (min. Ø 1/2" oko 13 mm) na priključak za dovod vode (10).

Za dovod vode uvek koristite ojačano crevo za vodu sa standardnom spojnicom. Dužina bi trebalo da iznosi najmanje 6,0 m. (nije sadržano u opsegu isporuke) Između vode za piće i uređaja za čišćenje pod visokim pritiskom mora da bude ugrađena blokada povratnog toka! Pitajte vašeg sanitarnog instalatera u vezi s ovim.

Usisavanje iz otvorenih rezervoara/posuda i prirodni voda

Koristite specijalni pribor za samousisavanje (nije sadržano u obimu isporuke / dostupno kod specijalizovanog prodavca).

Sa ovim priborom uređaj za čišćenje pod visokim pritiskom može da usisava vodu do visine od 0,5 m iznad nivoa vode. Ovo može da traje oko 25 – 50 sekundi. Potpuno uronite crevo iz pribora ispod vode, da biste istisli vazduh iz creva.

Priključite crevo iz pribora na uređaj za čišćenje pod visokim pritiskom i uverite se da usisno sito ostane ispod vode.

Ostavite uređaj za čišćenje pod visokim pritiskom da radi sa skinutim ručnim pištoljem za raspršivanje sve dok voda ne bude ravnomerno isticala iz creva visokog pritiska. Ako posle 25 – 50 sekundi još uvek ne izlazi voda, isključite uređaj i proverite sve priključke.

Ako teče voda, isključite uređaj za čišćenje pod visokim pritiskom i u svrhu rada priključite pištolj za raspršivanje i koplje za raspršivanje.

Priključak creva visokog pritiska (sl. 3/4)

Priključite crevo visokog pritiska (2) na priključak za crevo visokog pritiska (6). Pre toga uklonite zaštitnu kapicu.

Utaknite drugi kraj creva visokog pritiska (2) u priključak pištolja (13).

Da biste uklonili crevo visokog pritiska (2), pritisnite taster (A) i izvucite crevo.

Priključivanje nasadnih delova (sl. 5)

Za montažu nasadnih delova 9, 14, 18 pritisnite ih u pištolj (13) i okrećite ih dok se ne blokiraju.

Za montažu nasadnih delova 12, 15, 16, 17, gurnite ih u produžetak (14) i okrećite ih dok se ne blokiraju.

Električni priključak

- Pre priključivanja se уверite da podaci na tipskoj pločici odgovaraju podacima strujne mreže.
- Prilikom korišćenja produžnih kablova vodite računa da su oni pogodni za upotrebu napolju i da imaju dovoljan poprečni presek žila:
1–10 m: 1,5 mm²
10–30 m: 2,5 mm²
- Gurnite mrežni utikač na mrežnom kabl u utičnicu.

10. Rukovanje

⚠ Pažnja!

Pre stavljanja u pogon, proizvod obavezno montirati u potpunosti!

Mašina se sastoji od jednog sklopa sa pumpom, koji je pokriven kućištem otpornim na udar. Mašina je opremljena kopljem i pištoljem za lakom hvatanje za optimalan radni položaj, čiji oblik i oprema jesu u skladu sa važećim propisima.

Stavljanje u pogon:

Ako ste u potpunosti montirali uređaj za čišćenje pod visokim pritiskom i izvršili sva priključivanja, možete da nastavite na sledeći način:

Otvorite dovod za vodu. Deblokirajte pištolj (13) na prekidaču za blokiranje (C). Povucite polugu za odvod vazduha (D) unazad, da bi vazduh preostao u uređaju mogao da izađe. (Sl. 5)

Uključite uređaj, u tu svrhu podesite prekidač za uključivanje/isključivanje (4) na „ON“. Sada pritisnite polugu za odvod vazduha (D). (sl. 1/5)

U svrhu isključivanja pustite polugu za odvod vazduha (D), uređaj se prebacuje u stendbaj. Čim pritisnete polugu za odvod vazduha (D) uređaj za čišćenje pod visokim pritiskom se ponovo pokreće. (Sl. 5)

Da biste kompletno isključili uređaj za čišćenje pod visokim pritiskom, podesite prekidač za uključivanje/isključivanje (4) na „OFF“. (Sl. 1)

Rezervoar sredstva za čišćenje (9)

Napunite rezervoar sredstva za čišćenje odgovarajućim sredstvom za čišćenje. Širina mlaza može da se podesi na mlaznici.

Primena nasadnih delova (sl. 1):

Uređaj za čišćenje terasa (12): Za čišćenje tla i zidnih površina.

Turbo mlaznica (15): Za uklanjanje tvrdokorne prljavaštine.

Mlaznica (16): Za grube radove čišćenja.

Četka za čišćenje (18): Za čišćenje površina.

11. Električni priključak

Instalirani električni motor fabrički je priključen. Priključak je usklađen s relevantnim propisima VDE i DIN.

Mrežni priključak na mestu upotrebe, kao i produžni kabl koji će se koristiti moraju da budu u skladu sa ovim propisima.

Oštećen električni priključni kabl

Na električnim priključnim kablovima često nastaju oštećenja izolacije.

Uzroci za ovo mogu biti:

- Sploštena mesta na priključnim vodovima kada se provode kroz zazor otvorenog prozora ili otvorenih vrata.
- Prelomi usled nepravilno pričvršćivanja ili vođenja priključnog kabla.
- Posekotine usled prelaženja preko priključnog kabla.
- Oštećenja izolacije usled naglog izvlačenja kabla iz zidne utičnice.

- Pukotine uslovljene starenjem izolacije.

Tako oštećene električne priključne kablove nije dozvoljeno koristiti, jer zbog oštećenja na izolacionom ometaču mogu da budu opasni po život.

Redovno proveravajte priključne kablove na moguća oštećenja. Prilikom provere osigurajte da kabl nije priključen na električnu mrežu.

Električni priključni kablovi moraju biti u skladu s relevantnim propisima VDE i DIN. Koristite samo priključne vodove sa istom oznakom.

Na priključnom kابلu mora biti utisnuta oznaka sa tipom kabla.

Vrsta priključka Y

Ukoliko je potrebna zamena kabla za napajanje, ona se mora obaviti od strane proizvođača ili njegovog zastupnika, kako bi se izbegli bezbednosni rizici.

- Proizvod ispunjava zahteve standarda EN 61000-3-11 i podleže posebnim uslovima priključivanja. To znači da korišćenje proizvodnih tačaka priključivanja nije dozvoljeno.
- Pod nepovoljnim uslovima mreže, proizvod može da dovede do privremenog kolebanja napona.
- Proizvod je predviđen isključivo za korišćenje na priključnim tačkama koje
 - a) maksimalno dozvoljenu impedansu mreže „Z“ ($Z_{max.} = 0.441 \Omega$) ne prekoračuju, ili
 - b) postoji trajno strujno opterećenje mreže od najmanje 100 A po fazi.
- Kao korisnik morate osigurati, ako je potrebno, uz konsultaciju sa svojim dobavljačem električne energije, da vaša priključna tačka na kojoj želite da koristite proizvod ispunjava jedan od dva pomenuta zahteva a) ili b).

12. Održavanje

⚠ Upozorenje! Pre svakog podešavanja, održavanja ili servisiranja, izvucite mrežni utikač iz struje!

Opšte mere održavanja

- Održavajte zaštitnu opremu, ventilacione proreze i kućište motora što je moguće čistijim od prašine i prljavštine. Obrišite uređaj čistom krpom ili ga izdubajte komprimovanim vazduhom pod niskim pritiskom.
- Preporučujemo da očistite uređaj direktno posle svakog korišćenja.

- Redovno čistite uređaj sa vlažnom krpom i malo sapuna za podmazivanje. Nemojte koristiti sredstva za čišćenje ili rastvarače, jer bi ovi mogli da napadnu plastične delove uređaja. Vodite računa da u unutrašnjost uređaja ne može da prodre voda.

Dugo vreme mirovanja električne pumpe

Ako su predviđena duža vremena mirovanja mašine (preko 3 meseca) u prostorijama, u kojima postoji opasnost od smrzavanja, preporučuje se punjenje mašine sredstvom za zaštitu od smrzavanja (sredstva slična onima koja se koriste za vozila).

Ako uređaj duže vreme nije korišćen, u električnoj pumpi će se stvoriti kamenac, koji može dovesti do problema pri pokretanju.

Informacije o servisu

Imajte u vidu da su sledeći delovi ovog proizvoda podložni habanju usled upotrebe ili prirodnom habanju, odn. da se sledeći delovi koriste kao potrošni materijal. Potrošni delovi*: Kaiš, crevo, koplje, mlaznice i nasadni delovi, prečistač za vazduh, zaptivači

* nije obavezno sadržano u opsegu isporuke!

Čišćenje mlaznice (sl. 1)

Za čišćenje začepljene mlaznice koristite priloženu žicu (11).

13. Odlaganje na otpad i reciklaža

Napomene o pakovanju



Materijali za pakovanje se mogu reciklirati. Odložite pakovanje na ekološki prihvatljiv način.

Napomene o zakonu za električne i elektronske uređaje (ElektroG)



Korišćeni električni i elektronski uređaji ne spadaju u kućni otpad, već se moraju odvojeno prikupljati i odlagati na otpad!

- Korišćene baterije ili akumulatori koji nisu fiksno ugrađeni u uređaj, pre predaje se moraju nedestruktivno ukloniti! Njihovo odlaganje na otpad je regulisano Zakonom o baterijama.
- Vlasnici, odn. korisnici električnih i elektronskih aparata su po zakonu u obavezi da ih vrate nakon njihove upotrebe.

- Krajnji korisnik snosi sopstvenu odgovornost za brisanje podataka o ličnosti sa korišćenog uređaja koji se odlaze na otpad!
- Simbol sa precrtanom kantom za smeće znači da se električni i elektronski uređaji ne smeju odlagati preko kućnog otpada.
- Električni i elektronski uređaji se mogu besplatno predati na sledećim mestima:
 - Legalne javne lokacije za odlaganje, odn. prikupljanje otpada (npr. dvorišta komunalnih objekata).
 - Prodajna mesta električnih uređaja (stacionarna i onlajn), ukoliko su prodavci u obavezi da ih prihvate nazad ili tu uslugu pružaju dobrovoljno.
 - Možete po tipu uređaja besplatno da vratite do tri korišćena električna uređaja sa maksimalnom dužinom ivica od 25 cm, a da pritom ne morate prethodno da kupite novi uređaj od proizvođača ili da ga odnesete na drugo ovlašćeno mesto za prikupljanje u vašoj blizini.
- Informacije o ostalim dopunskim uslovima proizvođača i distributera u vezi povraćaja možete dobiti od odgovarajuće korisničke službe.
- Ukoliko proizvođač isporučuje privatnom domaćinstvu novi električni uređaj, on na zahtev krajnjeg korisnika može da organizuje besplatno preuzimanje korišćenog električnog uređaja. U tu svrhu stupite u kontakt sa korisničkom službom proizvođača.
- Ove izjave važe samo za uređaje koji se instaliraju i prodaju u zemljama Evropske unije i koji podležu Evropskoj direktivi 2012/19/EU. U zemljama van Evropske unije se mogu primenjivati drugačiji propisi za odlaganje korišćenih električnih i elektronskih uređaja na otpad.

14. Pomoć za otklanjanje smetnji

Smetnja u radu	Uzrok	Uputstva za sprečavanje
Uređaj ne funkcioniše.	Nema električnog napona na uređaju.	Kontrolišite osigurač, mrežni kabl, mrežni utikač i po potrebi pozovite stručno osoblje da ih zameni.
	Poprečni presek provodnika produžnog kabla je premali odn. produžni kabl je predugačak.	Koristite produžne kablove sa većim poprečnim presekom žila odn. kraći poprečni kabl.
	Napon mreže je manji od zadate vrednosti.	Ako je potrebno, kontaktirajte elektrodistributivno preduzeće.
	Pumpa je zamrznuta.	Proveriti i po potrebi otopiti.
Motor radi, ali se ne generiše pritisak.	Usisavanje vazduha u dovodu za vodu.	Proverite dovodno crevo i crevne spojeve i po potrebi zamenite.
	Ispusna mlaznica je prevelika.	Proveriti i po potrebi zameniti.
Neredovan radni pritisak.	Usisavanje vazduha u dovodu za vodu.	Proverite dovodno crevo i crevne spojeve i po potrebi zamenite.

Cihaz üzerindeki sembollerin açıklaması

	İşletime almadan önce kullanım kılavuzunu ve güvenlik uyarılarını okuyun ve bunları dikkate alın!
	Koruyucu gözlük kullanın!
	Koruyucu kulaklık kullanın!
	Koruma sınıfı II
	Cihaz doğrudan kamuya açık içme suyu kaynağına bağlanmamalıdır.
	Yüksek basınçlı jeti insanlara, hayvanlara, aktif elektrikli ekipmanlara veya cihazın kendisine yöneltmeyin.
	Ürün Avrupa'da geçerli yönetmeliklere uygundur.
	Ürün Sırbistan'daki geçerli yönetmeliklere uygundur.

İçindekiler:**Sayfa:**

1.	Giriş.....	260
2.	Cihaz tanımı (Res. 1).....	260
3.	Teslimat kapsamı.....	260
4.	Amacına uygun kullanım.....	261
5.	Yüksek basınçlı temizleyici için güvenlik bilgileri.....	261
6.	Artık riskler.....	263
7.	Teknik veriler.....	263
8.	Ambalajdan çıkarma.....	264
9.	İşletime almadan önce.....	264
10.	Kullanım.....	265
11.	Elektrik bağlantısı.....	265
12.	Bakım.....	266
13.	İmha ve yeniden değerlendirme.....	266
14.	Arıza giderme.....	267
15.	Uygunluk beyanı.....	272

1. Giriş

Üretici:

Scheppach GmbH
Günzburger Straße 69
D-89335 Ichenhausen

İthalatçı:

Ankara Civata Hırdavat Bağlantı Elemanları İthalat
İhracat Sanayi ve Ticaret A.Ş.
Macun Mahallesi 250. Cadde No:26
Yenimahalle/Ankara/Türkiye

Saygıdeğer Müşterimiz,

Bu yeni cihazı iyi günlerde kullanmanızı dileriz.

Bilgi:

Bu cihazın üreticisi, geçerli ürün sorumluluk yasası uyarınca cihaz üzerinde veya cihazın kullanımına bağlı olarak aşağıdaki nedenlerden ötürü oluşan hasarlar için sorumluluk kabul etmemektedir:

- Usulüne aykırı kullanım,
- Kullanım kılavuzunun dikkate alınmaması,
- Üçüncü şahıslar ve yetkisiz kişiler tarafından yapılan onarımlar,
- Montaj ve değişim sırasında orijinal olmayan yedek parçaların kullanılması,
- Amacına aykırı kullanım,
- Elektrik ile ilgili direktiflerin, 0100, DIN 57113 / VDE0113 standartlarındaki koşulların dikkate alınmaması nedeniyle elektrikli donanımların arızalanması.

Dikkate almanız gerekenler:

Montaj ve işleme alma öncesinde kullanım kılavuzunu tamamen okuyun.

Bu kullanım kılavuzuna, elektrikli makinenizi yakından tanımanızı ve amacına uygun şekilde kolayca kullanmanızı sağlayacaktır.

Kullanım kılavuzu, elektrikli alet ile güvenli, doğru ve ekonomik çalışmalar yapmanın yanı sıra tehlikelerin önlenmesi, onarım masraflarından tasarruf edilmesi, arıza sürelerinin kısaltılması ve ürünün uzun ömürlü kullanılmasına yönelik önemli bilgiler içermektedir.

Bu kullanım kılavuzunun güvenlik uyarılarına ek olarak, ülkenizde elektrikli aletin kullanımı ile ilgili yönetmelikleri de mutlaka dikkate alın.

Kullanım kılavuzunu kirden ve nemden korumak amacıyla bir plastik torba içinde doğrudan elektrikli aletin yanında muhafaza edin. Bu kılavuz, çalışma faaliyetine başlamadan önce her kullanıcı kişi tarafından dikkatle okunmalı ve çalışma faaliyetleri sırasında dikkate alınmalıdır.

Elektrikli alet ile sadece elektrikli aletin kullanımı konusunda eğitilmiş ve kullanım ile bağlantılı olası tehlikeler konusunda bilgilendirilmiş kişiler çalışabilir. Belirlenen asgari yaş sınırına uyulmalıdır.

Bu kullanım kılavuzu ile birlikte verilen güvenlik talimatları, ülkenizde geçerli yönetmelikler ve yapısal olarak eşdeğer makinelerin işletimi için geçerli genel teknik kurallar dikkate alınmalıdır.

Bu kılavuzun ve güvenlik bilgilerinin dikkate alınmaması nedeniyle ortaya çıkan kazalar ya da hasarlar için hiçbir sorumluluk kabul edilmez.

2. Cihaz tanımı (Res. 1)

1. Tutma yeri
2. Yüksek basınç hortumu
3. Kablo tutucu
4. Açma/kapama şalteri
5. Tekerlek kapağı
6. Yüksek basınç hortumu için bağlantı
7. Taşıma tekerleği
8. Mızrak tutucusu
9. Temizlik maddesi deposu
10. Su giriş bağlantısı
11. Nozul temizleme iğnesi
12. Teras temizleyicisi
13. Püskürtme tabancası
14. Uzatma
15. Turbo nozul
16. Nozul
17. Kärcher adaptörü
18. Temizleme fırçası

3. Teslimat kapsamı

Poz.	Adet	Tanım
	1x	Yüksek basınçlı temizleyici
1	1x	Tutma yeri
2	1x	Yüksek basınç hortumu
3	1x	Kablo tutucu
8	1x	Mızrak tutucusu
9	1x	Temizlik maddesi deposu
10	1x	Su giriş bağlantısı
11	1x	Nozul temizleme iğnesi
12	1x	Teras temizleyicisi
13	1x	Püskürtme tabancası

14	1x	Uzatma
15	1x	Turbo nozul
16	1x	Nozul
17	1x	Kärcher adaptörü
18	1x	Temizleme fırçası
	2x	Cıvata
	1x	Kullanım kılavuzu

4. Amacına uygun kullanım

Yüksek basınçlı temizleyici, araçların, makinelerin, binaların, cephelerin vb. yüksek basınçla temizlenmesi için özel sektörde kullanılmak üzere tasarlanmıştır.

Makine sadece öngörüldüğü amaç için kullanılmalıdır. Bunun dışındaki her kullanım amacına uygunsuz kullanım olarak geçerlidir. Bunun sonucu ortaya çıkan her tün hasardan ya da yaralanmalarda kullanıcı/operatör sorumludur, üretici değil.

Lütfen cihazlarımızın ticari, zanaatkar ya da endüstriyel kullanım için tasarlanmadığını dikkate alın. Cihaz ticari, zanaatkar ya da endüstri işletmelerinde ya da eş değer eylemlerde kullanılırsa garanti hizmeti üstlenmiyoruz.

5. Yüksek basınçlı temizleyici için güvenlik bilgileri

Cihazınızı ilk kez kullanmadan önce bu güvenlik talimatlarını ve orijinal kullanım talimatlarını okuyun. Buna göre hareket edin.

- Kullanım kılavuzundaki bilgilere ek olarak, yasa koyucunun genel güvenlik ve kaza önleme yönetmeliklerine uyulmalıdır.
- Cihaza iliştirilmiş uyarı ve talimat işaretleri, güvenli kullanım için önemli bilgiler sağlar.

Tehlike seviyeleri

⚠ TEHLİKE

- Ciddi bedensel yaralanma veya ölüme yol açabilecek yakın tehlike göstergesi.

⚠ UYARI

- Ciddi fiziksel yaralanma veya ölüme yol açabilecek potansiyel olarak tehlikeli bir durumu gösterir.

⚠ DİKKAT

- Küçük yaralanmalara yol açabilecek potansiyel olarak tehlikeli bir durumu gösterir.

DİKKAT

- Maddi hasara yol açabilecek potansiyel olarak tehlikeli bir durumu gösterir.

Elektrikli bileşenler

⚠ TEHLİKE

- Elektrik çarpması tehlikesi!
- Elektrik fişine ve prize asla ıslak elle dokunmayın.
- Her çalıştırmadan önce elektrik fişli şebeke bağlantı hattında hasar olup olmadığını kontrol edin. Hasarlı bir şebeke bağlantı hattını yetkili müşteri hizmetleri / kalifiye elektrikçi tarafından derhal değiştirilmesini sağlayın. Şebeke bağlantı hattı hasarlıysa cihazı çalıştırmayın.
- Çalışma alanındaki tüm canlı parçalar su jetlerine karşı korunmalıdır.
- Uzatma kablosunun elektrik fişi ve bağlantısı su geçirmez olmalı ve su içinde kalmamalıdır. Kaplin zemine hala dayanmamalıdır. Prizlerin zeminden en az 60 mm yukarıda olmasını sağlayan kablo makaralarının kullanılması tavsiye edilir.
- Şebeke bağlantı kablosunun ve uzatma kablosunun üzerinden geçilmesi, ezilmesi, çekilmesi veya benzeri nedenlerle yaralanmadığından veya hasar görmediğinden emin olun. Şebeke bağlantı hatlarını ısıdan, yağdan ve keskin kenarlardan koruyun.
- Herhangi bir bakım ve onarım çalışması yapmadan önce cihazı kapatın ve elektrik fişini çekin.
- Onarım çalışmaları ve elektrikli bileşenler üzerindeki çalışmalar yalnızca yetkili müşteri hizmetleri tarafından gerçekleştirilebilir.

⚠ UYARI

- Cihaz sadece IEC 60364'e uygun olarak bir elektrikçi tarafından gerçekleştirilmiş bir elektrik bağlantısına bağlanabilir.
- Cihazı sadece alternatif akıma bağlayın. Gerilim, cihazın üzerindeki nominal değer plakasına uygun olmalıdır.
- Koruma sınıfı I - Cihazlar sadece uygun şekilde topraklanmış güç kaynaklarına bağlanabilir.
- Güvenlik nedenlerinden dolayı, cihazın daima bir kaçak akım devre kesicisi (maks. 30 mA) üzerinden çalıştırılmasını öneriyoruz.
- Uygun olmayan bir elektrik uzatma kablosu tehlikeli olabilir. Dış alanda sadece yeterli kablo kesitine sahip, onaylı, uygun şekilde etiketlenmiş bir elektrik uzatma kablosu kullanın:
1–10 m: 1,5 mm²; 10 – 30 m: 2,5 mm²
- Uzatma kablosunu her zaman kablo makarasından tamamen çözün.

Uyarı! Bu elektrikli alet, çalışması sırasında elektromanyetik alan oluşturuyor. Bu elektromanyetik alan, belirli durumlarda aktif veya pasif tıbbi implantları olumsuz etkileyebilir.

Ciddi ve ölümcül yaralanma tehlikesini azaltmak amacıyla, tıbbi implant taşıyan kişilerin, elektrikli aleti kullanmadan önce doktora veya tıbbi implant üreticisine danışmalarını öneriyoruz.

Güvenli kullanım

⚠ TEHLİKE

- Kullanıcı cihazı amacına uygun olarak kullanılmalıdır. Cihazla çalışırken yerel koşulları dikkate almalı ve çevredeki insanlara dikkat etmelidir.
- Her kullanımdan önce yüksek basınç hortumu, manuel püskürtme tabancası ve güvenlik cihazları gibi önemli bileşenlerde hasar olup olmadığını kontrol edin. Hasarlı bileşenleri derhal değiştirin. Cihazı hasarlı parçalarla çalıştırmayın.
- Yüksek basınçlı jetler yanlış kullanıldığında tehlikeli olabilir. Işın insanlara, hayvanlara, aktif elektrikli ekipmanlara veya cihazın kendisine yönlendirilmemelidir.
- Giysileri veya ayakkabıları temizlemek için yüksek basınçlı jeti başkalarına veya kendinize doğrultmayın.
- Araç lastikleri/lastik supapları yüksek basınçlı jet nedeniyle hasar görebilir ve patlayabilir. Bunun ilk belirtisi lastiğin renginin solmasıdır. Hasarlı araç lastikleri/lastik supapları hayati tehlike oluşturur. Temizlik sırasında jetle aranızda en az 30 cm mesafe bırakın!

⚠ UYARI

- Koruyucu giysi giymedikleri sürece, cihazı diğer insanların ulaşabileceği yerlerde kullanmayın.
- Cihaz çocuklar veya eğitimsiz kişiler tarafından kullanılmamalıdır.
- Bu cihaz, güvenliklerinden sorumlu bir kişi tarafından cihazın kullanımına ilişkin gözetim veya talimat verilmedikçe ve ilgili tehlikeleri anlamadıkça, fiziksel, duysal veya zihinsel yetenekleri sınırlı veya deneyim ve/veya bilgi eksikliği olan kişiler tarafından kullanılmak üzere tasarlanmamıştır. Çocuklar cihaz ile oynamamalıdır.
- Cihazla oynamadıklarından emin olmak için çocukları denetleyin.

⚠ DİKKAT

- Cihazla veya cihaz üzerinde herhangi bir çalışma yapmadan önce, cihazın devrilmesinden kaynaklanan kazaları veya hasarı önlemek için sabit olduğundan emin olun.
- Yüksek basınçlı nozülünden çıkan su jeti, elde tutulan püskürtme tabancası üzerinde bir geri tepme kuvveti uygular. Güvenli bir duruş sağlayın, el tipi püskürtme tabancasını ve nozulu sıkıca tutun.

- Cihaz çalışır durumdayken asla gözetimsiz bırakmayın.

DİKKAT

- Uzun süreli çalışma molalarında cihazı cihaz şalterinden kapatın.
- Cihazı 0 °C'nin altındaki sıcaklıklarda çalıştırmayın.

Diğer tehlikeler

⚠ TEHLİKE

- Potansiyel olarak patlayıcı ortamlarda çalıştırılması yasaktır.
- Tehlikeli maddeler (örn. asbest) içeren herhangi bir nesneyi püskürtmeyin.
- Asla çözücü içeren sıvıları veya seyreltilmemiş asitleri ve çözücülerini aspire etmeyin! Bunlar arasında örneğin benzin, tiner veya kalorifer yakıtı sayılabilir. Sprey sisi oldukça yanıcı, patlayıcı ve zehirlidir. Cihaz üzerinde kullanılan malzemelere zarar vereceğinden aseton, seyreltilmemiş asitler veya çözücüler kullanmayın.
- Ambalaj filmlerini çocuklardan uzak tutun, boğulma tehlikesi vardır!

⚠ UYARI

- Yürürlükteki yönetmeliklere uygun olarak, cihaz asla bir sistem ayırıcı olmadan içme suyu şebekesinde çalıştırılmamalıdır. Yüksek basınçlı temizleyicinin çalıştırıldığı evsel su sisteminizin bağlantısının EN 12729 tip BA uyarınca bir sistem separatörü ile donatıldığından emin olun.
- Bir sistem separatöründen geçen su artık içme suyu olarak kabul edilmez.
- Yüksek basınçlı hortumlar, bağlantı parçaları ve kaplinler cihaz güvenliği için önemlidir. Yalnızca üretici tarafından önerilen yüksek basınçlı hortumları, bağlantı parçalarını ve kaplinleri kullanın.
- Giriş veya yüksek basınç hortumunu ayırırken, çalışma sonrasında bağlantılardan sıcak su kaçabilir.

⚠ DİKKAT

- Depolama yerini seçerken ve taşıma sırasında, kazaları veya yaralanmaları önlemek için cihazın ağırlığına dikkat edin (bkz. teknik veriler).
- Nadir durumlarda, cihazın birkaç saat boyunca kesintisiz kullanımı ellerde uyuşmaya yol açabilir.
- Eldiven giyin.
- Ellerinizi sıcak tutun.
- İşinize düzenli olarak ara verin.

Temizlik maddeleri ile çalışma

⚠ UYARI

- Bu cihaz, üretici tarafından sağlanan veya önerilen temizlik maddeleriyle kullanılmak üzere geliştirilmiştir. Diğer temizlik maddelerinin veya kimyasalların kullanılması cihazın güvenliğini olumsuz etkileyebilir.
- Temizlik maddelerinin yanlış kullanımı ciddi yaralanmalara veya zehirlenmelere neden olabilir.
- Temizlik maddelerini çocukların erişemeyeceği yerlerde saklayın.

Güvenlik tertibatları

⚠ DİKKAT

- Güvenlik tertibatları kullanıcıyı korumaya yarar ve değiştirilmemeli veya bypass edilmemelidir.
- Önceden ayarlanan değer aşırsa basınç şalteri basıncı azaltabilir.
- Tabanca bir kilide sahiptir. Kilit etkinse tabanca tetiklenemez.
- Termik sensör: Termik sensör motoru aşırı yüke karşı korur. Sıcaklık sensörü soğuduğunda cihaz birkaç dakika sonra tekrar çalıştırılabilir.

Kişisel koruyucu donanım

⚠ DİKKAT

- Su veya kir sıçramasına karşı korumak için uygun koruyucu giysi ve koruyucu gözlük kullanın.
- Yüksek basınçlı temizleyicilerin kullanımı sırasında aerosoller oluşabilir. Aerosollerin solunması sağlığa zararlı olabilir. Uygulamaya bağlı olarak, yüksek basınçlı temizlik için sulu aerosol emisyonunu önemli ölçüde azaltan tam korumalı nozullar (örn. yüzey temizleyiciler) kullanılabilir. Bu tür bir kalkanlamanın kullanılması tüm uygulamalar için mümkün değildir. Tam korumalı bir nozulun kullanılması mümkün değilse, temizlenecek ortama bağlı olarak FFP 2 sınıfı veya eşdeğeri bir solunum maskesi kullanılmalıdır.

6. Artık riskler

Bu elektronik aleti tekniğe uygun kullansanız da diğer riskler kalır. Şu tehlikeler bu elektronik aletin yapı şekli ve modeliyle bağlantılı olarak ortaya çıkabilir:

- Uygun toz maskesi kullanılmaması halinde akciğer hasarları.
- Uygun koruyucu kulaklık kullanılmadığında işitme sorunları.
- Cihaz uzun bir süre kullanılırsa ya da tekniğine uygun bir şekilde yönetilmez ve bakımı yapılmazsa elkol titreşim nedeniyle ortaya çıkan sağlık hasarları.

7. Teknik veriler

Şebeke gerilimi	230-240 V~ / 50 Hz
Akım sarfiyatı	2400 W
Çalışma basıncı	12 MPa
Nominal basınç	18 MPa
Taşıma kapasitesi	5,5 l/dak
Maks. su giriş basıncı	0,4 MPa
Koruma sınıfı	II

Tehlike!

Gürültü ve titreşim

Gürültü ve titreşim değerleri EN 60335'a uygun bir şekilde tespit edilmiştir.

Ses basıncı seviyesi L_{pA}	78 dB
Güvensizlik K_{pA}	3 dB
Ses gücü seviyesi L_{WA}	94 dB
Güvensizlik K_{WA}	3 dB

Bir koruyucu kulaklık kullanın.

Gürültü etkisi işitme kaybına neden olabilir.

EN 60335 uyarınca belirlenmiş toplam titreşim değerleri (üç yönün vektörel toplamı).

Titreşim emisyon değeri $a_n \leq 2,5 \text{ m/s}^2$

Belirtilen titreşim emisyonu değeri normlu bir kontrol yöntemi uyarınca ölçülmüştür ve elektro takımın kullanıldığı türe ve şekle bağlı olarak değişebilir ve istisnai durumlarda belirtilen değer üzerinde olabilir.

Belirtilen titreşim emisyonu değeri, elektro takımın bir başkasıyla karşılaştırılması için kullanılabilir.

Belirtilen titreşim emisyonu değeri zararın tahmin edilmesi için de kullanılabilir.

Gürültü oluşumunu ve titreşimi minimuma sınırlayın!

- Sadece kusursuz cihazlar kullanın.
- Cihaza düzenli olarak bakım yapıp temizleyin.
- Çalışma şeklinizi cihaza uyarlayın.
- Cihaza aşırı yüklenmeyin.
- Cihaza gerektiğinde kontrol ettirin.
- Kullanılmadığı taktirde cihazı kapatın.
- Eldiven kullanın.

8. Ambalajdan çıkarma

- Ambalajı açın ve ürünü dikkatlice dışarı çıkarın.
- Ambalaj malzemesini, ambalaj ve taşıma emniyetlerini çıkarın (varsa).
- Teslimat kapsamının eksiksiz olduğunu kontrol edin.
- Ürün ve aksesuar parçalarında taşıma hasarı bulunmadığını kontrol edin. Şikayet olması durumunda derhal tedarikçi bilgilendirilmelidir. Daha sonra yapılan şikayetler kabul edilmemektedir.
- Ambalajı, mümkünse garanti süresinin sonuna kadar saklayın.
- Kullanımdan önce kullanım kılavuzunu okuyarak ürün hakkında bilgi edinin.
- Aksesuar, aşınma ve yedek parçalarında sadece orijinal parçalar kullanın. Yedek parçalarını bayizden temin edebilirsiniz.
- Siparişlerinizde her zaman ürün numarasını ile ürünün tip ve yapım yılınız belirtin.

⚠ UYARI!

Ürün ve ambalaj malzemesi, çocuklar için uygun değildir! Çocuklar; plastik torbalar, folyolar ve küçük parçalar ile oynamamalıdır! Yutma ve boğulma tehlikesi söz konusudur!

9. İşletime almadan önce

Cihazın doğru kullanımı

- Yüksek basınçlı temizleyici düz ve güvenli bir yüzeye kurulmalıdır.
- Makine her çalıştırıldığında, doğru çalışma pozisyonunun korunması tavsiye edilir: bir el tabancada ve ikinci el mızrakta.
- Su jeti asla elektrik kablolarına veya makineye doğru yönlendirilmemelidir.
- Pompa dururken hasar görmesini önlemek için, pompanın hafifçe sızıntı yapması normaldir.
- Makine hiçbir koşulda patlama riski olan alanlarda kullanılmamalıdır.
- Çalışma sıcaklığı +5 ile +50°C arasında olmalıdır. Mızrak veya püskürtme nozullarında kapak veya deşiklik yapılamaz.
- Yüksek basınçlı temizleyici soğuk veya orta derecede ılık suyla (maks. 50°C'ye kadar) çalışmak üzere tasarlanmıştır; daha yüksek sıcaklıklar pompaya zarar verir.
- Gelen su kirli olmamalı, kum içermemeli veya makinenin işlevini bozabilecek ve hizmet ömrünü kısaltabilecek kimyasal ürünlerle kirlenmiş olmamalıdır.

Montaj

Cihazın montajı (Res. 1)

Kolu (1) cihazın üzerindeki bağlantı noktalarına kaydırın ve birlikte verilen iki vidayla (uzunluk 20 mm) sabitleyin.

Ardından kablo tutucuyu (3) cihazın sol tarafında ön-görülen açıklığa takın.

Su girişi bağlantısı (Res. 2)

Su girişi bağlantısını (10) cihaza vidalayın. Su girişi bağlantısı (10) standart hortum bağlantı sistemleri için bir konektör ile donatılmıştır. Giriş hortumunun hortum kaplinini (min. Ø 1/2" yaklaşık 13 mm) su girişi bağlantısına (10) takın.

Su girişi için daima standart kaplinli güçlendirilmiş bir su hortumu kullanın. Uzunluk en az 6,0 metre olmalıdır. (teslimat kapsamında değil)

İçme suyu ile yüksek basınçlı temizleyici arasına bir geri akış önleyici takılmalıdır! Bunu tesisatçınıza sorun.

Açık tanklardan/kaplardan ve doğal sulardan emme

Özel bir kendinden emişli aksesuar kullanın (teslimat kapsamına dahil değildir / uzman satıcınızdan temin edilebilir).

Bu aksesuarla, yüksek basınçlı temizleyici su seviyesinden 0,5 m yukarıda su emebilir. Bu işlem yaklaşık 25 - 50 saniye sürebilir.

Hortumdaki havayı boşaltmak için aksesuar hortumunu tamamen suyun altına daldırın.

Aksesuar hortumunu basınçlı yıkama makinesine bağlayın ve emme süzgecinin suyun altında kaldığından emin olun.

Yüksek basınçlı temizleyiciyi, su yüksek basınç hortumundan eşit şekilde akana kadar püskürtme tabancası çıkarılmış halde çalıştırın. Eğer 25 - 50 saniye sonra su gelmezse, kapatın ve tüm bağlantıları kontrol edin.

Su akarken, basınçlı yıkama makinesini kapatın ve püskürtme lansını ve püskürtme mızrağını çalışmaya bağlayın.

Yüksek basınç hortumu bağlantısı (Res. 3/4)

Yüksek basınç hortumunu (2) yüksek basınç hortumu (6) bağlantısına bağlayın. Koruyucu kapağı önceden çıkarın.

Yüksek basınç hortumunun (2) diğer ucunu tabancanın (13) bağlantısına takın.

Yüksek basınç hortumunu (2) çıkarmak için düğmeye (A) basın ve dışarı çekin.

Ek parçaların bağlanması (Res. 5)

Ek parçaları 9, 14, 18 takmak için, bunları tabancaya (13) bastırın ve yerine kilitlemeye kadar çevirin.

Ek parçaları 12, 15, 16, 17 takmak için, bunları uzantıya (14) yerleştirin ve yerine kilitlemeye kadar çevirin.

Elektrik bağlantısı

- Bağlantı öncesinde tip etiketi üzerindeki verilerin şebeke verileri ile aynı olduğundan emin olun.
- Uzatma kablolarını kullanırken, dış mekan kullanımı için uygun olduklarından ve yeterli kablo kesitine sahip olduklarından emin olun:
 - 1–10 m: 1,5 mm²
 - 10–30 m: 2,5 mm²
- Elektrik kablosu üzerindeki elektrik fişini prize takın.

10. Kullanım**⚠ Dikkat!**

İşletime almadan önce ürünü mutlaka komple monte edin!

Makine, darbeye dayanıklı bir muhafaza ile kaplanmış bir pompaya sahip bir tertibattan oluşur. Makine, şekli ve özellikleri mevcut yönetmeliklere uygun olan optimum çalışma pozisyonu için bir mızrak ve kolay kavranan bir tabanca ile donatılmıştır.

Devreye alma:

Yüksek basınçlı temizleyiciyi tamamen monte ettikten ve tüm bağlantıları yaptıktan sonra, aşağıdaki şekilde devam edebilirsiniz:

Su girişini açın. Tabancanın (13) kilidini kilitleme şalterinden (C) açın. Cihazdaki havanın dışarı çıkmasını sağlamak için tetiği (D) geri çekin. (Res. 5)

Açma/kapama şalterini (4) "ON" konumuna getirerek cihazı çalıştırın. Şimdi tetik kolunu devreye sokun (D). (Res. 1/5)

Kapatmak için tetiği (D) bırakın, cihaz bekleme moduna geçer. Tetiğe (D) basar basmaz yüksek basınçlı temizleyici tekrar çalışmaya başlar. (Res. 5)

Basınçlı yıkama makinesini tamamen kapatmak için açma/kapama düğmesini (4) "OFF" konumuna getirin. (Res. 1)

Temizlik maddesi deposu (9)

Temizlik maddesi deposunu uygun temizlik maddesi doldurun. Jet genişliği nozuldan ayarlanabilir.

Ataşmanların kullanımı (Res. 1):

Teras temizleyicisi (12): Zemin ve duvar yüzeylerini temizlemek için.

Turbo nozul (15): İnatçı kirleri çıkarmak için.

Nozul (16): Kaba temizlik işleri için.

Temizleme fırçası (18): Yüzey temizliği için.

11. Elektrik bağlantısı

Takılı elektro motor işleme hazır bir şekilde bağlıdır. Bağlantı ilgili VDE ve DIN kurallarına uygundur.

Müşteri tarafından yapılan şebeke bağlantısı ya da kullanılan uzatma hattı bu talimatlara uygun olmalıdır.

Hasarlı elektrik bağlantı kablosu

Elektrikli bağlantı kablolarında sıklıkla izolasyon hasarları oluşur.

Bunun olası nedenleri:

- Bağlantı kablolarının pencere veya kapılardan geçmesi nedeniyle oluşan baskılar.
- Bağlantı kablosunun doğru döşenmemesi veya sabitlenmemesi nedeniyle bükülmesi.
- Bağlantı kablosuna basılması nedeniyle oluşan ke-silmeler.
- Duvar prizinden zorla çekme nedeniyle oluşan izolasyon hasarları.
- İzolasyonun eskimesine bağlı çatlaklar.

Bu gibi hasarlı elektrik bağlantı kabloları kullanılmamalıdır ve izolasyon hasarları nedeniyle ölüm tehlikesi söz konusudur.

Elektrik bağlantı kablolarında düzenli olarak hasar kontrolü yapın. Kontrol sırasında bağlantı kablosunun şebekeye bağlı olmamasına dikkat edin.

Elektrik bağlantı kabloları geçerli VDE ve DIN yönetmeliklerine uygun olmalıdır. Sadece aynı işarete sahip bağlantı kabloları kullanın.

Bağlantı kablosunda tip kodu baskısının bulunması zorunludur.

Bağlantı türü Y

Şebeke bağlantısı hattının değiştirilmesi gereken durumda, güvenliği sağlamak için bunlar üretici veya temsilcisi tarafından gerçekleştirilmelidir.

- Bu ürün, EN 61000-3-11 standardının gerekliliklerini yerine getirmekte ve özel bağlantı koşullarına tabiidir. Bunun anlamı, isteğe göre seçilebilen herhangi bir bağlantı noktasında kullanılmasının yasak olmasıdır.
- Ürün, elverişsiz elektrik şebekesi koşullarında geçici gerilim dalgalanmalarına yol açabilir.
- Ürün sadece aşağıdaki özelliklere sahip bağlantı noktalarında kullanılmak üzere tasarlanmıştır:
 - a) izin verilen bir maksimum şebeke empedansını "Z" "yi (Zmaks. =0.441 Ω) aşmayın ya da
 - b) faz başına şebekede kesintisiz akım yükü en az 100 A olan.
- Kullanıcı olarak gerekirse enerji işletmesiyle ayrıntılı bir görüşme yapın, ürünü kullanmak istediğiniz bağlantı noktasında, bahsedilen a) veya b) taleplerinden birini yerine getirdiğinden emin olun.

12. Bakım

⚠ Uyarı! Her türlü ayarlama, bakım ve servis faaliyetlerinden önce elektrik fişini prizden ayırın!

Genel bakım uygulamaları

- Koruma tertibatlarını, hava deliklerini ve motor gövdesini tozdan ve kirden mümkün olduğu kadar temiz tutun. Cihazı temiz bir bezle silin ya da düşük basınç durumunda basınçlı hava ile üfleyin.
- Cihazı her kullanım sonrasında doğrudan temizlemesini öneriyoruz.
- Cihazı düzenli olarak nemli bezle ve biraz yağlama sabunu ile temizleyin. Temizlik ya da çözelti maddesi kullanmayın; bunlar cihazın plastik parçalarına zarar verebilir. Cihazın içerisine su girmemesine dikkat edin.

Elektrikli pompanın uzun kullanım ömrü

Makine donma riski olan odalarda uzun süre (3 aydan fazla) kapalı kalacaksa, makineye antifriz maddesi (araçlar için kullanılabilecek benzer) doldurmanızı öneririz. Cihaz uzun süre kullanılmazsa, elektrikli pompada kireç birikintileri oluşacak ve bu da çalıştırma zorluklarına yol açabilecektir.

Servis bilgileri

Ürünün aşağıdaki parçalarının kullanıma veya doğal sürece bağlı olarak aşınmaya tabi olduğu veya aşağıdaki parçaların sarf malzemeleri olarak gerekli olduğu dikkate alınmalıdır.

Aşınma parçaları*: Kayış, hortum, mızrak, nozullar ve ataşmanlar, hava filtresi, contalar

* Teslimat kapsamında bulunması zorunlu değildir!

Nozulun temizlenmesi (Res. 1)

Tıkanmış bir nozulu temizlemek için lütfen ekteki teli (11) kullanın.

13. İmha ve yeniden değerlendirme

Ambalaj ile ilgili bilgiler



Ambalaj malzemeleri geri dönüştürülebilir özelliktedir. Lütfen ambalajları çevreye uygun bir şekilde tasfiye edin.

Elektrikli ve elektronik cihaz yasına (ElektroG) ilişkin bilgiler



Elektrikli ve elektronik eski cihazlar evsel atıklara ait değildir, ayrı olarak toplanmalı veya tasfiye edilmelidir!

- Eski cihazda takılı olmayan eski batarya veya aküler, verilmeden önce tahrip edilmeden çıkarılmalıdır! Bunlar batarya yasına göre tasfiye edilir.
- Elektrikli ve elektronik cihaz sahipleri veya kullanıcıları, bunları kullandıktan sonra yasal olarak iade etmekle yükümlüdür.
- Eski cihazdaki kişisel verilerinin tasfiye için silinmesinden son kullanıcı sorumludur!
- Üzerinde çarpı olan çöp kutusu sembolü, elektrikli ve elektronik cihazların ev çöpüne atılmayacağına işaret eder.
- Elektrikli ve elektronik eski cihazlar aşağıdaki yerlere ücretsiz olarak teslim edilebilir:
 - Kamusal tasfiye veya toplama yerleri (örn. belediye şantiyeleri).
 - Satıcıların bunları gönüllü olarak geri almak veya sunmakla yükümlü olması koşuluyla, elektronik cihazlara yönelik satış noktaları (sabit ve çevrim içi).

- Cihaz başına, kenar uzunluğu maksimum 25 santimetre olan yaklaşık üç eski elektronik cihazı, öncesinde yeni bir cihaz satın almadan veya bölgenizdeki başka bir yetkili toplama yerine götürmeden üreticiye ücretsiz olarak teslim edebilirsiniz.
- Üreticinin ve satıcının diğer ek iade alma koşullarını ilgili müşteri hizmetlerinden öğrenebilirsiniz.
- Üretici tarafından özel bir eve yeni bir elektronik cihazın teslim edilmesi durumunda, son kullanıcının talebi üzerine eski elektronik cihazın ücretsiz olarak teslim alınmasını sağlayabilir. Bu konu ile ilgili üreticinin müşteri hizmetleri ile iletişime geçin.
- Bu beyanlar sadece Avrupa Birliği ülkelerinde kurulu olan ve satılan ve 2012/19/AB Avrupa Yönetmeliğine tabi olan cihazlar için geçerlidir. Avrupa Birliği dışındaki ülkelerde, elektronik ve elektrikli eski cihazların tasfiye işlemi için farklı düzenlemeler geçerli olabilir.

14. Arıza giderme

İşletim arızası	Sebebi	Yardım
Cihaz çalışmıyor.	Cihazda elektrik gerilimi yok.	Sigortayı, şebeke kablosunu ve elektrik fişini kontrol edin ve gerekirse kalifiye personel tarafından değiştirilmesini sağlayın.
	Uzatma kablosunun iletken kesiti çok küçük veya uzatma kablosu çok uzun.	Daha yüksek kablo kesitine sahip uzatma kabloları kullanın veya daha kısa bir uzatma kablosu kullanın.
	Şebeke gerilimi belirtilen değer altında.	Gerekirse enerji tedarik şirketiyle iletişime geçin.
	Pompa donmuş.	Kontrol edin ve gerekirse buzunu çözün.
Motor çalışıyor, ancak basınç oluşmuyor.	Su girişinde hava girişi.	Giriş hortumunu ve hortum bağlantılarını kontrol edin, gerekirse değiştirin.
	Çıkış nozulu çok büyük.	Kontrol edin, gerekirse değiştirin.
Düzensiz çalışma basıncı.	Su girişinde hava girişi.	Giriş hortumunu ve hortum bağlantılarını kontrol edin, gerekirse değiştirin.

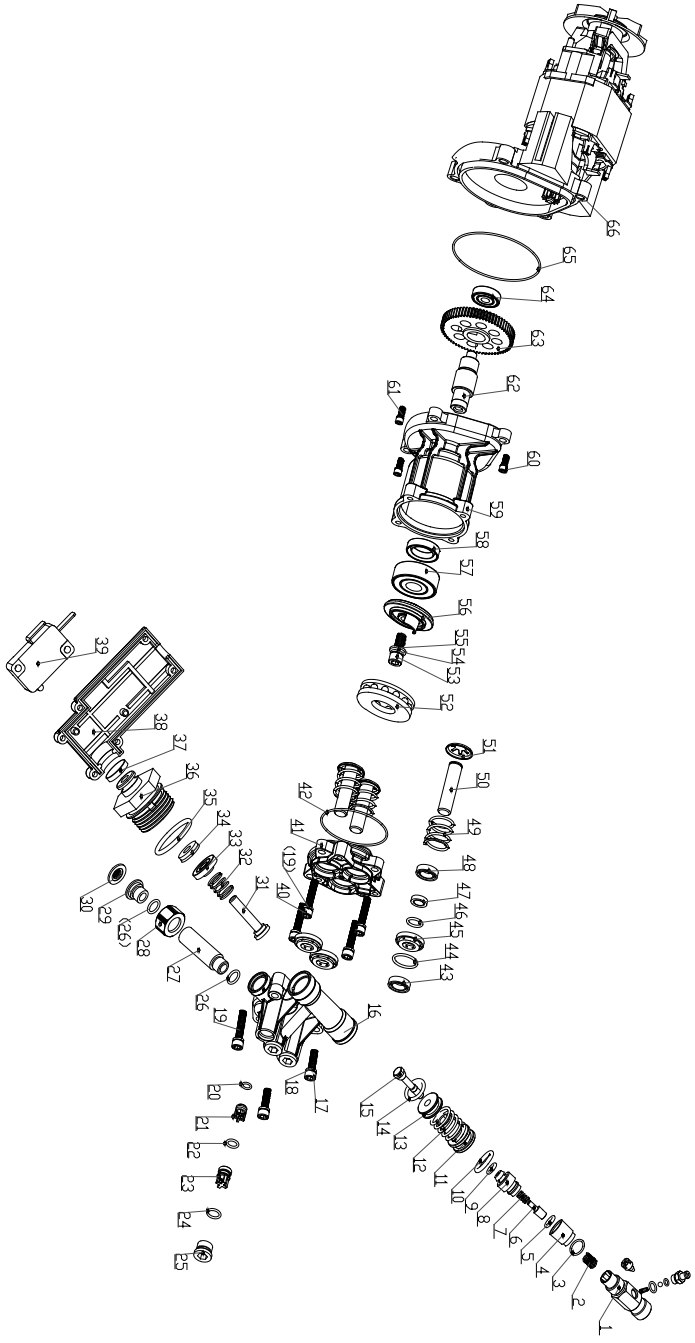

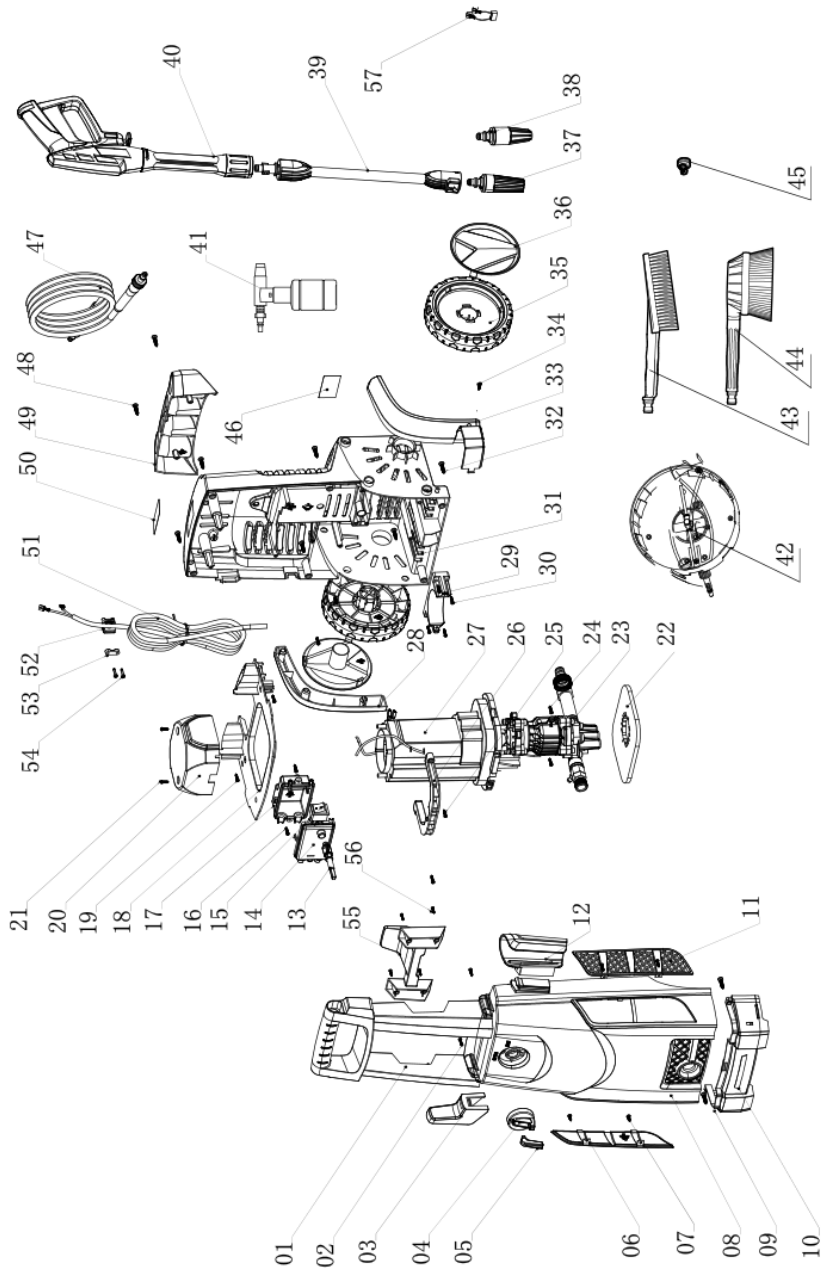

Schepach GmbH, Günzburger Str. 69, 89335 Ichenhausen

DE	EU-Konformitätserklärung Übersetzung der Originalkonformitätserklärung		Der hier beschriebene Gegenstand der Erklärung erfüllt die Vorschriften der Richtlinie 2011/65/EU des Europäischen Parlaments und des Rates vom 8. Juni 2011 zur Beschränkung der Verwendung bestimmter gefährlicher Stoffe in Elektro- und Elektronikgeräten. *
	Wir erklären in alleiniger Verantwortung, dass das hier beschriebene Produkt mit den geltenden Richtlinien und Normen übereinstimmt.		Technische Unterlagen verfügbar bei: **
GB	EU Declaration of Conformity Translation of the original Declaration of Conformity		The object of the declaration described here fulfils the regulations of the directive 2011/65/EU of the European Parliament and Council from 8th June 2011, on the restriction of the use of certain hazardous substances in electrical and electronic equipment. *
	We declare under our sole responsibility that the product described here complies with the applicable directives and standards.		Technical documentation available at: **
FR	Déclaration UE de conformité Traduction de la déclaration de conformité originale		L'appareil décrit ci-dessus dans la déclaration est conforme aux réglementations de la directive 2011/65/UE du Parlement Européen et du Conseil du 8 juin 2011 visant à limiter l'utilisation de substances dangereuses dans la fabrication des appareils électriques et électroniques. * Dossier technique auprès de: **
	Nous déclarons, sous notre propre responsabilité, que le produit décrit ici est conforme aux directives et normes en vigueur.		
IT	Dichiarazione di conformità UE Traduzione della dichiarazione di conformità originale		L'oggetto della dichiarazione, qui descritto, soddisfa le disposizioni della Direttiva 2011/65/UE del Parlamento Europeo e del Consiglio dell'8 giugno 2011, sulla restrizione nell'utilizzo di determinate sostanze pericolose negli apparecchi elettrici ed elettronici. *
	Dichiariamo sotto la nostra esclusiva responsabilità che il prodotto qui descritto è conforme alle direttive e alle norme vigenti.		Documentazione tecnica disponibile presso: **
NL	EU-conformiteitsverklaring Vertaling van de originele conformiteitsverklaring		Het hier beschreven onderwerp van deze verklaring voldoet aan de voorschriften van richtlijn 2011/65/EU van het Europese Parlement en de Raad van 8 juni 2011 omtrent de beperking van het gebruik van bepaalde gevaarlijke stoffen in elektrische en elektronische apparaten. *
	Wij verklaren onder eigen verantwoordelijkheid dat het hier beschreven product voldoet aan de geldende richtlijnen en normen.		Technische documentatie verkrijgbaar bij: **
ES	Declaración de conformidad UE Traducción de la Declaración de conformidad original		El objeto de la declaración aquí descrito cumple las disposiciones de la Directiva 2011/65/UE del Parlamento Europeo y el Consejo del 8 de junio de 2011 sobre restricciones a la utilización de determinadas sustancias peligrosas en aparatos eléctricos y electrónicos. *
	Declaramos, bajo nuestra exclusiva responsabilidad, que el producto aquí descrito cumple las directivas y normas aplicables.		Documentación técnica disponible en: **
PT	Declaração de conformidade UE Tradução da declaração de conformidade original		O objeto da declaração aqui descrito cumpre com as normas da Diretiva 2011/65/UE do Parlamento Europeu e do Conselho de 8 de junho de 2011 relativamente à restrição da utilização de determinadas substâncias perigosas em equipamentos elétricos e eletrónicos. *
	Declarámos, à nossa exclusiva responsabilidade, que o produto aqui descrito está em conformidade com as diretivas e normas aplicáveis.		Documentos técnicos disponíveis junto de: **
CZ	EU prohlášení o shodě Překlad originálního prohlášení o shodě		Zde popsaný předmět prohlášení splňuje předpisy směrnice 2011/65/EU Evropského parlamentu a Rady ze dne 8. června 2011 pro omezení používání určitých nebezpečných látek v elektrických a elektronických zařízeních. *
	Prohlašujeme na svou výlučnou odpovědnost, že zde popsaný výrobek odpovídá platným směrnicím a normám.		Technické podklady k dispozici u: **
SK	EU vyhlásenie o zhode Preklad originálneho vyhlásenia o zhode		Tu opísaný predmet vyhlásenia je v súlade s predpismi smernice Európskeho parlamentu a Rady 2011/65/EU z 8. júna 2011 o obmedzení používania určitých nebezpečných látok v elektrických a elektronických zariadeniach. *
	Na vlastnú zodpovednosť vyhlasujeme, že tu popísaný výrobok je v súlade s platnými smernicami a normami.		Technické podklady sú k dispozícii na: **
HU	EU megfeleléségi nyilatkozat Az eredeti megfeleléségi nyilatkozat fordítása		A nyilatkozat itt megnevezett tárgya teljesíti az Európai Parlament és Tanács 2011. június 8-i, egyes veszélyes anyagok elektromos és elektronikus berendezésekben való alkalmazásának korlátozásáról szóló 2011/65/EU irányelvének előírásait. *
	Saját kizárólagos felelősségünkre kijelentjük, hogy az itt ismertetett termék megfelel az érvényes irányelveknek és szabványoknak.		A műszaki dokumentáció elérhető: **
	Cikkszám ***	Termék megnevezése: Elektromos nagynyomású mosó HCE2400	Márka ****

PL	Deklaracja zgodności UE Tłumaczenie oryginalnej deklaracji zgodności		Wymieniony powyżej przedmiot niniejszej deklaracji jest zgodny z wymogami dyrektywy 2011/65/UE Parlamentu Europejskiego i Rady z 8 czerwca 2011 r. w sprawie ograniczenia stosowania niektórych niebezpiecznych substancji w sprzęcie elektrycznym i elektronicznym. *
	Oświadczamy na własną odpowiedzialność, że opisany tutaj produkt jest zgodny z obowiązującymi dyrektywami i normami.		Dokumentacja techniczna dostępna na stronie: **
	Numer artykułu ***	Nazwa artykułu: Elektryczna myjka wysokociśnieniowa HCE2400	Marka ****
HR	EU izjava o skladnosti Prijevod originalne izjave o skladnosti		Ovdje opisani predmet izjave ispunjava propise Direktive 2011/65/EU Europskog parlamenta i Vijeća od 8. lipnja 2011. o ograničenju uporabe određenih opasnih tvari u električnoj i elektroničkoj opremi. *
	Na svoju odgovornost izjavljujemo da je ovdje opisan proizvod usklađen s važećim direktivama i normama.		Tehnička dokumentacija dostupna je na: **
	Broj artikla***	Naziv artikla: Električni visokotlačni čistač HCE2400	Marka****
SI	EU izjava o skladnosti Prevod originalne izjave o skladnosti		Tukaj opisani predmet izjave izpolnjuje predpise Direktive 2011/65/EU Evropskega parlamenta in Sveta z dne 8. junij 2011 za omejevanje uporabe določenih nevarnih snovi v električnih in elektronskih napravah. *
	S polno odgovornostjo izjavljamo, da je tukaj opisani izdelek v skladu z veljavnimi smernicami in standardi.		Tehnični dokumenti so na voljo pri: **
	Številka izdelka ***	Opis izdelka: Električni visokotlačni čistilnik HCE2400	Znamka ****
EE	EL vastavusdeklaratsioon Vastavusdeklaratsiooni originaali tõlge		Deklaratsioon objektiks olev sin kirjeldatud ese vastab Euroopa Parlamendi ja nõukogu direktiivile 2011/65/EU kuupäevaga 8. juuni 2011 teatud ohtlike ainete kasutamispirangu kohta elektri- ja elektroonikaseadmetes. *
	Me deklareerime ainuisikuliselt vastutades, et siin kirjeldatud toode ühtib esitatud direktiivide ja normidega.		Tehnilised dokumendid on saadaval: **
	Artiklinumber ***	Art nimetus: Elektri-kõrgsurvepesur HCE2400	Kaubamärk ****
LT	EB atitikties deklaracija Atitikties deklaracijos originalo vertimas		Čia aprašytas deklaracijos objektas atitinka 2011 m. birželio 8 d. Europos Parlamento ir Tarybos direktyvos 2011/65/ES dėl tam tikrų pavojingų medžiagų naudojimo elektros ir elektroninėje įrangoje apribojimo reikalavimus. *
	Prisiimdami išskirtinę atsakomybę deklaruojame, kad čia aprašytas gaminytis atitinka galiojančias direktyvas ir standartus.		Techinius dokumentus galima gauti iš: **
	Gaminio numeris ***	Gaminio pavadinimas: Elektrinis didelio slėgio valymo įrenginys HCE2400	Prekės ženklas ****
LV	ES atbilstības deklarācija Orģinālās atbilstības deklarācijas tulkojums		Šeit aprakstītais deklarācijas priekšmets atbilst Eiropas Parlamenta un Eiropas Padomes 2011. gada 8. jūnija Direktīvas 2011/65/ES noteikumiem par noteiktu bīstamo vielu izmantošanas ierobežošanu elektriskajās un elektroniskajās ierīcēs. *
	Mēs, uzņemoties pilnu atbildību, paziņojam, ka šeit aprakstītais ražojums atbilst spēkā esošajām direktīvām un standartiem.		Tehniskā lieta ir pieejama pie: **
	Preces numurs ***	Preces apzīmējums: Elektriskais spiediena ūdens strūkulas tīrīšanas aparāts HCE2400	Prečzīme ****
SE	EU-försäkran om överensstämmelse Översättning från försäkran om överensstämmelse i original		Föremålet för försäkran som beskrivs här överensstämmer med bestämmelserna i Europaparlamentets och rådets direktiv 2011/65/EU av den 8 juni 2011 om begränsning av användningen av vissa farliga ämnen i elektriska och elektroniska produkter. *
	Vi förklarar under eget ansvar att produkten som beskrivs här överensstämmer med gällande riktlinjer och standarder.		Teknisk dokumentation tillgänglig hos: **
	Artikelnummer ***	Artikelbeteckning: Eldriven högtrycksvätt HCE2400	Märke ****
FI	EU-vaatimustenmukaisuusvakuutus Alkuperäisen vaatimustenmukaisuusvakuutuksen käännös		Tässä kuvattu vakuutuksen kohde täyttää tietytjen vaarallisten aineiden käytön rajoittamisesta sähkö- ja elektroniikkalaitteissa 8. kesäkuuta 2011 annetun Euroopan parlamentin ja neuvoston direktiivin 2011/65/EU määräykset. *
	Vakuutamme omalla vastuullamme, että tässä kuvattu tuote täyttää voimassa olevien direktiivien ja standardien määräykset.		Tekniset asiakirjat saatavana: **
	Tuotenumro ***	Tuotenumike: Sähkökäyttöinen korkeapainepesuri HCE2400	Merkki ****
DK	EU-overensstemmelseserklæring Oversættelse af den originale overensstemmelseserklæring		Genstanden for den her beskrevne erklæring overholder bestemmelserne i Europa-Parlamentets og Rådets direktiv 2011/65/EU af 8. juni 2011 vedr. begrænsning af brugen af visse farlige stoffer i elektrisk og elektronisk udstyr. *
	Vi erklærer under eget ansvar, at det her beskrevne produkt overholder de gældende direktiver og standarder.		Tekniske dokumenter findes på: **
	Artikelnummer ***	Art.-betegnelse: Elektrisk højtrykssenser HCE2400	Mærke ****
NO	EU-samsvarserklæring Oversettelse av den opprinnelige samsvarserklæringen		Gjenstand for erklæringen beskrevet her oppfyller forskriftene til direktiv 2011/65/EU fra Europa-Parlamentet og Rådet av 8. juni 2011 om begrensnig av bruken av bestemte farlige stoffer i elektrisk og elektronisk utstyr. *
	Vi erklærer med eneansvar at produktet som er beskrevet her er i samsvar med gjeldende direktiver og standarder.		Tekniske dokumenter tilgjengelig hos: **
	Artikkelnummer ***	Art.betegnelse: Elektrisk høytrykkspsyer HCE2400	Merke ****

BG	ЕС Декларация за съответствие Превод на оригиналната декларация на съответствие Ние декларираме на своя отговорност, че описаният тук продукт отговаря на приложимите директиви и стандарти.		Описаният предмет в декларацията отговаря на разпоредбите на Директива 2011/65/ЕС на Европейския парламент и на Съвета от 8 юни 2011 г. относно ограничението на употребата на определени опасни вещества в електрическото и електронното оборудване. * Техническата документация се предоставя от: **
	Каталожен номер ***	Обозначение на артикула: Електрическа машина за почистване с високо налягане HCE2400	Марка ****
GR	Δήλωση συμμόρφωσης ΕΕ Μετάφραση από το πρωτότυπο της δήλωσης συμμόρφωσης Дηλώνουμε με αποκλειστική μας ευθύνη ότι το προϊόν που περιγράφεται στο παρόν βρίσκεται σε συμμόρφωση με τις ισχύουσες Οδηγίες και Πρότυπα.		Το αντικείμενο της παρούσας δήλωσης, το οποίο περιγράφεται εδώ, εκπληρώνει τις διατάξεις της Οδηγίας 2011/65/ΕΕ του Ευρωπαϊκού Κοινοβουλίου και του Συμβουλίου της 8ης Ιουνίου 2011 σχετικά με τον περιορισμό της χρήσης ορισμένων επικίνδυνων ουσιών σε ηλεκτρικό και ηλεκτρονικό εξοπλισμό. * Ο τεχνικός φάκελος είναι διαθέσιμος στη θέση: **
	Αριθμός είδους ***	Όνομασία ειδ.: Ηλεκτρική μηχανή καθαρισμού υπό υψηλή πίεση HCE2400	Μάρκα ****
RO	Declarație de conformitate UE Traducere a declarației de conformitate originale Declarăm pe proprie răspundere că produsul descris aici coincide cu directivele și normele în vigoare.		Obiectul declarației descris aici îndeplinește prescripțiile directivei 2011/65/UE a Parlamentului European și a Consiliului din 8 Iunie 2011 asupra limitării utilizării anumitor substanțe periculoase în aparatele electrice și electronice. * Documentație tehnică disponibilă la: **
	Număr articol ***	Notație art.: Dispozitiv electric de curățare de înaltă presiune HCE2400	Marcă ****
RS	EU izjava o usaglašenosti Prevod originalne izjave o uskladenosti Izjavljujemo na našu isključivu odgovornost da je ovde opisani proizvod usklađen sa primenljivim smernicama i standardima.		Ovde opisani predmet ove izjave ispunjava odredbe Direktive 2011/65/EU Evropskog parlamenta i Saveta od 8. juna 2011. godine o ograničenju upotrebe određenih opasnih materija u električnoj i elektronskoj opremi. * Tehnička dokumentacija dostupna kod: **
	Broj artikla ***	Oznaka proizvoda: Električni uređaj za čišćenje pod visokim pritiskom HCE2400	Brend ****
TR	AB uygunluk beyanı Orijinal uygunluk beyanının çevirisi Burada açıklanan ürünün geçerli yönetmeliklere ve standartlara uygun olduğunu tamamen kendi sorumluluğumuz altında beyan ediyoruz.		İşbu uygunluk beyanının düzenlendiği burada adı geçen ürün, Avrupa Parlamentosu'nun ve 8 Haziran 2011 tarihli Konsey'in elektrik ve elektronik cihazlarda belirli tehlikeli maddelerin sınırlandırılmasına ilişkin 2011/65/AT sayılı direktifini yerine getirmektedir. * Teknik belgeler şurada mevcuttur: **
	Ürün numarası ***	Ürün Tanım: Elektrikli yüksek basınçlı temizleyici HCE2400	Marka ****
***		5907705906, 5907705909	**** SCHEPPACH

** : Georg Kohler Günzburger Str. 69 D-89335 Ichenhausen i. V. Andreas Pöcher / Head of Project Management i. V. Simon Schunk / Division Manager Product Center Ichenhausen, 10.07.2025	<input checked="" type="checkbox"/> 2011/65/EU* <input checked="" type="checkbox"/> 2014/30/EU <input type="checkbox"/> 2016/1628/EU <input type="checkbox"/> 2014/29/EU <input type="checkbox"/> 2014/35/EU <input type="checkbox"/> 2004/22/EG <input type="checkbox"/> 2014/68/EU <input type="checkbox"/> 89/686/EWG_96/58/EG <input type="checkbox"/> 90/396/EWG <input type="checkbox"/> 2016/1628/EU	<input checked="" type="checkbox"/> 2006/42/EG <input type="checkbox"/> Annex IV Notified Body: Notified Body No.: Certificate No.:	<input checked="" type="checkbox"/> 2000/14/EG; 2005/88/EG Noise: measured L_{WA} = guaranteed L_{WA} = <input checked="" type="checkbox"/> Annex V <input type="checkbox"/> Annex VI Notified Body: Notified Body No.:
	Emission No.: EN 60335-1:2012+A11+A13+A14+A15; EN 60335-2-79:2012; EN 62233:2008; EN IEC 55014-1:2021; EN IEC 55014-2:2021; EN IEC 61000-3-2:2019+A1; EN IEC 61000-3-11:2019		

Garantie DE

Offensichtliche Mängel sind innerhalb von 8 Tagen nach Erhalt der Ware anzuzeigen, andernfalls verliert der Käufer sämtliche Ansprüche wegen solcher Mängel. Wir leisten Garantie für unsere Maschinen bei richtiger Behandlung auf die Dauer der gesetzlichen Gewährleistungsfrist ab Übergabe in der Weise, dass wir jedes Maschinenteil, dass innerhalb dieser Zeit nachweisbar in Folge Material- oder Fertigungsfehler unbrauchbar werden sollte, kostenlos ersetzen. Für Teile, die wir nicht selbst herstellen, leisten wir nur insoweit Gewähr, als uns Gewährleistungsansprüche gegen die Vorlieferanten zustehen. Die Kosten für das Einsetzen der neuen Teile trägt der Käufer. Wandlungs- und Minderungsansprüche und sonstige Schadensersatzansprüche sind ausgeschlossen.

Warranty GB

Apparent defects must be notified within 8 days from the receipt of the goods. Otherwise, the buyer loses its rights of claim due to such defects are invalidated. We guarantee for our machines in case of proper treatment for the time of the statutory warranty period from delivery in such a way that we replace any machine part free of charge which provably becomes unusable due to faulty material or defects of fabrication within such period of time. With respect to parts not manufactured by us we only warrant insofar as we are entitled to warranty claims against the upstream suppliers. The costs for the installation of the new parts shall be borne by the buyer. The cancellation of sale or the reduction of purchase price as well as any other claims for damages shall be excluded.

Garantie FR

Les défauts visibles doivent être signalés au plus tard 8 jours après la réception de la marchandise, sans quoi l'acheteur perd tout droit au dédommagement. Nous garantissons nos machines, dans la mesure où elles sont utilisées de façon conforme, pendant la durée légale de garantie à compter de la réception, sachant que nous remplaçons gratuitement toute pièce de la machine devenue inutilisable du fait d'un défaut de matière ou d'usinage durant cette période. Toutes les pièces que nous ne fabriquons pas nous-mêmes ne sont garanties que si nous avons la possibilité d'un recours en garantie auprès des fournisseurs respectifs. Les frais de main d'œuvre occasionnés par le remplacement des pièces sont à la charge de l'acquéreur. Tous droits à réhabilitation et toutes prétentions à une remise ainsi que tous autres droits à dommages et intérêts sont exclus

Garanzia IT

Vizi evidenti vanno segnalati entro 8 giorni dalla ricezione della merce, altrimenti decadono tutti i diritti dell'acquirente inerenti a vizi del genere. Appurato un impiego corretto da parte dell'acquirente, garantiamo per le nostre macchine per tutto il periodo legale di garanzia a decorrere dalla consegna in maniera tale che sostituiamo gratuitamente qualsiasi componente che entro tale periodo presenti dei vizi di materiale o di fabbricazione tali da renderlo inutilizzabile. Per componenti non fabbricati da noi garantiamo solo nella misura nella quale noi stessi possiamo rivendicare diritti a garanzia nei confronti dei nostri fornitori. Le spese per il montaggio dei componenti nuovi sono a carico dell'acquirente. Sono escluse pretese di risoluzione per vizi, di riduzione o ulteriori pretese di risarcimento danni.

Garantie NL

Zichtbare gebreken moeten binnen de 8 dagen na ontvangst van de goederen worden gemeld, zo niet verliest de verkoper elke aanspraak op grond van deze gebreken. Onze machines worden geleverd met een garantie voor de duur van de wettelijke garantietermijn. Deze termijn gaat in vanaf het moment dat de koper de machine ontvangt. De garantie houdt in dat wij elk onderdeel van de machine dat binnen de garantietermijn aantoonbaar onbruikbaar wordt als gevolg van materiaal- of productiefouten, kosteloos vervangen. De garantie vervalt echter bij verkeerd gebruik of verkeerde behandeling van de machine. Voor onderdelen die wij niet zelf produceren, geven wij enkel de garantie die wij zelf krijgen van de oorspronkelijke leverancier. De kosten voor de montage van nieuwe onderdelen vallen ten laste van de koper. Eisen tot het aanbrengen van veranderingen of het toestaan van een korting en overige schadeloosstellingsclaims zijn uitgesloten.

Garantía ES

Los defectos evidentes deberán ser notificados dentro de 8 días después de haber recibido la mercancía, de lo contrario el comprador pierde todos los derechos sobre tales defectos. Garantizamos nuestras máquinas en caso de manipulación correcta durante el plazo de garantía legal a partir de la entrega. Sustituiremos gratuitamente toda pieza de la máquina que dentro de este plazo se torne inútil a causa de fallas de material o de fabricación. Las piezas que no son fabricadas por nosotros mismos serán garantizadas hasta el punto que nos corresponda garantía del suministrador anterior. Los costes por la colocación de piezas nuevas recaen sobre el comprador. Están excluidos derechos por modificaciones, aminoraciones y otros derechos de indemnización por daños y perjuicios.

Garantia PT

Para este aparelho concedemos garantia de 24 meses. A garantia cobre exclusivamente defeitos de material ou de fabricação. Peças avariadas são substituídas gratuitamente. cabe ao cliente efetuar a substituição. Assumimos a garantia unicamente de peças genuínas. Não há direito à garantia no caso de: peças de desgaste, danos de transporte, danos causados pelo manejo indevido ou pela desatenção as instruções de serviço, falhas da instalação elétrica por inobservância das normas relativas à electricidade. Além disso, a garantia só poderá ser reivindicada para aparelhos que não tenham sido consertados por terceiros. O cartão de garantia só vale em conexão com a fatura.

Garantie DE

Offensichtliche Mängel sind innerhalb von 8 Tagen nach Erhalt der Ware anzuzeigen, andernfalls verliert der Käufer sämtliche Ansprüche wegen solcher Mängel. Wir leisten Garantie für unsere Maschinen bei richtiger Behandlung auf die Dauer der gesetzlichen Gewährleistungsfrist ab Übergabe in der Weise, dass wir jedes Maschinenteil, das innerhalb dieser Zeit nachweisbar in Folge Material- oder Fertigungsfehler unbrauchbar werden sollte, kostenlos ersetzen. Für Teile, die wir nicht selbst herstellen, leisten wir nur insoweit Gewähr, als uns Gewährleistungsansprüche gegen die Vorlieferanten zustehen. Die Kosten für das Einsetzen der neuen Teile trägt der Käufer. Wandlungs- und Minderungsansprüche und sonstige Schadensersatzansprüche sind ausgeschlossen.

Warranty GB

Apparent defects must be notified within 8 days from the receipt of the goods. Otherwise, the buyer's rights of claim due to such defects are invalidated. We guarantee for our machines in case of proper treatment for the time of the statutory warranty period from delivery in such a way that we replace any machine part free of charge which provably becomes unusable due to faulty material or defects of fabrication within such period of time. With respect to parts not manufactured by us we only warrant insofar as we are entitled to warranty claims against the upstream suppliers. The costs for the installation of the new parts shall be borne by the buyer. The cancellation of sale or the reduction of purchase price as well as any other claims for damages shall be excluded.

Záruka CZ

Viditelné vady jsou poukazatelné během 8 dní od obdržení zboží, jinak ztrácí zákazník všechny nároky týkající se takového vad. Poskytujeme záruku na naše stroje, s kterými je správně zacházeno, na dobu zákonně záruční lhůty začínající od doručení tak, že bezplatně vyměníme každou část stroje, která se během této doby může stát prokazatelně nepoužitelnou následkem materiálové či výrobní vady. Na díly, které sami neopravujeme, poskytujeme záruku pouze v rozsahu, v němž nám přísluší nárok na záruční plnění vůči subdodavatelé. Náklady na instalaci nového dílu nese zákazník. Nárok na výměnu zboží, na slevu a jiné nároky na odškodnění jsou vyloučené.

Záruka SK

Zrejme vady musia byť predstavené v priebehu 8 dní po obdržaní tovaru, ináč zákazník stratí všetky nároky týkajúce sa takejto vady. Ponúkame záruku na naše aparáty, ktoré sú správne používané počas zákonného termínu záruky tak, že bezplatne vymeníme každú časť aparátu, ktorá sa v priebehu tohto času môže stať dokázateľne nefunkčnou dôsledkom materiálnej či výrobnéj vady. Na časti ktoré sami nevyrábame, poskytujeme záruku iba v rozsahu, v ktorom nám prísluší nárok na záručné plnenie k subdodávateľovi. Za trovy týkajúce sa inštalácie novej súčiastky je zodpovedný zákazník. Nárok na výmenu tovaru, na zľavu a iné nároky na nahradenie škody sú vylúčené.

Szavatosság HU

A nyilvánvaló hibákat ki kell jelenteni számított 8 napon belül az áruk, különben a vevő elveszti minden igényt az ilyen hibák. Kínálunk garanciát a gépeinket a megfelelő kezelés időtartamának hallgatólagos garancia a szállítás időpontját oly módon, hogy cserélje ki minden egyes részre ezen idő alatt észlelhető a sorban anyag-vagy gyártási legyen hibával, ingyen. Az alkatrészeket, hogy nem termel magunkat, hogy csak olyan garanciát, hiszen jogosultak jótállási igények beszállítókkal szemben. A költségek beillesztése az új részek a vevőnek. Átalakítása és csökkentése követelések és egyéb kártérítési igények ki vannak zárva.

Gwarancja PL

Wszelkie uszkodzenia muszą być zgłaszane w przeciagu 8 dni od daty otrzymania towaru, w przeciwnym wypadku, prawo do reklamacji wygasa. Gwarantujemy, że w czasie trwania gwarancji wymienimy wszelkie części maszyny, które okazały się niesprawne na skutek wad materiału z jakiego zostały wykonane lub błędów w produkcji bez dodatkowych opłat pod warunkiem, że maszyna będzie obsługiwana zgodnie z zaleceniami. W odniesieniu do części nie produkowanych przez nas, gwarancja obowiązuje tylko w przypadku naszych dostawców. Koszty instalacji nowych części są ponoszone przez klienta. Odszkodowania wynikłe z uszkodzeń maszyny oraz redukcje ceny zakupu maszyny w ramach reklamacji nie będą rozpatrywane.

Garancija HR

Vidljive štete se moraju prijaviti u roku od 8 dana od primitka robe U suprotnom slučaju kupac gubi pravo na reklamaciju. Mi jamčimo za naše strojeve u slučaju ispravnog postupanja tijekom perioda zakonskog jamstva tako što zamjenjujemo besplatno bilo koji dio stroja koji dokazano postane neupotrebljiv uslijed neispravnog materijala ili grešaka u proizvodnji u tom vremenskom periodu Za dijelove koje mi nismo proizveli jamčimo samo ukoliko imamo pravo na reklamaciju prema dobavljačima Troškove za ugradnju novih dijelova snosi kupac Molbe za smanjenjem cijene kao i sve druge reklamacije zbog šteta su isključene.

Garancija SI

Očitne pomanjkljivosti je potrebno naznaniti 8 dni po prejemu blaga, v nasprotnem primeru izgubi kupec vse pravice do garancije zaradi takšnih pomanjkljivosti. Za naše naprave dajemo garancijo ob pravilni uporabi za čas zakonsko določenega roka garancije od prodaje in sicer na takšen način, da vsak del naprave brezplačno nadomestimo, za katerega bi se v tem roku izkazalo, da je zaradi slabega materiala ali slabe izdelave neuporaben. Za dele, ki jih sami ne izdelujemo, jamčimo samo toliko, kolikor zahteva garancija drugih podjetij. Stroški za vstavljanje novih delov nosi kupec. Zahteve za spreminjanje in zmanjšanje ter ostale zahteve za nadomestilo škode so izključene.

Garantie DE

Offensichtliche Mängel sind innerhalb von 8 Tagen nach Erhalt der Ware anzuzeigen, andernfalls verliert der Käufer sämtliche Ansprüche wegen solcher Mängel. Wir leisten Garantie für unsere Maschinen bei richtiger Behandlung auf die Dauer der gesetzlichen Gewährleistungsfrist ab Übergabe in der Weise, dass wir jedes Maschinenteil, das innerhalb dieser Zeit nachweisbar in Folge Material- oder Fertigungsfehler unbrauchbar werden sollte, kostenlos ersetzen. Für Teile, die wir nicht selbst herstellen, leisten wir nur insoweit Gewähr, als uns Gewährleistungsansprüche gegen die Vorlieferanten zustehen. Die Kosten für das Einsetzen der neuen Teile trägt der Käufer. Wandlungs- und Minderungsansprüche und sonstige Schadensersatzansprüche sind ausgeschlossen.

Warranty GB

Apparent defects must be notified within 8 days from the receipt of the goods. Otherwise, the buyer's rights of claim due to such defects are invalidated. We guarantee for our machines in case of proper treatment for the time of the statutory warranty period from delivery in such a way that we replace any machine part free of charge which provably becomes unusable due to faulty material or defects of fabrication within such period of time. With respect to parts not manufactured by us we only warrant insofar as we are entitled to warranty claims against the upstream suppliers. The costs for the installation of the new parts shall be borne by the buyer. The cancellation of sale or the reduction of purchase price as well as any other claims for damages shall be excluded.

Garantii EE

Ilmselgetest vägistest tuleb teatada 8 päeva jooksul pärast kauba kättesaamist, vastasel juhul kaotab ostja kõik õigused garantiile nimetatud välgade tõttu. Õige käsitsemise korral anname oma masinatele garantii seadusega ettenähtud ajaks alates kauba üleandmisest nii, et vahetame tasuta välja kõik masina osad, mis nimetatud aja jooksul peaks muutuma kasutusõhmatuks materjali- või tootmisvea tõttu. Osade eest, mida me ise ei tooda, anname garantii vaid selles osas, mis tarnija on meile garanteerinud. Uute osade paigaldamise kulud kannab ostja. Muutmis- ja amortisatsiooninõuded ning muud kahjutasunõuded välistatakse.

Garantija LV

Acīmredzami defekti ir jāpaziņo 8 dienu laikā no preces saņemšanas. Pretējā gadījumā pircēja tiesības pieprasīt atļdzību par šādiem defektiem ir spēkā neesošas. Mēs dodam garantiju savām iekārtām, ja pircējs pret tām atbilstoši izturas garantijas laikā. Mēs apņemas bez maksas piegādāt jebkuru rezerves daļu, kas iespējams kļuvusi nelietoājama bojātu materiālu vai ražošanas defektu dēļ šajā laika periodā. Attiecībā uz rezerves daļām, kuras nav mūsu ražotas, mēs garantējam tikai gadījumā, ja mums ir garantija no saviem piegādātājiem. Jauno detaļu uzstādīšanas izmaksas ir jāuzņemas pircējam. Pirkuma atcelšana vai pirkuma cenas samazināšana, kā arī jebkuras citas prasības par bojājumu atļdzināšanu netiek izskatītas.

Garantija LT

Dėl akivaizdžiai matomų defektų turi būti informuota per 8 dienas nuo įrenginio gavimo momento. Kitu atveju pirkėjo teisė reikšti pretenziją dėl šių defektų yra negaliojanti. Savo įrenginams mes garantuojame įstatymo nustatytą pilną aptarnavimą garantinio laikotarpio metu, jei yra laikomasi gamintojo-vartotojo susitarimo ir mes pažadame nemokamai pakeisti bet kurias mašinos dalis, sugedusias dėl blogos medžiagos ar gamyklinio broko. Mes neatsakome už dalis, pagamintas ne mūsų ir jūsų gautas iš kito tiekėjo. Naujų dalių montavimo kaštai yra pirkėjo atsakomybė. Pirkimo nutraukimas ar pirkimo kainos sumažinimas, kaip ir bet kurios kitos pretenzijos dėl nuostolių nebus patenkinamos.

Garanti SE

Med denna maskin följer en 24 månaders garanti. Garantien täcker endast material- och konstruktionsfel. Defekta delar ersätts utan omkostningar, men kunden står för installationen. Vår garanti täcker endast original-delar. Anspråk på garanti öreligger inte för: garantien täcker ej, transportskador, skador orsakade av felaktig behandling och då skötsel föreskrifter inte beaktats. Vidare kan garantikrav endast ställas för maskiner som inte har reparerats av tredje part.

Takuu FI

Ilmeisistä puutteista tulee ilmoittaa kahdeksan päivän kuluessa tavarannottamisesta. Muutoin ostaja ei voi vaatia korvausta ko. puutteista. Annamme takuun oikein käsitellyille koneillemmek lakisääteiseksi takuujaksiksi tavarannuvutuksesta alkaen siten, että vaihdamme korvauksetta minkä tahansa koneenoson, joka osoittautuu tämän ajan kuluessa käyttökelvottomaksi raaka-aine- tai valmistusvirheestä johtuen. Osille, joita emmek valmistane itse, annamme takuun vain mikäli osien toimittaja on antanut niistä takuun meille. Uusien osien asennuskustannukset maksaa ostaja. Purku- ja vähennysvaatimukset ja muut vahingonkorvausvaatimukset eivät tule kysymykseen.

Garanti DK

Åbenlyse fejl og mangler skal anmeldes senest 8 dage efter modtagelsen afvaren; ellers mister køberne alle garantikrav i forbindelse med sådanne fejl og mangler. Vi yder garanti på vores maskiner, hvis disse håndteres korrekt, i hele den lovligtige garantiperiode fra leveringsdatoen at regne i det omfang, at vi gratis udskifter enhver maskindel, der bevisligt er ubrugelig som følge af materiale- eller produktionsfejl. For dele, som vi ikke selv fremstiller, yder vi kun garanti i det omfang, at vi kan rejse garantikrav over for underleverandørerne. Køberne oppebærer omkostningerne i forbindelse med montering af nye dele. Omstillings- og reduktionskrav samt andre erstatningskrav er udelukket.

Garanti NO

Åpenbare mangler skal meldes innen 8 dager etter at varen er mottatt, ellers taper kunden samtlige krav pga slik mangel. Vi gir garanti for at våre maskiner ved riktig behandling under den rettslige garantitidens varighet, fra overlevering, på den måten at vi erstatter kostnadsfritt hver maskindel, som innen denne tiden påviselig er ubrukar som følge av material- eller produksjonsfeil. For deler som vi ikke produserer selv, yter vi garanti kun i den utstrekning som garantikrav mot underleverandør tilkommer oss. Kjøperen bærer kostnadene ved montering av nye deler. Endrings- og verditapskrav og øvrige skadeerstatningskrav er utelukke.

Garantie DE

Offensichtliche Mängel sind innerhalb von 8 Tagen nach Erhalt der Ware anzuzeigen, andernfalls verliert der Käufer sämtliche Ansprüche wegen solcher Mängel. Wir leisten Garantie für unsere Maschinen bei richtiger Behandlung auf die Dauer der gesetzlichen Gewährleistungsfrist ab Übergabe in der Weise, dass wir jedes Maschinenteil, das innerhalb dieser Zeit nachweisbar in Folge Material- oder Fertigungsfehler unbrauchbar werden sollte, kostenlos ersetzen. Für Teile, die wir nicht selbst herstellen, leisten wir nur insoweit Gewähr, als uns Gewährleistungsansprüche gegen die Vorlieferanten zustehen. Die Kosten für das Einsetzen der neuen Teile trägt der Käufer. Wandlungs- und Minderungsansprüche und sonstige Schadensersatzansprüche sind ausgeschlossen.

Warranty GB

Apparent defects must be notified within 8 days from the receipt of the goods. Otherwise, the buyer's rights of claim due to such defects are invalidated. We guarantee for our machines in case of proper treatment for the time of the statutory warranty period from delivery in such a way that we replace any machine part free of charge which provably becomes unusable due to faulty material or defects of fabrication within such period of time. With respect to parts not manufactured by us we only warrant insofar as we are entitled to warranty claims against the upstream suppliers. The costs for the installation of the new parts shall be borne by the buyer. The cancellation of sale or the reduction of purchase price as well as any other claims for damages shall be excluded.

гаранция BG

Очевидни недостатъци трябва да бъдат докладвани в рамките на 8 дни от получаването на стоки, в противен случай купувачът губи всякакви претенции за такива дефекти. Предлагаме гаранция на нашите машини с правилното лечение на срока на действие на косвена гаранция от датата на доставка по такъв начин, че ние замени всяка част в рамките на това време открива в един ред в материала или изработката трябва да бъде безполезно, безплатно. За части, които ние не се произвеждат, ние правим само като гаранция, като имаме право на гаранционни иски срещу доставчици. Разходите за вмъкване на нови части на купувача. Преобразуване и намаляване вземания и други иски не са обобщения, са изключени.

Garancija RS

Očigledni nedostaci se moraju prijaviti u roku od 8 dana nakon prijema robe, u suprotnom kupac gubi sva prava u pogledu takvih nedostataka. Za naše mašine dajemo garanciju tokom trajanja zakonskog garantnog roka od datuma primopredaje, pod uslovom da se sa njima pravilno rukuje, na taj način besplatno vršimo zamenu svakog dela mašine koji tokom tog perioda postane neupotrebljiv usled greške u materijalu ili proizvodnji. Za delove koje ne proizvodimo sami, dajemo garanciju samo u okviru ostvarivanja garantnih prava koja dobijamo od poddobavljača. Troškove za ugradnju novih delova snosi kupac. Pravo na zamenu i umanjenje i drugi zahtevi za nadoknadu štete su isključeni.

Garantie RO

Defecte evidente trebuie să fie raportate în termen de 8 zile de la primirea de bunuri, altfel cumpărătorul pierde toate cererile pentru astfel de defecte. Oferim o garanție de pe mașinile noastre cu un tratament adecvat pe durata unei garanții implicite de la data de livrare în așa fel încât vom înlocui fiecare parte în acel moment detectabil într-un rând în material sau manoperă ar fi inutil, gratuit. Pentru părțile care nu ne produc, vom face doar o astfel de garanție, așa cum avem dreptul la pretenții de garanție împotriva furnizorilor. Costurile pentru introducerea de piese noi la cumpărător. Converse și reducerea creanțe și alte cererile de despăgubire sunt excluse.

εγγύηση GR

Εμφάνων ελαττωμάτων που πρέπει να κοινοποιούνται εντός 8 ημερών από την παραλαβή των εμπορευμάτων. Διαφορετικά, τα δικαιώματα buyeris της αξίωσης λόγω τέτοιων ελαττωμάτων ακυρωθεί. Εγγυόμαστε για τις μηχανές μας σε περίπτωση κατάλληλη θεραπεία για το χρόνο της εκ του νόμου περιόδου εγγύησης από την παράδοση με τέτοιο τρόπο ώστε να αντικαταστήσει οποιοδήποτε μέρος δωρεάν μηχανή που αποδεδειγμένα θα αχρηστευτεί λόγω ελαττωματικού υλικού ή ελαττώματα της κατασκευής μέσα σε τέτοια χρονική περίοδο. Όσον αφορά τα τμήματα που δεν έχουν κατασκευαστεί από εμάς έχουμε μόνο εγγυάται εφόσον έχουμε το δικαίωμα να τις αξιώσεις εγγύησης έναντι των προμηθευτών. Τα έξοδα για την εγκατάσταση των νέων τμημάτων θα πρέπει να βαρύνουν τον αγοραστή. Πρέπει να αποκλείεται η ακύρωση της πώλησης ή η μείωση της τιμής αγοράς, καθώς και οποιοσδήποτε άλλες αξιώσεις για αποζημίωση. Η ληπίδα προιονιού είναι αναλώσιμο είδος και εξαιρούνται ρητά από καμία εγγύηση.

Garanti TR

Aparçik kusurları malların alınmasından 8 gün içinde bildirilmesi gerekir, aksi takdirde alıcı bu kusurları için tüm talepler kaybeder. Biz ücretsiz, yararsız olmalıdır malzeme veya işçilik üst üste saptanabilir bu süre içinde her bir parça takmadan böyle bir şekilde teslim tarihinden itibaren zımnı garanti süresine uygun tedavi ile makinelerde bir garanti veriyoruz. Biz tedarikçiler karşı garanti talepleri hakkı olarak kendimizi üretmek değil bu parça için, biz, sadece teminat olun. Alıcıya yeni parçaların yerleştirilmesi için maliyetleri. Dönüşüm ve azaltma iddiaları ve diğer tazminat talepleri dahil değildir.