

CALDWELL

Eiswürfelbereiter
Ice Cube Machine
Machine à glaçons
Máquina de cubitos de hielo
Macchina per cubetti di ghiaccio

10045219
10045220



COOKINGCO
OOKINGCOO
KINGCOOKIN
INGCOOKING
COOKINGCO
OOKINGCOO
KINGCOOKIN
INGCOOKING

KLARSTEIN

www.klarstein.com

Sehr geehrter Kunde,

wir gratulieren Ihnen zum Erwerb Ihres Gerätes. Lesen Sie die folgenden Hinweise sorgfältig durch und befolgen Sie diese, um möglichen Schäden vorzubeugen. Für Schäden, die durch Missachtung der Hinweise und unsachgemäßen Gebrauch entstehen, übernehmen wir keine Haftung. Scannen Sie den folgenden QR-Code, um Zugriff auf die aktuellste Bedienungsanleitung und weitere Informationen rund um das Produkt zu erhalten.



INHALT

Technische Daten	4
Sicherheitshinweise	4
Geräteübersicht	7
Inbetriebnahme	9
Bedienung	10
Reinigung und Pflege	10
Fehlerbehebung	11
Spezielle Entsorgungshinweise für Verbraucher in Deutschland	12
Hinweise zur Entsorgung	14
Hersteller & Importeur (UK)	14

TECHNISCHE DATEN

Artikelnummer	10045219	10045220
Stromversorgung	220-240 V~ / 50 Hz	
Schutzklasse	I	
Klimaklasse	SN/N/ST	
Strom bei Eisbereitung	0,8 A	
Strom bei Eiswürfelabgabe	1 A	
Kältemittel (Menge)	R600a (22 g)	
Wassertankkapazität	1.3 l	
Eisfachkapazität	0,6 l	
Tägliche Eisleistung	12 kg	
Abmessungen	222 x 294 x 290 mm	
Gewicht	6,2 kg	6,7 kg

SICHERHEITSHINWEISE

- Stellen Sie das Gerät auf einen ebenen Untergrund.
- Benutzen Sie das Gerät nur in Innenräumen.
- Ziehen Sie den Stecker aus der Steckdose, wenn Sie das Gerät nicht benutzen.
- Tauchen Sie das Netzkabel und den Stecker niemals in Wasser oder andere Flüssigkeiten.
- Benutzen Sie nur Zubehör, das vom Hersteller ausdrücklich für dieses Gerät empfohlen wird.
- Stellen Sie das Gerät nicht direkt unter einer Steckdose auf.
- Lassen Sie das Netzkabel nicht von der Arbeitsfläche hängen, damit Kinder nicht daran ziehen können.
- Überfüllen Sie das Gerät nicht, andernfalls kann es zu Kurzschlüssen und Stromschlägen kommen.
- Achten Sie darauf, dass der Deckel während des Betriebs immer geschlossen ist.
- Ziehen sie den Stecker nicht am Kabel aus der Steckdose, sondern halten Sie ihn beim Abziehen mit der Hand fest.
- Verwenden Sie dieses Gerät nur für den vorgesehenen Zweck. Für Schäden, die durch Missachtung der Hinweise und unsachgemäßen Gebrauch entstehen, übernehmen wir keine Haftung. Benutzen Sie das Gerät nur im

Haushalt.

- Schließen Sie das Gerät nicht an eine Zeitschaltuhr oder ferngesteuerte Steckdose an.
- Tauchen Sie das Gerät nicht in Wasser.
- Falls das Netzkabel oder der Stecker beschädigt sind, müssen sie vom Hersteller, einem autorisierten Fachbetrieb oder einer ähnlich qualifizierten Person ersetzt werden.
- Halten Sie sich bei der Entsorgung an die örtlichen Vorschriften zur Entsorgung von Geräten mit entzündlichem Gas.
- Bewahren Sie keine leichtentzündlichen oder explosiven Stoffe im Gerät auf.
- Befüllen Sie das Gerät nur mit Trinkwasser.
- Kinder ab 8 Jahren, psychisch, sensorisch und körperlich eingeschränkte Menschen dürfen das Gerät nur benutzen, wenn sie vorher von einer für sie verantwortlichen Aufsichtsperson ausführlich mit den Funktionen und den Sicherheitsvorkehrungen vertraut gemacht wurden und die damit verbundenen Risiken verstehen.

Dieses Gerät enthält das Kältemittel Isobutan (R600a), ein Naturgas mit hoher Umweltverträglichkeit, aber brennbar. Obwohl es brennbar ist, schädigt es nicht die Ozonschicht und verstärkt nicht den Treibhauseffekt. Die Verwendung dieses Kältemittels führt zu einer etwas höheren Geräuschentwicklung des Gerätes. Zusätzlich zum Kompressorgeräusch können Sie den Fluss des Kältemittels hören. Dies ist unvermeidlich und hat keine negative Wirkung auf die Leistung des Gerätes. Seien Sie während des Transports vorsichtig, so dass der Kältemittelkreislauf nicht beschädigt wird. Kältemittellecks können die Augen reizen.



WARNUNG

Brandgefahr durch unsachgemäße Entsorgung! Bitte beachten Sie die örtlichen Vorschriften zur Entsorgung von Geräten, die brennbare Kältemitteln und Gase enthalten.

- Halten Sie Lüftungsöffnungen im Gerätegehäuse frei von Hindernissen.
- Beschädigen Sie nicht den Kältemittelkreislauf.
- Verwenden Sie keine mechanischen Vorrichtungen oder anderen Mittel, um den Auftauprozess oder den Eisgewinnungsprozess zu beschleunigen.
- Verwenden Sie keine anderen Arten von Elektrogeräten im Inneren der Eiswürfelmaschine.

Besondere Hinweise



WARNUNG

Dies ist ein Gerät der Schutzklasse I. Verbinden Sie das Gerät mit einer geerdeten Steckdose mit Schutzkontakten. Andernfalls kann es zu tödlichen Verletzungen durch einen Stromschlag kommen.

- Achten Sie bei der Positionierung des Gerätes darauf, dass das Netzkabel nicht eingeklemmt oder beschädigt ist.
- Achten Sie darauf, dass sich keine Mehrfachsteckdosen oder Netzteile auf der Rückseite des Geräts befinden.

Um eine Kontamination von Lebensmitteln zu vermeiden, beachten Sie bitte die folgenden Anweisungen:

- Reinigen Sie regelmäßig Oberflächen, die mit Lebensmitteln in Berührung kommen können. Reinigen Sie regelmäßig den Wasserablauf.
- Sollte das Gerät einen Wassertank enthalten, reinigen Sie ihn, wenn das Gerät 48 Stunden lang nicht benutzt wurde. Spülen Sie den Tank, wenn 5 Tage lang kein Wasser entnommen wurde.



WARNUNG

Achten Sie bei Gebrauch, Wartung und Entsorgung des Gerätes auf das linke Symbol, das sich auf der Rückseite oder am Kompressor des Gerätes befindet. Dieses Symbol warnt vor möglichen Bränden. In den Kältemittelleitungen und im Kompressor befinden sich brennbare Stoffe. Halten Sie das Gerät bei Gebrauch, Wartung und Entsorgung von Feuerquellen fern.

- Kippen Sie die Maschine während des Transports nicht um mehr als 45 Grad und fahren Sie sie nicht rückwärts. Dadurch können der Kompressor und das Dichtungssystem beschädigt werden.
- Entfernen Sie alle Verpackungsmaterialien, überprüfen Sie die Maschine sorgfältig und stellen Sie sicher, dass die Maschine, das Netzkabel und der Stecker in Ordnung sind.
- Das Gerät muss auf einer ebenen Fläche stehen. Um eine ausreichende Belüftung zu gewährleisten, sollte der Abstand zwischen der Rückseite des Eisbereiters und der Wand mindestens 150 mm betragen und er sollte nicht in der Nähe eines Ofens, Heizkörpers oder einer anderen Wärmequelle stehen. Bevor Sie das Gerät zum ersten Mal benutzen, stellen Sie es auf und lassen Sie die transparente Abdeckung mindestens zwei Stunden lang geöffnet.
- Vergewissern Sie sich, dass die Netzspannung mit der vom Gerät angezeigten Spannung übereinstimmt.
- Destilliertes Wasser ist nicht geeignet. Es wird Mineralwasser empfohlen.
- Wenn die Innenraumtemperatur weniger als 15 °C beträgt, wird die Auswahl von kleinen Eiswürfeln empfohlen. Wenn die Innenraumtemperatur mehr als 30 °C beträgt, wird die Auswahl von großen Eiswürfeln empfohlen.

GERÄTEÜBERSICHT

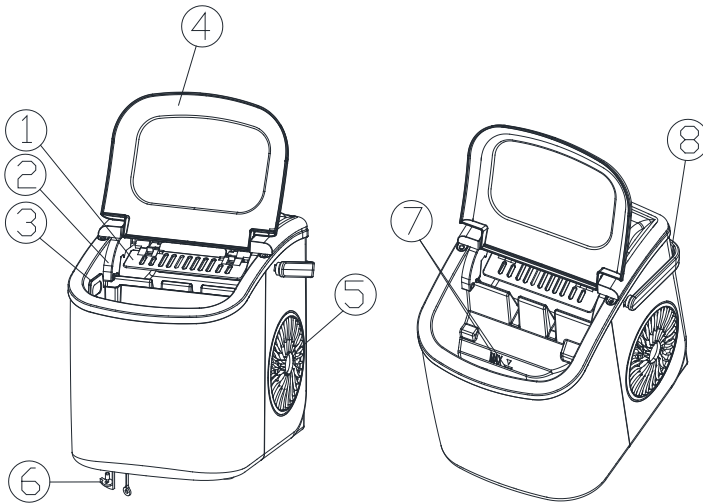

1. Eiswürfelportionierer
2. Sensor, der erkennt, wenn der Eiswürfelbehälter voll ist
3. Eiswürfelkorb
4. Obere Abdeckung mit transparentem Sichtfenster
5. Luftauslass
6. Wasserablasskappe: an der vorderen unteren Seite des Geräts
7. Maximaler Wasserstand
(Entfernen Sie den Eiswürfelkorb, um die Markierung für den maximalen Wasserstand zu sehen.)

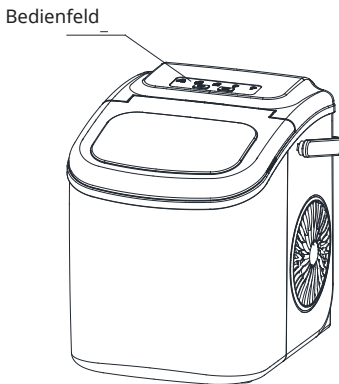

Bedienfeld

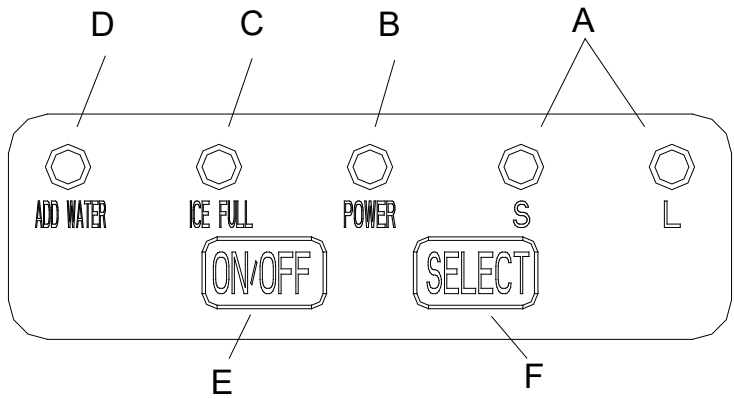

- A Anzeige der ausgewählten Eiswürfelgröße: klein und groß
- B Leistungsanzeige
- C Anzeige Eiswürfelfach voll
- D Anzeige Wasser auffüllen
- E Ein-/Ausschalttaste
- F Taste zur Auswahl der Eiswürfelgröße

INBETRIEBNAHME

Entpacken des Eiswürfelbereiters

- 1 Entfernen Sie die äußere und innere Verpackung. Überprüfen Sie, ob der Eiswürfelkorb und die Eisportionierer vorhanden sind. Sollten Teile fehlen, wenden Sie sich an unseren Kundendienst.
- 2 Entfernen Sie die Klebestreifen zur Befestigung von Eiswürfelschaufel, Eiswürfelkorb und Eiswürfelportionierer. Reinigen Sie den Wassertank und den Eiswürfelkorb.
- 3 Stellen Sie den Eiswürfelbereiter auf eine ebene und flache Arbeitsfläche ohne direkte Sonneneinstrahlung und in sicherer Entfernung zu anderen Wärmequellen (z. B.: Herd, Ofen, Heizkörper). Achten Sie darauf, dass der Abstand zwischen der Rückseite und der linken/rechten Seite zur Wand mindestens 10 cm beträgt.
- 4 Warten Sie eine Stunde, bis sich die Kältemittelflüssigkeit gesetzt hat, bevor Sie den Stecker des Eiswürfelbereiters einstecken.
- 5 Das Gerät muss so aufgestellt werden, dass der Stecker jederzeit leicht zugänglich ist.



Vorsicht: Gefahr für die Gesundheit

Nur mit Trinkwasser auffüllen. Nur Trinkwasser verwenden.

Griff anbringen

Drehen Sie den Griff so, dass der Winkel, dem der Montageöffnung am Gerät entspricht. Stecken Sie den Griff in die Montageöffnung hinein.

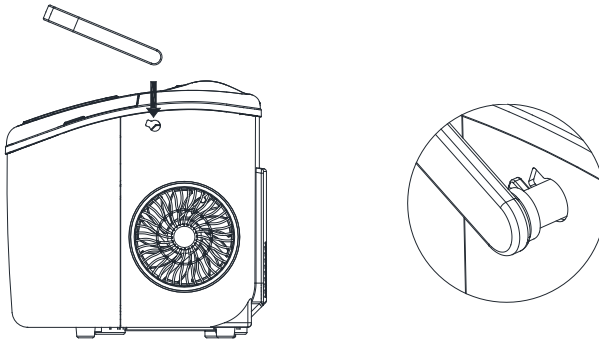

Anschluss an die Stromversorgung

Für dieses Gerät muss eine Standard-Steckdose mit 220-240 V~, 50 Hz und guter Erdung verwendet werden.

BEDIENUNG

1. Öffnen Sie die Abdeckung, nehmen Sie den Eiswürfelkorb heraus und füllen Sie Wasser in den Wassertank. Achten Sie darauf, dass der Wasserstand unter der maximalen Wasserstandmarkierung bleibt.
2. Drücken Sie die Taste ON/ OFF auf dem Bedienfeld, um den Eiswürfelbereitungszyklus zu starten.
3. Wählen Sie die Größe der Eiswürfel, indem Sie die Taste Select drücken. Wenn die Raumtemperatur unter 15 °C liegt, empfiehlt es sich, kleine Eiswürfel zu wählen, damit die Eiswürfel nicht zusammenkleben.
4. Der Eiswürfelbereitungszyklus dauert circa 6 bis 13 Minuten, je nach gewählter Eiswürfelgröße und Raumtemperatur. Die empfohlene Raumtemperatur beträgt 10 °C bis 38 °C.
5. Wenn die Wasserpumpe kein Wasser einspeisen kann, schaltet sich der Eiswürfelbereiter automatisch ab, und die Anzeige ADD WATER (Wasser einfüllen) leuchtet. Drücken Sie die Taste ON/ OFF, füllen Sie Wasser bis zur Markierung für den maximalen Wasserstand ein und drücken Sie erneut die Taste ON/ OFF, um das Gerät wieder einzuschalten. Warten Sie mindestens 3 Minuten, bis sich die Kältemittelflüssigkeit im Kompressor abgesetzt hat, bevor Sie das Gerät wieder einschalten.
6. Der Eiswürfelbereiter stoppt, wenn der Eiswürfelkorb voll ist und die Anzeige leuchtet.

Hinweis: Direkte Sonneneinstrahlung oder Reflexionen des Sonnenlichts können zu Fehlfunktionen des Infrarotsensors führen. Wenn das Gerät nicht stoppt, obwohl Eiswürfel den Sensor blockieren, stellen Sie das Gerät an einen Ort.

7. Wechseln Sie das Wasser im Wassertank alle 24 Stunden, um ein angemessenes Hygieneniveau zu gewährleisten. Wenn das Gerät nicht benutzt wird, lassen Sie das gesamte Wasser ab und trocknen Sie den Wassertank.

REINIGUNG UND PFLEGE

Bevor Sie Ihren Eiswürfelbereiter verwenden, wird dringend empfohlen, diesen gründlich zu reinigen.

1. Nehmen Sie den Eiswürfelkorb heraus.
2. Reinigen Sie den Innenraum mit verdünntem Spülmittel, warmem Wasser und einem weichen Tuch.
3. Spülen Sie dann die inneren Komponenten mit Wasser ab und lassen Sie das Wasser ablaufen, indem Sie den Ablassstopfen an der vorderen Unterseite entfernen.
4. Die Außenseite des Eiswürfelbereiters sollte regelmäßig mit einer milden Spülmittellösung und warmem Wasser gereinigt werden.

5. Trocknen Sie das Innere und Äußere mit einem sauberen, weichen Tuch ab.
6. Wenn der Eiswürfelbereiter längere Zeit nicht benutzt wird, lassen Sie das Wasser vollständig ab und trocknen Sie den Innenraum sorgfältig.

FEHLERBEHEBUNG

Problem	Möglicher Grund	Lösungsvorschlag
Die Anzeigeleuchte ADD WATER ist an	Die Anzeigeleuchte ADD WATER ist an .	Die Anzeigeleuchte ADD WATER ist an.
Die Anzeigeleuchte ICE FULL ist an	Die Anzeigeleuchte ICE FULL ist an.	Die Anzeigeleuchte ICE FULL ist an .
Die Eiswürfel kleben aneinander	Die Eiswürfel kleben aneinander.	Die Eiswürfel kleben aneinander.
	Die Wassertemperatur im inneren Wassertank ist zu hoch.	Die Wassertemperatur im inneren Wassertank ist zu hoch.
Der Eiswürfelherstellungszklus ist normal aber es bilden sich keine Eiswürfel.	Die Anzeigeleuchte ADD WATER ist an .	Die Raumtemperatur sollte zwischen 10–43 °C betragen und die Wassertemperatur sollte zwischen 8–32 °C betragen.
	Die Anzeigeleuchte ICE FULL ist an.	Wenden Sie sich an den Kundendienst.
	Die Eiswürfel kleben aneinander.	Wenden Sie sich an den Kundendienst.

SPEZIELLE ENTSORGUNGSHINWEISE FÜR VERBRAUCHER IN DEUTSCHLAND

Entsorgen Sie Ihre Altgeräte fachgerecht. Dadurch wird gewährleistet, dass die Altgeräte umweltgerecht verwertet und negative Auswirkungen auf die Umwelt und menschliche Gesundheit vermieden werden. Bei der Entsorgung sind folgende Regeln zu beachten:

- Jeder Verbraucher ist gesetzlich verpflichtet, Elektro- und Elektronikaltgeräte (Altgeräte) sowie Batterien und Akkus getrennt vom Hausmüll zu entsorgen. Sie erkennen die entsprechenden Altgeräte durch folgendes Symbol der durchgestrichene Mülltonne (WEEE-Symbol). 
- Sie haben Altbatterien und Altakkumulatoren, die nicht vom Altgerät umschlossen sind, sowie Lampen, die zerstörungsfrei aus dem Altgerät entnommen werden können, vor der Abgabe an einer Entsorgungsstelle vom Altgerät zerstörungsfrei zu trennen.
- Bestimmte Lampen und Leuchtmittel fallen ebenso unter das Elektro- und Elektronikgesetz und sind dementsprechend wie Altgeräte zu behandeln. Ausgenommen sind Glühlampen und Halogenlampen. Entsorgen Sie Glühlampen und Halogenlampen bitte über den Hausmüll, sofern sie nicht das WEEE-Symbol tragen.
- Jeder Verbraucher ist für das Löschen von personenbezogenen Daten auf dem Elektro- bzw. Elektronikgerät selbst verantwortlich.

Rücknahmepflicht der Vertreiber

Vertreiber mit einer Verkaufsfläche für Elektro- und Elektronikgeräte von mindestens 400 Quadratmetern sowie Vertreiber von Lebensmitteln mit einer Gesamtverkaufsfläche von mindestens 800 Quadratmetern, die mehrmals im Kalenderjahr oder dauerhaft Elektro- und Elektronikgeräte anbieten und auf dem Markt bereitstellen, sind verpflichtet,

- 1 bei der Abgabe eines neuen Elektro- oder Elektronikgerätes an einen Endnutzer ein Altgerät des Endnutzers der gleichen Geräteart, das im Wesentlichen die gleichen Funktionen wie das neue Gerät erfüllt, am Ort der Abgabe oder in unmittelbarer Nähe hierzu unentgeltlich zurückzunehmen und
- 2 auf Verlangen des Endnutzers Altgeräte, die in keiner äußeren Abmessung größer als 25 Zentimeter sind, im Einzelhandelsgeschäft oder in unmittelbarer Nähe hierzu unentgeltlich zurückzunehmen; die Rücknahme darf nicht an den Kauf eines Elektro- oder Elektronikgerätes geknüpft werden und ist auf drei Altgeräte pro Geräteart beschränkt.

- Bei einem Vertrieb unter Verwendung von Fernkommunikationsmittel ist die unentgeltliche Abholung am Ort der Abgabe auf Elektro- und Elektronikgeräte der Kategorien 1, 2 und 4 gemäß § 2 Abs. 1 ElektroG, nämlich „Wärmeüberträger“, „Bildschirmgeräte“ (Oberfläche von mehr als 100 cm²) oder „Großgeräte“ (letztere mit mindestens einer äußeren Abmessung über 50 Zentimeter) beschränkt. Für andere Elektro- und Elektronikgeräte (Kategorien 3, 5, 6) ist eine Rückgabemöglichkeit in zumutbarer Entfernung zum jeweiligen Endnutzer zu gewährleisten.
- Altgeräte dürfen kostenlos auf dem lokalen Wertstoffhof oder in folgenden Sammelstellen in Ihrer Nähe abgegeben werden: www.take-e-back.de
- Für Elektro- und Elektronikgeräte der Kategorien 1, 2 und 4 bieten wir auch die Möglichkeit einer unentgeltlichen Abholung am Ort der Abgabe. Beim Kauf eines Neugeräts haben Sie die Möglichkeit, eine Altgerätabholung über die Webseite auszuwählen.
- Batterien können überall dort kostenfrei zurückgegeben werden, wo sie verkauft werden (z. B. Super-, Bau-, Drogeriemarkt). Auch Wertstoff- und Recyclinghöfe nehmen Batterien zurück. Sie können Batterien auch per Post an uns zurücksenden. Altbatterien in haushaltsüblichen Mengen können Sie direkt bei uns von Montag bis Freitag zwischen 08:00 und 16:00 Uhr unter der folgenden Adresse unentgeltlich zurückgeben:

Chal-Tec Fulfillment GmbH
Norddeutschlandstr. 3
47475 Kamp-Lintfort

- Wichtig zu beachten ist, dass Lithiumbatterien aus Sicherheitsgründen vor der Rückgabe gegen Kurzschluss gesichert werden müssen (z. B. durch Abkleben der Pole).
- Finden sich unter der durchgestrichenen Mülltonne auf der Batterie zusätzlich die Zeichen Cd, Hg oder Pb ist das ein Hinweis darauf, dass die Batterie gefährliche Schadstoffe enthält. (»Cd« steht für Cadmium, »Pb« für Blei und »Hg« für Quecksilber).

Hinweis zur Abfallvermeidung

Indem Sie die Lebensdauer Ihrer Altgeräte verlängern, tragen Sie dazu bei, Ressourcen effizient zu nutzen und zusätzlichen Müll zu vermeiden. Die Lebensdauer Ihrer Altgeräte können Sie verlängern, indem Sie defekte Altgeräte reparieren lassen. Wenn sich Ihr Altgerät in gutem Zustand befindet, könnten Sie es spenden, verschenken oder verkaufen.

HINWEISE ZUR ENTSORGUNG



Wenn es in Ihrem Land eine gesetzliche Regelung zur Entsorgung von elektrischen und elektronischen Geräten gibt, weist dieses Symbol auf dem Produkt oder auf der Verpackung darauf hin, dass dieses Produkt nicht im Hausmüll entsorgt werden darf. Stattdessen muss es zu einer Sammelstelle für das Recycling von elektrischen und elektronischen Geräten gebracht werden. Durch regelkonforme Entsorgung schützen Sie die Umwelt und die Gesundheit Ihrer Mitmenschen vor negativen Konsequenzen. Informationen zum Recycling und zur Entsorgung dieses Produkts, erhalten Sie von Ihrer örtlichen Verwaltung oder Ihrem Hausmüllentsorgungsdienst.

HERSTELLER & IMPORTEUR (UK)

Hersteller:

Chal-Tec GmbH, Wallstraße 16, 10179 Berlin, Deutschland.

Importeur für Großbritannien:

Berlin Brands Group UK Limited
PO Box 42
272 Kensington High Street
London, W8 6ND
United Kingdom

Dear Customer,

Congratulations on purchasing this device. Please read the following instructions carefully and follow them to prevent possible damages. We assume no liability for damage caused by disregard of the instructions and improper use. Scan the QR code to get access to the latest user manual and more product information.



CONTENTS

Technical Data	16
Safety Instructions	17
Product Description	19
Getting Started	21
Use	22
Cleaning and Care	22
Troubleshooting	23
Disposal Considerations	24
Manufacturer & Importer (UK)	24

TECHNICAL DATA

Item number	10045219	10045220
Power supply	220-240 V~ / 50 Hz	
Protection class	I	
Climate class	SN/N/ST	
Ice making current	0.8 A	
Ice harvest Current	1 A	
Refrigerant (quantity)	R600a (22 g)	
Capacity	1.3 l	
Ice storage capacity	0.6 l	
Daily ice output	12 kg	
Measurements	222 x 294 x 290 mm	
Weight	6.2 kg	6.7 kg

SAFETY INSTRUCTIONS

- Place the device on a level surface.
- Use the device indoors only.
- Unplug the device from the power outlet when not in use.
- Never immerse the power cord and plug in water or other liquids.
- Only use accessories that are expressly recommended by the manufacturer for this device.
- Do not place the device directly under an electrical outlet.
- Do not let the power cord hang from the work surface so that children cannot pull on it.
- Do not overfill the unit, otherwise short circuits and electric shocks may occur.
- Make sure that the lid is always closed during operation.
- Do not pull the plug out of the outlet by the cord, but hold it by hand when unplugging.
- Use this device only for its intended purpose. We accept no liability for damage caused by disregarding the instructions and improper use. Only use the device in the household.
- Do not connect the device to a timer or remote-controlled socket.
- Do not immerse the device in water.
- If the power cord or plug is damaged, it must be replaced by the manufacturer, an authorized service centre, or a similarly qualified person.
- Follow local regulations for disposal of equipment containing flammable gas.
- Do not store highly flammable or explosive substances in the device.
- Fill the device only with potable water.
- Children from the age of 8, mentally, sensory and physically impaired persons may only use the device if they have been familiarized in detail with the functions and safety precautions by a supervisor responsible for them beforehand and understand the associated risks.

This appliance contains the refrigerant isobutane (R600a), a natural gas which is environmentally friendly. Although it is flammable, it does not damage the ozone layer and does not increase the greenhouse effect. The use of this coolant has, however, led to a slight increase in the noise level of the appliance. In addition to the noise of the compressor, you might be able to hear the coolant flowing around the system. This is unavoidable, and does not have any adverse effect on the performance of the appliance. Care must be taken during the transportation and setting up of the appliance that no parts of the cooling system are damaged. Leaking coolant can damage the eyes.



WARNING

Fire hazard due to improper disposal! Please observe the local regulations for the disposal of appliances containing flammable refrigerants and gases.

- Keep ventilation openings in the unit housing free of obstacles.
- Do not damage the refrigerant circuit.
- Do not use any mechanical devices or other means to accelerate the defrosting process or the ice recovery process.
- Do not use other types of electrical appliances inside the ice cube machine.

Special Notes



WARNING **Risk of electric shock**

This is a class I appliance. Connect the appliance to an earthed socket with protective contacts. Failure to do so may result in fatal injury from electric shock.

- When positioning the unit, make sure that the power cord is not pinched or damaged.
- Make sure that there are no multiple sockets or power supplies on the back of the unit.

To avoid contamination of food, please follow the instructions below:

- Regularly clean surfaces that may come into contact with food. Clean the water drain regularly.
- If the appliance contains a water tank, clean it if it has not been used for 48 hours. Rinse the tank if no water has been removed for 5 days.



WARNING

When using, servicing and disposing of the unit, pay attention to the left symbol on the rear of the unit or on the compressor. This symbol warns of possible fires. There are flammable substances in the refrigerant lines and in the compressor. Keep the appliance away from sources of fire during use, maintenance and disposal.

- During transportation, do not tilt the machine more than 45 degrees, do not reverse the machine. This may damage the compressor and the sealing system.
- Remove all packing materials, check the machine carefully and make sure that the machine, power cord and plug are normal.
- The machine should be on a level surface. To ensure sufficient ventilation, the distance of the back of ice maker to the wall should be at least 150 mm, it should be away from the oven, radiator or other heat source.
- Before using the machine for the first time, place the machine and leave the transparent cover open for at least two hours.
- Make sure that the home voltage is consistent with the voltage indicated by the machine.
- Distilled water is not allowed. Mineral water is recommended.
- When the indoor temperature is lower than 15 °C, small ice is recommended. When the indoor temperature is higher than 30 °C, large ice is recommended.

PRODUCT DESCRIPTION

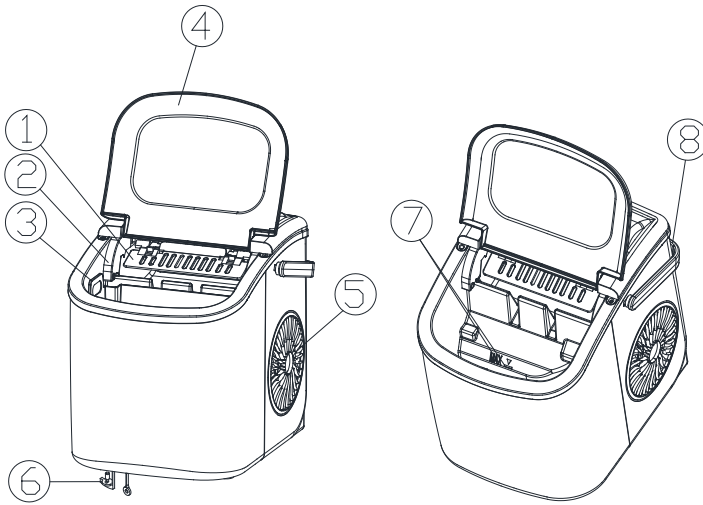

- 1 Ice scoop.
- 2 Ice full sensor
- 3 Ice basket
- 4 Top cover with transparent window
- 5 Air exhausting
- 6 Water drain cap: at front btm side of the unit.
- 7 Maximum water level indicator
(Remove the ice basket to see the water level mark.)

control panel

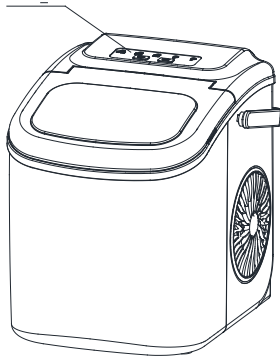

Control panel

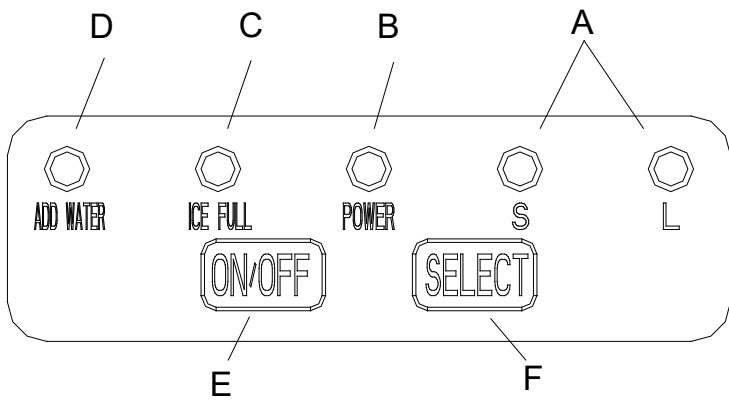

- A Selected ice size displaying: 'Small' and 'Large'
- B Power indicator
- C Ice-Full indicator
- D Water shortage indicator
- E Button to turn on/off the unit
- F Button to select ice cube size.



GETTING STARTED

Unpacking your ice maker

1. Remove the exterior and interior packaging. Check if ice basket and ice scoop inside. If any parts are missing, please contact our customer service.
2. Remove the tapes for fixing ice shovel, ice basket & ice scoop. Clean the tank & ice basket.
3. Put the ice maker on a level & flat counter top without direct sunlight and other sources of heat (i.e.: stove, furnace, radiator). Make sure that there is at least 4 inches gap between the back & LH/RH sides with the wall.
4. Allow one hour for the refrigerant fluid to settle before plugging the ice maker in.
5. The appliance must be positioned so that the plug is accessible.



CAUTION: HEALTH RISK

Fill with potable water only. Only use drinking water.

Assemble handle

Rotate the handle to the same angle as the mounting hole on the machine. Put it on the machine.

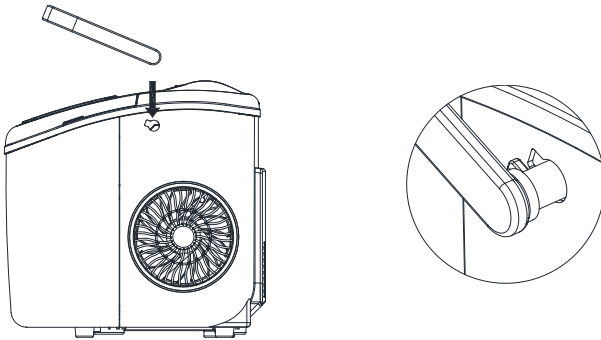

Connecting to electrical power

This appliance requires a standard 220-240 Volt, 50 Hz electrical outlet with good grounding means.

USE

1. Open the cover, remove the ice basket and pour water into tank. Keep water level below the water level mark.
2. Press the ON/OFF button on the control panel to begin the ice making cycle.
3. Select the ice cube size by pressing the SELECT button. If the room temperature is lower than 15 °C, it is recommended to select small ice cube in order to avoid ice sticking together.
4. The ice making cycle lasts approx. 6 to 13 minutes, depending on selection of ice cube size and the room temperature. The recommended room temperature is 10 °C - 38 °C.
5. If the water pump cannot inject water, the ice maker will stop automatically, and the "ADD WATER" indicator will be on. Press the ON/OFF button, fill water up to the max. water level mark and press the ON/OFF button again to turn on the unit again. Allow the refrigerant liquid inside the compressor at least 3 minutes to settle before restarting.
6. The ice maker stops when the ice basket is full and the "ICE FULL" indicator will be on.

Note: Direct sunlight or sunlight reflection may cause infrared sensor malfunction. If the unit does not stop even ice cubes obstruct sensor, move the unit where there is no sunlight.

7. Change water in the water reservoir every 24 hours to ensure a reasonable hygiene level. If unit is not to be used, drain all the water and dry the tank.

CLEANING AND CARE

Before using your ice maker, it is strongly recommended to clean it thoroughly.

1. Take out the ice basket.
2. Clean the interior with diluted detergent, warm water and a soft cloth.
3. Then use the water to rinse the inside parts, and drain out the water by unplugging the drain cap on front bottom side.
4. The outside of the ice maker should be cleaned regularly with a mild detergent solution and warm water.
5. Dry the interior and exterior with a clean soft cloth.
6. When the machine is not to be used for a long time, drain water completely and dry the interior.

TROUBLESHOOTING

PROBLEM	POSSIBLE CAUSE	SUGGESTED SOLUTIONS
"ADD WATER" indicator is on.	Lack of Water.	Stop the ice maker, fill water, and press "ON/OFF" button again to restart the unit.
"ICE FULL" indicator is on.	Ice is full in basket.	Remove ice from ice basket. Continuous press "Select" button 5 seconds, the unit could make ice 10 cycles even "Ice" indicator is on.
Ice cubes stick together.	The ice making cycle is too long.	Stop the ice maker, and restart it when the ice blocks melt. Select the small size ice cube selection.
	Water temperature in inner tank is too low.	Replace the water. Temperature of water recommended at 8-32 °C.
Ice making cycle is normal but no ice formed.	Room temperature or water temperature in inner tank is too high.	The room temperature should be 10-43 °C, water temperature should be 8-32 °C.
	Refrigerant in cooling system leaks.	Verify by a qualified technician.
	Pipe in the cooling system is blocked.	Verify by a qualified technician.

DISPOSAL CONSIDERATIONS



If there is a legal regulation for the disposal of electrical and electronic devices in your country, this symbol on the product or on the packaging indicates that this product must not be disposed of with household waste. Instead, it must be taken to a collection point for the recycling of electrical and electronic equipment. By disposing of it in accordance with the rules, you are protecting the environment and the health of your fellow human beings from negative consequences. For information about the recycling and disposal of this product, please contact your local authority or your household waste disposal service.

MANUFACTURER & IMPORTER (UK)

Manufacturer:

Chal-Tec GmbH, Wallstrasse 16, 10179 Berlin, Germany.

Importer for Great Britain:

Berlin Brands Group UK Limited

PO Box 42

272 Kensington High Street

London, W8 6ND

United Kingdom

Cher client, chère cliente,

Toutes nos félicitations pour l'acquisition de ce nouvel appareil. Lisez attentivement les consignes suivantes et suivez-les pour éviter d'éventuels dommages. Nous ne saurions être tenus pour responsables des dommages dus au non-respect des consignes et à la mauvaise utilisation de l'appareil. Scannez le QR-Code pour obtenir la dernière version du mode d'emploi ainsi que d'autres informations concernant le produit.



SOMMAIRE

Fiche technique	26
Consignes de sécurité	26
Descriptif de l'appareil	29
Mise en marche	31
Utilisation	32
Nettoyage et entretien	32
Résolution des problèmes	33
Informations sur le recyclage	34
Fabricant et importateur (UK)	34

FICHE TECHNIQUE

Numéro d'article	10045219	10045220
Alimentation	220-240 V ~ 50 Hz	
Norme de protection	I	
Classe climatique	SN/N/ST	
Intensité électrique lors de la fabrication de glace	0,8 A	
Intensité électrique lors de la distribution de glaçons	1 A	
Réfrigérant (quantité)	R600a (22 g)	
Capacité du réservoir d'eau	1,3 l	
Capacité du compartiment à glace	0,6 l	
Production quotidienne de glace	12 kg	
Dimensions	222 x 294 x 290 mm	
Poids	6,2 kg	6,7 kg

CONSIGNES DE SÉCURITÉ

- Installez l'appareil sur une surface plane.
- Utilisez l'appareil à l'intérieur uniquement.
- Débranchez la fiche de l'appareil lorsque vous ne l'utilisez pas.
- Ne plongez pas le cordon d'alimentation ou la fiche dans l'eau ou dans d'autres liquides.
- Utilisez uniquement des accessoires expressément recommandés par le fabricant.
- Ne placez pas l'appareil directement sous une prise.
- Ne laissez pas le cordon d'alimentation pendre du plan de travail, afin que les enfants ne puissent pas le tirer.
- Ne remplissez pas trop l'appareil, sinon vous risquez de provoquer un court-circuit ou un choc électrique.
- Veillez à ce que le couvercle soit toujours fermé pendant le fonctionnement.
- Ne tirez pas sur le câble pour le débrancher de la prise, mais tirez sur la fiche elle-même.
- Utilisez l'appareil aux fins prévues uniquement. Nous déclinons toute

responsabilité concernant les dommages dus au non-respect des consignes et à la mauvaise utilisation de l'appareil. Utilisez l'appareil dans le cadre domestique uniquement.

- Ne connectez jamais l'appareil à une minuterie ou à une prise télécommandée.
- Ne plongez jamais l'appareil dans l'eau.
- Si le cordon d'alimentation ou la fiche sont endommagés, ils doivent être remplacés par le fabricant, une entreprise spécialisée agréée ou une personne de qualification similaire.
- Lors de la mise au rebut, respectez les réglementations locales en matière d'élimination des appareils contenant des gaz inflammables.
- Ne conservez pas de substances facilement inflammables ou explosives dans l'appareil.
- Ne remplissez l'appareil qu'avec de l'eau potable.
- Les enfants à partir de 8 ans et les personnes souffrant de handicaps mentaux, sensoriels et physiques ne peuvent utiliser l'appareil que s'ils ont été parfaitement familiarisés avec les fonctions et les précautions de sécurité par une personne responsable et s'ils comprennent les risques associés.

Cet appareil contient le réfrigérant isobutane (R600a), gaz naturel à haute compatibilité environnementale, mais inflammable. Bien qu'il soit inflammable, il n'endommage pas la couche d'ozone et n'augmente pas l'effet de serre. L'utilisation de ce réfrigérant entraîne un niveau sonore légèrement plus élevé de l'appareil. En plus du bruit du compresseur, vous pouvez entendre le flux de réfrigérant. Ceci est inévitable et n'a aucun effet négatif sur les performances de l'appareil. Soyez prudent pendant le transport pour ne pas endommager le circuit de réfrigérant. Les fuites de réfrigérant peuvent être irritantes pour les yeux.



MISE EN GARDE

Risque d'incendie en cas d'élimination incorrecte ! Veuillez respecter les réglementations locales en matière d'élimination des appareils contenant des réfrigérants et des gaz inflammables.

- Maintenez les ouvertures d'aération du boîtier de l'appareil libres de tout obstacle.
- N'endommagez pas le circuit de réfrigérant.
- N'utilisez pas de dispositifs mécaniques ou d'autres moyens pour accélérer le processus de décongélation ou d'obtention de glace.
- N'utilisez pas d'autres types d'appareils électriques à l'intérieur de la machine à glaçons.

Consignes particulières

**MISE EN GARDE**

Il s'agit d'un appareil de classe de protection I. Branchez l'appareil à une prise de terre avec des contacts de protection. Le non-respect de cette consigne peut entraîner des blessures mortelles par électrocution.

- Lors du positionnement de l'appareil, assurez-vous que le cordon d'alimentation n'est pas pincé ou endommagé.
- Assurez-vous qu'il n'y a pas de prises multiples ou blocs d'alimentation à l'arrière de l'appareil.

Pour éviter de contaminer les aliments, respectez les consignes suivantes :

- Nettoyez régulièrement les surfaces pouvant entrer en contact avec les aliments. Nettoyez régulièrement l'évacuation de l'eau.
- Si l'appareil contient un réservoir d'eau, nettoyez-le après 48 heures sans utilisation. Rincez le réservoir si vous n'avez pas prélevé d'eau pendant 5 jours.

**MISE EN GARDE**

Lors de l'utilisation, de l'entretien et de la mise au rebut de l'appareil, soyez attentif au symbole à gauche à l'arrière ou sur le compresseur de l'appareil. Ce symbole met en garde contre les risques d'incendie. Les conduites de réfrigérant et le compresseur contiennent des substances inflammables. Tenez l'appareil éloigné des sources de flammes pendant son utilisation, sa maintenance et son élimination.

- N'inclinez pas la machine de plus de 45 degrés et ne la renversez pas pendant le transport. Cela peut endommager le compresseur et le système d'étanchéité.
- Retirez tous les matériaux d'emballage, inspectez soigneusement la machine et assurez-vous que la machine, le câble d'alimentation et la fiche sont en bon état.
- L'appareil doit reposer sur une surface plane. Pour assurer une ventilation suffisante, la distance entre l'arrière de la machine à glace et le mur doit être d'au moins 150 mm et elle ne doit pas être placée à proximité d'un four, d'un radiateur ou d'une autre source de chaleur.
Avant d'utiliser l'appareil pour la première fois, installez-le et laissez le couvercle transparent ouvert pendant au moins deux heures.
- Vérifiez que la tension de votre prise de courant correspond à la tension indiquée sur la plaque signalétique de l'appareil avant d'utiliser l'appareil.
- L'eau distillée ne convient pas. L'eau minérale est recommandée.
- Si la température intérieure est inférieure à 15 °C, il est recommandé de choisir de petits glaçons. Si la température intérieure est supérieure à 30°C, il est recommandé de choisir de gros glaçons.

DESCRIPTIF DE L'APPAREIL

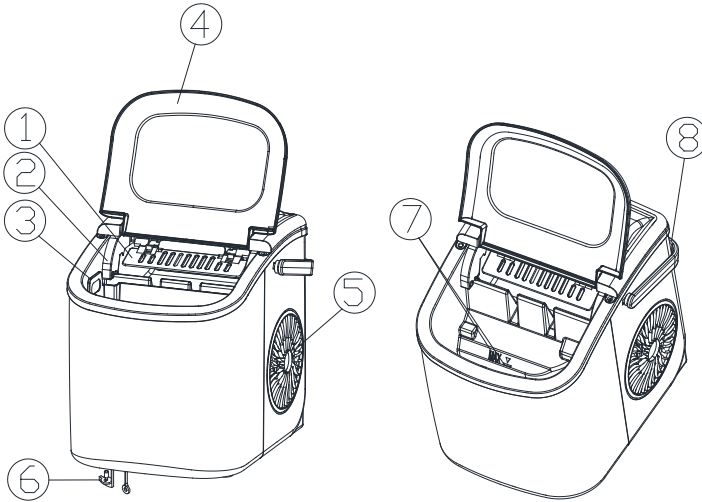

1. Cuillère à glaçons
2. Capteur qui détecte quand le bac à glaçons est plein
3. Panier à glaçons
4. Cache supérieur avec fenêtre de visualisation transparente
5. Évacuation d'air
6. Bouchon de vidange d'eau : sur la face inférieure avant de l'appareil
7. Niveau d'eau maximum
(Retirez le panier à glaçons pour voir le repère de niveau d'eau maximum.)

Panneau de commande

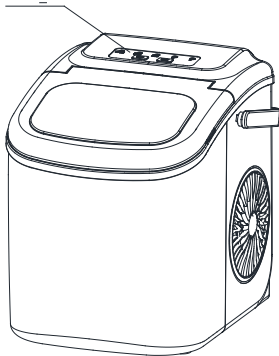

Panneau de commande

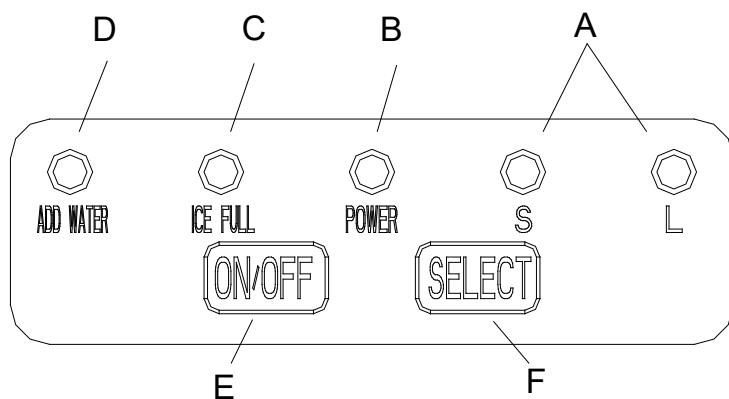

- A Affichage de la taille de glaçons choisie : petit ou grand
- B Indicateur de puissance
- C Témoin de bac à glaçons plein
- D Témoin de niveau d'eau insuffisant
- E Touche marche/arrêt
- F Touche de sélection de la taille des glaçons

MISE EN MARCHÉ

Déballage de la machine à glaçons

- 1 Retirez tous les matériaux d'emballage intérieurs et extérieurs. Vérifiez que le panier à glaçons et les cuillères à glaçons sont présents. S'il manque des pièces, contactez le service client.
- 2 Retirez les bandes adhésives qui fixent la pelle à glaçons, le panier à glaçons et la cuillère à glaçons. Nettoyez régulièrement le panier à glace et le réservoir d'eau.
- 3 Placez la machine à glaçons sur une surface de travail plane et horizontale à l'abri de l'ensoleillement direct et à distance de sécurité des autres sources de chaleur (par exemple : cuisinière, four, radiateur). Assurez-vous que la distance entre le dos et le côté gauche/droit du mur est d'au moins 10 cm.
- 4 Attendez une heure que le liquide de refroidissement se dépose avant de brancher la machine à glaçons.
- 5 L'appareil doit être installé de manière à ce que la prise d'alimentation soit facilement accessible à tout moment.



Attention : danger pour la santé

Remplir uniquement avec de l'eau potable. Utilisez uniquement de l'eau potable.

Installation de la poignée

Faites pivoter la poignée pour que l'angle corresponde au trou de montage sur l'appareil. Insérez la poignée dans le trou de montage.

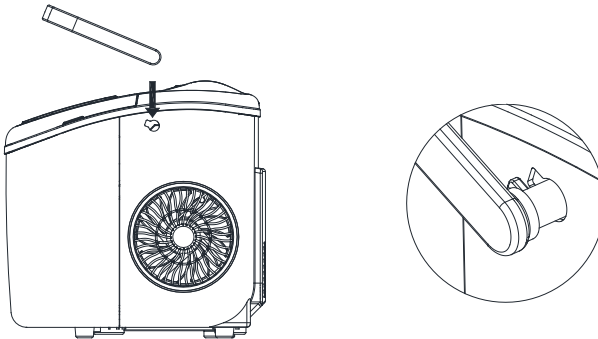

Connexion à l'alimentation

Cet appareil doit être utilisé avec une prise standard 220-240 V~, 50 Hz, bien mise à la terre.

UTILISATION

1. Ouvrez le couvercle, retirez le panier et remplissez le réservoir d'eau. Veillez à ce que le niveau d'eau se trouve en-dessous du repère de niveau maximum.
2. Appuyez sur le bouton ON/ OFF du panneau de commande pour démarrer le cycle de fabrication de glace.
3. Choisissez la taille des glaçons en appuyant sur le bouton Select. Si la température ambiante est inférieure à 15 °C, il est recommandé de choisir de petits glaçons afin qu'ils ne collent pas entre eux.
4. Le cycle de fabrication de glaçons dure environ 6 à 13 minutes, selon la taille de glaçons sélectionnée et la température ambiante. La température ambiante recommandée est de 10 °C à 38 °C.
5. Lorsque la pompe à eau n'est plus alimentée, la machine à glaçons s'éteint automatiquement et l'indicateur ADD WATER (ajouter de l'eau) s'allume. Appuyez sur le bouton ON/OFF, ajoutez de l'eau jusqu'au repère d'eau maximum et appuyez à nouveau sur le bouton ON/OFF pour rallumer l'appareil. Attendez au moins 3 minutes que le liquide réfrigérant se dépose dans le compresseur avant de remettre l'appareil en marche.
6. La machine à glaçons s'arrête lorsque le panier à glaçons est plein et le voyant s'allume.

Remarque : La lumière directe du soleil ou les reflets de la lumière du soleil peuvent provoquer un dysfonctionnement du capteur infrarouge. Si l'appareil ne s'arrête pas alors que des glaçons bloquent le capteur, déplacez l'appareil.

7. Changez l'eau du réservoir d'eau toutes les 24 heures pour maintenir un niveau d'hygiène adéquat. Lorsque l'appareil n'est pas utilisé, vidangez toute l'eau et séchez le réservoir d'eau.

NETTOYAGE ET ENTRETIEN

Avant d'utiliser votre machine à glaçons, il est fortement recommandé de la nettoyer soigneusement.

1. Retirez le panier à glaçons.
2. Nettoyez l'intérieur avec du liquide vaisselle dilué, de l'eau et un chiffon doux.
3. Ensuite, rincez les composants internes avec de l'eau et vidangez l'eau en retirant le bouchon de vidange en bas à l'avant.
4. L'extérieur de la machine à glaçons doit être nettoyé régulièrement avec une solution de savon à vaisselle doux et de l'eau tiède.
5. Séchez l'intérieur et l'extérieur avec un chiffon propre et doux.
6. Si vous n'utilisez pas la machine à glaçons pendant une longue période, vidangez complètement l'eau et séchez soigneusement l'intérieur.

RÉSOLUTION DES PROBLÈMES

Problème	Raison possible	Solution proposée
Le témoin ADD WATER est allumé.	Le témoin ADD WATER est allumé.	Le témoin ADD WATER est allumé.
Le témoin ICE FULL est allumé.	Le témoin ICE FULL est allumé.	Le témoin ICE FULL est allumé.
Les glaçons s'agglutinent.	Les glaçons s'agglutinent.	Les glaçons s'agglutinent.
	La température de l'eau du réservoir est trop élevée.	La température de l'eau du réservoir est trop élevée.
Le cycle de fabrication de glaçons est normal mais aucun glaçon ne se forme.	Le témoin ADD WATER est allumé.	La température ambiante doit être comprise entre 10 et 43 °C et la température de l'eau entre 8 et 32 °C.
	Le témoin ICE FULL est allumé.	Contactez le service client.
	Les glaçons s'agglutinent.	Contactez le service client.

INFORMATIONS SUR LE RECYCLAGE



S'il existe une réglementation pour l'élimination ou le recyclage des appareils électriques et électroniques dans votre pays, ce symbole sur le produit ou sur l'emballage indique que cet appareil ne doit pas être jeté avec les ordures ménagères. Vous devez le déposer dans un point de collecte pour le recyclage des équipements électriques et électroniques. La mise au rebut conforme aux règles protège l'environnement et la santé de vos semblables des conséquences négatives. Pour plus d'informations sur le recyclage et l'élimination de ce produit, veuillez contacter votre autorité locale ou votre service de recyclage des déchets ménagers.

FABRICANT ET IMPORTATEUR (UK)

Fabricant :

Chal-Tec GmbH, Wallstraße 16, 10179 Berlin, Allemagne.

Importateur pour la Grande Bretagne :

Berlin Brands Group UK Limited

PO Box 42

272 Kensington High Street

London, W8 6ND

United Kingdom

Gentile cliente,

La ringraziamo per l'acquisto del dispositivo. La preghiamo di leggere attentamente le seguenti indicazioni e di seguirle per evitare eventuali danni. Non ci assumiamo alcuna responsabilità per danni scaturiti da una mancata osservanza delle avvertenze di sicurezza e da un uso improprio del dispositivo. Scansionare il seguente codice QR per accedere al manuale d'uso più recente e ricevere informazioni sul prodotto.



INDICE

Dati tecnici	36
Avvertenze di sicurezza	36
Descrizione del dispositivo	39
Messa in funzione	41
Utilizzo	42
Pulizia e manutenzione	42
Risoluzione dei problemi	43
Avviso di smaltimento	44
Produttore e importatore (UK)	44

DATI TECNICI

Numero articolo	10045219	10045220
Alimentazione	220-240 V~ / 50 Hz	
Grado di protezione	I	
Classe climatica	SN/N/ST	
Corrente durante la preparazione del ghiaccio	0,8 A	
Corrente durante la distribuzione dei cubetti di ghiaccio	1 A	
Refrigerante (quantità)	R600a (22 g)	
Capacità del serbatoio dell'acqua	1.3 l	
Capacità dello scomparto del ghiaccio	0,6 l	
Produzione giornaliera di cubetti di ghiaccio	12 kg	
Dimensioni	222 x 294 x 290 mm	
Peso	6,2 kg	6,7 kg

AVVERTENZE DI SICUREZZA

- Posizionare il dispositivo su una superficie piana.
- Usare il dispositivo solo in locali interni.
- Quando non viene utilizzato il dispositivo, staccare la spina dalla presa.
- Non immergere il cavo di alimentazione e la spina in acqua o altri liquidi.
- Utilizzare solo accessori espressamente consigliati dal produttore per questo dispositivo.
- Non posizionare il dispositivo direttamente sotto a una presa elettrica.
- Non lasciare che il cavo di alimentazione penda dalla superficie di lavoro in modo che i bambini non possano tirarlo.
- Non riempire eccessivamente il dispositivo, altrimenti possono verificarsi cortocircuiti e scosse elettriche.
- Assicurarsi che il coperchio sia sempre chiuso durante il funzionamento.
- Non tirare dal cavo per staccare la spina, ma impugnare saldamente la spina stessa.
- Utilizzare il dispositivo esclusivamente per l'uso previsto. Non ci assumiamo alcuna responsabilità per danni scaturiti da una mancata osservanza delle avvertenze di sicurezza e da un uso improprio del dispositivo. Utilizzare il

dispositivo solo in casa.

- Non collegare il dispositivo a un interruttore temporizzato o a prese elettriche con comando a distanza.
- Non immergere il dispositivo in acqua.
- Se il cavo di alimentazione o la spina sono danneggiati, devono essere sostituiti dal produttore, da un'azienda tecnica autorizzata o da una persona con qualifica equivalente.
- Quando si smaltisce il dispositivo, seguire le norme locali per lo smaltimento di apparecchi contenenti gas infiammabile.
- Non conservare sostanze altamente infiammabili o esplosive nel dispositivo.
- Riempire il dispositivo solo con acqua potabile.
- Bambini a partire da 8 anni e persone con limitate capacità fisiche, psichiche e sensoriali possono utilizzare il dispositivo solo se sono stati istruiti da una persona responsabile della loro sicurezza sulle modalità d'uso e sulle procedure di sicurezza e se ne comprendono i rischi associati.

Questo dispositivo contiene il refrigerante isobutano (R600a), un gas naturale con elevata sostenibilità ecologica, ma infiammabile. Sebbene sia infiammabile, non è dannoso per l'ozono e non incrementa l'effetto serra. L'utilizzo di questo refrigerante comporta una maggiore rumorosità del dispositivo. Oltre al rumore del compressore, è possibile sentire anche il flusso del refrigerante. Questo è inevitabile e non ha effetti negativi sulle prestazioni del dispositivo. Fare attenzione durante il trasporto, in modo da non danneggiare il circuito refrigerante. Perdite di refrigerante possono causare irritazioni agli occhi.



AVVERTENZA

Pericolo di incendio a causa di uno smaltimento improprio! Si prega di osservare le norme locali per lo smaltimento di dispositivi contenenti refrigeranti e gas infiammabili.

- Mantenere le aperture di ventilazione nell'alloggiamento del dispositivo libere da ostruzioni.
- Non danneggiare il circuito del refrigerante.
- Non usare dispositivi meccanici o altri mezzi per accelerare il processo di sbrinamento o di formazione del ghiaccio.
- Non utilizzare nessun altro tipo di apparecchio elettrico all'interno del fabbricatore di ghiaccio.

Indicazioni specifiche



AVVERTENZA

Si tratta di un apparecchio che rientra nel grado di protezione I. Collegare il dispositivo a una presa elettrica con messa a terra. In caso contrario si possono verificare lesioni mortali provocate da scosse elettriche.

- Durante il posizionamento del dispositivo, assicurarsi di non schiacciare o danneggiare il cavo di alimentazione.
- Assicurarsi che non ci siano prese multiple o alimentatori sul retro del dispositivo.

Per evitare la contaminazione di alimenti, seguire le seguenti indicazioni:

- Pulire regolarmente le superfici che potrebbero entrare in contatto con gli alimenti. Pulire regolarmente lo scarico dell'acqua.
- Se il dispositivo ha un serbatoio d'acqua, pulirlo se l'apparecchio non è stato usato per 48 ore. Sciacquare il serbatoio se non è stata prelevata acqua per 5 giorni.



AVVERTENZA

Durante l'utilizzo, la manutenzione e lo smaltimento del dispositivo, fare attenzione al simbolo a sinistra, che si trova sul retro o sul compressore del dispositivo. Questo simbolo avverte della possibilità di eventuali incendi. Nei condotti del refrigerante e nel compressore si trovano sostanze infiammabili. Tenere il dispositivo lontano da fonti di calore durante utilizzo, manutenzione e smaltimento.

- Non inclinare la macchina più di 45 gradi durante il trasporto e non condurla all'indietro. Ciò può danneggiare il compressore e il sistema di tenuta.
- Rimuovere tutti i materiali di imballaggio, controllare attentamente la macchina e assicurarsi che il dispositivo, il cavo di alimentazione e la spina siano in buono stato.
- Il dispositivo deve essere posizionato su una superficie piana. Per garantire un'adeguata ventilazione, la distanza tra il retro della macchina del ghiaccio e la parete deve essere di almeno 150 mm e non deve essere posizionata vicino a un forno, un radiatore o un'altra fonte di calore. Prima di usare il dispositivo per la prima volta, sistemarlo e lasciare il coperchio trasparente aperto per almeno due ore.
- Assicurarsi che la tensione della rete elettrica corrisponda alla tensione indicata sulla targhetta del dispositivo.
- L'acqua distillata non è adatta. Si consiglia di utilizzare acqua minerale.
- Se la temperatura della stanza è inferiore ai 15 °C, scegliere cubetti di ghiaccio piccoli. Se la temperatura della stanza è superiore a 30 °C, scegliere cubetti di ghiaccio grandi.

DESCRIZIONE DEL DISPOSITIVO

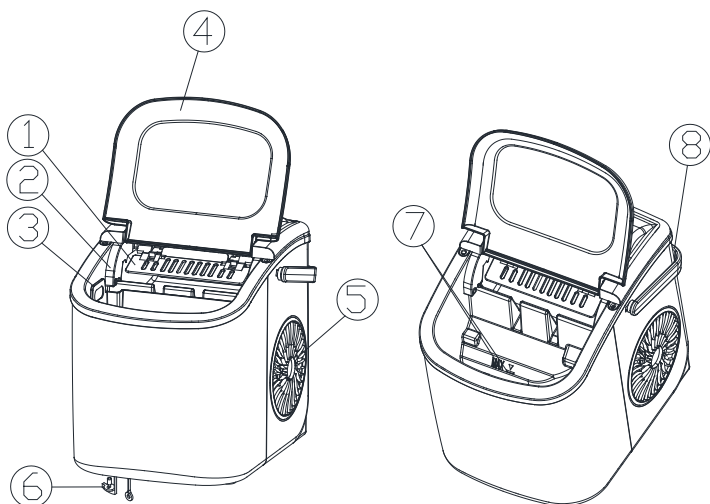

1. Dosatore di cubetti di ghiaccio
2. Sensore che riconosce quando il contenitore dei cubetti è pieno
3. Cestello per cubetti
4. Coperchio superiore con finestra trasparente
5. Uscita dell'aria
6. Tappo di scarico dell'acqua: sul lato anteriore sotto al dispositivo
7. Livello massimo dell'acqua
(Rimuovere il cestello per vedere la tacca indicante il livello massimo.)

Pannello di controllo

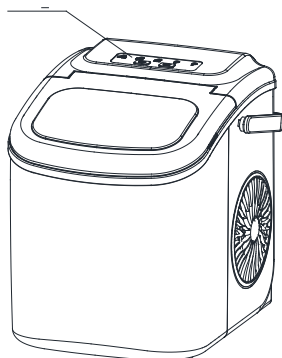

Pannello di controllo

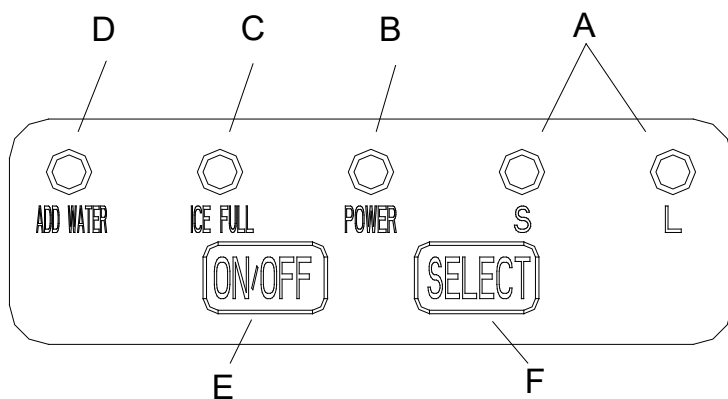

- A Indicazione della dimensione selezionata dei cubetti: piccola e grande
- B Indicazione dell'alimentazione
- C Indicazione scomparto dei cubetti pieno
- D Indicazione riempire con acqua
- E Tasto on/off
- F Tasto per selezionare le dimensioni dei cubetti

MESSA IN FUNZIONE

Estrarre la macchina per la produzione di cubetti di ghiaccio

- 1 Rimuovere l'imballaggio interno ed esterno. Verificare che il cestello e il dosatore per i cubetti siano presenti. Se mancano dei componenti, rivolgersi al nostro servizio di assistenza ai clienti.
- 2 Rimuovere i nastri adesivi che mantengono la paletta, il cestello e il dosatore. Lavare il cestello e il serbatoio dell'acqua.
- 3 Posizionare la macchina del ghiaccio su una superficie liscia e in piano dove non arrivano i raggi diretti del sole e a distanza di sicurezza da altre fonti di calore (p. es.: fornello, forno, termosifone). Assicurarsi che la distanza dalla parete sia di almeno 10 cm sul retro e sul lato sinistro/destro del dispositivo.
- 4 Aspettare un'ora prima di inserire la spina della macchina del ghiaccio, per dare il tempo al liquido refrigerante di posarsi.
- 5 Il dispositivo deve essere posizionato in modo tale che la spina sia facilmente accessibile in ogni momento.



Attenzione: pericolo per la salute

Riempire solo con acqua potabile. Utilizzare solo acqua potabile.

Montare l'impugnatura

Girare l'impugnatura in modo tale che l'angolo corrisponda all'apertura di montaggio sul dispositivo. Inserire l'impugnatura nell'apertura di montaggio.

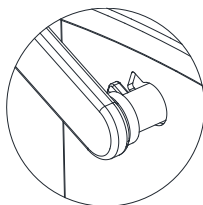
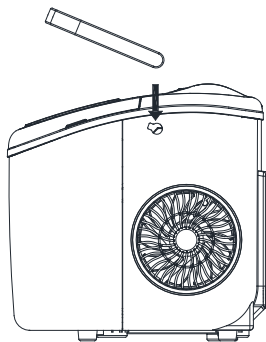

Collegamento all'alimentazione elettrica

Per questo dispositivo è necessario utilizzare una presa standard da 220-240 V~, 50 Hz con una buona messa a terra.

UTILIZZO

1. Aprire il coperchio, togliere il cestello e riempire il serbatoio dell'acqua. Assicurarsi che il livello dell'acqua non superi la tacca del massimo.
2. Premere il tasto ON/ OFF sul pannello di controllo per avviare il ciclo di produzione dei cubetti di ghiaccio.
3. Per selezionare la dimensione dei cubetti premere il tasto Select. Se la temperatura ambiente è inferiore a 15 °C, è consigliabile scegliere dei cubetti piccoli per evitare che si attacchino.
4. Il ciclo di produzione dei cubetti di ghiaccio dura da 6 a 13 minuti circa, a seconda delle dimensioni e della temperatura ambiente selezionate. La temperatura ambiente consigliata varia da 10 °C a 38 °C.
5. Se la pompa dell'acqua non riesce a immettere l'acqua, la macchina del ghiaccio si spegne automaticamente e la spia ADD WATER (aggiungere acqua) si accende. Premere il tasto ON/ OFF, riempire d'acqua fino alla tacca del livello massimo e premere nuovamente ON/ OFF per riaccendere il dispositivo. Prima di accenderlo attendere almeno 3 minuti per fare in modo che il liquido refrigerante si depositi nel compressore.
6. La macchina del ghiaccio si ferma quando il cestello è pieno e la spia si accende.

Nota: i raggi solari diretti o i riflessi di luce solare possono causare malfunzionamenti al sensore a infrarossi. Se il dispositivo non si arresta, nonostante i cubetti di ghiaccio blocchino il sensore, posizionarlo altrove.

7. Sostituire l'acqua nel serbatoio ogni 24 ore per garantire un livello adeguato di igiene. Quando il dispositivo non è in uso, scaricare tutta l'acqua e asciugare il serbatoio.

PULIZIA E MANUTENZIONE

Si consiglia vivamente di pulire la macchina per cubetti di ghiaccio prima di utilizzarla.

1. Estrarre il cestello.
2. Pulire l'interno con acqua tiepida, detergente per piatti e un panno morbido.
3. Sciacquare i componenti interni con acqua e rimuovere il tappo sul lato anteriore inferiore per lasciare fuoriuscire tutta l'acqua.
4. Pulire regolarmente l'esterno della macchina per cubetti di ghiaccio con un detergente per piatti e acqua calda.
5. Asciugare interno ed esterno con un panno morbido e pulito.
6. Se la macchina per cubetti di ghiaccio non viene usata per un periodo prolungato, scaricare completamente l'acqua e asciugare accuratamente l'interno.

RISOLUZIONE DEI PROBLEMI

Problema	Possibile causa	Soluzione consigliata
L'indicatore luminoso ADD WATER è acceso.	L'indicatore luminoso ADD WATER è acceso.	L'indicatore luminoso ADD WATER è acceso.
L'indicatore luminoso ICE FULL è acceso.	L'indicatore luminoso ICE FULL è acceso.	L'indicatore luminoso ICE FULL è acceso.
I cubetti di ghiaccio si attaccano tra loro.	I cubetti di ghiaccio si attaccano tra loro.	I cubetti di ghiaccio si attaccano tra loro.
	La temperatura dell'acqua nel serbatoio interno è troppo alta.	La temperatura dell'acqua nel serbatoio interno è troppo alta.
Il ciclo di produzione dei cubetti di ghiaccio è normale, ma non si formano cubetti.	L'indicatore luminoso ADD WATER è acceso.	La temperatura ambiente dovrebbe essere tra 10 e 43 °C e quella dell'acqua tra 8 e 32 °C.
	L'indicatore luminoso ICE FULL è acceso.	Rivolgersi al servizio di assistenza ai clienti.
	I cubetti di ghiaccio si attaccano tra loro.	Rivolgersi al servizio di assistenza ai clienti.

AVVISO DI SMALTIMENTO



Se nel proprio paese si applicano le regolamentazioni inerenti lo smaltimento di dispositivi elettrici ed elettronici, questo simbolo sul prodotto o sulla confezione segnala che questi prodotti non possono essere smaltiti con i rifiuti normali e devono essere portati a un punto di raccolta di dispositivi elettrici ed elettronici. Grazie al corretto smaltimento dei vecchi dispositivi si tutela il pianeta e la salute delle persone da possibili conseguenze negative. Informazioni riguardanti il riciclo e lo smaltimento di questi prodotti si ottengono presso l'amministrazione locale oppure il servizio di gestione dei rifiuti domestici.

PRODUTTORE E IMPORTATORE (UK)

Produttore:

Chal-Tec GmbH, Wallstraße 16, 10179 Berlino, Germania.

Importatore per la Gran Bretagna:

Berlin Brands Group UK Limited
PO Box 42
272 Kensington High Street
London, W8 6ND
United Kingdom

Estimado cliente:

Le felicitamos por la adquisición de este producto. Lea atentamente el siguiente manual y siga cuidadosamente las instrucciones de uso con el fin de evitar posibles daños. La empresa no se responsabiliza de los daños ocasionados por un uso indebido del producto o por haber desatendido las indicaciones de seguridad. Escanee el siguiente código QR para obtener acceso al manual de usuario más reciente y otra información sobre el producto.



CONTENIDO

Datos técnicos	46
Indicaciones de seguridad	46
Descripción general del aparato	49
Puesta en funcionamiento	51
Funcionamiento	52
Limpieza y cuidado	52
Reparación de anomalías	53
Indicaciones sobre la retirada del aparato	54
Fabricante e importador (Reino Unido)	54

DATOS TÉCNICOS

Número del artículo	10045219	10045220
Suministro eléctrico	220-240 V ~ 50 Hz	
Clase de protección	I	
Clase climática	SN/N/ST	
Corriente eléctrica para fabricar hielo	0,8 A	
Corriente eléctrica al dispensar cubitos de hielo	1 A	
Refrigerante (cantidad)	R600a (22 g)	
Capacidad del depósito de agua	1,3 L	
Capacidad del depósito de hielo	0,6 L	
Producción diaria de hielo	12 kg	
Dimensiones	222 x 294 x 290 mm	
Peso	6,2 kg	6,7 kg

INDICACIONES DE SEGURIDAD

- Coloque el aparato en una superficie plana.
- Utilice el aparato solo en habitaciones interiores.
- Desenchufe el aparato de la toma de corriente cuando ya no lo utilice.
- No sumerja el aparato, el cable de alimentación ni el enchufe en agua ni en ningún otro líquido.
- Utilice únicamente los accesorios expresamente recomendados por el fabricante para este aparato.
- No coloque el aparato directamente debajo de una toma de corriente.
- No deje que el cable de alimentación cuelgue de la superficie de trabajo para que los niños no puedan tirar de él.
- No llene el aparato en exceso, ya que de lo contrario podrían producirse cortocircuitos y descargas eléctricas.
- Asegúrese de que la tapa esté siempre cerrada durante el funcionamiento.
- No desconecte el enchufe tirando del cable; en su lugar, tire del cuerpo del enchufe.
- Utilice este aparato solo para el fin al que está destinado. La empresa no se hace responsable por los daños causados por el incumplimiento de las instrucciones y el uso indebido. Utilice el aparato solo en el hogar.

- No conecte el aparato a tomas de corriente manejadas por control remoto ni con temporizador.
- No sumerja el aparato en agua.
- Si el cable de alimentación o el enchufe están dañados, deberán ser sustituidos por el fabricante, una empresa autorizada o una persona cualificada.
- Siga la normativa local para la eliminación de equipos de gas inflamable.
- No almacene sustancias altamente inflamables o explosivas en el aparato.
- Llene el aparato solo con agua potable
- Los niños mayores de 8 años y las personas con discapacidad física, sensorial o psíquica pueden utilizar el aparato si han sido previamente instruidos por una persona responsable sobre el funcionamiento del mismo y conocen las funciones, las indicaciones de seguridad y los riesgos asociados.

Este aparato contiene el refrigerante isobutano (R600a), un gas natural con alta compatibilidad ambiental, pero inflamable. Aunque es inflamable, no daña la capa de ozono ni aumenta el efecto invernadero. El uso de este refrigerante provoca un aumento de ruido del aparato. Además del ruido del compresor, se puede escuchar el flujo de refrigerante. Esto es inevitable y no tiene ningún efecto negativo en el rendimiento del aparato. Tenga cuidado durante el transporte para evitar dañar el circuito de refrigerante. Las fugas de refrigerante pueden irritar los ojos.



ADVERTENCIA

¡Peligro de incendio por eliminación inadecuada! Tenga en cuenta la normativa local para la eliminación de aparatos que contengan refrigerantes y gases inflamables.

- Mantenga las aberturas de ventilación de la carcasa del aparato libres de obstrucciones.
- No dañe el circuito de refrigerante.
- No utilice dispositivos mecánicos u otros medios para acelerar el proceso de descongelación o formación de hielo.
- No utilice ningún otro tipo de aparato eléctrico dentro de la máquina de hielo.

Notas especiales



ADVERTENCIA

Este es un aparato de clase I. Conecte el aparato a un enchufe con toma de tierra y contactos de protección. De lo contrario, podría sufrir lesiones graves por descarga eléctrica.

- Al colocar el aparato, tenga cuidado de no atrapar o dañar el cable de alimentación.
- Asegúrese de que no hay adaptadores múltiples o fuentes de alimentación en la parte posterior del aparato.

Para evitar la contaminación de los alimentos, siga las siguientes instrucciones:

- Limpie regularmente las superficies que puedan estar en contacto con los alimentos. Limpie el drenaje de agua regularmente.
- Si el aparato tiene un depósito de agua, límpielo cuando el aparato no se haya utilizado durante 48 horas. Enjuague el tanque si no se ha extraído agua durante 5 días.



ADVERTENCIA

Cuando utilice, repare o deseche el aparato, busque el símbolo de la izquierda situado en la parte posterior o en el compresor del aparato. Este símbolo advierte de posibles incendios. Hay sustancias inflamables en los conductos de refrigerante y en el compresor. Mantenga el aparato alejado de fuentes de fuego durante su uso, mantenimiento y eliminación.

- No incline el aparato más de 45 grados durante el transporte y no lo conduzca hacia atrás. Esto puede dañar el compresor y el sistema de sellado.
- Retire todo el material de embalaje, compruebe cuidadosamente el aparato y asegúrese de que el aparato, el cable de alimentación y el enchufe están en buen estado.
- El aparato debe colocarse en una superficie plana. Para garantizar una ventilación adecuada, la distancia entre la parte trasera de la máquina de hielo y la pared debe ser de al menos 150 mm y no debe colocarse cerca de una estufa, radiador u otra fuente de calor.
Antes de utilizar el aparato por primera vez, configúrelo y deje la tapa transparente abierta durante al menos dos horas.
- Asegúrese de que la tensión de la red eléctrica coincida con la tensión indicada por el aparato.
- El agua destilada no es adecuada. Se recomienda el agua mineral.
- Si la temperatura interior es inferior a 15 °C, se recomienda seleccionar cubitos de hielo pequeños. Si la temperatura interior es superior a 30 °C, se recomienda seleccionar cubitos de hielo grandes.

DESCRIPCIÓN GENERAL DEL APARATO

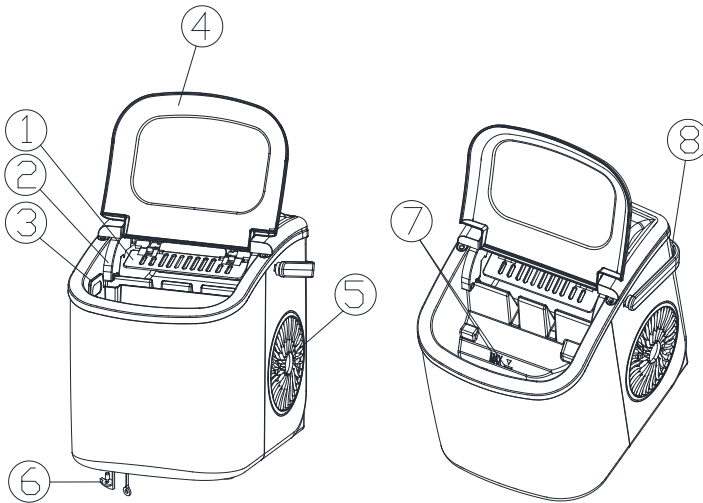

1. Pala para cubitos de hielo
2. Sensor que detecta cuando el depósito de cubitos de hielo está lleno
3. Cesta para cubitos de hielo
4. Tapa superior con ventana transparente
5. Salida del aire
6. Tapa de drenaje de agua: en la parte inferior delantera del aparato
7. Nivel máximo de agua
(Retire la cesta de cubitos de hielo para ver la marca de nivel máximo de agua).

Panel de control

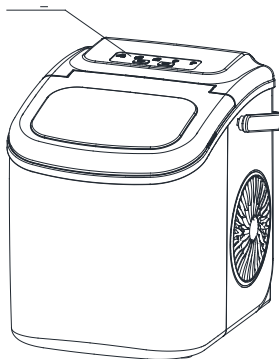

Panel de control

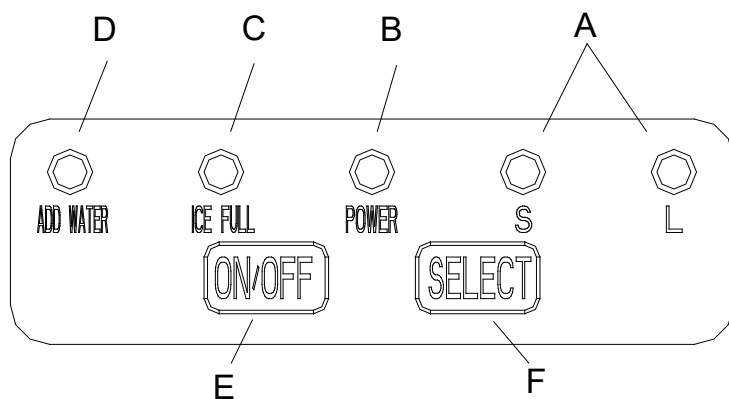

- A Indicador del tamaño seleccionado de cubitos: pequeño y grande
- B Indicador de la potencia
- C Indicador del depósito de cubitos de hielo lleno
- D Indicador Llenar agua
- E Botón de encendido/apagado
- F Botón de selección del tamaño de los cubitos

PUESTA EN FUNCIONAMIENTO

Desembalaje de la máquina de cubitos de hielo

- 1 Retire el material del embalaje interior y exterior. Revise que la cesta para cubitos de hielo y la pala para cubitos están presentes. Si falta alguna pieza, póngase en contacto con el servicio de atención al cliente.
- 2 Retire las tiras adhesivas que sujetan la pala para cubitos de hielo y la cesta para cubitos de hielo. Limpie la cesta de hielo y el depósito de agua.
- 3 Coloque la máquina de hacer cubitos de hielo sobre una superficie plana y nivelada, fuera de la luz solar directa y a una distancia segura de otras fuentes de calor (por ejemplo: cocina, horno, radiador). Asegúrese de que la distancia entre la parte posterior y el lado izquierdo/derecho a la pared es de al menos 10 cm.
- 4 Espere una hora a que el líquido refrigerante se asiente antes de enchufar la máquina de hielo.
- 5 El aparato debe colocarse de forma que el enchufe sea fácilmente accesible en todo momento.



Precaución: Peligro para la salud

Llene el depósito sólo con agua potable. Utilice sólo agua potable.

Montaje del asa

Gire el asa de modo que el ángulo se corresponda con el del orificio de montaje del aparato. Inserte el asa en el orificio de montaje.

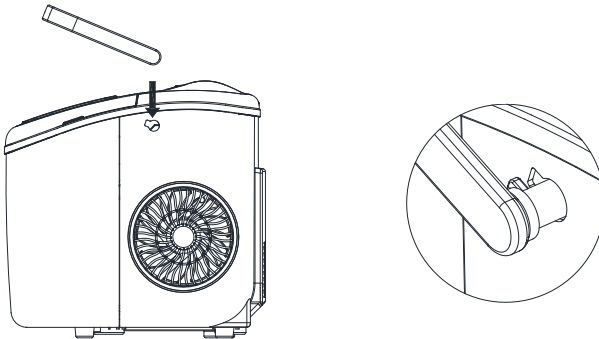

Conexión a la fuente de alimentación

Conecte este aparato únicamente a una toma de corriente estándar de 220-240 V~, 50 Hz con una buena conexión a tierra.

FUNCIONAMIENTO

1. Abra la tapa, saque la cesta para cubitos de hielo y llene el depósito con agua. Asegúrese de que el nivel del agua se mantiene por debajo de la marca de nivel máximo de agua.
2. Pulse el botón ON/ OFF del panel de control para iniciar el ciclo de preparación de cubitos de hielo.
3. Pulse el botón Select para seleccionar el tamaño de los cubitos. Si la temperatura ambiente es inferior a 15 °C, se recomienda elegir cubitos de hielo pequeños para que los cubitos no se peguen entre sí.
4. El ciclo de preparación de cubitos de hielo dura aproximadamente de 6 a 13 minutos, dependiendo del tamaño de cubito seleccionado y de la temperatura ambiente. La temperatura ambiente recomendada es de 10 °C a 38 °C.
5. Si la bomba de agua no puede suministrar agua, la máquina de cubitos de hielo se apaga automáticamente y se enciende el indicador ADD WATER (añadir agua). Pulse el botón ON/ OFF, llene el depósito de agua hasta la marca de nivel máximo y pulse de nuevo el botón ON/ OFF para volver a encender el aparato. Espere al menos 3 minutos para que el líquido refrigerante se asiente en el compresor antes de volver a encender el aparato.
6. La máquina de cubitos de hielo se detiene cuando la cesta de cubitos está llena y el indicador se enciende.

Nota: La luz solar directa o los reflejos de la misma pueden provocar un funcionamiento incorrecto del sensor de infrarrojos. Si el aparato no se para a pesar de que los cubitos de hielo bloquean el sensor, traslade el aparato a otro lugar.

7. Cambie el agua del depósito cada 24 horas para garantizar un nivel de higiene adecuado. Cuando no utilice el aparato, vacíe todo el agua y seque el depósito de agua.

LIMPIEZA Y CUIDADO

Antes de utilizar la máquina de cubitos de hielo, se recomienda encarecidamente que lo limpie a fondo.

1. Saque la cesta.
2. Limpie el interior del aparato con jabón diluido, agua tibia y un paño suave.
3. A continuación, enjuague los componentes internos con agua y vacíe el agua retirando el tapón de vaciado de la parte inferior frontal.
4. El exterior de la máquina de hielo debe limpiarse regularmente con una solución de detergente suave y agua tibia.
5. Seque el interior y el exterior con un paño suave y limpio.
6. Si no va a utilizar la máquina de hielo durante mucho tiempo, vacíe completamente el agua y seque el interior con cuidado.

REPARACIÓN DE ANOMALÍAS

Problema	Posible causa	Solución propuesta
La luz indicadora ADD WATER está encendida.	La luz indicadora ADD WATER está encendida.	La luz indicadora ADD WATER está encendida.
La luz indicadora ICE FULL está encendida.	La luz indicadora ICE FULL está encendida.	La luz indicadora ICE FULL está encendida.
Los cubitos de hielo se pegan entre ellos.	Los cubitos de hielo se pegan entre ellos.	Los cubitos de hielo se pegan entre ellos.
	La temperatura del agua en el depósito de agua interno es demasiado alta.	La temperatura del agua en el depósito de agua interno es demasiado alta.
El ciclo de elaboración de cubitos de hielo es normal pero no se forman cubitos.	La luz indicadora ADD WATER está encendida.	La temperatura ambiente debe estar entre 10-43 °C y la del agua, entre 8-32 °C.
	La luz indicadora ICE FULL está encendida.	Contacte con el servicio de atención al cliente.
	Los cubitos de hielo se pegan entre ellos.	Contacte con el servicio de atención al cliente.

INDICACIONES SOBRE LA RETIRADA DEL APARATO



Si en su país existe una disposición legal relativa a la eliminación de aparatos eléctricos y electrónicos, este símbolo estampado en el producto o en el embalaje advierte que no debe eliminarse como residuo doméstico. En lugar de ello, debe depositarse en un punto de recogida de reciclaje de aparatos eléctricos y electrónicos. Una gestión adecuada de estos residuos previene consecuencias potencialmente negativas para el medio ambiente y la salud de las personas. Puede consultar más información sobre el reciclaje y la eliminación de este producto contactando con su administración local o con su servicio de recogida de residuos.

FABRICANTE E IMPORTADOR (REINO UNIDO)

Fabricante:

Chal-Tec GmbH, Wallstraße 16, 10179 Berlín, Alemania.

Importador para Gran Bretaña:

Berlin Brands Group UK Limited

PO Box 42

272 Kensington High Street

London, W8 6ND

United Kingdom



KLARSTEIN