

Designer Elite

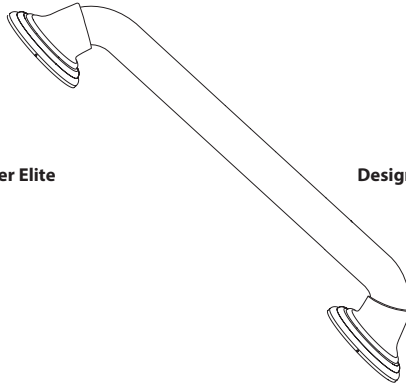

Designer Ultima

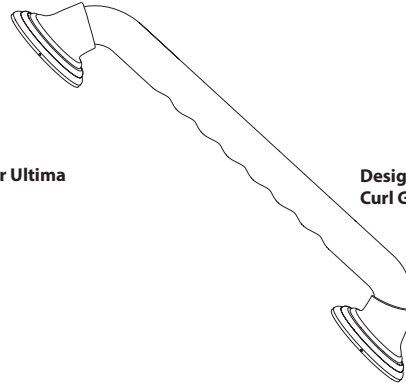

Designer Ultima with Curl Grip

Thank you for purchasing this Home Care® by Moen® product. Home Care by Moen is a leader in grab bars, offering top-quality products that are attractive and innovative, with performance features like a 500 lb. weight pull capacity that exceeds ADA requirements.

The entire Home Care by Moen family of products offers people new options for independent living by providing outstanding comfort, convenience and style.

Nous vous remercions d'avoir acheté ce produit Home Care de Moen. Home Care by Moen est un chef de file des barres d'appui, offrant des produits de la plus haute qualité qui sont non seulement attrayants et novateurs mais qui ont aussi une capacité maximale de 500 lb., bien au-delà des exigences de l'ADA.

Toute la gamme de produits Home Care de Moen offre de nouvelles options améliorant l'autonomie des gens tout en leur offrant confort, commodité et style.

Gracias por comprar este producto de Home Care de Moen. Home Care de Moen ofrece productos líderes de alta calidad en barras de seguridad que son atractivos e innovadores, con grandes características de desempeño, como la capacidad de tracción de 226 Kg. de peso que sobrepasa los requerimientos de ADA.

La familia completa de productos Home Care de Moen ofrece nuevas opciones para las personas que llevan una vida independiente al ofrecer una excelente comodidad, utilidad y estilo.

All Home Care by Moen grab bars feature the exclusive patented SecureMount™ mounting flange.

Toutes les barres d'appui de Home Care de Moen sont munies de la bride de montage exclusive et brevetée SecureMount™.

Todas las barras de seguridad Home Care de Moen tienen la brida de montaje SecureMount™ exclusiva y patentada.

Conventional Mounting / Montage conventionnel / Montage convencional

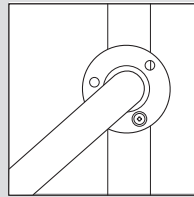

Conventional mounting configurations often only allow for one or two screw connections to the stud, making installation difficult and less secure.

Les configurations de montage conventionnelles ne permettent souvent pas de fixer le produit au mur avec plus d'une ou deux vis, rendant l'installation plus difficile et moins sécuritaire.

Las configuraciones de montaje convencional frecuentemente permiten solamente la unión al montante con uno o dos tornillos, dificultando la instalación y haciéndola menos segura.

SecureMount™ / SecureMount™ / SecureMount™

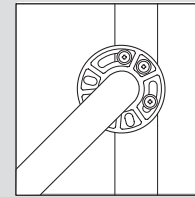

The patented SecureMount™ design makes grab bar installation easier and more secure with an innovative design that features multiple slots for screws, allowing secure connection with three screws into the wood stud at any angle.

Le design breveté SecureMount™ facilite l'installation de la barre d'appui grâce à un design novateur muni de plusieurs fentes pour y insérer les vis et ainsi assurer une fixation plus sécuritaire en utilisant trois vis dans un montant que l'on peut placer à l'angle voulu.

El diseño patentado SecureMount™ facilita la instalación de las barras de seguridad y brinda mayor seguridad con un diseño innovador que tiene múltiples ranuras para tornillos, permitiendo la unión al montante de madera con tres tornillos y en cualquier ángulo.

Components included / Pièces incluses / Componentes incluidos

Grab bar, with SecureMount™ mounting flanges and decorative covers

Barre d'appui avec brides de montage et couvercles décoratifs SecureMount™.

Barra de seguridad con bridas de montaje SecureMount™ y cubiertas decorativas

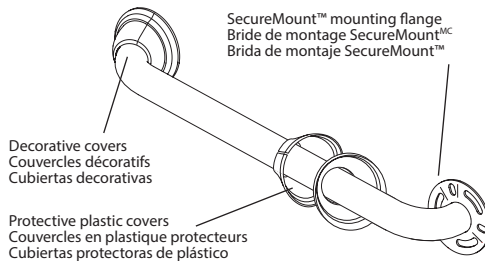

**6 screws included
Comprend 6 vis
Incluye 6 tornillos**

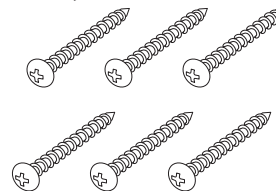

**6 washers
6 rondelles 6 arandelas**



Tools Required / Herramientas necesarias / Outils requis



**Phillips Screwdriver
Tournevis à pointe cruciforme
Destornillador Phillips**



**Level
Niveau
Nivel**



**1/8 drill bit
Mèche de 1/8 po
Broca de 1/8"**

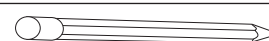

**Pencil
Crayon
Lápiz**



**Drill
Perceuse
Taladro**



**Stud finder
Détecteur de montants
Detector de montantes**



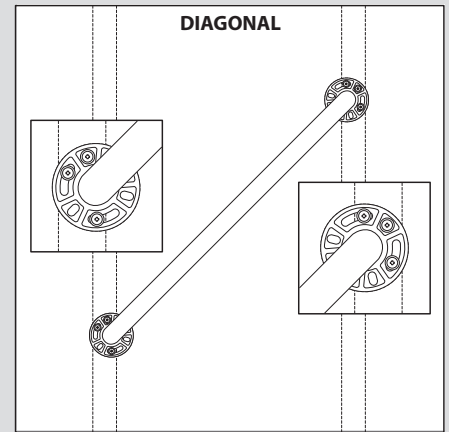
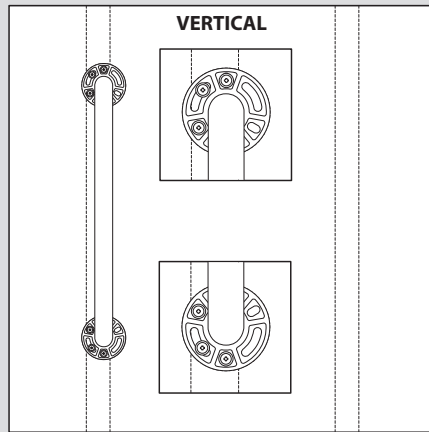
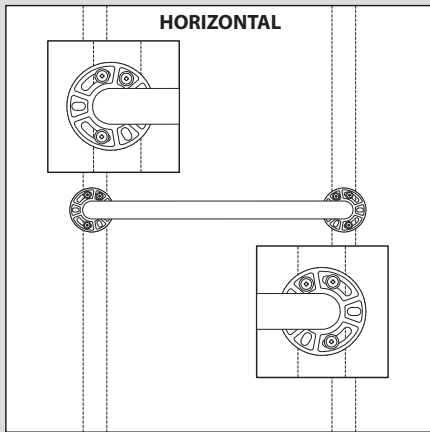

For 16 in. and 32 in. grab bars only
 Pour les barres d'appui de 16 et 32 po seulement
 Para barras de seguridad de 40 y 81 cm
 (16 y 32 pulgadas) solamente

For 24 in. and longer grab bars only
 Pour les barres d'appui de 24 po seulement
 Para barras de seguridad de 61 cm (24 pulg-
 das) y más largas solamente

Instructions / Instrucciones / Directives

- 1). Please note that screws **MUST** be mounted into a wood stud for secure installation.
- 2). Slide the decorative cover away from the hub end to expose the SecureMount™ mounting flange. Do not remove protective plastic from decorative cover until indicated later in these instructions.
- 3). Locate the studs behind the wall by using a stud sensor or other stud locating method. Studs are usually 16 in. apart; locate the center of each stud.
- 4). Place the grab bar on the wall where desired so that the SecureMount™ mounting flange is positioned over a wood stud. Use a level to verify desired placement. Decide whether you would like to position your grab bar horizontally, vertically or at an angle, remembering that **BOTH** ends of the grab bar **MUST** be positioned over a wood stud. Note: Diagonal/angled installation is possible only with grab bars 24 in. or longer.

- 1). Veuillez noter que les vis **DOIVENT** être vissées dans un montant en bois pour que l'installation soit sécuritaire.
- 2). Faire glisser le couvercle décoratif pour l'enlever de l'extrémité du moyeu et exposer la bride de montage SecureMountMC. Ne pas enlever le plastique protecteur du couvercle décoratif jusqu'à ce qu'on l'indique plus loin dans ces directives.
- 3). Trouver les montants derrière le mur en utilisant un capteur de montants ou en localisant les montants d'une autre façon. Les montants sont normalement à 16 po l'un de l'autre; trouver le centre de chaque montant.
- 4). Placer la barre d'appui sur le mur à l'endroit voulu mais de sorte que la bride de montage SecureMountMC puisse être placée sur un montant en bois. Utiliser un niveau pour vérifier la position voulue de la barre. Il faut décider si l'on veut placer la barre d'appui horizontalement, verticalement ou en angle en n'oubliant pas que les **DEUX** extrémités de la barre d'appui **DOIVENT** être placées sur un montant en bois.

Note : L'installation en diagonale ou en angle est possible seulement si les barres d'appui mesurent 24 pouces ou plus.

- 1). Tenga en cuenta que los tornillos **DEBEN** colocarse en el montante de madera para una instalación segura.
- 2). Deslice la cubierta decorativa fuera del extremo del cubo para exponer la brida de montaje SecureMount™. No retire el plástico protector de la cubierta decorativa hasta que se le indique posteriormente en estas instrucciones.
- 3). Ubique los montantes detrás de la pared utilizando un sensor de montantes u otro método de localización. Los montantes generalmente se ubican con una separación de 40 cm (16 pulg.); ubique el centro de cada montante.
- 4). Coloque la barra de seguridad en la pared en el lugar deseado de manera que la brida de montaje SecureMount™ quede colocada sobre un montante de madera. Utilice un nivel para verificar la colocación deseada. Decida si desea colocar la barra de seguridad de manera horizontal, vertical o con un ángulo, pero recuerde que **AMBOS** extremos de la barra de seguridad **DEBEN** colocarse con un montante de madera. Nota: La instalación diagonal/angulada solamente es posible con barras de seguridad de 61 cm (24 pulg.) o más largas.

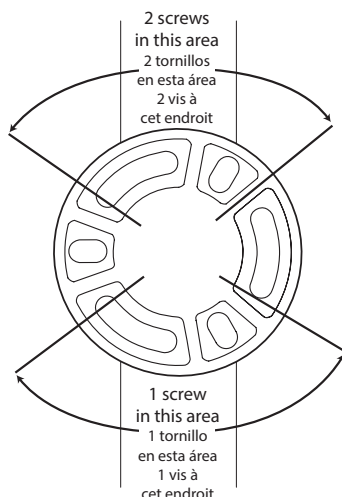

- 5). With a pencil, mark three of the mounting locations on each of the two grab bar flanges. Two marks to be made above the grab bar in the area indicated in the illustration below. The third mark to be made below the grab bar in the area indicated in the illustration below. To ensure proper installation, the SecureMount™ flange must have screws in each of the positions indicated in the illustration.
- 5). En utilisant un crayon, marquer trois des emplacements de montage sur chacune des deux brides de barre d'appui. Deux des marques doivent être faites au-dessus de la barre d'appui à l'emplacement indiqué dans l'illustration ci-dessous. La troisième marque doit être faite sous la barre d'appui à l'emplacement indiqué dans l'illustration ci-dessous. Pour une installation correcte, la bride SecureMount™ doit avoir des vis dans chacune des positions indiquées dans l'illustration.
- 5). Con un lápiz, marque tres sitios de montaje en cada una de las dos bridas de las barras de seguridad. Deben ponerse dos marcas encima de la barra de seguridad en el área indicada en la ilustración de abajo. La tercera marca debe colocarse debajo de la barra de seguridad en el área indicada en la ilustración de abajo. Para garantizar una instalación apropiada, la brida SecureMount™ debe tener tornillos en cada una de las posiciones indicadas en la ilustración.

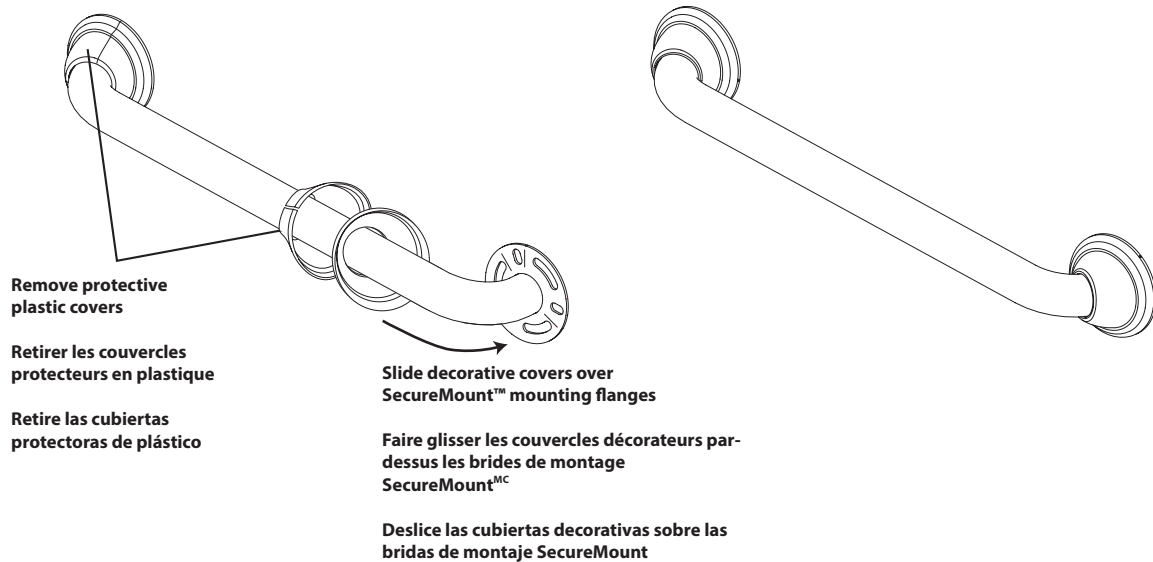

- 6). Remove the grab bar from the wall and drill 1/8 in. diameter pilot holes at the marked screw locations. If desired, apply silicone caulk to the back of the decorative cover to guard against water penetration.
 - 7). To mount the grab bar, reposition one end of the grab bar SecureMount™ mounting flange over the marked holes.
 - 8). Thread a washer onto each screw. Using the screwdriver, screw the wood screws with washers into the SecureMount™ mounting flange at one end of the grab bar. Then screw the wood screws with washers into the mounting flange at the other end of the grab bar.
 - 9). Tighten the screws until secure.
 - 10). Remove the protective plastic from the decorative cover.
 - 11). Slide the decorative cover over the SecureMount™ mounting flange, rotating to find the correct fit before snapping into place.
-
- 6). Enlever la barre d'appui du mur et percer des trous pilotes de 3 mm (1/8 po) de diamètre où les trous de montage ont été marqués. Si voulu, appliquer du calfeutrage à base de silicone au dos du couvercle décorateur pour empêcher l'eau d'y pénétrer.
 - 7). Pour installer la barre d'appui, repositionner une extrémité de la bride de montage SecureMount™ de la barre d'appui par-dessus les trous marqués.
 - 8). Fileter une rondelle dans chaque vis. À l'aide d'un tournevis, visser les vis à bois avec les rondelles dans la bride de montage SecureMount™ à une extrémité de la barre d'appui. Visser ensuite les vis à bois et les rondelles dans la bride de montage à l'autre extrémité de la barre d'appui.
 - 9). Serrer les vis jusqu'à ce que le tout soit bien fixé.
 - 10). Enlever le plastique protecteur du couvercle décorateur.
 - 11). Faire glisser le couvercle décorateur par-dessus la bride de montage SecureMount™, en le faisant tourner jusqu'à ce qu'il s'ajuste correctement avant de bien l'enclencher.
-
- 6). Retire la barra de seguridad de la pared y perfora orificios piloto de 1/8 de pulg. de diámetro en los sitios marcados para tornillos. Si lo desea, aplique calafateo de silicona en la parte posterior de la cubierta decorativa para evitar la filtración del agua.
 - 7). Para montar la barra de seguridad, vuelva a colocar la brida de montaje SecureMount™ de un extremo de la barra de seguridad sobre los orificios marcados.
 - 8). Enrosque una arandela en cada tornillo. Con el desarmador, apriete los tornillos para madera con arandelas en la brida de montaje SecureMount™ en un extremo de la barra de montaje. Luego, apriete los tornillos para madera con arandelas en la brida de montaje en el otro extremo de la barra de montaje.
 - 9). Apriete los tornillos hasta que queden seguros.
 - 10). Retire el plástico protector de la cubierta decorativa.
 - 11). Deslice la cubierta decorativa sobre la brida de montaje SecureMount™, girándola para encontrar el ajuste correcto antes de meterla a presión en su sitio.

