

REVEL[®]

PERFORMA4

B140

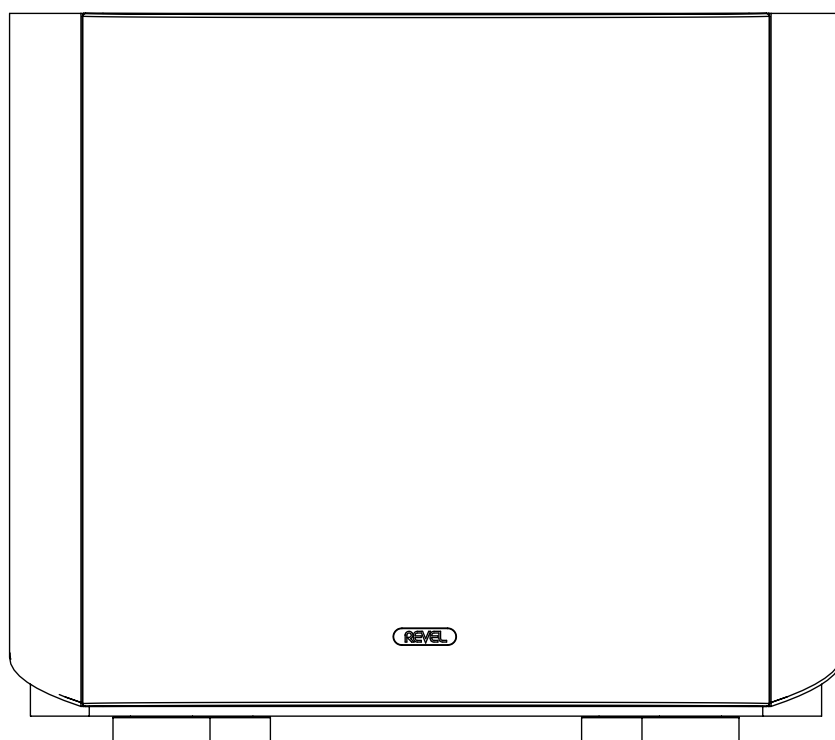

Quick Start Guide

Guide de Démarrage Rapide

Guida di Avvio Rapido

Guía de Inicio Rápido

Kurzanleitung

Skrócona Instrukcja Obsługi

Snelstartgids

Guia de Inicio Rápido

快速入门指南

クイックスタートガイド

빠른 시작 가이드

Welcome to the Revel Performa4 Loudspeaker Family

This Quick Start Guide contains the necessary background information and instructions for safely unpacking and setting up your Revel Performa4 subwoofer. It will review general safety precautions, in-room positioning, making the connections to associated electronics, and general care & cleaning. For a deeper understanding of the unique design and technical features incorporated in your Revel Performa4 subwoofer, we encourage you to visit the product page at www.revelspeakers.com or to contact a member of our Customer Support Team.

Bienvenue dans la famille des enceintes Revel Performa4

Ce guide de démarrage rapide contient les informations de base et les instructions nécessaires pour déballer et installer en toute sécurité votre subwoofer Revel Performa4. Il passe en revue les précautions générales de sécurité, le positionnement dans la pièce, les connexions aux appareils électroniques associés, ainsi que l'entretien et le nettoyage. Pour mieux comprendre la conception unique et les caractéristiques techniques de votre subwoofer Revel Performa4, nous vous invitons à consulter la page produit sur www.revelspeakers.com ou à contacter un membre de notre équipe d'assistance clientèle.

Benvenuto nella famiglia di diffusori Revel Performa4

Questa guida rapida contiene le informazioni di base e le istruzioni necessarie per disimballare e installare in sicurezza il subwoofer Revel Performa4. Esamina le precauzioni generali di sicurezza, il posizionamento nella stanza, il collegamento ai dispositivi elettronici associati e la cura e pulizia generale. Per comprendere meglio il design unico e le caratteristiche tecniche del subwoofer Revel Performa4, ti invitiamo a visitare la pagina del prodotto su www.revelspeakers.com o a contattare un membro del nostro team di assistenza clienti.

Bienvenido a la familia de altavoces Revel Performa4

Esta guía de inicio rápido contiene la información básica y las instrucciones necesarias para desempaquetar e instalar de forma segura tu subwoofer Revel Performa4. Revisa las precauciones generales de seguridad, la colocación en la habitación, las conexiones con los dispositivos electrónicos asociados y el cuidado y limpieza general. Para comprender mejor el diseño único y las características técnicas de tu subwoofer Revel Performa4, te recomendamos visitar la página del producto en www.revelspeakers.com o contactar con un miembro de nuestro equipo de atención al cliente.

Willkommen in der Revel Performa4 Lautsprecherfamilie

Diese Schnellstartanleitung enthält die notwendigen Hintergrundinformationen und Anweisungen für das sichere Auspacken und Einrichten Ihres Revel Performa4-Subwoofers. Sie behandelt allgemeine Sicherheitsvorkehrungen, die Positionierung im Raum, die Verbindung mit zugehöriger Elektronik sowie allgemeine Pflege und Reinigung. Für ein tieferes Verständnis des einzigartigen Designs und der technischen Merkmale Ihres Revel Performa4-Subwoofers empfehlen wir, die Produktseite unter www.revelspeakers.com zu besuchen oder ein Mitglied unseres Kundensupport-Teams zu kontaktieren.

Welkom bij de Revel Performa4 luidsprekerfamilie

Deze snelle startgids bevat de benodigde achtergrondinformatie en instructies voor het veilig uitpakken en installeren van uw Revel Performa4-subwoofer. De gids behandelt algemene veiligheidsmaatregelen, plaatsing in de kamer, het maken van verbindingen met bijbehorende elektronica en algemene verzorging en reiniging. Voor een beter begrip van het unieke ontwerp en de technische kenmerken van uw Revel Performa4-subwoofer, raden wij u aan de productpagina te bezoeken op www.revelspeakers.com of contact op te nemen met een lid van ons klantenserviceteam.

Witamy w rodzinie głośników Revel Performa4

Niniejszy przewodnik szybkiego startu zawiera niezbędne informacje wprowadzające oraz instrukcje dotyczące bezpiecznego rozpakowania i instalacji subwoofera Revel Performa4. Przewodnik omawia ogólne środki ostrożności, ustawienie subwoofera w pomieszczeniu, podłączenie do powiązanej elektroniki oraz ogólną pielęgnację i czyszczenie. Aby lepiej zrozumieć unikalną konstrukcję i cechy techniczne subwoofera Revel Performa4, zachęcamy do odwiedzenia strony produktu na www.revelspeakers.com lub kontaktu z członkiem naszego zespołu obsługi klienta.

Bem-vindo à família de caixas acústicas Revel Performa4

Este Guia de Início Rápido contém as informações básicas e instruções necessárias para desembalar e configurar com segurança seu subwoofer Revel Performa4. Ele aborda precauções gerais de segurança, posicionamento na sala, conexões com equipamentos eletrônicos associados e cuidados e limpeza gerais. Para entender melhor o design exclusivo e os recursos técnicos incorporados no seu subwoofer Revel Performa4, recomendamos visitar a página do produto em www.revelspeakers.com ou entrar em contato com um membro da nossa equipe de Apoio ao Cliente.

欢迎加入Revel Performa4音响家族

本快速入门指南包含有关安全拆箱和安装您的 Revel Performa4 subwoofer 所需的基本信息和说明。它将介绍一般安全注意事项、室内摆放、与相关电子设备的连接以及日常保养与清洁。若您希望深入了解 Revel Performa4 subwoofer 所采用的独特设计和技术特性，建议访问产品页面 www.revelspeakers.com，或联系客户支持团队的成员。

Revel Performa4スピーカーのファミリーへようこそ

このクイックスタートガイドには、Revel Performa4 subwooferを安全に開梱・設置するために必要な基本情報と手順が記載されています。一般的な安全上の注意事項、室内での配置、関連する電子機器との接続、そして日常的なお手入れと清掃について説明します。Revel Performa4 subwooferに採用された独自の設計と技術的特徴についてさらに理解を深めるために、製品ページ (www.revelspeakers.com) をご覧いただくか、カスタマーサポートチームのメンバーにお問い合わせください。

Revel Performa4 스피커 가족에 오신 것을 환영합니다

이 빠른 시작 가이드는 Revel Performa4 subwoofer를 안전하게 개봉하고 설치하기 위한 필수 배경 정보와 지침을 포함하고 있습니다. 일반적인 안전 수칙, 실내 배치, 관련 전자 장비와의 연결, 그리고 일반적인 관리 및 청소 방법을 다룹니다. Revel Performa4 subwoofer의 독특한 디자인과 기술적 특징을 더 깊이 이해하려면 www.revelspeakers.com의 제품 페이지를 방문하거나 고객 지원팀의 담당자에게 문의해 주세요.



Safety (EN) CAUTION: Please ensure that your Revel subwoofer stands on solid flooring. Ensure that all electrical components are turned OFF and unplugged from electrical outlets before connecting other components. DO NOT overtighten screws. Excess heat, sunlight and/or moisture may result in damage to the product. Regularly clean the exterior with a soft micro-fiber cloth. Avoid using harsh chemicals or excessive moisture when cleaning. To clean the grille, first remove it from the subwoofer. Next, carefully use a vacuum with a soft brush attachment to remove any dust and debris. Never use liquid cleaners on any of the transducers. Never use compressed air on any of the transducers. If ever in doubt, please contact our Customer Support team for assistance.

Sécurité (FR) ATTENTION : Vérifiez que votre subwoofer Revel est posé sur un sol solide. S'assurer que tous les composants électriques sont éteints et débranchés des prises électriques avant de connecter d'autres composants. NE SERREZ PAS EXCESSIVEMENT les vis. L'excès de chaleur, de soleil et/ou d'humidité peut causer des dommages au produit. Nettoyer régulièrement l'extérieur avec un chiffon doux en microfibre. Éviter d'utiliser des produits chimiques agressifs ou une humidité excessive lors du nettoyage. Pour nettoyer la grille, la retirer d'abord du subwoofer. Ensuite, utiliser un aspirateur avec précaution et une brosse souple pour retirer la poussière et les débris. Ne jamais utiliser de nettoyant liquide sur les transducteurs. Ne jamais utiliser d'air comprimé sur les transducteurs. En cas de doute, veuillez contacter notre équipe de support clientèle.

Sulla Sicurezza (IT) AVVERTENZA: Assicurarsi che il subwoofer Revel sia posizionato su un pavimento solido. Assicurarsi che tutti i componenti elettrici siano SPENTI e scollegati dalle prese elettriche prima di collegare altri componenti. NON serrare eccessivamente le viti. Calore eccessivo, luce solare e/o umidità possono danneggiare il prodotto. Pulire regolarmente l'esterno con un panno morbido in microfibra. Evitare l'uso di prodotti chimici aggressivi o umidità eccessiva durante la pulizia. Per pulire la griglia, rimuoverla prima dal subwoofer. Quindi, utilizzare con cautela un aspirapolvere con una spazzola morbida per rimuovere polvere e detriti. Non utilizzare mai detersivi liquidi su nessuno dei trasduttori. Non utilizzare mai aria compressa su nessuno dei trasduttori. In caso di dubbi, contattare il nostro team di assistenza clienti.

Seguridad (ES) PRECAUCIÓN: Asegúrate de que tu subwoofer Revel esté sobre un suelo firme. Asegúrate de que todos los componentes eléctricos estén apagados y desenchufados de las tomas de corriente antes de conectar otros componentes. NO aprietes en exceso los tornillos. El calor excesivo, la luz solar y/o la humedad pueden dañar el producto. Limpia el exterior con frecuencia con un paño suave de microfibra. Evita utilizar productos químicos agresivos o humedad excesiva al limpiar. Para limpiar la rejilla, primero retírala del subwoofer. Luego, usa con cuidado una aspiradora con un cepillo suave para eliminar el polvo y los residuos. Nunca uses limpiadores líquidos en los transductores. Nunca utilices aire comprimido en los transductores. Si tienes dudas, ponte en contacto con nuestro equipo de atención al cliente.

Sicherheit (DE) ACHTUNG: Bitte sicherstellen, dass Ihr Revel Subwoofer auf einem festen Boden steht. Bitte überprüfen, ob alle elektrischen Komponenten AUSGESCHALTET und von den Steckdosen getrennt sind, bevor sie angeschlossen werden. Die Schrauben NICHT zu fest anziehen. Übermäßige Hitze, Sonnenlicht und/oder Feuchtigkeit können zu Schäden am Produkt führen. Das Äußere regelmäßig mit einem weichen Mikrofasertuch reinigen. Die Verwendung von scharfen Chemikalien oder übermäßiger Feuchtigkeit bei der Reinigung ist zu vermeiden. Das Gitter bitte vor der Reinigung vom Subwoofer entfernen. Als Nächstes vorsichtig mit einem Staubsauger mit weichem Bürstenaufsatz Staub und Verunreinigungen absaugen. Niemals flüssige Reinigungsmittel für die Schallgeber verwenden. Niemals Druckluft für die Schallgeber verwenden. Bei Fragen wenden Sie sich bitte an unser Kundendienst-Team.

Veiligheid (NL) OPGELET: Zorg ervoor dat uw Revel subwoofer op een stevige ondergrond staat. Controleer of alle elektrische componenten zijn uitgeschakeld en losgekoppeld van de stopcontacten voordat u andere componenten aansluit. Draai de schroeven NIET te vast. Overmatige hitte, zonlicht en/of vocht kunnen het product beschadigen. Reinig de buitenkant regelmatig met een zachte microvezeldoek. Vermijd het gebruik van agressieve chemicaliën of overmatige vochtigheid bij het reinigen. Verwijder het rooster van de subwoofer voordat u het reinigt. Verwijder vervolgens voorzichtig stof en vuil met een stofzuiger met een zachte borstel. Gebruik nooit vloeibare reinigingsmiddelen op de transducers. Gebruik nooit perslucht op de transducers. Neem bij vragen contact op met onze klantenservice.

Bezpieczeństwo (PL) PRZESTROGA: Upewnij się, że subwoofer Revel stoi na solidnym podłożu. Upewnij się, że wszystkie podzespoły elektryczne są WYŁĄCZONE i odłączone od gniazdek elektrycznych przed podłączeniem innych komponentów. NIE dokręcaj zbyt mocno śrub. Nadmierne ciepło, światło słoneczne i/lub wilgoć mogą spowodować uszkodzenie produktu. Regularnie czyść obudowę miękką ściereczką z mikrofibry. Unikaj stosowania silnych środków chemicznych i nadmiernej wilgoci podczas czyszczenia. Aby wyczyścić maskownicę, najpierw zdejmij ją z subwoofera. Następnie ostrożnie usuń kurz i zanieczyszczenia odkurzaczem z miękką szczotką. Nigdy nie używaj płynnych środków czyszczących do przetworników. Nigdy nie używaj sprężonego powietrza do przetworników. W razie wątpliwości skontaktuj się z naszym działem obsługi klienta.

Segurança (PTBR) ATENÇÃO: Certifique-se de que seu subwoofer Revel esteja posicionado sobre um piso firme. Antes de conectar outros componentes, verifique se todos os componentes elétricos estão DESLIGADOS e desconectados das tomadas. NÃO APERTE excessivamente os parafusos. Calor excessivo, luz solar direta e/ou umidade podem danificar o produto. Limpe regularmente a parte externa com um pano de microfibra macio. Evite o uso de produtos químicos agressivos ou umidade excessiva durante a limpeza. Para limpar a grade, remova-a primeiro do subwoofer. Em seguida, utilize cuidadosamente um aspirador com escova macia para retirar poeira e resíduos. Nunca use produtos líquidos nos transdutores. Nunca use ar comprimido nos transdutores. Em caso de dúvida, entre em contato com a nossa equipe de Apoio ao Cliente.

安全 (CHN) 请确保您的 Revel subwoofer 放置在坚固的地面上。在连接其他组件之前, 请确保所有电气组件均已关闭并从电源插座中拔出。请勿过度拧紧螺钉。高温、阳光暴晒和/或潮湿环境可能会损坏产品。请定期使用柔软的超细纤维布清洁外壳。清洁时避免使用刺激性化学品或过度潮湿。如需清洁格栅, 请先将其从 subwoofer 上取下。然后, 小心使用带软刷附件的吸尘器清除灰尘和杂质。切勿在任何换能器上使用液体清洁剂。切勿在任何换能器上使用压缩空气。如有疑问, 请联系客户支持团队。

安全性 (JP) Revel subwooferは、必ず安定した床の上に設置してください。他の機器を接続する前に、接続されるすべての電気機器の電源が切れており、コンセントからプラグが抜かれていることを確認してください。ネジを締めすぎないでください。過度の熱、直射日光、または湿気は製品を損傷する恐れがあります。外装は柔らかいマイクロファイバークロスで定期的に清掃してください。強い化学薬品や過度な水分の使用は避けてください。グリルを清掃する場合は、まず subwoofer から取り外してください。その後、柔らかいブラシが付いた掃除機でほこりや汚れを丁寧に取除いてください。トランスデューサーには液体クリーナーを使用しないでください。トランスデューサーには圧縮空気を使用しないでください。不明な点がある場合は、カスタマーサポートにお問い合わせください。

안전성 (KO) Revel subwoofer는 반드시 견고한 바닥 위에 설치하십시오. 다른 장치를 연결하기 전에 모든 전기 구성 요소의 전원이 꺼져 있고 콘센트에서 분리되어 있는지 확인하십시오. 나사를 과도하게 조이지 마십시오. 과도한 열, 햇빛 및 습기는 제품 손상의 원인이 될 수 있습니다. 외부는 부드러운 극세사 천으로 정기적으로 닦아 주십시오. 청소 시 강한 화학 약품이나 과도한 수분 사용은 피하십시오. 그릴을 청소하려면 먼저 subwoofer에서 분리하십시오. 그런 다음 부드러운 브러시가 부착된 진공청소기를 사용하여 먼지와 이물질을 조심스럽게 제거하십시오. 트랜스듀서에는 절대 액체 세제를 사용하지 마십시오. 트랜스듀서에는 절대 압축 공기를 사용하지 마십시오. 확실하지 않은 경우 고객 지원팀에 문의하십시오.

Support/ Assistance/ Supporto/ Asistencia/ Unterstützung/ Ondersteuning/

Wsparcie/ Apoio/ 支持/ サポート/ 지원

US & Canada/ États-Unis et Canada/ Stati Uniti e Canada/ EE. UU. y Canadá/ USA und Kanada/ VS & Canada/ Stany Zjednoczone i Kanada/ EUA e Canadá/ 美国和加拿大/ 米国&カナダ/ 미국 & 캐나다 : +1 888.691.4171

Outside US & Canada/ Hors États-Unis et Canada/ Fuori dagli Stati Uniti e dal Canada/ Fuera de los EE. UU. y Canadá/ Außerhalb der USA und Kanada / Buiten VS & Canada/ Poza Stanami Zjednoczonymi i Kanadą/ Fora dos EUA e Canadá/ 美国和加拿大以外/ 米国以外&カナダ/ 미국 & 캐나다 외 국가 : +44 1707 668 012

support.harmanluxuryaudio.com

Package Contents/ Contenu de L'emballage/ Contenuto della confezione/ Contenido del Envase/ Lieferumfang/ Leveringsomvang/ Zawartość Opakowania/ Conteúdo da Embalagem/ 包装清单/ パッケージの中身/ 패키지 구성품

1 x



1 x

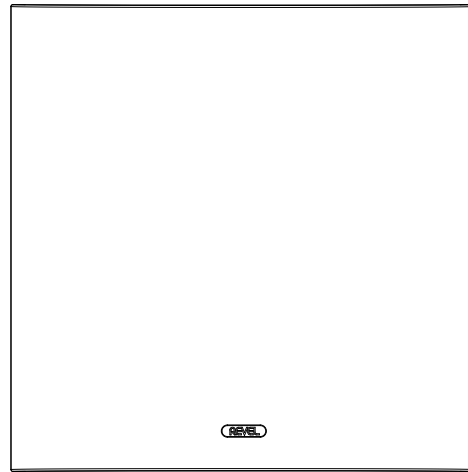

1 x

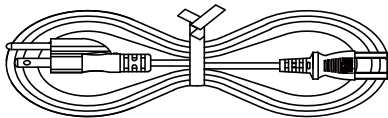

1 x B140

1 x

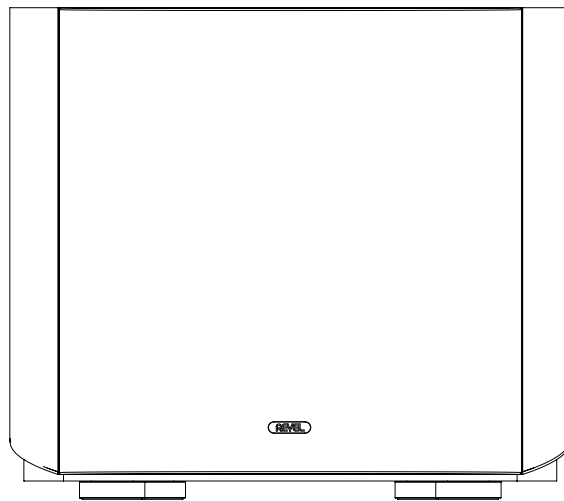
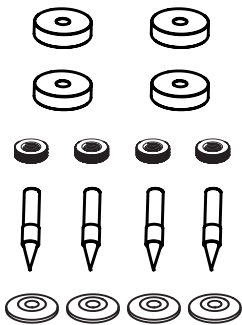

Suggested Positioning/ Positionnement suggéré / Posizionamento consigliato / Posicionamiento sugerido / Empfohlene Positionierung / Aanbevolen positionering / Zalecane ustawienie / Posicionamento sugerido / 建议放置位置 / 推奨配置 / 권장 배치

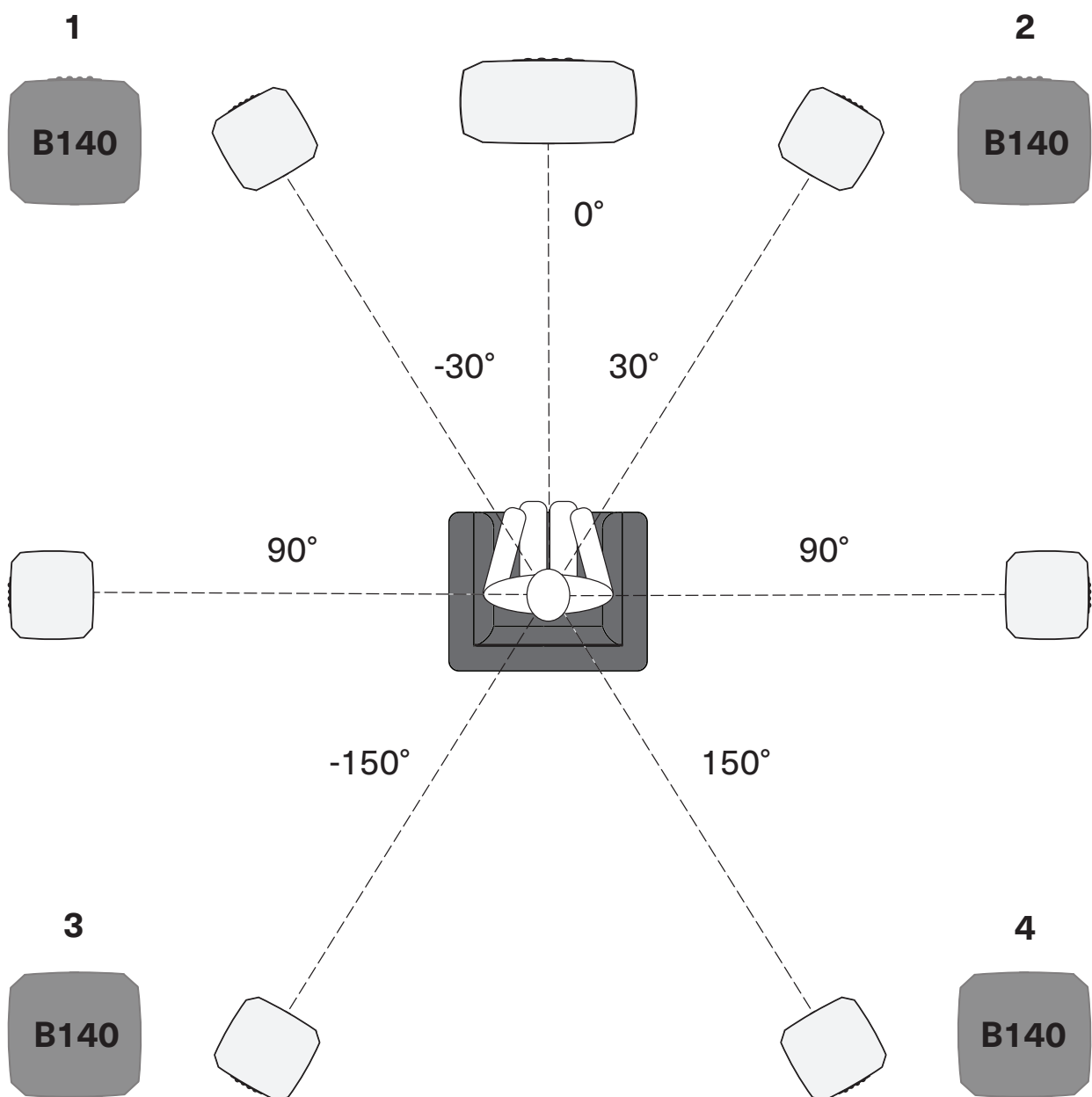

**Assembly/ Assemblage/ Assemblaggio/ Montaje/ Zusammenbau/
 Montage/ Montaż/ Montagem/ 装配/ 組み立て/ 조립**

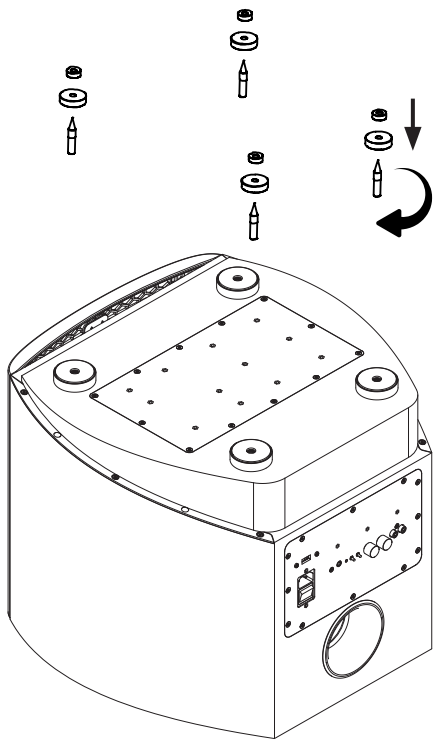

For Hard Floors
Pour les sols durs
Per pavimenti duri
Para pisos duros
Für harte Böden
Voor harde vloeren
Do twardych podłóg
适用于硬地板
硬質床用
단단한 바닥용

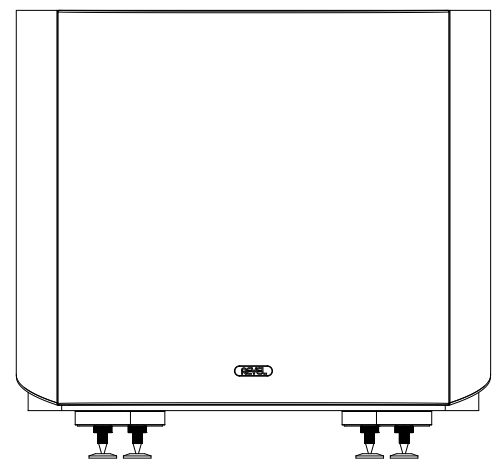
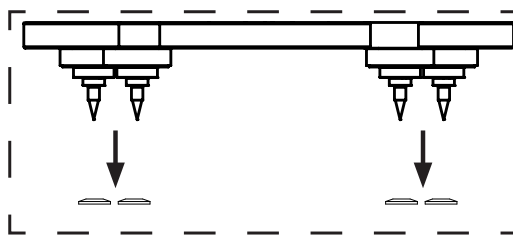

Connections/ Connexions/ Collegamenti/ Conexiones/ Verbindungen/ Aansluitingen/ Połączenia/ Conexões/ 连接/ 接続/ 연결

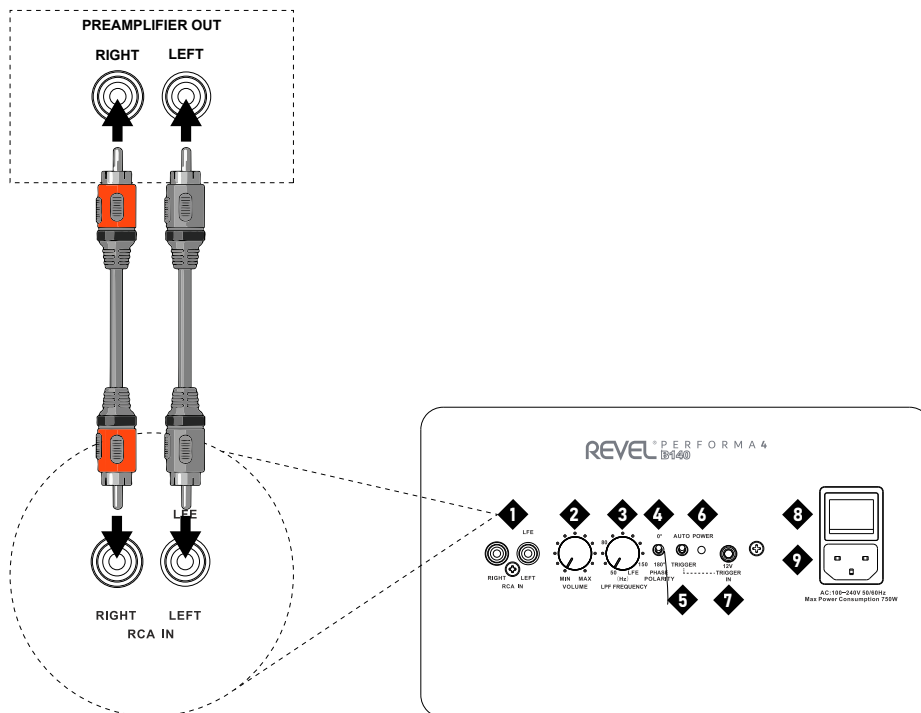
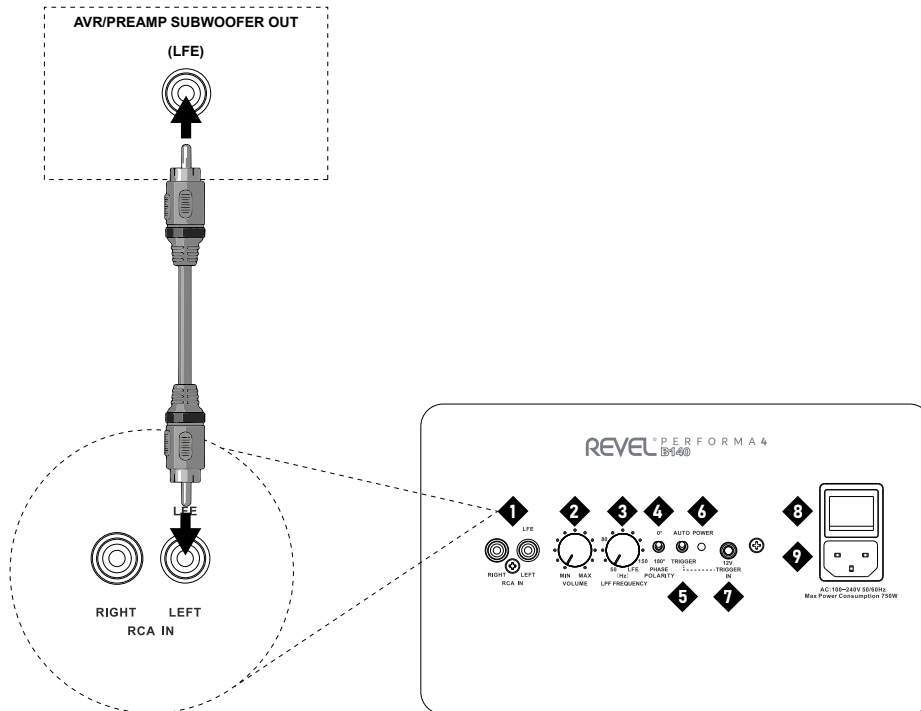

Rear Panel / Panneau arrière / Pannello posteriore / Panel trasero
/ Rückwand / Achterpaneel / Panel tylny / Painel traseiro / 后面板
/ リアパネル / 후면 패널

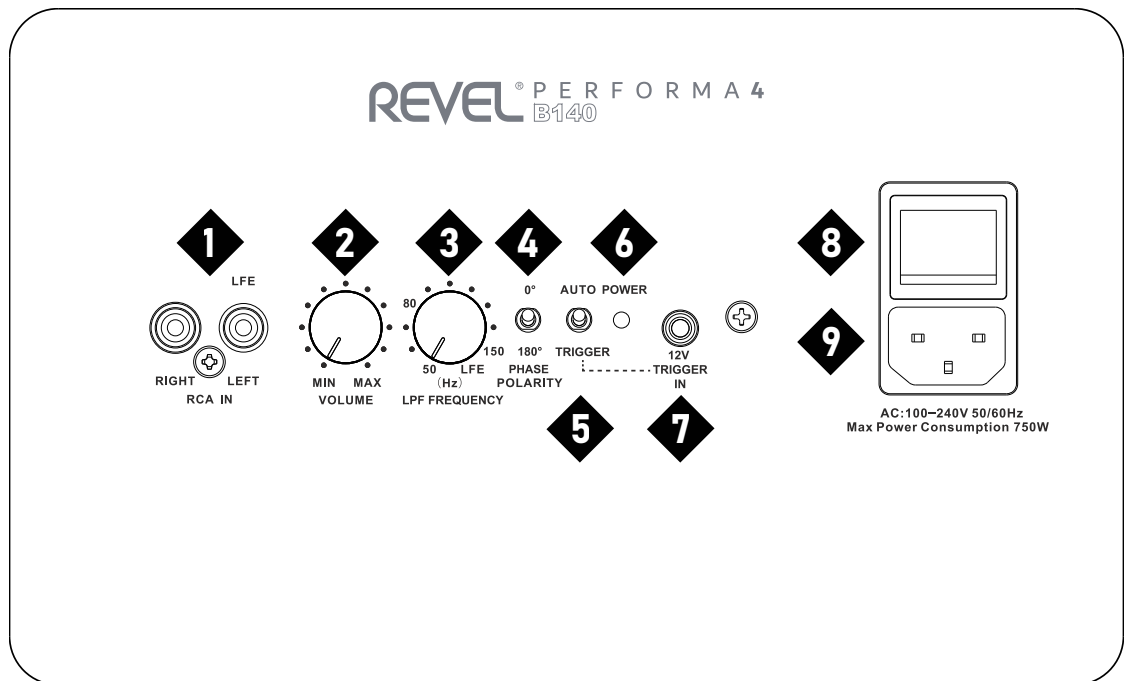

- 1 LFE Input/ Entrée LFE / Ingresso LFE / Entrada LFE / LFE-Eingang / LFE-ingang / Wejście LFE / Entrada LFE / LFE 输入 / LFE 入力 / LFE 입력
- 2 Volume Control / Contrôle du volume / Controllo del volume / Control de volumen / Lautstärkereglер / Volumeregeling / Regulacja głośności / Controle de volume / 音量控制 / 音量調整 / 볼륨 조절
- 3 LPF Frequency / Fréquence LPF / Frequenza LPF / Frecuencia LPF / LPF-Frequenz / LPF-frequentie / Częstotliwość LPF / Frequência LPF / LPF 频率 / LPF 周波数 / LPF 주파수
- 4 Phase Polarity / Polarité de phase / Polarità di fase / Polaridad de fase / Phasenpolarität / Fasepolariteit / Polaryzacja fazy / Polaridade de fase / 相位极性 / 位相極性 / 위상 극성

Rear Panel / Panneau arrière / Pannello posteriore / Panel trasero / Rückwand / Achterpaneel / Panel tylny / Painel traseiro / 后面板 / リアパネル / 후면 패널

- 5** Power Mode Switch / Commutateur de mode d'alimentation / Interruttore modalità alimentazione / Interruptor de modo de alimentación / Netzmodus-Schalter / Stroommodus-schakelaar / Przełącznik trybu zasilania / Interruptor de modo de energia / 电源模式开关 / 電源モードスイッチ / 전원 모드 스위치
- 6** Power Mode Indicator / Indicateur de mode d'alimentation / Indicatore modalità alimentazione / Indicador de modo de alimentación / Netzmodus-Anzeige / Stroommodus-indicator / Wskaźnik trybu zasilania / Indicador de modo de energia / 电源模式指示灯 / 電源モードインジケーター / 전원 모드 표시등
- 7** 12V Trigger IN / Trigger 12 V IN / Trigger 12 V IN / Trigger 12 V IN / 12-V-Trigger-Eingang / 12V-trigger-ingang / Wejście trigger 12 V / Entrada de trigger 12 V / 12V 触发输入 / 12V 트리거 입력 / 12V 트리기어 입력
- 8** AC Mains Power Switch / Interrupteur d'alimentation secteur / Interruttore alimentazione CA / Interruptor de alimentación de corriente alterna / Netzschalter für Wechselstrom / AC-netschakelaar / Wyłącznik zasilania sieciowego AC / Interruptor de alimentação CA / 交流市电电源开关 / AC電源スイッチ / AC 전원 스위치
- 9** Power Input / Entrée d'alimentation / Ingresso di alimentazione / Entrada de alimentación / Stromeingang / Voedingsingang / Wejście zasilania / Entrada de energia / 电源输入 / 電源入力 / 전원 입력

Power Consumption	
Power consumption (Standby)	< 0.5W
Off Mode	N/A
Time to Auto Standby When No Signal Present	≤ 20 mins
Operating Temperature	
Maximum Operating Temperature	40° C

产品中有害物质的名称及含有信息表										
部件名称	有害物质									
	铅 (Pb)	汞 (Hg)	镉 (Cd)	六价铬 (Cr(VI))	多溴联苯 (PBBs)	多溴二苯醚 (PBDEs)	邻苯二甲酸二正丁酯 (DBP)	邻苯二甲酸二异丁酯 (DIBP)	邻苯二甲酸丁苄酯 (BBP)	邻苯二甲酸(2-乙基)已酯 (DEHP)
木箱	○	○	○	○	○	○	○	○	○	○
金属件	x	○	○	○	○	○	○	○	○	○
线路板及其组件	x	○	○	○	○	○	○	○	○	○
塑胶件	○	○	○	○	○	○	○	○	○	○
喇叭单元	x	○	○	○	○	○	○	○	○	○

注1: ○:表示该有害物质在该部件所有均质材料中的含量均不超过电器电子产品有害物质限制使用国家标准要求。
 ×:表示该有害物质至少在该部件的某一均质材料中的含量超出电器电子产品有害物质限制使用国家标准要求。
 注2: 以上未列出的部件,表明其有害物质含量均不超过电器电子产品有害物质限制使用国家标准要求。





在中华人民共和国境内销售的电子电气产品上将印有“环保使用期”(EPUP)符号。
 圆圈中的数字代表产品的正常环保使用年限。

Atenção: conforme lei brasileira n° 11.291, a exposição prolongada a ruídos superiores a 85dB pode causar danos ao sistema auditivo.

© 2026 HARMAN International Industries, Incorporated. All rights reserved.

Features, specifications, and appearance are subject to change without notice.

Revel is a trademark of HARMAN International Industries, Incorporated, registered in the United States and other countries.



HARMAN International Industries, Incorporated

8500 Balboa Boulevard, Northridge, CA 91329 USA

EMEA Liaison Office / Représentant Européen:

Danzigerkade 16G 1013 AP Amsterdam, Netherlands

UK Business Address / Adresse commerciale au R.-U.:

Ground Floor, Westside 2, London Road, Apsley, Hemel Hempstead, Hertfordshire, HP3 9TD, United Kingdom

