

# **VEVOR<sup>®</sup>**

**TOUGH TOOLS, HALF PRICE**

Technical Support and E-Warranty Certificate [www.vevor.com/support](http://www.vevor.com/support)

## **COMMERCIAL DOUGH SHEETERS**

### **USER MANUAL**

**MODEL: SPT380 SPT520**

We continue to be committed to provide you tools with competitive price. "Save Half", "Half Price" or any other similar expressions used by us only represents an estimate of savings you might benefit from buying certain tools with us compared to the major top brands and does not necessarily mean to cover all categories of tools offered by us. You are kindly reminded to verify carefully when you are placing an order with us if you are actually Saving Half in comparison with the top major brands.

# VEVOR<sup>®</sup>

TOUGH TOOLS, HALF PRICE

*Commercial Dough Sheeters*

**MODEL: SPT380、SPT520**



<Picture Only For Reference >

**NEED HELP? CONTACT US!**

Have product questions? Need technical support? Please feel free to contact us:

**Technical Support and E-Warranty Certificate**  
**[www.vevor.com/support](http://www.vevor.com/support)**

This is the original instruction, please read all manual instructions carefully before operating. VEVOR reserves a clear interpretation of our user manual. The appearance of the product shall be subject to the product you received. Please forgive us that we won't inform you again if there are any technology or software updates on our product.



Warning-To reduce the risk of injury, user must read instructions manual carefully.

## IMPORTANT SAFEGUARDS

When using electrical appliances, basic safety precautions should always be followed including the following:

- a) Read all instructions.
- b) To protect against risk of electrical shock do not put the plug, power supply cord and the driving base in water or other liquid.
- C) This appliance is not intended for use by persons (including children) with reduced physical, sensory, or mental capabilities, or lack of experience and knowledge, unless they are closely supervised and instructed concerning use of the appliance by a person responsible for their safety. Close supervision is necessary when any appliance is used by or near children. Children should be supervised to ensure that they do not play with the appliance.
- d) Turn the appliance OFF, then unplug from the outlet when not in use, before assembling or disassembling parts and before cleaning. To unplug, grasp the plug and pull from the outlet. Never pull from the power cord.
- e) Avoid contacting moving parts.
- f) Do not operate any appliance with a damaged cord or plug or after the appliance malfunctions, or is dropped or damaged in any manner..
- g) The use of attachments not recommended or sold by the manufacturer may cause fire, electric shock or injury.
- h) Do not use outdoors.
- i) Do not let cord hang over edge of table or counter.
- j) This machine must be grounded reliably; do not share the socket with other electrical appliances.
- K) Check the voltage specification on the type plate corresponds to that of the energy supply.
- L) The machine should be unplugged and cleaned after each use. After cleaning, wipe it with a towel. Wipe it off with a wet towel. Do not flush

directly with water.

m) The local machine is strictly prohibited to use by minors.

Warning: It can not be cleaned by water directly.

For every power educe line which has not attach plug, should be connected to the switch of at lease 3mm touch-point distance which installed by user. Rated current of the switch must be not lower than 35A.

**Important Note:**

- 1.Set it on a dry horizontal desktop, take it firm.
- 2.Before use, ensure that power supply corresponds to that required by the machine and external ground wire is reliably connected.
- 3.That dough sheet is not too thin once, lack of the motor power.
- 4.It is necessary to put down the guard, before switching on the machine.
- 5.The operational regulations indicated by the machine escutcheon.Technical specifications

**SAVE THESE INSTRUCTIONS**

**TECHNICAL SPECIFICATIONS**

Mod	Voltage	Frequency	Power	Roller length	Roller speed
SPT380	110-120V	60Hz	0.75kW	380mm	133rpm
SPT520	110-120V	60Hz	0.75kW	520mm	133rpm

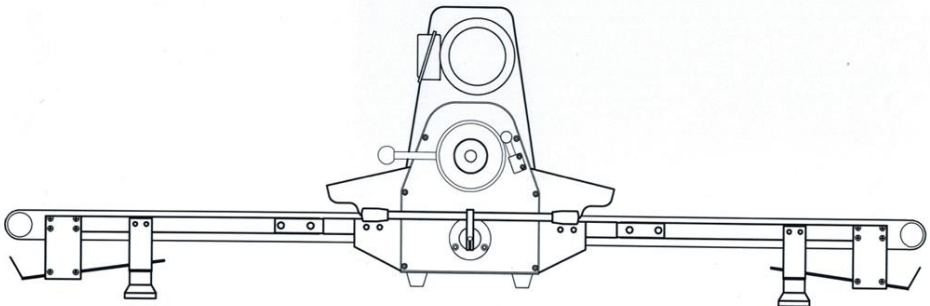

# MAINTENANCE

**IMPORTANT:** All maintenance works should be carried out after having removed the plug socket.

The motor and parts should be worn gradually, clean and maintenance the machine, keep the machine used long.

## **Suggest users:**

After used each time, clean carefully the machine, as to avoid bacteria growth.

To add or replace lubrication grease, about six-monthly.

Check the tension of the chain, about monthly.

Check the electric circuit, about six-monthly.

## **Cannot start the machine:**

1. Electric connectors are loose.

2. The protection has not action.

## **The protections do not action:**

1. Open the cover, check fork of safety switch connecting is loose.

2. Check the electric circuit of safety switch.

## **The temperature of the machine is too high:**

1. Working time too long.

2. Lack of voltage, check the supply voltage.

3. Over load, or machine running is wrong.

## **Low in efficiency:**

1. Check the motor.

2. The chain loosens, remove rear the cover, twist the screw, and chain tighten, or replace it.

## TROUBLESHOOTING METHODS

Question	Possible cause	Solution
Cannot start the machine	1.Electric connectors are loose.	Insert the plug again
	2.The protections do not action	1.Open the cover, check fork of safety switch connecting is loose. 2.Check the electric circuit of safety switch.
The temperature of the machine is too high	1.Working time too long.	/
	2.Lack of voltage,	check the supply voltage.
	3.Over load, or machine running is wrong.	/
Low in efficiency	1.Check the motor.	Repair or replace it
	2.The chain loosens	remove rear the cover, twist the screw, and chain tighten, or replace it.

## PACKING LIST

No.	Item	Qty	Remark
1	Commercial Dough Sheeters	1 set	
2	Powder dispenser	1 pcs	
3	Manual	1 pcs	



**VEVOR<sup>®</sup>**

**TOUGH TOOLS, HALF PRICE**

**Technical Support and E-Warranty Certificate**

**<https://www.vevor.com/support>**

# VEVOR<sup>®</sup>

## TOUGH TOOLS, HALF PRICE

Assistance technique et certificat de garantie électronique [www.vevor.com/support](http://www.vevor.com/support)

## LAMINOIRS COMMERCIAUX

### MANUEL D'UTILISATION

MODÈLE : SPT380 SPT520

Nous continuons à nous engager à vous fournir des outils à des prix compétitifs.

« Économisez la moitié », « Moitié prix » ou toute autre expression similaire utilisée par nous ne représente qu'une estimation des économies que vous pourriez réaliser en achetant certains outils chez nous par rapport aux grandes marques et ne couvre pas nécessairement toutes les catégories d'outils que nous proposons. Nous vous rappelons de bien vouloir vérifier soigneusement lorsque vous passez une commande chez nous si vous économisez réellement la moitié par rapport aux grandes marques.

**VEVOR**<sup>®</sup>  
TOUGH TOOLS, HALF PRICE

Laminoirs à pâte commerciaux

MODÈLE : SPT380, SPT520



<Photo à titre indicatif seulement>

**BESOIN D'AIDE? CONTACTEZ-NOUS!**

Vous avez des questions sur nos produits ? Vous avez besoin d'une assistance technique ? N'hésitez pas à nous contacter :

Assistance technique et certificat de garantie  
électronique [www.vevor.com/support](http://www.vevor.com/support)

Il s'agit de la notice d'utilisation d'origine. Veuillez lire attentivement toutes les instructions du manuel avant de l'utiliser. VEVOR se réserve le droit d'interpréter clairement notre manuel d'utilisation. L'apparence du produit dépend du produit que vous avez reçu. Veuillez nous excuser, nous ne vous informerons plus si des mises à jour technologiques ou logicielles sont disponibles sur notre produit.



Avertissement - Pour réduire le risque de blessure, l'utilisateur doit lire  
Lisez attentivement le manuel d'instructions.

## MESURES DE SÉCURITÉ IMPORTANTES

Lors de l'utilisation d'appareils électriques, des précautions de sécurité de base doivent toujours être prises.  
à suivre, notamment les suivantes :

a) Lisez toutes les instructions. b)

Pour éviter tout risque de choc électrique, ne branchez pas la fiche, l'alimentation  
cordon d'alimentation et la base motrice dans l'eau ou tout autre liquide.

C) Cet appareil n'est pas destiné à être utilisé par des personnes (y compris des enfants)  
ayant des capacités physiques, sensorielles ou mentales réduites, ou manquant d'expérience  
et de connaissances, à moins qu'ils ne soient étroitement surveillés et instruits  
concernant l'utilisation de l'appareil par une personne responsable de sa sécurité.

Une surveillance étroite est nécessaire lorsqu'un appareil est utilisé par ou à proximité.

enfants. Les enfants doivent être surveillés pour s'assurer qu'ils ne jouent pas avec

d) Éteignez l'appareil,

puis débranchez-le de la prise lorsqu'il n'est pas utilisé, avant d'assembler ou de démonter des pièces et avant  
de le nettoyer. Pour débrancher l'appareil, saisissez la fiche et tirez-la hors de la prise. Ne tirez jamais sur le  
cordon d'alimentation. e) Évitez tout contact avec les pièces mobiles.

f) N'utilisez aucun appareil dont le cordon ou la fiche est endommagé ou après l'avoir utilisé.

l'appareil fonctionne mal, est tombé ou est endommagé de quelque manière que ce soit. g) L'utilisation  
d'accessoires non recommandés ou vendus par le fabricant

peut provoquer un incendie, un choc électrique ou des

blessures. h) Ne pas utiliser à l'extérieur.

i) Ne laissez pas le cordon pendre du bord de la table ou du comptoir.

j) Cette machine doit être mise à la terre de manière fiable ; ne partagez pas la prise avec  
autres appareils électriques.

K) Vérifiez que la spécification de tension sur la plaque signalétique correspond à celle de  
l'alimentation énergétique.

L) La machine doit être débranchée et nettoyée après chaque utilisation. Après  
nettoyage, essuyez-le avec une serviette. Essuyez-le avec une serviette humide. Ne pas rincer

m) L'utilisation de la

machine locale est strictement interdite aux mineurs.

Attention : il ne peut pas être nettoyé directement à l'eau.

Pour chaque ligne d'alimentation qui n'a pas de prise, il faut

connecté à l'interrupteur d'au moins 3 mm de distance de contact qui

installé par l'utilisateur. Le courant nominal de l'interrupteur ne doit pas être inférieur à 35 A.

Remarque importante :

1. Placez-le sur un bureau horizontal sec et maintenez-le fermement.
2. Avant utilisation, assurez-vous que l'alimentation électrique correspond à celle requise par la machine et le fil de terre externe sont connectés de manière fiable.
3. Que la feuille de pâte ne soit pas trop fine une fois, manque de puissance du moteur.
4. Il est nécessaire de baisser le protecteur avant de mettre la machine en marche.
5. Les règles de fonctionnement indiquées par la machine

écusson. Spécifications techniques

CONSERVEZ CES INSTRUCTIONS

## CARACTÉRISTIQUES TECHNIQUES

Contre	Tension	Fréquence	Puissance	Rouleau longueur	Rouleau vitesse
SPT380	110-120 V	60 Hz	0,75 kW	380 mm	133 tr/min
SPT520	110-120 V	60 Hz	0,75 kW	520 mm	133 tr/min

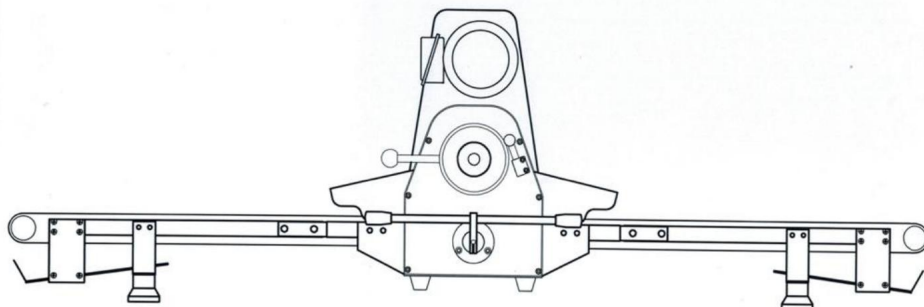

# ENTRETIEN

**IMPORTANT** : Tous les travaux de maintenance doivent être effectués après avoir j'ai retiré la prise de courant.

Le moteur et les pièces doivent être usés progressivement, nettoyer et entretenir le machine, gardez la machine utilisée longtemps.

Suggérez aux utilisateurs :

Après chaque utilisation, nettoyez soigneusement la machine pour éviter les bactéries. croissance.

Ajouter ou remplacer la graisse de lubrification environ tous les six mois.

Vérifiez la tension de la chaîne environ une fois par mois.

Vérifiez le circuit électrique environ tous les six mois.

Impossible de démarrer la machine :

1. Les connecteurs électriques sont desserrés.
2. La protection n'a pas d'action.

Les protections n'agissent pas :

1. Ouvrez le couvercle, vérifiez que la fourche de connexion de l'interrupteur de sécurité est desserrée.
2. Vérifiez le circuit électrique de l'interrupteur de sécurité.

La température de la machine est trop élevée :

1. Temps de travail trop long.
2. Manque de tension, vérifiez la tension d'alimentation.
3. Surcharge ou fonctionnement anormal de la machine.

Faible efficacité :

1. Vérifiez le moteur.
2. La chaîne se desserre, retirez l'arrière du couvercle, tournez la vis et la chaîne serrez-le ou remplacez-le.

## MÉTHODES DE DÉPANNAGE

Question	Cause possible	Solution
Impossible de démarrer le machine	1. Les connecteurs électriques sont lâche.	Réinsérer la prise
	2. Les protections ne action	1.Ouvrez le couvercle, vérifiez la fourche de sécurité la connexion du commutateur est lâche. 2.Vérifiez l'électricité circuit d'interrupteur de sécurité.
La température de la machine est trop haut	1.Temps de travail trop long. /	
	2. Manque de tension,	vérifier l'approvisionnement tension.
	3. Surcharge ou machine Courir est mal.	/
Faible efficacité	1.Vérifiez le moteur.	Réparez-le ou remplacez-le
	2. La chaîne se desserre	retirer le couvercle arrière, tournez la vis et serrer la chaîne, ou remplace-le.

## LISTE DE COLISAGE

Non.	Article	Quantité	Remarque
1	Laminoirs à pâte commerciaux	1 ensemble	
2	Distributeur de poudre	1 pièce	
3	Manuel	1 pièce	



# VEVOR<sup>®</sup>

**TOUGH TOOLS, HALF PRICE**

Assistance technique et certificat de garantie  
électronique <https://www.vevor.com/support>

# **VEVOR<sup>®</sup>**

## **TOUGH TOOLS, HALF PRICE**

Technischer Support und E-Garantie-Zertifikat [www.vevor.com/support](http://www.vevor.com/support)

### **GEWERBLICHE TEIGAUSRÜSTMASCHINEN**

#### **BENUTZERHANDBUCH**

#### **MODELL: SPT380 SPT520**

Wir sind weiterhin bestrebt, Ihnen Werkzeuge zu wettbewerbsfähigen Preisen anzubieten.

„Sparen Sie die Hälfte“, „Halber Preis“ oder andere ähnliche Ausdrücke, die wir verwenden, stellen nur eine Schätzung der Ersparnis dar, die Sie beim Kauf bestimmter Werkzeuge bei uns im Vergleich zu den großen Topmarken erzielen können, und decken nicht unbedingt alle von uns angebotenen Werkzeugkategorien ab. Wir möchten Sie freundlich daran erinnern, bei der Bestellung bei uns sorgfältig zu prüfen, ob Sie im Vergleich zu den großen Topmarken tatsächlich die Hälfte sparen.

**VEVOR**<sup>®</sup>  
TOUGH TOOLS, HALF PRICE

*Gewerbliche Teigausrollmaschinen*

**MODELL: SPT380, SPT520**



<Bild nur als Referenz>

**Brauchen Sie Hilfe? Kontaktieren Sie uns!**

Sie haben Fragen zu unseren Produkten? Sie benötigen technischen Support? Dann kontaktieren Sie uns gerne:

**Technischer Support und E-Garantie-Zertifikat**  
**[www.vevor.com/support](http://www.vevor.com/support)**

Dies ist die Originalanleitung. Bitte lesen Sie alle Anweisungen sorgfältig durch, bevor Sie das Gerät in Betrieb nehmen. VEVOR behält sich eine klare Auslegung unserer Bedienungsanleitung vor. Das Erscheinungsbild des Produkts richtet sich nach dem Produkt, das Sie erhalten haben. Bitte verzeihen Sie uns, dass wir Sie nicht erneut informieren, wenn es Technologie- oder Software-Updates für unser Produkt gibt.



Warnung-Um das Verletzungsrisiko zu verringern, muss der Benutzer

Lesen Sie die Bedienungsanleitung sorgfältig durch.

## WICHTIGE SICHERHEITSHINWEISE

Beim Gebrauch von Elektrogeräten sollten immer grundlegende Sicherheitsvorkehrungen getroffen werden. befolgt werden, einschließlich der folgenden Punkte:

a) Lesen Sie alle Anweisungen. b)

Zum Schutz vor Stromschlägen stecken Sie den Stecker, das Netzteil und Netzkabel und Fahrgestell nicht in Wasser oder andere Flüssigkeiten tauchen.

C) Dieses Gerät ist nicht für den Gebrauch durch Personen (einschließlich Kinder) bestimmt mit eingeschränkten körperlichen, sensorischen oder geistigen Fähigkeiten oder mangelnder Erfahrung und Wissen, es sei denn, sie werden genau beaufsichtigt und angeleitet zur Verwendung des Geräts durch eine für die Sicherheit verantwortliche Person.

Bei der Benutzung von Geräten durch oder in der Nähe von Kinder. Kinder sollten beaufsichtigt werden, um sicherzustellen, dass sie nicht mit das Gerät. d)

Schalten Sie das Gerät AUS und ziehen Sie den Stecker aus der Steckdose, wenn es nicht verwendet wird, bevor Sie Teile zusammenbauen oder auseinandernehmen und bevor Sie es reinigen. Um den Stecker herauszuziehen, fassen Sie den Stecker und ziehen Sie ihn aus der Steckdose. Ziehen Sie niemals am Netzkabel. e) Vermeiden Sie den Kontakt mit beweglichen Teilen.

f) Betreiben Sie kein Gerät mit beschädigtem Kabel oder Stecker oder nach

Das Gerät weist eine Fehlfunktion auf oder wird fallengelassen oder auf sonstige Weise beschädigt.

g) Die Verwendung von Zubehör, das nicht vom Hersteller empfohlen oder verkauft wird kann Feuer, Stromschlag oder Verletzungen verursachen.

h) Nicht im Freien verwenden.

i) Lassen Sie das Kabel nicht über die Tisch- oder Thekenkante hängen.

j) Diese Maschine muss zuverlässig geerdet sein; teilen Sie die Steckdose nicht mit andere Elektrogeräte.

K) Prüfen Sie, ob die Spannungsangabe auf dem Typenschild mit der des die Energieversorgung.

L) Die Maschine sollte nach jedem Gebrauch vom Stromnetz getrennt und gereinigt werden.

Reinigung, wischen Sie es mit einem Handtuch ab. Wischen Sie es mit einem feuchten Handtuch ab. Spülen Sie es nicht

direkt mit Wasser. m) Die

Benutzung der örtlichen Maschine durch Minderjährige ist strengstens untersagt.

Achtung: Es kann nicht direkt mit Wasser gereinigt werden.

Für jede Stromleitung, die keinen Stecker hat, sollte

mit dem Schalter verbunden, der mindestens 3 mm Abstand zum Berührungspunkt hat, was

vom Benutzer installiert. Der Nennstrom des Schalters darf nicht niedriger als 35 A sein.

**Wichtiger Hinweis:**

1. Stellen Sie es auf eine trockene, horizontale Tischplatte und drücken Sie es fest an.
2. Stellen Sie vor der Verwendung sicher, dass die Stromversorgung den Anforderungen des Maschine und externes Erdungskabel sind zuverlässig verbunden.
3. Das Teigblatt ist nicht zu dünn, es fehlt an der Motorleistung.
4. Vor dem Einschalten der Maschine muss der Schutz heruntergeklappt werden.
5. Die von der Maschine angegebenen Betriebsvorschriften Rosette. Technische Daten

**BEWAHREN SIE DIESE ANWEISUNGEN AUF**

## TECHNISCHE DATEN

Gegen	Spannung	Frequenz	Leistung	Rolle Länge	Rolle Geschwindigkeit
SPT380	110-120 V	60 Hz	0,75 kW	380 mm	133 U/min
SPT520	110-120 V	60 Hz	0,75 kW	520 mm	133 U/min

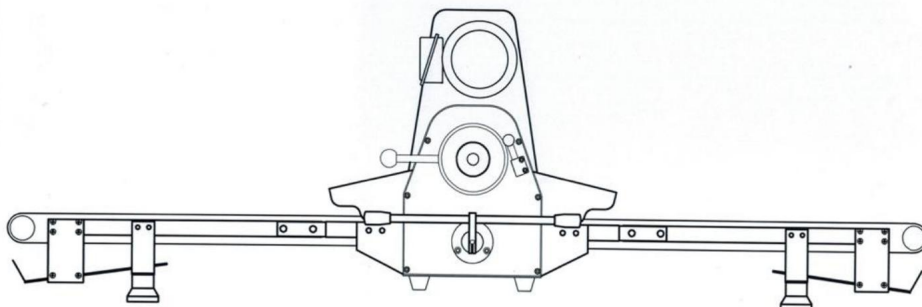

# WARTUNG

**WICHTIG:** Alle Wartungsarbeiten sollten nach Steckdose entfernt.

Der Motor und die Teile sollten allmählich abgenutzt werden, reinigen und warten Sie die Maschine, verwenden Sie die Maschine lange.

## **Benutzer vorschlagen:**

Reinigen Sie die Maschine nach jedem Gebrauch sorgfältig, um Bakterien zu vermeiden. Wachstum.

Etwa halbjährlich Schmierfett nachfüllen oder ersetzen.

Überprüfen Sie etwa einmal im Monat die Spannung der Kette.

Überprüfen Sie den Stromkreis etwa halbjährlich.

## **Die Maschine kann nicht gestartet werden:**

1. Elektrische Anschlüsse sind locker.
2. Der Schutz greift nicht.

## **Der Schutz greift nicht:**

1. Öffnen Sie die Abdeckung und prüfen Sie, ob die Gabel der Sicherheitsschalterverbindung locker ist.
2. Überprüfen Sie den Stromkreis des Sicherheitsschalters.

## **Die Temperatur der Maschine ist zu hoch:**

1. Arbeitszeit zu lang.
2. Spannungsmangel, Versorgungsspannung prüfen.
3. Überlastung oder Maschinenbetrieb ist falsch.

## **Geringe Effizienz:**

1. Überprüfen Sie den Motor.
2. Die Kette löst sich, entfernen Sie die hintere Abdeckung, drehen Sie die Schraube und die Kette festziehen oder ersetzen.

## Methoden zur Fehlerbehebung

Frage	Mögliche Ursache	Lösung
Der Maschine	1. Elektrische Anschlüsse sind lose.	Den Stecker wieder einstecken
	2. Die Schutzmaßnahmen Aktion	1. Öffnen Sie die Abdeckung und überprüfen Sie die Sicherheitsgabel <b>Schalteranschluss ist lose.</b> 2. Überprüfen Sie die Elektrik Stromkreis des Sicherheitsschalters.
Die Temperatur von die Maschine ist zu hoch	1. Arbeitszeit zu lang. /	
	2. Spannungsmangel,	Überprüfen Sie die Versorgung Stromspannung.
	3. Überlastung oder Maschine Laufen ist falsch.	/
Geringe Effizienz	1. Überprüfen Sie den Motor.	Reparieren oder ersetzen
	2. Die Kette lockert sich	entfernen hinten die abdeckung, Drehen Sie die Schraube und <b>Kette spannen, oder</b> ersetzen Sie es.

# PACKLISTE

<b>NEIN.</b>	<b>Artikel</b>	<b>Menge</b>	<b>Bemerkung</b>
1	Gewerbliche Teigausrollmaschinen	1 Satz	
2	Pulverdosierer	1 Stck.	
3	Handbuch	1 Stck.	



**VEVOR**<sup>®</sup>

**TOUGH TOOLS, HALF PRICE**

**Technischer Support und E-Garantie-Zertifikat**

**<https://www.vevor.com/support>**

# **VEVOR<sup>®</sup>**

## **TOUGH TOOLS, HALF PRICE**

Supporto tecnico e certificato di garanzia elettronica [www.vevor.com/support](http://www.vevor.com/support)

## **SFOGLIATRICI PER PASTA COMMERCIALI**

### **MANUALE D'USO**

**MODELLO: SPT380 SPT520**

Continuiamo a impegnarci per fornirvi strumenti a prezzi competitivi.

"Risparmia la metà", "Metà prezzo" o qualsiasi altra espressione simile da noi utilizzata rappresenta solo una stima del risparmio che potresti ottenere acquistando determinati utensili con noi rispetto ai principali marchi principali e non significa necessariamente coprire tutte le categorie di utensili da noi offerti. Ti ricordiamo gentilmente di verificare attentamente quando effettui un ordine con noi se stai effettivamente risparmiando la metà rispetto ai principali marchi principali.

**VEVOR**<sup>®</sup>  
TOUGH TOOLS, HALF PRICE

*Sfogliatrici commerciali per pasta*

**MODELLO: SPT380/SPT520**



<Immagine solo per riferimento>

**HAI BISOGNO DI AIUTO? CONTATTACI!**

Hai domande sui prodotti? Hai bisogno di supporto tecnico? Non esitare a contattarci:

**Supporto tecnico e certificato di garanzia  
elettronica [www.vevor.com/support](http://www.vevor.com/support)**

Questa è l'istruzione originale, si prega di leggere attentamente tutte le istruzioni del manuale prima di utilizzare. VEVOR si riserva una chiara interpretazione del nostro manuale utente. L'aspetto del prodotto sarà soggetto al prodotto ricevuto. Vi preghiamo di perdonarci se non vi informeremo di nuovo se ci sono aggiornamenti tecnologici o software sul nostro prodotto.



Attenzione: per ridurre il rischio di lesioni, l'utente deve leggere attentamente il manuale di istruzioni.

## IMPORTANTI MISURE DI SICUREZZA

Quando si utilizzano apparecchi elettrici, è necessario adottare sempre le precauzioni di sicurezza di base essere seguiti, compresi i seguenti:

a) Leggere tutte le istruzioni. b)

Per proteggersi dal rischio di scosse elettriche, non mettere la spina, l'alimentazione il cavo di alimentazione e la base di comando in acqua o in altri liquidi.

C) Questo apparecchio non è destinato all'uso da parte di persone (bambini compresi) con ridotte capacità fisiche, sensoriali o mentali, o mancanza di esperienza

e conoscenza, a meno che non siano strettamente supervisionati e istruiti riguardante l'uso dell'apparecchio da parte di una persona responsabile della loro sicurezza.

È necessaria un'attenta supervisione quando un apparecchio viene utilizzato da o vicino bambini. I bambini devono essere sorvegliati per assicurarsi che non giochino con l'apparecchio. d)

SPEGNERE l'apparecchio, quindi scollegarlo dalla presa quando non è in uso, prima di montare o smontare parti e prima di pulirlo. Per scollegare, afferrare la spina e tirare dalla presa. Non tirare mai dal cavo di alimentazione. e) Evitare il contatto con parti in movimento.

f) Non utilizzare alcun apparecchio con un cavo o una spina danneggiati o dopo la malfunzionamenti dell'apparecchio, caduta o danneggiamento in qualsiasi modo. g) L'uso di accessori non consigliati o venduti dal produttore

può causare incendi, scosse elettriche o lesioni. h) Non utilizzare all'aperto.

i) Non lasciare che il cavo penda dal bordo del tavolo o del bancone.

j) Questa macchina deve essere dotata di messa a terra affidabile; non condividere la presa con altri elettrodomestici.

K) Controllare che la tensione indicata sulla targhetta corrisponda a quella dell'apparecchio. l'approvvigionamento energetico.

L) La macchina deve essere scollegata e pulita dopo ogni utilizzo. Dopo pulizia, puliscilo con un asciugamano. Asciugalo con un asciugamano bagnato. Non gettare nell'acqua

direttamente con acqua.

m) È severamente vietato l'uso della macchina locale ai minorenni.

Attenzione: non può essere pulito direttamente con acqua.

Per ogni linea di alimentazione che non ha una spina di collegamento, dovrebbe essere collegato all'interruttore di almeno 3 mm di distanza del punto di contatto che installato dall'utente. La corrente nominale dell'interruttore non deve essere inferiore a 35 A.

### Nota importante:

1. Posizionarlo su una superficie orizzontale asciutta e tenerlo fermo.
2. Prima dell'uso, assicurarsi che l'alimentazione elettrica corrisponda a quella richiesta dalla macchina e il filo di terra esterno siano collegati in modo affidabile.
3. La sfoglia di pasta non è troppo sottile, manca la potenza del motore.
4. È necessario abbassare la protezione prima di accendere la macchina.
5. Le norme operative indicate dalla macchina scudo. Specifiche tecniche

## SALVA QUESTE ISTRUZIONI

### SPECIFICHE TECNICHE

Contro	Tensione	Frequenza	Potenza	Rullo lunghezza	Rullo velocità
SPT380	110-120V	60 Hz	0,75 kW	380 mm	133 giri al minuto
SPT520	110-120V	60 Hz	0,75 kW	520 mm	133 giri al minuto

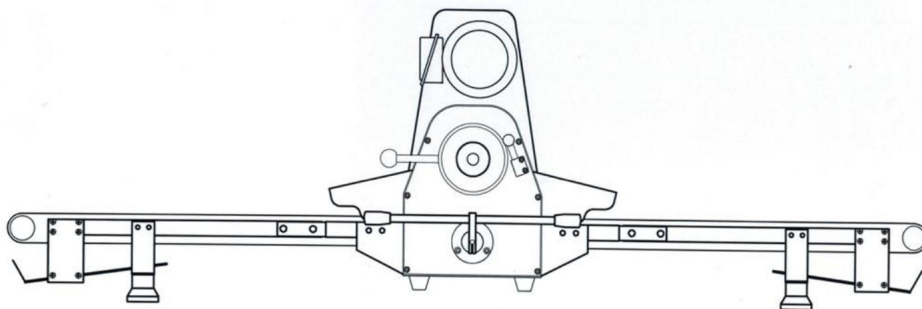

# MANUTENZIONE

**IMPORTANTE:** Tutti i lavori di manutenzione devono essere eseguiti dopo aver rimosso la presa di corrente.

Il motore e le parti devono essere usurati gradualmente, puliti e sottoposti a manutenzione. macchina, mantieni la macchina utilizzata a lungo.

## **Suggerisci utenti:**

Dopo ogni utilizzo, pulire accuratamente la macchina, per evitare la formazione di batteri. crescita.

Aggiungere o sostituire il grasso lubrificante circa ogni sei mesi.

Controllare la tensione della catena circa una volta al mese.

Controllare il circuito elettrico circa ogni sei mesi.

## **Impossibile avviare la macchina:**

1. I connettori elettrici sono allentati.
2. La protezione non ha azione.

## **Le protezioni non agiscono:**

1. Aprire il coperchio e verificare che la forcella di collegamento dell'interruttore di sicurezza sia allentata.
2. Controllare il circuito elettrico dell'interruttore di sicurezza.

## **La temperatura della macchina è troppo alta:**

1. Orario di lavoro troppo lungo.
2. Mancanza di tensione, controllare la tensione di alimentazione.
3. Sovraccarico o funzionamento anomalo della macchina.

## **Bassa efficienza:**

1. Controllare il motore.
2. La catena si allenta, rimuovere la parte posteriore del coperchio, girare la vite e la catena stringerlo o sostituirlo.

**METODI DI RISOLUZIONE DEI PROBLEMI**

<b>Domanda</b>	<b>Possibile causa</b>	<b>Soluzione</b>
Impossibile avviare il macchina	1.I connettori elettrici sono sciolto.	Reinserire la spina
	2. Le protezioni non azione	1.Aprire il coperchio, controllare la forcella di sicurezza l'interruttore si collega sciolto. 2.Controllare l'impianto elettrico circuito dell'interruttore di sicurezza.
La temperatura di la macchina è troppo alto	1.Tempo di lavoro troppo lungo. /	
	2. Mancanza di tensione,	controllare la fornitura voltaggio.
	3.Sovraccarico o macchina correre è sbagliato.	/
Bassa efficienza	1. Controllare il motore.	Ripararlo o sostituirlo
	2.La catena si allenta	rimuovere la parte posteriore del coperchio, gira la vite e tendere la catena, o sostituirlo.

## LISTA IMBALLAGGIO

<b>NO.</b>	<b>Articolo</b>	<b>Quantità</b>	<b>Osservazione</b>
1	Sfogliatrici commerciali per pasta	1 set	
2	Distributore di polvere	1 pz	
3	Manuale	1 pz	



**VEVOR<sup>®</sup>**

**TOUGH TOOLS, HALF PRICE**

Supporto tecnico e certificato di garanzia  
elettronica <https://www.vevor.com/support>

# VEVOR<sup>®</sup>

## TOUGH TOOLS, HALF PRICE

Soporte técnico y certificado de garantía electrónica [www.vevor.com/support](http://www.vevor.com/support)

### LAMINADORAS DE MASA COMERCIALES

#### MANUAL DEL USUARIO

MODELO: SPT380 SPT520

Seguimos comprometidos a brindarle herramientas a precios competitivos.

"Ahorre la mitad", "mitad de precio" o cualquier otra expresión similar que utilicemos solo representa una estimación del ahorro que podría obtener al comprar ciertas herramientas con nosotros en comparación con las principales marcas y no necesariamente significa que cubra todas las categorías de herramientas que ofrecemos. Le recordamos que, al realizar un pedido con nosotros, verifique cuidadosamente si realmente está ahorrando la mitad en comparación con las principales marcas.

**VEVOR**<sup>®</sup>  
TOUGH TOOLS, HALF PRICE

Laminadoras de masa comerciales

MODELO: SPT380SPT520



<Imagen solo como referencia>

¿NECESITAS AYUDA? ¡CONTÁCTANOS!

¿Tiene preguntas sobre el producto? ¿Necesita asistencia técnica? No dude en ponerse en contacto con nosotros:

**Soporte técnico y certificado de garantía  
electrónica [www.vevor.com/support](http://www.vevor.com/support)**

Estas son las instrucciones originales, lea atentamente todas las instrucciones del manual antes de utilizar el producto. VEVOR se reserva una interpretación clara de nuestro manual de usuario. La apariencia del producto estará sujeta al producto que recibió. Perdónenos por no informarle nuevamente si hay actualizaciones de tecnología o software en nuestro producto.



Advertencia: Para reducir el riesgo de lesiones, el usuario debe leer

Lea atentamente el manual de instrucciones.

## MEDIDAS DE SEGURIDAD IMPORTANTES

Al utilizar aparatos eléctricos, siempre se deben tomar precauciones básicas de seguridad.

Se deben seguir, entre otras cosas, las siguientes:

a) Lea todas las instrucciones.

b) Para protegerse contra el riesgo de descarga eléctrica, no enchufe ni alimente

El cable de alimentación y la base de conducción deben sumergirse en agua u otro líquido.

C) Este aparato no está destinado a ser utilizado por personas (incluidos niños) con capacidades físicas, sensoriales o mentales reducidas o falta de experiencia y conocimientos, a menos que sean supervisados e instruidos de cerca.

sobre el uso del aparato por parte de una persona responsable de su seguridad.

Es necesaria una estrecha supervisión cuando cualquier aparato sea utilizado por o cerca de Niños. Los niños deben ser supervisados para asegurarse de que no jueguen con

d) Apague el

aparato y desenchúfelo del tomacorriente cuando no lo utilice, antes de ensamblar o desarmar piezas y antes de limpiarlo. Para desenchufarlo, sujete el enchufe y tire del tomacorriente. Nunca tire del cable de alimentación. e) Evite tocar las piezas móviles.

f) No utilice ningún aparato con un cable o enchufe dañado o después de que

g) El uso de accesorios no recomendados o vendidos por el fabricante.

Puede provocar incendios, descargas eléctricas o lesiones. h) No utilizar en exteriores.

i) No deje que el cable cuelgue del borde de la mesa o mostrador.

j) Esta máquina debe estar conectada a tierra de manera confiable; no comparta el enchufe con Otros aparatos eléctricos.

K) Compruebe que la especificación de voltaje en la placa de características corresponde a la del El suministro de energía.

L) La máquina debe desenchufarse y limpiarse después de cada uso.

Para limpiar, límpielo con una toalla. Límpielo con una toalla húmeda. No lo tire al inodoro.

directamente con agua.

m) La máquina local está estrictamente prohibida para su uso por menores de edad.

Advertencia: No se puede limpiar directamente con agua.

Para cada línea de suministro de energía que no tenga enchufe, debe

conectado al interruptor con una distancia de contacto de al menos 3 mm.

Instalado por el usuario. La corriente nominal del interruptor no debe ser inferior a 35 A.

### Nota importante:

1. Colóquelo sobre una mesa horizontal seca y sostenlo firmemente.
2. Antes de usar, asegúrese de que la fuente de alimentación corresponde a la requerida por el  
La máquina y el cable de tierra externo están conectados de forma confiable.
3. Que la masa no quede demasiado fina, por falta de potencia del motor.
4. Es necesario bajar la protección antes de encender la máquina.
5. Las normas de funcionamiento indicadas por la máquina.

Escudo. Especificaciones técnicas

## GUARDE ESTAS INSTRUCCIONES

### ESPECIFICACIONES TÉCNICAS

Contra	Voltaje Frecuencia	Potencia	Rodillo longitud	Rodillo velocidad
SPT380 110-120 V	60 Hz	0,75 kW	380 mm	133 rpm
SPT520 110-120 V	60 Hz	0,75 kW	520 mm	133 rpm

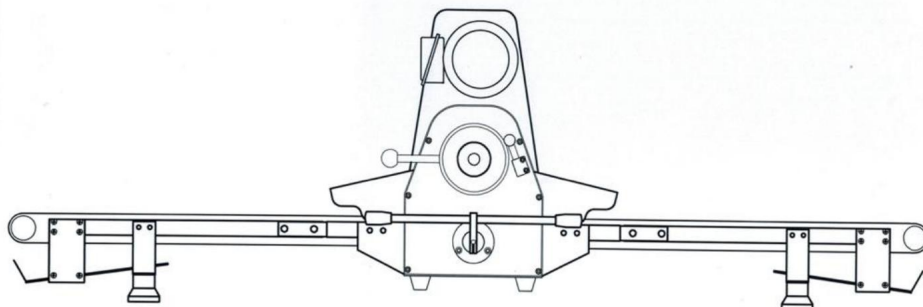

## MANTENIMIENTO

**IMPORTANTE:** Todos los trabajos de mantenimiento deben realizarse después de haber quitado el enchufe.

El motor y sus piezas deben desgastarse gradualmente, limpiarse y mantenerse.

máquina, mantenga la máquina utilizada durante mucho tiempo.

Sugerir a los usuarios:

Después de cada uso, limpie cuidadosamente la máquina para evitar bacterias.

crecimiento.

Para agregar o reemplazar grasa lubricante, aproximadamente cada seis meses.

Compruebe la tensión de la cadena, aproximadamente una vez al mes.

Revise el circuito eléctrico, aproximadamente cada seis meses.

No se puede iniciar la máquina:

1.Los conectores eléctricos están sueltos.

2.La protección no tiene acción.

Las protecciones no actúan:

1. Abra la cubierta y verifique que la horquilla de conexión del interruptor de seguridad esté suelta.

2.Compruebe el circuito eléctrico del interruptor de seguridad.

La temperatura de la máquina es demasiado alta:

1. Tiempo de trabajo demasiado largo.

2.Falta de tensión, comprobar tensión de alimentación.

3. Sobrecarga o la máquina no funciona correctamente.

Baja eficiencia:

1.Compruebe el motor.

2. La cadena se afloja, retire la cubierta trasera, gire el tornillo y la cadena.

apretarlo o reemplazarlo.

## MÉTODOS DE SOLUCIÓN DE PROBLEMAS

Pregunta	Posible causa	Solución
No se puede iniciar el máquina	1.Los conectores eléctricos son perder.	Inserte el enchufe nuevamente
	2.Las protecciones no acción	1. Abra la tapa, verifique la horquilla de seguridad. El interruptor de conexión es perder. 2.Compruebe el sistema eléctrico circuito del interruptor de seguridad.
La temperatura de La máquina es demasiado alto	1. El tiempo de trabajo es demasiado largo.	
	2.Falta de voltaje,	comprobar el suministro Voltaje.
	3.Sobrecarga, o máquina Correr está mal.	/
Baja eficiencia	1.Compruebe el motor.	Repararlo o reemplazarlo
	2.La cadena se afloja	Retire la cubierta trasera, gira el tornillo y tensar la cadena, o Reemplazarlo.

## LISTA DE EMBALAJE

No.	Artículo	Cantidad	Observación
1	Laminadoras de masa comerciales	1 juego	
2	Dispensador de polvo	1 uds.	
3	Manual	1 uds.	



**VEVOR**<sup>®</sup>

**TOUGH TOOLS, HALF PRICE**

Soporte técnico y certificado de garantía  
electrónica <https://www.vevor.com/support>

# VEVOR<sup>®</sup>

## TOUGH TOOLS, HALF PRICE

Wsparcie techniczne i certyfikat gwarancji elektronicznej [www.vevor.com/support](http://www.vevor.com/support)

### WAŁKARKI DO CIASTA KOMERCYJNE

### INSTRUKCJA OBSŁUGI

MODEL: SPT380 SPT520

Nadal staramy się oferować Państwu narzędzia w konkurencyjnych cenach. „Oszczędź połowę”, „Połowa ceny” lub inne podobne wyrażenia używane przez nas stanowią jedynie szacunkowe oszczędności, jakie możesz uzyskać, kupując u nas określone narzędzia w porównaniu z głównymi markami i niekoniecznie oznaczają one objęcie wszystkich kategorii oferowanych przez nas narzędzi. Uprzejmie przypominamy, aby przy składaniu zamówienia dokładnie sprawdzić, czy faktycznie oszczędzasz połowę w porównaniu z głównymi markami.

**VEVOR**<sup>®</sup>  
TOUGH TOOLS, HALF PRICE

Komercyjne wałkowarki do ciasta

MODELE: SPT380SPT520



<Zdjęcie tylko w celach informacyjnych>

POTRZEBUJESZ POMOCY? SKONTAKTUJ SIĘ Z NAMI!

Masz pytania dotyczące produktu? Potrzebujesz wsparcia technicznego? Skontaktuj się z nami:

Wsparcie techniczne i certyfikat gwarancji  
elektronicznej [www.vevor.com/support](http://www.vevor.com/support)

To jest oryginalna instrukcja, przed użyciem należy uważnie przeczytać wszystkie instrukcje. VEVOR zastrzega sobie jasną interpretację naszej instrukcji obsługi. Wygląd produktu będzie zależał od produktu, który otrzymałeś. Prosimy o wybaczenie, że nie poinformujemy Cię ponownie, jeśli w naszym produkcie pojawią się jakiegokolwiek aktualizacje technologiczne lub oprogramowania.



Ostrzeżenie – aby zmniejszyć ryzyko obrażeń, użytkownik musi przeczytać uważnie przeczytaj instrukcję obsługi.

## WAŻNE ZABEZPIECZENIA

Podczas korzystania z urządzeń elektrycznych należy zawsze zachowywać podstawowe środki ostrożności należy przestrzegać m.in. następujących zasad:

a) Przeczytaj wszystkie instrukcje. b)

Aby uniknąć ryzyka porażenia prądem elektrycznym, nie wkładaj wtyczki ani przewodu zasilającego do gniazdka. przewodu zasilającego i podstawy napędowej w wodzie lub innym płynie.

C) To urządzenie nie jest przeznaczone do użytku przez osoby (w tym dzieci):

o ograniczonej sprawności fizycznej, sensorycznej lub umysłowej lub braku doświadczenia i wiedzy, chyba że są ściśle nadzorowane i instruowane dotyczące użytkowania urządzenia przez osobę odpowiedzialną za jego bezpieczeństwo.

W przypadku korzystania z jakiegokolwiek urządzenia przez osobę lub w pobliżu konieczny jest ścisły nadzór. dzieci. Dzieci powinny być nadzorowane, aby mieć pewność, że nie bawią się urządzeniem. d)

Wyłącz urządzenie, a następnie odłącz je od gniazdka, gdy nie jest używane, przed montażem lub demontażem części oraz przed czyszczeniem. Aby odłączyć, chwyć wtyczkę i wyciągnij ją z gniazdka. Nigdy nie ciągnij za przewód zasilający. e) Unikaj kontaktu z ruchomymi częściami.

f) Nie używaj żadnego urządzenia, którego przewód lub wtyczka są uszkodzone lub po urządzenie ulegnie awarii, zostanie upuszczone lub uszkodzone w jakikolwiek sposób. g)

Stosowanie akcesoriów niezalecanych lub niesprzedawanych przez producenta może spowodować pożar, porażenie prądem lub obrażenia. h) Nie używać na zewnątrz.

i) Nie pozwól, aby przewód zwiisał poza krawędź stołu lub blatu.

j) Urządzenie musi być solidnie uziemione. Nie należy dzielić gniazda z innymi urządzeniami. inne urządzenia elektryczne.

K) Sprawdź, czy napięcie podane na tabliczce znamionowej jest zgodne z napięciem zaopatrzenie w energię.

L) Po każdym użyciu należy odłączyć maszynę od zasilania i wyczyścić. Po czyszczeniu, wytrzyj ręcznikiem. Wytrzyj mokrym ręcznikiem. Nie splukuj

bezpośrednio wodą. m)

Korzystanie z lokalnego urządzenia przez osoby niepełnoletnie jest surowo zabronione.

Ostrzeżenie: Nie wolno czyścić bezpośrednio wodą.

Do każdego przewodu zasilającego, który nie posiada wtyczki przyłączeniowej, należy podłączyć do przełącznika o odległości styku co najmniej 3 mm, zainstalowany przez użytkownika. Prąd znamionowy przełącznika nie może być niższy niż 35A.

### Ważna uwaga:

1. Połóż go na suchym, poziomym blacie i mocno dociśnij.
2. Przed użyciem należy upewnić się, że zasilanie odpowiada wymaganiom maszyna i zewnętrzny przewód uziemiający są niezawodnie podłączone.
3. Ciasto nie powinno być zbyt cienkie, silnik nie ma odpowiedniej mocy.
4. Przed włączeniem maszyny należy opuścić osłonę.
5. Przepisy eksploatacyjne wskazane przez maszynę tarcza herbowa. Dane techniczne

## ZAPISZ TE INSTRUKCJE

## DANE TECHNICZNE

Przeciwno	Napięcie	Częstotliwość	Moc	Walek długość	Walek prędkość
SPT380	110-120 V	60Hz	0,75 kW	380 mm	133 obr./min
SPT520	110-120 V	60Hz	0,75 kW	520 mm	133 obr./min

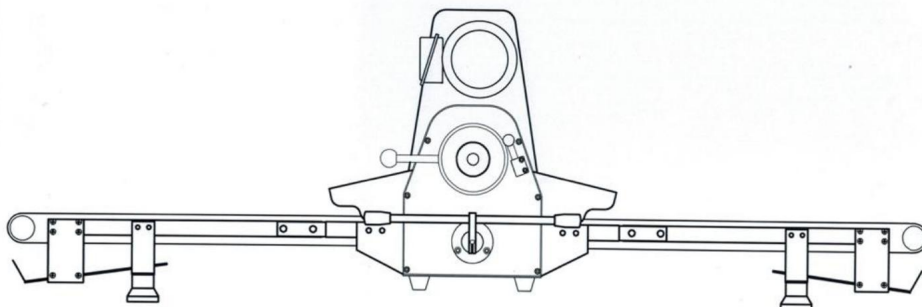

## KONSERWACJA

**WAŻNE:** Wszelkie prace konserwacyjne należy wykonywać po wyjątem gniazdko elektryczne.

Silnik i jego części należy zużywać stopniowo, czyścić i konserwować maszynę, utrzymuj maszynę w użyciu przez długi czas.

Sugeruj użytkowników:

Po każdym użyciu dokładnie wyczyść maszynę, aby uniknąć bakterii wzrost.

Smar należy uzupełniać lub wymieniać mniej więcej co pół roku.

Sprawdzaj napięcie łańcucha mniej więcej raz w miesiącu.

Sprawdzaj obwód elektryczny mniej więcej co pół roku.

Nie można uruchomić maszyny:

1. Złącza elektryczne są luźne.
2. Ochrona nie działa.

Zabezpieczenia nie działają:

1. Otwórz pokrywę i sprawdź, czy złącze wyłącznika bezpieczeństwa nie jest luźne.
2. Sprawdź obwód elektryczny wyłącznika bezpieczeństwa.

Temperatura maszyny jest zbyt wysoka:

1. Czas pracy jest zbyt długi.
2. Brak napięcia, sprawdź napięcie zasilania.
3. Przeciążenie lub nieprawidłowa praca maszyny.

Niska wydajność:

1. Sprawdź silnik.
2. Łańcuch się poluzuje, zdejmij tylną pokrywę, przekręć śrubę i naciągnij łańcuch. dokręcić lub wymienić.

## METODY ROZWIĄZYWANIA PROBLEMÓW

Pytanie	Możliwa przyczyna	Rozwiązanie
Nie można uruchomić maszyna	1. Złącza elektryczne to luźny.	Włóż wtyczkę ponownie
	2.Ochrona nie działanie	1. Otwórz pokrywę, sprawdź widelki bezpieczeństwa przełącznik łączący jest luźny. 2.Sprawdź instalację elektryczną obwód wyłącznika bezpieczeństwa.
Temperatura maszyna jest zbyt wysoki	1.Czas pracy jest zbyt długi. /	
	2.Brak napięcia,	sprawdź dostawę woltaż.
	3. Przeciążenie lub maszyna bieganie jest złe.	/
Niska wydajność	1. Sprawdź silnik.	Napraw lub wymień
	2.Łańcuch się luzuje	zdejmij tylną pokrywę, przekręć śrubę i napinanie łańcucha lub Wymień to.

## LISTA PAKOWANIA

NIE.	Przedmiot	Ilość	Uwaga
1	Komercyjne wałkowarki do ciasta	1 zestaw	
2	Dozownik proszku	1 szt.	
3	Podręcznik	1 szt.	



# **VEVOR<sup>®</sup>**

**TOUGH TOOLS, HALF PRICE**

Wsparcie techniczne i certyfikat gwarancji  
elektronicznej <https://www.vevor.com/support>

# **VEVOR<sup>®</sup>**

## **TOUGH TOOLS, HALF PRICE**

Technische ondersteuning en e-garantiecertificaat [www.vevor.com/support](http://www.vevor.com/support)

### **COMMERCIEËLE DEEGSCHAALMACHINES**

#### **GEBRUIKERSHANDLEIDING**

#### **MODEL: SPT380 SPT520**

Wij streven er voortdurend naar om u gereedschappen tegen concurrerende prijzen te leveren. "Save Half", "Half Price" of andere soortgelijke uitdrukkingen die wij gebruiken, geven alleen een schatting van de besparingen die u kunt behalen door bepaalde gereedschappen bij ons te kopen in vergelijking met de grote topmerken en betekent niet noodzakelijkerwijs dat alle categorieën gereedschappen die wij aanbieden, worden gedekt. Wij herinneren u eraan om zorgvuldig te controleren of u daadwerkelijk de helft bespaart in vergelijking met de grote topmerken wanneer u een bestelling bij ons plaatst.

**VEVOR**<sup>®</sup>  
TOUGH TOOLS, HALF PRICE

*Commerciële deegrollers*

MODEL:SPT380ÿSPT520



<Afbeelding alleen ter referentie>

**HULP NODIG? NEEM CONTACT MET ONS OP!**

Heeft u vragen over het product? Heeft u technische ondersteuning nodig? Neem dan gerust contact met ons op:

**Technische ondersteuning en e-garantiecertificaat [www.vevor.com/support](http://www.vevor.com/support)**

Dit is de originele instructie, lees alle handleidingen zorgvuldig door voordat u het product gebruikt. VEVOR behoudt zich een duidelijke interpretatie van onze gebruikershandleiding voor.

Het uiterlijk van het product is afhankelijk van het product dat u hebt ontvangen. Vergeef ons dat we u niet opnieuw zullen informeren als er technologie- of software-updates voor ons product zijn.



Waarschuwing - Om het risico op letsel te verminderen, moet de gebruiker de volgende informatie lezen:

Lees de gebruiksaanwijzing zorgvuldig door.

## BELANGRIJKE VEILIGHEIDSMATREGELEN

Bij het gebruik van elektrische apparaten moeten altijd elementaire veiligheidsmaatregelen in acht worden genomen worden gevolgd, waaronder het volgende:

a) Lees alle instructies. b) Om het risico

op een elektrische schok te voorkomen, mag u de stekker, het netsnoer of de stekker niet in het stopcontact steken. het netsnoer en de aandrijfbasis in water of een andere vloeistof.

C) Dit apparaat is niet bedoeld voor gebruik door personen (inclusief kinderen)

met verminderde fysieke, sensorische of mentale vermogens, of gebrek aan ervaring

en kennis, tenzij ze nauwlettend worden begeleid en geïnstrueerd

betreffende het gebruik van het apparaat door een persoon die verantwoordelijk is voor hun veiligheid.

Nauwlettend toezicht is noodzakelijk wanneer een apparaat door of nabij de persoon wordt gebruikt.

kinderen. Kinderen moeten onder toezicht staan om ervoor te zorgen dat ze niet met

het apparaat. d)

Schakel het apparaat UIT en haal de stekker uit het stopcontact wanneer u het niet gebruikt, voordat u

onderdelen monteert of demonteert en voordat u het schoonmaakt. Om de stekker uit het stopcontact te halen,

pakt u de stekker vast en trekt u deze uit het stopcontact. Trek nooit aan het netsnoer. e) Vermijd contact met

bewegende onderdelen.

f) Gebruik geen enkel apparaat met een beschadigd snoer of stekker of nadat het apparaat is uitgeschakeld.

het apparaat defect raakt, of op enigerlei wijze is gevallen of beschadigd. g) Het gebruik van hulpstukken

die niet door de fabrikant worden aanbevolen of verkocht

kan brand, elektrische schokken of letsel veroorzaken. h)

Niet buitenshuis gebruiken.

i) Laat het snoer niet over de rand van een tafel of aanrecht hangen.

j) Deze machine moet op een betrouwbare manier geaard zijn; deel het stopcontact niet met anderen.

andere elektrische apparaten.

K) Controleer of de spanningsspecificatie op het typeplaatje overeenkomt met die van

de energievoorziening.

L) De machine moet na elk gebruik worden losgekoppeld en gereinigd.

schoonmaken, veeg het af met een handdoek. Veeg het af met een natte handdoek. Spoel het niet door

m) Het gebruik van

de plaatselijke machine door minderjarigen is ten strengste verboden.

Waarschuwing: Kan niet rechtstreeks met water worden gereinigd.

Voor elke stroomkabel die geen stekker heeft, moet een

aangesloten op de schakelaar met een aanraakpuntafstand van ten minste 3 mm,

geïnstalleerd door de gebruiker. De nominale stroom van de schakelaar mag niet lager zijn dan 35A.

### **Belangrijke opmerking:**

1. Zet het op een droog, horizontaal bureaublad en zorg dat het stevig staat.
2. Controleer voor gebruik of de stroomvoorziening overeenkomt met de vereisten van de machine en de externe aarddraad betrouwbaar zijn aangesloten.
3. Dat deeg is niet te dun, gebrek aan motorvermogen.
4. Voordat u de machine inschakelt, moet u de beschermkap neerlaten.
5. De operationele voorschriften die door de machine worden aangegeven rozet. Technische specificaties

### **BEWAAR DEZE INSTRUCTIES**

## **TECHNISCHE SPECIFICATIES**

Tegen	Spanning	Frequentie	Vermogen	Rol lengte	Rol snelheid
SPT380	110-120V	60Hz	0,75 kW	380 mm	133 toeren per minuut
SPT520	110-120V	60Hz	0,75 kW	520 mm	133 toeren per minuut

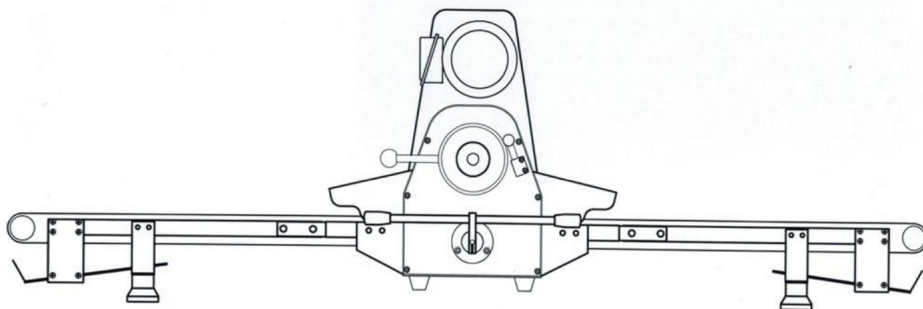

# ONDERHOUD

**BELANGRIJK:** Alle onderhoudswerkzaamheden dienen te worden uitgevoerd nadat stopcontact verwijderd.

De motor en onderdelen moeten geleidelijk slijten, schoon en onderhouden worden. machine, houd de machine dan lang in gebruik.

## **Gebruikers voorstellen:**

Maak het apparaat na elk gebruik zorgvuldig schoon om bacteriën te voorkomen. groei.

Ongeveer eens per half jaar smeervet toevoegen of vervangen.

Controleer de spanning van de ketting, ongeveer maandelijks.

Controleer het elektrische circuit ongeveer eens per half jaar.

## **Kan de machine niet starten:**

1. Elektrische connectoren zitten los.
2. De bescherming heeft geen werking.

## **De beveiligingen hebben geen effect:**

1. Open het deksel en controleer of de vork van de veiligheidsschakelaar los zit.
2. Controleer het elektrische circuit van de veiligheidsschakelaar.

## **De temperatuur van de machine is te hoog:**

1. Te lange werktijd.
2. Gebrek aan spanning, controleer de voedingsspanning.
3. Overbelasting of machine draait niet goed.

## **Laag in efficiëntie:**

1. Controleer de motor.
2. De ketting wordt losgemaakt, verwijder de achterkant van de kap, draai de schroef en de ketting vastdraaien of vervangen.

## PROBLEEMOPLOSSERSMETHODEN

Vraag	Mogelijke oorzaak	Oplossing
Kan niet starten machine	1. Elektrische connectoren zijn loszittend.	Steek de stekker er weer in
	2. De beschermingen zijn niet actief	1. Open het deksel, controleer de vork van de veiligheidsschakelaar aansluiten is loszittend. 2. Controleer de elektrische circuit van veiligheidsschakelaar.
De temperatuur van de machine is te hoog	1. Te lange werktijd. /	
	2. Gebrek aan spanning,	Controleer de levering spanning.
	3. Overbelasting of machine rennen is verkeerd.	/
Laag in efficiëntie	1. Controleer de motor.	Repareren of vervangen
	2. De ketting wordt losser	verwijder de achterkant van de kap, draai de schroef, en ketting spannen, of Vervang het.

## PAKLIJST

<b>Nee.</b>	<b>Item</b>	<small>Hoeveelheid</small>	<b>Opmerking</b>
1	Commerciële deegrollers	1 set	
2	Poeder dispenser	1 st.	
3	Handmatig	1 st.	



# **VEVOR<sup>®</sup>**

**TOUGH TOOLS, HALF PRICE**

Technische ondersteuning en e-  
garantiecertificaat <https://www.vevor.com/support>

# **VEVOR<sup>®</sup>**

## **TOUGH TOOLS, HALF PRICE**

Teknisk support och e-garanticertifikat [www.vevor.com/support](http://www.vevor.com/support)

## **KOMMERSIELLA DEGARK**

### **ANVÄNDARMANUAL**

**MODELL: SPT380 SPT520**

Vi fortsätter att vara engagerade i att ge dig verktyg till konkurrenskraftiga priser. "Spara hälften", "halva priset" eller andra liknande uttryck som används av oss representerar bara en uppskattning av besparingar du kan dra nytta av att köpa vissa verktyg hos oss jämfört med de stora toppmärkena och betyder inte nödvändigtvis att täcka alla kategorier av verktyg som erbjuds av oss. Du påminns om att noggrant kontrollera när du gör en beställning hos oss om du verkligen sparar hälften i jämförelse med de främsta varumärkena.

**VEVOR**®  
TOUGH TOOLS, HALF PRICE

*Kommersiella degark*

**MODELL: SPT380, SPT520**



<Endast bild för referens>

**BEHÖVER HJÄLP? KONTAKTA OSS!**

Har du produktfrågor? Behöver du teknisk support? Kontakta oss gärna:

**Teknisk support och e-garanticertifikat**  
**[www.vevor.com/support](http://www.vevor.com/support)**

Detta är den ursprungliga instruktionen, läs alla instruktioner noggrant innan du använder den. VEVOR reserverar sig för en tydlig tolkning av vår användarmanual.

Utseendet på produkten är beroende av den produkt du fått. Ursäkta oss att vi inte kommer att informera dig igen om det finns någon teknik eller mjukvaruuppdateringar på vår produkt.



Varning - För att minska risken för skada måste användaren läsa bruksanvisningen noggrant.

## VIKTIGA SÄKERHETSÅTGÄRDER

Vid användning av elektriska apparater bör alltid grundläggande säkerhetsåtgärder följas inklusive följande:

a) Läs alla instruktioner. b)

För att skydda mot risken för elektriska stötar, sätt inte i kontakten, ström nätsladden och drivbasen i vatten eller annan vätska.

C) Denna apparat är inte avsedd att användas av personer (inklusive barn) med nedsatt fysisk, sensorisk eller mental förmåga, eller brist på erfarenhet och kunskap, såvida de inte är noga övervakade och instruerade angående användning av apparaten av en person som är ansvarig för deras säkerhet.

Noggrann övervakning är nödvändig när någon apparat används av ornear barn. Barn bör övervakas för att säkerställa att de inte leker med apparaten. d)

Stäng AV apparaten, dra sedan ut kontakten ur vägguttaget när den inte används, innan du sätter ihop eller demonterar delar och före rengöring. För att koppla ur, ta tag i kontakten och dra ur uttaget. Dra aldrig ur nätsladden. e) Undvik att komma i kontakt med rörliga delar.

f) Använd inte någon apparat med en skadad sladd eller kontakt eller efter att apparaten fungerar felaktigt eller tappas eller skadas på något sätt. g) Användning av tillbehör som inte rekommenderas eller säljs av tillverkaren kan orsaka brand, elektrisk stöt eller skada. h)

Använd inte utomhus.

i) Låt inte sladden hänga över kanten på bordet eller bänken.

j) Denna maskin måste jordas på ett tillförlitligt sätt; delar inte uttaget med andra elektriska apparater.

K) Kontrollera att spänningsspecifikationen på typskylten överensstämmer med den för energiförsörjningen.

L) Maskinen ska kopplas ur och rengöras efter varje användning. Efter rengöring, torka av den med en handduk. Torka av den med en våt handduk. Spola inte

direkt med vatten. m)

Den lokala maskinen är strängt förbjuden att använda av minderåriga.

Varning: Det kan inte rengöras med vatten direkt.

För varje power educe linje som inte har fäst kontakten, bör vara ansluten till omkopplaren på minst 3 mm beröringspunkt avstånd som installerad av användaren. Omkopplarens märkström får inte vara lägre än 35A.

### Viktig anmärkning:

- 1.Sätt den på ett torrt horisontellt skrivbord, ta det stadigt.
2. Före användning, se till att strömförsörjningen motsvarar den som krävs av maskin och extern jordledning är tillförlitligt anslutna.
- 3.Den degplåt är inte för tunn en gång, brist på motorkraft.
- 4.Det är nödvändigt att sätta ner skyddet innan du slår på maskinen.
5. Driftsbestämmelserna som anges av maskinen skylt.Tekniska specifikationer

## SPARA DESSA INSTRUKTIONER

### TEKNISKA SPECIFIKATIONER

Mot	Spänning	Frekvens	Effekt	Roller längd	Roller hastighet
SPT380	110-120V	60 Hz	0,75kW	380mm	133 rpm
SPT520	110-120V	60 Hz	0,75kW	520mm	133 rpm

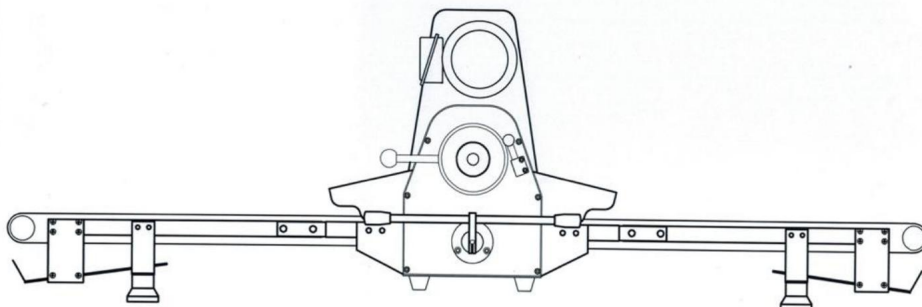

## UNDERHÅLL

**VIKTIGT:** Allt underhållsarbete ska utföras efter att ha gjorts tog bort stickkontakten.

Motorn och delarna ska slitas gradvis, rengöras och underhållas maskin, håll maskinen använd länge.

### **Föreslå användare:**

Rengör maskinen noggrant efter varje användning för att undvika bakterier tillväxt.

För att lägga till eller byta ut smörjfett, ungefär en gång i halvåret.

Kontrollera kedjans spänning, ungefär en gång i månaden.

Kontrollera den elektriska kretsen, ungefär var sjätte månad.

### **Kan inte starta maskinen:**

1. Elektriska kontakter är lösa.
2. Skyddet har ingen åtgärd.

### **Skydden fungerar inte:**

1. Öppna locket, kontrollera att gaffeln på säkerhetsbrytarens anslutning är lös.
2. Kontrollera säkerhetsbrytarens elektriska krets.

### **Maskinens temperatur är för hög:**

1. För lång arbetstid.
2. Brist på spänning, kontrollera matningsspänningen.
3. Överbelastning, eller maskinen är felaktig.

### **Låg effektivitet:**

1. Kontrollera motorn.
2. Kedjan lossnar, ta bort den bakre kåpan, vrid skruven och kedja dra åt eller byt ut det.

## FELSÖKNINGSMETODER

Fråga	Möjlig orsak	Lösning
Kan inte starta maskin	1. Elektriska kontakter är lösa.	Sätt i kontakten igen
	2. Det gör inte skydden handling	1. Öppna locket, kontrollera gaffelns säkerhet switch ansluter är lösa. 2. Kontrollera det elektriska krets av säkerhetsbrytare.
Temperaturen på maskinen är också hög	1. För lång arbetstid. /	
	2. Brist på spänning,	kontrollera utbudet spänning.
	3. Överbelastning, eller maskin löpning är fel.	/
Låg effektivitet	1. Kontrollera motorn.	Reparera eller byt ut den
	2. Kedjan lossnar	ta bort locket på baksidan, vrid skruven och kedjan dra åt, eller byt ut den.

## PACKLISTA

Inga.	Punkt	Antal	Anmärkning
1	Kommersiella degark	1 set	
2	Pulverdispenser	1 st	
3	Manuell	1 st	



# **VEVOR<sup>®</sup>**

**TOUGH TOOLS, HALF PRICE**

Teknisk support och e-garanticertifikat [https://  
www.vevor.com/support](https://www.vevor.com/support)