

*Fisher & Paykel*

AquaSmart™ clothes washer

**Installation instructions  
and User guide**

Laveuse AquaSmart™

**Instructions d'installation  
et Guide d'utilisation**

US CA

## ⚠ WARNING!



### Electric Shock Hazard

Read and follow the **IMPORTANT SAFETY INSTRUCTIONS** outlined in this User Guide before operating this appliance, pages 3 – 5.

Failure to do so can result in death, electric shock, fire or injury to persons.

Please Note: to obtain maximum efficiency, your *AquaSmart™* washer has the ability to learn and adapt to the local environment. This may take several wash cycles, therefore maximum energy efficiency may not be achieved until a number of wash cycles have been completed. This usually takes about 5 cycles.

English

Page 1 – 53

Français

Page 55 – 107



As an ENERGY STAR® Partner Fisher & Paykel has determined that this product meets ENERGY STAR® guidelines for energy efficiency.

Introduction	2
IMPORTANT SAFETY INSTRUCTIONS	3
INSTALLATION INSTRUCTIONS	6
Water supply	7
Leveling	10
OPERATING INSTRUCTIONS	
Before you do your first wash	14
AquaSmart™ capacity	15
Getting started quickly	16
AquaSmart™ controls	20
AquaSmart™ safety features	21
The unique AquaSmart™ wash	22
Sorting and loading	23
Detergent	26
Fabric softener	27
Bleach	28
Wash cycles	29
Regular, Heavy	29
Delicate, Sheets, Easy Iron	30
Bulky, Allergy	31
Whites, Basket Clean, Towels	32
Rinse, Spin	33
Wash cycle options	34
Customizing wash cycles	37
Changing pre-set options	38
Caring for your AquaSmart™ washer	43
Before you call for service	45
Solving operating problems	47
Solving wash problems	49
Limited warranty	51
How to get service	53

## ***Important!***

### **SAVE THESE INSTRUCTIONS**

*The models shown in this User Guide may not be available in all markets and are subject to change at any time. For current details about model and specification availability in your country, please visit our website listed on the back cover or contact your local Fisher & Paykel dealer.*

## Welcome to AquaSmart™

Thank you for buying a Fisher & Paykel AquaSmart™ clothes washer. We are proud of this washer and trust it will serve you well for many years.

At Fisher & Paykel we aim to provide innovative products that are simple to use, ergonomic and kind to the environment. Thousands of tonnes of washing and over 75 years of laundry experience have been programmed into your clothes washer to help give you the best possible performance.

Your AquaSmart™ washer has an extra large capacity, numerous wash cycles and options, and an ergonomic design so you can efficiently perform every wash task with ease. Your washer is a 'High Efficiency' machine utilizing innovative technology to wash in less water while taking great care of your clothes. Similarly, taking extra care in the way you use your high efficiency washer will help ensure you make the most of its capabilities.

The revolutionary water and energy efficient wash action of your AquaSmart™ washer means that it is no longer necessary to wash using a full basket of water. This innovative wash action relies on rolling the clothes through a small volume of water to ensure optimal wash results. Please be aware that the water level for this washer is fully automatic, meaning that there is no option to manually select your water level.

Please take the time to read these instructions carefully before you begin using your washer. Like with all High Efficiency washers, a little extra care in how you sort your clothes and in choosing your wash cycle and detergent, will ensure that you get the best possible performance from your washer.

We hope you enjoy your new washer. We have certainly enjoyed designing it for you.

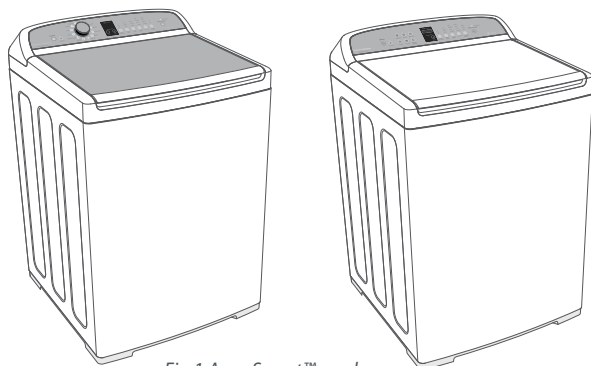

Fig.1 AquaSmart™ washers

## Important!

*It is important that this User Guide should be retained with your AquaSmart™ clothes washer for future reference. Should the appliance be sold or transferred to another owner, please ensure that the User Guide is left with the appliance. This will ensure that the new owner can familiarize themselves with the information and warnings contained within the Guide.*

## Read all safety information before using

Many washers are located near a gas dryer or a water heater in the home.

### **WARNING!**



#### **Risk of Fire Hazard**

For your safety the information in this manual must be followed to minimize the risk of fire or explosion or to prevent property damage, personal injury or loss of life.

Do not store or use gasoline or other flammable vapors and liquids in the vicinity of this or any other appliance.

Installation and service must be performed by a qualified installer, service agency or the gas supplier.

## What to do if you smell gas

- DO NOT try to light any appliance.
- DO NOT touch an electrical switch; do not use any phone in your building.
- Clear the room, building or area of all occupants.
- Immediately call your gas supplier from your neighbor's phone. Follow the gas supplier's instructions.
- If you cannot reach your gas supplier, call the fire department.

## Water heater safety

Under certain conditions Hydrogen gas may be produced in a water heater that has not been used for two weeks or more.

### **HYDROGEN GAS CAN BE EXPLOSIVE UNDER THESE CIRCUMSTANCES.**

If the hot water has not been used for two weeks or more, prevent the possibility of damage or injury by turning on all hot water faucets and allowing them to run for several minutes before using any electrical appliance which is connected to the hot water system. This will allow any hydrogen gas to escape. Since the gas is flammable, do not smoke or use an open flame or appliance during this process.

## ***SAVE THESE INSTRUCTIONS***

**⚠ WARNING!****Risk of Fire, Electric Shock and Injury to Persons Hazards**

Follow the safety precautions outlined in this User Guide.

Failure to do so can result in death, electric shock, fire or injury to persons.

## *Important safety precautions*

- *Read all instructions before using the appliance.*
- *Use this appliance only for its intended purpose as described in this User Guide.*
- *This washer must be properly installed and located in accordance with the Installation Instructions before it is used.*
- *This washer must be properly grounded to conform with all governing codes and ordinances. Follow details in the Installation Instructions.*
- *Do not install or store washer where it will be exposed to temperatures below freezing or exposed to the weather.*
- *Connect to a properly rated, protected and sized power supply circuit to avoid electrical overload.*
- *Connect to adequate plumbing and drain facilities as described in the Installation Instructions.*
- *Turn off water faucets when the washer is not in use to relieve pressure on hoses and valves and to minimize leakages if a hose or valve should break or rupture.*
- *We recommend the inlet hoses are changed every 5 years. Hoses should also be checked from time to time and replaced if any wear, cuts, bulges, kinks or leaks are found. WARNING!: Failure to do so may result in a flood and damage to property.*
- *Do not repair or replace any part of the appliance or attempt any servicing unless specifically recommended in this User Guide or in published user repair instructions that you understand and have skills to carry out.*
- *When disconnecting the appliance pull by the plug rather than the cord or junction of cord to avoid damage to the cord or junction of the cord and plug.*
- *Make sure that the cord is located so that it will not be stepped on, tripped over or otherwise subject to damage or stress.*
- *Keep all laundry aids (such as detergents, bleach, fabric softener, etc.) out of the reach of children, preferably in a locked cabinet. Observe all warnings on container labels to avoid personal injury.*
- *Do not tamper with the controls.*
- *Keep the area around/underneath your appliance free from the accumulation of combustible materials, such as lint, paper, rags, chemicals, etc.*

**SAVE THESE INSTRUCTIONS**

- *Keep the floor around your appliance clean and dry to reduce the possibility of slipping.*
- *Never reach into the washer if the tub or agitator is moving.*
- *Before unloading or adding clothes, press START/PAUSE and wait until the washer has completely stopped before opening the lid.*
- *Close supervision is necessary if this appliance is used by or near children. Do not allow children to play inside, or on, or with this appliance or any discarded appliance.*
- *Dispose of discarded appliances and shipping/packing materials properly. Before discarding a washer, or removing from service, remove the washer lid.*
- *Do not leave the washer lid up during the cycle. The washer will not function. To start, close lid and press START/PAUSE.*
- *Do not wash or dry articles that have been cleaned in, washed in, soaked in, or spotted with combustible or explosive substances (such as wax, oil, paint, gasoline, degreasers, dry-cleaning solvents, kerosene, etc.) which give off vapors that could ignite or explode. Do not add these substances to the wash water. Do not use these substances around your washer and/or dryer during operation, as they give off vapors that could ignite or explode.*
- *If the hot water has not been used for two weeks or more, prevent the possibility of damage or injury by turning on all hot water faucets and allowing them to run for several minutes before using any electrical appliance which is connected to the hot water system. This will allow any hydrogen gas to escape. Since the gas is flammable, do not smoke or use an open flame or appliance during this process.*
- *The laundry process can reduce the flame retardancy of fabrics. To avoid such a result, the garment manufacturer's care instructions should be followed very carefully.*
- *Do not mix chlorine bleach with ammonia or acid such as vinegar and/or rust remover. Mixing can produce a toxic gas which may cause death.*
- *Never climb on or stand on the washer top or lid.*
- *Do not wash fiberglass articles in your washer. Skin irritation could result from the remaining particles that may be picked up by clothing during subsequent washer use.*
- *To minimize the possibility of electric shock, unplug this appliance from the power supply or disconnect the washer at the household distribution panel by removing the fuse or switching off the circuit breaker before attempting any maintenance or cleaning.*
- *Note: pressing the POWER button on the washer does NOT disconnect the appliance from the power supply, even though the lights are out.*
- *Do not operate this appliance if it is damaged, malfunctioning, partially disassembled or has missing or broken parts, including a damaged cord or plug.*
- *Do not operate this appliance if the lid has been incorrectly fitted.*
- *For grounding instructions and warnings related to this appliance please refer to the relevant sections of pages 6 and 13 of this User Guide.*

**SAVE THESE INSTRUCTIONS**

Before you begin – read these instructions completely and carefully.

## ⚠ WARNING!



### Electric Shock Hazard

Read and follow the IMPORTANT SAFETY INSTRUCTIONS outlined in this User Guide before operating this appliance, pages 3 – 5.

Improper connection of an equipment-grounding conductor can result in a risk of electric shock. Check with a qualified electrician or serviceman if you are in doubt as to whether the appliance is properly grounded.

Do not modify the plug provided with the appliance – if it will not fit the outlet, have a proper outlet installed by a qualified electrician.

Failure to do so can result in death, electric shock, fire or injury to persons.

## *Important!*

*Observe all governing codes and ordinances.*

## Installation requirements

### Location

Your washer must be installed on firm, level flooring to minimize vibration during spin cycles. Concrete flooring is best, but wood base is sufficient providing the floor support meets FHA standards.

Your washer must not be installed on any textured floor coverings (eg carpet, rugs) to ensure the opening at the bottom of the machine is not obstructed.

Your washer must also be installed where it is not exposed to the weather.

## Plumbing

### Water Temperature

Your cold water should not exceed 95°F (35°C) and your hot water should not exceed 149°F (65°C). Temperatures above this may damage your washer.

### Shut Off Valves

Both hot and cold shut-off valves (faucets) should be available in the laundry area.

### Drain

Water may be drained into a standpipe or tub / sink. The standpipe must be 1 ½" (38 mm) minimum interior diameter and must be open to the atmosphere.

## Electrical

This appliance must be supplied with 110V – 120V, 60Hz electrical supply and connected to an individual, properly grounded branch circuit, protected by a 15 or 20 amp circuit breaker or time delay fuse.

## Water supply

- This washer must be plumbed into both a hot and cold water supply or it will not work correctly. Please ensure that both hot and cold water are connected to the washer.
- If you have an uncontrolled water-heating source (eg a wet back or solar heating) you should have a tempering device fitted. This will ensure the hot water temperature remains within safe limits. For the most suitable type of tempering device we recommend you contact a local plumber or plumbing supply merchant.
- Inlet water static pressure: Min. 5psi (34kPa) to Max. 150psi (1MPa) is required.
- Minimum flow rate from the faucet supplying the clothes washer should be greater than 1 ½ gallons/min (6 liters/min) (assumes ½" (12.7 mm) diameter pipes).

Note: your washer does not have an internal water heater to heat water.

## Draining

- Regularly check that your standpipe or tub/sink is free from lint or other obstructions, which may affect how your washer works or may cause flooding.
- In multi-storey apartments or any upper floor, the washer should be installed on a floor or a tray equipped with a drain.
- Draining must comply with local by-laws.

## Accessories and spare parts

Available from your Fisher & Paykel Dealer, Authorized Service Center or [www.fisherpaykel.com](http://www.fisherpaykel.com)

Drain Hose Extension      Part No. 425627p

Power Cord                      If the Power Cord of your clothes washer is damaged it must be replaced by a Fisher & Paykel Authorized Service Agent, as it is not a standard power cord.

## Unpacking

To ensure the best performance from your new *AquaSmart™* clothes washer please follow the instructions below.

### Removing the packaging

- 1 Remove the outer packaging.
- 2 Tilt the washer backwards and walk it off the base packer one foot at a time (ensure the lid remains taped down).
- 3 Remove the base packer from under the washer by pulling it out from the front.

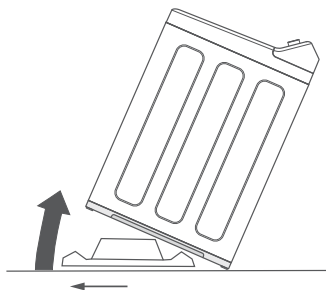

Fig.2 Tilt washer backwards to remove base packer

## Important!

*Operating the washer when the base packer is in place can result in damage to the washer. Ensure the base packer has been removed BEFORE OPERATING your washer.*

- 4 Remove the tape, lift the lid and remove the basket packer from the basket.
- 5 Remove the hoses and accessories.
- 6 Keep the base packer and basket packer in case they are required for future transit.

## Installation

In your clothes washer you will find:

- 1 hose guide.
- 2 inlet hoses.
- 4 rubber foot inserts (if not already inserted into the feet of your washer).
- 1 User Guide.

Refer to page 6 for location installation requirements.

## Drain hose

- 1 Carefully pull the drain hose out from the back of the washer by pulling the exposed part of the hose downwards and outwards.
- 2 To guide the drain hose over the tub / sink or standpipe the hose guide MUST be fitted to the drain hose.

### **Important!**

To prevent siphoning the drain hose should not extend more than  $\frac{3}{4}$ " (20 mm) from the end of the guide. The height of the standpipe or tub / sink should be between  $33\frac{1}{2}$ " to 95" (850 – 2413 mm). The drain hose can be trimmed to length.

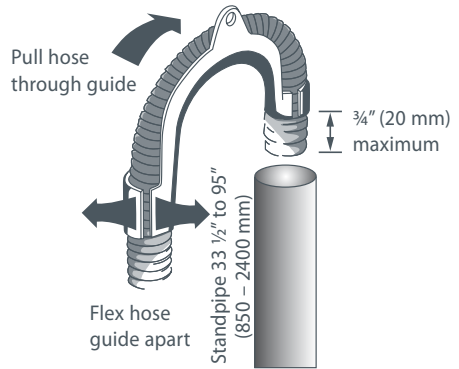

Fig.3 Fitting the drain hose guide

- 3 Place the drain hose in the tub / sink or standpipe. Do not fit the hose to a drain spigot. Drainage must not be airtight in order to prevent siphoning.

### **Important!**

- In multi-storey apartments or any upper floor installation, the washer should be installed on a floor or a tray that is equipped with a drain.
- Check that the tub or standpipe is free from lint or other obstructions before operating the washer.
- In a basement installation do not exceed a standpipe height of 96" (2438 mm).

## Inlet hoses

### **Important!**

- New hose sets provided with the washer shall be used to connect the washer to the water mains.
- Old hose sets should not be re-used.

- 1 Install hoses with the straight end (with filters) fitted to the faucets (refer to Fig.4).
- 2 Install elbow ends of hoses onto clothes washer (inlet valves are marked on the back of the washer H=hot, C=cold) (refer to Fig.5). Ensure the hot valve is connected to the hot faucet and the cold valve is connected to the cold faucet.



Fig.4 Faucet end of hose (straight end)

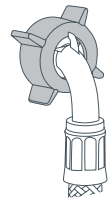

Fig.5 Washer end of hose (elbow end)

## Inlet hose replacement

We recommend the inlet hoses are changed every 5 years. Hoses should also be checked from time to time and replaced if any wear, cuts, bulges, kinks or leaks are found. **WARNING!:** Failure to do so may result in a flood and damage to property.

## Leveling instructions

It is **IMPORTANT** to level the machine to ensure good spin performance and effective detergent and fabric softener dispensing.

A spirit level is provided with your machine. Use this to level your machine, placing it bottom side down in the locations specified below (ensure the surfaces are clean). The machine is level when the bubble sits in the center, within the two lines.

Your washer is equipped with self-locking feet to ensure they do not move once you have leveled your machine. To adjust the feet, tip the washer back or forward to locate the foot you wish to adjust, pull down gently and then twist to move it up or down to the required level. Repeat if necessary.

### **Important!**

*After leveling, the corners of the washer should be clear of the floor (by at least  $\frac{3}{8}$ " (10 mm) and the machine must not rock in any direction.*

- 1 If not already installed, fit the rubber inserts into all 4 feet on the base of the machine.
- 2 Extend all 4 feet by three full turns before moving the machine to its final position.
- 3 Move the machine to its final position using the top corners to manoeuvre the product into place (do not push against the center front of the machine). We recommend a minimum clearance of  $\frac{3}{4}$ " (20 mm) each side and 2" (50 mm) at the rear of the machine.
- 4 With the lid closed, place the spirit level at the center back of the lid (near the control panel). If not level, pull the machine out and adjust the rear feet until the machine is level side to side when in position.
- 5 Open the lid. Place spirit level on the flat surface on the left side, inline with the center of the basket. If necessary, adjust the front left foot until the machine is level.

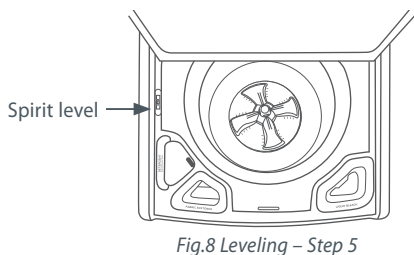
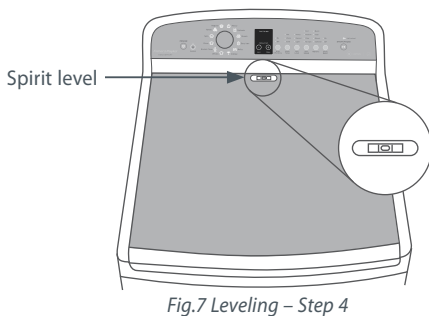
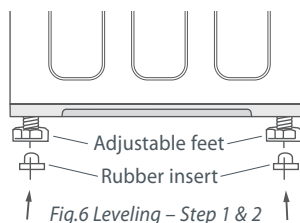

- 6 Move the spirit level to the right side, in line with the center of the basket. If necessary, adjust the front right foot until the machine is level, and does not rock. There should be equal weight on both front feet so that neither can be turned by hand when the machine is in position.
- 7 Place the spirit level at the center front of the topdeck, forward of the lid lock slot. Check the machine is level. Adjust the front feet again if necessary. Move the spirit level around to all positions once more, checking the machine is level in all areas. Check the machine does not rock side to side, front to back, or corner to corner.

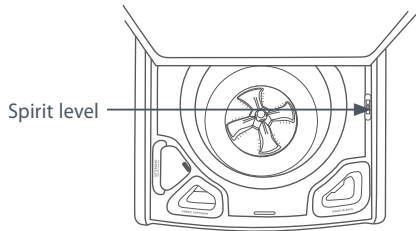

Fig.9 Leveling – Step 6

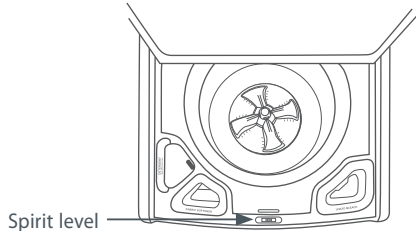

Fig.10 Leveling – Step 7

### ***Important!***

- *Keep your spirit level for the next time you move or reposition your washer.*
- *If moving or transporting your washer in the future, ensure you tape the lid down beforehand.*

## Completing your installation

- Turn on the water and check all hose connections for leaks. Make sure there are no kinks in the hoses. Check the hose connections for leaks again after 24 hours.
- Uncoil the power cord, remove and discard the plastic pin cover, and plug into wall socket and turn the power on.

## Installation test cycle

Your washer must be correctly installed before use. Check the machine's installation and operation using the following procedure:

- 1 Touch POWER to activate your washer.
- 2 Touch both the KEYLOCK and OPTIONS buttons at the same time, and hold for three seconds.
- 3 Touch START/PAUSE to start the installation test cycle. The display will show *IN 5* and the lid will lock.
- 4 The machine will beep to signal the end of the installation test cycle. Any faults will be displayed on the screen (refer to the back of this User Guide to help identify faults). If you need further assistance, please contact a Fisher & Paykel Customer Care Representative. Refer to page 53 for contact details.

Note: if there are no faults found, the washer will automatically turn off at the end of the installation test cycle.

## Clothes washer safety

- This clothes washer is not intended for use by persons (including children) with reduced physical, sensory or mental capabilities, or lack of experience and knowledge, unless they have been given supervision or instruction concerning use of the appliance by a person responsible for their safety.
- The lid will be locked from the start of the cycle until the cycle is complete for safety reasons. To open the lid during operation, you must touch START/PAUSE.
- Supervise children at all times to ensure they do not play with the washer.
- The only user-removable parts of the washer are the inlet hoses and dispenser funnels. No other parts are designed to be removed by anyone other than a Fisher & Paykel Authorized Service Agent.

## Special requirements for alcove or closet installation

The minimum ventilation clearance between the washer and adjacent walls or other surfaces is:

1" (25 mm) minimum either side and front  
3" (75 mm) minimum rear

Consideration must be given to providing adequate clearance for installation and servicing.

The minimum vertical space required from floor to overhead shelves, cabinets, ceilings etc is 58" (1470 mm).

Closet doors must be louvered or otherwise ventilated and have at least 60 square inches (388 Sq. cm) open area for a washer only, or if the closet contains both a washer and dryer, doors must contain at least 120 square inches (774 Sq. cm) of open area equally distributed.

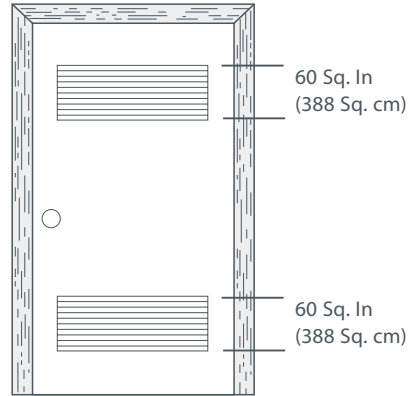

Fig.11 Louvered door Washer & Dryer

## Caution!

*Do not install this appliance in a closet with a solid door.*

## Mobile home installation

Installation must conform to the STANDARD FOR MOBILE HOMES, ANSI A119.1 and NATIONAL MOBILE HOME CONSTRUCTION & SAFETY STANDARDS ACT OF 1974 (PL93-383).

## Grounding instructions

This appliance must be grounded. In the event of malfunction or break down, grounding will reduce the risk of electric shock by providing a path of least resistance for electric current. This appliance is equipped with a cord that has an equipment-grounding conductor and a grounding plug. The plug must be plugged into an appropriate outlet that is properly installed and grounded in accordance with all local codes and ordinances.

Specification subject to change without notice.

## Additional instructions

### Cleaning your washer

Due to the water and energy efficient nature of your machine, regular cleaning of the inside of your washer is necessary and important. Please refer to page 44 for more information.

## Before you do your first wash

For best performance your *AquaSmart*™ should be installed by a qualified or experienced installer.

### Before you start, it is a good idea to go through the following checklist:

- 1 Has the base packer been removed?
- 2 Is the drain hose threaded through the 'U bend' hose guide (with no more than  $\frac{3}{4}$ " (20 mm) extended) and hooked on to your standpipe or tub / sink?
- 3 Is the hot hose connected to the hot valve marked 'H'?  
Is the cold hose connected to the cold valve marked 'C'?
- 4 Is the washer leveled correctly, with the feet extended and cabinet corners clear of the floor? Refer to pages 10 and 11.
- 5 Have you performed the installation test cycle? Refer to page 12.

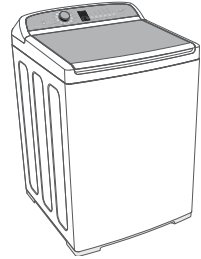

## **WARNING!**



### **Electric Shock Hazard**

Read and follow the **IMPORTANT SAFETY INSTRUCTIONS** outlined in this User Guide before operating this appliance, pages 3 – 5.

Failure to do so can result in death, electric shock, fire or injury to persons.

*AquaSmart™* offers a generous 22 lb (10 kg) load capacity. The large capacity also means other large, bulky items can be washed with ease.

We recommend for everyday use that you separate out your bed sheets and wash them on the specially designed SHEETS cycle.

Wash towels on the TOWELS cycle, if available. If your machine does not have a TOWELS cycle, use the SHEETS cycle.

### ***AquaSmart™* water consumption**

Load Size	Regular High Efficiency*
22 lb (10 kg)	26 G (97 L)
15.5 lb (7 kg)	20 G (77 L)
11 lb (5 kg)	17 G (64 L)
7 lb (3 kg)	15 G (56 L)
2 lb (1 kg)	13 G (49 L)

\*Regular cycle, High Efficiency ON is the default wash cycle for *AquaSmart™*.

Note: water consumptions are based on the *AquaSmart™* default settings.

## AquaSmart™ WL4027P

- It is important to sort your clothes, particularly separating white/light colors from dark colors, as well as separating out bed sheets and washing them on the SHEETS cycle and washing towels on the TOWELS cycle. Refer to pages 23 – 25 for more details on sorting and loading.
- Close bra clasps, do up zippers and check pockets.
- Don't wrap sheets around the basket like a snake, place them in as loose parcels to the side of the low profile agitator, and in layers around the basket.
- Place your clothes directly into the wash basket.

## Detergent

- Your AquaSmart™ has been designed for use with High Efficiency (HE) detergent only.
- AquaSmart™ offers a detergent dispenser for your convenience, located on the front, left hand side of the top deck.
- For the correct detergent dose, please follow the manufacturer's directions, outlined on the detergent package.
- Pour the detergent into the detergent dispenser.
- For more information on detergent, fabric softener or bleach please refer to pages 26 – 28.

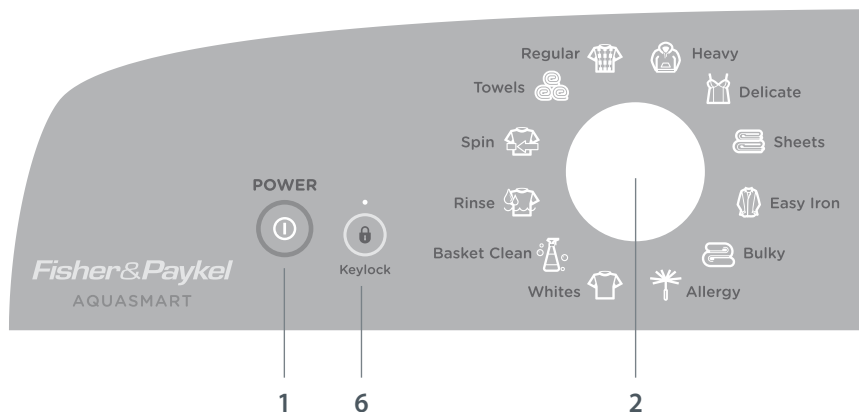
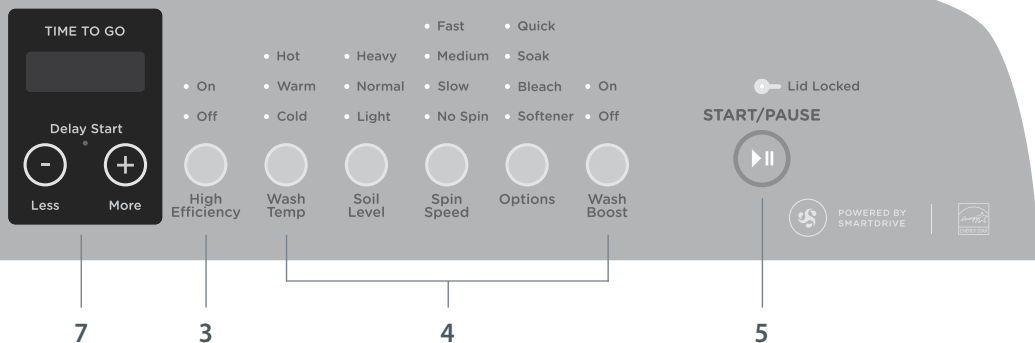

Fig.12 AquaSmart™ control panel (WL4027P)

## Using your washer

These buttons require only a gentle touch to activate.

- 1 Touch POWER to activate your *AquaSmart™* washer.
  - 2 Select your desired wash cycle by turning the *SmartTouch™* control dial. The wash cycle icons will illuminate as you turn the dial, showing which cycle is selected (refer to pages 29 – 33 for details about the wash cycles).
  - 3 High Efficiency - this allows you to select either a high efficiency (High Efficiency On – to save water) or conventional cycle (High Efficiency Off – to use more water when needed) (refer to page 22). Note: only one mode is available for some cycles.
  - 4 Choose your wash options. For example, if you would like a hot wash temperature, touch the WASH TEMP button until the light next to “Hot” is lit. If you wish to use bleach and/or fabric softener, ensure BLEACH and/or SOFTENER is selected in OPTIONS (refer to page 35).
  - 5 Touch START/PAUSE to start the cycle and let *AquaSmart™* do the rest for you. The washer will start to fill with water and automatically select the correct water level and wash action for your load. Please note: constant interruptions to the cycle, such as touching START/PAUSE will increase the time taken to complete the cycle and may result in poorer wash performance.
  - 6 Use KEYLOCK to lock the buttons on the control panel, preventing them from being activated accidentally (refer to page 20).
  - 7 DELAY START allows you to delay the start of your wash from 5 mins up to 18 hours (refer to page 36).
- For best fabric and color care, remove your clothes as soon as the cycle has finished.



## Important!

*Failure to follow the advice in this User Guide may result in damage to your garments, and your expectations of wash performance may not be met.*

Note: selected wash cycles and options may not be available depending on the model of your washer.

## AquaSmart™ WL4027G

- It is important to sort your clothes, particularly separating white/light colors from dark colors, as well as separating out bed sheets and towels and washing them on the SHEETS cycle. Refer to pages 23 – 25 for more details on sorting and loading.
- Close bra clasps, do up zippers and check pockets.
- Don't wrap sheets around the basket like a snake, place them in as loose parcels to the side of the low profile agitator, and in layers around the basket.
- Place your clothes directly into the wash basket.

## Detergent

- Your AquaSmart™ has been designed for use with High Efficiency (HE) detergent only.
- AquaSmart™ offers a detergent dispenser for your convenience, located on the front, left hand side of the top deck.
- For the correct detergent dose, please follow the manufacturer's directions, outlined on the detergent package.
- Pour the detergent into the detergent dispenser.
- For more information on detergent, fabric softener or bleach please refer to pages 26 – 28.

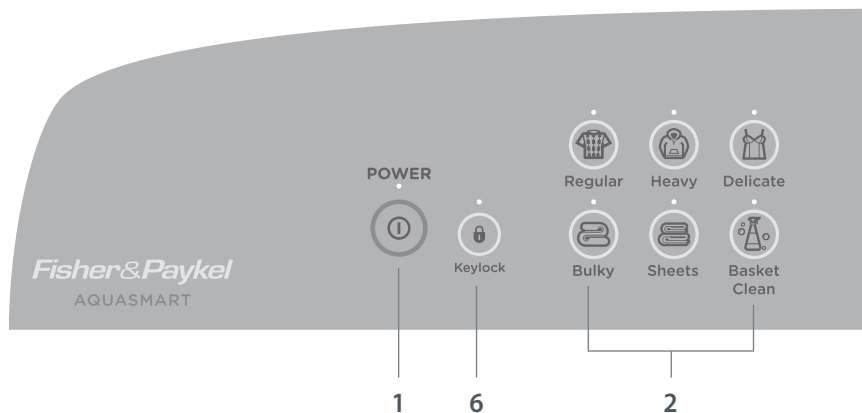
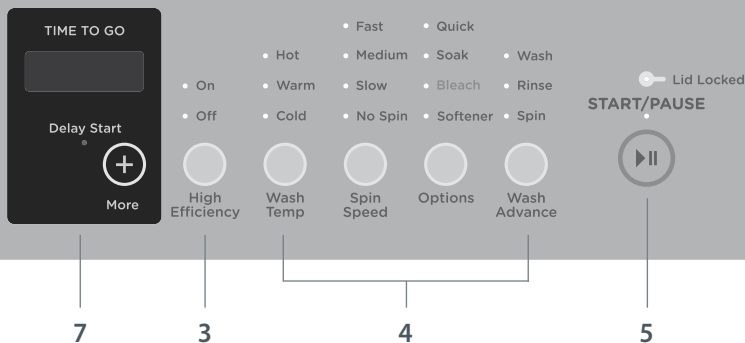

Fig.13 AquaSmart™ control panel (WL4027G)

## Using your washer

These buttons require only a gentle touch to activate.

- 1 Touch POWER to activate your *AquaSmart™* washer.
  - 2 Select your desired wash cycle by touching the corresponding button (refer to pages 29 – 33 for details about the wash cycles).
  - 3 High Efficiency - this allows you to select either a high efficiency (High Efficiency On – to save water) or conventional cycle (High Efficiency Off – to use more water when needed) (refer to page 22). Note: only one mode is available for some cycles.
  - 4 Choose your wash options. For example, if you would like a hot wash temperature, touch the WASH TEMP button until the light next to “Hot” is lit. If you wish to use bleach and/or fabric softener, ensure BLEACH and/or SOFTENER is selected in OPTIONS (refer to page 35).
  - 5 Touch START/PAUSE to start the cycle and let *AquaSmart™* do the rest for you. The washer will start to fill with water and automatically select the correct water level and wash action for your load. Please note: constant interruptions to the cycle, such as touching START/PAUSE will increase the time taken to complete the cycle and may result in poorer wash performance.
  - 6 Use KEYLOCK to lock the buttons on the control panel, preventing them from being activated accidentally (refer to page 20).
  - 7 DELAY START allows you to delay the start of your wash from 5 mins up to 18 hours (refer to page 36).
- For best fabric and color care, remove your clothes as soon as the cycle has finished.



## Important!

*Failure to follow the advice in this User Guide may result in damage to your garments, and your expectations of wash performance may not be met.*

Note: selected wash cycles and options may not be available depending on the model of your washer.

### **SmartTouch™ control dial (selected models only)**

The *SmartTouch*™ control dial provides easy and efficient cycle selection. As you rotate the dial, the cycle selected will be illuminated, as will the default settings for that cycle on the right of the control panel.

### **SmartTouch™ buttons**

The smooth, easy clean buttons require only a gentle touch to activate.

### **Digital display screen**

The digital display screen provides feedback on how long the wash cycle has to go to keep you informed throughout the cycle. The screen also displays your DELAY START selection, should you choose one. The delayed time remaining will show on the screen until the machine starts. The screen will also display messages to help you with the overall running of your washer.

### **Time to go**

Your *AquaSmart*™ washer displays the approximate time the cycle has remaining, so that you can tell at a glance when your washing will be finished. Once you have selected your wash cycle and options, the time the selected cycle will take to complete will be displayed. Please be aware that a number of factors influence the overall cycle time, eg the water flow rate, load size and wash cycle selection, therefore times will vary.

### **Keylock mode**

Keylock can be used to lock the buttons on your *AquaSmart*™. This will avoid accidental button pushes from items left on the lid of the washer as well as touches from any little fingers.

#### **To turn Keylock mode ON or OFF:**

- Touch POWER, then touch and hold the KEYLOCK button for 2 seconds  
Note: when activated, the light above the KEYLOCK button is illuminated.

#### **If Keylock mode is activated:**

- To turn your washer on, **touch and hold the POWER button for 2 seconds**. This will activate the control panel. Keylock will remain activated but will allow you to select your wash cycle options and start the cycle.
- To PAUSE your washer at any time during the cycle, **touch and hold the START/PAUSE button for 2 seconds or touch the START/PAUSE button twice in quick succession**.
- To STOP your washer and power off, simply **touch the POWER button**.

## Lid lock

The lid of your AquaSmart™ washer is locked during the wash cycle, ensuring safety for you and your family while it is operating.

The 'Lid Locked' light (above the START/PAUSE button) is illuminated when the lid lock is activated, letting you know at a glance if you can open the lid or not.

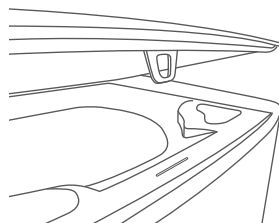

Fig.14 Lid lock

**To unlock the lid at any time during the cycle touch START/PAUSE.**

The lid will be locked from the start of the wash to the end, unless START/PAUSE is pressed.

Note: constant interruptions to the wash cycle may affect wash performance and cycle time.

If the lid is left open, your AquaSmart™ washer will be unable to lock the lid, and the cycle will be halted. The washer will beep to alert you and display a warning message on the screen. If this occurs, ensure that the lid is closed and touch START/PAUSE.

## ***Important!***

- ***Do not put anything down the lid lock slot in the top deck of your machine.***
- ***Do not try to disable the lid lock.***

## Auto drain

- Unsupervised clothes washers filled with water can present a drowning hazard to small children. In order to minimize any risk of this type of accident, your AquaSmart™ has been pre-programmed to know when this potential hazard is created and drain the wash water to a safe level.
- If you pause your AquaSmart™ at any time during the wash cycle when there is water in the basket, the machine will activate the AUTO DRAIN function after 3 minutes. This will drain the water in the wash basket to an acceptable level, minimizing any potential hazard.
- A message *Dr* will be displayed on the digital display while AUTO DRAIN is in operation. The cycle can be restarted when AUTO DRAIN is in operation by touching START/PAUSE.

The *AquaSmart*™ washer has two modes of washing, **HE 'On' (High Efficiency)** and **HE 'Off' (Conventional)**. Both modes start the same way, with a Detergent Activating wash.

### Detergent Activating wash

*AquaSmart*™ fills the basket at the selected water temperature, with just enough water so the clothes are saturated. This small amount of sudsy water flows through the clothes, up a specially designed portal and back onto the clothes in a waterfall effect. This thoroughly dissolves and activates the detergent.

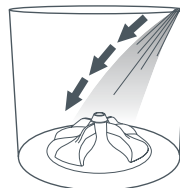

Fig.15 Detergent Activating wash

### High Efficiency On (High Efficiency mode)

In the High Efficiency mode the *AquaSmart*™ then fills with just enough cool water to lift the clothes off the low-profile agitator so that when it rotates, the clothes gently roll over each other. This wash gives you the benefit of water savings, using similar quantities of water to most front loaders. Select High Efficiency ON.

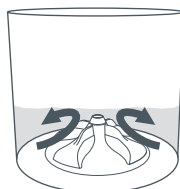

Fig.16 High Efficiency wash

### High Efficiency Off (Conventional mode)

The Conventional mode is the immersion wash all top-load washer users are familiar with. However, this mode still uses less water than that of other top loaders which utilise the immersion wash. After the Detergent Activating wash the *AquaSmart*™ fills with cold water until the clothes are submerged, and gently turns the clothes over. We recommend this mode when the dilution effect of water can solve or prevent common wash problems. For example, when dye or color run can be a problem (ie new, dark-colored garments), or when washing sandy towels. Select High Efficiency OFF.

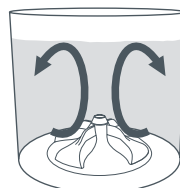

Fig.17 Conventional wash

Some cycles can be used in both modes, whilst others are available in only one.

	Model			
	WL4027P		WL4027G	
	Mode		Mode	
	HE On	HE Off	HE On	HE Off
Regular	✓	–	✓	–
Heavy	✓	✓	✓	✓
Delicate	✓	✓	✓	✓
Sheets	–	✓	–	✓
Easy Iron	–	✓	n/a	n/a
Bulky	–	✓	–	✓
Allergy	✓	✓	n/a	n/a
Whites	✓	✓	n/a	n/a
Towels	✓	✓	n/a	n/a

n/a - not available

The two wash modes mean that your *AquaSmart*™ washer gives you the best of both worlds, accommodating any laundry situation.

## Fully automatic water level

You may notice that your *AquaSmart*™ clothes washer behaves differently from your previous washer.

Your *AquaSmart*™, like all High Efficiency washers, has a fully automatic water level. This means that the selection of the water level is left entirely up to the washer. This ensures optimum wash performance and water savings.

Should you wish to use more water, simply select High Efficiency OFF where available (refer to page 22).

## Sorting and loading explained

You have bought a High Efficiency washer, so like Front Loaders your *AquaSmart*™ uses much less water and energy than traditional top loading clothes washers. It is important to sort your wash load to ensure optimum wash performance.

### Sheets

Separate out sheets and comforter covers and use the SHEETS cycle which has been especially designed for these items. Ensure that comforter covers are buttoned or domed closed before placing in the washer. To get the best possible wash, load these items individually as 'parcels' toward the outer edge of the basket (ie to the side of, not directly across the low profile agitator) and in layers (two items per layer).

### Colored items

Dye or color run can be a problem with High Efficiency washers, so separate highly colored garments especially when they are new and have not been washed many times. Choose the EASY IRON or DELICATE cycle, High Efficiency OFF and COLD wash temp options. Most dye transfer occurs when clothes are left too long in the machine at the completion of the cycle so try not to leave your colored clothes lingering in the washer.

### Bulky items

Comforters, sleeping bags, water-proof items, ski jackets, blankets and throws are all items which tend to behave unusually in a clothes washer. The lighter items tend to float, while a large blanket can get very heavy and make spinning difficult. Your *AquaSmart*™ has a specific BULKY cycle option designed to help take care of these washing challenges.

### Creasables

When you are concerned about creasing or wrinkling of items we recommend you use the EASY IRON or DELICATE cycles. Alternatively, select one of the Conventional cycles (ie where High Efficiency mode is OFF). The extra water used by these cycles will help to reduce creasing. Reducing the SPIN SPEED may also help (refer to page 35).

### Jeans

These heavy items can be responsible for damaging other items in the wash and require special attention when it comes to washing them. We feel that they should be washed separately using the EASY IRON or DELICATE cycle, High Efficiency OFF and COLD wash temp options, or using the BULKY cycle (with COLD wash temp).

Hint: turn your jeans inside-out before washing to help maintain their appearance.

**Soil**

Very dirty, sandy or linty loads are best washed separately to prevent transfer onto other garments. It may be that you have new towels that create lots of lint, or very sandy beach gear. We suggest using High Efficiency OFF in these circumstances or selecting the fabric softener rinse as this will give an extra deep rinse (ie ensure the SOFTENER option is selected).

Note: there is no need to add fabric softener to the dispenser in this instance.

Very dirty loads should be washed separately. The HEAVY soil level option (where available) can be selected to provide some extra agitation (refer to page 34).

**Delicates**

To take extra special care of delicate items, we suggest using the DELICATE cycle.

**Sorting**

To get the best wash results it pays to sort your clothes before washing.

- Care labels provide valuable information about the fabric type and how the garment should be washed.
- Sort items according to what they are soiled with – some soils, like mud and blood are best washed in cold water. Oily soils (eg some foods and marks on shirt collars) are best washed in warm water.
- Always separate colored items from whites, especially when they are new.
- We recommend that you wash towels on the TOWELS cycle if available. If your machine does not have a TOWELS cycle, use the SHEETS cycle.
- Some items are lint givers (eg towels, nappies), while others are lint collectors (eg black trousers, synthetic socks). Always wash lint givers and collectors separately. Where possible, turn lint collectors inside out.

Lint givers	Lint collectors
Towels	Synthetics
Chenille	Corduroy
Nappies	Polyester cottons
Flannelette	Socks

## Before you load

### Check pockets

Loose items can damage both your *AquaSmart™* and your clothes.

### Close zippers, hooks and eyes

This is to make sure that these items do not snag on other clothes. We recommend putting lingerie in a lingerie bag prior to washing for best care of these items. Fasten the opening of comforter covers.

### Mend any torn garments or loose buttons

Tears or holes may become larger during washing. Remove any loose bra wires as they can damage your washing machine and/or dryer.

### Pretreat any stains

Use an appropriate surface to apply treatments. Take care to not spray or wipe pre-treaters around or directly on your washer. These may damage the washer.

## Loading

- *AquaSmart™* washer is more efficient when washing larger loads. So try to wash larger loads without packing clothes too tightly into the wash bowl. Wait until you have at least 4 or 5 items before you do a wash.
- For the best wash, only fill the washer to the top of the stainless steel bowl (ie to just underneath the plastic ring).
- Always separate out your sheets and wash them on their own using the specifically designed SHEETS cycle. Your sheets will wash better and last longer this way. Load sheets in parcels to the side of the low profile agitator and in layers around the basket. Do not load sheets across the centre of the low profile agitator.
- Never wrap items around the low-profile agitator like a snake, or spread them over the agitator. Instead, place them in as loose parcels. This will help prevent tangling and out of balance issues.
- For best results and longevity, always separate out your towels and wash them on their own using the specifically designed TOWELS cycle (selected models only).

### ***Important!***

***Please do not, under any circumstances, attempt to wash an electric blanket in your *AquaSmart™* washer. We do not recommend washing curtains in your washer. Sunlight makes them brittle so they may disintegrate during washing.***

## Choosing the right detergent

Your *AquaSmart*™ is a High Efficiency clothes washer and needs **low sudsing detergent** to prevent oversudsing problems. This is the same type of detergent front loaders use and is labelled “High Efficiency” (HE). There are both liquid and powdered low sudsing detergents available.

When washing woollens use a wool detergent but use it sparingly as these are usually very high foaming. Do not use soap flakes or soap powders.

## How much detergent?

Use the manufacturer’s instructions on the detergent packet as a guide to the correct amount to use. The correct amount of detergent will vary depending on the amount of soil in your clothes and the size of your load. For example, jeans may need more and towels less.

As a starting point:

- Use one scoop or cap full for a large load and reduce or increase the dosage as required.
- For a small load (eg 4 – 5 t-shirts) use ¼ of a scoop or cap full.

If you have oversudsing problems reduce your dosage.

If your clothes are not clean enough, try using a bit more.

## Where do I put my detergent?

Pour your detergent into the detergent dispenser, located on the left side of the washer. We recommend that you measure your detergent first according to the manufacturer’s recommended dosage.

You will notice that most of the detergent placed in the dispenser will fall into the washer. It will remain in an area separated from your clothes until the machine begins to fill. As the washer fills, the dispenser will be flushed of any residue. The detergent is then mixed with water at the bottom of the outer tub, dissolving and activating it to ensure optimum wash performance.

When washing in very cold water or on the quicker cycles (eg DELICATE) dissolving the detergent in **warm** water before pouring it down the dispenser will improve wash performance. If you are using detergent pods or single dose laundry packets place in the basket prior to adding laundry. Follow manufacturer’s dosage instructions.

## **Important!**

*We do not recommend you use nappy sanitizers or bleach to soak items in your AquaSmart™ washer. These products are very corrosive to metal surfaces and may seriously damage your washer.*

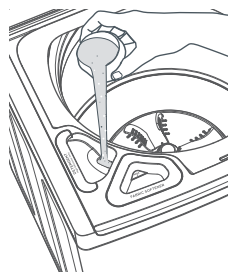

*Fig.18 Adding detergent to the detergent dispenser*

## Choosing the right cycle

If you wish to use fabric softener you will need to select the SOFTENER option by using the OPTIONS button which will give you a deep rinse. If SOFTENER is not selected, the fabric softener will not be dispensed correctly.

Note: a small volume of water remaining in the dispenser at the end of the cycle is normal.

## Adding the fabric softener

Always refer to the fabric softener package for the manufacturer's recommended dosage.

Measure the fabric softener out into the cap and pour into the fabric softener dispenser (next to the detergent dispenser). The fabric softener will remain in the top of the dispenser until the deep rinse when water flushes it into the tub.

Note: if you fill above the MAX level mark, the fabric softener will dispense into the basket prematurely and may stain clothes, and also contribute to scrud (described below).

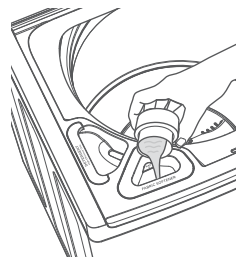

*Fig.19 Adding softener into the fabric softener dispenser*

## Cleaning the dispenser

The dispenser may need cleaning periodically. Please refer to page 43 for advice about cleaning the dispenser.

## Scrud

Scrud is the name of the waxy build-up that can occur within any washer when fabric softener comes into contact with detergent. This build-up is not brought about by a fault in the washer. If scrud is allowed to build-up in the washer it can result in stains on the clothes or an unpleasant smell in your washer.

If you wish to use fabric softener we recommend you:

- Use it sparingly.
- Use one that is of a thinner consistency.
- Measure it carefully to ensure you do not fill above the MAX level of the dispenser.
- Clean the dispenser as soon as the cycle has finished.
- Clean your washer regularly using the BASKET CLEAN cycle (refer to page 44).

Cold water washing increases the chance of this build-up occurring. We recommend a warm or hot wash at regular intervals, eg every 5th wash.

## Choosing the right cycle

Remember to check clothing labels before you begin to ensure that garments are bleach compatible.

If you wish to use bleach please select the BLEACH option by using the OPTIONS button. The bleach will be diluted and automatically released into the wash at the correct stage in the cycle. This ensures maximum bleach efficiency and optimum clothes care. If the BLEACH option is not selected, bleach will not be dispensed into the wash and will drain safely away prior to the end of the cycle.

When washing white items, select the WHITES cycle for best performance with bleach. If your model of washer does not offer a WHITES cycle, we recommend you select the REGULAR cycle for best performance with bleach. When washing colored items, **please ensure you use color-safe bleach.**

## How much bleach do I use and where do I put it?

### Liquid Bleach

Your AquaSmart™ washer requires less bleach than traditional top loading washers. Always follow the manufacturer's recommended dosage. Pour the recommended dosage of bleach into a measuring cup with a spout, then carefully pour this into the bleach dispenser ensuring that it does not fill higher than the MAX level. Adjust the amount of bleach you use to the load size, eg for smaller loads use less bleach.

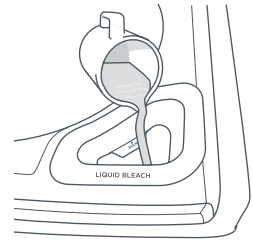

Fig.20 Adding bleach into the bleach dispenser

### Important!

- Do not fill the bleach dispenser above the MAX fill mark.
- Do not pour undiluted, liquid chlorine bleach directly onto clothes.
- Use only liquid chlorine bleach in this dispenser.
- To avoid splashing and spills we recommend the use of a cup with a pouring spout.

Note: both liquid **and** powdered color-safe bleach can be used in your AquaSmart™ washer.

- If you use a powdered detergent, use a powdered color-safe bleach (however **add this to the detergent dispenser NOT the bleach dispenser.** Follow the manufacturer's instructions).
- If you are using liquid detergent, use a liquid color-safe bleach (add the bleach to the bleach dispenser. Follow the manufacturer's instructions).
- If you are using bleach pods place in the basket prior to adding laundry. Follow manufacturer's instructions.

Failure to follow the instructions above could result in damage to clothing.

Your *AquaSmart*™ washer has a number of wash cycles to suit your laundering needs. Selecting the most appropriate cycle for each particular wash load will help ensure you get the best possible wash result.

Note: not all cycles may be available on your model of washer.

## Wash cycles explained



**Regular**

### Regular – High Efficiency On

For normally soiled everyday cotton loads, eg t-shirts, shorts, casual shirts.

### Regular – High Efficiency Off

Not available.

	High Efficiency ON (Default mode)	High Efficiency OFF
Agitate time*	11 – 15 mins	n/a
Wash action	Regular High Efficiency	
Wash temp**	Warm	
Rinse sequence	Spray	
Spin	Fast	



**Heavy**

### Heavy – High Efficiency On

Recommended cycle for heavily soiled durable garments, eg tea towels, overalls, children's clothes.

### Heavy – High Efficiency Off

For heavily soiled durable garments when you want to use more water.

	High Efficiency ON (Default mode)	High Efficiency OFF
Agitate time*	13 – 17 mins	13 – 17 mins
Wash action	Heavy High Efficiency	Heavy Conventional
Wash temp**	Warm	Warm
Rinse sequence	Spray	Spray / Deep
Spin	Fast	Fast

## Wash cycles



## Delicate

**Delicate – High Efficiency On**  
For delicate lightly soiled clothes.

**Delicate – High Efficiency mode Off**  
For when you want to wash your delicates in more water. Also recommended for machine and hand washable woollen items.

	High Efficiency ON	High Efficiency OFF (Default mode)
Agitate time*	6 mins	6 mins
Wash action	Delicate High Efficiency	Delicate Conventional
Wash temp**	Warm / Cold	Warm / Cold
Rinse sequence	Spray / HE Deep	Spray / Deep
Spin	Slow	Slow



## Sheets

**Sheets – High Efficiency On**  
Not available.

**Sheets – High Efficiency Off**  
Recommended cycle for bed sheets, tablecloths, comforter covers and for towels if TOWELS cycle is not available on your machine.

	High Efficiency ON	High Efficiency OFF (Default mode)
Agitate time*	n/a	15 mins
Wash action		Sheets Conventional
Wash temp**		Warm
Rinse sequence		Spray / Deep
Spin		Fast

Easy Iron  
(selected models)

**Easy Iron – High Efficiency On**  
Not available.

**Easy Iron – High Efficiency Off**  
Recommended cycle for minimizing creasing.

	High Efficiency ON	High Efficiency OFF (Default mode)
Agitate time*	n/a	9 – 13 mins
Wash action		Regular Conventional
Wash temp**		Warm / Cold
Rinse sequence		Spray / Deep
Spin		Slow



### Bulky

**Bulky – High Efficiency On**  
Not available.

**Bulky – High Efficiency Off**  
Recommended cycle for washing bulky items.

	High Efficiency ON	High Efficiency OFF (Default mode)
Agitate time*	n/a	8 mins + 30 min soak
Wash action		Bulky Conventional
Wash temp**		Warm
Rinse sequence		2 Deep
Spin		Slow

The BULKY cycle takes special care of bulky items. Bulky garments and bedding wash most effectively when they can move freely. Ensure that there is sufficient room in the basket for the load to move during the wash.

When washing a single bulky item add a large beach towel to the wash, to ensure the load is balanced for an effective spin.

Note: we recommend that you do not wash woollen comforters, or any other item marked “dry clean only” in your *AquaSmart™* washer.



### Allergy (selected models)

**Allergy – High Efficiency On**

Recommended cycle for asthma sufferers and people with skin sensitivities.

**Allergy – High Efficiency Off**

Recommended for situations when a little more water is required.

	High Efficiency ON	High Efficiency OFF (Default mode)
Agitate time*	11 – 15 mins	11 – 15 mins
Wash action	Regular High Efficiency	Regular Conventional
Wash temp**	Hot	Hot
Rinse sequence	Spray / 2 HE Deep	Spray / 2 Deep
Spin	Fast	Fast

Note: the ALLERGY cycle is not recommended for garments prone to color run.

## Wash cycles



**Whites**  
(selected models)

### Whites – High Efficiency On

For washing white garments.

### Whites – High Efficiency Off

For washing white garments when extra water is preferred.

	High Efficiency ON	High Efficiency OFF (Default mode)
Agitate time*	11 – 15 mins	11 – 15 mins
Wash action	Regular High Efficiency	Regular Conventional
Wash temp**	Warm / Hot	Warm / Hot
Rinse sequence	Spray	Spray / Deep
Spin	Fast	Fast



**Basket Clean**

### Basket Clean

For maintaining the cleanliness of your washer.

	High Efficiency ON	High Efficiency OFF (Default mode)
Agitate time*	n/a	Periodic agitation during a 2hr soak
Wash action		Regular Conventional
Wash temp**		Hot
Rinse sequence		Spray / Deep
Spin		Medium

Cleaning the inside of your washer regularly is important. Your washer will remind you to complete a BASKET CLEAN cycle every 100 cycles (the BASKET CLEAN cycle icon will flash to alert you) or we recommend you complete this cycle 5 – 6 times a year (refer to page 44).



**Towels**  
(selected models)

### Towels – High Efficiency On

Recommended for washing lightly soiled towels and when you want to save water.

### Towels – High Efficiency Off

Recommended cycle for everyday washing of towels, new towels that may release dye during the wash and after a day at the beach.

	High Efficiency ON	High Efficiency OFF (Default mode)
Agitate time*	11 – 15 mins	11 – 15 mins
Wash action	Towels High Efficiency	Towels Conventional
Wash temp**	Warm / Cold	Warm / Cold
Rinse sequence	Spray / HE Deep	Spray / Deep
Spin	Fast	Fast



### Rinse

(selected models)

#### Rinse – High Efficiency On

This cycle allows you to select a water efficient Rinse and Spin only.

#### Rinse – High Efficiency Off

This cycle allows you to select Rinse and Spin only, using more water for those situations that require it.

	High Efficiency ON (Default mode)	High Efficiency OFF
Agitate time*	None	None
Wash action	None	None
Rinse temp	Cold	Cold
Rinse sequence	Spray	Spray / Deep
Spin	Fast	Fast



### Spin

(selected models)

#### Spin

This cycle gives you the ability to select a Spin only. This cycle also allows you to customize the spin speed to suit your needs.

Agitate time*	None
Wash action	None
Rinse temp	None
Rinse sequence	None
Spin	Fast or as selected

If you wish to change any of the wash options while your *AquaSmart™* is running, press START/PAUSE then select the required option.

\*Refers to the agitation time in the *wash* part of the cycle only, *not* the total time taken to complete a cycle. In addition, the actual wash time depends largely on the size of your wash load, therefore can vary by a number of minutes.

\*\*Refers to the temperature of the wash part of the cycle only, all rinses use cold water.

## Wash cycle options explained

Once you have selected your wash cycle you may wish to change the default wash options.

### High Efficiency

This option lets you choose between a High Efficiency (ie High Efficiency On) and Conventional (ie High Efficiency Off) mode of washing.

Some cycles can be used in either of the modes or only one, depending on what is best for your clothes (refer to page 22).

### Wash Temp

*AquaSmart™* offers five wash temperatures and an additional setting, CONTROLLED COLD.

The water temperature is monitored by a sensor which controls hot and cold water inputs to deliver uniform wash temperatures.

Simply touch the WASH TEMP button to increase or decrease the wash temperature.

We recommend selecting the most suitable wash temperature for the fabric and the type of soil to be removed. Always refer to the item's care label for the manufacturer's recommended washing instructions.

Note:

- The temperature option selected determines the temperature of the first phase of the two-part wash system, known as the Detergent Activating Wash (with the exception of the ALLERGY cycle where both parts of the wash are at the user selected temperature).
- Some temperatures are not available on some cycles as a safeguard for your clothes (eg HOT and WARM/HOT on the DELICATE cycle).

Hint: if a hot wash is required, where both phases of the wash system are hot, you must select the ALLERGY cycle or the SHEETS cycle and HOT temperature.

### Controlled Cold

The temperature of cold faucet water varies widely, depending on your location and the season. The lower the cold water temperature, the less effective the cold wash becomes. To help with this issue we have developed CONTROLLED COLD which adds a small amount of warm water, when necessary, to raise your cold water wash to approximately 68°F (20°C). This will ensure that you receive a more effective wash in cold water. Cold Tap ("tAP") is the default COLD setting on your washer. If you wish to use the CONTROLLED COLD setting as the default COLD setting, refer to page 40 to learn how to change the default setting.

### Soil Level (selected models only)

Your clothes and other washable items sometimes need more or less cleaning than others. The SOIL LEVEL option lets you adjust the wash to suit the amount of soil in your load. For example, for dirty clothes, select HEAVY and for items that are only lightly soiled, select LIGHT. This adjusts the wash time accordingly to give the load the right amount of agitation to remove the soil.

## Spin Speed

Your *AquaSmart*™ washer offers three spin speeds: FAST (maximum 1100 rpm), MEDIUM (670 rpm) and SLOW (330 rpm), plus an additional NO SPIN option. The default spin speed for each cycle can be changed. Note: not all spin speed options are available for some cycles for clothes care reasons. Simply increase or decrease your spin speed by touching the SPIN SPEED button. NO SPIN will end the cycle after the rinse, allowing you to remove drip-dry items before you proceed the washer to its final spin. Once drip-dry items have been removed, touch POWER, select SPIN (change the SPIN SPEED if necessary, eg select SLOW for delicate or creasable items) and touch START/PAUSE.

Note: your washer will optimize the spin speed according to the level of out-of-balance in the load.

## Wash Boost (selected models only)

If you have stains in your wash load you can add a number of short soaks to the wash to help remove these by using the WASH BOOST option. Select the WASH BOOST option to ON.

## Options

### Quick

Use the QUICK option to save time on most cycles. Wash, rinse and spin times of the cycle will be shortened.

Note: the QUICK option is available on selected cycles only. If QUICK is not available for a cycle, your washer will skip over it in the OPTIONS menu.

### Soak

The SOAK option provides a two hour soak during the middle of the wash phase of the cycle. The machine will then complete the rest of the cycle. During SOAK, the washer will agitate for a few seconds every minute. To perform a soak during a cycle, simply select SOAK from the OPTIONS menu.

To exit SOAK, touch START/PAUSE and select RINSE. Change the SPIN SPEED if necessary (eg select SLOW if washing delicate, or creasable items) and touch START/PAUSE.

Note: if the SOAK option and QUICK option are selected on any given cycle, the soak time will be reduced to one hour.

## ***Important!***

*Ensure items are colorfast before using soak.*

### Bleach

If you wish to use bleach, ensure BLEACH is selected. Your washer will adjust the cycle so that the bleach is dispensed correctly and safely. This also changes the rinse option to ensure thorough removal of any bleach residue.

### Softener

If you wish to use fabric softener, ensure SOFTENER is selected. This will adjust the rinse part of the cycle so that softener is dispensed correctly.

## Delay Start

The DELAY START option can delay the start of the wash cycle between 5 minutes and 18 hours. This can be useful to time your washing to finish when you arrive home from work, or to start once you have finished in the shower. Simply touch the MORE (+) button to increase the delay time, and LESS (-) button (where available) to decrease the time, or turn DELAY START off. Touch START/PAUSE to confirm your selection and start the countdown.

Note: we suggest that you avoid using DELAY START for damp, non-colorfast items as this may cause dye run to occur.

## Wash Advance (selected models only)

Sometimes you may not need to run a full wash cycle. Use WASH ADVANCE to advance the current cycle or to start a cycle at a particular stage, ie to complete a rinse and spin or to perform a spin only.

To advance the current cycle, touch START/PAUSE then use the WASH ADVANCE button to advance to RINSE or SPIN.

To start a cycle at RINSE or SPIN touch the WASH ADVANCE button to select either RINSE or SPIN.



Fig.21 Advancing the wash cycle (WL4027G)

## To customize a cycle

You can program your AquaSmart™ washer to remember the wash options you prefer for each wash cycle. For instance, you may want to set the REGULAR cycle to complete a WARM / COLD wash every cycle or set the HEAVY cycle to include a SOAK.

### WL4027P model

- 1 Touch POWER.
- 2 Turn the dial to select the wash cycle you wish to customize.
- 3 Touch and hold the button of the preferred option you want to customize, eg WASH TEMP for 3 seconds. You will hear 2 quick beeps and the wash cycle icon will flash. The screen will display *SEt*.
- 4 Select your preferred setting for this option, and any other options you wish to customize for this cycle.
- 5 Touch the START/PAUSE button to store your customized cycle. A long beep will sound to confirm that your changes have been saved.

To modify your customized wash cycle simply repeat these steps. To return all wash cycles to their factory default settings, please refer to page 42.



Fig.22 Customizing a wash cycle, eg customizing the wash temperature for the REGULAR cycle (WL4027P)

### WL4027G model

- 1 Touch POWER.
- 2 Touch and hold the wash cycle you want to customize eg REGULAR, for 3 seconds. You will hear 2 beeps and the screen will display *SEt*.
- 3 Select your preferred settings eg COLD, MEDIUM.
- 4 Touch the button of the wash cycle you are customizing again, eg REGULAR, to store your customized cycle. You will hear a long beep to confirm the changes have been saved.

To modify your customized wash cycle simply repeat these steps. To return all wash cycles to their factory default settings, please refer to page 42.



Fig.23 Customizing a wash cycle, eg customizing the wash temperature for the REGULAR cycle (WL4027G)

## Option Adjustment mode

After using your washer a number of times you may want to fine tune some of the options to suit your wash needs.

**There are a number of pre-set options which can be altered:**

- 1 Changing the COLD wash temperature to CONTROLLED COLD.
- 2 The out of balance recovery routine.
- 3 The number of beeps at the end of the cycle.
- 4 Resetting to factory default settings.

### To enter Option Adjustment mode

- 1 Turn the machine on at the wall but **do not** touch POWER. Touch and hold the KEYLOCK and START/PAUSE buttons together for 3 seconds. You will hear 3 quick beeps indicating you have entered Option Adjustment mode and the machine will show the default setting for the COLD wash temperature.

**The diagrams on page 39 show how the wash cycle icons relate to the options you can change on your washer model.**

- Pages 40 – 42 explain the different options in more detail.
- 2 Use the dial and/or buttons on the control panel to make your changes to the pre-set options.
- 3 Touch POWER to return to normal mode when you have finished modifying your options. Your washer will automatically remember your changes.

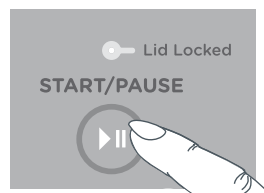
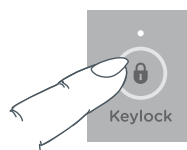

Fig.24 Entering Option Adjustment mode

## Adjusting your options

- 1 Enter the Option Adjustment mode (refer to page 38).
- 2 The diagrams below show how the wash cycle icons relate to the pre-set options you can change. They also show what will be displayed when you first enter Option Adjustment mode.

### WL4027P model

Options you can change are accessible using the HEAVY, DELICATE, SHEETS and EASY IRON cycles only.

Use Fig.25 to help you adjust the options, eg select the HEAVY cycle to modify the cold wash temperature, select the DELICATE cycle to change the out of balance (OOB) recovery process, and so on.



Fig.25 Option Adjustment mode (WL4027P)

### WL4027G model

Options you can change are accessible using the REGULAR, HEAVY, DELICATE and BULKY cycles only.

Use Fig.26 to help you adjust the options, eg select the REGULAR cycle to modify the cold wash temperature, select the HEAVY cycle to change the out of balance (OOB) recovery process, and so on.



Fig.26 Option Adjustment mode (WL4027G)

- 3 Use the MORE **+** and LESS **-** (where available) DELAY START buttons underneath the digital display to scroll through the available settings of your selected option.

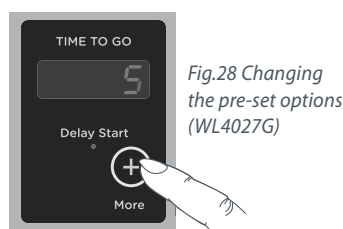
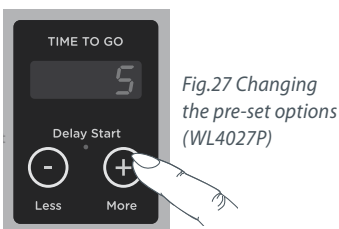

## Wash temperature

### Controlled Cold

If your incoming cold water temperature is very low you will get a less effective wash. The CONTROLLED COLD option solves this problem by adding a small amount of hot water to raise the temperature of the wash to approximately 68°F (20°C).

#### To program the CONTROLLED COLD temperature option:

- 1 Enter Option Adjustment mode (refer to page 38).
- 2 **For the WL4027P model:** select the HEAVY cycle (Fig.29).  
**For the WL4027G model:** select the REGULAR cycle (Fig.30).
- 3 Select COLD wash temperature by using the WASH TEMP button (if not already selected).
- 4 The digital display shows the temperature adjustment possible. The default setting is *LAP*, ie the temperature of the incoming water from the cold cylinder (tank).
  - Touch the MORE (+) button so *00* or *01* is displayed. Your washer will now control the cold temperature to approximately 68°F (20°C).



Fig.29 Changing the Cold wash temperature setting to Controlled Cold (WL4027P)

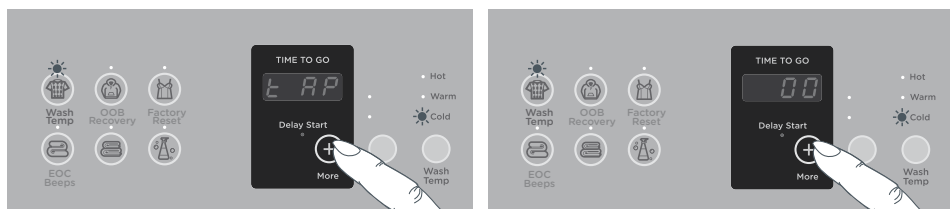

Fig.30 Changing the Cold wash temperature setting to Controlled Cold (WL4027G)

Note: if you always use COLD or CONTROLLED COLD water, we recommend that a WARM or HOT wash be used regularly, eg every 5th wash should be at least a warm one to maintain the cleanliness of your washer.

## Out of balance (OOB) recovery routine

When your washer is spinning it can sense if the wash load is out of balance. If an out of balance load is detected, the washer will stop and retry spinning one more time. If it still senses an unbalanced load there are two options the washer can take.

### Automatic recovery OFF (default setting)

Your washer will stop, beep, and show **OUT OF BAL** in three phases on the display screen. You must redistribute the load more evenly yourself and touch **START/PAUSE** to resume the cycle. Use this option if you wish to conserve water.

### Automatic recovery ON

Your washer will try to automatically correct the out of balance load. The machine will fill with water and agitate to redistribute the load before trying to spin up again.

The washer will compensate for any out of balance by reducing the spin speed. As a result, your clothes may be wetter than you expect at the end of the cycle.

### To change the out of balance recovery routine:

- 1 Enter Option Adjustment mode (refer to page 38).
- 2 **For the WL4027P model:** select the DELICATE cycle.  
**For the WL4027G model:** select the HEAVY cycle.
- 3 Touch the MORE (+) button to turn automatic out of balance recovery on or off.

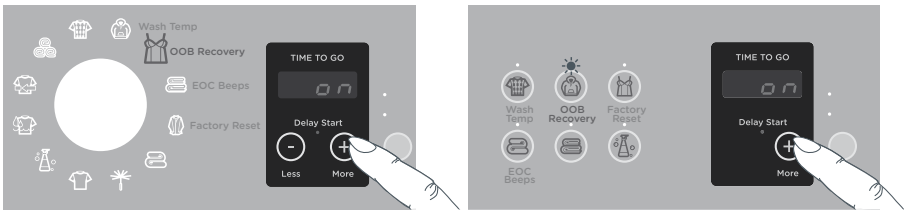

Fig.31 Changing the out of balance recovery routine

## End of cycle (EOC) beeps

The beeps signalling the end of the cycle can be increased or decreased. The default setting is 5 beeps.

### To modify the number of beeps sounding at the end of the cycle:

- 1 Enter Option Adjustment mode (refer to page 38).
- 2 **For the WL4027P model:** select the SHEETS cycle.  
**For the WL4027G model:** select the BULKY cycle.
- 3 Touch the MORE (+) or LESS (-) button (where available) to increase or decrease the number of beeps, or for no beeps to sound at the end of the cycle.

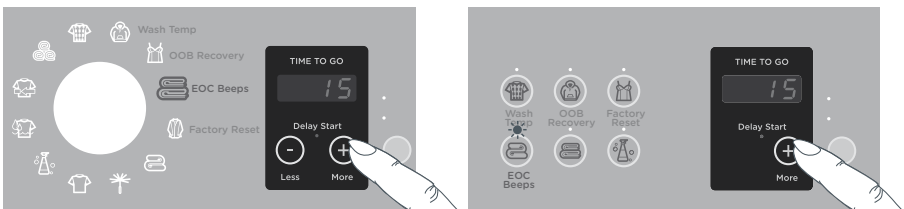

Fig.32 Modifying the number of beeps to signal the end of the cycle

## Factory reset

You can reset your washer to the default settings it left the factory with.

**To reset your washer to its factory settings:**

- 1 Enter Option Adjustment mode (refer to page 38).
- 2 **For the WL4027P model:** select the EASY IRON cycle (Fig.33).  
**For the WL4027 G model:** select the DELICATE cycle (Fig.34).
- 3 The display will show  $r 5t$  . Touch START/PAUSE for 3 seconds to reset your washer to its factory settings.

Note: this action will reset the washer to the default settings, exit Option Adjustment mode and power off your washer.

Touch POWER to exit if you do not wish to reset your washer.



Fig.33 Changing the washer settings back to the factory default (WL4027P)



Fig.34 Changing the washer settings back to the factory default (WL4027G)

Remember, to save changes and exit from the Option Adjustment mode at any time (ie to return to normal operating mode), touch the POWER button.

## When you have finished the cycle

- Turn off the faucets to prevent the chance of flooding should a hose burst.
- Unplug the washer from the power socket.

## Cleaning your AquaSmart™

Before you start cleaning your AquaSmart™ washer, ensure that it is disconnected from the power (ie unplug from the power socket), or that the Key Lock mode has been activated (refer to page 20).

### Cleaning the control panel topdeck and lid

Use a soft damp cloth to wipe all surfaces, and wipe dry. Avoid using chemical or scouring cleaners, as these will damage the paint and plastic surfaces of your washer.

## Important!

*The SmartTouch™ control dial (WL4027P model) and lid are not designed to be removable for cleaning. Do not attempt to remove the dial or lid.*

### Cleaning the detergent, fabric softener and bleach dispensers

Wipe out the detergent dispenser with a damp cloth.

The funnels (tops) of both the fabric softener dispenser and the bleach dispenser click off easily. Simply place a finger down the center and lift. The fabric softener and bleach dispenser compartments are not removable and need to be wiped clean periodically. If the siphon tube on either dispenser looks partially blocked use a cotton bud to clean.

## Important!

*Ensure that the fabric softener and bleach dispenser funnels are replaced correctly after cleaning, before you start your next wash.*

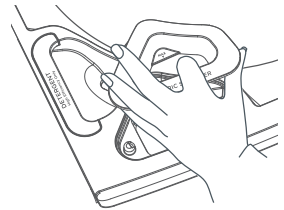
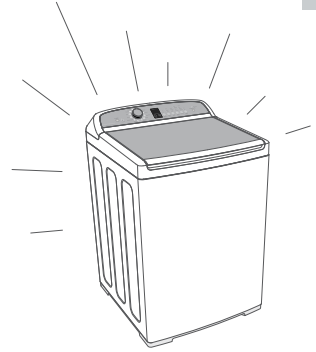

Fig.35 Removing the fabric softener funnel

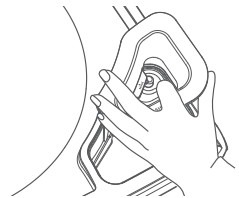

Fig.36 Removing the bleach funnel

## Cleaning the inside of your washer

It is important that you occasionally clean the inside of your washer. Your *AquaSmart™* has a self cleaning cycle specifically for this purpose. We recommend that you use the BASKET CLEAN cycle after every 100 cycles. Your *AquaSmart™* will remind you to do this (the BASKET CLEAN cycle icon or LED will flash to alert you). We suggest that you do not have any items in the washer during this cycle.

- 1 Add approximately two scoops of a powdered detergent directly into the detergent dispenser.
- 2 Touch POWER to power your washer on (if it is not already) and select the BASKET CLEAN cycle.
- 3 Touch START/PAUSE to commence the cycle (refer to page 32 for details about the cycle).

## Cleaning your low profile agitator

If your low profile agitator becomes stained we recommend you use household bleach to clean it. Ensure you wear gloves, tip a small amount of household bleach onto a soft cloth and apply to the stain. Do not tip the bleach directly onto the low profile agitator. Be careful to avoid metal surfaces of your washer. Leave it to soak in for 10 minutes and repeat. Then put your *AquaSmart™* washer through the BASKET CLEAN cycle to remove any residual bleach.

## Automatic lint disposal system

With *AquaSmart™* there is no need to remove messy lint filters. Your *AquaSmart™* has a self cleaning lint disposal system. It automatically separates the lint from the wash water as it washes. The lint becomes trapped between the inner basket and outer tub and is flushed out at the end of the wash.

## Diaper sanitizers/bleach

Diaper sanitizers and bleach are very corrosive to metal surfaces. DO NOT use your *AquaSmart™* to soak items in bleach or sanitizer, or tip the contents of the diaper bucket into your washer. Rinse and wring items out thoroughly before placing them in the washer.

## Pre-wash stain removers

Avoid directly exposing any part of your washing machine to pre-wash fabric stain removers as they can contain aggressive solvents that cause damage to plastic and painted surfaces. Apply stain remover away from your washer, or protect the surface, eg with a towel. If exposure occurs immediately wipe down the lid with warm soapy water, then dry with a clean, dry, soft towel.

Please read the following pages before you call for service.

Your *AquaSmart*™ is capable of diagnosing its own problems and if it has a problem it will beep and display a message telling you what is wrong.

You can correct many of your washer's problems yourself, using the checklists on the following pages.

## If your *AquaSmart*™ beeps for help

### Your machine sounds a musical series of beeps every 5 seconds and displays a user warning

The musical series of beeps is the same sound that your washer makes when you turn it on at the wall.

#### **Hot (no hot – I am not getting any hot water)**

Check that the hot water supply has been turned on.

Your hot water supply may not be hot enough to maintain the selected water temperature.

Select a lower wash temperature.

Check that the inlet hose filter is not blocked.

Check that the inlet hoses are not kinked or squashed.

Check that the inlet hoses have been connected to the correct faucets.

The flow rate of the supply water may be too slow.

Check to see if the drain hose is too low or is pushed into the standpipe too far. This will cause the water to siphon out of the machine (refer to page 9).

#### **Cold (no cold – I am not getting any cold water)**

Check that the cold water supply has been turned on.

Your cold water temperature may exceed the recommended limits (refer to page 6).

Check that the inlet hose filter is not blocked.

Check that the inlet hoses are not kinked or squashed.

Check that the inlet hoses have been connected to the correct faucets.

The flow rate of the supply water may be too slow.

Check to see if the drain hose is too low or is pushed into the standpipe too far. This will cause the water to siphon out of the machine (refer to page 9).

#### **ERP (I am not getting any water)**

Check that the faucets have been turned on.

Check that the inlet hose filters are not blocked.

Check that the inlet hoses are not kinked or squashed.

Check to see if the drain hose is too low or is pushed into the standpipe too far. This will cause the water to siphon out of the machine (refer to page 9).

The flow rate of the supply water may be too low.

**oUt oF bAL (out of balance)**

Wash load is out of balance.

Ensure the machine is stationary and manually redistribute the load.

Check your machine is correctly leveled (refer to pages 10 and 11).

**SUd LoC (suds lock – I have too many suds)**

Your machine has a suds build-up. Too much detergent may have been used for the amount of soil in the load.

Ensure that you are using a HE, Low Sudsing, or Front Loader type detergent.

Wait for suds to dissolve (about 20 minutes).

Restart the cycle from the start (do not add more detergent).

Check the standpipe height does not exceed 95" (2413 mm).

**LId LoC or LId oPn (lid lock or lid open – I can't lock the lid or the lid is open)**

Check that the lid is closed.

Press START/PAUSE (refer to page 21).

If the symptom persists, call your Fisher & Paykel Authorized Service Agent.

**Too FuL (too full – I am overloaded)**

Your machine is overloaded and cannot continue the cycle.

Ensure the machine is stationary and remove items until the remaining ones can move freely.

Check that the machine is not siphoning (refer to page 9).

**no drn (no drain – there is still water in my basket)**

Your machine has not successfully pumped the water out of the basket and cannot continue the cycle.

Ensure the drain hose is correctly installed.

Check that the drain hose is not kinked or squashed.

Switch the washer off at the power supply for one minute. Switch back on.

Select RINSE or SPIN and touch START/PAUSE to check if the warning has cleared.

**Single beep every second and...****NUMBER SHOWS ON THE DISPLAY (this is a fault code)**

- 1 Turn your machine off at the wall.
- 2 Wait 1 minute and turn it back on.
- 3 Remove load and retry.
- 4 Perform a rinse or rinse and spin.
- 5 If the fault re-occurs repeat steps 1 and 2.

If the washer still will not work, call your Fisher & Paykel Dealer or Authorized Service Agent to arrange service (refer to page 53).

**Pressing POWER does not turn on washer**

Is the power switched on at the wall?

Unplug from wall. Wait 60 seconds, plug back in, turn on and try again.

Could household power supply be at fault? Try plugging in another appliance in the same power socket.

Keylock mode may be activated. Try holding down the POWER button for 3 seconds (refer to page 20).

**Pressing START/PAUSE does not start the fill**

Are both hot and cold faucets turned on?

Are the inlet hose filters blocked? Check both ends of the hoses.

Is DELAY START set?

**FILLING continuously**

Ensure drain hose is located in the standpipe or tub/sink.

Ensure standpipe or tub/sink is at least 33 ½" (850 mm) high but no more than 95" (2413 mm) high.

Check that the washer is not siphoning (refer to page 9).

**NOT SPINNING properly**

Ensure load is not out of balance.

Check washer is level and does not rock in any direction.

Ensure the washer does not have suds build up.

Check that the washer is not siphoning (refer to page 9).

**SPIN SPEED sounds slower than normal**

Clothes are unevenly distributed in the wash basket, your washer has slowed the spin to compensate.

**WATER LEVEL low**

Your washer is designed to automatically sense load size and minimize water use, therefore the water level may look different to your previous washer – this is normal.

**WASH WATER temperature is not warm**

This unique wash system uses two wash phases. The second phase may be cooler than the first to minimize energy use. This is normal and will not affect wash performance.

**Too many SOAP SUDS**

Ensure that you are using a high efficiency (HE) or low suds detergent.

Try using a little less detergent, especially if garments are only lightly soiled.

## Solving operating problems

### **SMALL PUDDLE of water coming from under washer**

The detergent dispenser may be blocked.

The fabric softener dispenser may be blocked or not fitted correctly (refer to page 43).

Bleach dispenser may be blocked or not fitted correctly (refer to page 43).

Check washer is level and does not rock in any direction.

Washer may have been overloaded, causing splash from clothes as washer filled. Try reducing load size or select BULKY cycle for large, bulky items.

### **Wash CYCLE TIME longer than usual**

If water pressure is low, cycle time will increase due to longer fill times. Ensure that inlet hose filters are not blocked.

Check that the washer is not siphoning (refer to page 9).

Wash cycle time is approximate and may be affected by a number of factors (refer to page 20).

Constant interruptions to the wash cycle will reset the wash cycle time to a slightly longer time.

The out of balance automatic recovery setting may be selected (ie Automatic Recovery is ON) and an out of balance has been detected (refer to page 41).

### **ADDING WATER in the middle of the wash/increased wash volume**

The out of balance automatic recovery setting may be selected (ie Automatic Recovery is ON) and an out of balance has been detected (refer to page 41).

### **Small amount of WATER IN BASKET AT END OF CYCLE**

It is normal for a small amount of water to discharge from the fill nozzle after a wash.

### **Liquid remaining in the SOFTENER and/or BLEACH DISPENSER at end of cycle.**

Check next time if you wish for softener to be dispensed that the SOFTENER option is selected.

A small amount of water remaining in the dispenser at the end of the cycle is normal.

Clean the dispenser (refer to page 43).

If the dispenser is at MAX level at the completion of the cycle, check for and clear any blockages.

### **Noises**

Banging – the load is out of balance.

Continuous beeping or a musical series of beeps (refer to page 45).

If problems persist, contact your Authorized Service Agent (refer to page 53).

**WRINKLING or CREASING**

Was the washer (or dryer) overloaded?

Selecting the EASY IRON or DELICATE cycle will minimize wrinkling or creasing.

Try selecting a slower spin speed.

Try not to leave wet clothes sitting in the washer or laundry basket.

Select a lower wash temperature.

**LINTING**

Was the washer overloaded?

Wash lint givers, eg towels, separately from lint receivers, eg synthetics. Also, wash similar colors together (eg light colors separately from dark colors).

Have you used enough detergent?

Over drying clothes in the dryer can cause them to attract lint.

Try using High Efficiency OFF (refer to page 22), and/or select the SOFTENER option (refer to page 35) to include more water in the wash and/or rinse.

**POOR SOIL REMOVAL**

Are you using the most appropriate wash cycle for the amount of dirt?

Did you use enough detergent for amount of dirt?

Are you using a good quality detergent?

Was the washer overloaded?

Separate heavily and lightly soiled garments.

Use a wash temperature suitable for soil type, eg warm for greasy soils, cold for muddy soil.

Try selecting HEAVY using the soil level button (selected models only).

Try using the Wash Boost option (select Wash Boost ON, selected models only).

**DETERGENT RESIDUE**

Did you use too much detergent?

Was the washer overloaded? Ensure items have room to move in the wash basket.

Are you using the most appropriate wash cycle?

Is your cold water less than 68°F (20°C)? Program the Controlled Cold temperature option (refer to page 34).

## DYE TRANSFER

Remember to separate whites and colors.

Wash non-colorfast items separately and select COLD wash temperature.

Remember to remove items from the washer as soon as the wash is finished.

## BLACK or GRAY MARKS on clothes

Are you using enough detergent for the amount of dirt?

Ensure you are following the operating instructions (refer to pages 14 – 45) and are using a good quality detergent.

Empty washer and put through a BASKET CLEAN cycle (refer to page 44).

## TANGLING

Has the washer been loaded as described in the 'Loading' section on page 25?

Have you separated out larger items from smaller items?

Try using High Efficiency OFF.

Use the EASY IRON cycle to wash shirts.

Wash bed sheets on their own using the SHEETS cycle.

Try washing smaller load sizes.

Wash your most valued items on the DELICATE cycle.

## Sheets and comforter covers tangling or engulfing each other

Are you using the SHEETS cycle?

Wash sheets and comforter covers on their own on the SHEETS cycle.

Place sheets and comforter covers into the basket individually, to the side of the low profile agitator (ensure each item does not cover more than half of the basket area). Load the items in layers around the basket (2 sheets or comforter covers per layer). Ensure comforter covers are buttoned or domed closed before washing.

## Towels causing out of balance

Try washing a mixture of large towels and smaller towels.

Reduce the size of your load.

If problems persist, please contact your Authorized Service Agent (refer to page 53).

When you purchase any new Fisher & Paykel *AquaSmart*™ clothes washer product for personal or consumer use you automatically receive a two year limited warranty covering parts and labor for servicing within the 48 mainland United States, Hawaii, Alaska, Washington DC and Canada. You also receive an additional eight year parts only limited warranty on the direct drive motor part only. This additional eight year limited warranty commences on the day following the expiry of the two year limited warranty and excludes the motor controller and labor. Products for use in Canada must be purchased through the Canadian distribution channel to ensure regulatory compliance.

### **Fisher & Paykel undertakes to:**

Repair or at its option replace without cost, with limited exceptions described herein, to the owner either for material or labor any part of the product, the serial number of which appears on the product, which is found to be defective. In Alaska only, neither the two year limited warranty nor the additional eight year direct drive motor part only limited warranty include the cost of transport of your product and you must pay to ship the product to the service shop or the service technician's travel to your home. If the product is installed in a motor vehicle, boat or similar mobile facility, you receive the same two year limited warranty, and, if your product qualifies, additional eight year direct drive motor part only limited warranty (excluding the motor controller and labor) but you must bring the vehicle, boat or mobile facility containing the product to the service shop at your expense or pay the service technician's travel to the location of the product. For any product covered by the additional eight year direct drive motor part only limited warranty, Fisher & Paykel will also repair (as to parts) or, at its option, replace any direct drive motor (but not the motor controller) which is found to be defective within eight years following the expiry of the two year limited warranty. You will be responsible for any labour costs. If we are unable to repair a defective part of the product after a reasonable number of attempts, at our option we may replace the part or the product, or we may provide you a full refund of the purchase price of the product (not including installation or other charges).

These limited warranties extend to the original purchaser and any succeeding owner of the product during the term of the warranty for products purchased for ordinary single-family home use.

All service under the above limited warranties shall be provided by Fisher & Paykel or its Authorized Service Agent during normal business hours.

### **How long do these limited warranties last?**

Our liability under the two year limited warranty expires TWO YEARS from the date of purchase of the product by the first consumer. The additional direct drive motor part only limited warranty expires eight years after the expiration of the two year limited warranty.

## Limited warranty

Our liability under any implied warranties, including the implied warranty of merchantability (an unwritten warranty that the product is fit for ordinary use) also expires TWO YEARS (or such longer period as required by applicable law) from the date of purchase of the product by the first consumer. Some States do not allow limitations on how long an implied warranty lasts, so this limit on implied warranties may not apply to you. Fisher & Paykel will honor any warranty required by the law of the particular country or state in which the product is sold.

### Limited warranties

#### These limited warranties do not cover:

- A Service calls that are not related to any defect in the product. The cost of a service call will be charged if the problem is not found to be a defect of the product. For example:
  1. Correcting faulty installation of the product.
  2. Instructing you how to use the product.
  3. Replacing house fuses, resetting circuit breakers, correcting house wiring or plumbing, or replacing light bulbs.
  4. Correcting fault(s) caused by the user.
  5. Changing the set-up of the product.
  6. Unauthorized modifications of the product.
  7. Noise or vibration that is considered normal, for example, drain/fan sounds or user warning beeps.
  8. Correcting damage caused by pests, for example, rats, cockroaches, etc.
- B Defects caused by factors other than:
  1. Normal domestic use or
  2. Use in accordance with the product's User Guide.
- C Defects to the product caused by accident, neglect, misuse, fire, flood or Act of God.
- D The cost of repairs carried out by non-authorized repairers or the cost of correcting such unauthorized repairs.
- E Travel fees and associated charges incurred when the product is installed in a location with limited or restricted access (eg airplane flights, ferry charges, isolated geographic areas).
- F Normal recommended maintenance as set forth in the product's User Guide.
- G Damage (including water damage) caused by faulty installation, plumbing or wiring.

If you have an installation problem contact your dealer or installer. You are responsible for providing adequate electrical, exhausting and other connection facilities.

Fisher & Paykel will not be responsible for consequential or incidental damages (including, without limitation, the cost of repairing or replacing other property damaged if the product is defective or any of your expenses caused if the product is defective). Some States do not allow the exclusion or limitation of incidental or consequential damages, so the above limitation or exclusion may not apply to you.

## How to get service

Please read your User Guide. If you then have any questions about operating the product, need the name of your local Fisher & Paykel Authorized Service Agent, or believe the product is defective and wish service under this limited warranty, please contact your dealer or call us at:

### USA and Canada

TOLL FREE 1.888.9.FNP.USA (1.888.936.7872)

or use the link at: [www.fisherpaykel.com/locator/service/](http://www.fisherpaykel.com/locator/service/)

or email: [USA.CustomerCare@fisherpaykel.com](mailto:USA.CustomerCare@fisherpaykel.com)

You may be required to provide reasonable proof of the date of purchase of the product before the product will be serviced under this limited warranty.

## Commercial use

If you are using the product in a commercial setting (any use other than a single family dwelling), we agree to repair or replace, without cost to you for parts only, any defective parts, the serial number of which appears on the product. Our liability for these repairs expires ONE YEAR from the date of original purchase.

At our option we may replace the part or the product, or we may provide you a full refund of the purchase price of the product (not including installation or other charges). All service under this limited warranty shall be provided by Fisher & Paykel or its Authorized Service Agent during normal business hours.

## No other warranties

This limited warranty is the complete and exclusive agreement between you and Fisher & Paykel regarding any defect in the product and no other express warranty has been made or will be made on behalf of Fisher & Paykel. None of our employees (or our Authorized Service Agents) are authorized to make any addition or modification to this limited warranty.

Warrantor: Fisher & Paykel Appliances, Inc.

If you need further help concerning this limited warranty, or need to make a claim under this warranty, please call us at the above number, or write to:

Fisher & Paykel Appliances Inc.  
695 Town Center Drive, Suite 180  
Costa Mesa, CA 92626-1902  
USA

This limited warranty gives you specific legal rights, and you may also have other rights which vary from country to country and from state to state.



Introduction	56
CONSIGNES DE SÉCURITÉ IMPORTANTES	57
INSTRUCTIONS D'INSTALLATION	60
Alimentation en eau	61
Mise de niveau	64
INSTRUCTIONS D'UTILISATION	
Avant d'effectuer votre premier lavage	68
Capacité de la laveuse <i>AquaSmart</i> <sup>™</sup>	69
L'utilisation de votre laveuse en un clin d'oeil	70
Commandes <i>AquaSmart</i> <sup>™</sup>	74
<i>AquaSmart</i> <sup>™</sup> - Fonctions de sécurité	75
L'incomparable lavage <i>AquaSmart</i> <sup>™</sup>	76
Triage et chargement	77
Détergent	80
Assouplisseur	81
Javellisant	82
Cycles de lavage	83
Normal, Intensif	83
Délicat, Draps, Facile à repasser	84
Volumineux, Allergie	85
Blancs, Nettoyage de la cuve, Serviettes	86
Rinçage, Essorage	87
Options de cycle de lavage	88
Personnalisation des cycles de lavage	91
Modification des options prédéfinies	92
Entretien de votre laveuse <i>AquaSmart</i> <sup>™</sup>	97
Avant de faire appel au service	99
Résoudre les problèmes de fonctionnement	101
Résoudre les problèmes de lessive	103
Garantie limitée	105
Comment solliciter le service clientèle ?	107

## **Important!**

### **CONSERVEZ CES INSTRUCTIONS**

Les modèles illustrés dans ce guide de l'utilisateur peuvent ne pas être offerts par tous les détaillants et sont sujets à modifications sans préavis. Pour les plus récentes informations sur la disponibilité des modèles et des caractéristiques dans votre pays, veuillez visiter notre site Web à l'adresse indiquée sur la couverture arrière, ou contacter votre détaillant Fisher & Paykel local.

## Bienvenue dans le monde de l'AquaSmart™

Nous vous remercions d'avoir acheté une laveuse AquaSmart™ de Fisher & Paykel. Nous sommes fiers de cette laveuse et avons confiance qu'elle vous sera très utile pendant de nombreuses années.

Chez Fisher & Paykel, notre but est de vous offrir des produits novateurs qui sont simples d'utilisation, ergonomiques et écologiques. Des milliers de tonnes de brassées et plus de 75 années d'expertise dans le domaine de la lessive nous ont permis de concevoir cette laveuse de façon à vous offrir un rendement optimal.

Votre laveuse AquaSmart™ dispose d'une cuve de très grande capacité, de divers cycles et options de lavage, ainsi que d'une conception ergonomique vous permettant d'effectuer efficacement toutes vos tâches de lavage avec la plus grande facilité. Votre laveuse est un appareil 'Haute efficacité' bénéficiant d'une technologie novatrice pour effectuer le lavage avec une plus petite quantité d'eau, tout en prenant bien soin de vos vêtements. De façon similaire, le fait d'utiliser votre laveuse haute efficacité de manière adéquate vous aidera à profiter de son plein potentiel.

Comme l'action de lavage révolutionnaire de votre laveuse AquaSmart™ permet d'économiser de l'eau et de l'énergie, il n'est plus nécessaire d'effectuer le lavage en utilisant une cuve pleine. Cette action de lavage novatrice est obtenue en faisant passer les vêtements dans une petite quantité d'eau pour assurer des résultats optimaux. Veuillez prendre note que le niveau d'eau de cette laveuse est réglé automatiquement et qu'aucune option ne permet de le sélectionner manuellement.

Veuillez prendre le temps de lire ces instructions attentivement avant de commencer à utiliser votre laveuse. Comme avec toutes les laveuses Haute efficacité, prenez quelques précautions supplémentaires lors du tri de vos vêtements et la sélection du cycle de lavage et du détergent pour bénéficier d'un rendement optimal.

Nous espérons que vous apprécierez votre nouvelle laveuse. C'est avec beaucoup de plaisir que nous l'avons conçue pour vous.

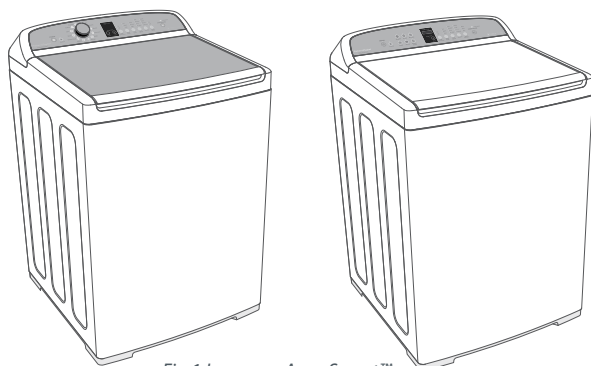

Fig.1 Laveuses AquaSmart™

### **Important!**

*Il est important de conserver ce guide de l'utilisateur avec votre laveuse AquaSmart™ pour référence ultérieure. Si votre appareil est vendu ou cédé à un autre propriétaire, veuillez vous assurer de laisser le guide de l'utilisateur avec la laveuse. Ainsi, le nouveau propriétaire pourra consulter les renseignements et les mises en garde inclus dans le guide.*

## Lire toutes les instructions attentivement avant d'utiliser la laveuse.

De nombreuses laveuses sont situées à proximité d'une sécheuse ou d'un chauffe-eau au gaz.

### **⚠ MISE EN GARDE!**



#### **Risque d'incendie**

Pour votre propre sécurité, les consignes inscrites dans ce manuel doivent être suivies afin de minimiser les risques d'incendie, d'explosion, de dommages matériels ou de blessures pouvant entraîner la mort.

Ne pas ranger ni utiliser de l'essence ou d'autres liquides et vapeurs inflammables près de cet appareil ou de tout autre appareil.

L'installation et l'entretien doivent être effectués par un installateur, un technicien qualifié ou par un employé de votre fournisseur de gaz.

## Que faire en présence d'odeur de gaz

- NE PASTENTER de mettre en marche un appareil.
- NE PAS toucher à un interrupteur électrique; ne pas utiliser le téléphone dans l'édifice.
- Faire évacuer les gens de la pièce, de l'édifice ou des environs.
- Appeler immédiatement votre fournisseur de gaz à partir d'un téléphone situé dans un immeuble voisin. Suivre les consignes de votre fournisseur de gaz.
- S'il vous est impossible de joindre votre fournisseur de gaz, appeler le service d'incendie.

## Sécurité entourant le chauffe-eau

Dans certaines conditions, de l'hydrogène peut être produit dans un chauffe-eau qui n'est pas utilisé pendant plus de deux semaines.

### **L'HYDROGÈNE PEUT EXPLOSER DANS CERTAINES CONDITIONS.**

Si l'eau chaude du réservoir n'a pas été utilisée pendant plus de deux semaines, prévenir les dommages et les blessures en ouvrant tous les robinets d'eau chaude de la maison et en les laissant couler plusieurs minutes avant d'utiliser un appareil électrique raccordé au système d'eau chaude. De cette façon, l'hydrogène sera évacué du système. Étant donné que ce gaz est inflammable, ne pas fumer et ne pas utiliser une flamme nue ni un appareil électrique pendant le processus.

## **CONSERVEZ CES INSTRUCTIONS**

**⚠ MISE EN GARDE!**

**Risque d'incendie, de choc électrique et de blessures**

Suivre les consignes de sécurité inscrites dans ce guide de l'utilisateur.

Le défaut de se conformer à ces instructions peut causer un choc électrique, un incendie ou des blessures, voire la mort.

## Consignes de sécurité importantes

- Lire toutes les instructions attentivement avant d'utiliser la laveuse.
- Utiliser uniquement cette laveuse aux fins pour lesquelles elle a été conçue, comme le stipule le présent guide de l'utilisateur.
- Avant d'être utilisée, cette laveuse doit être installée correctement et placée selon les instructions d'installation.
- Cette laveuse doit être mise à la masse pour être conforme aux règlements en vigueur. Suivre les consignes inscrites dans les instructions d'installation.
- Ne pas installer ni ranger la laveuse dans un endroit où elle sera exposée à l'eau ou aux éléments.
- La brancher à un circuit d'alimentation conforme afin d'éviter une surcharge.
- Raccorder la laveuse à un système de plomberie et de vidange (drainage) adéquat comme le stipulent les instructions d'installation.
- Fermer les robinets lorsque la laveuse n'est pas utilisée afin de prévenir la rupture des tuyaux sous l'effet de la pression d'eau, et pour éviter toute fuite si un tuyau ou un robinet devait rompre.
- Nous vous recommandons de remplacer les tuyaux d'alimentation à tous les 5 ans. Vous devez également vérifier les tuyaux de temps à autre afin de les remplacer s'ils présentent une usure excessive, des perforations, des déformations, des plis ou des fuites. **AVERTISSEMENT!** : Le fait de ne pas respecter cette consigne pourrait causer une inondation et des dommages matériels.
- Ne pas réparer ni remplacer toute pièce de l'appareil, ni tenter d'effectuer l'entretien, sauf si cela est explicitement indiqué dans le guide de l'utilisateur ou dans un livret d'instructions de réparation à l'intention de l'utilisateur, que ces instructions sont bien comprises et que l'utilisateur possède les connaissances nécessaires pour effectuer le travail.
- Pour éviter d'endommager le cordon ou une partie du cordon et la fiche, tirer sur la fiche pour débrancher l'appareil.
- S'assurer que le cordon est positionné de façon à ce qu'il ne soit pas endommagé ni sujet à un stress quelconque.
- Conserver tous les produits de lavage (détergent, javellisant, assouplisseur, etc.) hors de la portée des enfants, de préférence dans une armoire verrouillable. Observer toutes les mises en garde inscrites sur l'étiquette des contenants afin d'éviter les blessures.
- Ne pas altérer les commandes.
- Garder les alentours et le dessous de la laveuse exempts de matériau combustible (fibre, papier, chiffons, produits chimiques, etc.)

**CONSERVEZ CES INSTRUCTIONS**

- Tenir le plancher près de la laveuse propre et sec pour réduire les risques de chute.
- Ne rien insérer dans l'appareil si la cuve ou l'agitateur sont en mouvement.
- Avant le déchargement ou l'ajout de vêtements, appuyer sur START/PAUSE, puis attendre que la laveuse se soit entièrement arrêtée avant d'ouvrir le couvercle.
- Une surveillance accrue est nécessaire lorsque l'appareil est utilisé en présence d'enfants. Ne pas permettre à un enfant de jouer dans la laveuse ou à proximité de celle-ci, ni près de tout autre appareil électroménager.
- Mettre au rebut les appareils électroménagers et les matériaux d'emballage/expédition conformément à la réglementation en vigueur. Avant de mettre au rebut une laveuse ou de la mettre de côté après sa durée utile, retirer le couvercle.
- Ne pas laisser le couvercle ouvert pendant un cycle de lavage. Dans ce cas, la laveuse ne fonctionne pas. Pour mettre en marche la laveuse, fermer le couvercle et appuyer sur START/PAUSE.
- Ne pas laver ou sécher des articles qui ont été nettoyés, lavés ou trempés dans, ou encore tachés par des substances combustibles ou explosives (telles que de la cire, de l'huile, de la peinture, de l'essence, des dégraissants, des solvants de nettoyage à sec, du kérosène, etc.) qui produisent des vapeurs risquant de s'enflammer ou d'exploser. Ne pas ajouter ces substances à l'eau de lavage. Ne pas utiliser ces substances à proximité de votre laveuse et/ou sècheuse pendant leur fonctionnement, car elles produisent des vapeurs risquant de s'enflammer ou d'exploser.
- Si l'eau chaude du réservoir n'a pas été utilisée pendant plus de deux semaines, prévenir les dommages et les blessures en ouvrant tous les robinets d'eau chaude de la maison et en les laissant couler plusieurs minutes avant d'utiliser un appareil électrique raccordé au système d'eau chaude. De cette façon, l'hydrogène sera évacué du système. Étant donné que ce gaz est inflammable, ne pas fumer et ne pas utiliser une flamme nue ni un appareil électrique pendant le processus.
- Le lavage peut compromettre les propriétés ignifuges des tissus. Afin d'éviter ces situations, l'étiquette du fabricant sur le soin des vêtements doit être observée minutieusement.
- Ne pas mélanger un javellisant avec de l'ammoniaque ou de l'acide comme le vinaigre et/ou le décapant pour la rouille. Ces mélanges peuvent produire des gaz toxiques qui sont mortels.
- Ne jamais monter sur le dessus ni sur le couvercle de la laveuse.
- Ne pas laver d'articles en fibre de verre dans votre laveuse. Les particules résiduelles s'accrochant aux vêtements lors de lavages subséquents pourraient causer une irritation cutanée.
- Pour réduire les risques de choc électrique, débrancher la laveuse de la prise d'alimentation électrique ou du panneau de distribution (en retirant le fusible ou en fermant le disjoncteur) avant d'en effectuer l'entretien ou le nettoyage.
- Remarque : le fait d'appuyer sur la touche POWER de la laveuse ne débranche PAS l'appareil de l'alimentation électrique, même si les lumières s'éteignent.
- Ne pas utiliser l'appareil s'il est endommagé, défectueux, partiellement démonté, ou si des pièces sont manquantes ou endommagées, incluant une fiche ou un cordon endommagés.
- Ne pas utiliser cet appareil si le couvercle est mal installé.
- Pour les instructions de mise à la terre et les avertissements relatifs à cet appareil, veuillez vous reporter aux sections des pages 60 et 67 de ce Guide d'utilisation.

**CONSERVEZ CES INSTRUCTIONS**

Avant de commencer – lisez attentivement toutes ces instructions.

## ⚠ MISE EN GARDE!



### Risque de chocs électriques

Lisez et observez les **CONSIGNES DE SÉCURITÉ IMPORTANTES** contenues dans ce guide de l'utilisateur avant d'utiliser cet appareil (pages 57 – 59).

Le raccordement inadéquat du câble de mise à la masse de cet appareil peut accroître les risques de chocs électriques. Vérifiez auprès d'un électricien ou d'un technicien qualifié lorsque vous êtes incertain si l'appareil est correctement mis à la masse.

Ne modifiez pas la fiche fournie avec l'appareil – si elle ne peut pas être insérée dans la prise murale, faites installer une prise adéquate par un électricien qualifié.

Le défaut de se conformer à ces instructions peut causer un choc électrique, un incendie ou des blessures, voire la mort.

## Important!

Observez la réglementation en vigueur.

## Exigences de l'installation

### Emplacement

Votre laveuse doit être installée sur un plancher ferme et de niveau afin de minimiser les vibrations lors de l'essorage. Les planchers de béton conviennent à merveille; toutefois, les planchers de bois procurent un support efficace, à condition qu'ils répondent aux normes de la FHA.

N'installez pas votre laveuse sur un revêtement de sol texturé (par ex. : une moquette ou un tapis), car l'ouverture dans le bas de l'appareil ne doit pas être obstruée.

De plus, vous ne devez pas installer votre laveuse dans un endroit exposé aux intempéries.

## Plomberie

### Température de l'eau

La température de votre eau froide ne doit pas excéder 95°F (35°C) et celle de votre eau chaude ne doit pas excéder 149°F (65°C). Des températures plus élevées risqueraient d'endommager votre laveuse.

### Robinet d'arrêt

Des robinets d'arrêt d'eau chaude et d'eau froide doivent être installés dans la salle de lavage.

### Vidange (drainage)

L'eau peut être évacuée dans une colonne montante ou une cuve à lessive / un évier. La colonne montante doit posséder un diamètre interne d'un minimum de 1 ½ po (38 mm) et être ouverte à l'air libre.

## Système électrique

Cet appareil doit être alimenté par une tension de 110 V – 120 V, 60 Hz et raccordé à un circuit individuel mis à la terre et protégé par un disjoncteur de 15 ou 20 A ou par un fusible à fusion lente.

## Alimentation en eau

- Cette laveuse doit être raccordée aux conduites d'eau froide et d'eau chaude du système d'alimentation; dans le cas contraire, elle ne pourra fonctionner correctement. Veuillez vous assurer que les conduites d'eau froide et d'eau chaude sont raccordées à la laveuse.
- Si vous disposez d'un chauffe-eau non contrôlé (chaudière à boîte de retour noyée ou chauffage à l'énergie solaire), vous devez faire installer un dispositif de régulation de la température afin que la température de l'eau chaude demeure toujours sécuritaire. Pour savoir quel dispositif de régulation de température correspond le mieux à votre installation, faites appel à un plombier ou une entreprise de plomberie de votre localité.
- Pression statique d'alimentation en eau : Min. 5 psi (34 kPa) à max. 150 psi (1 MPa) est requise.
- Le débit minimal du robinet d'arrivée de votre laveuse doit être supérieur à 1 ½ gal/min (6 L/min) (en présumant que vous disposez de tuyaux de ½ po (12,7 mm) de diamètre).

Remarque : votre laveuse n'est pas munie d'un chauffe-eau interne permettant de chauffer l'eau.

## Vidange (drainage)

- Vérifiez régulièrement que votre colonne montante ou cuve à lessive / évier n'est obstrué par aucune charpie ou aucun autre objet risquant de compromettre le fonctionnement de votre laveuse ou de causer une inondation.
- Dans les immeubles à plusieurs étages ou sur tout étage supérieur, veillez à installer la laveuse sur un plancher ou un plateau équipé d'un système d'évacuation.
- Les conduites de drainage doivent être conformes à la réglementation locale.

## Accessoires et pièces de rechange

**Vous pouvez les obtenir auprès de votre détaillant Fisher & Paykel, d'un centre de service autorisé ou de [www.fisherpaykel.com](http://www.fisherpaykel.com).**

Rallonge de tuyau d'évacuation

N° de pièce 425627p

Cordon d'alimentation

Si le cordon d'alimentation de votre laveuse est endommagé, vous devez le faire remplacer par un agent de service autorisé de Fisher & Paykel, car il ne s'agit pas d'un cordon d'alimentation standard.

## Déballage

Afin de garantir le rendement de votre nouvelle laveuse AquaSmart™, veuillez observer les instructions ci-dessous.

### Déballage de l'unité

- 1 Retirez le carton extérieur.
- 2 Inclinez la laveuse vers l'arrière et faites-la descendre de l'emballage du bas un pied à la fois (en vous assurant que le couvercle demeure fermé à l'aide du ruban).
- 3 Retirez l'emballage du bas de sous la laveuse en le tirant à partir du devant.

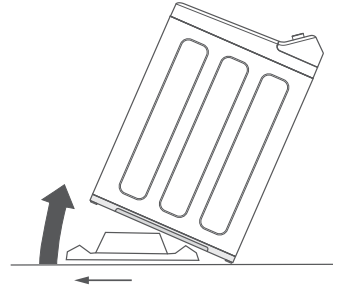

*Fig.2 Inclinez la laveuse vers l'arrière pour retirer l'emballage du bas*

## Important!

**Le fait d'utiliser la laveuse sans avoir retiré l'emballage du bas pourrait endommager votre appareil. Assurez-vous de retirer l'emballage du bas AVANT D'UTILISER votre laveuse.**

- 4 Retirez le ruban, soulevez le couvercle, puis retirez l'emballage de la cuve.
- 5 Retirez les tuyaux et les accessoires.
- 6 Conservez les emballages du bas et de la cuve pour tout déplacement ultérieur.

## Installation

Les composants suivants sont inclus avec votre laveuse :

- 1 guide-tuyau.
- 2 tuyaux d'entrée.
- 4 cales en caoutchouc (si elles ne sont pas déjà insérées dans les pieds de votre laveuse).
- 1 Guide d'utilisation.

Consultez la page 60 pour connaître les exigences relatives à l'emplacement d'installation.

## Tuyau d'évacuation

- 1 Dégagez lentement le tuyau d'évacuation derrière la laveuse en tirant sur la partie exposée vers le bas, puis vers l'extérieur.
- 2 Pour guider le tuyau d'évacuation au-dessus de la cuve à lessive / de l'évier ou de la colonne montante, vous DEVEZ installer le guide-tuyau sur le tuyau d'évacuation.

### Important!

*Pour prévenir tout siphonnement, le tuyau d'évacuation ne doit pas dépasser de plus de  $\frac{3}{4}$  po (20 mm) à partir de l'extrémité du guide. La hauteur de la colonne montante ou de la cuve à lessive / l'évier doit se situer entre  $33 \frac{1}{2}$  po et 95 po (850 – 2 413 mm). Le tuyau d'évacuation peut être coupé à la bonne longueur.*

- 3 Placez le tuyau d'évacuation dans la cuve à lessive / l'évier ou la colonne montante. Ne raccordez pas le tuyau à un robinet d'évacuation. Pour prévenir tout siphonnement, le raccord d'évacuation ne doit pas être étanche à l'air.

### Important!

- Dans les immeubles à plusieurs étages ou toute installation sur un étage supérieur, veuillez à installer la laveuse sur un plancher ou un plateau équipé d'un système d'évacuation.
- Assurez-vous que la colonne montante ou l'évier/cuve de vidange ne sont pas obstrués par des fibres ou d'autres objets avant d'utiliser la laveuse.
- Pour une installation dans un sous-sol, n'utilisez pas une colonne montante de plus de 96 po (2 438 mm) de haut.

## Tuyaux d'entrée

### Important!

- Utilisez les nouveaux ensembles de tuyaux fournis avec la laveuse pour raccorder cette dernière aux conduites d'eau.
- Les ensembles de tuyaux usés ne doivent pas être réutilisés.

- 1 Installez la partie rectiligne des tuyaux (avec filtres) aux robinets (reportez-vous à la figure 4).
- 2 Installez les extrémités coudées des tuyaux sur la laveuse (les orifices d'entrée derrière la laveuse sont marqués pour faciliter leur identification [H = chaude, C = froide]) (reportez-vous à la figure 5). Veillez à raccorder les orifices d'entrée d'eau chaude et d'eau froide aux robinets correspondants.

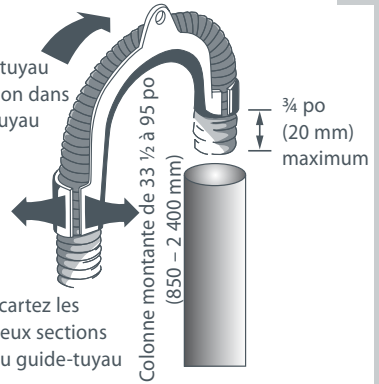

Fig.3 Installation du guide-tuyau



Fig.4 Extrémité du tuyau pour le robinet (en ligne droite)

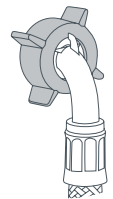

Fig.5 Extrémité du tuyau pour la laveuse (avec coude)

## Remplacement du tuyau d'alimentation

Nous vous recommandons de remplacer les tuyaux d'alimentation à tous les 5 ans. Vous devez également vérifier les tuyaux de temps à autre afin de les remplacer s'ils présentent une usure excessive, des perforations, des déformations, des plis ou des fuites. AVERTISSEMENT! : Le fait de ne pas respecter cette consigne pourrait causer une inondation et des dommages matériels.

## Instructions de mise de niveau

Il est **IMPORTANT** de mettre l'appareil de niveau pour assurer un essorage adéquat et une distribution efficace du détergent et de l'assouplissant.

Un niveau à bulle est fourni avec votre appareil. Utilisez-le pour mettre de niveau votre appareil, en le plaçant avec le côté inférieur vers le bas dans les emplacements indiqués ci-dessous (assurez-vous que les surfaces soient propres). L'appareil est de niveau lorsque la bulle se trouve au centre, entre les deux lignes.

Votre laveuse est équipée de pieds à verrouillage automatique pour éviter tout déplacement après la mise de niveau de votre appareil. Pour ajuster les pieds, inclinez la laveuse vers l'arrière ou l'avant pour repérer le pied que vous souhaitez ajuster, tirez doucement sur celui-ci, puis tournez de façon à le déplacer vers le haut ou le bas, jusqu'au niveau requis. Répétez si nécessaire.

### Important!

*Après la mise de niveau, les coins de la laveuse doivent se trouver au-dessus du sol (à une distance d'au moins  $\frac{3}{8}$  po (10 mm)) et l'appareil ne doit basculer dans aucune direction.*

- 1 Si elles ne sont pas déjà installées, insérez les cales en caoutchouc dans les 4 pieds sur la base de l'appareil.
- 2 Allongez les 4 pieds de trois tours complets avant de déplacer l'appareil sur son emplacement final.
- 3 Déplacez l'appareil sur son emplacement final en utilisant les coins supérieurs pour le diriger (ne poussez pas contre la partie centrale avant de l'appareil). Nous recommandons un dégagement minimal de  $\frac{3}{4}$  po (20 mm) de chaque côté et de 2 po (50 mm) à l'arrière de l'appareil.
- 4 Avec le couvercle fermé, placez le niveau à bulle sur la partie centrale arrière du couvercle (à proximité du panneau de commande). S'il n'est pas de niveau, retirez l'appareil de son emplacement et ajustez les pieds arrière jusqu'à ce que les côtés soient de niveau lorsque l'appareil est en place.
- 5 Ouvrez le couvercle. Placez le niveau à bulle sur la surface plane du côté gauche, en l'alignant avec le centre de la cuve. Si nécessaire, ajustez le pied avant gauche jusqu'à ce que l'appareil soit de niveau.



Fig.6 Mise de niveau – Étapes 1 et 2

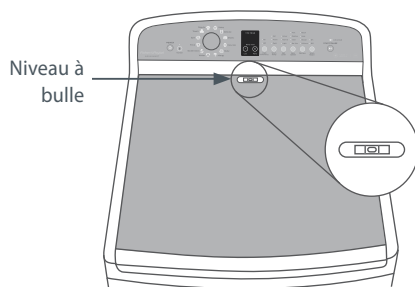

Fig.7 Mise de niveau – Étape 4

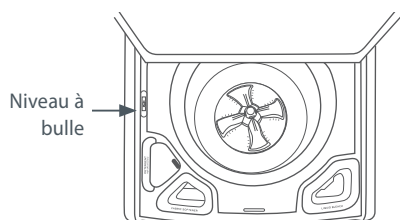

Fig.8 Mise de niveau – Étape 5

- 6 Déplacez le niveau à bulle du côté droit, en l'alignant avec le centre de la cuve. Si nécessaire, ajustez le pied avant droit jusqu'à ce que l'appareil soit de niveau, sans basculer. Un poids égal doit reposer sur les deux pieds avant; il doit être impossible de les tourner manuellement lorsque l'appareil est en place.
- 7 Placez le niveau à bulle sur la partie centrale avant du plateau supérieur, devant la fente de verrouillage du couvercle. Vérifiez si l'appareil est de niveau. Ajustez de nouveau les pieds avant, si nécessaire. Déplacez de nouveau le niveau à bulle sur tous les emplacements pour vous assurer que l'appareil est de niveau à tous les endroits. Vérifiez que l'appareil ne bascule pas d'un côté à l'autre, de l'avant vers l'arrière ou d'un coin à l'autre.

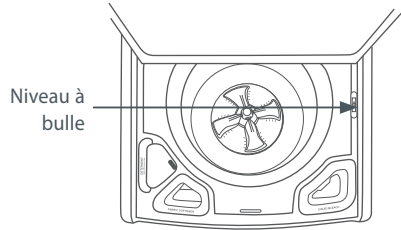

Fig.9 Mise de niveau – Étape 6

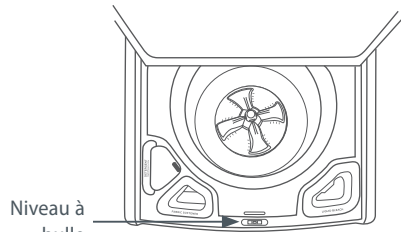

Fig.10 Mise de niveau – Étape 7

### **Important!**

- *Conservez le niveau à bulle pour la prochaine fois où vous devrez déplacer ou repositionner votre laveuse.*
- *Si vous devez déplacer ou transporter votre laveuse ultérieurement, assurez-vous d'abord d'apposer un ruban adhésif sur le couvercle.*

## Pour terminer votre installation

- Ouvrez l'alimentation en eau et vérifiez que les raccords de tuyau ne présentent aucune fuite. Assurez-vous qu'il n'y ait aucun pli dans les tuyaux. Vérifiez de nouveau les raccords de tuyau après 24 heures pour vous assurer qu'ils ne présentent aucune fuite.
- Déroulez le cordon d'alimentation, retirez le protecteur en plastique et mettez-le au rebut, puis branchez le cordon dans une prise de courant et activez l'alimentation.

## Cycle de test d'installation

Votre laveuse doit être correctement installée avant l'utilisation. Vérifiez l'installation et le fonctionnement de l'appareil en suivant cette procédure :

- 1 Appuyez sur POWER (alimentation) pour activer votre laveuse.
- 2 Appuyez simultanément sur les touches KEYLOCK (verrou des touches) et OPTIONS, puis maintenez-les enfoncées pendant trois secondes.
- 3 Appuyez sur START/PAUSE (démarrage / pause) pour démarrer le cycle de test d'installation. L'afficheur indiquera *1 n 5* et le couvercle se verrouillera.
- 4 L'appareil émettra un bip sonore à la fin du cycle de test d'installation. Les codes de défaillance s'afficheront sur l'écran, le cas échéant (reportez-vous à l'arrière de ce Guide d'utilisation pour identifier les défaillances). Pour toute assistance supplémentaire, veuillez contacter un représentant du service à la clientèle de Fisher & Paykel. Consultez la page 107 pour obtenir les coordonnées.

Remarque : si aucun code de défaillance n'est détecté, la laveuse s'éteindra automatiquement à la fin du cycle de test d'installation.

## Consignes de sécurité relatives à la laveuse

- Cette laveuse n'est pas conçue pour être utilisée par des personnes (y compris des enfants) aux capacités physiques, sensorielles ou mentales réduites, ou encore ne possédant pas l'expérience et les connaissances requises, à moins qu'une personne responsable de leur sécurité ne les supervise ou leur explique comment utiliser l'appareil.
- Pour des raisons de sécurité, le couvercle est verrouillé du début à la fin du cycle. Pour ouvrir le couvercle pendant le fonctionnement, appuyez sur START/PAUSE.
- Surveillez les enfants en tout temps pour vous assurer qu'ils ne jouent pas avec la laveuse.
- Les seules pièces pouvant être retirées par l'utilisateur sont les tuyaux d'alimentation et les entonnoirs de distributeur. Aucune autre pièce n'est conçue pour être retirée par une personne autre qu'un agent de service autorisé de Fisher & Paykel.

## Installation dans une alcôve ou dans un placard

Pour assurer une ventilation adéquate de la laveuse, les dégagements minimaux entre la laveuse et les murs adjacents ou d'autres surfaces sont les suivants :

Au moins 1 po (25 mm) de chaque côté et à l'avant

Au moins 3 po (75 mm) à l'arrière

On doit également tenir compte des exigences requises pour l'installation et l'entretien.

Le dégagement vertical minimal requis entre le plancher et des tablettes, des armoires ou le plafond est de 58 po (1 470 mm).

Les portes de placard doivent être des portes-persiennes, ou des portes pourvues d'ouvertures pour l'aération, et comporter une ouverture d'une superficie d'au moins  $60 \text{ po}^2$  ( $388 \text{ cm}^2$ ) pour la laveuse seulement; si la laveuse et la sècheuse sont placées dans le même placard, la superficie de l'ouverture doit faire au moins  $120 \text{ po}^2$  ( $774 \text{ cm}^2$ ), répartie uniformément.

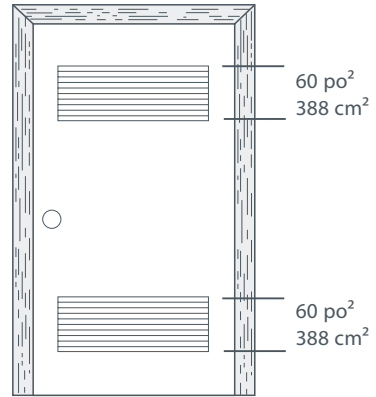

Fig.11 Porte-persienne pour laveuse et sècheuse

## Attention!

*N'installez pas cet appareil dans un placard pourvu d'une porte pleine.*

## Installation dans une maison mobile

L'installation doit être conforme à la norme ANSI A119.1 portant sur les maisons mobiles et à la NATIONAL MOBILE HOME CONSTRUCTION & SAFETY STANDARDS ACT OF 1974 (PL93-383).

## Instructions de mise à la masse

Cet appareil doit être mis à la masse. Dans le cas d'un bris ou d'une défektivité, la mise à la masse réduit les risques de chocs électriques en procurant un parcours de moindre résistance au courant électrique. Cet appareil est équipé d'un cordon comportant un fil et une broche de mise à la masse. La fiche doit être branchée à une prise appropriée correctement raccordée et mise à la masse conformément à la réglementation locale.

Spécifications sujettes à changement sans préavis.

## Instructions supplémentaires

### Nettoyage de votre laveuse

Comme votre laveuse est plus économe en eau et énergie, il est important d'en nettoyer l'intérieur régulièrement. Veuillez consulter la page 98 pour obtenir plus d'informations.

## Avant d'effectuer votre premier lavage

Pour un rendement optimal, votre *AquaSmart™* doit être installée par un installateur qualifié ou expérimenté.

## Avant de débiter, nous vous recommandons de passer en revue la liste de vérification suivante :

- 1 Le support moulé a-t-il été retiré?
- 2 Le tuyau d'évacuation est-il inséré dans le guide-tuyau de type 'coude en U' (en ne dépassant pas de l'extrémité de plus de  $\frac{3}{4}$  po (20 mm)) et installé sur votre colonne montante ou cuve à lessive/évier?
- 3 Le tuyau d'eau chaude a-t-il été raccordé à la sortie d'eau chaude (H) de la laveuse?  
Le tuyau d'eau froide a-t-il été raccordé à la sortie d'eau froide (C) de la laveuse?
- 4 La laveuse est-elle mise de niveau correctement, avec les pieds allongés et les coins au-dessus du sol? Consultez les pages 64 et 65.
- 5 Avez-vous effectué le test de cycle d'installation? Consultez la page 66.

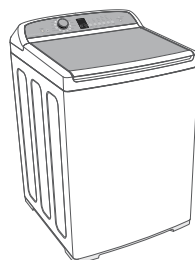

## ⚠ MISE EN GARDE!



### Risque de choc électrique

Lisez et suivez les **CONSIGNES DE SÉCURITÉ IMPORTANTES** présentées dans les pages 57 à 59 de ce Guide d'utilisation avant d'utiliser cet appareil.

Le fait de ne pas respecter ces consignes peut causer la mort, un choc électrique, un incendie ou des blessures.

La laveuse *AquaSmart*™ propose une capacité de chargement impressionnante de 22 lb (10 kg). Cette capacité supérieure signifie qu'il est également possible de laver facilement des articles volumineux.

Pour une utilisation quotidienne normale, nous vous recommandons de séparer les draps pour les laver avec le cycle SHEETS (draps) spécialement conçu.

Lavez les serviettes avec le cycle TOWELS, si disponible. Si votre appareil n'est pas muni d'un cycle TOWELS, utilisez le cycle SHEETS.

## Consommation d'eau de la laveuse *AquaSmart*™

Taille de la brassée	Normal – Haute efficacité*
22 lb (10 kg)	26 G (97 L)
15,5 lb (7 kg)	20 G (77 L)
11 lb (5 kg)	17 G (64 L)
7 lb (3 kg)	15 G (56 L)
2 lb (1 kg)	13 G (49 L)

\*Cycle normal, Haute efficacité activée (ON) est le cycle de lavage par défaut de la laveuse *AquaSmart*™.

Remarque : les consommations d'eau sont basées sur les réglages par défaut de la laveuse *AquaSmart*™.

## AquaSmart™ WL4027P

- Il est important de trier vos vêtements, plus particulièrement pour séparer les couleurs blanches / claires des couleurs foncées, ainsi que séparer les draps pour les laver avec le cycle SHEETS et les serviettes avec le cycle TOWELS. Consultez les pages 77 à 79 pour obtenir plus de détails sur le tri et le chargement.
- Attachez les soutiens-gorge, fermez les fermetures à glissière et vérifiez le contenu des poches de vos vêtements.
- N'enroulez pas de draps autour de la cuve en formant un serpent; placez-les plutôt en lots distincts du côté de l'agitateur à profil surbaissé et en différentes couches autour de la cuve.
- Placez vos vêtements directement dans la cuve de la laveuse.

## Détergent

- Votre laveuse AquaSmart™ est conçue pour utiliser uniquement un détergent portant la mention Haute efficacité (HE).
- Votre laveuse AquaSmart™ est pourvue d'un distributeur à détergent situé à l'avant de l'appareil, à gauche.
- Pour connaître la quantité adéquate à utiliser, veuillez suivre les consignes du fabricant sur l'emballage du détergent.
- Versez le détergent dans le distributeur de détergent.
- Pour plus d'informations sur les détergents, assouplisseurs ou javellisants, reportez-vous aux pages 80 – 82.

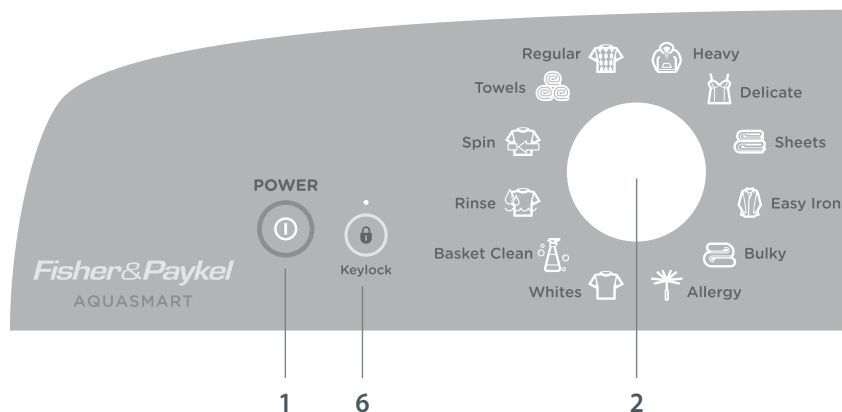
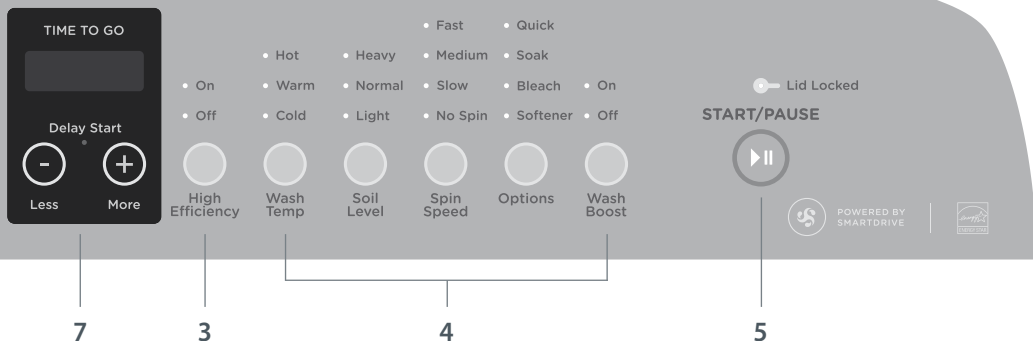

Fig.12 Panneau de commande AquaSmart™ (WL4027P)

## Utilisation de votre laveuse

Ces touches fonctionnent d'un simple toucher.

- 1 Appuyez sur la touche POWER pour mettre en marche votre laveuse AquaSmart™.
  - 2 Sélectionnez le cycle de lavage souhaité en tournant le bouton de réglage SmartTouch™. Les icônes de cycle de lavage s'allument lorsque vous tournez le bouton, afin de vous indiquer le cycle sélectionné (consultez les pages 83 à 87 pour obtenir plus de détails sur les cycles de lavage).
  - 3 High Efficiency (haute efficacité) – ce réglage vous permet de sélectionner un cycle haute efficacité (Haute efficacité activée – pour économiser l'eau) ou un cycle conventionnel (Haute efficacité désactivée – pour utiliser une plus grande quantité d'eau lorsque nécessaire) (consultez la page 76). Remarque : pour certains cycles, un seul mode est disponible.
  - 4 Sélectionnez vos options de lavage. Par exemple, pour faire un lavage à l'eau chaude, appuyez sur la touche WASH TEMP (température de lavage) jusqu'à ce que le témoin s'allume près de « Hot » (« chaude »). Si vous souhaitez utiliser un javellisant et/ou un assouplisseur, assurez-vous de sélectionner BLEACH et/ou SOFTENER dans OPTIONS (consultez la page 89).
  - 5 Appuyez sur START/PAUSE (démarrage / pause) pour démarrer le cycle et laisser la laveuse AquaSmart™ faire le travail. La laveuse commencera à se remplir d'eau et sélectionnera automatiquement le niveau d'eau adéquat et l'action de lavage appropriée pour votre brassée. Veuillez noter : les interruptions fréquentes du cycle de lavage (notamment en appuyant sur START/PAUSE) augmentent la durée nécessaire pour effectuer le cycle et peuvent compromettre le rendement de la laveuse.
  - 6 Utilisez la fonction KEYLOCK pour verrouiller les touches du panneau de commande afin d'éviter une utilisation accidentelle (consultez la page 74).
  - 7 DELAY START (démarrage différé) vous permet de retarder le démarrage de votre laveuse en sélectionnant une durée comprise entre 5 minutes et 18 heures (consultez la page 90).
- Pour apporter le plus grand soin aux tissus et couleurs, retirez vos vêtements dès que le cycle se termine.



### Important!

*Le fait de ne pas respecter les consignes de ce guide d'utilisation peut endommager vos vêtements et compromettre la qualité du lavage.*

Remarque : les options et cycles de lavage sélectionnés pourraient ne pas être disponibles selon le modèle de votre laveuse.

## AquaSmart™ WL4027G

- Il est important de trier vos vêtements, plus particulièrement pour séparer les articles blancs / pâles des articles foncés, ainsi que de séparer les draps et les serviettes pour les laver avec le cycle SHEETS. Consultez les pages 77 à 79 pour obtenir plus de détails sur le tri et le chargement.
- Attachez les soutiens-gorge, fermez les fermetures à glissière et vérifiez le contenu des poches de vos vêtements.
- N'enroulez pas de draps autour de la cuve en formant un serpentín; placez-les plutôt en lots distincts du côté de l'agitateur à profil surbaissé et en différentes couches autour de la cuve.
- Placez vos vêtements directement dans la cuve de la laveuse.

## Détergent

- Votre laveuse AquaSmart™ est conçue pour utiliser uniquement un détergent portant la mention Haute efficacité (HE).
- Votre laveuse AquaSmart™ est pourvue d'un distributeur à détergent situé à l'avant de l'appareil, à gauche.
- Pour connaître la quantité adéquate à utiliser, veuillez suivre les consignes du fabricant sur l'emballage du détergent.
- Versez le détergent dans le distributeur de détergent.
- Pour plus d'informations sur les détergents, assouplisseurs ou javellissants, reportez-vous aux pages 80 – 82.

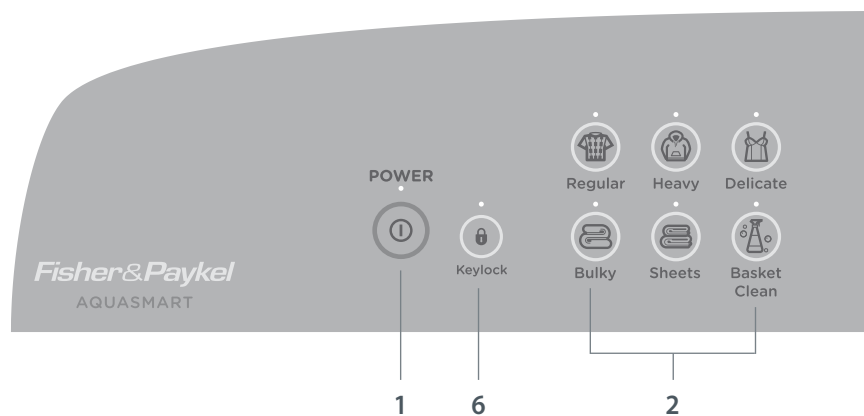

Fig.13 Panneau de commande AquaSmart™ (WL4027G)

## Utilisation de votre laveuse

Ces touches fonctionnent d'un simple toucher.

- 1 Appuyez sur la touche POWER pour mettre en marche votre laveuse AquaSmart™.
  - 2 Sélectionnez le cycle de lavage souhaité en appuyant sur la touche correspondante (consultez les pages 83 à 87 pour obtenir plus de détails sur les cycles de lavage).
  - 3 High Efficiency (haute efficacité) – ce réglage vous permet de sélectionner un cycle haute efficacité (Haute efficacité activée – pour économiser l'eau) ou un cycle conventionnel (Haute efficacité désactivée – pour utiliser une plus grande quantité d'eau lorsque nécessaire) (consultez la page 76).  
Remarque : pour certains cycles, un seul mode est disponible.
  - 4 Sélectionnez vos options de lavage. Par exemple, pour faire un lavage à l'eau chaude, appuyez sur la touche WASH TEMP (température de lavage) jusqu'à ce que le témoin s'allume près de « Hot » (« chaude »). Si vous souhaitez utiliser un javellisant et/ou un assouplisseur, assurez-vous de sélectionner BLEACH et/ou SOFTENER dans OPTIONS (consultez la page 89).
  - 5 Appuyez sur START/PAUSE (démarrage / pause) pour démarrer le cycle et laisser la laveuse AquaSmart™ faire le travail. La laveuse commencera à se remplir d'eau et sélectionnera automatiquement le niveau d'eau adéquat et l'action de lavage appropriée pour votre brassée. Veuillez noter : les interruptions fréquentes du cycle de lavage (notamment en appuyant sur START/PAUSE) augmentent la durée nécessaire pour effectuer le cycle et peuvent compromettre le rendement de la laveuse.
  - 6 Utilisez la fonction KEYLOCK pour verrouiller les touches du panneau de commande afin d'éviter une utilisation accidentelle (consultez la page 74).
  - 7 DELAY START (démarrage différé) vous permet de retarder le démarrage de votre laveuse en sélectionnant une durée comprise entre 5 minutes et 18 heures (consultez la page 90).
- Pour apporter le plus grand soin aux tissus et couleurs, retirez vos vêtements dès que le cycle se termine.



### Important!

*Le fait de ne pas respecter les consignes de ce guide d'utilisation peut endommager vos vêtements et compromettre la qualité du lavage.*

Remarque : les options et cycles de lavage sélectionnés pourraient ne pas être disponibles selon le modèle de votre laveuse.

## Bouton de réglage *SmartTouch*™ (sur certains modèles uniquement)

Le bouton de réglage *SmartTouch*™ vous permet de sélectionner facilement et rapidement un cycle de lavage. Lorsque vous tournez le bouton, le cycle sélectionné s'allume, ainsi que les réglages par défaut de ce cycle dans la partie droite du panneau de commande.

## Touches *SmartTouch*™

Ces touches lisses et faciles à nettoyer nécessitent seulement un léger contact pour activer les fonctions.

## Écran d'affichage numérique

L'écran d'affichage numérique vous indique la durée restante du cycle de lavage pour vous permettre d'en faire le suivi. L'écran affiche également votre sélection DELAY START, si vous en choisissez une. La durée restante de démarrage différé s'affichera sur l'écran jusqu'au démarrage de l'appareil. L'écran affiche également des messages qui vous aident à faire fonctionner votre laveuse.

## Durée restante

Votre laveuse *AquaSmart*™ affiche la durée restante approximative du cycle afin de vous indiquer à quel moment se terminera le lavage. Une fois les options et le cycle de lavage sélectionnés, la durée restante du cycle sélectionné s'affiche. Veuillez noter que la durée globale du cycle peut être influencée par certains facteurs, tels que le débit d'eau, la taille de la brassée et le cycle de lavage sélectionné. Par conséquent, les durées peuvent varier.

## Mode Keylock

Vous pouvez utiliser le mode Keylock pour verrouiller les touches de votre laveuse *AquaSmart*™. Cela permet d'éviter l'activation accidentelle des touches par les articles laissés sur le couvercle de la laveuse ou par les enfants.

### Pour activer ou désactiver le mode Keylock :

- Appuyez sur POWER, puis appuyez sur la touche KEYLOCK et maintenez votre doigt sur celle-ci pendant 2 secondes.

Remarque : lorsque le mode est activé, le témoin s'allume au-dessus de la touche KEYLOCK.

### Si le mode Keylock est activé :

- Pour mettre votre laveuse en marche, **appuyez sur la touche POWER et maintenez votre doigt sur celle-ci pendant 2 secondes**. Cela activera le panneau de commande. Le mode Keylock demeurera activé, mais vous pourrez sélectionner vos options de cycle de lavage et démarrer le cycle.
- Pour faire une PAUSE à n'importe quel moment du cycle de lavage, **appuyez sur la touche START/PAUSE et maintenez votre doigt sur celle-ci pendant 2 secondes ou appuyez sur la touche START/PAUSE rapidement à deux reprises**.
- Pour ARRÊTER votre laveuse et l'éteindre, **appuyez sur la touche POWER**.

## Verrou de couvercle

Le couvercle de votre laveuse AquaSmart™ est verrouillé pendant le cycle de lavage afin d'assurer votre sécurité et celle de votre famille pendant le fonctionnement.

Le témoin 'Lid Locked' ('couvercle verrouillé') (au-dessus de la touche START/PAUSE) s'allume lorsque le verrou de couvercle est activé pour vous indiquer s'il est possible ou non d'ouvrir le couvercle.

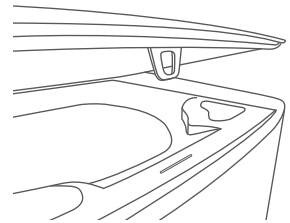

Fig.14 Verrou de couvercle

**Pour déverrouiller le couvercle à n'importe quel moment pendant le cycle, appuyez sur START/PAUSE.**

Le couvercle est verrouillé du début à la fin du lavage, sauf lorsque vous appuyez sur START/PAUSE.

Remarque : les interruptions fréquentes du cycle de lavage peuvent compromettre le rendement de la laveuse et affecter la durée du cycle.

Si le couvercle est ouvert, votre laveuse AquaSmart™ ne pourra pas le verrouiller et le cycle sera interrompu. La laveuse émettra un bip sonore et affichera un message d'avertissement sur l'écran. Lorsque cela se produit, fermez le couvercle et appuyez sur START/PAUSE.

### **Important!**

- **N'insérez aucun objet dans la fente du verrou de couvercle située sur le plateau supérieur de votre appareil.**
- **Ne tentez pas de désactiver le verrou de couvercle.**

## Évacuation automatique

- Les laveuses remplies d'eau et laissées sans surveillance peuvent représenter un risque de noyade pour les jeunes enfants. Pour réduire les risques d'accident, votre laveuse AquaSmart™ est pré-programmée pour détecter les risques potentiels et évacuer l'eau de lavage jusqu'à un niveau sécuritaire.
- Si vous interrompez votre laveuse AquaSmart™ à un moment quelconque du cycle de lavage pendant que la cuve contient de l'eau, l'appareil activera la fonction AUTO DRAIN (évacuation automatique) après 3 minutes. Cela permet d'évacuer l'eau de la cuve jusqu'à un niveau acceptable afin de réduire les risques potentiels.
- Un message *R d r* apparaît sur l'afficheur numérique lorsque la fonction AUTO DRAIN est activée. Vous pouvez redémarrer le cycle pendant que la fonction AUTO DRAIN est activée en appuyant sur START/PAUSE.

# L'incomparable lavage AquaSmart™

La laveuse AquaSmart™ propose deux modes de lavage : **HE 'On' (Haute efficacité)** et **HE 'Off' (Conventionnel)**. Ces deux modes démarrent de la même façon, soit par un cycle d'activation du détergent.

## Cycle d'activation du détergent

Votre laveuse AquaSmart™ remplit la cuve en utilisant la température sélectionnée, avec juste assez d'eau pour que les vêtements soient imprégnés. Cette petite quantité d'eau mousseuse circule entre les vêtements à partir d'un point d'entrée conçu spécialement, puis elle coule sur les vêtements avec un effet de chute d'eau. Ceci permet de dissoudre complètement le détergent pour l'activer.

## Mode High Efficiency (haute efficacité activée)

En mode High Efficiency, la laveuse AquaSmart™ se remplit ensuite avec juste assez d'eau froide pour soulever les vêtements au-dessus de l'agitateur à profil surbaissé, afin qu'ils puissent se frotter légèrement entre eux lors de la rotation. Ce type de lavage vous permet d'économiser l'eau, en utilisant des quantités d'eau comparables à celles de la plupart des laveuses à chargement frontal. Sélectionnez High Efficiency ON.

## Mode Conventional (haute efficacité désactivée)

Le mode Conventional, à l'instar des laveuses à chargement par le dessus, immerge les vêtements dans l'eau. Toutefois, ce mode utilise une quantité d'eau inférieure à celle des autres laveuses à chargement par le dessus, dont le lavage est effectué par immersion. Après le cycle d'activation du détergent (Detergent Activating Wash), la laveuse AquaSmart™ se remplit d'eau froide jusqu'à ce que les vêtements soient submergés, pour ensuite les agiter doucement. Nous vous recommandons d'utiliser ce mode lorsque l'effet de dilution dans l'eau peut résoudre ou prévenir des problèmes de lavage courants. Par exemple, lorsque le lavage de vêtements colorés (par ex. : vêtements neufs de couleur foncée) ou de serviettes de plage pleines de sable peut représenter un problème. Sélectionnez High Efficiency OFF.

Certains cycles peuvent être utilisés dans les deux modes, tandis que d'autres sont seulement accessibles dans un seul mode.

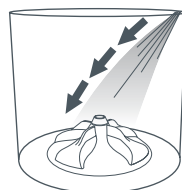

Fig.15 Cycle d'activation du détergent

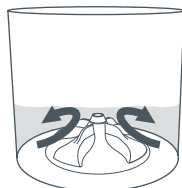

Fig.16 Lavage haute efficacité

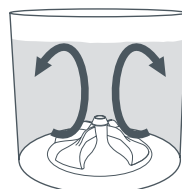

Fig.17 Lavage conventionnel

	Modèle			
	WL4027P		WL4027G	
	Mode		Mode	
	HE On	HE Off	HE On	HE Off
Normal	✓	-	✓	-
Intensif	✓	✓	✓	✓
Délicat	✓	✓	✓	✓
Draps	-	✓	-	✓
Facile à repasser	-	✓	n.d.	n.d.
Volumineux	-	✓	-	✓
Allergie	✓	✓	n.d.	n.d.
Blancs	✓	✓	n.d.	n.d.
Serviettes	✓	✓	n.d.	n.d.

n.d. - non disponible

Ces deux modes de lavage permettent à votre laveuse AquaSmart™ de vous offrir le meilleur des deux mondes, en s'adaptant à toutes les situations.

## Fonction de niveau d'eau entièrement automatique

Vous remarquerez que votre laveuse *AquaSmart™* offre un fonctionnement différent de celui de votre ancien appareil.

Comme toutes les laveuses haute efficacité, votre *AquaSmart™* dispose d'un réglage de niveau d'eau entièrement automatique. Cela signifie que votre laveuse peut sélectionner le niveau d'eau de manière autonome, en assurant des économies d'eau et un lavage de qualité supérieure.

Pour utiliser une plus grande quantité d'eau, sélectionnez simplement High Efficiency OFF lorsque cette option est disponible (consultez la page 76).

## Détails sur le triage et le chargement

Tout comme les laveuses à chargement frontal, votre laveuse haute efficacité *AquaSmart™* utilise des quantités d'eau et d'énergie nettement inférieures à celles des laveuses conventionnelles à chargement par le dessus. Il est important de trier votre brassée pour assurer un lavage de qualité optimale.

### Draps

Séparez les draps et housses de couette, puis utilisez le cycle SHEETS, qui est conçu spécialement pour ces articles. Assurez-vous de fermer les housses de couette avec leurs boutons ou fermetures à glissière avant de les placer dans la laveuse. Pour obtenir un lavage de la meilleure qualité, chargez ces articles individuellement en 'lots' distincts vers le rebord externe de la cuve (à côté de celui-ci, pas directement sur l'agitateur à profil surbaissé) et en différentes couches (deux articles par couche).

### Articles colorés

Comme le lavage des vêtements de couleur peut être problématique avec une laveuse haute efficacité, séparez les vêtements très colorés, en particulier lorsqu'ils sont neufs et n'ont pas été lavés plusieurs fois. Sélectionnez le cycle EASY IRON (facile à repasser) ou DELICATE (délicat), le mode High Efficiency OFF (haute efficacité désactivée) et l'option de température de lavage COLD (froide). Comme la plupart des transferts de couleurs surviennent lorsque les vêtements sont laissés trop longtemps dans la laveuse à la fin du cycle, veillez à ne pas laisser vos vêtements colorés dans la laveuse.

### Articles volumineux

Les douillettes, sacs de couchage, articles imperméables, manteaux de ski, couvertures et jetées sont des articles qui peuvent se déplacer de manière inhabituelle dans une laveuse. Les articles plus légers ont tendance à flotter, tandis que les grandes couvertures peuvent devenir très lourdes et rendre l'essorage difficile. Votre laveuse *AquaSmart™* propose une option de cycle BULKY (volumineux) pour ces articles.

### Vêtements froissables

Lorsque vous êtes préoccupé par le froissement ou les plis, nous vous recommandons d'utiliser le cycle EASY IRON (facile à repasser) ou DELICATE (délicat). Vous pouvez également sélectionner l'un des cycles Conventional (avec le mode High Efficiency réglé à OFF). La quantité d'eau supplémentaire utilisée par ces cycles aide à minimiser le froissement. La réduction de la vitesse d'essorage (SPIN SPEED) peut également s'avérer utile (consultez la page 89).

### Jeans

Comme ces vêtements lourds peuvent endommager les autres articles dans la laveuse, ils nécessitent une attention particulière lors du lavage. Nous vous conseillons de les laver séparément en utilisant le cycle EASY IRON ou DELICATE, le mode High Efficiency OFF et l'option de température d'eau COLD, ou encore en utilisant le cycle BULKY (avec la température d'eau COLD). Conseil : pour aider à préserver leur apparence, retournez vos jeans avant de les laver.

## Vêtements très sales

Il est préférable de laver les vêtements très sales, tachés de sable ou pelucheux séparément pour éviter les transferts sur les autres vêtements. Il se peut que vos nouvelles serviettes produisent beaucoup de peluches ou que vos vêtements de plage soient pleins de sable. Dans ce genre de situation, nous vous recommandons d'utiliser le mode High Efficiency OFF ou de sélectionner l'option de rinçage pour assouplissant afin d'obtenir un rinçage en profondeur supplémentaire (veillez à sélectionner l'option SOFTENER).

Remarque : dans ce cas, il n'est pas nécessaire d'ajouter de l'assouplissant dans le distributeur.

Les vêtements très sales doivent être lavés séparément. Vous pouvez sélectionner l'option de niveau de saleté HEAVY (lorsque disponible) pour accroître le mouvement de l'agitateur (consultez la page 88).

## Vêtements délicats

Nous vous conseillons d'utiliser le cycle DELICATE pour prendre bien soin des articles délicats.

## Triage

Pour obtenir de meilleurs résultats, il est préférable de trier vos vêtements avant de les laver.

- Les étiquettes d'entretien fournissent des informations importantes sur le type de tissu et la manière dont le vêtement doit être lavé.
- Triez les articles en fonction du degré de saleté – certaines taches se lavent mieux à l'eau froide, comme les taches de boue ou de sang. Les taches d'huile (par ex. : certains aliments, marques sur les cols de chemises) se lavent mieux à l'eau chaude.
- Séparez toujours les articles de couleur des articles blancs, plus particulièrement lorsqu'ils sont neufs.
- Nous vous recommandons de laver les serviettes avec le cycle TOWELS, si disponible. Si votre appareil n'est pas muni d'un cycle TOWELS, utilisez le cycle SHEETS.
- Certains articles produisent de la charpie (par ex. : serviettes, couches), tandis que d'autres l'accumulent (par ex. : pantalons noirs, chaussettes synthétiques). Lavez toujours les articles qui produisent de la charpie séparément des articles qui l'accumulent. Lorsque possible, lavez les articles qui accumulent la charpie à l'envers.

Vêtements produisant de la charpie	Vêtements accumulant la charpie
Serviette	Tissus synthétiques
Chenille	Velours côtelé
Lainage	Cotons polyesters
Flanelle de coton	Bas

## Avant le chargement

### Vérifiez le contenu des poches

Les objets libres peuvent endommager votre laveuse *AquaSmart*™ et vos vêtements.

### Fermez les fermetures à glissière, les crochets et les oeilletons

Cela empêchera ces articles de s'accrocher aux autres vêtements. Pour assurer une protection optimale, nous vous recommandons de placer la lingerie dans une pochette de lingerie avant le lavage. Fermez l'ouverture des housses de couette.

### Réparer les vêtements endommagés ou les boutons lâches

Les déchirures et les trous peuvent prendre de l'ampleur pendant le lavage. Retirez toutes les sangles de soutien-gorge lâches pour éviter d'endommager votre laveuse ou votre sècheuse.

### Prétraitez les taches

Utilisez une surface appropriée pour appliquer les traitements. Assurez-vous de ne pas vaporiser ou appliquer de produits de prétraitement à proximité de ou directement sur votre laveuse. Ces produits pourraient endommager la laveuse.

## Chargement

- La laveuse *AquaSmart*™ offre un meilleur rendement lors du lavage de grandes brassées. Par conséquent, essayez de laver des brassées de plus grande taille, sans entasser les vêtements excessivement dans la cuve. Attendez d'avoir au moins 4 ou 5 articles avant de commencer le lavage.
- Pour un lavage optimal, remplissez uniquement la laveuse jusqu'au niveau supérieur de la cuve en acier inoxydable (jusque sous l'anneau en plastique).
- Séparez toujours vos draps afin de les laver avec leur cycle SHEETS spécialement conçu. Cela améliore le lavage de vos draps et leur permet de durer plus longtemps. Chargez les draps en lots sur le côté de l'agitateur à profil surbaissé et en plusieurs couches dans la cuve. Ne chargez pas les draps en travers du centre de l'agitateur à profil surbaissé.
- Veillez à ne jamais enrouler d'articles autour de l'agitateur à profil surbaissé ou répartir d'articles sur l'agitateur. Chargez-les plutôt en lots distincts pour aider à éviter les problèmes d'emmêlement et de brassée déséquilibrée.
- Pour obtenir de meilleurs résultats et leur permettre de durer plus longtemps, séparez toujours vos serviettes afin de les laver avec le cycle TOWELS spécialement conçu (sur certains modèles uniquement).

### **Important!**

*Vous ne devez en aucune circonstance essayer de laver une couverture chauffante dans votre laveuse *AquaSmart*™. Il n'est pas recommandé de laver des rideaux dans votre laveuse. Comme les rayons du soleil les rendent friables, ils pourraient s'effriter pendant le lavage.*

## Le choix du bon détergent

Votre laveuse haute efficacité AquaSmart™ nécessite l'utilisation d'un **détergent peu moussant** pour prévenir la production excessive de mousse. Il s'agit du même type de détergent utilisé par les laveuses à chargement frontal, avec la mention « High Efficiency » (HE) sur l'étiquette. Il est possible de se procurer des détergents peu moussants sous formes liquide et en poudre.

Pour le lavage du linge, utilisez un détergent doux pour linge; toutefois, ne versez que la quantité nécessaire puisque ces détergents produisent beaucoup de mousse. N'utilisez pas un savon en palettes ni un savon en poudre.

## La quantité de détergent

Consultez les instructions du fabricant sur l'emballage du détergent pour connaître la quantité à utiliser. La quantité adéquate de détergent varie selon le niveau de saleté de vos vêtements et la taille de votre brassée. Par exemple, les jeans peuvent nécessiter plus de détergent, tandis que les serviettes en nécessitent moins.

En règle générale :

- Utilisez un plein godet ou bouchon pour une grosse brassée et diminuez ou augmentez la quantité en fonction de vos besoins.
- Pour une petite brassée (par ex. : 4 à 5 t-shirts) utilisez le ¼ d'un godet ou bouchon.

En cas de problèmes de mousse excessive, réduisez la quantité de détergent. Si vos vêtements ne sont pas suffisamment propres, augmentez la quantité.

## À quel endroit dois-je mettre mon détergent?

Versez le détergent dans le distributeur de détergent situé sur le côté gauche de la laveuse. Nous vous conseillons de commencer par mesurer le détergent en respectant les quantités recommandées par le fabricant.

Vous pouvez remarquer qu'une grande partie du détergent versé dans le distributeur tombe dans la laveuse. Il reste dans un compartiment séparé de vos vêtements jusqu'au moment où la laveuse commence à se remplir. Pendant le remplissage, le distributeur se vide de tout résidu. Le détergent est ensuite mélangé à l'eau dans le bas de la cuve externe, qui le dissout et l'active pour assurer un lavage de qualité optimale.

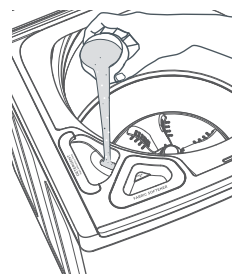

Fig.18 Ajout de détergent dans le distributeur de détergent (High Efficiency Detergent)

Lors d'un lavage à l'eau très froide ou lors d'un cycle rapide (p. ex. : DÉLICAT), dissolvez le détergent dans l'eau **tiède** avant de le verser afin d'assurer un lavage optimal. Si vous utilisez des capsules de détergent ou des pochettes de détergent à dose unique, placez-les dans la cuve avant d'ajouter la lessive. Suivez les instructions du fabricant pour utiliser les quantités adéquates.

## Important!

*Nous ne recommandons pas l'utilisation de désinfectants pour couches et de javellisants pour faire tremper des articles dans votre laveuse AquaSmart™. Ces produits sont très corrosifs pour les surfaces métalliques et risquent d'endommager sérieusement votre laveuse.*

## Choisir le bon cycle

Si vous souhaitez utiliser un assouplissant, sélectionnez l'option SOFTENER à l'aide de la touche OPTIONS pour obtenir un rinçage en profondeur. Si vous ne sélectionnez pas l'option SOFTENER, l'assouplissant ne sera pas distribué correctement.

Remarque : il est normal qu'une petite quantité d'eau soit présente dans le distributeur à la fin du cycle.

## Ajout de l'assouplisseur

Consultez toujours l'emballage de l'assouplissant pour connaître la quantité recommandée par le fabricant.

Mesurez la quantité d'assouplissant dans le bouchon, puis versez-le dans le distributeur d'assouplissant (près du distributeur de détergent). L'assouplissant demeurera dans la partie supérieure du distributeur jusqu'au rinçage en profondeur, puis l'eau l'entraînera dans la cuve.

Remarque : lorsque vous remplissez le distributeur au-delà du repère de niveau MAX, l'assouplissant se déverse prématurément dans la cuve et risque de tacher les vêtements. Il contribue également à produire de la mousse (voir ci-dessous).

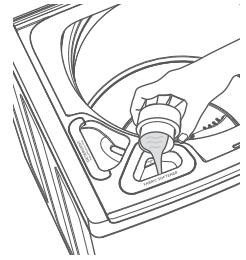

Fig.19 Ajout d'assouplisseur au distributeur d'assouplisseur

## Nettoyage du distributeur

Le distributeur peut nécessiter un nettoyage périodique. Veuillez consulter la page 97 pour obtenir des conseils sur le nettoyage du distributeur.

## Mousse

La mousse est une accumulation cireuse qui peut être produite dans une laveuse lorsqu'un assouplisseur est mélangé au détergent. Cette accumulation de mousse n'est pas causée par une défaillance de la laveuse. Si la mousse se forme dans la laveuse, elle peut tacher les vêtements ou produire une odeur désagréable.

Si vous souhaitez utiliser un assouplisseur, nous vous recommandons de :

- Utilisez-le avec parcimonie.
- Utilisez un assouplissant de plus faible consistance.
- Mesurez-le avec soin pour vous assurer de ne pas dépasser le niveau MAX du distributeur.
- Nettoyez le distributeur dès la fin du cycle.
- Nettoyez votre laveuse régulièrement en utilisant le cycle BASKET CLEAN (consultez la page 98).

Le lavage à l'eau froide contribue à la production de mousse. Nous vous recommandons de faire au moins un lavage à l'eau tiède ou chaude à tous les 5 lavages.

## Choisir le bon cycle

Il est recommandé de vérifier l'étiquette des vêtements afin de s'assurer que ces derniers sont compatibles avec les javellisants.

Si vous souhaitez utiliser un javellisant, veuillez sélectionner l'option BLEACH (javellisant) à l'aide de la touche OPTIONS. Le javellisant est alors dilué et versé automatiquement dans la laveuse au moment approprié du cycle. Cela permet d'optimiser l'efficacité du javellisant et le soin apporté aux vêtements. Si l'option BLEACH n'est pas sélectionnée, le javellisant n'est pas versé dans la laveuse et il est évacué de façon sécuritaire avant la fin du cycle.

Lorsque vous lavez des articles blancs, sélectionnez le cycle WHITES (blancs) pour obtenir le meilleur rendement avec le javellisant. Si votre modèle de laveuse ne propose pas de cycle WHITES, nous vous recommandons de sélectionner le cycle REGULAR pour obtenir le meilleur rendement avec le javellisant. Lorsque vous lavez des articles de couleurs, **veuillez vous assurer d'utiliser un javellisant non décolorant.**

## Quelle quantité de javellisant dois-je utiliser et à quel endroit dois-je le verser?

### Javellisant liquide

Votre laveuse AquaSmart™ utilise moins de javellisant que les laveuses conventionnelles à chargement par le dessus. Respectez toujours les quantités recommandées par le fabricant. Versez la quantité recommandée de javellisant dans une tasse à mesurer munie d'un bec verseur, puis videz-le doucement dans le distributeur de javellisant en vous assurant de ne pas dépasser le niveau MAX. Ajustez la quantité de javellisant en fonction de la taille de votre brassée (par ex. : réduisez la quantité pour les petites brassées).

### Important!

- **Ne remplissez pas le distributeur de javellisant au-delà du repère de niveau MAX.**
- **Ne versez pas de javellisant au chlore non dilué directement sur les vêtements**
- **Utilisez uniquement du javellisant au chlore dans ce compartiment du distributeur.**
- **Pour éviter les éclaboussures et les déversements, nous vous recommandons d'utiliser un godet avec une cuillère.**

Remarque : Les javellisants liquides **et** en poudre non décolorants peuvent être utilisés dans votre laveuse AquaSmart™.

- Si vous utilisez un détergent en poudre, optez pour un javellisant en poudre non décolorant (vous devez toutefois **l'ajouter dans le distributeur de détergent, PAS dans le distributeur de javellisant**; suivez les instructions du fabricant).
- Si vous utilisez un détergent liquide, optez pour un javellisant liquide non décolorant (ajoutez le javellisant dans le distributeur de javellisant et suivez les instructions des fabricants).
- Si vous utilisez des capsules de javellisant, placez-les dans la cuve avant d'ajouter la lessive. Suivez les instructions du fabricant.

Le non respect de ces instructions peut endommager les vêtements.

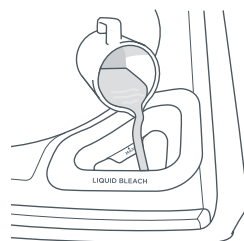

Fig.20 Ajout de javellisant dans le distributeur de javellisant (Liquid Bleach)

Votre laveuse AquaSmart™ propose divers cycles de lavage pour répondre à tous vos besoins. Le fait de sélectionner le cycle le mieux adapté à chacune de vos brassées vous aidera à obtenir un lavage de la meilleure qualité.

Remarque : certains cycles pourraient ne pas être disponibles sur votre modèle de laveuse.

## Description des cycles de lavage



### Regular (normal)

#### Normal – Haute efficacité activée

Pour les vêtements en coton normalement sales des brassées de tous les jours, notamment les t-shirts, shorts et chemises.

#### Normal – Haute efficacité désactivée

Non disponible.

	Haute efficacité activée (ON) (Mode par défaut)	Haute efficacité désactivée (OFF)
Durée d'agitation*	11 – 15 min	n.d.
Action du lavage	Normal – Haute efficacité	
Température de lavage**	Tiède	
Séquence de rinçage	Jet	
Essorage	Rapide	



### Heavy (intensif)

#### Intensif – Haute efficacité activée

Cycle recommandé pour les vêtements résistants et très sales, notamment les linges à vaisselle, les tenues de travail et les vêtements d'enfants.

#### Intensif – Haute efficacité désactivée

Pour les vêtements résistants et très sales, lorsque vous souhaitez utiliser une plus grande quantité d'eau.

	Haute efficacité activée (ON) (Mode par défaut)	Haute efficacité désactivée (OFF)
Durée d'agitation*	13 – 17 min	13 – 17 min
Action du lavage	Intensif – Haute efficacité	Intensif – Conventionnel
Température de lavage**	Tiède	Tiède
Séquence de rinçage	Jet	Jet / en profondeur
Essorage	Rapide	Rapide

## Cycles de lavage



Delicate (délicat)

**Délicat – Haute efficacité activée**

Pour les vêtements délicats et légèrement sales.

**Délicat – Haute efficacité désactivée**

Pour laver vos vêtements délicats en utilisant une plus grande quantité d'eau. Également recommandé pour les articles en laine lavables à la machine et à la main.

	Haute efficacité activée (ON)	Haute efficacité désactivée (OFF) (Mode par défaut)
Durée d'agitation*	6 min	6 min
Action du lavage	Délicat – Haute efficacité	Délicat – Conventionnel
Température de lavage**	Tiède / Froide	Tiède / Froide
Séquence de rinçage	Jet / HE en profondeur	Jet / en profondeur
Essorage	Lent	Lent



Sheets (draps)

**Draps – Haute efficacité activée**

Non disponible.

**Draps – Haute efficacité désactivée**

Cycle recommandé pour les draps, les nappes, les housses de couette et les serviettes si le cycle TOWELS n'est pas disponible sur votre appareil.

	Haute efficacité activée (ON)	Haute efficacité désactivée (OFF) (Mode par défaut)
Durée d'agitation*	n.d.	15 min
Action du lavage		Draps – Conventionnel
Température de lavage**		Tiède
Séquence de rinçage		Jet / en profondeur
Essorage		Rapide

Easy Iron  
(facile à repasser)  
(sur certains modèles)**Facile à repasser – Haute efficacité activée**

Non disponible.

**Facile à repasser – Haute efficacité désactivée**

Cycle recommandé pour minimiser le froissement.

	Haute efficacité activée (ON)	Haute efficacité désactivée (OFF) (Mode par défaut)
Durée d'agitation*	n.d.	9 – 13 min
Action du lavage		Normal – Conventionnel
Température de lavage**		Tiède / Froide
Séquence de rinçage		Jet / en profondeur
Essorage		Lent

**Bulky (volumineux)****Volumineux – Haute efficacité activée**

Non disponible.

**Volumineux – Haute efficacité désactivée**

Cycle recommandé pour le lavage d'articles volumineux.

	Haute efficacité activée (ON)	Haute efficacité désactivée (OFF) (Mode par défaut)
Durée d'agitation*	n.d.	8 min + 30 min de trempage
Action du lavage		Volumineux – Conventionnel
Température de lavage**		Tiède
Séquence de rinçage		2 en profondeur
Essorage		Lent

Le cycle BULKY permet de porter une attention spéciale aux articles volumineux. Le lavage des vêtements volumineux et des articles de literie est plus efficace lorsqu'ils peuvent se déplacer librement. Assurez-vous qu'il y ait suffisamment d'espace dans la cuve pour permettre à la brassée de se déplacer pendant le lavage.

Lorsque vous lavez un seul article volumineux, ajoutez une grande serviette de plage dans la laveuse pour équilibrer la brassée et assurer un essorage efficace.

Remarque : nous vous recommandons de ne pas laver de couettes en laine ou d'autres articles portant la mention « nettoyage à sec uniquement » dans votre laveuse *AquaSmart*™.

**Allergie (allergie)**  
(sur certains modèles)**Allergie – Haute efficacité activée**

Cycle recommandé pour les personnes souffrant d'asthme ou ayant une peau sensible.

**Allergie – Haute efficacité désactivée**

Cycle recommandé pour les situations où une petite quantité d'eau supplémentaire est requise.

	Haute efficacité activée (ON)	Haute efficacité désactivée (OFF) (Mode par défaut)
Durée d'agitation*	11 – 15 min	11 – 15 min
Action du lavage	Normal – Haute efficacité	Normal – Conventionnel
Température de lavage**	Chaude	Chaude
Séquence de rinçage	Jet / 2 HE en profondeur	Jet / 2 en profondeur
Essorage	Rapide	Rapide

Remarque : le cycle ALLERGY n'est pas recommandé pour les vêtements susceptibles de déteindre.

## Cycles de lavage



**Whites (blancs)**  
(sur certains modèles)

**Blancs – Haute efficacité activée**  
Pour le lavage des vêtements blancs.

**Blancs – Haute efficacité désactivée**  
Pour le lavage des vêtements blancs lorsque vous préférez utiliser une quantité d'eau supplémentaire.

	Haute efficacité activée (ON)	Haute efficacité désactivée (OFF) (Mode par défaut)
Durée d'agitation*	11 – 15 min	11 – 15 min
Action du lavage	Normal – Haute efficacité	Normal – Conventionnel
Température de lavage**	Tiède / Chaude	Tiède / Chaude
Séquence de rinçage	Jet	Jet / en profondeur
Essorage	Rapide	Rapide



**Basket Clean**  
(nettoyage de la cuve)

**Nettoyage de la cuve**  
Pour assurer la propreté de votre laveuse.

	Haute efficacité activée (ON)	Haute efficacité désactivée (OFF) (Mode par défaut)
Durée d'agitation*	n.d.	Agitation périodique pendant 2 h de trempage
Action du lavage		Normal – Conventionnel
Température de lavage**		Chaude
Séquence de rinçage		Jet / en profondeur
Essorage		Moyen

Il est important de nettoyer l'intérieur de votre laveuse régulièrement. Votre laveuse vous rappellera d'effectuer un cycle BASKET CLEAN à tous les 100 cycles (l'icône du cycle BASKET CLEAN clignotera pour vous avertir). Nous vous recommandons d'effectuer ce cycle 5 ou 6 fois par année (consultez la page 98).



**Towels (serviettes)**  
(sur certains modèles)

**Serviettes – Haute efficacité activée**  
Cycle recommandé pour le lavage de serviettes légèrement sales lorsque vous souhaitez économiser l'eau.

**Serviettes – Haute efficacité désactivée**  
Cycle recommandé pour le lavage quotidien des serviettes, des nouvelles serviettes risquant de causer des transferts de colorant pendant le lavage et des serviettes utilisées à la plage.

	Haute efficacité activée (ON)	Haute efficacité désactivée (OFF) (Mode par défaut)
Durée d'agitation*	11 – 15 min	11 – 15 min
Action du lavage	Serviettes – Haute efficacité	Serviettes – Conventionnel
Température de lavage**	Tiède / Froide	Tiède / Froide
Séquence de rinçage	Jet / HE en profondeur	Jet / en profondeur
Essorage	Rapide	Rapide



### Rinse (rinçage) (sur certains modèles)

#### Rinçage – Haute efficacité activée

Permet de sélectionner uniquement un cycle de rinçage et d'essorage économe en eau.

#### Rinçage – Haute efficacité désactivée

Permet de sélectionner uniquement un cycle de rinçage et d'essorage utilisant une plus grande quantité d'eau pour certaines situations.

	Haute efficacité activée (ON) (Mode par défaut)	Haute efficacité désactivée (OFF)
Durée d'agitation*	Aucune	Aucune
Action du lavage	Aucune	Aucune
Température de rinçage	Froide	Froide
Séquence de rinçage	Jet	Jet / en profondeur
Essorage	Rapide	Rapide



### Spin (essorage) (sur certains modèles)

#### Essorage

Permet de sélectionner uniquement un cycle d'essorage. Ce cycle vous permet également de modifier la vitesse d'essorage en fonction de vos besoins.

Durée d'agitation*	Aucune
Action du lavage	Aucune
Température de rinçage	Aucune
Séquence de rinçage	Aucune
Essorage	Rapide ou vitesse sélectionnée

Si vous souhaitez modifier l'une des options de lavage pendant que votre laveuse AquaSmart™ est en marche, appuyez sur START/PAUSE, puis sélectionnez l'option de votre choix.

\*Fait référence à la durée d'agitation indiquée dans la section *lavage* du cycle uniquement, pas la durée totale requise pour effectuer un cycle. De plus, comme la durée de lavage réelle dépend en grande partie de la taille de votre brassée, cette durée peut varier de quelques minutes.

\*\*Fait référence à la température de la phase de lavage du cycle uniquement; tous les rinçages utilisent de l'eau froide.

## Description des options de cycle de lavage

Après avoir sélectionné votre cycle de lavage, il est possible de modifier les options de lavage par défaut.

### Haute efficacité

Cette option vous permet de choisir le mode de lavage Haute efficacité (High Efficiency On) ou Conventionnel (High Efficiency Off).

Certains cycles peuvent être utilisés dans l'un ou l'autre de ces modes ou dans un seul mode, selon ce qui convient le mieux à vos vêtements (consultez la page 76).

### Température de lavage

Votre laveuse *AquaSmart*™ propose cinq températures de lavage et un réglage supplémentaire, CONTROLLED COLD (froid contrôlé).

La température de lavage est contrôlée par un capteur qui commande les débits d'eau chaude et d'eau froide afin d'uniformiser les températures de lavage.

Appuyez simplement sur la touche WASH TEMP pour augmenter ou réduire la température de lavage.

Nous vous recommandons de sélectionner la température de lavage la mieux adaptée au tissu et au type de tache à nettoyer. Consultez toujours l'étiquette d'entretien de vos articles pour connaître les instructions de lavage recommandées par le fabricant.

Remarque :

- L'option de température sélectionnée détermine la température de la première phase du système de lavage en deux phases, nommée « cycle d'activation du détergent » (à l'exception du cycle ALLERGY, dont les deux phases de lavage s'effectuent à la température sélectionnée par l'utilisateur).
- Afin de préserver vos vêtements, certaines températures ne sont pas disponibles avec tous les cycles (par ex. : HOT et WARM / HOT pour le cycle DELICATE).

Conseil : pour faire un lavage à l'eau chaude (avec deux phases de lavage à l'eau chaude), sélectionnez le cycle ALLERGY ou le cycle SHEETS et la température chaude (HOT).

### Froid contrôlé

La température de l'eau froide provenant du robinet varie grandement en fonction de l'endroit et de la saison. Plus l'eau est froide, moins le lavage à l'eau froide est efficace. Pour résoudre ce problème, nous avons conçu la fonction CONTROLLED COLD pour ajouter une petite quantité d'eau tiède, lorsque nécessaire, afin que la température de l'eau froide demeure à environ 68 °F (20 °C). Cela vous permet d'obtenir un lavage plus efficace à l'eau froide. L'eau froide du robinet (« tAP ») est le réglage COLD par défaut sur votre laveuse. Si vous souhaitez utiliser le réglage CONTROLLED COLD comme réglage COLD par défaut, consultez la page 94 pour savoir comment modifier le réglage par défaut.

### Niveau de saleté (sur certains modèles uniquement)

Vos vêtements et autres articles lavables nécessitent parfois un peu plus ou un peu moins de nettoyage que d'autres. L'option SOIL LEVEL (niveau de saleté) vous permet d'ajuster le lavage en fonction de la quantité de saleté dans votre brassée. Par exemple, pour les vêtements sales, sélectionnez HEAVY (intensif), et pour les articles légèrement sales, sélectionnez LIGHT (léger). Cela permet d'ajuster le temps de lavage en conséquence afin que les mouvements de l'agitateur parviennent à éliminer les saletés.

## Vitesse d'essorage

Votre laveuse AquaSmart™ propose trois vitesses d'essorage : FAST (rapide – maximum 1 100 tr/min), MEDIUM (moyenne – 670 tr/min) et SLOW (lente – 330 tr/min), ainsi qu'une option NO SPIN (aucun essorage) supplémentaire. Il est possible de modifier la vitesse d'essorage par défaut de chaque cycle. Remarque : pour assurer le soin des vêtements, les options de vitesse d'essorage ne sont pas toutes disponibles avec certains cycles. Augmentez ou réduisez la vitesse d'essorage en appuyant simplement sur la touche SPIN SPEED. L'option NO SPIN termine le cycle après le rinçage afin de vous permettre de retirer les articles à suspendre pour sécher avant l'essorage final. Une fois ces articles retirés, appuyez sur la touche POWER, sélectionnez SPIN (modifiez la vitesse d'essorage si nécessaire, par exemple en sélectionnant SLOW pour les articles délicats ou froissables), puis appuyez sur START/PAUSE.

Remarque : votre laveuse optimise la vitesse d'essorage en fonction du niveau de déséquilibre de la brassée.

## Optimisation du lavage (sur certains modèles uniquement)

Si votre brassée contient des vêtements tachés, vous pouvez ajouter de courts cycles de trempage à l'aide de l'option WASH BOOST (optimisation du lavage) pour aider à éliminer les taches pendant le lavage. Réglez l'option WASH BOOST à ON.

## Options

### Rapide

Utilisez l'option QUICK (rapide) pour économiser du temps avec la plupart des cycles. Les temps de lavage, de rinçage et d'essorage sont alors réduits.

Remarque : l'option QUICK est disponible uniquement pour certains cycles. Lorsque l'option QUICK n'est pas disponible, votre laveuse ne l'affiche pas dans le menu OPTIONS.

### Trempage

L'option SOAK (trempage) permet d'obtenir une période de trempage de deux heures au milieu de la phase de lavage du cycle. L'appareil termine ensuite le cycle. En mode SOAK, la laveuse agite les articles pendant quelques secondes à chaque minute. Pour effectuer un trempage pendant un cycle, sélectionnez simplement SOAK dans le menu OPTIONS.

Pour quitter le mode SOAK, appuyez sur START/PAUSE et sélectionnez RINSE. Modifiez la vitesse d'essorage si nécessaire (par ex. : sélectionnez SLOW pour le lavage d'articles délicats ou froissables), puis appuyez sur START/PAUSE.

Remarque : lorsque les options SOAK et QUICK sont sélectionnées dans un cycle quelconque, la durée de trempage est réduite à une heure.

## Important!

*Assurez-vous que les couleurs de tous les articles sont inaltérables avant d'utiliser l'option de trempage.*

### Javellisant

Si vous souhaitez utiliser un javellisant, assurez-vous de sélectionner l'option BLEACH (javellisant). Votre laveuse ajustera le cycle afin que le javellisant soit distribué correctement et de manière sécuritaire. Vous obtiendrez également un rinçage en profondeur qui fera disparaître tous les résidus de javellisant.

### Assouplissant

Si vous souhaitez utiliser un assouplissant, assurez-vous de sélectionner l'option SOFTENER (assouplissant). Cette option ajustera la phase de rinçage du cycle afin que l'assouplissant soit distribué correctement.

## Démarrage différé

L'option DELAY START (démarrage différé) permet de retarder le démarrage du cycle de lavage en sélectionnant une durée comprise entre 5 minutes et 18 heures. Cette option peut s'avérer utile lorsque vous souhaitez que le lavage soit terminé à votre retour du travail ou que la laveuse démarre à la fin de votre douche. Appuyez simplement sur la touche PLUS (+) pour augmenter le délai et sur la touche MOINS (-) (si disponible) pour le réduire ou désactiver le démarrage différé. Appuyez sur START/PAUSE pour confirmer votre sélection et démarrer le compte à rebours.

Remarque : nous vous conseillons d'éviter d'utiliser l'option DELAY START pour les articles humides dont les couleurs ne sont pas inaltérables, car cela pourrait causer des transferts de couleur.

## Faire progresser le lavage (sur certains modèles uniquement)

Il n'est pas toujours nécessaire d'effectuer un cycle de lavage complet. Utilisez la fonction WASH ADVANCE (progression du lavage) pour faire progresser le cycle actuel ou démarrer un cycle à une étape spécifique (par ex. : pour effectuer un rinçage et un essorage, ou seulement un essorage).

Pour faire progresser le cycle actuel, appuyez sur START/PAUSE, puis utilisez la touche WASH ADVANCE pour passer à l'étape RINSE ou SPIN.

Pour démarrer un cycle à l'étape RINSE ou SPIN, appuyez sur la touche WASH ADVANCE pour sélectionner RINSE ou SPIN.



Fig.21 Faire progresser le cycle de lavage (WL4027G)

## Pour personnaliser un cycle

Vous pouvez programmer votre laveuse AquaSmart™ de façon à mémoriser vos options de lavage préférées pour chaque cycle de lavage. Par exemple, vous pourriez souhaiter régler le cycle REGULAR de manière à effectuer un lavage WARM / COLD à chaque cycle, ou encore régler le cycle HEAVY de manière à inclure un temps de trempage SOAK.

### Modèle WL4027P

- 1 Appuyez sur POWER.
- 2 Tournez le bouton pour sélectionner le cycle de lavage que vous souhaitez personnaliser.
- 3 Appuyez sur la touche de l'option préférée que vous souhaitez personnaliser (par ex. : WASH TEMP) et maintenez votre doigt sur celle-ci pendant 3 secondes. 2 bips sonores rapides seront émis et l'icône du cycle de lavage clignotera. L'écran affichera 5 E L.
- 4 Sélectionnez votre réglage préféré pour cette option, puis toutes les autres options que vous souhaitez personnaliser pour ce cycle.
- 5 Appuyez sur la touche START/PAUSE pour mémoriser votre cycle personnalisé. Un long bip sonore sera émis pour confirmer que vos modifications ont été enregistrées.

Pour modifier votre cycle de lavage personnalisé, répétez simplement ces étapes. Pour rétablir les réglages par défaut de tous les cycles de lavage, veuillez consulter la page 96.



Fig.22 Personnalisation d'un cycle de lavage (par ex. : personnalisation de la température de lavage du cycle REGULAR) (WL4027P)

### Modèle WL4027G

- 1 Appuyez sur POWER.
- 2 Appuyez sur la touche du cycle que vous souhaitez personnaliser (par ex. : REGULAR) et maintenez votre doigt sur celle-ci pendant 3 secondes. 2 bips sonores seront émis et l'écran affichera 5 E L.
- 3 Sélectionnez votre réglage préféré (par ex. : COLD, MEDIUM).
- 4 Appuyez de nouveau sur la touche du cycle de lavage que vous personnalisez (par ex. : REGULAR) pour mémoriser votre cycle personnalisé. Un long bip sonore sera émis pour confirmer que vos modifications ont été enregistrées.

Pour modifier votre cycle de lavage personnalisé, répétez simplement ces étapes. Pour rétablir les réglages par défaut de tous les cycles de lavage, veuillez consulter la page 96.



Fig.23 Personnalisation d'un cycle de lavage (par ex. : personnalisation de la température de lavage du cycle REGULAR) (WL4027G)

## Mode d'ajustement des options

Après avoir utilisé votre laveuse à plusieurs reprises, vous pourriez souhaiter régler avec précision certaines des options en fonction de vos besoins.

**Plusieurs options prédéfinies peuvent être modifiées :**

- 1 La modification du réglage de la température COLD à CONTROLLED COLD.
- 2 La procédure de rétablissement pour brassée déséquilibrée.
- 3 Le nombre de bips sonores émis à la fin du cycle.
- 4 La réinitialisation aux réglages par défaut.

## Pour accéder au mode d'ajustement des options

- 1 Activez l'alimentation de l'appareil à la prise de courant, mais n'appuyez **pas** sur la touche POWER. Appuyez sur les touches KEYLOCK et START/PAUSE simultanément et maintenez votre doigt sur celles-ci pendant 3 secondes. 3 bips sonores rapides indiquent que vous accédez au mode d'ajustement des options et l'appareil affiche le réglage par défaut de la température de lavage COLD.

**Le schéma de la page 93 indique de quelle façon les icônes de cycle de lavage sont reliées aux options qu'il est possible de modifier sur votre modèle de laveuse.**

Les pages 94 à 96 présentent des descriptions détaillées des différentes options.

- 2 Utilisez le bouton et/ou les touches du panneau de commande pour modifier les options prédéfinies.
- 3 Appuyez sur POWER pour retourner au mode normal lorsque vous terminez de modifier vos options. Votre laveuse mémorisera automatiquement vos modifications.

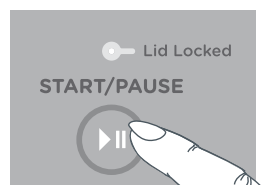
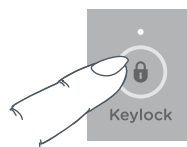

Fig.24 Accès au mode d'ajustement des options

## Ajustement de vos options

- 1 Accédez au mode d'ajustement des options (consultez la page 92).
- 2 Les schémas ci-dessous indiquent de quelle façon les icônes de cycle de lavage sont reliées aux options prédéfinies qu'il est possible de modifier. Ils présentent également le mode qui s'affiche lorsque vous accédez au mode d'ajustement des options.

### Modèle WL4027P

Vous pouvez accéder aux options modifiables en utilisant uniquement les cycles HEAVY, DELICATE, SHEETS et EASY IRON.

Utilisez le schéma Fig.25 pour vous aider à ajuster les options, notamment en sélectionnant le cycle HEAVY pour modifier la température de lavage à l'eau froide, le cycle DELICATE pour modifier la procédure de rétablissement pour brassée déséquilibrée, etc.



Fig.25 Mode d'ajustement des options (WL4027P)

### Modèle WL4027G

Vous pouvez accéder aux options modifiables en utilisant uniquement les cycles REGULAR, HEAVY, DELICATE et BULKY.

Utilisez le schéma Fig.26 pour vous aider à ajuster les options, notamment en sélectionnant le cycle REGULAR pour modifier la température de lavage à l'eau froide, le cycle HEAVY pour modifier la procédure de rétablissement pour brassée déséquilibrée, etc.



Fig.26 Mode d'ajustement des options (WL4027G)

- 3 Utilisez les touches DELAY START PLUS (+) et MOINS (-) (si disponible) situées sous l'affichage numérique pour faire défiler les réglages disponibles de l'option sélectionnée.

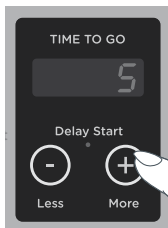

Fig.27 Modification des options prédéfinies (WL4027P)

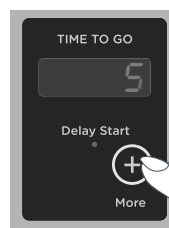

Fig.28 Modification des options prédéfinies (WL4027G)

## Température de lavage

### Froid contrôlé

Si la température de la conduite d'eau froide est très basse, le lavage sera moins efficace. L'option CONTROLLED COLD permet de résoudre ce problème en ajoutant une petite quantité d'eau chaude pour augmenter la température de lavage à environ 68 °F (20 °C).

#### Pour programmer l'option de température CONTROLLED COLD :

- 1 Accédez au mode d'ajustement des options (consultez la page 92).
- 2 **Pour le modèle WL4027P** : sélectionnez le cycle HEAVY (Fig.29).
- 3 Sélectionnez la température de lavage COLD en utilisant la touche WASH TEMP (si elle n'est pas déjà sélectionnée).
- 4 L'affichage numérique indique l'ajustement de température possible. Le réglage par défaut est **LRP**, c'est-à-dire la température de l'eau provenant de la conduite (du réservoir) d'eau froide.
  - Appuyez sur la touche PLUS (+) afin que **00** ou **01** s'affiche. La température de l'eau froide sera alors fixée à environ 68 °F (20 °C).



Fig.29 Modification du réglage de température de lavage Cold pour sélectionner Controlled Cold (WL4027P)

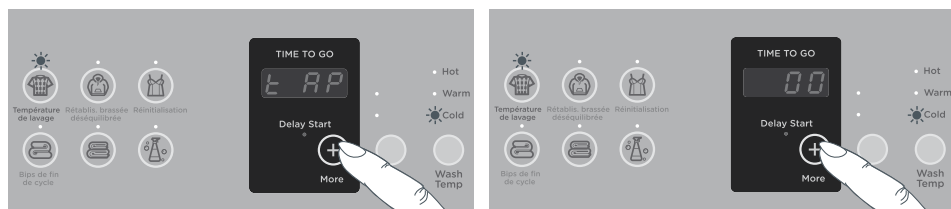

Fig.30 Modification du réglage de température de lavage Cold pour sélectionner Controlled Cold (WL4027G)

Remarque : si vous utilisez toujours la température d'eau COLD ou CONTROLLED COLD, nous vous recommandons d'effectuer un lavage WARM ou HOT régulièrement (par exemple, effectuez un lavage à l'eau tiède à tous les 5 lavages pour maintenir la propreté de votre laveuse).

## Procédure de rétablissement pour brassée déséquilibrée

Pendant l'essorage, la laveuse peut détecter si la brassée n'est pas répartie correctement. Lorsqu'une brassée déséquilibrée est détectée, la laveuse s'arrête et tente une fois de plus d'effectuer l'essorage. Si la laveuse détecte toujours une brassée déséquilibrée, elle peut tenter de régler le problème à l'aide de deux options.

### Rétablissement automatique désactivé (OFF) (réglage par défaut)

Votre laveuse s'arrêtera, émettra un bip sonore et affichera **OFF BAL** en trois segments sur l'écran d'affichage. Vous devez répartir la brassée plus uniformément et appuyer sur START/PAUSE pour reprendre le cycle. Utilisez cette option si vous souhaitez conserver l'eau.

### Rétablissement automatique activé (ON)

Votre laveuse tentera de corriger automatiquement le problème de brassée déséquilibrée. L'appareil se remplira d'eau et activera l'agitateur pour redistribuer la brassée avant de tenter d'essorer à nouveau.

La laveuse réduit la vitesse d'essorage pour compenser les déséquilibres de brassée. Par conséquent, il se pourrait que vos vêtements soient plus humides que prévu à la fin du cycle.

### Pour changer de procédure de rétablissement pour brassée déséquilibrée :

- 1 Accédez au mode d'ajustement des options (consultez la page 92).
- 2 **Pour le modèle WL4027P** : sélectionnez le cycle DELICATE.  
**Pour le modèle WL4027G** : sélectionnez le cycle HEAVY.
- 3 Appuyez sur la touche PLUS (+) pour activer ou désactiver la procédure de rétablissement pour brassée déséquilibrée.

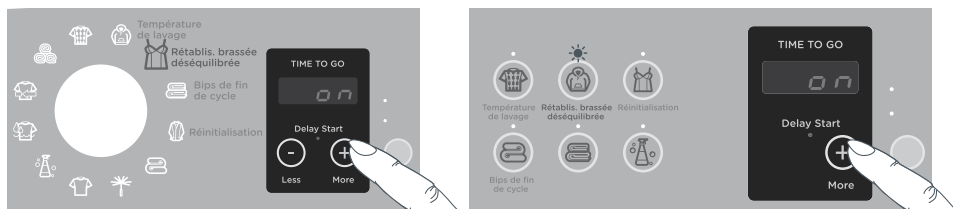

Fig.31 Changement de procédure de rétablissement pour brassée déséquilibrée

## Bips sonores émis à la fin du cycle

Vous pouvez augmenter ou diminuer le nombre de bips sonores émis à la fin du cycle. Le réglage par défaut est 5 bips sonores.

### Pour modifier le nombre de bips sonores émis à la fin du cycle :

- 1 Accédez au mode d'ajustement des options (consultez la page 92).
- 2 **Pour le modèle WL4027P** : sélectionnez le cycle SHEETS.  
**Pour le modèle WL4027G** : sélectionnez le cycle BULKY.
- 3 Appuyez sur la touche PLUS (+) ou MOINS (-) (si disponible) pour augmenter ou diminuer le nombre de bips sonores, ou encore pour désactiver les bips sonores émis à la fin du cycle.

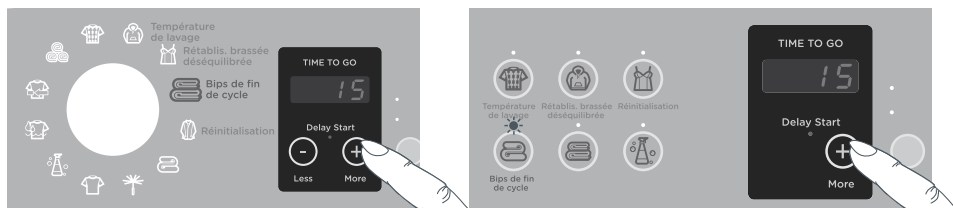

Fig.32 Modification du nombre de bips sonores émis à la fin du cycle

## Réinitialisation aux valeurs d'usine

Vous pouvez réinitialiser votre laveuse aux réglages par défaut définis en usine.

**Pour réinitialiser votre laveuse aux réglages par défaut :**

- 1 Accédez au mode d'ajustement des options (consultez la page 92).
  - 2 **Pour le modèle WL4027P :** sélectionnez le cycle EASY IRON (Fig.33).
  - 3 **Pour le modèle WL4027G :** sélectionnez le cycle DELICATE (Fig.34).
- L'affichage indiquera *r 5t*. Appuyez sur START/PAUSE pendant 3 secondes pour réinitialiser votre laveuse aux réglages par défaut.

Remarque : cette action réinitialise la laveuse aux réglages par défaut, quitte le mode d'ajustement des options et éteint votre laveuse.

Appuyez sur POWER pour quitter si vous ne souhaitez pas réinitialiser votre laveuse.



Fig.33 Réinitialisation des réglages de la laveuse aux valeurs par défaut (WL4027P)

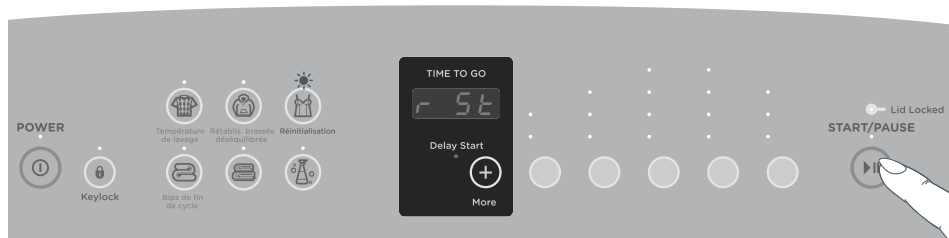

Fig.34 Réinitialisation des réglages de la laveuse aux valeurs par défaut (WL4027G)

Souvenez-vous qu'il est possible de mémoriser les modifications et de quitter le mode d'ajustement des options à n'importe quel moment (pour retourner au mode de fonctionnement normal) en appuyant sur la touche POWER.

## Lorsque le cycle se termine

- Fermez les robinets pour réduire les risques d'inondation en cas d'éclatement d'un tuyau.
- Débranchez la laveuse de la prise de courant.

## Nettoyage de votre AquaSmart™

Avant de nettoyer votre laveuse AquaSmart™, assurez-vous de la déconnecter de la source d'alimentation (en la débranchant de la prise de courant) ou d'activer le mode Key Lock (verrouillage des touches) (consultez la page 74).

### Nettoyage du couvercle et du plateau supérieur du panneau de commande

Utilisez un chiffon doux et humide pour nettoyer toutes les surfaces, puis essuyez-les jusqu'à ce qu'elles soient sèches. Évitez d'utiliser des nettoyants chimiques ou abrasifs, car ces derniers pourraient endommager les surfaces en plastique et peintes de votre laveuse.

### Important!

*Le bouton de commande SmartTouch™ (modèle WL4027P) et le couvercle ne peuvent pas être retirés pour le nettoyage. Ne tentez pas de retirer le bouton ou le couvercle.*

### Nettoyage des distributeurs de détergent, d'assouplissant et de javellisant

Essuyez le distributeur de détergent à l'aide d'un chiffon humide.

Les entonnoirs (partie supérieure) des distributeurs d'assouplissant et de javellisant s'enlèvent facilement. Placez simplement un doigt dans le centre, puis soulevez-les. Les compartiments des distributeurs d'assouplissant et de javellisant ne peuvent pas être retirés et doivent être nettoyés périodiquement. Si le tube siphon de l'un des distributeurs semble partiellement bloqué, utilisez un coton-tige pour le nettoyer.

### Important!

*Après le nettoyage, assurez-vous de réinstaller correctement les entonnoirs des distributeurs d'assouplissant et de javellisant avant le prochain lavage.*

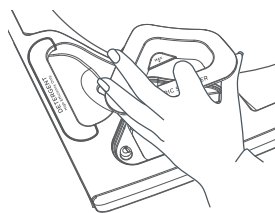
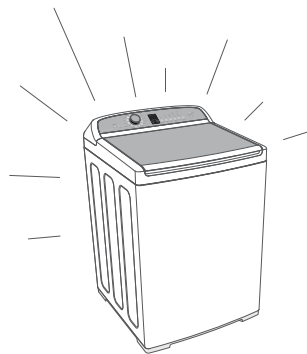

Fig.35 Retrait de l'entonnoir d'assouplissant



Fig.36 Retrait de l'entonnoir de javellisant

## Nettoyage de l'intérieur de votre laveuse

Il est important de nettoyer occasionnellement l'intérieur de votre laveuse. Votre laveuse AquaSmart™ dispose d'un cycle autonettoyant conçu spécialement pour cette tâche. Nous vous recommandons d'utiliser le cycle BASKET CLEAN à tous les 100 cycles environ. Votre laveuse AquaSmart™ vous rappellera d'effectuer ce cycle (l'icône du cycle BASKET CLEAN ou le témoin DEL clignotera pour vous avertir). Nous vous conseillons de ne laisser aucun article dans la laveuse pendant ce cycle.

- 1 Ajoutez environ deux godets de détergent en poudre directement dans le distributeur de détergent.
- 2 Appuyez sur POWER pour mettre votre laveuse en marche (si elle ne l'est pas déjà) et sélectionnez le cycle BASKET CLEAN.
- 3 Appuyez sur START/PAUSE pour démarrer le cycle (consultez la page 86 pour obtenir plus de détails sur ce cycle).

## Nettoyage de l'agitateur à profil surbaissé

Si l'agitateur à profil surbaissé est taché, nous vous recommandons d'utiliser un javellisant domestique pour le nettoyer. Assurez-vous de porter des gants, puis versez une petite quantité de javellisant domestique sur un chiffon doux afin de l'appliquer sur les taches. Ne versez pas le javellisant directement sur l'agitateur à profil surbaissé. Veillez à éviter les surfaces métalliques de votre laveuse. Laissez agir pendant 10 minutes, puis répétez. Activez ensuite le cycle BASKET CLEAN de votre laveuse AquaSmart™ afin d'éliminer tout résidu de javellisant.

## Système automatique de récupération des fibres (peluches)

Avec votre laveuse AquaSmart™, vous n'avez pas à retirer de filtres à peluches salissants. Votre laveuse AquaSmart™ dispose d'un système d'évacuation de peluches autonettoyant. Ce système sépare automatiquement les peluches de l'eau pendant le lavage. Les peluches sont emprisonnées entre les cuves interne et externe, puis évacuées à la fin du lavage.

## Désinfectant/javellisant pour couche

Les javellisants et les désinfectants pour couches sont très corrosifs pour les surfaces métalliques. N'UTILISEZ PAS votre laveuse AquaSmart™ pour faire tremper des articles dans le javellisant ou le désinfectant et ne déversez pas le contenu du seau à couches dans votre laveuse. Rincez et essorez vigoureusement les articles avant de les mettre dans la laveuse.

## Détachants de prélavage

Évitez d'exposer une pièce quelconque de votre laveuse aux détachants de prélavage car ces derniers peuvent contenir des solvants puissants capables d'endommager les surfaces en plastique et peintes. N'appliquez pas le détachant sur la laveuse, ou protégez sa surface en utilisant une serviette, par exemple. En cas d'exposition, nettoyez immédiatement le couvercle avec une eau savonneuse tiède, puis séchez-le à l'aide d'un chiffon doux, sec et propre.

Veillez lire les pages suivantes avant d'appeler le service de réparation.

Votre laveuse *AquaSmart*™ est en mesure de diagnostiquer ses propres défaillances et, en cas de problème, elle émet un signal sonore et affiche un message pour vous indiquer ce qui ne va pas.

Vous pouvez régler de nombreux problèmes vous-même en utilisant la liste de vérification des pages suivantes.

## Si les alarmes sonores de votre laveuse *AquaSmart*™ retentissent

**Votre appareil émet une série musicale de bips sonores toutes les 5 secondes et affiche un message d'avertissement.**

La mélodie est la même que celle émise lorsque vous mettez la laveuse sous tension.

### **no Hot (aucune eau chaude)**

Vérifiez que l'alimentation en eau chaude est ouverte.

Il est possible que la température de l'alimentation en eau chaude ne soit pas suffisamment élevée pour maintenir la température d'eau sélectionnée.

Sélectionnez une température de lavage inférieure.

Vérifiez que le filtre du tuyau d'alimentation n'est pas bloqué.

Vérifiez que les tuyaux d'alimentation ne sont pas entortillés ou écrasés.

Vérifiez que les tuyaux d'alimentation sont raccordés aux robinets adéquats.

Il est possible que le débit de l'alimentation en eau soit trop lent.

Vérifiez si le tuyau d'évacuation est trop bas ou placé trop profondément dans la colonne montante. Cela causerait un siphonnement de l'eau hors de l'appareil (consultez la page 63).

### **no Cold (aucune eau froide)**

Vérifiez que l'alimentation en eau froide est ouverte.

Il est possible que la température de votre eau froide excède les limites recommandées (consultez la page 60).

Vérifiez que le filtre du tuyau d'alimentation n'est pas bloqué.

Vérifiez que les tuyaux d'alimentation ne sont pas entortillés ou écrasés.

Vérifiez que les tuyaux d'alimentation sont raccordés aux robinets correspondants.

Il est possible que le débit de l'alimentation en eau soit trop lent.

Vérifiez si le tuyau d'évacuation est trop bas ou placé trop profondément dans la colonne montante. Cela causerait un siphonnement de l'eau hors de l'appareil (consultez la page 63).

### **no ERP (aucune eau disponible)**

Vérifiez que les robinets sont ouverts.

Vérifiez que les filtres du tuyau d'alimentation ne sont pas bloqués.

Vérifiez que les tuyaux d'alimentation ne sont pas entortillés ou écrasés.

Vérifiez si le tuyau d'évacuation est trop bas ou placé trop profondément dans la colonne montante. Cela causerait un siphonnement de l'eau hors de l'appareil (consultez la page 63).

Il est possible que le débit de l'alimentation en eau soit trop faible.

## Avant de faire appel au service

### **oUe oF bAL (brassée déséquilibrée)**

La brassée n'est pas répartie correctement.

Assurez-vous que l'appareil est à l'arrêt et répartissez la brassée manuellement.

Vérifiez que votre laveuse est correctement mise de niveau (consultez les pages 64 et 65).

### **SUd LoC (quantité de mousse excessive)**

Votre appareil contient une quantité de mousse excessive. Il est possible qu'une trop grande quantité de détergent ait été utilisée pour la quantité de saleté dans la brassée.

Assurez-vous d'utiliser un détergent de type HE, produisant peu de mousse ou conçu pour les laveuses à chargement frontal.

Attendez que la mousse se dissolve (environ 20 minutes).

Redémarrez le cycle depuis le début (n'ajoutez pas de détergent).

Vérifiez que la hauteur de la colonne montante ne dépasse pas 95 po (2 413 mm).

### **Li d LoC ou Li d oPn (couvercle impossible à verrouiller ou couvercle ouvert)**

Vérifiez que le couvercle est fermé.

Appuyez sur START/PAUSE (consultez la page 75).

Si le problème persiste, communiquez avec un agent de service autorisé de Fisher & Paykel.

### **E o o FUL (surcharge)**

Votre laveuse est surchargée et ne parvient pas à continuer le cycle.

Assurez-vous que l'appareil est à l'arrêt et retirez des articles jusqu'à ce que les articles restants puissent se déplacer librement.

Assurez-vous que la laveuse ne cause pas un siphonnement (consultez la page 63).

### **no drn (aucune évacuation – il y a encore de l'eau dans la cuve)**

Votre appareil n'a pas réussi à pomper l'eau hors de la cuve et ne peut pas continuer le cycle.

Assurez-vous que le tuyau d'évacuation est correctement installé.

Vérifiez que le tuyau d'évacuation n'est pas entortillé ou écrasé.

Coupez l'alimentation de la laveuse à la prise de courant pendant une minute. Remettez-la en marche.

Sélectionnez RINSE ou SPIN et appuyez sur START/PAUSE pour vérifier si l'avertissement est annulé.

## Un seul bip sonore à chaque seconde et...

### **UN NOMBRE APPARAÎT SUR L'AFFICHEUR (il s'agit d'un code d'erreur)**

- 1 Coupez l'alimentation de l'appareil à la prise de courant.
- 2 Attendez 1 minute et remettez-le en marche.
- 3 Retirez la brassée et faites un nouvel essai.
- 4 Effectuez un rinçage ou un rinçage et un essorage.
- 5 Si le code d'erreur s'affiche de nouveau, répétez les étapes 1 et 2.

Si la laveuse ne fonctionne toujours pas, communiquez avec le revendeur ou le centre de service autorisé de Fisher & Paykel de votre région (reportez-vous à la page 107).

## Le fait d'appuyer sur la touche POWER ne met pas l'appareil en fonction

La laveuse est-elle branchée à la prise murale?

Débranchez la fiche de la prise murale. Attendez 60 secondes, rebranchez-la, mettez-la en marche et essayez de nouveau.

L'alimentation électrique de votre maison pourrait-elle être la cause du problème? Essayez de brancher un autre appareil à la même prise de courant.

Vérifiez si le mode Keylock est activé. Essayez de maintenir la touche POWER enfoncée pendant 3 secondes (consultez la page 74).

## Le fait d'appuyer sur la touche START/PAUSE ne permet pas de lancer le remplissage

Les robinets d'eau froide et d'eau chaude sont-ils ouverts?

Les filtres de tuyau d'alimentation sont-ils bloqués? Vérifiez les deux extrémités des tuyaux.

L'option DELAY START est-elle activée?

## REPLISSAGE continu

Assurez-vous que le tuyau d'évacuation est placé dans la colonne montante ou la cuve à lessive / l'évier.

Assurez-vous que la colonne montante ou la cuve à lessive / l'évier soit à une hauteur d'au moins 33 ½ po (850 mm), sans dépasser 95 po (2 413 mm).

Assurez-vous que la laveuse ne siphonne pas (reportez-vous à la page 63).

## ESSORAGE inadéquat

Assurez-vous que la charge est bien répartie.

Assurez-vous que la laveuse est de niveau et qu'elle ne bascule dans aucune direction.

Assurez-vous qu'il n'y a pas une quantité excessive de mousse dans la laveuse.

Assurez-vous que la laveuse ne siphonne pas (reportez-vous à la page 63).

## VIT. D'ESSORAGE semble plus lente

Comme les vêtements ne sont pas répartis uniformément dans la cuve, votre laveuse a réduit la vitesse d'essorage pour compenser.

## NIVEAU D'EAU bas

Votre laveuse étant conçue pour détecter automatiquement la taille de la brassée et minimiser la quantité d'eau, il est possible que le niveau d'eau semble différent de celui utilisé par votre laveuse précédente. Ceci est normal.

## L'EAU DE LAVAGE n'est pas tiède

Ce système de lavage novateur utilise deux phases de lavage. Pour économiser l'énergie, la deuxième phase peut être plus froide que la première. Cela est normal et n'affecte en rien le rendement de votre laveuse.

## Trop de MOUSSE

Assurez-vous d'utiliser un détergent haute efficacité (HE) ou produisant peu de mousse.

Versez moins de détergent, tout particulièrement si les vêtements ne sont que légèrement souillés.

## DE PETITES FLAQUES d'eau apparaissent sous la laveuse

Le distributeur de détergent peut être obstrué.

Le distributeur d'assouplisseur peut être bloqué ou installé incorrectement (reportez-vous à la page 97).

Le distributeur de javellisant peut être bloqué ou installé incorrectement (reportez-vous à la page 97).

Assurez-vous que la laveuse est de niveau et qu'elle ne bascule dans aucune direction.

La laveuse peut être surchargée, causant des éclaboussures pendant le remplissage. Réduisez la taille de vos brassées et sélectionnez le cycle VOLUM. pour articles volumineux et de grande taille.

## DURÉE DE CYCLE plus longue

Si la pression d'eau est trop basse, le temps de cycle peut être augmenté en raison de la durée de remplissage. Assurez-vous que les filtres des tuyaux d'entrée ne sont pas obstrués.

Assurez-vous que la laveuse ne siphonne pas (reportez-vous à la page 63).

La durée du cycle de lavage est approximative et pourrait être affectée par divers facteurs (consultez la page 74).

Les interruptions fréquentes du cycle de lavage augmenteront légèrement la durée de ce dernier.

Le réglage de rétablissement pour brassée déséquilibrée est peut-être sélectionné (option Automatic Recovery réglée à ON) et une brassée répartie incorrectement a été détectée (consultez la page 95).

## AJOUT D'EAU pendant un cycle/accroître le volume de la brassée

Le réglage de rétablissement pour brassée déséquilibrée est peut-être sélectionné (option Automatic Recovery réglée à ON) et une brassée répartie incorrectement a été détectée (consultez la page 95).

## Petite quantité d'EAU DANS LA CUVE À LA FIN D'UN CYCLE

Il est tout à fait normal qu'une petite quantité d'eau s'évacue de la buse de remplissage après un lavage.

## Liquide restant dans le DISTRIBUTEUR D'ASSOUPLEISSANT et/ou de JAVELLISANT à la fin d'un cycle.

La prochaine fois que vous souhaitez utiliser un assouplissant, assurez-vous de sélectionner l'option SOFTENER.

Il est normal qu'il reste une petite quantité d'eau dans le distributeur.

Nettoyez le distributeur (consultez la page 97).

Si le distributeur est rempli jusqu'au repère MAX à la fin du cycle, vérifiez s'il est bloqué et retirez tout objet pouvant l'obstruer.

## Bruits

Cognement – La brassée n'est pas répartie correctement.

Bip sonore continu ou série musicale de bips sonores (consultez la page 99).

Si le problème persiste, contactez un agent de service autorisé (consultez la page 107).

## PLIS et FROISSAGE

La laveuse (ou sècheuse) était-elle surchargée?

La sélection du cycle EASY IRON ou DELICATE permet de réduire les plis et le froissage.

Essayez de sélectionner une vitesse d'essorage moins rapide.

Ne laissez pas vos vêtements humides dans la laveuse ni dans un panier à lessive.

Sélectionnez une température de lavage moins élevée.

## PELU

La laveuse était-elle surchargée?

Lavez les articles produisant des peluches, comme les serviettes, séparément des articles attirant les peluches, comme les tissus synthétiques. De plus, regroupez les vêtements de couleurs similaires (ex. : les couleurs claires séparées des couleurs foncées).

Avez-vous utilisé suffisamment de détergent?

Le surséchage des vêtements dans la sècheuse peut faire en sorte que ces vêtements attirent davantage les peluches.

Essayez d'utiliser le mode High Efficiency OFF (consultez la page 76) et/ou sélectionnez l'option SOFTENER (consultez la page 89) pour ajouter une plus grande quantité d'eau lors du lavage et/ou du rinçage.

## ENLÈVEMENT DE LA SALETÉ médiocre

Utilisez-vous le cycle de lavage qui convient le mieux à la quantité de saleté?

Avez-vous utilisé une quantité suffisante de détergent pour nettoyer vos vêtements?

Utilisez-vous un détergent de bonne qualité?

La laveuse était-elle surchargée?

Séparez les vêtements très souillés des vêtements moins souillés.

Choisissez une température qui convient au type de saleté (tiède pour vêtements tachés de graisse, froide pour vêtements tachés de boue).

Essayez de sélectionner le cycle HEAVY en utilisant la touche de niveau de saleté (sur certains modèles uniquement).

Essayez d'utiliser l'option Wash Boost (Wash Boost ON, sur certains modèles uniquement).

## RÉSIDU DÉTERGENT

Avez-vous utilisé trop de détergent?

La laveuse était-elle surchargée? Assurez-vous que les articles ont suffisamment d'espace pour se déplacer dans la cuve.

Utilisez-vous le cycle de lavage qui convient le mieux?

La température de l'eau froide est-elle inférieure à 68 °F (20 °C)? Programmez l'option de température Controlled Cold (consultez la page 88).

## TRANSFERT COLORANT

Rappelez-vous de séparer les vêtements blancs des vêtements de couleur.

Lavez séparément les articles dont les couleurs ne sont pas inaltérables et sélectionnez la température de lavage COLD.

Rappelez-vous de retirer les vêtements de la laveuse dès la fin du cycle.

## MARQUES NOIRES/GRISES sur les vêtements

Avez-vous utilisé une quantité de détergent correspondant à la saleté de vos vêtements?

Assurez-vous de suivre les instructions d'utilisation (consultez les pages 68 – 100) et d'utiliser un détergent de bonne qualité.

Videz la laveuse et démarrez un cycle BASKET CLEAN (consultez la page 98).

## EMMÊLEMENT

Avez-vous chargé les articles de la manière décrite dans la section 'Chargement' à la page 79?

Avez-vous séparé les gros articles des petits?

Essayez d'utiliser le mode High Efficiency OFF.

Utilisez le cycle EASY IRON pour laver les chemises.

Lavez les draps séparément en utilisant le cycle DRAPS.

Faites de plus petites brassées.

Lavez vos articles les plus délicats à l'aide du cycle DELICATE.

## Draps et housses de couette emmêlés ou enveloppés les uns dans les autres

Utilisez-vous le cycle SHEETS?

Lavez les draps et les housses de couette séparément à l'aide du cycle SHEETS.

Placez les draps et les housses de couette individuellement dans la cuve, sur le côté de l'agitateur à profil surbaissé (en vous assurant que chaque article ne couvre pas plus de la moitié de la cuve). Chargez les articles en plusieurs couches autour de la cuve (2 draps ou housses de couette par couche). Assurez-vous de fermer les housses de couette avec leurs boutons ou fermetures à glissière avant de les laver.

## Serviettes causant une brassée déséquilibrée

Essayez de laver un mélange de serviettes de petite et grande tailles.

Réduisez la taille de votre brassée.

Si le problème persiste, veuillez contacter un agent de service autorisé (consultez la page 107).

Lorsque vous achetez une nouvelle laveuse *AquaSmart*™ de Fisher & Paykel destinée à un usage personnel ou celui d'un consommateur, vous bénéficiez automatiquement d'une garantie limitée de deux ans s'appliquant aux pièces et à la main-d'œuvre pour le service dans les 48 États continentaux des États-Unis, à Hawaï, à Washington DC et au Canada. Vous bénéficiez également d'une garantie limitée supplémentaire de huit ans s'appliquant uniquement aux pièces du moteur à entraînement direct. Cette garantie limitée supplémentaire de huit ans commence le jour suivant l'expiration de la garantie limitée de deux ans et exclut le contrôleur de moteur et la main d'œuvre. Les produits destinés à un usage au Canada doivent être achetés par l'intermédiaire de la chaîne de distribution canadienne pour garantir la conformité aux réglementations en vigueur.

### Fisher & Paykel s'engage à :

Réparer ou, à sa discrétion, remplacer sans frais encouru par le propriétaire pour le matériel ou la main-d'œuvre, sauf pour certaines exceptions décrites aux présentes, toute pièce s'avérant défectueuse du produit dont le numéro de série figure sur celui-ci. Pour les clients de l'Alaska uniquement, la garantie limitée de deux ans et la garantie limitée supplémentaire de huit ans s'appliquant uniquement aux pièces du moteur à entraînement direct n'incluent pas les frais de transport de votre produit; vous devez donc payer les frais nécessaires pour la livraison du produit à l'atelier de réparation ou le déplacement d'un technicien à votre domicile. Si le produit est installé dans un véhicule à moteur, un bateau ou une installation mobile similaire, vous bénéficiez de la même garantie limitée de deux ans, et si votre produit est éligible, de la garantie limitée supplémentaire de huit ans s'appliquant uniquement aux pièces du moteur à entraînement direct (excluant le contrôleur de moteur et la main d'œuvre), mais vous devez apporter à vos frais le véhicule, le bateau ou l'installation mobile contenant le produit à l'atelier d'entretien ou payer le déplacement du technicien d'entretien à l'endroit où se trouve le produit. Pour les produits éligibles à la garantie limitée supplémentaire de huit ans s'appliquant uniquement aux pièces du moteur à entraînement direct, Fisher & Paykel réparera également (dans le cas des pièces) ou, à sa discrétion, remplacera tout moteur à entraînement direct (excepté le contrôleur de moteur) s'avérant défectueux au cours des huit années suivant l'expiration de la garantie limitée de deux ans. Vous devez prendre en charge tous les frais de main d'œuvre. Si nous ne parvenons pas à réparer une pièce défectueuse du produit après un nombre de tentatives raisonnable, nous pourrions à notre discrétion remplacer la pièce ou le produit, ou encore vous offrir un remboursement complet du prix d'achat du produit (excluant les frais d'installation et autres coûts).

Ces garanties limitées s'appliquent à l'acheteur initial et à tout autre propriétaire subséquent du produit pendant la durée de la garantie s'il a été acheté aux fins d'un usage normal dans un cadre familial.

Toutes les réparations couvertes en vertu de ces garanties limitées doivent être effectuées par Fisher & Paykel ou un agent de service autorisé pendant les heures normales d'ouverture.

### Quelle est la période d'application de ces garanties limitées?

La responsabilité qui nous incombe en vertu de la garantie limitée de deux ans expire DEUX ANS après la date d'achat du produit par le premier propriétaire. La garantie limitée supplémentaire s'appliquant uniquement aux pièces du moteur à entraînement direct expire huit ans après l'expiration de la garantie limitée de deux ans.

Notre obligation en vertu de toute garantie implicite, y compris la garantie implicite de qualité marchande (la garantie non écrite que le produit est adéquat pour une utilisation normale) est également limitée à DEUX ANS (ou une période plus longue, si cela est exigé par la loi en vigueur) à partir de la date d'achat du produit par le premier propriétaire. Certains États ne permettent pas les limitations de durée de la garantie implicite. Par conséquent, cette limitation pourrait ne pas s'appliquer à vous. Fisher & Paykel honorera toute garantie prévue par la loi dans le pays ou l'État où le produit est vendu.

## Garanties limitées

### Ces garanties limitées ne couvrent pas :

- A** Les déplacements d'un technicien de maintenance jusqu'à votre domicile pour tout problème non lié à un défaut dans le produit. Les frais de déplacement vous seront facturés si le problème s'avère ne pas être un défaut du produit. Par exemple :
  1. Rectifier une mauvaise installation du produit.
  2. Vous expliquer comment utiliser le produit.
  3. Remplacer les fusibles de la maison ou procéder au réglage des disjoncteurs, refaire le câblage ou la plomberie de la maison ou remplacer les ampoules.
  4. Rectifier les défaillances provoquées par l'utilisateur.
  5. Rectifier le réglage du produit.
  6. Modifications non autorisées du produit.
  7. Bruits ou vibrations considérés normaux, comme par exemple, les sons de drain/ventilateur ou les bips sonores.
  8. Réparations des dommages provoqués par des animaux nuisibles comme les rats ou les cafards, etc.
- B** Défauts causés par des facteurs autres que :
  1. L'utilisation ménagère normale ou
  2. L'utilisation en conformité avec le manuel d'utilisation du produit.
- C** Les défaillances du produit causées par accident, la négligence, une mauvaise utilisation, l'incendie, l'inondation ou une catastrophe naturelle.
- D** Les frais des réparations effectuées par des réparateurs non agréés ou les frais associés à la correction de telles réparations non autorisées.
- E** Les frais de déplacement et frais associés encourus lorsque le produit est installé dans un endroit disposant d'un accès limité ou restreint (p. ex. : frais d'avions, frais de ferry et zones géographiques isolées).
- F** La maintenance recommandée normale comme énoncée dans le manuel d'utilisation du produit.
- G** Dommages (y compris les dommages causés par l'eau) provoqués par une installation, un raccordement de plomberie ou un câblage incorrect.

En cas de problème avec l'installation, prenez contact avec votre revendeur ou installateur. Les raccordements électriques et d'évacuation et autres raccordements relèvent de votre responsabilité.

Fisher & Paykel ne sera responsable d'aucun dommage indirect ou accessoire (y compris, sans limitation, le coût de réparation ou de remplacement d'autres biens endommagés si le produit est défectueux ou tout autre coût encouru si le produit est défectueux). Certaines juridictions ne permettent pas l'exclusion ou la limitation de la responsabilité pour les dommages indirects ou accessoires; par conséquent, l'exclusion ou la limitation ci-dessus pourrait ne pas s'appliquer à vous.

## Comment solliciter le service clientèle ?

Veillez lire le manuel d'utilisation. Si après la lecture du manuel, vous avez toujours des questions sur le fonctionnement du produit, ou si vous avez besoin de connaître le nom de votre représentant Fisher & Paykel agréé local ou si vous pensez que le produit est défectueux et que vous souhaitez contacter le service clientèle dans le cadre de cette garantie limitée, veuillez prendre contact avec votre revendeur ou nous appeler au numéro suivant :

### États-Unis et Canada

SANS FRAIS **1.888.9.FNP.USA (1.888.936.7872)**

ou utilisez le lien sur cette page : [www.fisherpaykel.com/locator/servicer/](http://www.fisherpaykel.com/locator/servicer/)

ou envoyez un courriel : [USA.CustomerCare@fisherpaykel.com](mailto:USA.CustomerCare@fisherpaykel.com)

Il est possible qu'il vous soit demandé de fournir une preuve valable de la date d'achat du produit avant que le produit puisse être accepté par le service clientèle en vertu de cette garantie limitée.

## Utilisation commerciale

Si vous utilisez le produit dans un environnement commercial (toute autre utilisation que l'utilisation par une unité familiale simple), nous nous engageons à réparer ou remplacer, sans frais de pièces uniquement, les pièces défectueuses dont le numéro de série figure sur le produit. Notre responsabilité eu égard à ces réparations expire UN AN à compter de la date d'achat originale.

Selon notre choix, nous procéderons au remplacement de la pièce ou du produit ou nous vous proposerons de vous rembourser intégralement le prix d'achat du produit (frais d'installation et autres frais étant exclus). Le service en vertu de cette garantie limitée devra être assuré par Fisher & Paykel ou par son agent agréé pendant les heures normales de bureau.

## Aucune autre garantie

Cette garantie limitée constitue la totalité de l'accord exclusif existant entre l'acheteur et Fisher & Paykel relativement à toute défectuosité de ce produit; aucune autre garantie expresse n'est offerte ou ne sera offerte au nom de Fisher & Paykel. Aucun de nos employés (ou agents de service autorisés) n'est autorisé à effectuer des ajouts ou apporter des modifications à cette garantie limitée.

Garant : Fisher & Paykel Appliances, Inc.

Si vous avez besoin d'aide au sujet de cette garantie limitée ou devez faire une demande en vertu de cette garantie, veuillez nous appeler au numéro ci-dessus ou nous écrire à l'adresse suivante :

Fisher & Paykel Appliances Inc.  
695 Town Center Drive, Suite 180  
Costa Mesa, CA 92626-1902  
USA

Cette garantie limitée vous donne des droits juridiques spécifiques auxquels peuvent s'ajouter d'autres droits qui varient d'un pays et d'une juridiction à l'autre.





[www.fisherpaykel.com](http://www.fisherpaykel.com)

***Fisher & Paykel***

© Fisher & Paykel Appliances 2015. All rights reserved.

The product specifications in this booklet apply to the specific products and models described at the date of issue. Under our policy of continuous product improvement, these specifications may change at any time. You should therefore check with your Dealer to ensure this booklet correctly describes the product currently available.

© Fisher & Paykel Appliances 2015. Tous droits réservés.

Les spécifications de produit contenues dans ce livret s'appliquent aux produits et aux modèles qui y sont décrits en date de la publication. En vertu de notre politique d'amélioration continue, ces spécifications peuvent changer à tout moment. Vous devriez donc vérifier auprès du centre de service à la clientèle pour vous assurer que ce livret décrit correctement les modèles présentement offerts.