

VEVOR[®]

TOUGH TOOLS, HALF PRICE

Technical Support and E-Warranty Certificate

www.vevor.com/support

OPEN DISPLAY COOLER

MODEL:XCS-360L

We continue to be committed to provide you tools with competitive price. "Save Half", "Half Price" or any other similar expressions used by us only represents an estimate of savings you might benefit from buying certain tools with us compared to the major top brands and does not necessarily mean to cover all categories of tools offered by us. You are kindly reminded to verify carefully when you are placing an order with us if you are actually saving Half in comparison with the top major brands.

MODEL:XCS-360L





NEED HELP? CONTACT US!

Have product questions? Need technical support? Please feel free to contact us:

Technical Support and E-Warranty Certificate
www.vevor.com/support

This is the original instruction, please read all manual instructions carefully before operating. VEVOR reserves a clear interpretation of our user manual. The appearance of the product shall be subject to the product you received. Please forgive us that we won't inform you again if there are any technology or software updates on our product.

	<p>Warning-To reduce the risk of injury, user must read instructions manual carefully.</p>
	<p style="text-align: center;">CORRECT DISPOSAL</p> <p>This product is subject to the provision of European Directive 2012/19/EC. The symbol showing a wheelie bin crossed through indicates that the product requires separate refuse collection in the European Union. This applies to the product and all accessories marked with this symbol. Products marked as such may not be discarded with normal domestic waste, but must be taken to a collection point for recycling electrical and electronic devices</p>

General

1. Top brand fully enclosed compressor is used on the desk-top refrigerator. The refrigerant R290 is of an environmentally friendly agent. It features a rational configuration of refrigeration system with blower forced air cooling. The temperature is quite even inside the refrigerator.
2. Double hollow transparent glasses are used on door and body. It features an artistic and elegant appearance, perfect perspective and easy access.
3. It has a wide application in department store and house as well as the meeting room and sitting room

Structure and Parts

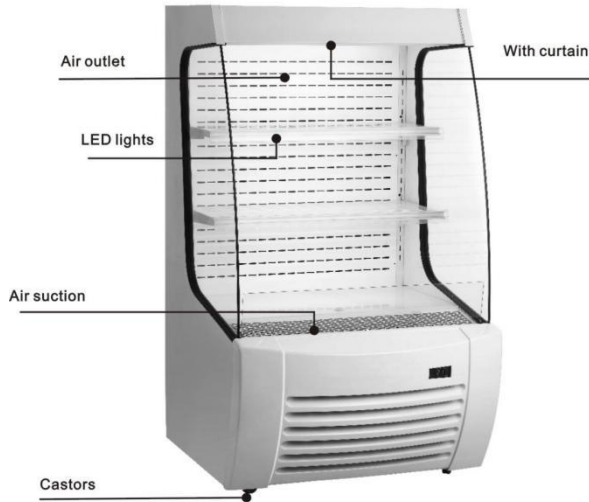

Advertising light box installation diagram

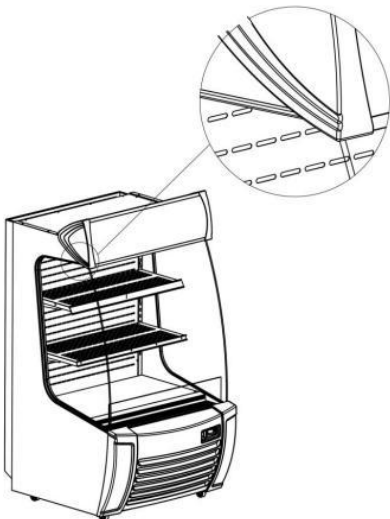

1.As shown in the figure, put the light box on the left and right side panels of the product, and the white plastic part of the light box is stuck on the outside of the black sealing strip. (You can use the small screwdriver included with the product to help press the black sealing strip)

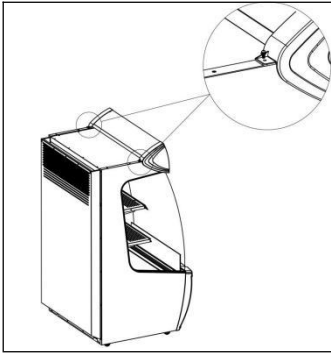

2. As shown in the figure, fix the left and right side panels of the light box to the corresponding installation holes using the screws provided with the product.

Handle and Erection

<p>Handle with care Unplug the wall socket first. Never tilt it over 45 degree during handling</p>	
<p>Dry place Always locate the refrigerator at a dry place.</p>	
<p>Sufficient space The distance from both sides and back of refrigerator to wall or other substance must be not less than 10cm. The refrigeration capability might be decreased if its surround space is too small to circulate air.</p>	

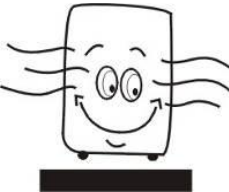
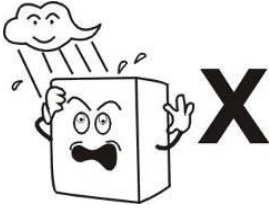
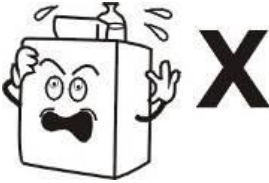
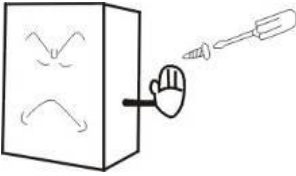
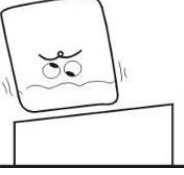
<p>Well ventilation</p> <p>Always locate the refrigerator at a place with fine ventilation. For the first time use, wait for 2 hours after handling and then plug the wall socket and start it.</p>	
<p>Far from heat source</p> <p>Never place the refrigerator directly under the sunshine .Never locate it nearby any heat source or heater to prevent it from reducing refrigeration capability.</p>	
<p>No heavy load</p> <p>Never put any heavy load on the top of the refrigerator.</p>	
<p>No hole making</p> <p>Never make hole on the refrigerator. Never install other matter on the refrigerator.</p>	
<p>Stable location</p> <p>Unpacking and locate the refrigerator on a flat and solid place.</p>	

Preparation and Power Supply

Exclusive power socket

Normally, the power supply voltage should be consistent with the nameplate requirements. The power receptacle must have a reliable earth connection.

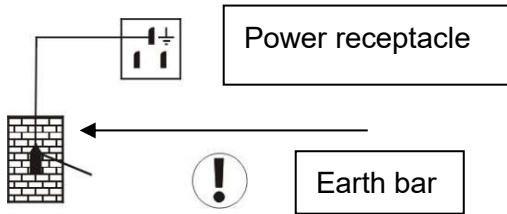

No share on socket

Never let the refrigerator share the common socket with other appliance, otherwise the cable becomes hot and fire might be resulted.

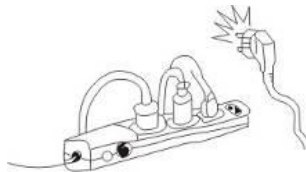

Protect cables

Never break or damage the cables otherwise current leakage and fire might be resulted.

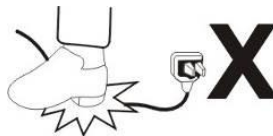

No water flushing

Never give the refrigerator surface a flush otherwise current leakage might be resulted.

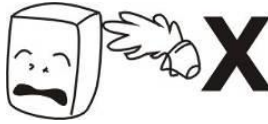

Prevent from flammables and explosive

Never put any flammable or explosive inside the refrigerator such as ether, gasoline, alcohol, adhesive and explosive. Never put dangerous product nearby the refrigerator.

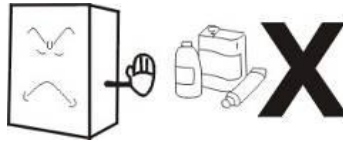

No spray

To spray the flammables such as paint or coating nearby the refrigerator is not allowed, otherwise fire might be resulted

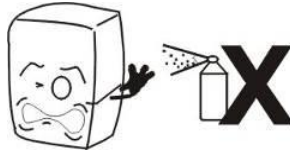

After power break

After power break or unplugging the refrigerator, always wait at least 5 minutes and then you may plug the refrigerator and start it again.

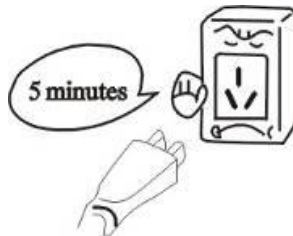

No medicine

No medicine is allowed to keep inside the refrigerator.





Use and Caution

1. Before use:

Plug the refrigerator on exclusive socket. After the refrigerator running, put hand on the air suction to confirm it is sufficient cold. Then you may put food inside the cold box.

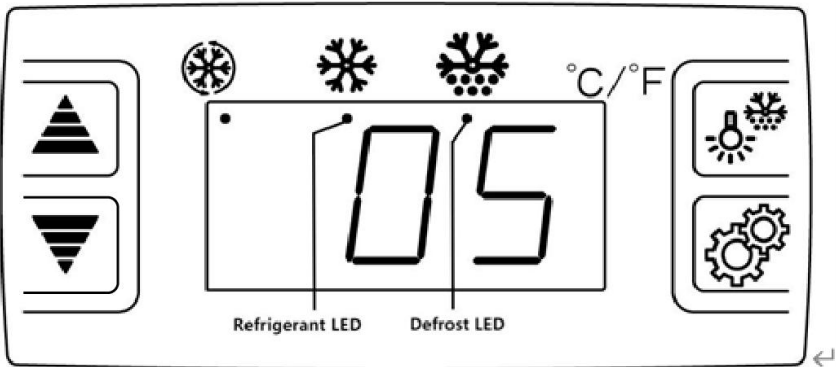
2. Digital Temperature controller



Refrigerant LED	Status	Meaning
	Solid on	The compressor is working, refrigeration begins.
	Flashing	The compressor is not working, no refrigeration.

When the power is just turned on or after a power outage, the compressor will have a 5-minute delay to start, at this time, the refrigerant LED is flashing, the compressor is not working, and there is no refrigeration. When the refrigerant LED is solid on, the compressor starts to work and refrigeration begins.

Features Of Function

- It is a mini-sized and integrated intelligent controller and applicable to the compressor of one Hp.

The main functions are: Temperature Display/Temperature Control/Manual, automatic defrost by burning off/Illumination Control/Value Storing/self Testing/parameter Locking

Front Panel Operation

1. Set temperature

Press  button, the set temperature is displayed. Press  or 

button to modify and store the displayed value. Press  button to exit the adjustment and display the cold-room temperature. Temperature setting range: 1~8°C (34~46°F)

2. If no more button is pressed within 10 seconds, the cold-room temperature will be displayed.

3. Illumination: Press  button, it lights; Press again, it stops.

Manual start/stop defrost: Press  button and hold for 6 seconds to defrost or stop defrost.

4. Refrigerant LED: During refrigeration, the LED is on; When the cold room temp. is constant, the LED is off; During the delay start, the LED flashes.

5. Defrost LED: during defrosting, the LED is on; When it stops defrosting, the LED is off, During the delay display of defrost, the LED flashes.

6. "Turbo" function: long press  for 3 seconds, the compressor is forced

to start for 2 hours, directly enter the defrost after 2 hours; under the forced cooling state, long press  for 3 seconds to exit forced cooling.

3. Cautions

- Shorten the door open time and reduce open frequency is good to keep a cold temperature inside the refrigerator.
- Never block the air suction and outlet. Keep air circulation and refrigeration capability.
- Do not make food congested as it will influence the cooling effect. Adjust the rack height for proper food storage.
- Cool the hot food down to room temperature before you put it into the refrigerator.
- Try to reduce the open times and keep refrigerator inside cold in case the power is cut off.
- Only skilled service man is allowed to repair the damaged power cable with special tools.
- Never touch compressor to avoid from scald.
- This appliance is not intended for use by persons (including children) with reduced physical, sensory or mental capabilities, or lack of experience and knowledge, unless they have been given supervision or instruction concerning use of the appliance by a person responsible for their safety.
- Children should be supervised to ensure that they do not play with the appliance.
- The operation manual are not suitable for the persons (including children) with reduced physical, sensory or mental capabilities, or lack of experience and knowledge.
- The maximum loading of the Shelf does not exceed 15 kg.
- The climatic class of the appliance is 6, the Units are suggested to be used at 16°C-27°C ambient temperature.

WARNING

- Keep clear of obstruction all ventilation openings in the appliance

enclosure or in the structure for building-in.

- Do not use mechanical devices or other means to accelerate the defrosting process, other than those recommended by the manufacturer.
- Do not damage the refrigerant circuit.
- Do not use electrical appliances inside the food storage compartments of the appliance, unless they are of the type recommended by the manufacturer.

Maintenance

1. Cabinet cleaning. The product should be cleaned once a week with power supply disconnected. In cleaning please use mild rinsing water or non-corrosive essence. Do not wash it directly with water faucet.

2. Cleaning for filter

To keep the device in good working condition, the condenser should be cleaned every 1 months.

Message “EE4” appearing on the display, please clean the condenser immediately. After cleaning, if message “EE4” appearing again, please contact your after service.

Instructions for Cleaning

1. Remove 4 screws from the top of the front grill.
2. Pull out the front grill.

3. Cleaning the filter

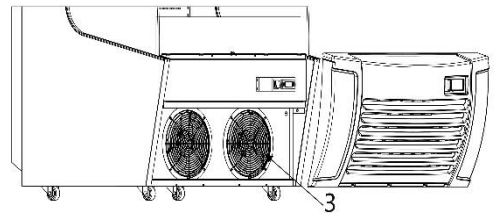
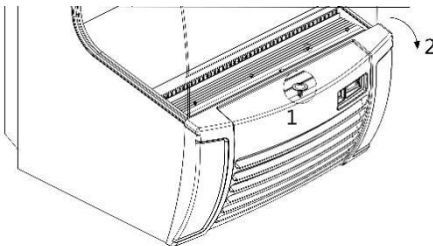

3. Leaking check. Observe all connectors and welding joints for oil stain, which indicates a must for patching measures or call for professionals.
4. Frequently observe the operation of the product, Lu case of any abnormal noise, smell or smog, cut off the power supply immediately and call for professionals for help. Do not restart the product before trouble is cleared.

Trouble Shooting

Trouble	Cause and Remedy
No refrigeration	Is the plug in socket well? Is the fuse broken? Is there no power?
Unsatisfactory refrigeration	Is it under the sunshine? Is there any heat source nearby? Is the surrounding ventilation bad? Does the door close well? Does door open for a long time? Is the door seal strip deformed or damaged? Is food congested or too much? Does food block the air suction or outlet? Regulate the temperature controller.
Much noise	The refrigerator does not level. The refrigerator contacts wall or other matter. There is loose part in refrigerator.
Contact local service agent for help if simple trouble shooting does not solve the problems.	

Note:
Following phenomena are not troubles

The murmur of water is heard when the refrigerator is working. It is a normal phenomenon as the coolant is circulating in the system. In wet season, condensation might be found on the outside of the refrigerator. It is not a trouble, which is caused by high humidity. Simply use cloth to wipe it.

Packing List

No.	Item	Qty	Remark
1	Display Refrigerator	1 set	
2	Manual	1 pcs	
3	Advertising light box	1 pcs	
4	Screws	4 pcs	
5	Screwdriver	1 pcs	

Note:

- 1.The electric circuit diagram and parameters on the product name plate are final ones if they have been changed.
- 2.The design might be improved without notice.
- 3.The product is serve as a counter for transactions between sales personnel and customers, the door is in the back of the appliance and needs to be used by the sales staff, so that the sales staff can provide goods to consumers.
- 4.If the supply cord is damaged, it must be replaced by the manufacturer, its service agent or similarly qualified persons in order to avoid a hazard.



During using, service and disposal the appliance, please pay attention to symbol similar as left side, which is located on rear of appliance (rear panel or compressor) and with yellow or orange color.

It's risk of fire warning symbol. There are flammable materials in refrigerant pipes and compressor.

Please be far away fire source during using, service and disposal.

VEVOR[®]

TOUGH TOOLS, HALF PRICE

Technical Support and E-Warranty Certificate

www.vevor.com/support

VEVOR®

TOUGH TOOLS, HALF PRICE

Techniczny Wsparcie i certyfikat e-gwarancji

www.vevor.com/support

OTWARTY WYŚWIETLACZ CHŁODNICY

MODELE: XCS-360L

Nadal staramy się oferować Państwu narzędzia w konkurencyjnych cenach. „Oszczędź połowę”, „Połowa ceny” lub jakiegokolwiek inne podobne wyrażenia używane wyłącznie przez nas reprezentuje szacunek oszczędności, które możesz uzyskać kupując określone narzędzia z nami w porównaniu do głównych, najlepszych marek i niekoniecznie oznacza to pokrycie wszystkie kategorie narzędzi oferowanych przez nas. Uprzejmie prosimy przypomniano mi o dokładnym sprawdzeniu jeśli składasz u nas zamówienie, to faktycznie oszczędzasz Połowa w porównaniu do najlepszych marek.

MODELE: XCS-360L





POTRZEBUJESZ POMOCY? SKONTAKTUJ SIĘ Z NAMI!

Masz pytania dotyczące produktu? Potrzebujesz wsparcia technicznego?

Skontaktuj się z nami:

Wsparcie techniczne i certyfikat e-gwarancji
www.vevor.com/support

To jest oryginalna instrukcja, przed użyciem należy uważnie przeczytać wszystkie instrukcje. VEVOR zastrzega sobie jasną interpretację naszej instrukcji obsługi. Wygląd produktu będzie zależał od produktu, który otrzymałeś. Prosimy o wybaczenie, że nie poinformujemy Cię ponownie, jeśli w naszym produkcie pojawią się jakiegokolwiek aktualizacje technologiczne lub oprogramowania.

	<p>Ostrzeżenie: Aby zminimalizować ryzyko obrażeń, użytkownik powinien uważnie przeczytać instrukcję obsługi.</p>
 	<p style="text-align: center;">PRAWIŁOWA UTYLIZACJA</p> <p>Ten produkt podlega postanowieniom Dyrektywy Europejskiej 2012/19/WE. Symbol przedstawiający przekreślony kosz na śmieci na kółkach oznacza, że produkt wymaga oddzielnej zbiórki odpadów w Unii Europejskiej. Dotyczy to produktu i wszystkich akcesoriów oznaczonych tym symbolem.</p> <p>Produktów oznaczonych w ten sposób nie można wyrzucać razem ze zwykłymi odpadami domowymi, ale należy je oddać do punktu zbiórki w celu recyklingu urządzeń elektrycznych i elektronicznych.</p>

General

lodówce stołowej zastosowano całkowicie zamkniętą sprężarkę najlepszej marki . Czynnikiem chłodniczy R 290 jest przyjaznym dla środowiska czynnikiem. Posiada racjonalną konfigurację układu chłodniczego z wymuszonym chłodzeniem powietrza za pomocą wentylatora.

Temperatura wewnątrz lodówki jest dość równomierna.

2. Na drzwiach i korpusie zastosowano podwójne, puste, przezroczyste szyby. Charakteryzuje się artystycznym i eleganckim wyglądem, doskonała perspektywa i łatwy dostęp.

3. Ma szerokie zastosowanie w domach towarowych i domach, a także w salach konferencyjnych i pokojach gościnnych.

Structure and Parts

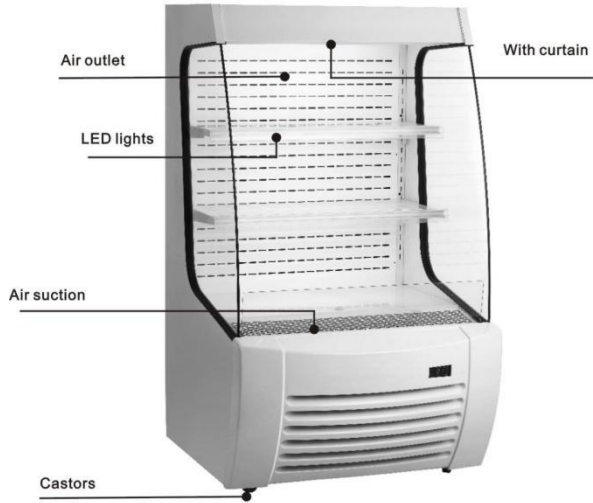

Advertising light box installation diagram

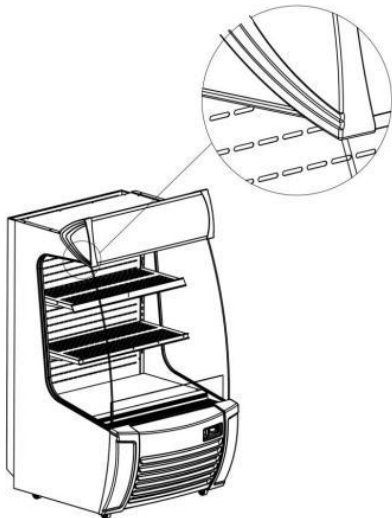

1. Jak pokazano na rysunku, umieść skrzynkę świetlną na lewym i prawym panelu bocznym produktu, a białą plastikową część skrzynki świetlnej przyklej na zewnątrz czarnego paska uszczelniającego. (Możesz użyć małego śrubokręta dołączonego do produktu, aby pomóc w dociśnięciu czarnego paska uszczelniającego)

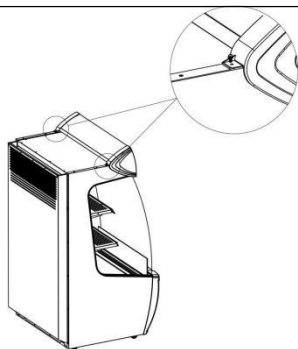

2. Jak pokazano na rysunku, przymocuj lewy i prawy panel boczny skrzynki świetlnej do odpowiednich otworów montażowych za pomocą śrub dostarczonych wraz z produktem.

Handle and Erection

Obchodź się ostrożnie

Najpierw odłącz gniazdko ścienne.

Nigdy nie przechylaj go o więcej niż 45 stopni podczas przenoszenia.

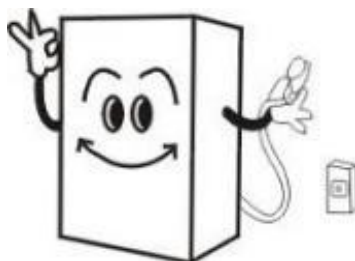

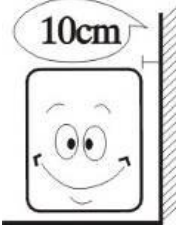
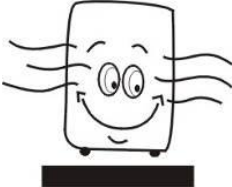
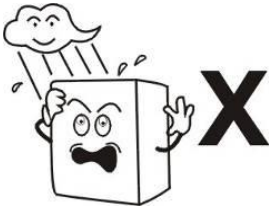
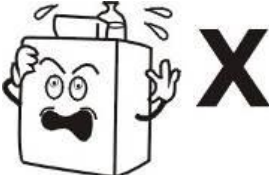
<p>Miejsce suche Zawsze ustawiaj lodówkę w suchym miejscu.</p>	
<p>Wystarczająca ilość miejsca Odległość z obu stron i z tyłu od lodówki do ściany lub innej substancji nie może być mniejsza niż 10 cm. Wydajność chłodzenia może być ograniczona, jeśli przestrzeń wokół urządzenia jest zbyt mała, aby zapewnić cyrkulację powietrza.</p>	
<p>Wentylacja studni Zawsze ustawiaj lodówkę w miejscu z dobrą wentylacją. Przy pierwszym użyciu odczekaj 2 godziny po obsłudze, a następnie podłącz ją do gniazdka ściennego i uruchom.</p>	
<p>Z dala od źródła ciepła Nigdy nie wystawiaj lodówki bezpośrednio na działanie promieni słonecznych. Nie umieszczaj jej w pobliżu źródeł ciepła ani grzejników, aby nie zmniejszyć wydajności chłodzenia.</p>	
<p>Brak dużego obciążenia Nigdy nie kładź żadnych ciężkich przedmiotów na górze lodówki.</p>	

<p>Bez dziury zrobienie</p> <p>Nigdy nie rób dziury w lodówce. Nigdy nie instaluj innych rzeczy na lodówce.</p>	
<p>Stabilna lokalizacja</p> <p>Rozpakuj lodówkę i ustaw ją na płaskim i stabilnym podłożu.</p>	

Preparation and Power Supply

Ekskluzywne gniazdko elektryczne

napięcie zasilania powinno być zgodne z wymaganiami podanymi na tabliczce znamionowej . Gniazdo zasilające musi mieć niezawodne połączenie uziemiające.

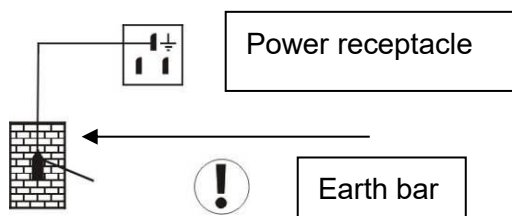

Brak udostępniania w gnieździe

Nigdy nie podłączaj lodówki do tego samego gniazdka, co inne urządzenia, w przeciwnym razie kabel może się nagrzać i spowodować pożar.

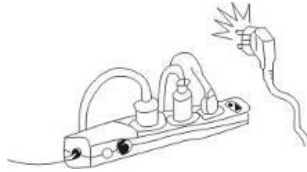

Chroń kable

Nigdy nie łam ani nie uszkodzaj kabli, gdyż może to spowodować upływ prądu i pożar. zaowocowało.

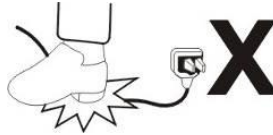

Brak splukiwania wodą

Nigdy nie splukuj powierzchni lodówki, w przeciwnym razie może dojść do upływu prądu.



Unikać materiałów łatwopalnych i wybuchowych

Nigdy nie umieszczaj w lodówce żadnych materiałów łatwopalnych lub wybuchowych, takich jak eter, benzyna, alkohol, klej i materiały wybuchowe. Nigdy nie umieszczaj niebezpiecznych produktów w pobliżu lodówki.

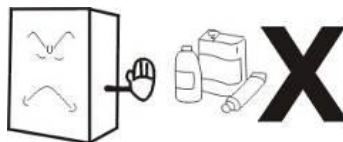

Bez oprysku

Nie wolno rozpylać materiałów łatwopalnych, takich jak farba lub powłoka, w pobliżu lodówki, gdyż może to spowodować pożar.

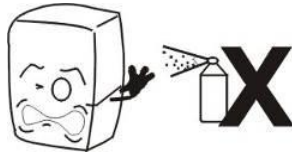

Po przerwie w dostawie prądu

Po przerwie w dostawie prądu lub odłączeniu lodówki od zasilania, należy zawsze odczekać co najmniej 5 minut, a następnie podłączyć lodówkę do zasilania i ponownie ją uruchomić.

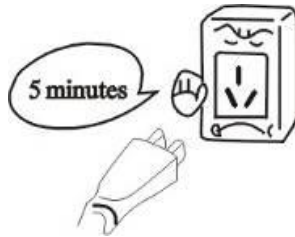

Brak leków

Żadnych leków nie wolno przechowywać w lodówce.



Use and Caution

1. Przed użyciem:

Podłącz lodówkę do gniazdka. Po uruchomieniu lodówki, połóż rękę na zasysaniu powietrza, aby upewnić się, że jest wystarczająco zimne. Następnie możesz włożyć jedzenie do chłodziarki.

2. Cyfrowy regulator temperatury

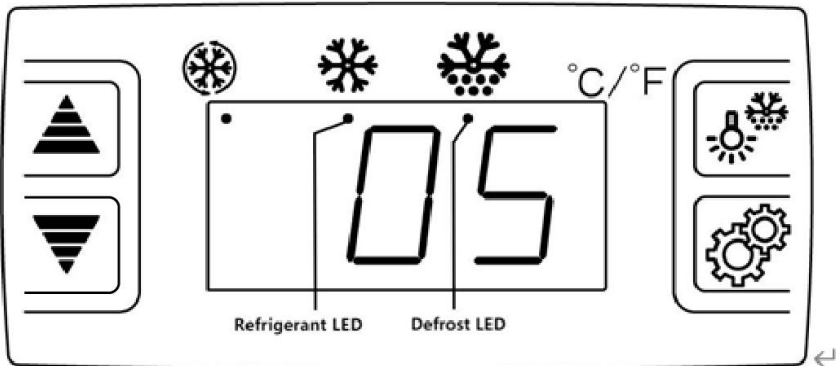

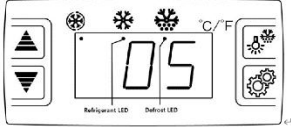
Dioda LED czynnika chłodniczego	Status	Oznaczający
	Solidnie na	Kompresor pracuje, rozpoczyna się chłodzenie.
	Błyskawicznie	Kompresor nie działa, brak chłodzenia.

Gdy zasilanie jest włączone lub po przerwie w dostawie prądu, sprężarka będzie miała 5-minutowe opóźnienie przed uruchomieniem, w tym czasie dioda LED czynnika chłodniczego miga, sprężarka nie działa i nie ma chłodzenia. Gdy dioda LED czynnika chłodniczego świeci światłem ciągłym, sprężarka zaczyna działać i rozpoczyna się chłodzenie.

Cechy Funkcjonować



- Jest to miniaturowy, zintegrowany, inteligentny sterownik, który można stosować do sprężarek o mocy 1 KM.

Główne funkcje to: Wyświetlanie temperatury/ Temperatura
Sterowanie/Ręczne, automatyczne odmrażanie poprzez

wypalanie/sterowanie oświetleniem/przechowywanie wartości/samotestowanie/blokowanie parametrów

Obsługa panelu przedniego

1. Ustaw temperaturę

Naciśnij  przycisk, a wyświetli się ustawiona temperatura. Naciskać 

Lub  przycisk umożliwiający modyfikację i zapisanie wyświetlanej

wartości. Naciśnij  przycisk, aby wyjść z trybu regulacji i wyświetlić

temperaturę w chłodni. Zakres ustawień temperatury: 1 ~ 8 °C (34 ~ 46 °F).



2. Jeżeli w ciągu 10 sekund nie zostanie naciśnięty żaden przycisk, zostanie wyświetlona temperatura w chłodni.

3. Podświetlenie: Naciśnij  przycisk, a zaświeci się; naciśnij ponownie, a zaświeci się.

Ręczne uruchamianie/zatrzymanie rozmrażania: Naciśnij  przycisk i przytrzymaj przez 6 sekund, aby rozmrozić lub zatrzymać rozmrażanie.

4. Dioda LED czynnika chłodniczego: Podczas chłodzenia dioda LED jest włączona; gdy temperatura w chłodni jest stała, dioda LED jest wyłączona; podczas opóźnionego startu dioda LED miga.

5. Dioda LED odszraniania: podczas odszraniania dioda LED jest włączona; po zakończeniu odszraniania dioda LED jest wyłączona. Podczas wyświetlania opóźnienia odszraniania dioda LED miga.

6. Funkcja „Turbo”: długie naciśnięcie  przez 3 sekundy sprężarka zostaje wymuszona do uruchomienia na 2 godziny, po 2 godzinach przechodzi bezpośrednio w tryb odszraniania ; w stanie wymuszonego chłodzenia naciśnij i przytrzymaj  na 3 sekundy, aby wyjść z trybu wymuszonego chłodzenia .

3. Ostrzeżenia

- Skróć czas otwierania drzwi i zmniejsz częstotliwość ich otwierania, aby utrzymać niską temperaturę wewnątrz lodówki.
- Nigdy nie blokuj zasysania i wylotu powietrza. Utrzymuj cyrkulację powietrza i zdolność chłodzenia.
- Nie rób zwartej żywności, ponieważ wpłynie to na efekt chłodzenia. Dostosuj wysokość półki, aby zapewnić prawidłowe przechowywanie żywności.
- Przed włożeniem gorącego jedzenia do lodówki należy je schłodzić do temperatury pokojowej.
- Spróbuj skrócić czas otwarcia i trzymaj lodówkę w chłodzie na wypadek przerwy w dostawie prądu.
- Naprawę uszkodzonego kabla zasilającego przy użyciu specjalistycznych narzędzi może wykonywać wyłącznie wykwalifikowany serwisant.
- Aby uniknąć oparzeń, nigdy nie dotykaj sprężarki.
- Urządzenie to nie jest przeznaczone do użytku przez osoby (w tym dzieci) o ograniczonej sprawności fizycznej, sensorycznej lub umysłowej, a także osoby nieposiadające odpowiedniego doświadczenia lub wiedzy, chyba że znajdują się pod nadzorem osoby odpowiedzialnej za ich bezpieczeństwo lub otrzymały od niej instrukcje dotyczące korzystania z urządzenia.
- Dzieci powinny znajdować się pod nadzorem, aby mieć pewność, że nie bawią się urządzeniem.
- Instrukcja obsługi nie jest przeznaczona dla osób (w tym dzieci) o ograniczonej sprawności fizycznej, sensorycznej lub umysłowej, a także osób nieposiadających odpowiedniego doświadczenia lub wiedzy.
- Maksymalne obciążenie półki nie przekracza 1,5 kg .
- Klasa klimatyczna urządzenia wynosi 6. Zaleca się użytkowanie urządzeń w temperaturze otoczenia 16°C - 27 °C.

OSTRZEŻENIE

- Utrzymuj drożność otworów wentylacyjnych w obudowie urządzenia lub w konstrukcji przeznaczonej do zabudowy.
- Nie należy stosować urządzeń mechanicznych ani innych środków

przyspieszających proces rozmrażania, poza tymi, które zaleca producent.

- Nie uszkadzaj układu chłodniczego.
- Nie należy używać urządzeń elektrycznych wewnątrz komór urządzenia przeznaczonych do przechowywania żywności, chyba że są to urządzenia zalecane przez producenta.

Maintenance

1. Czyszczenie szafki. Produkt należy czyścić raz w tygodniu po odłączeniu zasilania. Do czyszczenia należy używać łagodnej wody do płukania lub niekorozyjnych esencji. Nie myć bezpośrednio kranem z wodą.

2. Czyszczenie filtra

Aby utrzymać urządzenie w dobrym stanie technicznym, skraplacz należy czyścić co 1 miesiąc.

Na wyświetlaczu pojawia się komunikat „EE4”, należy wyczyścić natychmiast. Po czyszczeniu, jeśli pojawi się komunikat „EE4” pojawi się ponownie, prosimy o kontakt z serwisem.

Instrukcje dotyczące czyszczenia

1. Remove 4 screws from the top of the front grill.
2. Pull out the front grill.

3. Cleaning the filter

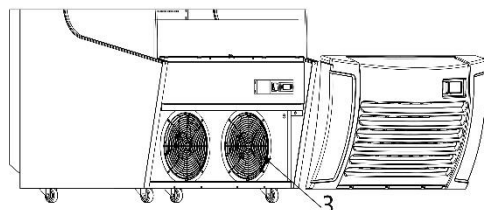
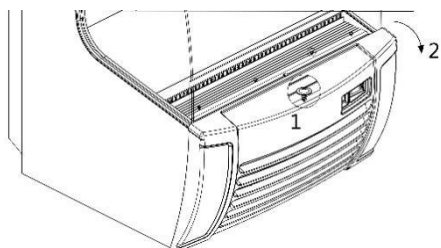

3. Kontrola wycieków. Sprawdź wszystkie złącza i spoiny pod kątem plam

oleju, co oznacza konieczność podjęcia działań naprawczych lub wezwania fachowców.

4. Często obserwuj działanie produktu. W przypadku wystąpienia jakiegokolwiek nietypowego hałasu, zapachu lub smogu, natychmiast odłącz zasilanie i wezwij fachowców po pomoc. Nie uruchamiaj ponownie produktu, dopóki problem nie zostanie rozwiązany.

Trouble Shooting

Kłopoty	Przyczyna i środek zaradczy
Brak chłodzenia	Czy gniazdo wtykowe jest sprawne? Czy bezpiecznik jest zepsuty? Nie ma prądu?
Niezadowolające chłodzenie	Czy jest na słońcu? Czy jest jakieś źródło ciepła? w pobliżu? Czy wentylacja otoczenia jest zła? Czy drzwi zamykają się dobrze? Czy drzwi otwierają się na długo? Czy uszczelka drzwi jest zdeformowana lub uszkodzona? Czy jedzenia jest za dużo lub jest go za dużo? Czy jedzenie blokuje zasysanie lub wylot powietrza? Ustaw regulator temperatury.
Dużo hałasu	Lodówka nie jest wypoziomowana. Lodówka styka się ze ścianą lub innym materiałem. W lodówce jest luźna część.
W celu uzyskania pomocy skontaktuj się z lokalnym agentem serwisowym. Jeśli proste rozwiązywanie problemów nie rozwiązuje ich.	

Notatka :**Następujące zjawiska nie są kłopotami**

Szmer wody jest słyszalny, gdy lodówka pracuje. Jest to normalne zjawisko, ponieważ czynnik chłodniczy krąży w układzie.

W porze deszczowej na zewnątrz lodówki może gromadzić się kondensacja. Nie jest to problem, który jest spowodowany wysoką wilgotnością. Wystarczy przetrzeć szmatką.

Packing List

NIE.	Przedmiot	Ilość	Uwaga
1	Lodówka ekspozycyjna	1 zestaw	
2	Podręcznik	1 szt.	
3	Reklamowy box światły	1 szt.	
4	Śruby	4 szt.	
5	Śrubokręt	1 szt.	

Notatka :

1. Schemat obwodu elektrycznego i parametry w nazwie produktu tabliczki są ostateczne, jeśli zostały zmienione.

2. Projekt może zostać udoskonalony bez powiadomienia.

3. Produkt służy jako licznik do transakcji między personelem sprzedaży a klientami. Drzwi znajdują się z tyłu urządzenia i muszą być używane przez personel sprzedaży, aby personel mógł dostarczać towary konsumentom.

4. W przypadku uszkodzenia przewodu zasilającego, w celu uniknięcia ryzyka uszkodzenia, musi on zostać wymieniony przez producenta, jego przedstawiciela serwisowego lub podobnie wykwalifikowaną osobę. zaryzykować.



Podczas użytkowania, serwisowania i utylizacji urządzenia, należy zwrócić uwagę na symbol podobny do symbolu po lewej stronie, który znajduje się z tyłu urządzenia (na tylnym panelu lub kompresorze) i jest w kolorze żółtym lub pomarańczowym.

To jest symbol ostrzegawczy przed ryzykiem pożaru. W rurach chłodniczych i sprężarce znajdują się materiały łatwopalne.

Podczas użytkowania, konserwacji i utylizacji należy zachować bezpieczną odległość od źródeł ognia.

VEVOR[®]

TOUGH TOOLS, HALF PRICE

Techniczny Wsparcie i certyfikat e-gwarancji

www.vevor.com/support

VEVOR®

TOUGH TOOLS, HALF PRICE

Technisch Support und E-Garantie-Zertifikat

www.vevor.com/support

OFFENER DISPLAYKÜHLSCHRANK

MODELL: XCS-360L

Wir sind weiterhin bestrebt, Ihnen Werkzeuge zu wettbewerbsfähigen Preisen anzubieten. "Sparen Sie die Hälfte", "Halber Preis" oder andere ähnliche Ausdrücke, die wir nur verwenden stellt eine Schätzung dar Einsparungen, die Sie durch den Kauf bestimmter Werkzeuge erzielen könnten bei uns im Vergleich zu den großen Top-Marken und bedeutet nicht notwendigerweise alle von uns angebotenen Werkzeugkategorien. Sie sind freundlich daran erinnert, sorgfältig zu überprüfen wenn Sie bei uns eine Bestellung aufgeben, ob Sie tatsächlich sparen Die Hälfte im Vergleich zu den Top-Großmarken.

MODELL: XCS-360L





Brauchen Sie Hilfe? Kontaktieren Sie uns!

Sie haben Fragen zu unseren Produkten? Sie benötigen technischen Support? Dann kontaktieren Sie uns gerne:

Technischer Support und E-Garantie-Zertifikat
www.vevor.com/support

Dies ist die Originalanleitung. Bitte lesen Sie alle Anweisungen sorgfältig durch, bevor Sie das Gerät in Betrieb nehmen. VEVOR behält sich eine klare Auslegung unserer Bedienungsanleitung vor. Das Erscheinungsbild des Produkts richtet sich nach dem Produkt, das Sie erhalten haben. Bitte verzeihen Sie uns, dass wir Sie nicht erneut informieren, wenn es Technologie- oder Software-Updates für unser Produkt gibt .

	<p>Warnung: Um das Verletzungsrisiko zu verringern, muss der Benutzer die Bedienungsanleitung sorgfältig lesen.</p>
	<p style="text-align: center;">KORREKTE ENTSORGUNG</p> <p>Dieses Produkt unterliegt den Bestimmungen der europäischen Richtlinie 2012/19/EU. Das Symbol einer durchgestrichenen Mülltonne weist darauf hin, dass das Produkt in der Europäischen Union einer getrennten Müllentsorgung unterliegt. Dies gilt für das Produkt und alle mit diesem Symbol gekennzeichneten Zubehörteile. So gekennzeichnete Produkte dürfen nicht im normalen Hausmüll entsorgt werden, sondern müssen an einer Sammelstelle für das Recycling von elektrischen und elektronischen Geräten abgegeben werden.</p>

General

1. Im Tischkühlschrank wird ein vollständig geschlossener Kompressor einer Topmarke verwendet . Das Kältemittel R 290 ist ein umweltfreundliches Mittel. Es verfügt über eine rationale Konfiguration des Kühlsystems mit Gebläse-Umluftkühlung. Die Temperatur im Kühlschrank ist ziemlich gleichmäßig.
2. An Tür und Korpus werden doppelte, hohle, transparente Gläser verwendet. Es verfügt über ein künstlerisches und elegantes Erscheinungsbild, perfekte Perspektive und einfacher Zugriff.
3. Es hat eine breite Anwendung in Kaufhaus und Haus sowie den Konferenzraum und Wohnzimmer

Structure and Parts

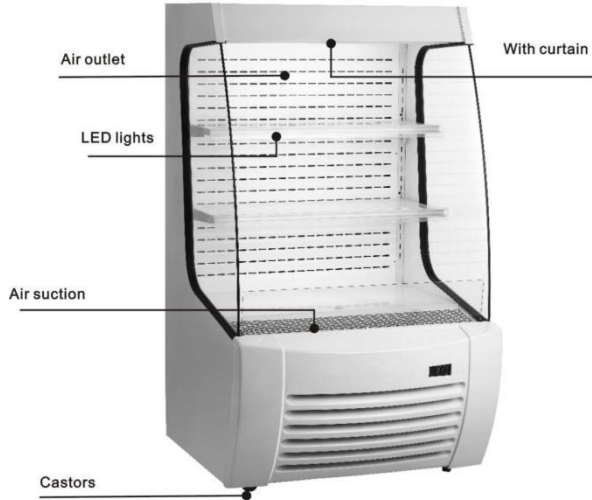

Advertising light box installation diagram

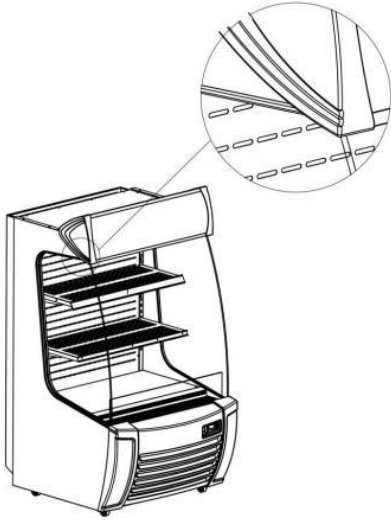

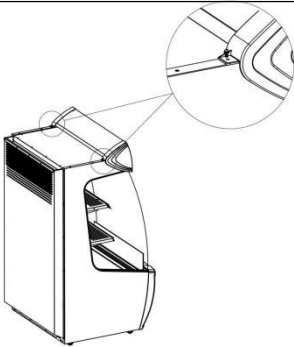

1. Legen Sie die Lichtbox wie in der Abbildung gezeigt auf die linke und rechte Seitenwand des Produkts. Der weiße Kunststoffteil der Lichtbox wird an der Außenseite des schwarzen Dichtungsstreifens festgeklebt. (Sie können den kleinen Schraubendreher verwenden, der im Lieferumfang des Produkts enthalten ist, um den schwarzen Dichtungsstreifen festzudrücken.)

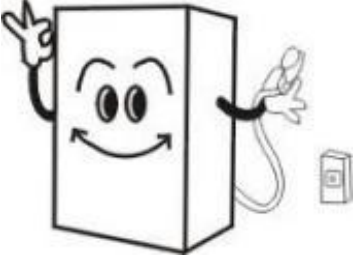

2. Befestigen Sie, wie in der Abbildung gezeigt, die linke und rechte Seitenwand des Leuchtkastens mit den im Lieferumfang enthaltenen Schrauben an den entsprechenden Montagelöchern.

Handle and Erection

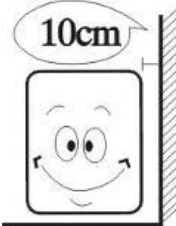
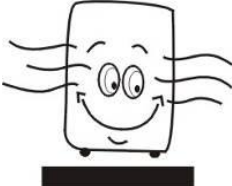
<p>Mit Vorsicht handhaben</p> <p>Ziehen Sie zuerst den Stecker aus der Steckdose.</p> <p>Neigen Sie das Gerät während der Handhabung niemals über 45 Grad</p>	
<p>Trockener Platz</p> <p>Stellen Sie den Kühlschrank immer an einen trockenen Ort.</p>	
<p>Ausreichend Platz</p> <p>Der Abstand von beiden Seiten und nach hinten Der Abstand zwischen Kühlschrank und Wand oder anderen Gegenständen muss mindestens 10 cm. Die Kühlleistung kann verringert sein, wenn der umgebende Raum für die Luftzirkulation zu klein ist.</p>	
<p>Brunnenlüftung</p> <p>Stellen Sie den Kühlschrank immer an einem gut belüfteten Ort auf. Warten Sie bei der ersten Inbetriebnahme nach der Handhabung 2 Stunden, stecken Sie ihn dann in die Steckdose und schalten Sie ihn ein.</p>	

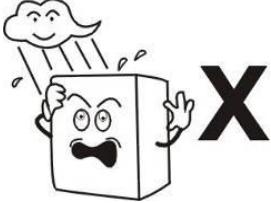
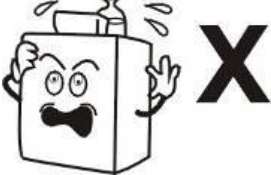
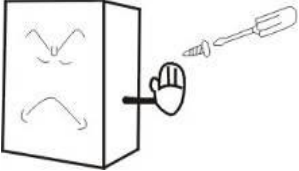
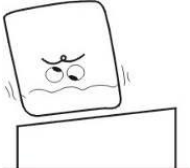
<p>Weit entfernt von der Wärmequelle</p> <p>Stellen Sie den Kühlschrank niemals direkt in die Sonne und niemals in die Nähe einer Wärmequelle oder Heizung, damit die Kühlleistung nicht nachlässt.</p>	
<p>Keine schwere Last</p> <p>Legen Sie niemals schwere Lasten auf den Kühlschrank.</p>	
<p>Kein Loch Herstellung</p> <p>Bohren Sie niemals Löcher in den Kühlschrank. Montieren Sie niemals andere Gegenstände am Kühlschrank.</p>	
<p>Stabiler Standort</p> <p>Packen Sie den Kühlschrank aus und stellen Sie ihn auf einen ebenen und festen Untergrund.</p>	

Preparation and Power Supply

Exklusive Steckdose

Normalerweise sollte die Versorgungsspannung den Angaben auf dem Typenschild entsprechen. Die Steckdose muss über eine zuverlässige Erdung verfügen.

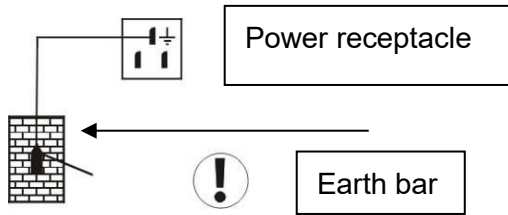

Kein Share auf dem Socket

Lassen Sie den Kühlschrank niemals die gemeinsame Steckdose mit anderen Geräten teilen, da sonst das Kabel heiß wird und es zu einem Brand kommen kann.

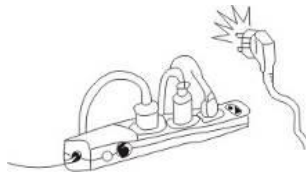

Kabel schützen

Brechen oder beschädigen Sie niemals Kabel, da es sonst zu Kriechströmen und Bränden kommen kann. resultierte.

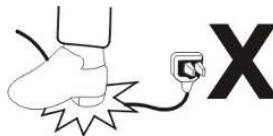

Keine Wasserspülung

Spülen Sie die Kühlschrankoberfläche niemals ab, da es sonst zu Stromlecks kommen kann.



Vor brennbaren und explosiven Stoffen schützen

Geben Sie niemals brennbare oder explosive Stoffe wie Äther, Benzin, Alkohol, Klebstoffe oder Sprengstoffe in den Kühlschrank. Lagern Sie niemals gefährliche Produkte in der Nähe des Kühlschranks.

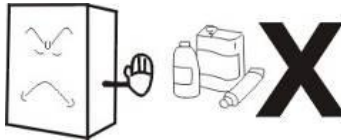

Kein Spray

Das Versprühen von brennbaren Stoffen wie Farbe oder Beschichtung in der Nähe des Kühlschranks ist nicht gestattet, da sonst ein Brand entstehen kann.

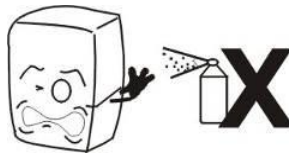

Nach Stromunterbrechung

Warten Sie nach einem Stromausfall oder dem Herausziehen des Kühlschranks immer mindestens 5 Minuten, bevor Sie den Kühlschrank wieder einstecken und neu starten können.



Keine Medizin

Es dürfen keine Arzneimittel im Kühlschrank aufbewahrt werden.





Use and Caution

1. Vor dem Gebrauch:

Schließen Sie den Kühlschrank an eine Steckdose an. Wenn der Kühlschrank läuft, drücken Sie mit der Hand auf die Luftansaugung, um sicherzustellen, dass die Temperatur ausreichend ist. Dann können Sie Lebensmittel in die Kühlbox legen.

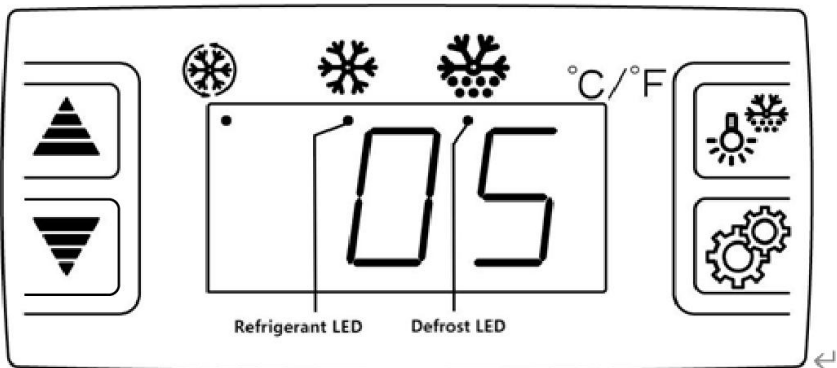
2. Digitaler Temperaturregler



Kältemittel-LED	Status	Bedeutung
	Solide auf	Der Kompressor arbeitet, die Kühlung beginnt.
	Blinkt	Der Kompressor funktioniert nicht, keine Kühlung.

Wenn der Strom gerade eingeschaltet wurde oder nach einem Stromausfall, startet der Kompressor mit einer Verzögerung von 5 Minuten. Zu diesem Zeitpunkt blinkt die Kältemittel-LED, der Kompressor arbeitet nicht und es erfolgt keine Kühlung. Wenn die Kältemittel-LED durchgehend leuchtet, beginnt der Kompressor zu arbeiten und die Kühlung beginnt.

Merkmale von Funktion

- Es handelt sich um einen kleinen, integrierten intelligenten Controller, der auf Kompressoren mit einem PS anwendbar ist.

Die Hauptfunktionen sind: Temperaturanzeige/Temperatur

Steuerung/Manuell, automatisches Abtauen durch

Abbrennen/Beleuchtungssteuerung/Wertspeicherung/Selbsttest/Parametersperre

Bedienung der Vorderseite

1. Temperatur einstellen

drücken , die eingestellte Temperatur wird angezeigt. Drücken 

oder  Schaltfläche, um den angezeigten Wert zu ändern und zu

speichern. Drücken Sie  die Taste, um die Einstellung zu beenden und

die Kühlraumtemperatur anzuzeigen. Temperatur-Einstellbereich: 1 ~ 8 °C
(34 ~ 46 °F)

2. Wird innerhalb von 10 Sekunden keine Taste mehr gedrückt, wird die Kühlraumtemperatur angezeigt.



3. Beleuchtung: Drücken Sie  die Taste, sie leuchtet auf. Drücken Sie sie erneut, sie erlischt.

Manuelles Starten/Stoppen des Abtauens:  Zum Abtauen oder Stoppen der Abtauerung die Taste 6 Sekunden lang gedrückt halten.

4. Kältemittel-LED: Während der Kühlung leuchtet die LED; wenn die

Kühlraumtemperatur konstant ist, ist die LED aus; während der Startverzögerung blinkt die LED.

5. Abtau-LED: Während des Abtauens leuchtet die LED. Wenn das Abtauen beendet ist, ist die LED aus. Während der Verzögerungsanzeige des Abtauens blinkt die LED.

6. „Turbo“-Funktion: lange drücken  für 3 Sekunden wird der Kompressor für 2 Stunden zum Starten gezwungen und wechselt nach 2 Stunden direkt in den Abtaumodus ; im erzwungenen Kühlzustand lange drücken  3 Sekunden lang, um die Zwangskühlung zu beenden .

3. Vorsichtsmaßnahmen

- Um im Kühlschrank eine kühle Temperatur zu halten, ist es gut, die Türöffnungszeit zu verkürzen und die Öffnungshäufigkeit zu reduzieren.
- Blockieren Sie niemals die Luftansaugung und den Luftauslass. Behalten Sie die Luftzirkulation und Kühlfähigkeit bei.
- Lagern Sie Lebensmittel nicht zu dicht, da dies den Kühleffekt beeinträchtigt. Passen Sie die Höhe des Gestells an, um Lebensmittel richtig aufzubewahren.
- Kühlen Sie heiße Speisen auf Zimmertemperatur ab, bevor Sie diese in den Kühlschrank stellen.
- Versuchen Sie, die Öffnungszeiten zu reduzieren und den Kühlschrank für den Fall eines Stromausfalls innen kühl zu halten.
- Nur qualifiziertes Servicepersonal darf das beschädigte Netzkabel mit Spezialwerkzeug reparieren.
- Berühren Sie niemals den Kompressor, um Verbrühungen zu vermeiden.
- Dieses Gerät ist nicht für den Gebrauch durch Personen (einschließlich Kinder) mit eingeschränkten physischen, sensorischen oder geistigen Fähigkeiten oder Mangel an Erfahrung und Wissen bestimmt, es sei denn, sie werden von einer für ihre Sicherheit verantwortlichen Person beaufsichtigt oder erhalten Anweisungen zur Verwendung des Geräts.
- Kinder sollten beaufsichtigt werden, um sicherzustellen, dass sie nicht

mit dem Gerät spielen.

- Die Bedienungsanleitung ist nicht für Personen (einschließlich Kinder) mit eingeschränkten physischen, sensorischen oder geistigen Fähigkeiten oder Mangel an Erfahrung und Wissen geeignet.
- Die maximale Belastung des Regals beträgt maximal 1,5 kg .
- Die Klimaklasse des Geräts ist 6. Die Einheiten werden für den Einsatz

bei einer Umgebungstemperatur von 16 °C bis 27 °C empfohlen.

WARNUNG

- Halten Sie alle Lüftungsöffnungen im Gerätegehäuse oder in der Einbaukonstruktion frei.
- Verwenden Sie keine anderen als die vom Hersteller empfohlenen mechanischen Geräte oder andere Mittel, um den Abtauvorgang zu beschleunigen.
- Den Kältemittelkreislauf nicht beschädigen.
- Verwenden Sie in den Lebensmittelaufbewahrungsfächern des Geräts keine Elektrogeräte, es sei denn, es handelt sich um den vom Hersteller empfohlenen Typ.

Maintenance

1. Reinigung des Gehäuses. Das Produkt sollte einmal pro Woche bei abgeschalteter Stromversorgung gereinigt werden. Verwenden Sie zum Reinigen mildes Spülwasser oder nicht ätzende Essenz. Waschen Sie es nicht direkt mit dem Wasserhahn.

2.Reinigung des Filters

Um das Gerät in gutem Betriebszustand zu halten, sollte der Kondensator alle 1 Monate gereinigt werden.

Meldung „EE4“ erscheint auf dem Display, bitte reinigen Sie die Kondensator sofort. Wenn nach der Reinigung die Meldung „EE4“ erneut auftritt, wenden Sie sich bitte an Ihren Kundendienst.

Hinweise zur Reinigung

1. Remove 4 screws from the top of the front grill.
2. Pull out the front grill.

3. Cleaning the filter

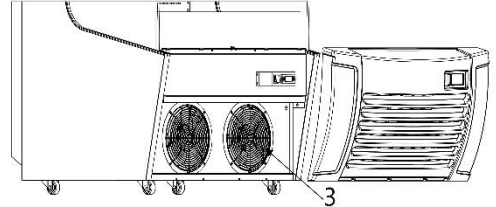
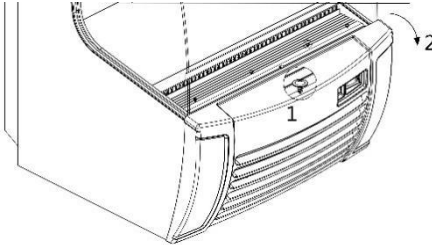

3. Auf Undichtigkeiten prüfen. Achten Sie bei allen Anschlüssen und Schweißverbindungen auf Ölflecken, die darauf hinweisen, dass Ausbesserungsmaßnahmen erforderlich sind oder Sie einen Fachmann rufen müssen.

4. Beobachten Sie den Betrieb des Produkts regelmäßig. Bei ungewöhnlichen Geräuschen, Gerüchen oder Smog schalten Sie die Stromversorgung sofort ab und rufen Sie einen Fachmann zu Hilfe. Starten Sie das Produkt nicht neu, bevor das Problem behoben ist.

Trouble Shooting

Problem	Ursache und Abhilfe
Keine Kühlung	Sitzt der Stecker gut in der Steckdose? Ist die Sicherung kaputt? Gibt es keinen Strom?

Unzureichende Kühlung	Liegt es in der Sonne? Gibt es eine Wärmequelle? nahe? Ist die Umgebungsbelüftung schlecht? Schließt die Tür gut? Öffnet sich die Tür für eine lange Zeit? Ist die Türdichtung verformt oder beschädigt? Ist das Essen verstopft oder zu viel? Blockieren Nahrungsmittel die Luftansaugung oder den Luftauslass? Regulieren Sie die Temperatur mit dem Temperaturregler.
Viel Lärm	Der Kühlschrank steht nicht waagrecht. Der Kühlschrank berührt eine Wand oder einen anderen Gegenstand. Im Kühlschrank befindet sich ein loses Teil.
Wenden Sie sich für Hilfe an den Kundendienst vor Ort Wenn Eine einfache Fehlersuche löst die Probleme nicht.	

Notiz :

Folgende Phänomene sind kein Problem

Wenn der Kühlschrank in Betrieb ist, ist ein Wasserrauschen zu hören. Dies ist ein normales Phänomen, da das Kühlmittel im System zirkuliert. In der Regenzeit kann sich an der Außenseite des Kühlschranks Kondenswasser bilden. Dies ist kein Problem und wird durch die hohe Luftfeuchtigkeit verursacht. Wischen Sie es einfach mit einem Tuch ab.

Packing List

NEIN.	Artikel	Menge	Bemerkung
1	Kühlschrank-Display	1 Satz	
2	Handbuch	1 Stck.	
3	Werbe-Leuchtkasten	1 Stck.	
4	Schrauben	4 Stck.	

5	Schraubendreher	1 Stck.	
---	-----------------	---------	--

Notiz :

1. Der elektrische Schaltplan und die Parameter auf dem Produktnamen Die Angaben auf dem Typenschild sind endgültig, sofern sie geändert wurden.
2. Das Design kann ohne Vorankündigung verbessert werden.
3. Das Produkt dient als Theke für Transaktionen zwischen Verkaufspersonal und Kunden. Die Tür befindet sich auf der Rückseite des Geräts und muss vom Verkaufspersonal verwendet werden, damit das Verkaufspersonal den Kunden Waren zur Verfügung stellen kann.
4. Wenn das Netzkabel beschädigt ist, muss es vom Hersteller, seinem Kundendienst oder einer ähnlich qualifizierten Person ausgetauscht werden, um Gefahr.

	<p>Achten Sie bei der Verwendung, Wartung und Entsorgung des Geräts auf das Symbol ähnlich dem auf der linken Seite, das sich auf der Rückseite des Geräts (Rückseite oder Kompressor) befindet und in Gelb oder Orange gehalten ist.</p> <p>Es handelt sich um ein Warnsymbol für Brandgefahr. In den Kältemittelleitungen und im Kompressor befinden sich brennbare Materialien.</p> <p>Halten Sie sich bei der Verwendung, Wartung und Entsorgung bitte von offenen Feuerquellen fern.</p>
--	---

VEVOR[®]

TOUGH TOOLS, HALF PRICE

Technisch Support und E-Garantie-Zertifikat

www.vevor.com/support

VEVOR®

TOUGH TOOLS, HALF PRICE

Technique Certificat d'assistance et de garantie électronique

www.vevor.com/support

REFROIDISSEUR D'AFFICHAGE OUVERT

MODÈLE : XCS-360L

Nous continuons à nous engager à vous fournir des outils à des prix compétitifs. « Économisez la moitié », « Moitié prix » ou toute autre expression similaire utilisée par nous uniquement représente une estimation des économies que vous pourriez bénéficier en achetant certains outils avec nous par rapport aux grandes marques et ne signifie pas nécessairement couvrir toutes les catégories d'outils que nous proposons. Vous êtes cordialement rappelé de vérifier attentivement lorsque vous passez une commande chez nous si vous économisez réellement Moitié par rapport aux plus grandes marques.

MODÈLE : XCS-360L





BESOIN D'AIDE? CONTACTEZ-NOUS!

Vous avez des questions sur nos produits ? Vous avez besoin d'assistance technique ? N'hésitez pas à nous contacter :

Assistance technique et certificat de garantie électronique
www.vevor.com/support

Il s'agit de la notice d'utilisation d'origine. Veuillez lire attentivement toutes les instructions du manuel avant de l'utiliser. VEVOR se réserve le droit d'interpréter clairement notre manuel d'utilisation. L'apparence du produit dépend du produit que vous avez reçu. Veuillez nous excuser, nous ne vous informerons plus en cas de mise à jour technologique ou logicielle de notre produit.

	<p>Avertissement - Pour réduire le risque de blessure, l'utilisateur doit lire attentivement le manuel d'instructions.</p>
 	<p style="text-align: center;">ÉLIMINATION CORRECTE</p> <p>Ce produit est soumis aux dispositions de la directive européenne 2012/19/CE. Le symbole représentant une poubelle à roulettes barrée indique que le produit doit faire l'objet d'une collecte sélective des déchets dans l'Union européenne. Cela s'applique au produit et à tous les accessoires marqués de ce symbole. Les produits marqués comme tels ne peuvent pas être jetés avec les déchets ménagers normaux, mais doivent être déposés dans un point de collecte pour le recyclage des appareils électriques et électroniques.</p>

General

1. Un compresseur entièrement fermé de marque supérieure est utilisé sur le réfrigérateur de bureau . Le réfrigérant Le R 290 est un agent respectueux de l'environnement. Il présente une configuration rationnelle du système de réfrigération avec refroidissement par air pulsé. La température est assez uniforme à l'intérieur du réfrigérateur.
2. Des verres transparents doublement creux sont utilisés sur la porte et la carrosserie. Il présente une apparence artistique et élégante, perspective parfaite et accès facile.
3. Il a une large application dans les grands magasins et les maisons ainsi que dans les salles de réunion et les salons

Structure and Parts

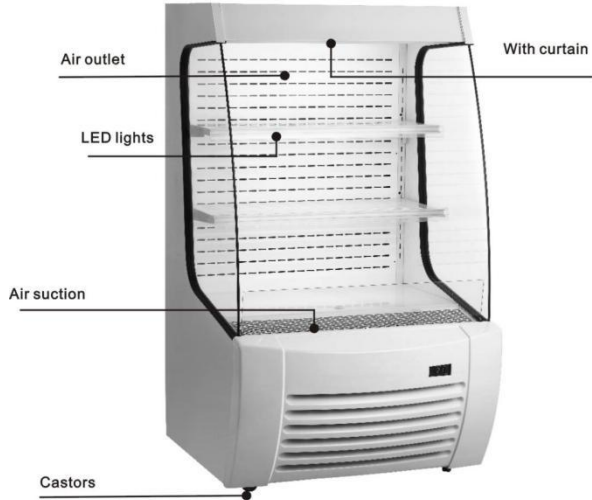

Advertising light box installation diagram

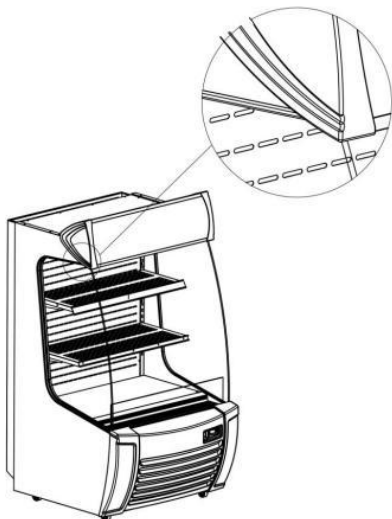

1. Comme indiqué sur la figure, placez le caisson lumineux sur les panneaux latéraux gauche et droit du produit, et la partie en plastique blanc du caisson lumineux est collée à l'extérieur de la bande d'étanchéité noire. (Vous pouvez utiliser le petit tournevis fourni avec le produit pour aider à appuyer sur la bande d'étanchéité noire)

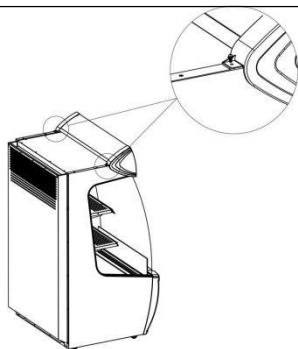

2. Comme indiqué sur la figure, fixez les panneaux latéraux gauche et droit du caisson lumineux aux trous d'installation correspondants à l'aide des vis fournies avec le produit.

Handle and Erection



Manipuler avec précaution

Débranchez d'abord la prise murale.
murale.

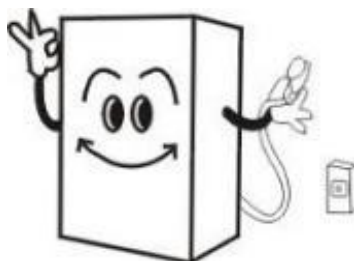
Ne l'inclinez jamais à plus de 45 degrés pendant la manipulation

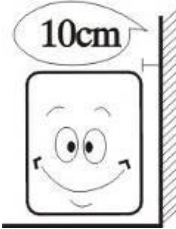
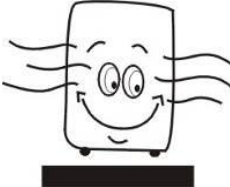
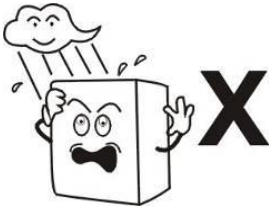
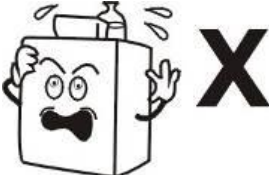

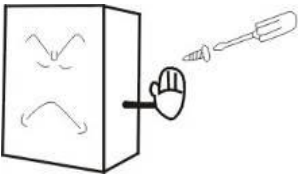
<p>Endroit sec Placez toujours le réfrigérateur dans un endroit sec.</p>	
<p>Espace suffisant La distance des deux côtés et à l'arrière du réfrigérateur au mur ou à une autre substance ne doit pas être inférieure à 10 cm. La capacité de réfrigération peut être diminuée si l'espace environnant est trop petit pour faire circuler l'air.</p>	
<p>Ventilation des puits Placez toujours le réfrigérateur dans un endroit bien aéré. Pour la première utilisation, attendez 2 heures après la manipulation, puis branchez-le sur la prise murale et démarrez-le.</p>	
<p>Loin de la source de chaleur Ne placez jamais le réfrigérateur directement sous le soleil. Ne le placez jamais à proximité d'une source de chaleur ou d'un radiateur pour éviter qu'il ne réduise sa capacité de réfrigération.</p>	
<p>Pas de charge lourde Ne placez jamais de charge lourde sur le dessus du réfrigérateur.</p>	

<p>Pas de trou fabrication</p> <p>Ne jamais percer de trous dans le réfrigérateur. Ne jamais installer d'autres objets sur le réfrigérateur.</p>	
<p>Emplacement stable</p> <p>Déballer et placer le réfrigérateur sur un endroit plat et solide.</p>	

Preparation and Power Supply

Prise de courant exclusive

La tension d'alimentation doit être conforme aux exigences de la plaque signalétique. La prise de courant doit disposer d'une connexion à la terre fiable.

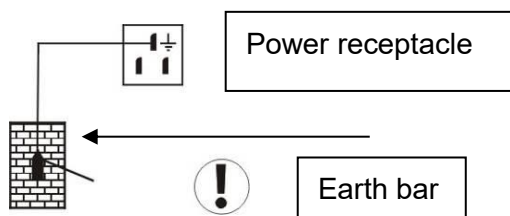

Pas de partage sur le socket

Ne laissez jamais le réfrigérateur partager la prise commune avec un autre appareil, sinon le câble devient chaud et un incendie pourrait se produire.

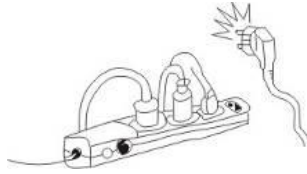

Protéger les câbles

Ne jamais casser ou endommager les câbles, sinon une fuite de courant et un incendie pourraient se produire. a résulté.

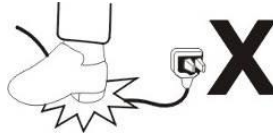

Pas de chasse d'eau

Ne jamais rincer la surface du réfrigérateur, sinon une fuite de courant pourrait se produire.



Prévenir les produits inflammables et explosifs

Ne placez jamais de produits inflammables ou explosifs à l'intérieur du réfrigérateur, tels que de l'éther, de l'essence, de l'alcool, des adhésifs et des explosifs. Ne placez jamais de produits dangereux à proximité du réfrigérateur.

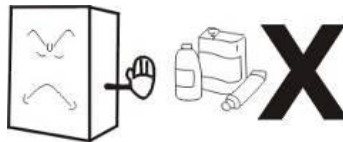

Pas de pulvérisation

Il est interdit de pulvériser des produits inflammables tels que de la peinture ou des revêtements à proximité du réfrigérateur, car cela pourrait

provoquer un incendie.

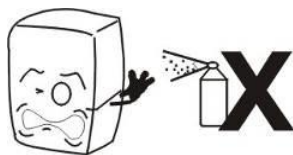

Après la coupure de courant

Après une coupure de courant ou le débranchement du réfrigérateur, attendez toujours au moins 5 minutes, puis rebranchez le réfrigérateur et redémarrez-le.

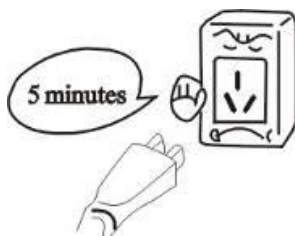

Pas de médicament

Aucun médicament ne doit être conservé au réfrigérateur.





Use and Caution

1. Avant utilisation :

Branchez le réfrigérateur sur une prise secteur. Une fois le réfrigérateur en marche, placez votre main sur l'aspiration d'air pour confirmer qu'il est suffisamment froid. Vous pouvez ensuite placer les aliments à l'intérieur de la glacière.

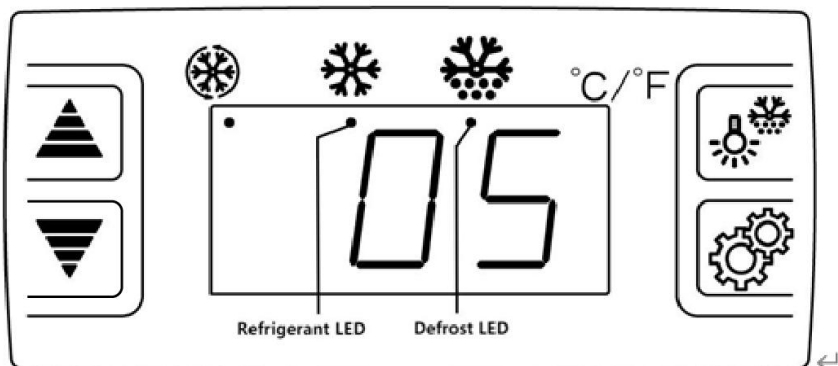
2. Contrôleur de température numérique



LED réfrigérante	Statut	Signification
	Solide sur	Le compresseur fonctionne, la réfrigération commence.
	Clignotant	Le compresseur ne fonctionne pas, pas de réfrigération.

Lorsque l'appareil vient d'être mis sous tension ou après une panne de courant, le compresseur démarre avec un délai de 5 minutes. À ce moment-là, le voyant du réfrigérant clignote, le compresseur ne fonctionne pas et il n'y a pas de réfrigération. Lorsque le voyant du réfrigérant reste allumé, le compresseur commence à fonctionner et la réfrigération commence.

Caractéristiques de Fonction





- Il s'agit d'un contrôleur intelligent de petite taille et intégré, applicable au compresseur d'un CV.

Les principales fonctions sont : Affichage de la température/Température

Contrôle/Manuel, dégivrage automatique par extinction par combustion/contrôle de l'éclairage/enregistrement des valeurs/auto-test/verrouillage des paramètres

Fonctionnement du panneau avant

1. Régler la température

Appuyez sur  le bouton, la température réglée s'affiche. Pressez  ou  bouton pour modifier et mémoriser la valeur affichée. Appuyez sur  le bouton pour quitter le réglage et afficher la température de la

chambre froide. Plage de réglage de la température : 1 ~ 8 °C (34 ~ 46 °F)



2. Si aucun autre bouton n'est appuyé dans les 10 secondes, la température de la chambre froide s'affiche.

3. Éclairage : appuyez sur  le bouton, il s'allume ; appuyez à nouveau, il s'arrête.

Démarrage/arrêt manuel du dégivrage : appuyez sur  le bouton et maintenez-le enfoncé pendant 6 secondes pour dégivrer ou arrêter le dégivrage.

4. LED du réfrigérant : Pendant la réfrigération, la LED est allumée ; Lorsque la température de la chambre froide est constante, la LED est éteinte ; Pendant le démarrage différé, la LED clignote.

5. LED de dégivrage : pendant le dégivrage, la LED est allumée ; lorsque le dégivrage s'arrête, la LED est éteinte, pendant l'affichage du délai de dégivrage, la LED clignote.

6. Fonction « Turbo » : appui long  pendant 3 secondes, le compresseur est forcé de démarrer pendant 2 heures, entrez directement dans le dégivrage après 2 heures ; sous l'état de refroidissement forcé, appuyez longuement  pendant 3 secondes pour sortir du refroidissement forcé .

3. Précautions

- Réduire le temps d'ouverture de la porte et réduire la fréquence d'ouverture est bon pour maintenir une température froide à l'intérieur du réfrigérateur.
- Ne bloquez jamais l'aspiration et la sortie d'air. Maintenez la circulation de l'air et la capacité de réfrigération.
- Ne surchargez pas les aliments car cela pourrait nuire à l'effet de refroidissement. Réglez la hauteur de la grille pour une conservation adéquate des aliments.
- Laissez refroidir les aliments chauds à température ambiante avant de les mettre au réfrigérateur.
- Essayez de réduire les temps d'ouverture et de garder le réfrigérateur à l'intérieur froid au cas où l'électricité serait coupée.
- Seul un technicien qualifié est autorisé à réparer le câble d'alimentation endommagé avec des outils spéciaux.
- Ne touchez jamais le compresseur pour éviter les brûlures.
- Cet appareil n'est pas destiné à être utilisé par des personnes (y compris des enfants) ayant des capacités physiques, sensorielles ou mentales réduites, ou manquant d'expérience et de connaissances, à moins qu'elles ne bénéficient d'une surveillance ou d'instructions concernant l'utilisation de l'appareil par une personne responsable de leur sécurité.
- Les enfants doivent être surveillés pour s'assurer qu'ils ne jouent pas avec l'appareil.
- Le manuel d'utilisation n'est pas adapté aux personnes (y compris les enfants) ayant des capacités physiques, sensorielles ou mentales réduites, ou manquant d'expérience et de connaissances.
- La charge maximale de l'étagère ne dépasse pas 1,5 kg .
- La classe climatique de l'appareil est 6 , les unités sont suggérées pour être utilisées à une température ambiante de 16 °C à 27 °C .

AVERTISSEMENT

- Maintenez exemptes de toute obstruction toutes les ouvertures de ventilation dans l'enceinte de l'appareil ou dans la structure

d'encastrement.

- N'utilisez pas de dispositifs mécaniques ou d'autres moyens pour accélérer le processus de dégivrage, autres que ceux recommandés par le fabricant.
- Ne pas endommager le circuit réfrigérant.
- N'utilisez pas d'appareils électriques à l'intérieur des compartiments de stockage des aliments de l'appareil, sauf s'ils sont du type recommandé par le fabricant.

Maintenance

1. Nettoyage de l'armoire. Le produit doit être nettoyé une fois par semaine avec l'alimentation électrique débranchée. Pour le nettoyage, veuillez utiliser de l'eau de rinçage douce ou une essence non corrosive. Ne le lavez pas directement avec l'eau du robinet.

2. Nettoyage du filtre

Pour maintenir l'appareil en bon état de fonctionnement, le condenseur doit être nettoyé tous les 1 mois.

Le message « EE4 » apparaît sur l'écran, veuillez nettoyer le condenseur immédiatement. Après le nettoyage, si le message « EE4 » réapparaissant, veuillez contacter votre service après-vente.

Instructions de nettoyage

1. Remove 4 screws from the top of the front grill.
2. Pull out the front grill.

3. Cleaning the filter

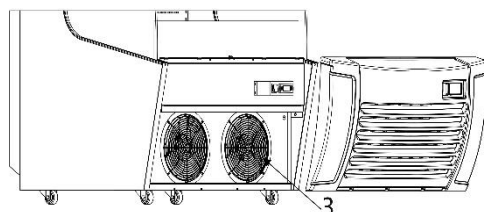

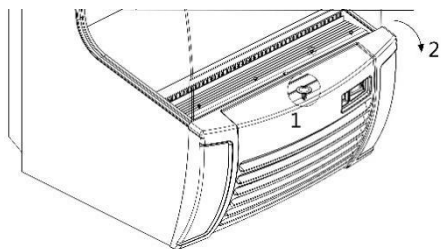

3. Vérification des fuites. Inspectez tous les connecteurs et les joints de soudure pour détecter toute trace d'huile, ce qui indique qu'il est impératif de prendre des mesures de réparation ou de faire appel à des professionnels.

4. Surveillez fréquemment le fonctionnement du produit. En cas de bruit anormal, d'odeur ou de pollution, coupez immédiatement l'alimentation électrique et appelez un professionnel . Ne redémarrez pas le produit avant que le problème ne soit résolu.

Trouble Shooting

Inquiéter	Cause et remède
Pas de réfrigération	<p>La fiche est-elle bien branchée dans la prise ?</p> <p>Le fusible est cassé ?</p> <p>Il n'y a pas d'électricité ?</p>
Réfrigération insatisfaisante	<p>Est-ce qu'il y a du soleil ? Y a-t-il une source de chaleur ? proche?</p> <p>La ventilation environnante est-elle mauvaise ?</p> <p>La porte ferme-t-elle bien ? La porte s'ouvre-t-elle pour un longue durée?</p> <p>Le joint de porte est-il déformé ou endommagé ?</p> <p>La nourriture est-elle encombrée ou trop abondante ?</p> <p>Les aliments bloquent-ils l'aspiration ou la sortie d'air ?</p>

	Régler le régulateur de température.
Beaucoup de bruit	Le réfrigérateur ne se met pas à niveau. Le réfrigérateur entre en contact avec un mur ou un autre matériau. Il y a une pièce détachée dans le réfrigérateur.
Contactez l'agent de service local pour obtenir de l'aide si Un simple dépannage ne résout pas les problèmes.	

Note :

Les phénomènes suivants ne sont pas des problèmes

On entend un murmure d'eau lorsque le réfrigérateur fonctionne. C'est un phénomène normal car le liquide de refroidissement circule dans le système.

En saison humide, de la condensation peut se former à l'extérieur du réfrigérateur. Il ne s'agit pas d'un problème dû à une forte humidité. Utilisez simplement un chiffon pour l'essuyer.

Packing List

Non.	Article	Quantité	Remarque
1	Réfrigérateur d'exposition	1 ensemble	
2	Manuel	1 pièce	
3	Caisson lumineux publicitaire	1 pièce	

4	Vis	4 pièces	
5	Tournevis	1 pièce	

Note :

1. Le schéma du circuit électrique et les paramètres sur le nom du produit les plaques sont définitives si elles ont été changées.
2. La conception peut être améliorée sans préavis.
3. Le produit sert de comptoir pour les transactions entre le personnel de vente et les clients, la porte se trouve à l'arrière de l'appareil et doit être utilisée par le personnel de vente, afin que le personnel de vente puisse fournir des marchandises aux consommateurs.
4. Si le cordon d'alimentation est endommagé, il doit être remplacé par le fabricant, son agent de service ou des personnes de qualification similaire afin d'éviter un accident. danger.

	<p>Lors de l'utilisation, de l'entretien et de la mise au rebut de l'appareil, veuillez prêter attention au symbole similaire à celui de gauche, situé à l'arrière de l'appareil (panneau arrière ou compresseur) et de couleur jaune ou orange.</p> <p>Il s'agit d'un symbole d'avertissement de risque d'incendie. Il y a des matériaux inflammables dans les tuyaux de réfrigérant et le compresseur.</p> <p>Veuillez rester loin de toute source d'incendie pendant l'utilisation, l'entretien et l'élimination.</p>
--	--

VEVOR[®]

TOUGH TOOLS, HALF PRICE

Technique Certificat d'assistance et de garantie électronique

www.vevor.com/support

VEVOR®

TOUGH TOOLS, HALF PRICE

Technisch Ondersteuning en E-garantiecertificaat

www.vevor.com/support

OPEN DISPLAYKOELER

MODEL: XCS-360L

Wij streven er voortdurend naar om u gereedschappen tegen concurrerende prijzen te leveren.

"Bespaar de helft", "halve prijs" of andere soortgelijke uitdrukkingen die alleen door ons worden gebruikt vertegenwoordigt een schatting van de besparingen die u kunt behalen door bepaalde gereedschappen te kopen bij ons vergeleken met de grote topmerken en betekent niet noodzakelijkerwijs dekken alle categorieën van tools die wij aanbieden. U wordt vriendelijk verzocht herinnerd om zorgvuldig te verifiëren

wanneer u een bestelling bij ons plaatst, of u daadwerkelijk bespaart Helft vergeleken met de grote topmerken.

MODEL: XCS-360L



HULP NODIG? NEEM CONTACT MET ONS OP!

Heeft u vragen over het product? Heeft u technische ondersteuning nodig? Neem dan gerust contact met ons op:

Technische ondersteuning en e-garantiecertificaat
www.vevor.com/support

Dit is de originele instructie, lees alle handleidingen zorgvuldig door voordat u het product gebruikt. VEVOR behoudt zich een duidelijke interpretatie van onze gebruikershandleiding voor. Het uiterlijk van het product is afhankelijk van het product dat u hebt ontvangen. Vergeef ons dat we u niet opnieuw zullen informeren als er technologie- of software-updates voor ons product zijn .

	<p>Waarschuwing: om het risico op letsel te verkleinen, moet de gebruiker de gebruiksaanwijzing zorgvuldig lezen.</p>
	<p style="text-align: center;">CORRECTE VERWIJDERING</p> <p>Dit product is onderworpen aan de bepalingen van de Europese richtlijn 2012/19/EG. Het symbool met een doorgestreepte afvalbak geeft aan dat het product in de Europese Unie gescheiden afvalinzameling vereist. Dit geldt voor het product en alle accessoires die met dit symbool zijn gemarkeerd. Producten die als zodanig zijn gemarkeerd, mogen niet met het normale huishoudelijke afval worden weggegooid, maar moeten worden ingeleverd bij een inzamelpunt voor recycling van elektrische en elektronische apparaten.</p>

General

1. De volledig omsloten compressor van topmerk wordt gebruikt op de tafelmodel koelkast . Het koelmiddel R 290 is een milieuvriendelijk middel. Het beschikt over een rationele configuratie van het koelsysteem met geforceerde luchtkoeling door een blazer. De temperatuur is vrij gelijkmatig in de koelkast.
2. Dubbele holle, transparante glazen worden gebruikt op de deur en de carrosserie. Het heeft een artistieke en elegante uitstraling, perfect perspectief en gemakkelijke toegang.
3. Het heeft een brede toepassing in warenhuizen en huizen, maar ook in vergaderruimtes en zitkamers

Structure and Parts

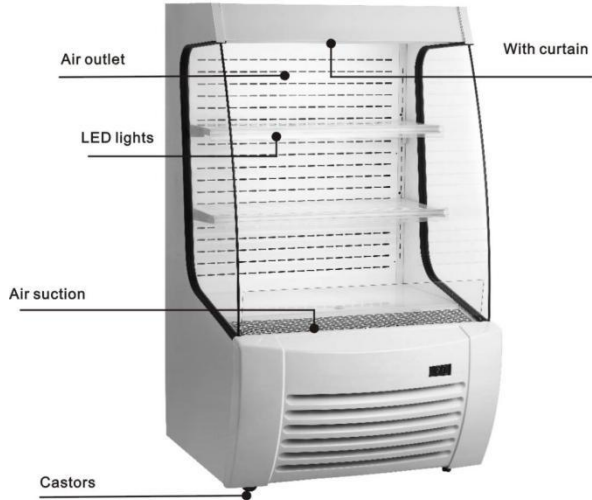

Advertising light box installation diagram

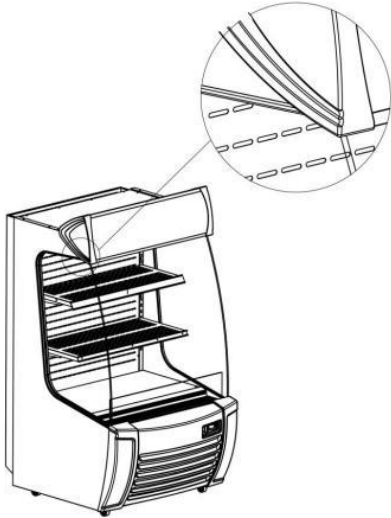

1. Plaats de lichtbak op de linker- en rechterzijpanelen van het product, zoals weergegeven in de afbeelding, en plak het witte plastic deel van de lichtbak op de buitenkant van de zwarte afdichtstrip. (U kunt de kleine schroevendraaier die bij het product is meegeleverd gebruiken om de zwarte afdichtstrip aan te drukken)

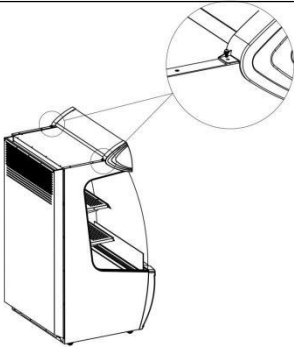

2. Bevestig het linker- en rechterzijpaneel van de lichtbak aan de overeenkomstige montagegaten met behulp van de schroeven die bij het product zijn geleverd, zoals weergegeven in de afbeelding.

Handle and Erection

Met zorg behandelen

Haal eerst de stekker uit het stopcontact.

Kantel het nooit meer dan 45 graden tijdens het hanteren

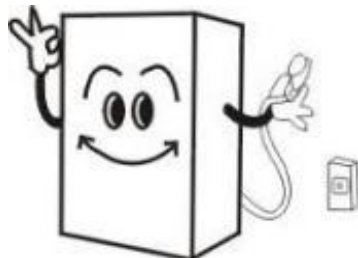

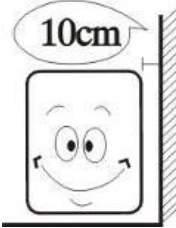
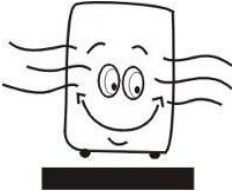
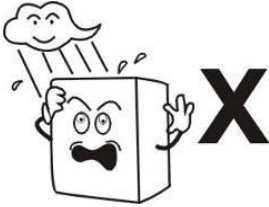
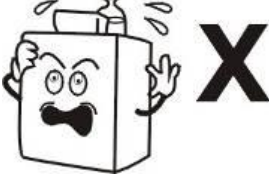
<p>Droog p kant Zet de koelkast altijd op een droge plek.</p>	
<p>Voldoende ruimte De afstand van beide kanten en terug van de koelkast tot de muur of andere substantie mag niet minder zijn dan 10 cm. Het koelvermogen kan afnemen als de ruimte eromheen te klein is om lucht te laten circuleren.</p>	
<p>Goede ventilatie Plaats de koelkast altijd op een plek met goede ventilatie. Wacht bij het eerste gebruik 2 uur na het hanteren en steek dan de stekker in het stopcontact en start de koelkast.</p>	
<p>Ver van warmtebron Plaats de koelkast nooit direct in de zon. Plaats de koelkast ook nooit in de buurt van een warmtebron of verwarming om te voorkomen dat de koelcapaciteit afneemt.</p>	
<p>Geen zware last Plaats nooit zware lasten op de koelkast.</p>	

<p>Geen gat maken</p> <p>Maak nooit een gat in de koelkast. Installeer nooit andere materie op de koelkast.</p>	
<p>Stabiele locatie</p> <p>Pak de koelkast uit en plaats hem op een vlakke en stevige ondergrond.</p>	

Preparation and Power Supply

Exclusief stopcontact

moet de voedingsspanning overeenkomen met de vereisten op het typeplaatje . Het stopcontact moet een betrouwbare aardverbinding hebben.

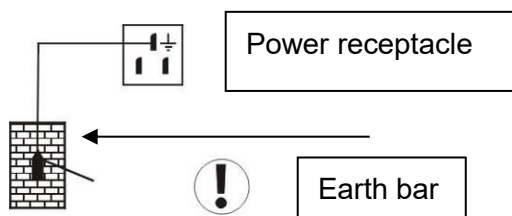

Geen share op socket

Plaats nooit een stopcontact in hetzelfde stopcontact als andere apparaten in de koelkast. Anders wordt de kabel heet en kan er brand ontstaan.

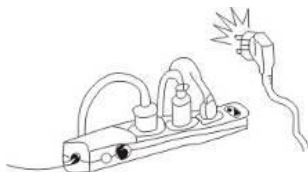

Bescherm kabels

Breek of beschadig de kabels nooit, anders kan er lekstroom en brand ontstaan. resulteerde.

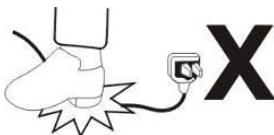

Geen water doorspoelen

Spoel het oppervlak van de koelkast nooit schoon, anders kan er stroom weglekken.



Voorkom brandbare en explosieve stoffen

Plaats nooit ontvlambare of explosieve stoffen in de koelkast, zoals ether, benzine, alcohol, lijm en explosieven. Plaats nooit gevaarlijke producten in de buurt van de koelkast.

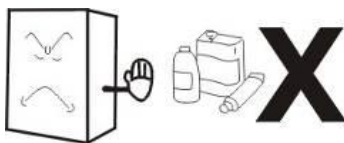

Geen spray

Het is niet toegestaan om brandbare stoffen zoals verf of coating in de buurt van de koelkast te spuiten, anders kan er brand ontstaan.

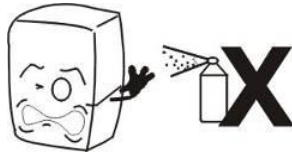

Na stroomuitval

Wacht na een stroomstoring of het loskoppelen van de koelkast altijd minimaal 5 minuten. Daarna kunt u de koelkast weer aansluiten en opnieuw starten.

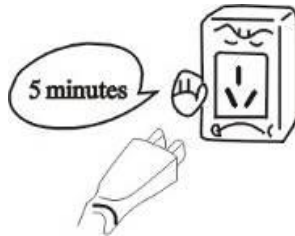

Geen medicijn

Medicijnen mogen niet in de koelkast bewaard worden.



Use and Caution

1. Voor gebruik:

Sluit de koelkast aan op een exclusief stopcontact. Nadat de koelkast draait, leg je je hand op de luchtzuiging om te bevestigen dat het voldoende koud is. Dan kun je eten in de koelbox doen.

2. Digitale temperatuurregelaar

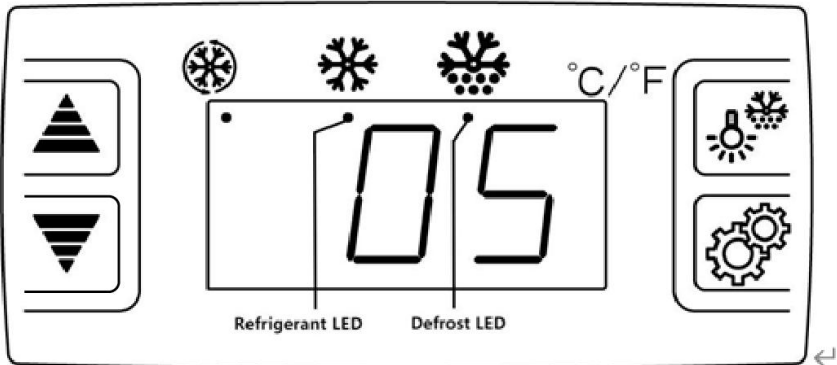

Koelmiddel LED	Staat	Betekenis
	Vast aan	De compressor werkt, de koeling begint.
	Knippere nd	De compressor werkt niet, er is geen koeling.

Wanneer de stroom net is ingeschakeld of na een stroomstoring , heeft de compressor een vertraging van 5 minuten om te starten. Op dit moment knippert de koelmiddel - LED , werkt de compressor niet en is er geen koeling. Wanneer de koelmiddel -LED continu brandt , begint de compressor te werken en begint de koeling.

Kenmerken van Functie

- Het is een compacte en geïntegreerde intelligente controller die toepasbaar is op een compressor van één pk.

De belangrijkste functies zijn: Temperatuurweergave/Temperatuur Bediening/Handmatig, automatisch ontdooien door

afbranden/verlichtingsregeling/waardeopslag/zelftesten/parametervergren-
deling

Bediening van het voorpaneel



1. Temperatuur instellen

Druk op  de knop, de ingestelde temperatuur wordt weergegeven. Pers

 of  knop om de weergegeven waarde te wijzigen en op te slaan.



Druk op  de knop om de aanpassing te verlaten en de temperatuur van de koelruimte weer te geven. Temperatuurinstellingsbereik: 1 ~ 8 °C (34 ~ 46 °F)

2. Als er binnen 10 seconden geen enkele knop meer wordt ingedrukt, wordt de temperatuur in de koelcel weergegeven.

3. Verlichting: Druk op  de knop, het licht op; druk nogmaals, het stopt. Handmatig starten/stoppen van ontdooien: Druk op  de knop en houd deze 6 seconden ingedrukt om te ontdooien of het ontdooien te stoppen.

4. Koelmiddel-LED: Tijdens het koelen brandt de LED. Als de temperatuur in de koelruimte constant is, is de LED uit. Tijdens de uitgestelde start knippert de LED.

5. Ontdooi-LED: tijdens het ontdooien brandt de LED. Wanneer het ontdooien stopt, is de LED uit. Tijdens de weergave van de ontdooivertraging knippert de LED.

6. "Turbo"-functie: lang indrukken  gedurende 3 seconden wordt de compressor gedwongen om gedurende 2 uur te starten, ga na 2 uur direct naar de ontdooi-stand ; in de geforceerde koelstand, druk lang op  gedurende 3 seconden om de geforceerde koeling te verlaten .

3. Voorzorgsmaatregelen

- Door de deur korter open te laten staan en de frequentie ervan te

verlagen, blijft de temperatuur in de koelkast laag.

- Blokkeer nooit de luchtaanzuiging en -uitlaat. Houd de luchtcirculatie en het koelvermogen in stand.
- Maak het eten niet te vol, want dat heeft invloed op het koeffect. Pas de hoogte van het rek aan voor een goede opslag van het eten.
- Laat het warme eten afkoelen tot kamertemperatuur voordat u het in de koelkast zet.
- Probeer de open tijden te verkorten en zorg dat de koelkast koel blijft voor het geval de stroom uitvalt.
- Alleen een vakkundige monteur mag de beschadigde stroomkabel repareren met speciaal gereedschap.
- Raak de compressor nooit aan om verbranding te voorkomen.
- Dit apparaat is niet bedoeld voor gebruik door personen (inclusief kinderen) met verminderde fysieke, sensorische of mentale vermogens, of met een gebrek aan ervaring en kennis, tenzij zij onder toezicht staan of instructies hebben gekregen over het gebruik van het apparaat door een persoon die verantwoordelijk is voor hun veiligheid.
- Kinderen moeten onder toezicht staan om ervoor te zorgen dat ze niet met het apparaat spelen.
- De gebruiksaanwijzing is niet geschikt voor personen (inclusief kinderen) met verminderde fysieke, sensorische of mentale vermogens, of met een gebrek aan ervaring en kennis.
- De maximale belasting van de plank bedraagt niet meer dan 1,5 kg .
- De klimaatklasse van het apparaat is 6. De units worden aanbevolen voor gebruik bij een omgevingstemperatuur van 16°C- 27 °C.

WAARSCHUWING

- Zorg ervoor dat alle ventilatieopeningen in de behuizing van het apparaat of in de inbouwconstructie vrij zijn van obstakels.
- Gebruik geen mechanische apparaten of andere middelen om het ontdooiproces te versnellen, behalve die welke door de fabrikant worden aanbevolen.

- Beschadig het koelcircuit niet.
- Gebruik geen elektrische apparaten in de voedselopslagcompartimenten van het apparaat, tenzij ze van het type zijn dat door de fabrikant wordt aanbevolen.

Maintenance

1. Reiniging van de kast. Het product moet eenmaal per week worden gereinigd met de stroomtoevoer losgekoppeld. Gebruik bij het reinigen mild spoelwater of niet-corrosieve essence. Was het niet rechtstreeks met water uit de kraan.

2. Reinigen van het filter

Om het apparaat in goede staat te houden, moet de condensator elke maand worden gereinigd.

Bericht "EE4" verschijnt op het display, maak de condensator onmiddellijk.

Na het schoonmaken, als bericht "EE4" Mocht dit probleem opnieuw optreden, neem dan contact op met uw klantenservice.

Instructies voor het reinigen

1. Remove 4 screws from the top of the front grill.

2. Pull out the front grill.

3. Cleaning the filter

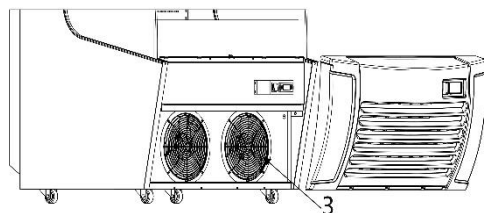
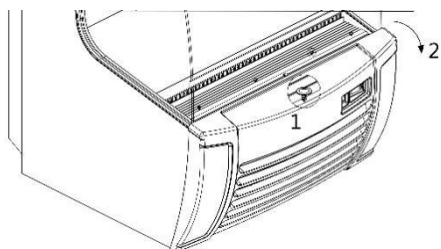

3. Lekkagecontrole. Controleer alle connectoren en lasverbindingen op olievlekken, wat aangeeft dat reparatiemaatregelen noodzakelijk zijn of dat

u professionals moet inschakelen.

4. Controleer regelmatig de werking van het product. Lu in het geval van abnormale geluiden, geuren of smog, schakel onmiddellijk de stroomtoevoer uit en roep professionals in voor hulp. Start het product niet opnieuw op voordat het probleem is opgelost.

Trouble Shooting

Probleem	Oorzaak en remedie
Geen koeling	Zit de stekker goed in het stopcontact? Is de zekering kapot? Is er geen stroom?
Onvoldoende koeling	Staat het in de zon? Is er een warmtebron? in de buurt? Is de ventilatie in de omgeving slecht? Sluit de deur goed? Gaat de deur open voor een al lang? Is de deurafdichting vervormd of beschadigd? Is het eten te vol of te veel? Wordt de luchtaanzuiging of -uitlaat geblokkeerd door voedsel? Regel de temperatuurregelaar.
Veel lawaai	De koelkast staat niet waterpas. De koelkast komt in contact met een muur of ander materiaal. Er zit een los onderdeel in de koelkast.
Neem contact op met een lokale serviceagent voor hulp als Met simpele probleemoplossing los je de problemen niet op.	

Opmerking :

De volgende verschijnselen zijn geen problemen

Het gemurmel van water is te horen wanneer de koelkast werkt. Het is een

normaal verschijnsel aangezien de koelvloeistof in het systeem circuleert. In het natte seizoen kan er condensatie op de buitenkant van de koelkast te vinden zijn. Dit is geen probleem, het wordt veroorzaakt door een hoge luchtvochtigheid. Gebruik gewoon een doek om het af te vegen.

Packing List

Nee.	Item	Hoeveelheid	Opmerking
1	Koelkast weergeven	1 set	
2	Handmatig	1 st.	
3	Reclame lichtbak	1 st.	
4	Schroeven	4 stuks	
5	Schroevendraaier	1 st.	

Opmerking :

1. Het elektrische schema en de parameters op de productnaam platen zijn definitief als ze zijn gewijzigd.
2. Het ontwerp kan zonder voorafgaande kennisgeving worden verbeterd.
3. Het product dient als kassa voor transacties tussen het verkooppersoneel en de klanten. De deur bevindt zich aan de achterkant van het apparaat en moet door het verkooppersoneel worden gebruikt, zodat het verkooppersoneel de goederen aan de consumenten kan leveren.
4. Als het netsnoer beschadigd is, moet het worden vervangen door de fabrikant, diens serviceagent of personen met vergelijkbare kwalificaties om een defect te voorkomen. gevaar.



Let bij het gebruik, onderhoud en afvoeren van het apparaat op het symbool dat lijkt op dat aan de linkerkant. Dit symbool bevindt zich aan de achterkant van het apparaat (achterpaneel of compressor) en is geel of oranje van kleur.

Het is een waarschuwingssymbool voor brandgevaar. Er zitten brandbare materialen in koelmiddelleidingen en compressor.

Zorg ervoor dat u tijdens gebruik, onderhoud en verwijdering uit de buurt van vuurbronnen blijft.

VEVOR[®]

TOUGH TOOLS, HALF PRICE

Technisch Ondersteuning en E-garantiecertificaat

www.vevor.com/support

VEVOR®

TOUGH TOOLS, HALF PRICE

Teknisk Support och e-garanticertifikat

www.vevor.com/support

ÖPPNA DISPLAYKYLARE

MODELL: XCS-360L

Vi fortsätter att vara engagerade i att ge dig verktyg till konkurrenskraftiga priser. "Spara hälften", "Halva priset" eller andra liknande uttryck som endast används av oss representerar en uppskattning av besparingar kan du dra nytta av att köpa vissa verktyg med oss jämfört med de stora toppmärkena och betyder inte nödvändigtvis att täcka alla kategorier av verktyg som erbjuds av oss. Du är snäll påminns om att kontrollera noggrant när du lägger en beställning hos oss om du faktiskt sparar H alf i jämförelse med de främsta stora varumärkena.

MODELL: XCS-360L





BEHÖVER HJÄLP? KONTAKTA OSS!

Har du produktfrågor? Behöver du teknisk support? Kontakta oss gärna:

Teknisk support och e-garanticertifikat
www.vevor.com/support

Detta är den ursprungliga instruktionen, läs alla instruktioner noggrant innan du använder den. VEVOR reserverar sig för en tydlig tolkning av vår användarmanual. Utseendet på produkten är beroende av den produkt du fått. Ursäkta oss att vi inte kommer att informera dig igen om det finns någon teknik eller mjukvaruuppdateringar på vår produkt.

	<p>Varning - För att minska risken för skada måste användaren läsa instruktionerna noggrant.</p>
	<p>KORREKT AVFALLSHANTERING</p> <p>Denna produkt omfattas av bestämmelserna i det europeiska direktivet 2012/19/EC. Symbolen som visar en soptunna korsad anger att produkten kräver separat sophämtning i EU. Detta gäller för produkten och alla tillbehör märkta med denna symbol. Produkter märkta som sådana får inte slängas tillsammans med vanligt hushållsavfall, utan måste lämnas till en insamlingsplats för återvinning av elektriska och elektroniska apparater</p>

General

1. Helt sluten kompressor av högsta märke används på skrivbordsskylskåpet . Köldmediet R 290 är ett miljövänligt medel. Den har en rationell konfiguration av kylsystem med fläkt forcerad luftkylning. Temperaturen är ganska jämn inne i kylskåpet.
2. Dubbla ihåliga transparenta glas används på dörr och kaross. Den har ett konstnärligt och elegant utseende, perfekt perspektiv och enkel åtkomst.
3. Den har en bred tillämpning i varuhus och hus samt mötesrum och vardagsrum

Structure and Parts

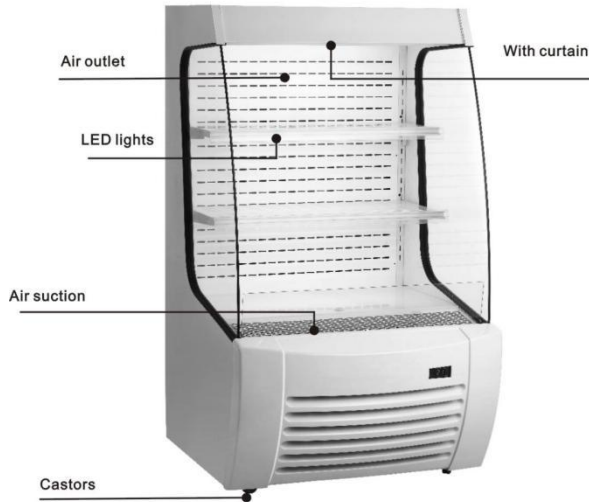

Advertising light box installation diagram

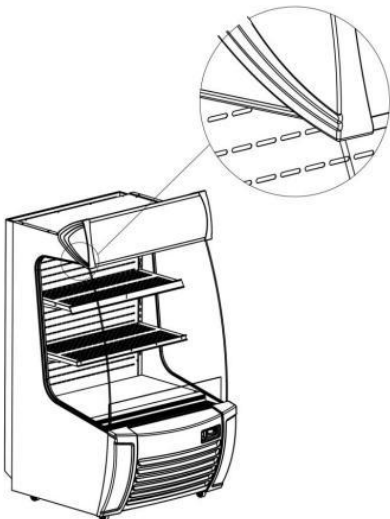

1. Som visas i bilden, sätt ljuslådan på produktens vänstra och högra sidopaneler, och den vita plastdelen av ljuslådan sitter fast på utsidan av den svarta tätninglisten. (Du kan använda den lilla skruvmejseln som medföljer produkten för att trycka på den svarta tätninglisten)

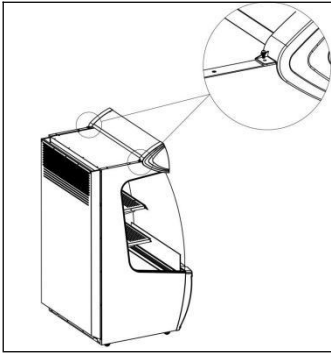

2. Fäst ljuslådans vänstra och högra sidopaneler i motsvarande installationshål, som visas i figuren, med skruvarna som medföljer produkten.

Handle and Erection

<p>Hantera med försiktighet Koppla först ur vägguttaget. Luta den aldrig över 45 grader under hantering</p>	
<p>Torr spets Placera alltid kylskåpet på en torr plats.</p>	
<p>Tillräckligt utrymme Avståndet från båda sidor och bakåt av kylskåp till vägg eller annat ämne får inte vara mindre än 10 cm. Kylkapaciteten kan minska om dess omgivningsutrymme är för litet för att cirkulera luft.</p>	

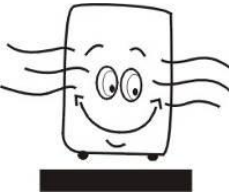
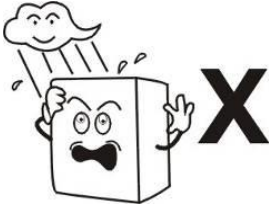
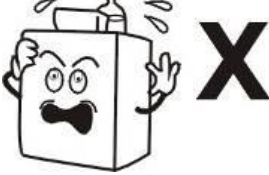
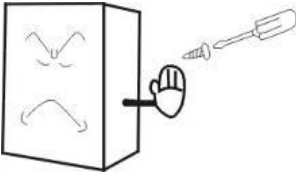
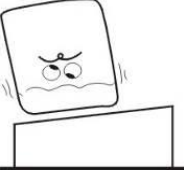
<p>Brunnsventilation</p> <p>Placera alltid kylskåpet på en plats med bra ventilation. För första gången, vänta i 2 timmar efter hantering och sätt sedan i vägguttaget och starta det.</p>	
<p>Långt från värmekälla</p> <p>Placera aldrig kylskåpet direkt under solskenet. Placera det aldrig i närheten av någon värmekälla eller värmeelement för att förhindra att det minskar kylkapaciteten.</p>	
<p>Ingen tung last</p> <p>Lägg aldrig någon tung last ovanpå kylskåpet.</p>	
<p>Inget hål tillverkning</p> <p>Gör aldrig hål på kylskåpet. Installera aldrig annat material på kylskåpet.</p>	
<p>Stabilt läge</p> <p>Packa upp och placera kylskåpet på en plan och stadig plats.</p>	

Preparation and Power Supply

Exklusivt eluttag

bör strömförsörjningsspänningen överensstämma med kraven på märkskylten . Strömuttaget måste ha en tillförlitlig jordanslutning.

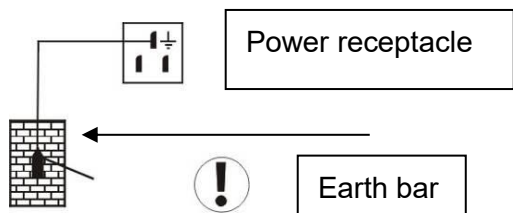

Ingen del på uttaget

Låt aldrig kylskåpet dela det gemensamma uttaget med andra apparater, annars blir kabeln varm och det kan orsaka brand.

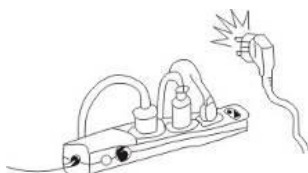

Skydda kablar

Bryt eller skada aldrig kablarna, annars kan strömläckage och brand uppstå resulterade.

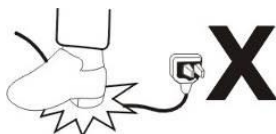

Ingen vattenspolning

Spola aldrig kyltan, annars kan strömläckage uppstå.



Förhindra från brandfarliga och explosiva ämnen

Placera aldrig något brandfarligt eller explosivt inuti kylskåpet såsom eter, bensin, alkohol, lim och explosiva medel. Placera aldrig farliga produkter i närheten av kylskåpet.

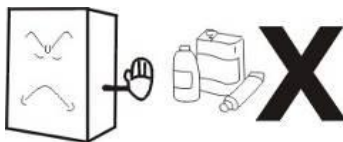

Ingen spray

Det är inte tillåtet att spraya brandfarliga ämnen som färg eller beläggning i närheten av kylskåpet, annars kan brand uppstå

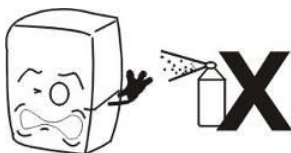

Efter strömavbrott

Efter strömavbrott eller när du kopplat ur kylskåpet, gnäll alltid i minst 5 minuter och sedan kan du koppla in kylskåpet och starta det igen.

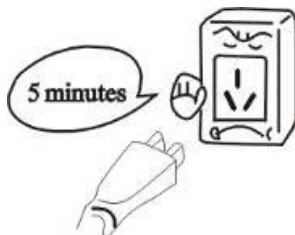

Ingen medicin

Ingen medicin får förvaras i kylan.



Use and Caution

1. Före användning:

Anslut kylskåpet till exklusivt uttag. Efter att kylskåpet har kört, sätt handen på luftsuget för att bekräfta att det är tillräckligt kallt. Sedan kan du lägga mat i kylboxen.

2. Digital temperaturregulator

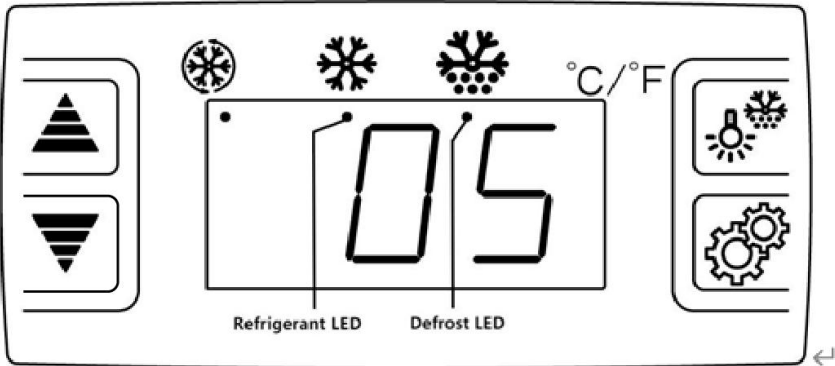

Köldmedium LED	Status	Menande
	Fast på	Kompressorn fungerar, kylningen börjar.
	Blinkande	Kompressorn fungerar inte, ingen kylning.

När strömmen precis slås på eller efter ett strömavbrott, kommer kompressorn att ha en fördröjning på 5 minuter att starta, vid denna

tidpunkt blinkar kyllampan , kompressorn fungerar inte och det finns ingen kylning. När kyllampan lyser med fast sken börjar kompressorn fungera och kylningen börjar.



Funktioner av Fungera



- Det är en integrerad intelligent styrenhet i ministorlek och applicerbar på kompressorn på en Hp.

Huvudfunktionerna är: Temperaturvisning/Temperatur Kontroll/manuell, automatisk avfrostning genom avbränning
/Belysningskontroll/Värde lagring/självttestning/parameterlösning

Användning av frontpanelen

1. Ställ in temperaturen

Tryck på  knappen, den inställda temperaturen visas. Trycka  eller

 för att ändra och lagra det visade värdet. Tryck på  knappen för att avsluta justeringen och visa kylrumstemperaturen.

Temperaturinställningsområde: 1 ~ 8 °C (34 ~ 46 °F)

2. Om ingen mer knapp trycks in inom 10 sekunder, visas kylrumstemperaturen.

3. Belysning: Tryck på  knappen, den tänds; Tryck igen, det stannar.

Manuell start/stopp av avfrostning: Tryck på  knappen och håll den intryckt i 6 sekunder för att avfrosta eller stoppa avfrostning.

4. Köldmedie-LED: Under kylning lyser LED-lampan; När kylrumstemp. är konstant, lysdioden är släckt; Under fördröjd start blinkar lysdioden.

5. Defrost LED: under avfrostning lyser LED; När den slutar avfrosta, lysdioden är släckt, under fördröjningsvisningen av avfrostning blinkar lysdioden.

6. "Turbo"-funktion: långt tryck  i 3 sekunder tvingas kompressorn

starta i 2 timmar, gå direkt in i avfrostning efter 2 timmar ; under forcerad kylning, lång tryck  i 3 sekunder för att avsluta forcerad kylning .

3. Varningar

- Förkorta dörröppningstiden och minska öppningsfrekvensen är bra för att hålla en kall temperatur inne i kylskåpet.
- Blockera aldrig luft sug och utlopp. Håll luftcirkulationen och kylkapaciteten.
- Gör inte maten överbelastad eftersom det påverkar kyleffekten. Justera hyllhöjden för korrekt förvaring av mat.
- Kyl ner den varma maten till rumstemperatur innan du ställer in den i kylen.
- Försök att minska öppettiderna och förvara kylen kallt inne ifall strömmen skulle slås av.
- Endast utbildad servicepersonal får reparera den skadade strömkabeln med specialverktyg.
- Rör aldrig kompressorn för att undvika skällning.
- Denna apparat är inte avsedd att användas av personer (inklusive barn) med nedsatt fysisk, sensorisk eller mental förmåga, eller bristande erfarenhet och kunskap, såvida de inte har övervakats eller fått instruktioner angående användning av apparaten av en person som ansvarar för deras säkerhet. .
- Barn bör övervakas för att säkerställa att de inte leker med apparaten.
- Bruksanvisningen är inte lämplig för personer (inklusive barn) med nedsatt fysisk, sensorisk eller mental förmåga eller brist på erfarenhet och kunskap.
- Den maximala belastningen på hyllan överstiger inte 15 kg.
- Apparaten klimatklass är 6 , enheterna rekommenderas att användas vid 16°C-27 °C omgivningstemperatur.

VARNING

- Håll alla ventilationsöppningar i apparatens hölje eller i strukturen för inbyggnad fria från hinder.
- Använd inte mekaniska anordningar eller andra medel för att påskynda avfrostningsprocessen, andra än de som rekommenderas av tillverkaren.
- Skada inte köldmediekretsen.
- Använd inte elektriska apparater inuti apparatens matförvaringsfack, såvida de inte är av den typ som rekommenderas av tillverkaren.

Maintenance

1. Skåpsstädning. Produkten ska rengöras en gång i veckan med strömförsörjning frånkopplad. Använd gärna mildt sköljvatten eller icke-frätande essens för rengöring . Tvätta den inte direkt med vattenkran.

2. Rengöring för filter

För att hålla enheten i gott skick bör kondensorn rengöras var 1:e månad. Meddelandet "EE4" visas på displayen, rengör kondensorn omedelbart. Efter rengöring, om meddelandet "EE4" visas igen, vänligen kontakta din efterservice.

Instruktioner för rengöring

1. Remove 4 screws from the top of the front grill.
2. Pull out the front grill.

3. Cleaning the filter

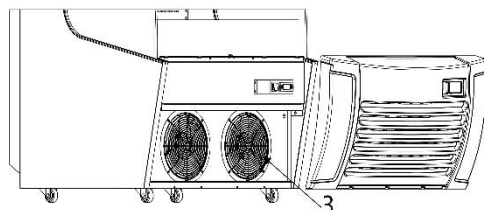
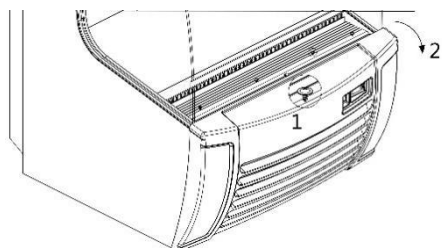

3. Läckagekontroll. Observera alla kopplingar och svetsfogar för oljefläckar,

vilket indikerar ett måste för lappningsåtgärder eller ring efter proffs.

4. Observera ofta produktens funktion, Lu vid onormalt ljud, lukt eller smog, stäng av strömförsörjningen omedelbart och ring professionella för hjälp.

Starta inte om produkten innan problemet är åtgärdat.

Trouble Shooting

Problem	Orsak och åtgärd
Ingen kylning	Är kontakten i uttaget bra? Är säkringen trasig? Finns det ingen ström?
Otillfredsställande kylning	Är det under solskenet? Finns det någon värmekälla närliggande? Är den omgivande ventilationen dålig? Stängs dörren bra? Öppnas dörren för en länge? Är dörrtättningslisten deformerad eller skadad? Är maten överbelastad eller för mycket? Blockerar maten luftsugget eller utloppet? Reglera temperaturregulatorn.
Mycket ljud	Kylskåpet planar inte. Kylskåpet kommer i kontakt med vägg eller annat. Det finns en lös del i kylskåpet.
Kontakta lokal serviceagent för hjälp om enkel felsökning löser inte problemen.	

Obs :

Följande fenomen är inga problem

Mumlet av vatten hörs när kylskåpet fungerar. Det är ett normalt fenomen då kylvätskan cirkulerar i systemet.

Under den regniga säsongen kan kondens uppstå på utsidan av kylskåpet. Det är inte ett problem, som orsakas av hög luftfuktighet. Använd bara en trasa för att torka av den.

Packing List

Inga.	Punkt	Antal	Anmärkning
1	Display Kylskåp	1 set	
2	Manuell	1 st	
3	Reklamljuslåda	1 st	
4	Skruvar	4 st	
5	Skruvmejsel	1 st	

Obs :

1. Det elektriska kretsschemat och parametrarna på produktnamnet plattan är de sista om de har ändrats.
2. Designen kan förbättras utan föregående meddelande.
3. Produkten fungerar som en disk för transaktioner mellan säljare och kunder, dörren är på baksidan av apparaten och måste användas av säljarna, så att säljarna kan tillhandahålla varor till konsumenterna.
4. Om nätsladden är skadad måste den bytas ut av tillverkaren, dess servicerepresentant eller liknande kvalificerade personer för att undvika fara.



Under användning, service och kassering av apparaten, vänligen uppmärksamma symbolen som liknar den vänstra sidan, som är placerad på baksidan av apparaten (bakpanelen eller kompressorn) och med gul eller orange färg.

Det är risk för brand varningssymbol. Det finns brandfarliga material i köldmedierör och kompressor. Vänligen var långt borta från brandkällan under användning, service och kassering.

VEVOR[®]

TOUGH TOOLS, HALF PRICE

Teknisk Support och e-garanticertifikat

www.vevor.com/support

VEVOR®

TOUGH TOOLS, HALF PRICE

Técnico Certificado de soporte y garantía electrónica

www.vevor.com/support

REFRIGERADOR DE EXHIBICIÓN

ABIERTA

MODELO: XCS-360L

Seguimos comprometidos a brindarle herramientas a precios competitivos. "Ahorra la mitad", "mitad de precio" o cualquier otra expresión similar utilizada únicamente por nosotros representa una estimación de los ahorros que podría obtener al comprar ciertas herramientas con nosotros en comparación con las principales marcas líderes y no necesariamente significa cubrir Todas las categorías de herramientas que ofrecemos. Le agradecemos Se recuerda verificar cuidadosamente Cuando realiza un pedido con nosotros, si realmente está ahorrando La mitad en comparación con las principales marcas líderes.

MODELO: XCS-360L





¿NECESITA AYUDA? ¡CONTÁCTENOS!

¿Tiene preguntas sobre el producto? ¿Necesita asistencia técnica? No dude en ponerse en contacto con nosotros:

Soporte técnico y certificado de garantía electrónica
www.vevor.com/support

Estas son las instrucciones originales, lea atentamente todas las instrucciones del manual antes de utilizar el producto. VEVOR se reserva una interpretación clara de nuestro manual de usuario. La apariencia del producto estará sujeta al producto que recibió. Perdónenos por no informarle nuevamente si hay actualizaciones de tecnología o software en nuestro producto.

	<p>Advertencia: Para reducir el riesgo de lesiones, el usuario debe leer atentamente el manual de instrucciones.</p>
 	<p style="text-align: center;">ELIMINACIÓN CORRECTA</p> <p>Este producto está sujeto a las disposiciones de la Directiva Europea 2012/19/CE. El símbolo que muestra un contenedor de basura tachado indica que el producto requiere una recogida selectiva de residuos en la Unión Europea. Esto se aplica al producto y a todos los accesorios marcados con este símbolo. Los productos marcados como tales no pueden desecharse con los residuos domésticos normales, sino que deben llevarse a un punto de recogida para reciclar dispositivos eléctricos y electrónicos.</p>

General

1. En el refrigerador de escritorio se utiliza un compresor completamente cerrado de marca superior . El refrigerante El R 290 es un agente ecológico. Cuenta con una configuración racional del sistema de refrigeración con enfriamiento por aire forzado por soplador. La temperatura es bastante uniforme dentro del refrigerador.
2. Se utilizan vidrios transparentes doblemente huecos en la puerta y el cuerpo. Presenta una apariencia artística y elegante, Perspectiva perfecta y fácil acceso.
3. Tiene una amplia aplicación en grandes almacenes y casas, así como en salas de reuniones y salas de estar.

Structure and Parts

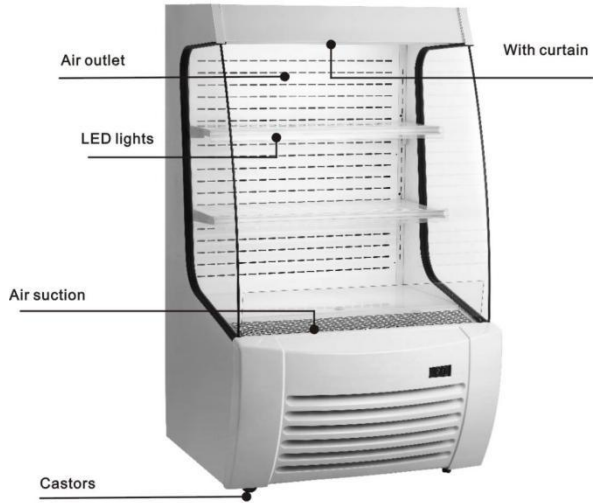

Advertising light box installation diagram

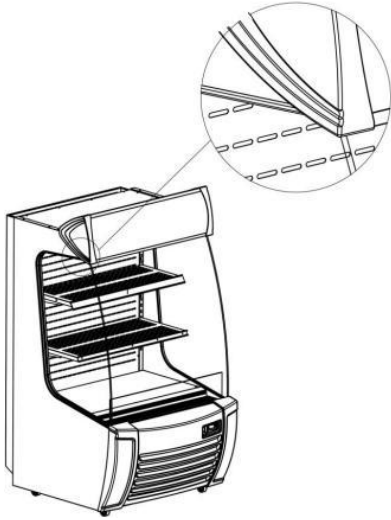

1. Como se muestra en la figura, coloque la caja de luz en los paneles laterales izquierdo y derecho del producto, y pegue la parte plástica blanca de la caja de luz en el exterior de la tira de sellado negra. (Puede usar el destornillador pequeño incluido con el producto para ayudar a presionar la tira de sellado negra)

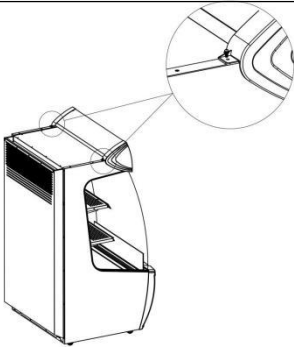

2. Como se muestra en la figura, fije los paneles laterales izquierdo y derecho de la caja de luz a los orificios de instalación correspondientes utilizando los tornillos provistos con el producto.

Handle and Erection

Tratar con cuidado

Primero desenchufe el enchufe de pared.

Nunca lo incline más de 45 grados durante su manipulación.

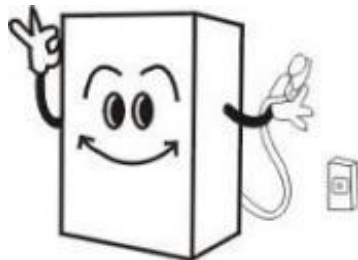

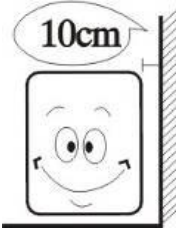
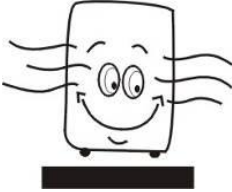
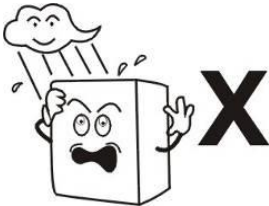
<p>Lugar seco Coloque siempre el refrigerífico en un lugar seco.</p>	
<p>Espacio suficiente La distancia desde ambos lados y hacia atrás. del refrigerador a la pared u otra sustancia no debe ser inferior a 10 centímetros. La capacidad de refrigeración podría disminuir si el espacio circundante es demasiado pequeño para hacer circular el aire.</p>	
<p>Ventilación de pozo Coloque siempre el refrigerífico en un lugar bien ventilado. La primera vez que lo utilice, espere 2 horas después de manipularlo y, a continuación, enchufe el aparato a la toma de corriente y enciéndalo.</p>	
<p>Lejos de la fuente de calor Nunca coloque el refrigerador directamente bajo la luz del sol. Nunca lo ubique cerca de ninguna fuente de calor o calentador para evitar que reduzca la capacidad de refrigeración.</p>	

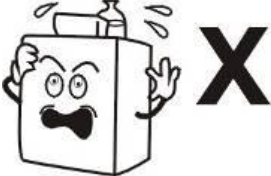
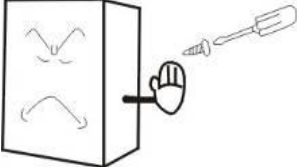
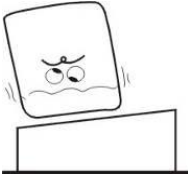
<p>Sin carga pesada Nunca coloque ninguna carga pesada sobre la parte superior del refrigerador.</p>	
<p>Sin agujero haciendo Nunca haga agujeros en el refrigerador. Nunca instale ningún otro objeto sobre el refrigerador.</p>	
<p>Ubicación estable Desembale y ubique el refrigerador en un lugar plano y sólido.</p>	

Preparation and Power Supply

Toma de corriente exclusiva

Normalmente, el voltaje de suministro de energía debe ser consistente con los requisitos de la placa de identificación . El receptáculo de energía debe tener una conexión a tierra confiable.

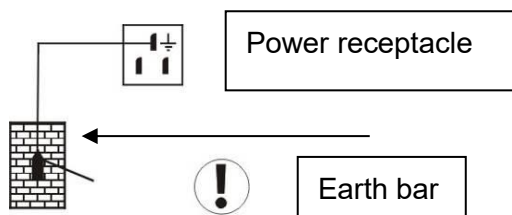

No compartir en socket

Nunca deje que el refrigerador comparta la toma común con otros electrodomésticos, de lo contrario el cable se calienta y podría producirse un incendio.

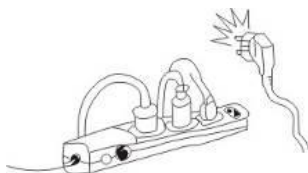

Proteger los cables

Nunca rompa ni dañe los cables, de lo contrario podrían producirse fugas de corriente y provocar un incendio. resultó.

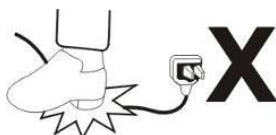

Sin descarga de agua

Nunca lave la superficie del refrigerador, ya que podría producirse una fuga de corriente.



Prevenir productos inflamables y explosivos.

Nunca coloque ningún material inflamable o explosivo dentro del refrigerador, como éter, gasolina, alcohol, adhesivos o explosivos. Nunca coloque productos peligrosos cerca del refrigerador.

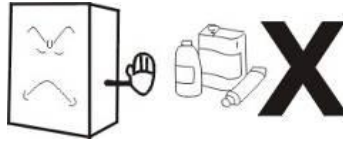

Sin pulverización

No está permitido rociar materiales inflamables como pintura o revestimientos cerca del refrigerador, ya que podría provocar un incendio.

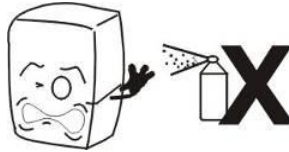

Después de un corte de energía

Después de un corte de energía o de desconectar el refrigerador, siempre espere al menos 5 minutos y luego puede enchufar el refrigerador y encenderlo nuevamente.

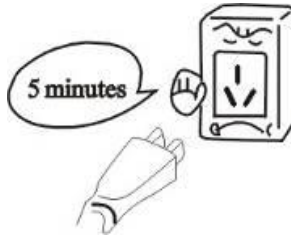

Sin medicina

No se permite conservar ningún medicamento dentro del refrigerador.





Use and Caution

1. Antes de usar:

Enchufe el refrigerador en una toma de corriente exclusiva. Una vez que el refrigerador esté funcionando, coloque la mano sobre la ventosa para confirmar que esté lo suficientemente frío. Luego, puede colocar alimentos dentro del compartimento refrigerado.

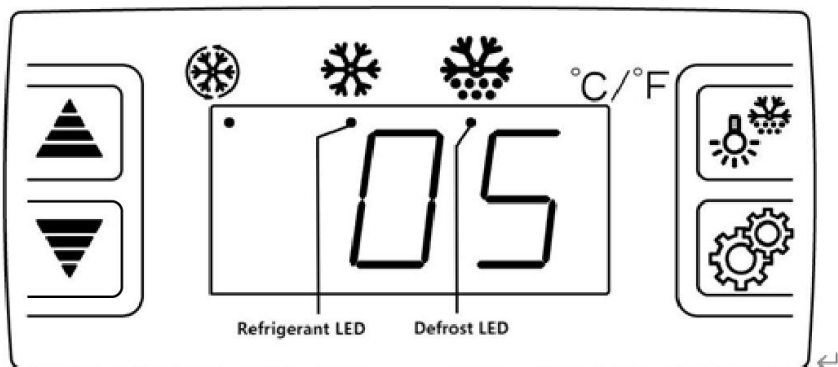
2. Controlador de temperatura digital



LED refrigerante	Estado	Significado
	Sólido encendido	El compresor está funcionando, comienza la refrigeración.
	Brillante	El compresor no funciona, no hay refrigeración.

Cuando se enciende la energía o después de un corte de energía, el compresor tendrá un retraso de 5 minutos para comenzar. En este momento, el LED de refrigerante parpadea, el compresor no está funcionando y no hay refrigeración. Cuando el LED de refrigerante está encendido, el compresor comienza a funcionar y comienza la refrigeración.





Características de Función

- Es un controlador inteligente de tamaño mini e integrado y aplicable al compresor de un Hp.

Las funciones principales son: Visualización de temperatura/Temperatura Control/Manual, Descongelación automática por quema/Control de iluminación/Almacenamiento de valores/Autoprueba/Bloqueo de parámetros

Operación del panel frontal

1. Establecer temperatura

Presione  el botón, se muestra la temperatura establecida. Presione  o  Botón para modificar y almacenar el valor mostrado. Presione  el botón para salir del ajuste y visualizar la temperatura de la cámara fría. Rango de ajuste de temperatura: 1 ~ 8 °C (34 ~ 46 °F)

2. Si no se presiona ningún otro botón en 10 segundos, se mostrará la temperatura de la habitación fría.

3. Iluminación: Presione  el botón, se enciende; presione nuevamente, se apaga.

Descongelación de inicio/parada manual: presione  el botón y manténgalo presionado durante 6 segundos para descongelar o detener la descongelación.

4. LED de refrigerante: Durante la refrigeración, el LED está encendido; cuando la temperatura de la habitación fría es constante, el LED está apagado; durante el inicio retrasado, el LED parpadea.

5. LED de descongelación: durante la descongelación, el LED está encendido; cuando se detiene la descongelación, el LED está apagado. Durante la visualización de retardo de descongelación, el LED parpadea.

6. Función "Turbo": pulsación larga  Durante 3 segundos, el compresor se ve obligado a arrancar durante 2 horas, ingresa

directamente al descongelamiento después de 2 horas ; en el estado de enfriamiento forzado, presione prolongadamente  durante 3 segundos para salir del enfriamiento forzado .

3. Precauciones

- Acortar el tiempo de apertura de la puerta y reducir la frecuencia de apertura es bueno para mantener una temperatura fría dentro del refrigerador.
- Nunca bloquee la succión y salida de aire. Mantenga la circulación del aire y la capacidad de refrigeración.
- No amontone los alimentos, ya que esto afectará el efecto de enfriamiento. Ajuste la altura de la rejilla para una correcta conservación de los alimentos.
- Enfríe la comida caliente a temperatura ambiente antes de colocarla en el refrigerador.
- Intente reducir los tiempos de apertura y mantener el refrigerador dentro del frigorífico frío en caso de que se corte la electricidad.
- Sólo personal de servicio calificado está autorizado a reparar el cable de alimentación dañado con herramientas especiales.
- Nunca toque el compresor para evitar quemaduras.
- Este aparato no está diseñado para ser utilizado por personas (incluidos niños) con capacidades físicas, sensoriales o mentales reducidas, o con falta de experiencia y conocimientos, a menos que hayan recibido supervisión o instrucciones sobre el uso del aparato por parte de una persona responsable de su seguridad.
- Los niños deben ser supervisados para garantizar que no jueguen con el aparato.
- El manual de instrucciones no es adecuado para personas (incluidos niños) con capacidades físicas, sensoriales o mentales reducidas o con falta de experiencia y conocimientos.
- La carga máxima del estante no supera los 1,5 kg .
- La clase climática del aparato es 6 , se sugiere utilizar las unidades a una

temperatura ambiente de entre 16 °C y 27 °C.

ADVERTENCIA

- Mantenga libres de obstrucciones todas las aberturas de ventilación en el gabinete del aparato o en la estructura donde se empotrará.
- No utilice dispositivos mecánicos ni otros medios para acelerar el proceso de descongelación, distintos de los recomendados por el fabricante.
- No dañe el circuito refrigerante.
- No utilice aparatos eléctricos dentro de los compartimentos de almacenamiento de alimentos del aparato, a menos que sean del tipo recomendado por el fabricante.

Maintenance

1. Limpieza del gabinete. El producto debe limpiarse una vez por semana con la fuente de alimentación desconectada. Para la limpieza, utilice agua de enjuague suave o esencia no corrosiva. No lo lave directamente con agua del grifo.

2. Limpieza del filtro

Para mantener el dispositivo en buenas condiciones de funcionamiento, el condensador debe limpiarse cada 1 mes.

Aparece el mensaje “EE4” en la pantalla, limpie el condensador inmediatamente. Después de la limpieza, si aparece el mensaje “EE4” Si vuelve a aparecer, póngase en contacto con su servicio posventa.

Instrucciones de limpieza

1. Remove 4 screws from the top of the front grill.
2. Pull out the front grill.

3. Cleaning the filter

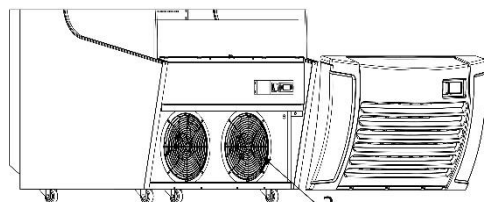

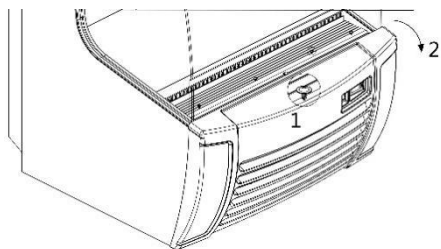

3. Comprobación de fugas. Compruebe que no haya manchas de aceite en los conectores ni en las juntas soldadas, lo que indica que es necesario realizar reparaciones o llamar a un profesional.

4. Observe con frecuencia el funcionamiento del producto. En caso de ruidos, olores o contaminación anormales, corte el suministro eléctrico de inmediato y llame a un profesional para que lo ayude. No reinicie el producto hasta que se haya solucionado el problema.

Trouble Shooting

Problema	Causa y solución
Sin refrigeración	¿Está bien enchufado el enchufe? ¿Está roto el fusible? ¿No hay energía?

Refrigeración insatisfactoria	<p>¿Está bajo el sol? ¿Hay alguna fuente de calor? ¿ cercano?</p> <p>¿La ventilación ambiental es mala?</p> <p>¿La puerta cierra bien? ¿La puerta se abre para un? ¿ mucho tiempo?</p> <p>¿La tira del sello de la puerta está deformada o dañada?</p> <p>¿La comida está congestionada o es demasiada?</p> <p>¿Los alimentos bloquean la succión o salida de aire?</p> <p>Regular el controlador de temperatura.</p>
Mucho ruido	<p>El refrigerador no se nivela.</p> <p>El refrigerador entra en contacto con la pared u otro material.</p> <p>Hay una pieza suelta en el refrigerador.</p>
<p>Comuníquese con el agente de servicio local para obtener ayuda si La simple resolución de problemas no resuelve los problemas.</p>	

Nota :

Los siguientes fenómenos no son problemas

Se escucha un murmullo de agua cuando el refrigerador está funcionando. Es un fenómeno normal ya que el refrigerante está circulando en el sistema.

En la temporada de lluvias, puede formarse condensación en el exterior del refrigerador. No es un problema que se deba a la alta humedad.

Simplemente use un paño para limpiarlo.

Packing List

No.	Artículo	Cantidad	Observación
1	Refrigerador de exhibición	1 juego	
2	Manual	1 uds.	
3	Caja de luz publicitaria	1 uds.	
4	Tornillos	4 piezas	
5	Destornillador	1 uds.	

Nota :

1. El diagrama del circuito eléctrico y los parámetros del nombre del producto. Las placas son las definitivas si han sido cambiadas.
2. El diseño puede mejorarse sin previo aviso.
3. El producto sirve como mostrador para las transacciones entre el personal de ventas y los clientes, la puerta está en la parte posterior del aparato y debe ser utilizada por el personal de ventas para que este pueda proporcionar productos a los consumidores.
4. Si el cable de alimentación está dañado, debe ser reemplazado por el fabricante, su agente de servicio o personas igualmente calificadas para evitar un peligro.

	<p>Durante el uso, mantenimiento y eliminación del aparato, preste atención al símbolo similar al del lado izquierdo, que se encuentra en la parte posterior del aparato (panel trasero o compresor) y es de color amarillo o naranja.</p> <p>Símbolo de advertencia de riesgo de incendio. Hay materiales inflamables en las tuberías de refrigerante y el compresor.</p> <p>Manténgase alejado de fuentes de fuego durante el uso, mantenimiento y eliminación.</p>
--	---

VEVOR[®]

TOUGH TOOLS, HALF PRICE

Técnico Certificado de soporte y garantía electrónica

www.vevor.com/support

VEVOR[®]

TOUGH TOOLS, HALF PRICE

Tecnico Supporto e certificato di garanzia elettronica

www.vevor.com/support

VETRINA DI RAFFREDDAMENTO APERTA

MODELLO: XCS-360L

Continuiamo a impegnarci per fornirvi strumenti a prezzi competitivi.

"Risparmia la metà", "Metà prezzo" o altre espressioni simili utilizzate solo da noi rappresenta una stima di risparmi che potresti ottenere acquistando determinati strumenti con noi rispetto ai principali marchi top e non significa necessariamente coprire tutte le categorie di strumenti da noi offerti. Siete gentilmente ricordato di verificare attentamente

quando effettui un ordine con noi se stai effettivamente risparmiando

La metà rispetto ai marchi più importanti.

MODELLO: XCS-360L





HAI BISOGNO DI AIUTO? CONTATTACI!

Hai domande sui prodotti? Hai bisogno di supporto tecnico? Non esitare a contattarci:

Supporto tecnico e certificato di garanzia elettronica
www.vevor.com/support

Questa è l'istruzione originale, si prega di leggere attentamente tutte le istruzioni del manuale prima di utilizzare. VEVOR si riserva una chiara interpretazione del nostro manuale utente. L'aspetto del prodotto sarà soggetto al prodotto ricevuto. Vi preghiamo di perdonarci se non vi informeremo di nuovo se ci sono aggiornamenti tecnologici o software sul nostro prodotto.

	<p>Attenzione: per ridurre il rischio di lesioni, l'utente deve leggere attentamente il manuale di istruzioni.</p>
 	<p style="text-align: center;">SMALTIMENTO CORRETTO</p> <p>Questo prodotto è soggetto alle disposizioni della Direttiva Europea 2012/19/CE. Il simbolo raffigurante un bidone della spazzatura barrato indica che il prodotto richiede la raccolta differenziata dei rifiuti nell'Unione Europea. Ciò si applica al prodotto e a tutti gli accessori contrassegnati con questo simbolo. I prodotti contrassegnati come tali non possono essere smaltiti con i normali rifiuti domestici, ma devono essere portati in un punto di raccolta per il riciclaggio di dispositivi elettrici ed elettronici</p>

General

1. Nel frigorifero da tavolo viene utilizzato un compressore completamente chiuso di marca leader . Il refrigerante R 290 è un agente ecologico. Presenta una configurazione razionale del sistema di refrigerazione con raffreddamento ad aria forzata tramite soffiante. La temperatura è abbastanza uniforme all'interno del frigorifero.
2. Su porta e carrozzeria vengono utilizzati doppi vetri trasparenti cavi . Presenta un aspetto artistico ed elegante, prospettiva perfetta e facile accesso.
3. Ha una vasta applicazione nei grandi magazzini e nelle case, così come nelle sale riunioni e nei salotti

Structure and Parts

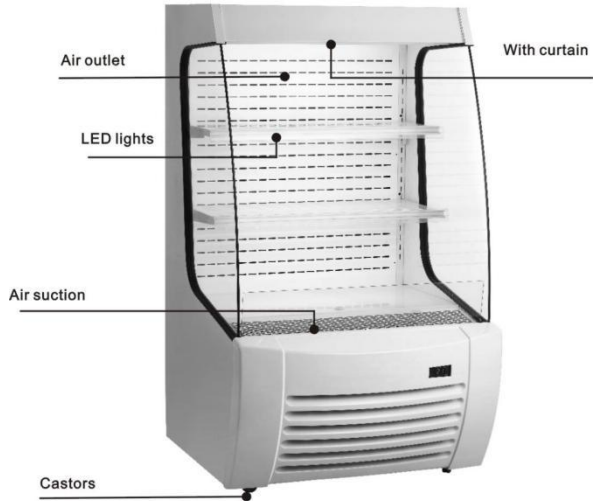

Advertising light box installation diagram

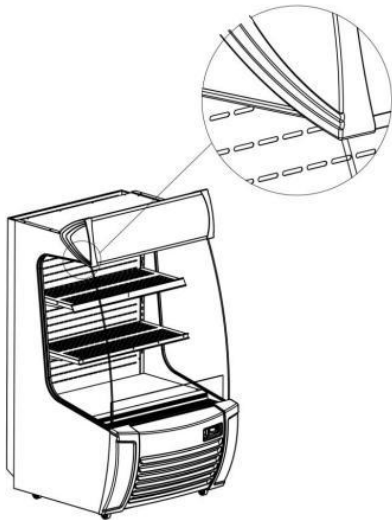

1. Come mostrato nella figura, posizionare la scatola luminosa sui pannelli laterali sinistro e destro del prodotto e la parte in plastica bianca della scatola luminosa è attaccata all'esterno della striscia di tenuta nera. (È possibile utilizzare il piccolo cacciavite incluso con il prodotto per aiutare a premere la striscia di tenuta nera)

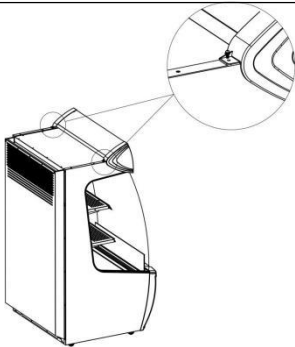

2. Come mostrato nella figura, fissare i pannelli laterali sinistro e destro del light box ai fori di installazione corrispondenti utilizzando le viti fornite con il prodotto.

Handle and Erection

Maneggiare con cura

Per prima cosa, staccare la presa a muro.

Non inclinarlo mai oltre i 45 gradi durante la movimentazione

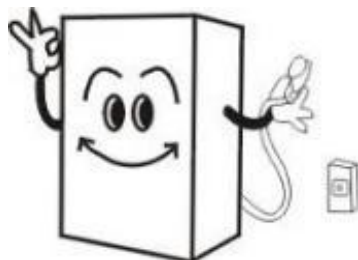

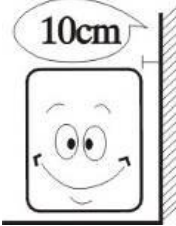
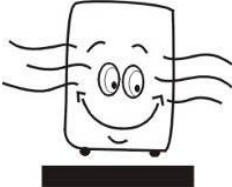
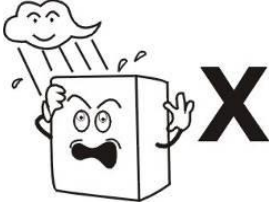
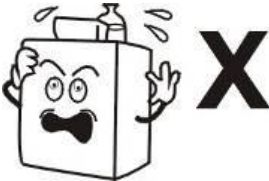
<p>Luogo asciutto Collocare sempre il frigorifero in un luogo asciutto.</p>	
<p>Spazio sufficiente La distanza da entrambi i lati e dal retro del frigorifero alla parete o altra sostanza non deve essere inferiore a Larghezza: 10 cm. La capacità di refrigerazione potrebbe diminuire se lo spazio circostante è troppo piccolo per far circolare l'aria.</p>	
<p>Ventilazione del pozzo Collocare sempre il frigorifero in un luogo con buona ventilazione. Per il primo utilizzo, attendere 2 ore dopo la manipolazione, quindi collegare la presa a muro e avviarlo.</p>	
<p>Lontano dalla fonte di calore Non esporre mai il frigorifero direttamente alla luce del sole. Non posizionarlo mai vicino a fonti di calore o caloriferi per evitare che la capacità di refrigerazione ne riduca.</p>	
<p>Nessun carico pesante Non appoggiare mai carichi pesanti sulla parte superiore del frigorifero.</p>	

<p>Nessun buco fabbricazione Non fare mai buchi nel frigorifero. Non installare mai altro materiale sul frigorifero.</p>	
<p>Posizione stabile Disimballare e posizionare il frigorifero su una superficie piana e solida.</p>	

Preparation and Power Supply

Presenza di corrente esclusiva

tensione di alimentazione deve essere coerente con i requisiti indicati sulla targhetta . La presa di corrente deve disporre di un collegamento di terra affidabile.

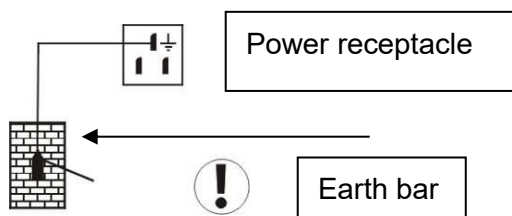

Nessuna condivisione sul socket

Non lasciare mai che il frigorifero condivida la presa di corrente in comune con altri elettrodomestici, altrimenti il cavo diventa caldo e potrebbe verificarsi un incendio.

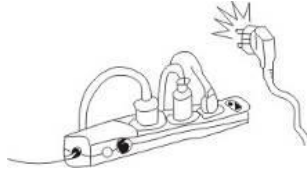

Proteggere i cavi

Non rompere o danneggiare mai i cavi altrimenti potrebbero verificarsi perdite di corrente e incendi. risultato.

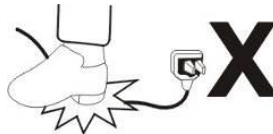

Nessuno scarico d'acqua

Non lavare mai la superficie del frigorifero, altrimenti potrebbero verificarsi perdite di corrente.



Evitare sostanze infiammabili ed esplosive

Non mettere mai alcun prodotto infiammabile o esplosivo all'interno del frigorifero, come etere, benzina, alcol, adesivo ed esplosivo. Non mettere mai prodotti pericolosi vicino al frigorifero.

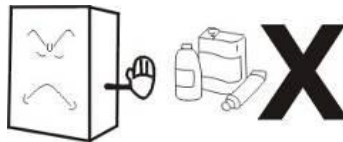

Nessuno spruzzo

Non è consentito spruzzare materiali infiammabili come vernice o rivestimenti vicino al frigorifero, altrimenti potrebbe verificarsi un incendio.

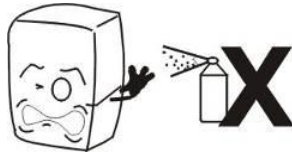

Dopo l'interruzione di corrente

Dopo un'interruzione di corrente o dopo aver scollegato il frigorifero, attendere sempre almeno 5 minuti, dopodiché è possibile ricollegare il frigorifero e riavviarlo.

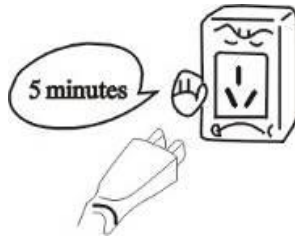

Nessuna medicina

Non è consentito conservare alcun medicinale nel frigorifero.



Use and Caution

1. Prima dell'uso:

Collegare il frigorifero alla presa elettrica esclusiva. Dopo aver acceso il frigorifero, mettere la mano sull'aspirazione dell'aria per confermare che sia sufficientemente fredda. Quindi è possibile mettere il cibo all'interno del contenitore freddo.

2. Regolatore di temperatura digitale

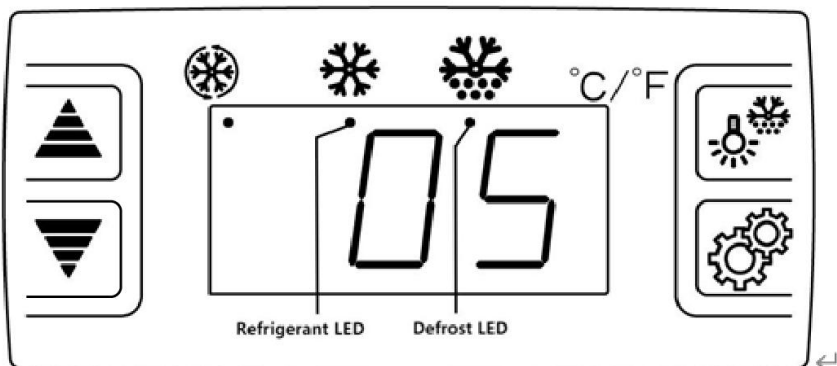

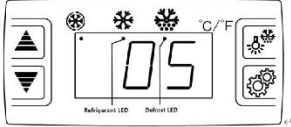
LED refrigerante	Stato	Senso
	Solido acceso	Il compressore funziona, la refrigerazione inizia.
	Lampeggiante	Il compressore non funziona, niente refrigerazione.

Quando l'alimentazione è appena accesa o dopo un'interruzione di corrente, il compressore avrà un ritardo di 5 minuti per avviarsi, in questo momento, il LED del refrigerante lampeggia, il compressore non funziona e non c'è refrigerazione. Quando il LED del refrigerante è acceso fisso, il compressore inizia a funzionare e inizia la refrigerazione.

Caratteristiche di Funzione

- Si tratta di un controller intelligente integrato e di piccole dimensioni, applicabile al compressore da un Hp.



Le funzioni principali sono: Visualizzazione della temperatura/Temperatura Controllo/Manuale, sbrinamento automatico tramite spegnimento/controllo

illuminazione/memorizzazione valori/autotest/blocco parametri

Funzionamento del pannello frontale

1. Imposta la temperatura

Premere  il pulsante, viene visualizzata la temperatura impostata.

Premere  O  pulsante per modificare e memorizzare il valore

visualizzato. Premere  il pulsante per uscire dalla regolazione e visualizzare la temperatura della cella frigorifera. Intervallo di impostazione della temperatura: 1 ~ 8 °C (34 ~ 46 °F)



2. Se non viene premuto nessun altro pulsante entro 10 secondi, verrà visualizzata la temperatura della cella frigorifera.

3. Illuminazione: premere  il pulsante, si accende; premere nuovamente, si ferma.

Avvio/arresto manuale dello sbrinamento:  tenere premuto il pulsante per 6 secondi per sbrinare o arrestare lo sbrinamento.

4. LED refrigerante: durante la refrigerazione, il LED è acceso; quando la temperatura della cella frigorifera è costante, il LED è spento; durante l'avvio ritardato, il LED lampeggia.

5. LED di sbrinamento: durante lo sbrinamento, il LED è acceso; quando lo sbrinamento termina, il LED è spento. Durante la visualizzazione del ritardo dello sbrinamento, il LED lampeggia.

6. Funzione "Turbo": pressione prolungata  per 3 secondi, il compressore è forzato ad avviarsi per 2 ore, entra direttamente nello sbrinamento dopo 2 ore ; sotto lo stato di raffreddamento forzato, premere a lungo  per 3 secondi per uscire dal raffreddamento forzato .

3. Avvertenze

- Ridurre il tempo di apertura della porta e la frequenza di apertura è utile

per mantenere una temperatura fredda all'interno del frigorifero.

- Non bloccare mai l'aspirazione e l'uscita dell'aria. Mantenere la circolazione dell'aria e la capacità di refrigerazione.
- Non congestionare il cibo perché ciò influenzerà l'effetto di raffreddamento. Regolare l'altezza del ripiano per una corretta conservazione del cibo.
- Lasciare raffreddare il cibo caldo a temperatura ambiente prima di metterlo in frigorifero.
- Cercare di ridurre i tempi di apertura e di mantenere il frigorifero al freddo nel caso in cui venga interrotta la corrente.
- Solo un tecnico specializzato può riparare il cavo di alimentazione danneggiato utilizzando utensili speciali.
- Non toccare mai il compressore per evitare scottature.
- Questo apparecchio non è destinato all'uso da parte di persone (bambini compresi) con ridotte capacità fisiche, sensoriali o mentali, o prive di esperienza e conoscenza, a meno che non siano supervisionate o abbiano ricevuto istruzioni riguardanti l'uso dell'apparecchio da una persona responsabile della loro sicurezza.
- I bambini devono essere sorvegliati per assicurarsi che non giochino con l'apparecchio.
- Il manuale d'uso non è adatto a persone (bambini compresi) con capacità fisiche, sensoriali o mentali ridotte o con mancanza di esperienza e conoscenza.
- Il carico massimo del ripiano non supera i 1,5 kg .
- La classe climatica dell'apparecchio è 6 , si consiglia di utilizzare le unità a una temperatura ambiente compresa tra 16°C e 27 °C.

AVVERTIMENTO

- Mantenere libere da ostruzioni tutte le aperture di ventilazione presenti nell'involucro dell'apparecchio o nella struttura da integrare.
- Non utilizzare dispositivi meccanici o altri mezzi per accelerare il processo di sbrinamento, diversi da quelli raccomandati dal produttore.
- Non danneggiare il circuito refrigerante.

- Non utilizzare apparecchi elettrici all'interno degli scomparti per la conservazione degli alimenti dell'apparecchio, a meno che non siano del tipo raccomandato dal produttore.

Maintenance

1. Pulizia del mobile. Il prodotto deve essere pulito una volta alla settimana con l'alimentazione scollegata. Per la pulizia, utilizzare acqua di risciacquo delicata o essenza non corrosiva. Non lavarlo direttamente con l'acqua del rubinetto.

2. Pulizia del filtro

Per mantenere il dispositivo in buone condizioni di funzionamento, il condensatore deve essere pulito ogni 1 mese.

Messaggio "EE4" visualizzato sul display, pulire il condensatore immediatamente. Dopo la pulizia, se il messaggio "EE4" ricompare, contatta il servizio post-vendita.

Istruzioni per la pulizia

1. Remove 4 screws from the top of the front grill.
2. Pull out the front grill.

3. Cleaning the filter

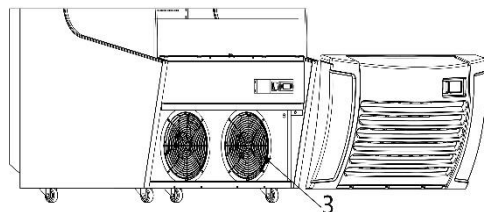
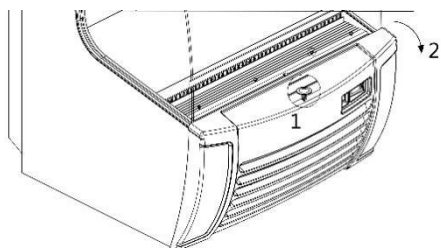

3. Controllo perdite. Osservare tutti i connettori e i giunti di saldatura per macchie d'olio, che indicano la necessità di misure di rattoppo o di chiamare professionisti.

4. Osservare frequentemente il funzionamento del prodotto. In caso di rumori, odori o smog anomali, interrompere immediatamente l'alimentazione e chiamare un professionista per chiedere aiuto. Non riavviare il prodotto prima che il problema sia stato risolto.

Trouble Shooting

Guaio	Causa e rimedio
Nessuna refrigerazione	La spina è ben inserita nella presa? Il fusibile è rotto? Non c'è corrente?
Refrigerazione e insoddisfaccenze	È sotto il sole? C'è qualche fonte di calore? nelle vicinanze? La ventilazione circostante è scarsa? La porta si chiude bene? La porta si apre per un a lungo? La guarnizione della porta è deformata o danneggiata? Il cibo è congestionato o eccessivo? Il cibo blocca l'aspirazione o l'uscita dell'aria? Regolare il regolatore di temperatura.
Molto rumore	Il frigorifero non si livella. Il frigorifero è a contatto con la parete o con altri materiali. C'è una parte allentata nel frigorifero.
Contattare l'agente di servizio locale per assistenza Se la semplice risoluzione dei problemi non risolve i problemi.	

Nota :

I seguenti fenomeni non sono problemi

Il mormorio dell'acqua si sente quando il frigorifero è in funzione. È un fenomeno normale, poiché il refrigerante circola nel sistema.

Nella stagione umida, potrebbe formarsi della condensa all'esterno del frigorifero. Non è un problema, è causato dall'elevata umidità. Basta usare un panno per pulirlo.

Packing List

NO.	Articolo	Quantità	Osservazione
1	Frigorifero espositivo	1 set	
2	Manuale	1 pz	
3	Scatola luminosa pubblicitaria	1 pz	
4	Viti	4 pezzi	
5	Cacciavite	1 pz	

Nota :

1. Lo schema elettrico e i parametri sul nome del prodotto le targhe sono quelle definitive se sono state modificate.
2. Il design potrebbe essere migliorato senza preavviso.
3. Il prodotto funge da bancone per le transazioni tra il personale di vendita e i clienti; la porta si trova sul retro dell'elettrodomestico e deve essere utilizzata dal personale di vendita, in modo che possa fornire i prodotti ai consumatori.
4. Se il cavo di alimentazione è danneggiato, deve essere sostituito dal produttore, dal suo agente di assistenza o da persone ugualmente qualificate per evitare un pericolo.



Durante l'uso, la manutenzione e lo smaltimento dell'apparecchio, prestare attenzione al simbolo simile a quello sul lato sinistro, che si trova sul retro dell'apparecchio (pannello posteriore o compressore) ed è di colore giallo o arancione.

È il simbolo di rischio di incendio. Ci sono materiali infiammabili nei tubi del refrigerante e nel compressore. Tenersi lontani da fonti di incendio durante l'uso, la manutenzione e lo smaltimento.

VEVOR[®]

TOUGH TOOLS, HALF PRICE

Tecnico Supporto e certificato di garanzia elettronica

www.vevor.com/support