

Operator's Manual

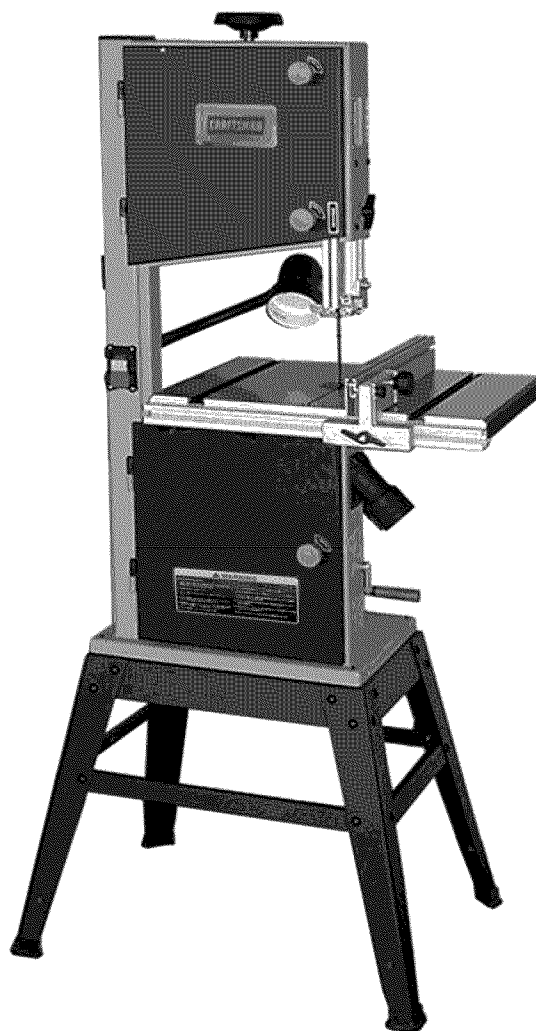

12" BAND SAW

Model No.
351.224000



CAUTION: Read and follow all Safety Rules and Operating Instructions before First Use of this Product.

Customer Helpline
1-800-266-9079
Please have your Model No.
and Serial No. available.

Sears, Roebuck and Co., Hoffman Estates, IL 60179 U.S.A.

www.sears.com/craftsman

29588.00 Draft (12/08)

SAFETY

ASSEMBLY

OPERATION

MAINTENANCE

PARTS LIST

ESPAÑOL

TABLE OF CONTENTS

Warranty	2
Safety Rules	2-3
Unpacking	3
Assembly	3-6
Installation	6-7
Operation	8-12
Maintenance	12
Troubleshooting	13
Parts Illustrations and Lists	14-18
Español	20-31

WARRANTY

ONE-YEAR FULL WARRANTY ON CRAFTSMAN TOOL

If this Craftsman tool fails due to a defect in material or workmanship within one year from the date of purchase, CALL 1-800-4-MY-HOME® TO ARRANGE FOR FREE REPAIR (or replacement if repair proves impossible).

If this tool is used for commercial or rental purposes, this warranty will apply for only ninety days from the date of purchase.

This warranty applies only while this tool is in the United States.

This warranty gives you specific legal rights, and you may also have other rights, which vary, from state to state.

Sears, Roebuck and Co., Hoffman Estates, IL 60179

SAFETY RULES

PROPOSITION 65 WARNING: Some dust created by power sanding, sawing, grinding, drilling and other construction activities contains chemicals known to the state of California to cause cancer, birth defects or other reproductive harm.

Some examples of these chemicals are:

- Lead from lead-based paints.
- Crystalline silica from bricks and cement and other masonry products.
- Arsenic and chromium from chemically-treated lumber.

Your risk from these exposures vary, depending on how often you do this type of work. To reduce your exposure to these chemicals: Work in a well ventilated area and work with approved safety equipment. Always wear **OSHA/NIOSH** approved, properly fitting face mask or respirator when using such tools.

WARNING: For your own safety, read all of the instructions and precautions before operating tool.

CAUTION: Always follow proper operating procedures as defined in this manual — even if you are familiar with use of this or similar tools. Remember that being careless for even a fraction of a second can result in severe personal injury.

BE PREPARED FOR JOB

- Wear proper apparel. Do not wear loose clothing, gloves, neckties, rings, bracelets or other jewelry which may get caught in moving parts of machine.
- Wear protective hair covering to contain long hair.
- Wear safety shoes with non-slip soles.
- Wear safety glasses complying with United States ANSI Z87.1. Everyday glasses have only impact resistant lenses. They are **NOT** safety glasses.
- Wear face mask or dust mask if operation is dusty.
- Be alert and think clearly. Never operate power tools when tired, intoxicated or when taking medications that cause drowsiness.

PREPARE WORK AREA FOR JOB

- Keep work area clean. Cluttered work areas invite accidents.
- Do not use power tools in dangerous environments. Do not use power tools in damp or wet locations. Do not expose power tools to rain.
- Work area should be properly lighted.
- Proper electrical receptacle should be available for tool. Three-prong plug should be plugged directly into properly grounded, three-prong receptacle.
- Extension cords should have a grounding prong and the three wires of the extension cord should be of the correct gauge.
- Keep visitors at a safe distance from work area.
- Keep children out of workplace. Make workshop childproof. Use padlocks, master switches or remove switch keys to prevent any unintentional use of power tools.

TOOL SHOULD BE MAINTAINED

- Always unplug tool prior to inspection.
- Consult manual for specific maintaining and adjusting procedures.
- Keep tool lubricated and clean for safest operation.
- Remove adjusting tools. Form habit of checking to see that adjusting tools are removed before switching machine on.
- Keep all parts in working order. Check to determine that the guard or other parts will operate properly and perform their intended function.
- Check for damaged parts. Check for alignment of moving parts, binding, breakage, mounting and any other condition that may affect a tool's operation.
- A guard or other part that is damaged should be properly repaired or replaced. Do not perform makeshift repairs. (Use parts list provided to order replacement parts.)

KNOW HOW TO USE TOOL

- Use right tool for job. Do not force tool or attachment to do a job for which it was not designed.
- Disconnect tool when changing blade.
- Avoid accidental start-up. Make sure that the tool is in the "off" position before plugging in.



- Do not force tool. It will work most efficiently at the rate for which it was designed.
- Keep hands away from moving parts and cutting surfaces.
- Never leave tool running unattended. Turn the power off and do not leave tool until it comes to a complete stop.
- Do not overreach. Keep proper footing and balance.
- Never stand on tool. Serious injury could occur if tool is tipped or if blade is unintentionally contacted.
- Know your tool. Learn the tool's operation, application and specific limitations.
- Use recommended accessories. Use of improper accessories may cause risk of injury to persons.
- Handle workpiece correctly. Protect hands from possible injury.
- Turn machine off if it jams. Blade jams when it digs too deeply into workpiece. (Motor force keeps it stuck in the work.) Do not remove jammed or cut off pieces until the saw is turned off, unplugged and the blade has stopped.
- Maintain proper adjustment of blade tension, blade guides and thrust bearings.
- Adjust upper guide to just clear workpiece.
- Hold workpiece firmly against table.
- DIRECTION OF FEED: Feed work into a blade or cutter against the direction of rotation of the blade or cutter only.

WARNING: The operation of any power tool can result in foreign objects being thrown into the eyes, which can result in severe eye damage. Always wear safety goggles complying with United States ANSI Z87.1 (shown on package) before commencing power tool operation. Safety goggles are available through your Sears catalog.

UNPACKING

Check for shipping damage. If damage has occurred, a claim must be filed with carrier. Check for completeness. Immediately report missing parts to dealer.

Model 351.224000 12" band saw is shipped complete in one box. The band saw comes assembled as one unit. Additional parts which need to be fastened to the saw should be located and accounted for before assembling. (See Figure 1)

- A Main Machine (1)
- B Rip Fence (1)
- C Table (1)
- D Guide Rail (1)
- E Stand Assembly (1)
- F Owner's Manual (1)
- G Rip Fence Carrier (1)
- H Bag of Loose Parts (1)
- I Upper Table Trunnion Assembly (1)

Parts bag includes: 2½" Dust port (1), socket head bolt M6x12 (2), Washer 6 (2), Blade tension knob (1), Crank handle (1), Hex nut M6 (1), Hex bolt M8x45 (1), Hex nut

M8 (1), Wing nut M6 (1), Tube (1), Washer M6 (1), socket head bolt M6x45 (1), Tool holder (1), Pan head screw M5x10 (2), M3 Hex "L" wrench (1), M4 Hex "L" wrench (1), M5 Hex "L" wrench (1), Fence adjusting knob (1), Carriage bolt M8x50 (1), Bolt guide (1), Washer M8 (1), Wing nut M8 (1), Carriage bolt M6x40 (2), Washer M6 (2), Washer M6 (2), Knurled nut M6 (2), Wing screw M8 (4), Washer M8 (4), Hex bolt M8x16 (4), Lock washer M8 (4).

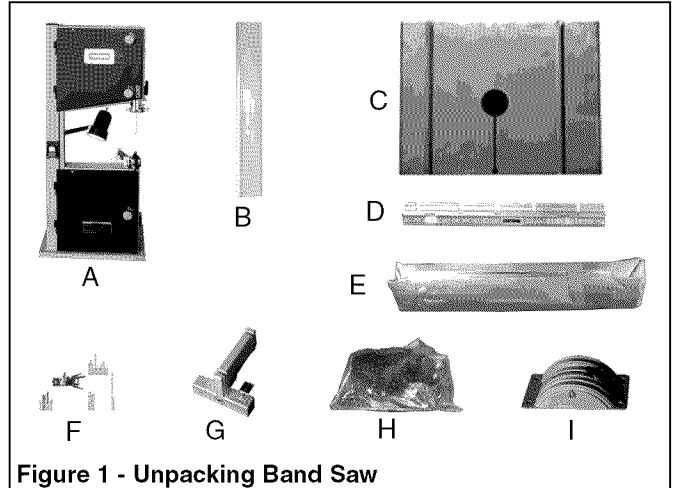

Figure 1 - Unpacking Band Saw

IMPORTANT: Table is coated with a protectant. To ensure proper fit and operation, remove coating. Coating is easily removed with mild solvents, such as mineral spirits, and a soft cloth. Avoid getting solution on paint or any of the rubber or plastic parts. Solvents may deteriorate these finishes. Use soap and water on paint, plastic or rubber components. After cleaning, cover all exposed metal surfaces with a light coating of oil. Paste wax is recommended for table top.

WARNING: Never use highly volatile solvents. Non flammable solvents are recommended to avoid possible fire hazard.

ASSEMBLY

CAUTION: Do not attempt assembly if parts are missing. Use this manual to order replacement parts.

The machine is supplied partly assembled. Prior to use, the following items have to be installed: Stand, 2½" dust port, table, rip fence, blade tension knob, tool holder, and crank handle.

WARNING: To avoid injury, do not attempt to run or use this machine until all parts are assembled and working properly.

ASSEMBLE THE STAND

Refer to Figure 34, page 18.

- Check contents against the parts list.
- Fasten front panel on to paired legs, using hex carriage bolts, washers and hex nuts. Do not fully tighten.
- Fasten side panel on to front panel / paired legs assemblies using remaining hex carriage bolts, washers and hex nuts.

- Fasten the front and side beams on the paired legs with hex carriage bolts, washers and hex nuts.
- Set stand in an upright position, ensuring that the holes on the top edge of the panels line up sufficiently to allow hex head screws to pass through. Tighten fully the hex carriage bolts and hex nuts.
- Press rubber feet on to the end of stand legs.
- With assistance lift band saw and carefully position in place on top of stand.
- Fix in position using hex head screw, through washer, band saw base, stand, and washer. Secure on underside with hex nut. Repeat procedure for all four corners before tightening fully.

WARNING: To Avoid back injury, get help lifting the band saw. Bend your knees, lift with your legs, not your back.

(STD) Standard hardware item available locally.

ATTACH 2½" DUST PORT

Refer to Figure 2.

- Assemble the 2½" dust port to the band saw frame with socket head bolt and washer. Place the 2½" dust port on to the side of the band saw frame.
- Locate two socket head bolts and two washers from the bag of loose parts. Mount the dust port to the band saw frame and install a socket head bolt with washer in each hole, then tighten with M5 hex "L" wrench (see Figure 2).

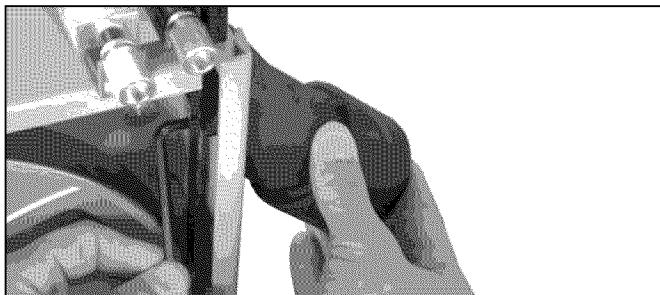

Figure 2 - Attach 2½" Dust Port

ASSEMBLE TABLE TRUNNION

- Assemble the upper table trunnion to the lower table trunnion with carriage bolt, glide piece, washer and wing nut. Place the table on to the upper table trunnion, taking care when passing the saw blade through the slot of the table (see Figure 3).



Figure 3 - Assemble Table Trunnion

Locate four hex bolts and four lock washers from the bag of loose parts. Mount the table to the upper table trunnion and install a bolt with washer in each hole, and then tighten with adjustable wrench.

CENTERING THE TABLE

Refer to Figure 4.

- Loosen the four hex bolts mounting the table to the upper table trunnion (see Figure 4).

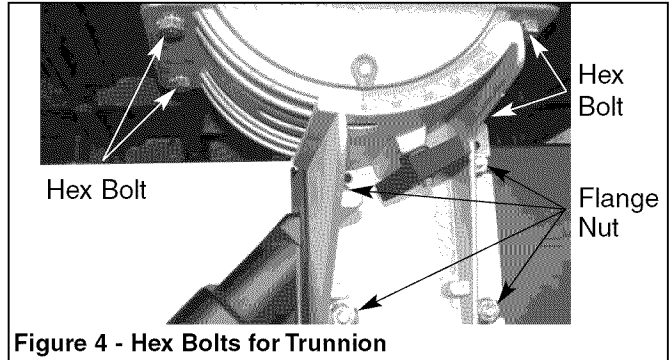

Figure 4 - Hex Bolts for Trunnion

- Move the table sideways as required, until the saw blade runs through the center of the table insert.
- If moving the upper table trunnion is not enough to center the table, loosen the four flange nuts holding the lower table trunnion and move the table sideways to place the table in the center.
- Re-tighten hex bolts for trunnion and flange nuts, recheck the saw blade position.

SETTING TABLE SQUARE TO SAW BLADE ON RIGHT AND LEFT POSITION

Loosen the knob on the lower table trunnion and place a suitably sized square against the saw blade on right and left position. If the table requires adjustment, proceed as follows:

- Using a wrench, release the hex nut on the frame (see Figure 5).
- Place the wrench on the hex bolt and adjust until the table square to the saw blade (See Figure 5).

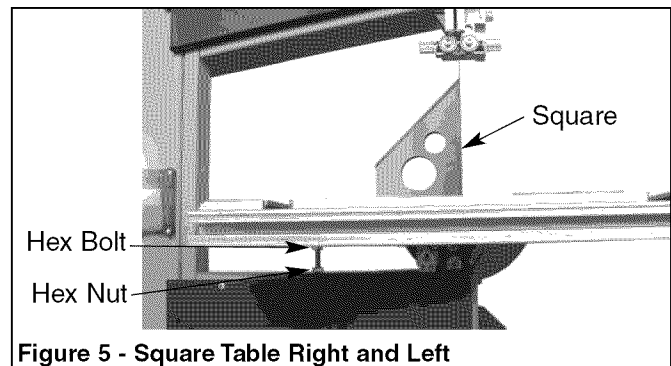

Figure 5 - Square Table Right and Left

- Tighten the hex nut and recheck the saw blade and the table for squareness.
- Lock the table into position and check that the indicator reads zero degree on the side of lower table trunnion.

- Loosen the screw securing the indicator and reset if necessary to give zero degree reading. (See Figure 6)

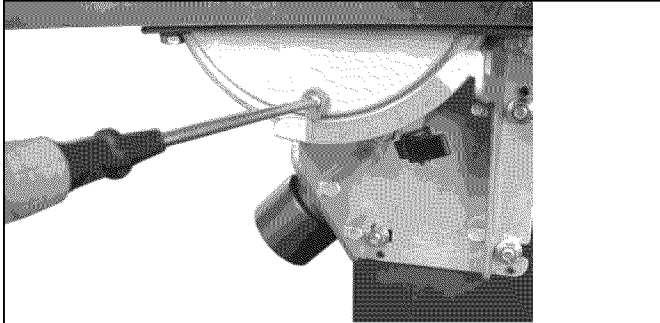

Figure 6 - Set Indicator to Zero

SETTING TABLE SQUARE FRONT AND BACK OF BLADE

Place a suitably sized square against the saw blade on back and force position. If the table requires adjustment, proceed as follows:

- Using a wrench, release the flange nut on the lower table trunnion (see Figure 7).
- Place the M5 Hex "L" wrench on the hex socket set screw and adjust until the table is square to the saw blade on the front and back position (see Figure 7).

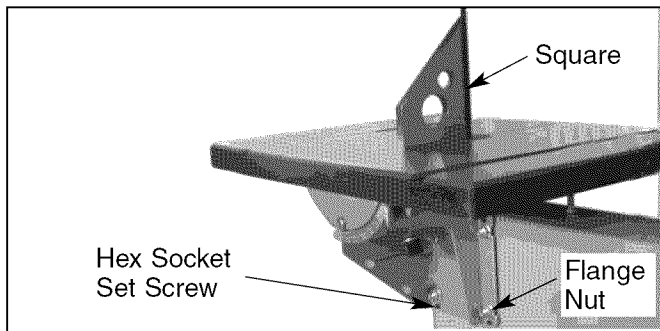

Figure 7 - Square Table Back and Front

- Tighten the flange nut and recheck the saw blade and the table for squareness.

FASTEN GUIDE RAIL

- Fasten the guide rail with four each wing screw and washer to the table. Use the socket head bolt, washer and wing nut for correcting the working table flatness (see Figure 8).



Figure 8 - Fasten Guide Rail

ASSEMBLE AND INSTALL RIP FENCE

Refer to Figures 9 and 10.

- To assemble the rip fence, take the fence carrier (A) and attach it to the guide rail (B) using the M8x50 carriage bolt (C) and the wing nut (D).
- Fit the fence (E) to the fence carrier with the two knurled nuts (F) and M6x40 carriage bolts (G) and use the fence adjusting knob (H) for adjustment and to lock in position (see Figure 9.)

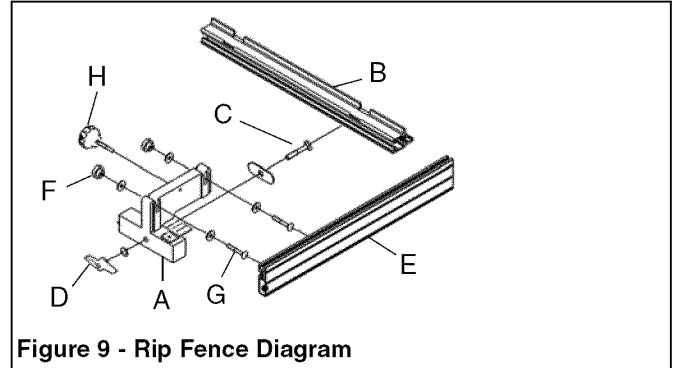

Figure 9 - Rip Fence Diagram

The rip fence on this band saw can be used on either side of the blade by fixing the fence to the appropriate side of the fence carrier (see Figure 10).

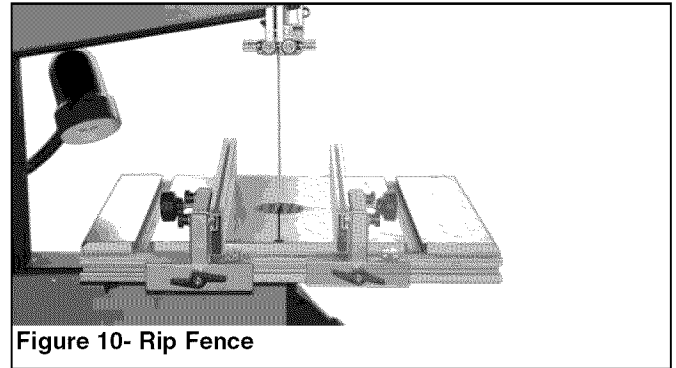

Figure 10- Rip Fence

INSTALL BLADE TENSION KNOB

- Place the blade tension knob on to the blade tensioner (see Figure 11).

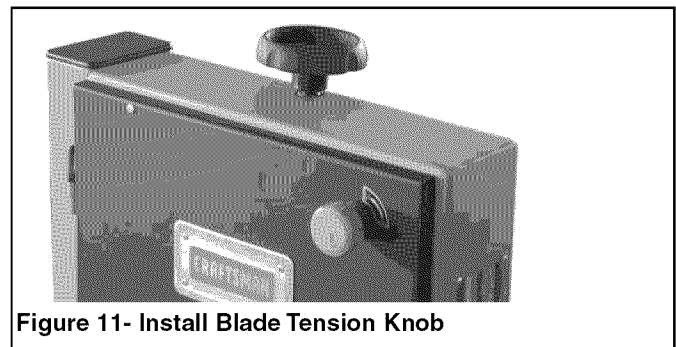

Figure 11- Install Blade Tension Knob

MOUNT BAND SAW TO STAND

- To ensure sufficient upright stability of the machine it should be bolted to the stand (See the previous instruction how to place the machine on to the stand). For this purpose 6mm mounting holes are provided in the machine's base (see Figure 12).

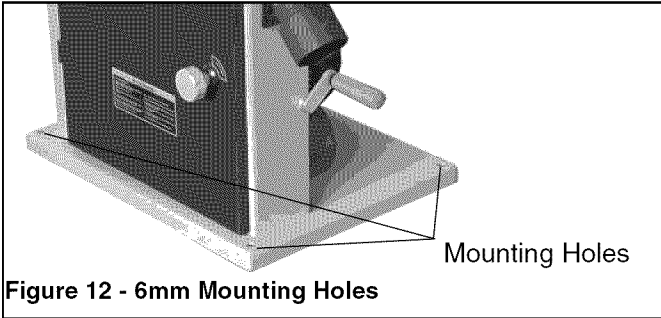

Figure 12 - 6mm Mounting Holes

USE SUITABLE DUST COLLECTOR

- The band saw has a 2½" dust port and 4" dust port included (see Figure 13). It is recommended that when in use, the band saw is connected to a suitable dust collector.

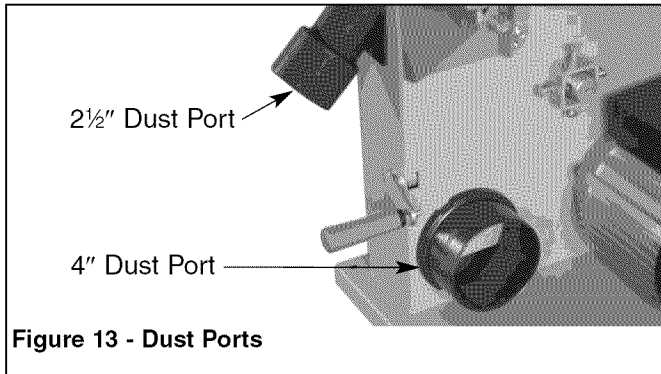

Figure 13 - Dust Ports

MOUNT TOOL HOLDER

- Assemble the tool holder to the column of the band saw with two pan head screws. Locate two pan head screws from the bag of loose parts. Mount the tool holder to the column and install a pan head screw in each hole, and then tighten with Phillips screwdriver (see Figure 14).

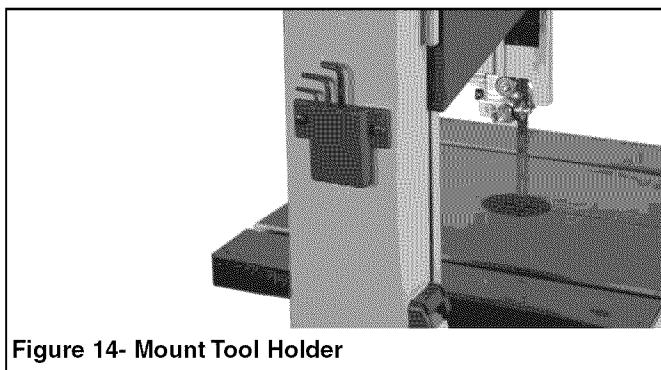

Figure 14 - Mount Tool Holder

INSTALL CRANK HANDLE

- Attach the crank handle to the belt tension crank arm with the M6 hex nut (see Figure 15).

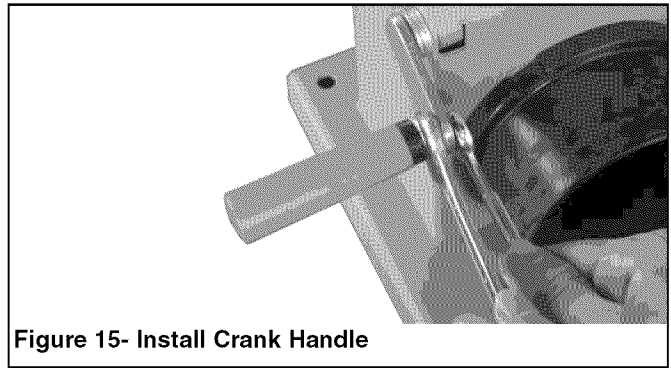

Figure 15 - Install Crank Handle

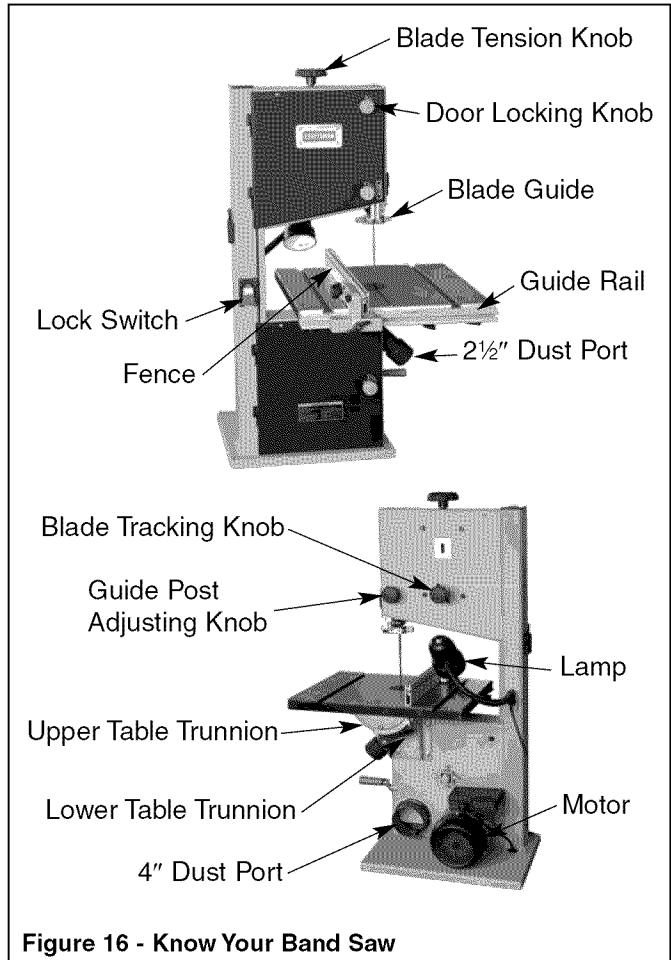

Figure 16 - Know Your Band Saw

INSTALLATION

MOTOR

The band saw is supplied with a ¾ HP motor.

The 120 Volt AC motor has the following specifications:

Horsepower	¾
Voltage	120
Amperes	7
Hertz	60
Phase	Single
RPM	1720

WARNING: All electrical connections must be performed by a qualified electrician.

ELECTRICAL CONNECTIONS

WARNING: Make sure unit is off and disconnected from power source any time wiring is inspected.

POWER SOURCE

Band Saw is prewired for 120 volt, 60 HZ power source. The motor is designed for operation on the voltage and frequency specified. Normal loads will be handled safely on voltages not more than 10% above or below the specified voltage.

Running the unit on voltages which are not within the range may cause overheating and motor burn-out. Heavy loads require that the voltage at motor terminals be no less than the voltage specified. Power supply to the motor is controlled by a single pole toggle switch.

GROUNDING INSTRUCTIONS

Refer to Figures 17 and 18.

WARNING: Improper connection of equipment grounding conductor can result in the risk of electrical shock. Equipment should be grounded while in use to protect operator from electrical shock.

- Check with a qualified electrician if grounding instructions are not understood or if in doubt as to whether the tool is properly grounded.

This tool is equipped with an approved 3-conductor cord rated at 150V and a three prong grounding type plug or your protection against shock hazards.

- Grounding plug should be plugged directly into a properly installed and grounded 3-prong grounding-type receptacle, as shown (Figure 17).

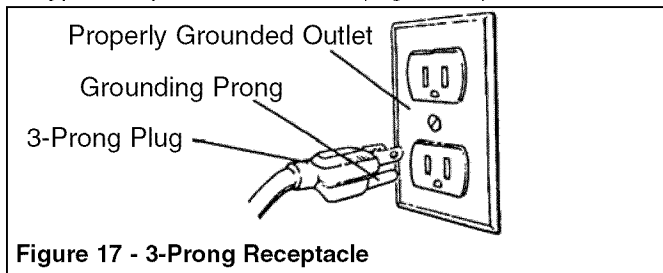

- Do not remove or alter grounding prong in any manner. In the event of a malfunction or breakdown, grounding provides a path of least resistance for electrical shock.

WARNING: Do not permit fingers to touch the terminals of plug when installing or removing from outlet.

- Plug must be plugged into matching outlet that is properly installed and grounded in accordance with all local codes and ordinances. Do not modify plug provided. If it will not fit in outlet, have proper outlet installed by a qualified electrician.
- Inspect tool cords periodically, and if damaged, have repaired by an authorized service facility.
- Green (or green and yellow) conductor in cord is the grounding wire. If repair or replacement of the electric cord or plug is necessary, do not connect the green (or green and yellow) wire to a live terminal.

Where a 2-prong wall receptacle is encountered, it must be replaced with a properly grounded 3-prong

receptacle installed in accordance with National Electric Code and local codes and ordinances.

WARNING: This work should be performed by a qualified electrician.

A temporary 3-prong to 2-prong grounding adapter (see Figure 18) is available for connecting plugs to a two pole outlet if it is properly grounded.

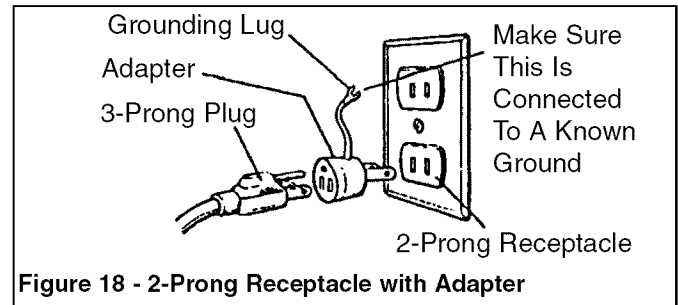

- Do not use a 3-prong to 2-prong grounding adapter unless permitted by local and national codes and ordinances. (A 3-prong to 2-prong grounding adapter is not permitted in Canada.) Where permitted, the rigid green tab or terminal on the side of the adapter must be securely connected to a permanent electrical ground such as a properly grounded water pipe, a properly grounded outlet box or a properly grounded wire system.

Many cover plate screws, water pipes and outlet boxes are not properly grounded. To ensure proper ground, grounding means must be tested by a qualified electrician.

EXTENSION CORDS

- The use of any extension cord will cause some drop in voltage and loss of power.
- Wires of the extension cord must be of sufficient size to carry the current and maintain adequate voltage.
- Use the table to determine the minimum wire size (A.W.G.) extension cord.
- Use only 3-wire extension cords having 3-prong grounding type plugs and 3-pole receptacles which accept the tool plug.
- If the extension cord is worn, cut, or damaged in any way, replace it immediately.

EXTENSION CORD LENGTH

Wire Size	A.W.G.
Up to 25 ft.	18

NOTE: Using extension cords over 25 ft. long is not recommended.

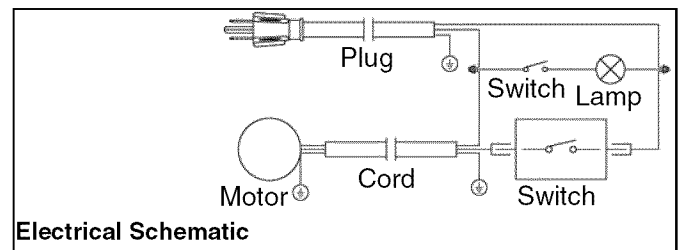

WARNING: This machine must be grounded. To avoid electrocution or fire, any repairs to electrical system should be done only by a qualified electrician, using genuine replacement parts.

OPERATION

The Craftsman 12" Band Saw features welded steel frame construction and a solid cast iron table surface to insure durability. It is designed for cutting hard and soft woods, as well as nonferrous metals and plastics. Saw includes stand and rip fence. A quick tensioning and release handle makes changing the blade speed quick and easy. Saw also features 2½" and 4" dust collection ports, blade tensioning window and work lamp.

SPECIFICATIONS

Depth of throat at 90°	12"
Maximum depth of cut at 90°	7"
Maximum depth of cut at 45°	4"
Table size	16 x 21 ³ / ₈ "
Table tilt	0° to 45°
Wheel diameter	12 ¹ / ₄ "
Blade length	89 ¹ / ₂ "
Blade width	1/8 - 1/2"
Blade speed	1450/3000 FPM
Overall dimensions	24 x 32 x 65"
Weight	158 lbs
Shipping weight	167 lbs
Dust collection port (2)	2½" and 4"

SAFETY PRECAUTIONS

WARNING: Always observe the following safety precautions.

- Whenever adjusting or replacing any parts on the band saw turn, switch off and remove plug from power source.
- Make sure the blade guides are positioned correctly.
- Use the appropriate blade for the workpiece that is being cut.
- Use a sharp blade. Replace dull blades or blades which are missing teeth.
- Make sure the blade is tensioned properly and going in the right direction.
- Use the proper blade speed for the work.
- For optimum performance, do not stall the motor or reduce the speed. Use the proper feed pressure.
- Secure the workpiece in a stable position.
- Check that all guards are attached.
- After turning the switch on, let the blade come to full speed.
- Keep hands away from the blade and all moving parts.
- Always wear eye protection or face shield.
- Always stop the band saw before removing scrap pieces from table.
- Never attempt to saw stock that does not have a flat surface, unless a suitable support is used.
- Always hold material firmly and feed it into the blade at a moderate speed.

- Always turn off the machine if the material is to be backed out of an uncompleted cut.
- Make sure that the blade tension and blade tracking are properly adjusted.
- Make "relief" cuts before cutting long curves.
- Release blade tension when the saw will not be used for a long period of time.

WARNING: Before starting check if any part of your band saw is missing, malfunctioning, has been damaged or broken, such as the motor switch, or other operation control, a safety device or the power cord, turn the band saw off and unplug it until the particular part is properly repaired or replaced.

ON/OFF SWITCH

Refer to Figure 19

The ON/OFF switch is located on the left front of the saw column. To turn saw ON, pull the switch to the up position. To turn saw OFF, push the switch to the down position.

The saw can be locked from unauthorized use by locking the switch. To lock the switch:

- Turn the switch to OFF position and disconnect saw from power source.
- Pull the key out. The switch cannot be turned on with the key removed.

NOTE: Should the key be removed from the switch at the ON position, the switch can be turned off but cannot be turned on again.

- To replace key, slide key into the slot on switch until it snaps.

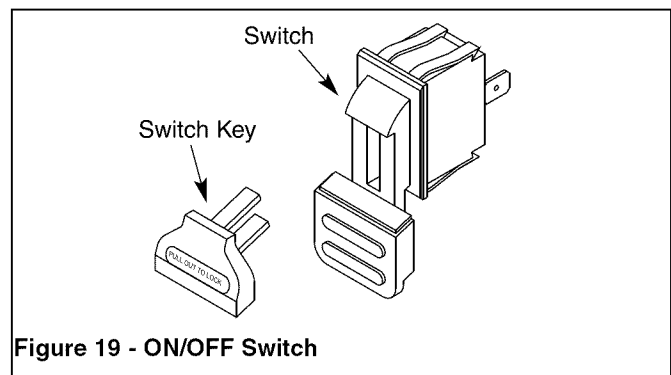

Figure 19 - ON/OFF Switch

ADJUSTMENTS

The blade tracking, tension and blade guides have been properly adjusted at the factory. However, the adjustments may change while the saw is in transit.

It is recommended to verify these adjustments before operating saw.

ADJUSTING THE BLADE TENSION

- To loosen the tension of the blade, turn the blade tension knob counter clockwise and the tension indicator will be lower. To tighten the tension of the blade, turn the tension knob clockwise, and the tension indicator will rise (see Figure 20, page 9).

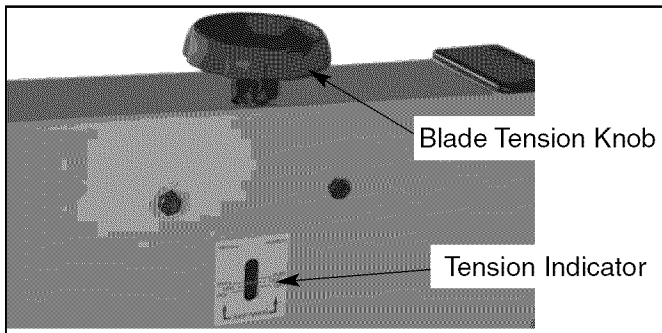

Figure 20 - Adjust Blade Tension

CHANGING AND ADJUSTING THE SAW BLADE

This band saw is factory-equipped with a general-purpose wood cutting blade. The saw blade is set prior to delivery. To change the saw blade, the following procedure must be followed:

WARNING: To avoid injury from unexpected starting, whenever changing the saw blade or carrying out adjustments, switch the band saw off and remove the power cord from the main outlet. To avoid injury to hands when handling the saw blade, wear gloves whenever necessary.

- Remove the rip fence, the guide rail, the locking knob and screw from the table.
- Open the upper and lower doors by turning the door locking knobs.
- Loosen the blade tension by turning the blade tension knob on the top of the upper wheel housing counterclockwise until the saw blade has slackened (viewed from above). See Figure 21.

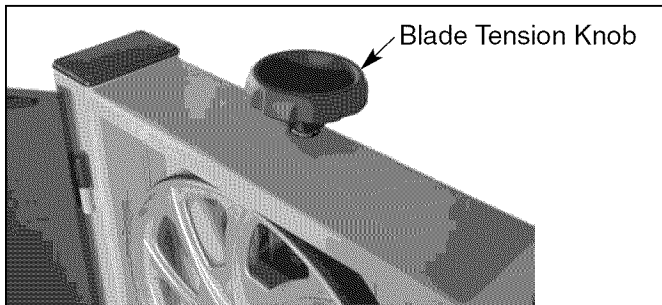

Figure 21 - Adjust Blade Tension

- Remove the saw blade from the upper and lower wheels.
- When fitting the new saw blade ensure the blade teeth are pointing downwards and towards you at the position where the saw blade passes through the table.
- Re-tension the new saw blade and check the saw blade tracking by turning the upper wheel by hand. The saw blade should run in the center of the band saw wheels.
- If needed adjust the tracking of the saw blade, follow the procedures for TRACKING THE SAW BLADE
- Replace the rip fence, the guide rail, the locking knob and screw to the table.

- Close the upper and lower doors by turning the door locking knobs before reconnecting the power supply.

TRACKING THE SAW BLADE

Refer to Figure 22.

Set the tracking of the saw blade before setting the blade guides.

Once the saw blade is installed and tensioned, track the saw blade by adjusting the tracking knob by hand (see Figure 22). The saw blade should run in the center of the band saw wheels. When the correct adjustment is achieved lock the tracking knob with the locking knob.

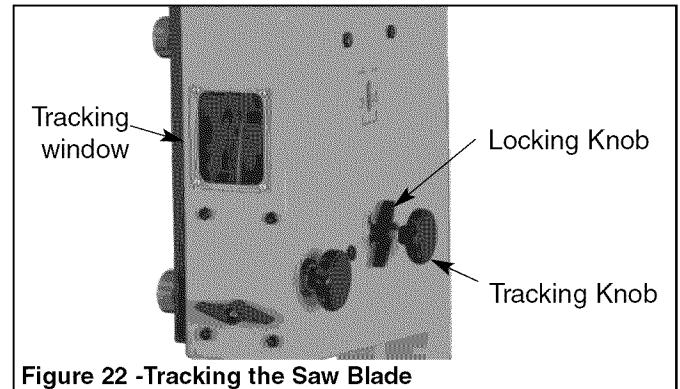

Figure 22 - Tracking the Saw Blade

SETTING THE CUTTING HEIGHT

- The upper blade guide should be set as close as practical against the workpiece.
- To adjust this height, loosen the locking knob at the side of the upper wheel housing (see Figure 23).

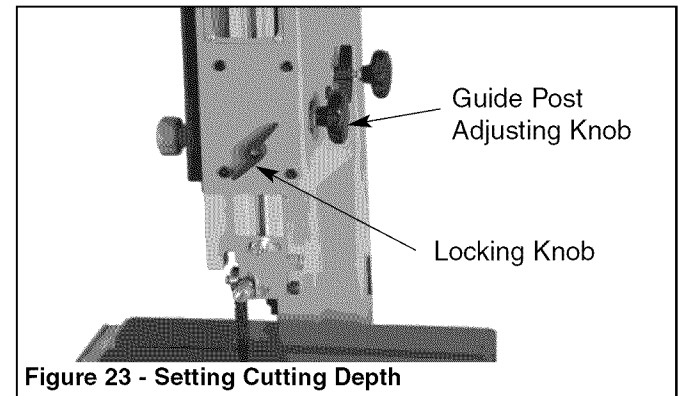

Figure 23 - Setting Cutting Depth

- Set the blade guide to the required height by turning the guide post adjusting knob.
- Tighten the locking knob after setting.

ADJUSTING THE BLADE GUIDES

Refer to Figures 24, 25 and 26, page 10.

The Upper Blade Guide

- To adjust the upper blade guides, first position the right and left roller guides relative to the blade by loosening the lock nut (Figure 24) and moving the guide carrier until both roller guides are approximately $\frac{1}{16}$ " behind the gullets of the saw blade.

- Set both roller guides to within $\frac{1}{32}$ " of the saw blade by releasing the guide adjusting screw (Figure 24) on each side of the saw blade through turning the micro-adjusting knobs. Do not set the roller guides too close as this will adversely affect the life of the saw blade.

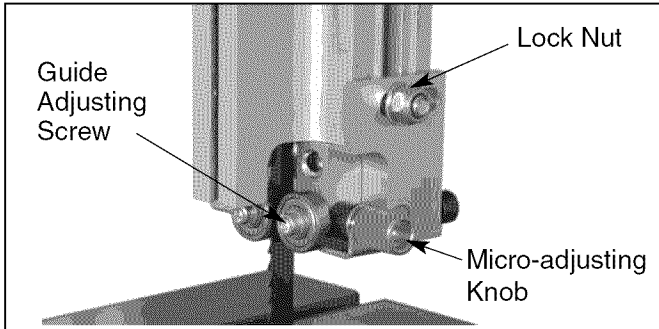

Figure 24 - Adjusting Blade Guides

- Adjust the rear roller guide to be just clear of the back of the saw blade releasing the guide adjusting screw (Figure 25) through turning the micro-adjusting knob.
- When the correct adjustment is reached, lock the roller guide in position with the guide adjusting screw (Figure 25).

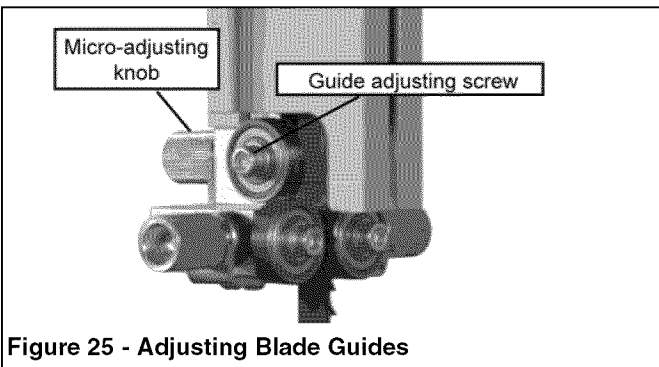

Figure 25 - Adjusting Blade Guides

The Lower Blade Guide

- To adjust the lower blade guides, first position the right and left roller guides relative to the blade by loosening the lock nut (Figure 26) and moving the guide carrier until both roller guides are approximately $\frac{1}{16}$ " behind the gullets of the saw blade.

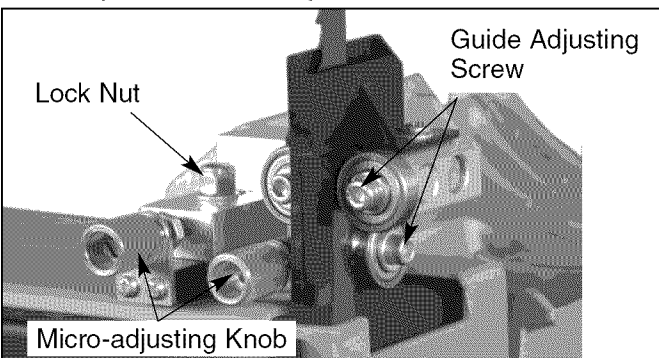

Figure 26 - Adjusting Blade Guides

- Set both roller guides to within $\frac{1}{32}$ " of the saw blade by releasing the guide adjusting screw (Figure 26) through turning the micro adjusting knobs on each

side of the saw blade. Do not set the roller guides too close as this will adversely affect the life of the saw blade.

- Adjust the rear roller guide to be just clear of the back of the saw blade by unlocking the guide adjusting screw (Figure 26) through turning the micro-adjusting screw.
- When the correct adjustment is reached, lock the roller guides in position with the guide adjusting screws (Figure 26).

TILTING THE TABLE

For bevel cuts, the table tilts 0 through 45 degrees.

- To tilt the table, loosen the locking knob on the table trunnion, set the table to the required angle and tighten the wing locking knob (see Figure 27).

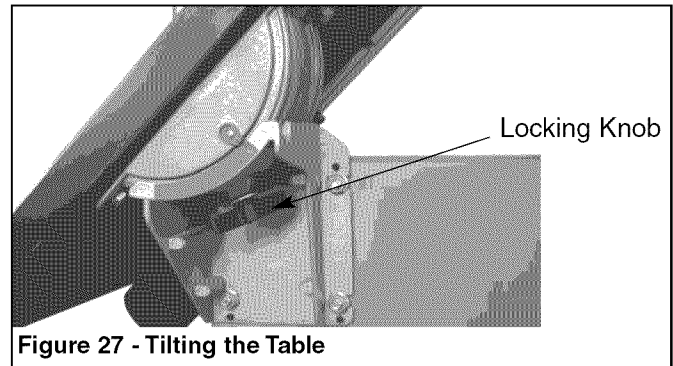

Figure 27 - Tilting the Table

- It is recommended to verify the correct angle setting using an angle guide, or by making trial cuts in scrap wood. Adjust the indicator accordingly by using a Phillips head screwdriver.

FENCE ADJUSTMENT

Refer to Figures 28 and 29, pages 10 and 11.

- Vertical alignment of the rip fence is made by adjusting the two knurled nuts and the fence adjusting knob.

The fence should be adjusted vertically with a suitable square placed on the table surface.

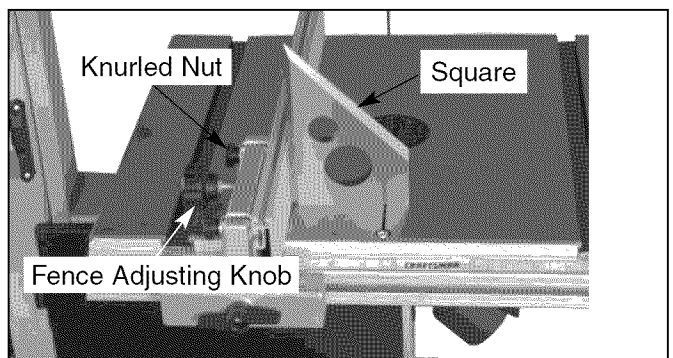

Figure 28 - Fence Adjustment

- Horizontal alignment of the rip fence is made by adjusting the two knurled nuts and the fence adjusting knob.

The fence should be aligned with the table slots along its length (see Figure 29).

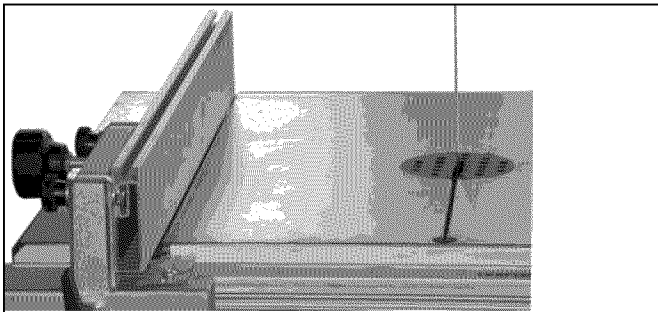

Figure 29 - Fence Adjustment

ADJUSTING THE RIP FENCE GUIDE SCALE

- To adjust the rip fence scale loosen the four wing screws below the table and move the scale and the guide rail sideways to adjust. Re-tighten the wing screws when the adjustment is correct (see Figure 30).

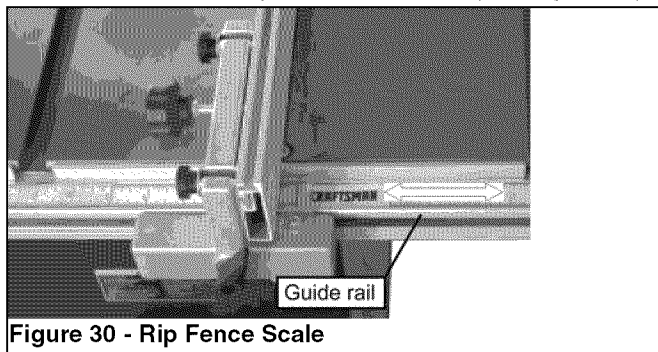

Figure 30 - Rip Fence Scale

The adjustment may be checked by setting the rip fence to a thickness and cutting a test piece. When the adjustment is correct the thickness of the test piece will correspond with the rip fence scale setting.

CHANGING THE BLADE SPEED

This band saw has two blade speeds; 1450 feet/min for hardwoods, some plastics and certain nonferrous metals and 3000 feet/min. for all other timber.

The lower bandwheel has two, integral, multi-vee form pulleys and the motor shaft has a twin multi-vee form pulley.

The drive belt passes around the bandwheel pulley, the motor pulley and the tension wheel. The belt tension is released and applied by using the cranked handle. This moves the tension wheel and allows the speed to be changed (see Figure 31).

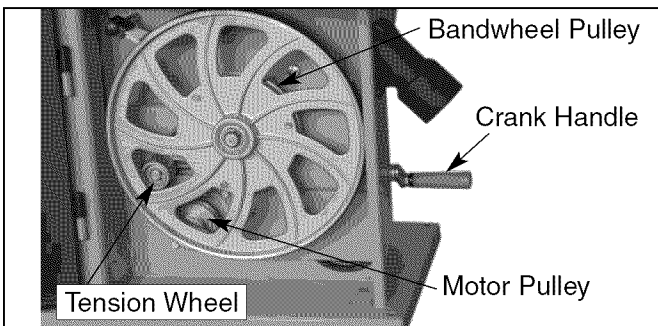

Figure 31 - Changing the Blade Speed

Before changing the speed always make sure the machine has been unplugged from the electrical supply. For the high speed 3000 ft/min, the belt should be fitted to the rear pulley on both the motor and bandwheel (see Figure 32).

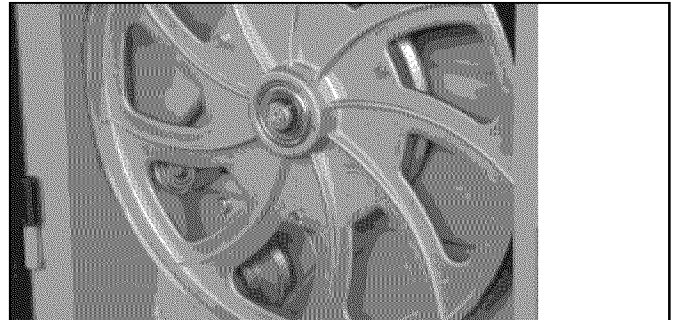

Figure 32 - Changing the Blade Speed

For the low speed 1450 ft/min, the belt should be fitted to the front pulley on both the motor and bandwheel (see Figure 33).

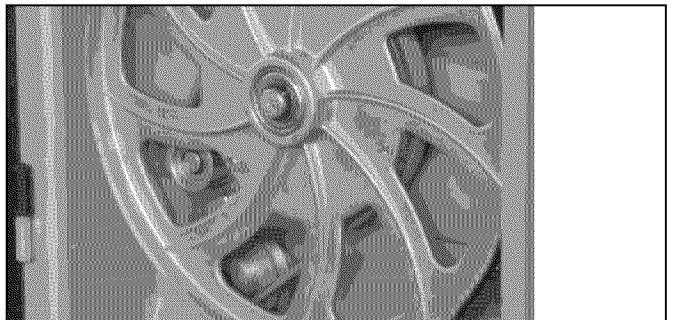

Figure 33 - Changing the Blade Speed

BLADE SELECTION

- Blades vary depending on type of material, size of workpiece and type of cut that is being performed.
- Characteristics which make blades different are width, thickness and pitch.

BLADE WIDTH

- Width of blade describes distance from tip of a tooth to back of blade.
- Width of blade affects rigidity of blade. A wider blade wanders less and produces a straighter cut.
- Width of blade also limits the smallest radius which can be cut. A ¼" wide blade can cut about a ½" radius.

BLADE THICKNESS

- Blade thickness describes the distance between sides of blade. A thicker blade has more rigidity and stronger teeth.
- A narrow thick blade is used to cut curves while a wide thin blade is used to make long, straight cuts.

BLADE PITCH

- Pitch describes number of teeth per inch or tooth size. A blade with more teeth per inch produces a smoother cut.

- The type of material being cut determines number of teeth which should be in contact with work.
- For soft materials, the proper blade has between 6 to 8 teeth per inch.
- When cutting hard materials, where shocking is more detrimental, use a blade with 8 to 12 teeth per inch.
- There should always be at least three teeth in contact with cut to avoid shocking blade.
- Blade shocking occurs when pitch is too large and blade tooth encounters too much material. This can strip teeth from blade.
- Blade manufacturers are prepared to supply information about blades for specific applications.

TYPE OF CUT

- Contour cutting is done by guiding workpiece free-handed to produce curved shapes.
- Beveled cutting is done by tilting saw table and using proper work guide method.
- Regardless of which work guiding method is used, a workpiece which overhangs table by more than 5" needs proper support.

CONTOUR SAWING

- When contour sawing, use both hands to keep workpiece flat against table and guided along desired path.
- Avoid positioning hands in line with blade. If hands slip, they could contact blade.
- Try to stand to front of the saw and use hands over the portion of table which is to right of blade and before cut.
- Cut small corners by sawing around them. Saw to remove scrap until desired shape is obtained.

BEVEL CUTTING

Refer to Figure 27, page 10.

Perform bevel cutting by tilting table to desired degree.

- Unlock table by loosening wing nut located on the backside of the unit.
- Tilt table to desired position.
- Lock table in position by tightening wing nut.

MITER GAUGE

- Use miter gauge (optional accessory) for securing and holding workpiece at desired angle to produce angled cuts. Use scale to adjust gauge to desired angle.

WARNING: Never use miter gauge and rip fence at the same time. The blade might bind in the workpiece. Operator could be injured and/or workpiece could be damaged.

BLADE CLEANING BRUSH

Refer to Figure 34, page 14.

- Make sure that brush (Key No. 75) is in contact with blade to properly remove foreign particles from drive wheel.

MAINTENANCE

Refer to Figure 34, page 14.

Steps required to keep the saw in optimum operating condition have been described under "Operating Instructions." The Safety Precautions should be performed before operation.

For proper maintenance:

- Keep saw clean and dry. Sweep off spots where chips have collected.
- Lubricate the unpainted surfaces with a light application of medium consistency machine oil to prevent corrosion after cleaning.
- Replace dull blades and blades from which teeth have been stripped. A clean saw with a sharp blade will yield the best cut.
- Internal parts of the band saw have been completely lubricated at the factory and do not need to be relubricated.

WARNING: Make certain that the saw is disconnected from the power source before attempting to service or remove any component.

WARNING: Any attempt to repair the motor may create a hazard unless repair is done by qualified service technician.

Repair service is available at your nearest Sears Store.

CHANGING THE DRIVE BELT

- Release the saw blade tension by turning the blade tension knob on the top of band saw counterclockwise.
- Released the belt tension by using the crank handle.
- Using C-clip pliers (not provided) remove the retaining ring from the center of the lower wheel.
- Carefully slide the lower wheel forward and at the same time release the saw blade from this wheel.
- Remove the old drive belt and fit the new belt. (ensure ribs in drive belt are seated correctly before reassembling and tensioning the drive belt)
- Follow procedures for CHANGING AND ADJUSTING THE SAW BLADE & TRACKING THE SAW BLADE, before restoring power to the band saw and setting up for use.

TROUBLESHOOTING

SYMPTOM	POSSIBLE CAUSE(S)	CORRECTIVE ACTION
The machine does not work when switched on.	<ol style="list-style-type: none"> 1. No power supply. 2. Defective switch. 3. Defective motor. 	<ol style="list-style-type: none"> 1. Check the cable for breakage. 2. Replace the lock switch. 3. Replace the motor.
The saw blade does not move with the motor running.	<ol style="list-style-type: none"> 1. The blade tension knob has not been tightened. 2. The blade has come off one of the wheels. 3. The saw blade has broken. 4. The drive belt has snapped. 	<ol style="list-style-type: none"> 1. Switch off the motor, tighten the blade tension knob. 2. Open the doors and check 3. Replace the blade. 4. Replace the belt.
The saw blade does not cut in a straight line.	<ol style="list-style-type: none"> 1. Rip fence for cutting not used. 2. Feed rate too fast. 3. The blade teeth are dull or damaged. 4. Blade guides not suitably adjusted. 	<ol style="list-style-type: none"> 1. Use a rip fence. 2. Put light pressure on the workpiece. Make sure the saw blade does not bend. 3. Try a new saw blade. 4. Adjust the blade guides (see OPERATION instructions).
The saw blade does not cut, or cuts very slowly.	<ol style="list-style-type: none"> 1. The teeth are dull, caused by cutting hard material or long use. 2. The saw blade was fitted the wrong way on the band saw. 	<ol style="list-style-type: none"> 1. Replace the saw blade, use a 6 T.P.I. saw blade for wood and soft material. Use a 14 T.P.I. saw blade for harder materials. A 14 T.P.I. saw blade always cuts slower due to the finer teeth and the slower cutting performance. 2. Fit the saw blade correctly.
Sawdust builds up inside the machine.	This is normal	Clean the machine regularly. Open the doors and remove the sawdust with a vacuum cleaner.
Sawdust inside the motor housing.	This is normal	Clean the ventilating slots of the motor with a vacuum cleaner. From time to time remove the sawdust to prevent it from being drawn into the housing.
The machine does not cut at 45 or 90 degrees.	<ol style="list-style-type: none"> 1. The table is not at right angles to the blade. 2. The saw blade is dull or too much pressure was put on the workpiece. 	<ol style="list-style-type: none"> 1. Adjust the table. 2. Replace the saw blade or put less pressure on the workpiece.
The saw blade cannot be properly positioned on the wheels.	<ol style="list-style-type: none"> 1. The wheels are not in alignment or defective bearing. 2. The blade tracking knob hasn't been properly adjusted. 3. Inferior saw blade. 	<ol style="list-style-type: none"> 1. Replace bearing. 2. Adjust the blade tracking knob (See OPERATION instructions). 3. Replace the saw blade.

Model 351.224000

Figure 34 - Replacement Parts Illustration for Band Saw

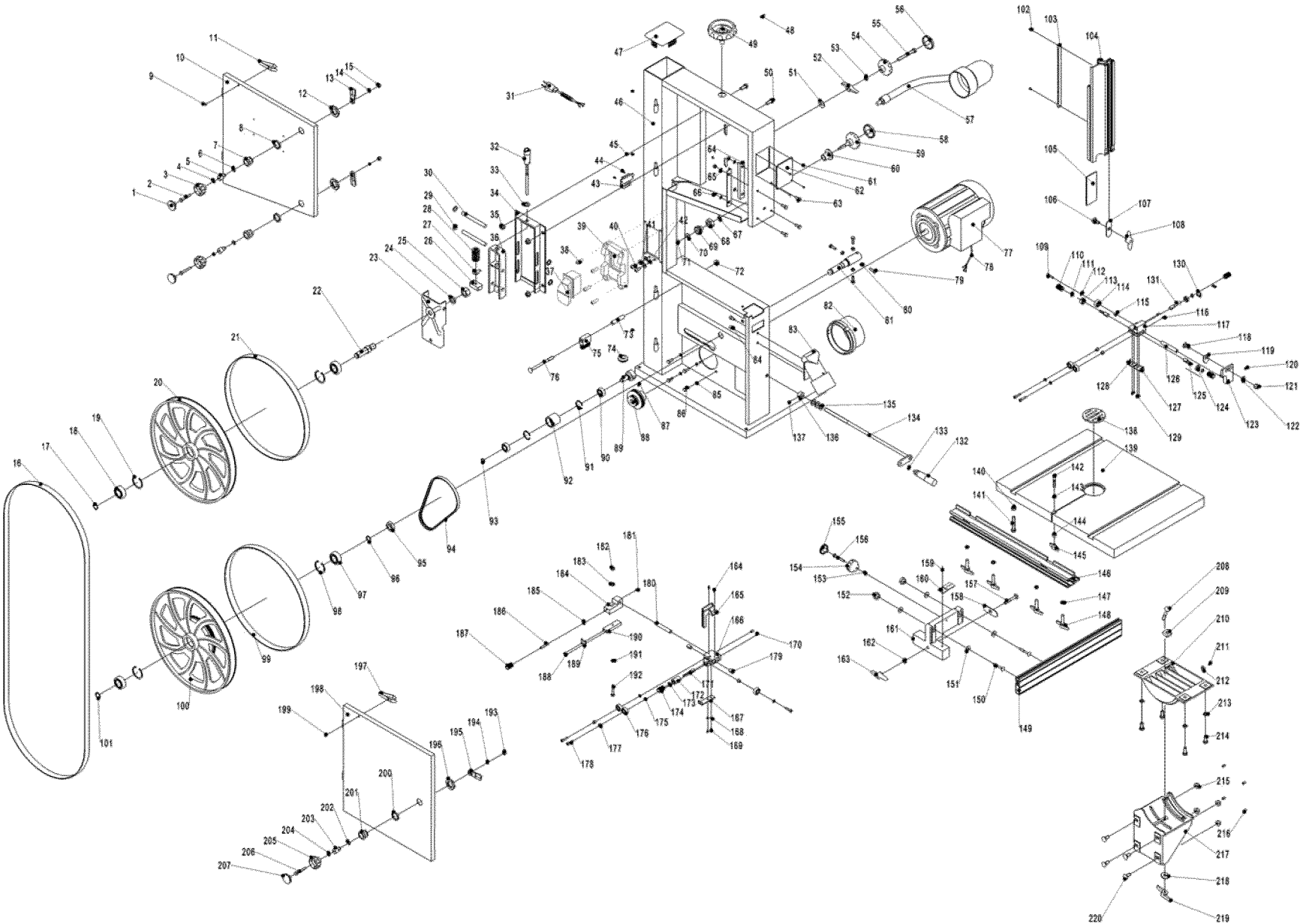

REPLACEMENT PARTS LIST FOR BAND SAW

KEY NO.	PART NO.	DESCRIPTION	KEY NO.	PART NO.	DESCRIPTION	KEY NO.	PART NO.	DESCRIPTION
1	29438.00	Door Locking Knob Cap	33	STD851008	Washer M8*	65	STD852006	Lock Washer M6*
2	STD833040	Hex Bolt M6x40*	34	29464.00	Tension Bracket	66	STD840610	Hex Nut M6*
3	29439.00	Door Locking Knob Body	35	29465.00	Flange Nut M8	67	29483.00	Spring Washer
4	STD840610	Hex Nut M6*	36	29466.00	Blade Tensioner	68	STD842025	Hex Nut M20*
5	29440.00	Slotted Insert	37	29432.00	Lock Switch	69	29337.00	Gear
6	29441.00	Special Spring Washer	38	STD863412	Pan Head Screw M4x12*	70	STD851006	Washer M6*
7	29442.00	Lock Housing	39	29431.00	Switch Cover Plate	71	STD843610	Lock Nut M6*
8	29443.00	Washer	40	STD863408	Pan Head Screw M4x8*	72	29485.00	Flange Nut M8
9	29444.00	Rivet 4x8	41	STD851004	Washer M4*	73	29486.00	Tube
10	29445.00	Upper Door	42	STD852004	Lock washer M4*	74	29434.00	Grommet
11	29446.00	Leaf Spring	43	29469.00	Tool holder	75	29488.00	Brush
12	29447.00	Special Nut M22	44	STD863510	Pan head Screw M5x10*	76	29489.00	Carriage Bolt M8x100
13	29328.00	Tongue Lock	45	29470.00	Bushing Ring	77	29490.00	Motor
14	STD852006	Spring Washer M6*	46	N/A	Frame	78	29491.00	Motor Cable
15	STD843610	Lock Nut M6*	47	29471.00	Top plug	79	STD833020	Hex Bolt M6x20*
16	29449.00	Saw Blade	48	29472.00	Roll Pin 5x18	80	STD840610	Hex Nut M6*
17	03052.00	Retaining Ring 17	49	29473.00	Blade Tension Knob	81	29492.00	Lower Bearing Bolt
18	STD315231	6203zz Ball Bearing*	50	STD835016	Hex Bolt M8x16*	82	29493.00	Dust port 4"
19	03838.00	Retaining Ring 40	51	STD851008	Washer M8	83	29494.00	Dust port 2½"
20	29453.00	Upper Wheel	52	29350.00	Knob	84	STD870612	Socket Head Bolt M6x12*
21	29454.00	Tire	53	STD840812	Hex Nut M8*	85	STD852006	Spring Washer M6*
22	29455.00	Upper Bearing Bolt	54	29474.00	Blade Tracking Knob Body	86	STD833016	Hex Bolt M6x16*
23	29456.00	Wheel Carrier Bracket	55	STD835070	Hex Bolt M8x70*	87	29495.00	Hex Socket Set Screw M6x10
24	STD852016	Spring Washer M16*	56	29475.00	Blade Tracking Cap	88	29496.00	Motor Pulley
25	STD841620	Hex Nut M16*	57	29476.00	Working Light	89	29497.00	Sliding Shaft
26	29457.00	Adjusting Screw	58	29342.00	Adjusting Knob Cap	90	STD315511	6001zz Bearing*
27	29458.00	Blade Tension Indicator	59	29478.00	Adjusting Knob Body	91	06131.00	Retaining Ring 28
28	29459.00	Spring	60	29479.00	Tube	92	29500.00	Tension Wheel
29	29460.00	Star Lock	61	29480.00	Rivet 3x7	93	00519.00	Retaining ring 12
30	29461.00	Mount Shaft	62	29481.00	Clear Window	94	29502.00	Drive Belt
31	29462.00	Cable with Plug	63	STD833016	Hex Bolt M6x16*	95	29503.00	Special Hex Nut
32	29463.00	Blade Tensioner	64	29482.00	Guide Bracket	96	03052.00	Retaining Ring 17

* Standard hardware item available locally.

Δ Not shown.

N/A Not available as repair part

Replacement Parts List continued on next page.

REPLACEMENT PARTS LIST FOR BAND SAW (CONTINUED)

KEY NO.	PART NO.	DESCRIPTION	KEY NO.	PART NO.	DESCRIPTION	KEY NO.	PART NO.	DESCRIPTION
97	STD315231	6203zz Bearing*	129	STD863405	Pan Head Screw M4x5*	161	29549.00	Rip Fence Carrier
98	03838.00	Retaining Ring 40	130	29530.00	Micro-adjusting Knob Bracket, rear	162	STD851008	Washer M8*
99	29507.00	Tire	131	29531.00	Bearing Mount Cylinder w/Thread	163	29350.00	Knob
100	29508.00	Lower Wheel	132	29532.00	Crank Handle	164	STD863406	Pan Head Screw M4x6*
101	03052.00	Retaining Ring 17	133	STD840610	Hex Nut M6*	165	29550.00	Lower Blade Guard
102	STD861213	Tapping Screw ST3.5x13*	134	29533.00	Belt tension Crank Arm	166	29551.00	Lower Guide Body
103	29510.00	Rack	135	STD851010	Washer M10*	167	29552.00	Micro-adjust Knob Bracket (rear)
104	29511.00	Blade Guide	136	29534.00	Set Collar	168	STD851004	Washer M4*
105	29512.00	Slider	137	29535.00	Set Screw M5x8	169	STD863405	Pan Head Screw M4x5*
106	29513.00	Carriage Bolt M8x20	138	29536.00	Table Insert	170	29553.00	Hex Socket Set Screw M6x10
107	29514.00	Bolt Guide	139	29537.00	Table	171	29554.00	Bearing Mount Cylinder w/Thread
108	29350.00	Knob	140	STD840812	Hex Nut M8*	172	29555.00	Long Tube
109	29515.00	Guide Adjusting Screw	141	STD831050	Hex Bolt M8x50*	173	29556.00	O-ring
110	29516.00	Micro-Adjusting Knob	142	STD870640	Socket Head Bolt M6x40*	174	29557.00	Micro-adjusting Knob
111	29517.00	O-ring	143	STD851006	Washer M6*	175	STD851005	Washer M5*
112	STD851005	Washer M5*	144	29538.00	Tube	176	STD315486	608zz Bearing*
113	29518.00	Long Tube	145	29345.00	Wing Nut M6	177	29559.00	Tube
114	STD315486	608zz Bearing*	146	29539.00	Guide Rail Assembly	178	29560.00	Guide Adjusting Screw
115	29520.00	Tube	147	STD851008	Washer M8*	179	29561.00	Bearing Mount Cylinder
116	29521.00	Guide Adjusting Screw	148	29540.00	Wing Screw M8	180	29562.00	Lower Guide Shaft
117	29522.00	Upper Guide Body	149	29541.00	Fence	181	29563.00	Hex Socket Set Screw M6x10
118	STD523108	Hex Bolt 5/16"x7/8"	150	29542.00	Carriage Bolt M6x40	182	STD843610	Lock Nut M6*
119	29523.00	Special Washer	151	STD851006	Washer M6*	183	STD851006	Washer M6*
120	STD870810	Hex Socket Head Screw M8x10*	152	29543.00	Knurled Nut M6	184	29564.00	Lower Guide Mount
121	STD541031	Hex Nut 5/16"	153	STD840610	Hex Nut M6*	185	STD840610	Hex Nut M6*
122	STD851008	Washer M8*	154	29544.00	Fence Adjusting Knob Body	186	29565.00	Hex Socket Set Screw M6x35
123	29524.00	Upper Guide Mount	155	29545.00	Fence Adjusting knob Cap	187	29566.00	Micro-adjusting Knob
124	29525.00	Short Tube	156	STD833040	Hex Bolt M6x40*	188	STD863405	Pan Head Screw M4x5*
125	29526.00	Bearing Mount Cylinder w/Thread	157	29546.00	Carriage Bolt M8x50	189	29567.00	Micro-adjusting Knob Bracket, rear
126	29527.00	Upper guide shaft	158	29547.00	Bolt Guide	190	29568.00	Lower Guide Mount Seat
127	29528.00	Micro-adjusting Knob Bracket, right	159	STD861295	Tapping Screw 3.5x9.5*	191	STD851006	Washer M6*
128	29529.00	Micro-adjusting Knob Bracket, left	160	29548.00	Indicator	192	STD833035	Hex Bolt M6x35*

* Standard hardware item available locally.

△ Not shown.

Replacement Parts List continued on next page.

REPLACEMENT PARTS LIST FOR BAND SAW (CONTINUED)

KEY NO.	PART NO.	DESCRIPTION
193	STD843610	Lock Nut M6*
194	STD852006	Spring Washer M6*
195	29569.00	Tongue Lock
196	29570.00	Special Nut M22
197	29571.00	Leaf Spring
198	29572.00	Lower Door
199	29573.00	Rivet 4x8
200	29574.00	Washer
201	29575.00	Lock Housing
202	29576.00	Special Spring Washer
203	29577.00	Slotted Insert

KEY NO.	PART NO.	DESCRIPTION
204	STD840610	Hex Nut M6*
205	29578.00	Door Locking Knob Body
206	STD833040	Hex Bolt M6x40*
207	29579.00	Door Lock Knob Cap
208	29580.00	Carriage Bolt M8x50
209	29581.00	Glide Piece
210	29582.00	Upper Table Trunion
211	STD861295	Tapping Screw ST3.5x9.5*
212	29583.00	Indicator
213	STD852008	Lock Washer M8*
214	STD835020	Hex Bolt M8x20*

KEY NO.	PART NO.	DESCRIPTION
215	29584.00	Flange Nut M8
216	29585.00	Hex Socket Set Screw M6x10
217	29586.00	Lower Table Trunion
218	STD851008	Washer M8*
219	29350.00	Wing Knob
220	29587.00	Carriage Bolt M8x20
Δ	29588.00	Owner's Manual
Δ	29589.00	Rip Fence Assembly
Δ	29590.00	Hardware Kit

* Standard hardware item available locally.

Δ Not shown.

Recommended Accessories		
Δ	89½ x ⅛" x 14 TPI Flex Back Blade	9-29551
Δ	89½ x ⅜" x 10 TPI Flex Back Blade	9-29552
Δ	89½ x ¼" x 6 TPI Skip Tooth Blade	9-29553
Δ	89½ x ⅜" x 4 TPI Skip Tooth Blade	9-29554
Δ	89½ x ½" x 3 TPI Hook Tooth Flex Back	9-29555

Model 351.224000

Figure 2 - Replacement Parts Illustration for Stand

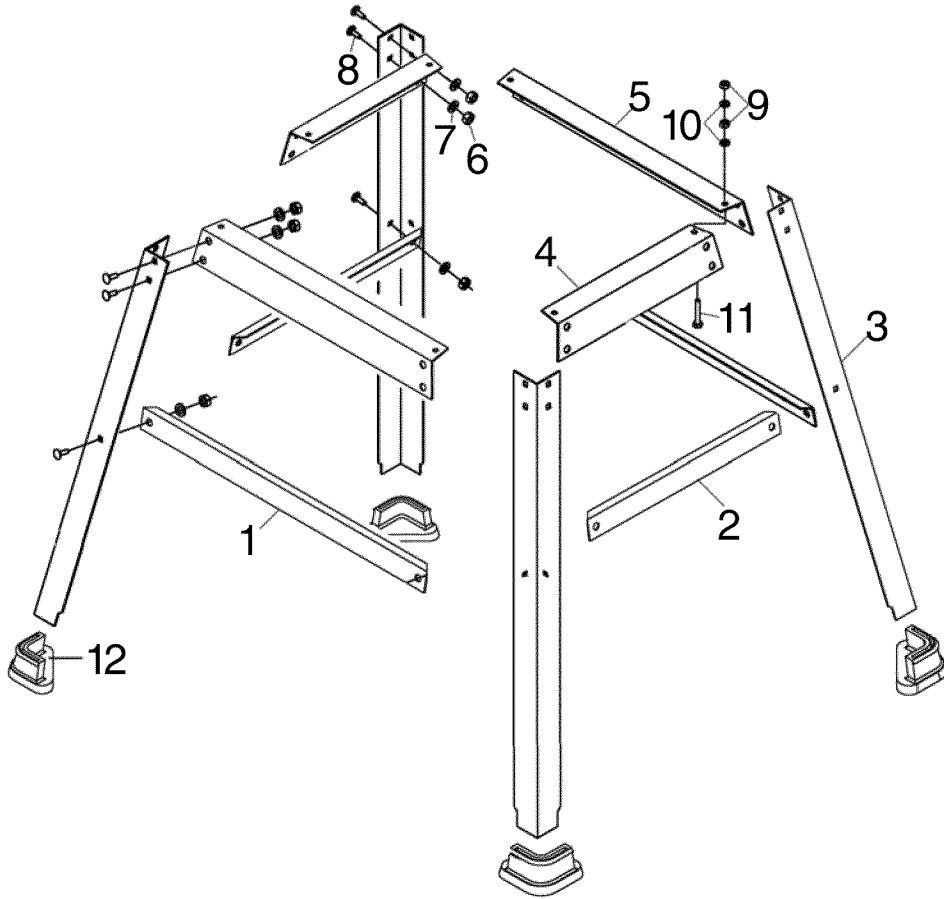

REPLACEMENT PARTS LIST FOR SWITCH

KEY NO.	PART NO.	DESCRIPTION	QTY.
1	29591.00	Front beam	2
2	29592.00	Side beam	2
3	29593.00	Legs	4
4	29594.00	Side panel	2
5	29595.00	Front panel	2
6	STD541025	Hex nut 1/4"*	24
7	STD851006	Washer M6*	24
8	STD532515	Hex carriage bolt 1/4-20 x 1 1/2"*	24
9	STD541031	Hex nut 5/16"*	4
10	STD851008	Washer 8MM*	8
11	STD523106	Hex head screw 5/16-18 X 5/8"*	4
12	29596.00	Rubber foot	4

* Standard hardware item available locally.



NOTES

SIERRA DE BANDA DE 12"

Modelo No.
351.224000

PRECAUCION: Lea y siga todas las Reglas de Seguridad e Instrucciones de Operación antes de utilizar este producto por primera vez.

CONTENIDO

Inglés	2-13
Ilustración y Lista de Partes	14-18
Garantía	20
Reglas de Seguridad	20-21
Desempaque	21-22
Montaje	22-24
Instalación	25-26
Operación	26-30
Mantenimiento	30
Identificación de Problemas	31

GARANTIA

GARANTIA COMPLETA DE UN AÑO PARA HERRAMIENTA CRAFTSMAN

Si esta herramienta Craftsman fallara por causa de defectos en el material o en la mano de obra en un lapso de un año a partir de la fecha de compra, LLAME al 1-800-4-MY-HOME® PARA SOLICITAR LA REPARACION GRATUITA DEL PRODUCTO (o su reemplazo si no se puede reparar la unidad). Esta garantía no incluye partes fungibles, tales como lámparas, baterías, barrenas o cuchillas.

Si esta herramienta se usa alguna vez para fines comerciales o de alquiler, esta garantía es válida únicamente por 90 días a partir de la fecha de compra.

Esta garantía le otorga derechos legales específicos y también puede usted tener otros derechos que varíen de estado a estado.

Sears, Roebuck and Co., Hoffman Estates, IL 60179

REGLAS DE SEGURIDAD

ADVERTENCIA DE LA PROPOSICION 65: Parte del polvo producido por las operaciones de lijado, serrado, esmerilado y taladrado realizadas con herramientas eléctricas y otras actividades de construcción contiene sustancias químicas que el estado de California reconoce como causantes de cáncer, malformaciones congénitas u otros daños reproductivos.

Algunos ejemplos de estas sustancias químicas son:

- Plomo proveniente de pinturas con base de plomo.
- Sílice cristalino proveniente de ladrillos, cemento y otro material de mampostería.
- Arsénico y cromo proveniente de madera químicamente tratada.

El riesgo debido a la exposición de estas sustancias químicas depende de la frecuencia con la cual realice este tipo de trabajo. Para reducir la exposición a estas sustancias químicas: trabaje en un área bien ventilada y utilice equipo de seguridad aprobado. Cuando trabaje con este tipo de herramientas, utilice siempre una máscara para la cara o respirador adecuadamente ajustados, aprobados por **OSHA/NIOSH**.

ADVERTENCIA: Por su propia seguridad, lea todas las instrucciones y precauciones antes de manejar la herramienta.

PRECAUCION: Siempre siga los procedimientos de operación correctos, tal como se definen en este manual, aun cuando esté familiarizado con el uso de ésta o de otras herramientas similares. Recuerde que descuidarse aunque sólo sea por una fracción de segundo puede ocasionarle graves lesiones.

EL OPERADOR DEBE ESTAR PREPARADO PARA EL TRABAJO

- Use ropa apropiada. No use ropa holgada, guantes, corbatas, anillos, pulseras ni otras joyas que puedan atascarse en las piezas móviles de la máquina.
- Use una cubierta protectora para el cabello, para sujetar el cabello largo.
- Use zapatos de seguridad con suelas antideslizantes.
- Use gafas de seguridad que cumplan con la norma ANSI Z87.1 de los Estados Unidos. Los anteojos comunes tienen lentes que sólo son resistentes al impacto. **NO** son anteojos de seguridad.
- Use una máscara para la cara o una máscara contra el polvo, si al utilizar la herramienta se produce mucho polvo.
- Esté alerta y piense claramente. Nunca opere herramientas mecánicas cuando esté cansado, intoxicado o bajo la influencia de medicación que produzca somnolencia.

PREPARE EL AREA DE TRABAJO PARA LA TAREA A REALIZAR

- Mantenga el área de trabajo limpia. Las áreas de trabajo desordenadas atraen accidentes.
- No use herramientas mecánicas en ambientes peligrosos. No use herramientas mecánicas en lugares húmedos o mojados. No exponga las herramientas mecánicas a la lluvia.
- El área de trabajo debe estar iluminada adecuadamente.
- Debe haber disponible una toma de corriente adecuada para la herramienta. El enchufe de tres puntas debe enchufarse directamente a un receptáculo para tres puntas puesto a tierra correctamente.
- Los cordones de extensión deben tener una punta de conexión a tierra y los tres alambres del cordón de extensión deben ser del calibre correcto.
- Mantenga a los visitantes a una distancia prudente del área de trabajo.
- Mantenga a los niños fuera del lugar de trabajo. Haga que su taller sea a prueba de niños. Use candados, interruptores maestros y remueva las llaves del arrancador para impedir cualquier uso involuntario de las herramientas mecánicas.

SE DEBE DAR MANTENIMIENTO A LA HERRAMIENTA

- Desenchufe siempre la herramienta antes de inspeccionarla.
- Consulte el manual para informarse sobre los procedimientos de mantenimiento y ajuste específicos.
- Mantenga la herramienta lubricada y limpia de modo que funcione de la manera más segura.

- Retire las herramientas de ajuste. Desarrolle el hábito de verificar que hayan sido retiradas las herramientas de ajuste antes de encender la máquina.
- Mantenga todas las partes listas para funcionar. Revise el protector u otras piezas para determinar si funcionan correctamente y hacen el trabajo que deben hacer.
- Revise que no haya partes dañadas. Verifique el alineamiento de las partes móviles, si hay atascamiento, roturas y montaje o cualquier otra condición que pudiera afectar el funcionamiento de la herramienta.
- Si hay una protección o cualquier otra parte dañada, éstas deberán repararse correctamente o ser reemplazadas. No haga reparaciones provisionales (vélgase de la lista de partes incluida para solicitar partes de repuesto).

EL OPERADOR DEBE SABER COMO USAR LA HERRAMIENTA

- Use la herramienta correcta para cada trabajo. No fuerce la herramienta ni el accesorio para realizar una tarea para la cual no han sido diseñados.
- Cuando cambie la hoja, desconecte la herramienta.
- Evite que la herramienta se encienda accidentalmente. Cerciórese de que la herramienta esté en la posición "off" (apagado) antes de enchufarla.
- No fuerce la herramienta. Funcionará en la forma más eficaz a la velocidad para la cual se diseñó.
- Mantenga las manos alejadas de las partes móviles y de las superficies cortantes.
- Nunca deje desatendida una herramienta en funcionamiento. Desconéctela y no la abandone hasta que se haya detenido por completo.
- No trate de alcanzar demasiado lejos. Manténgase firme y equilibrado.
- Nunca se coloque de pie sobre la herramienta. Se pueden producir lesiones graves si la herramienta se vuelca o se hace contacto con la hoja en forma accidental.
- Conozca su herramienta. Aprenda a manejar la herramienta, su aplicación y limitaciones específicas.
- Use los accesorios recomendados. Si se usan accesorios incorrectos, puede sufrir lesiones o lesionar a alguien.
- Maneje la pieza de trabajo en forma correcta. Protéjase las manos de posibles lesiones.
- Apague la máquina si se atasca. La hoja se atasca si se introduce muy profundamente en la pieza de trabajo (la fuerza del motor la mantiene trabada en la pieza de trabajo). No quite las piezas atascadas o cortadas hasta que se haya apagado y desconectado la sierra y la hoja se haya detenido.
- Mantenga bien ajustados los siguientes: la tensión de la hoja, las guías de la hoja y los cojinetes de empuje.
- Ajuste la guía superior para que apenas quede separada de la pieza de trabajo.
- Sujete firmemente la pieza de trabajo contra la mesa.
- DIRECCION DE LA ALIMENTACION: Alimente la pieza de trabajo en la hoja o en la cortadora, sólo contra la dirección de rotación de la hoja o cortadora.

ADVERTENCIA: La operación de toda herramienta mecánica puede hacer que salgan arrojados objetos extraños hacia los ojos y les causen graves heridas. Siempre use gafas de seguridad que cumplan con los requisitos de la norma estadounidense ANSI Z87.1 (se indica en el paquete) antes de comenzar a usar la herramienta mecánica. Puede obtener gafas de seguridad a través de su catálogo de Sears.

DESEMPAQUE

Verifique que no hayan ocurrido daños durante el envío. Si hay daños, se deberá presentar un reclamo a la compañía de transporte. Verifique que esté completo. Avise inmediatamente al distribuidor si faltan partes.

La Sierra de Banda de 12", Modelo 351.224000, se envía completa en una caja. La sierra de banda viene armada como una unidad. Será necesario localizar y ver que no falten las partes adicionales que deben montarse en la sierra, antes de instalarlas (véase la Figura 1).

- A Máquina principal (1)
- B Reborde para aserrar a lo largo (1)
- C Mesa (1)
- D Riel de guía (1)
- E Conjunto de la plataforma (1)
- F Manual del propietario (1)
- G Portador del reborde para aserrar a lo largo (1)
- H Bolsa de partes sueltas (1)
- I Conjunto del muñón (soporte giratorio) superior de la mesa (1)

La bolsa de partes incluye: Orificio de salida del polvo de 2½" (1), Perno de cabeza hueca M6x12 (2), Arandela 6 (2), Manilla de tensión de la hoja (1), Mango de manivela (1), Tuerca hexagonal M6 (1), Perno hexagonal M8x45 (1), Tuerca hexagonal M8 (1), Tuerca de mariposa M6 (1), Tubo (1), Arandela M6 (1), Perno de cabeza hueca M6x45 (1), Portaherramientas (1), Tornillo de cabeza de placa M5x10 (2), Llave "L" hexagonal M3 (1), Llave "L" hexagonal M4 (1), Llave "L" hexagonal M5 (1), Manilla de ajuste del reborde (1), Perno de carruaje M8x50 (1), Guía de perno (1), Arandela M8 (1), Tuerca de mariposa M8 (1), Perno de carruaje M6x40 (2), Arandela M6 (2), Arandela M6 (2), Tuerca moleteada M6 (2), Tornillo de mariposa M8 (4), Arandela M8 (4), Perno hexagonal M8x16 (4), Arandela de seguridad M8 (4).



Figura 1 – Desempaque de la Sierra de Banda

IMPORTANTE: La mesa viene revestida con un protector. Para garantizar un ajuste y un funcionamiento correctos, retire dicho revestimiento. Éste se puede eliminar fácilmente usando solventes suaves, tales como esencias minerales, y un paño suave. Evite dejar caer esta solución en la pintura o en cualquier parte de goma o plástico. Los solventes pueden deteriorar estos acabados. Use agua y jabón en la pintura y en los componentes de plástico o goma. Después de limpiar, cubra todas las superficies metálicas expuestas con una capa fina de aceite. Se recomienda el uso de cera en pasta para la parte superior de la mesa.

ADVERTENCIA: Nunca use solventes muy volátiles. Se recomienda utilizar solventes no inflamables para evitar posibles incendios.

MONTAJE

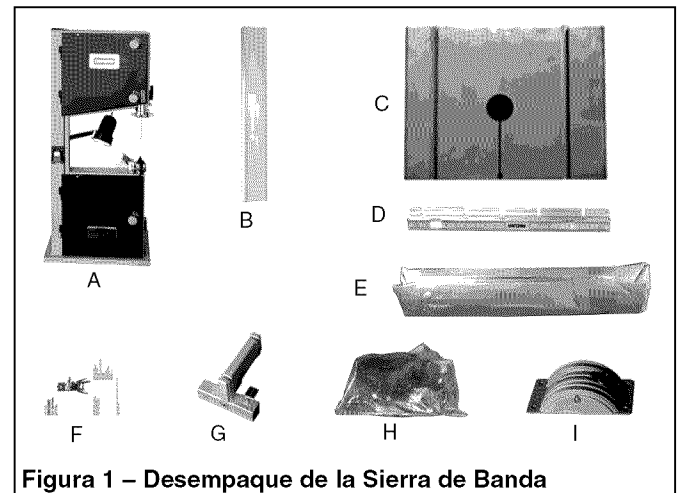
PRECAUCION: No intente hacer el montaje si hay partes que faltan. Válgase de este manual para solicitar partes de repuesto. La máquina se suministra parcialmente armada. Antes de usarla, deben instalarse los siguientes elementos: Plataforma, orificio de salida del polvo de 2½", mesa, reborde para aserrar a lo largo, manilla de tensión de la hoja, portaherramientas, y mango de la manivela.

ADVERTENCIA: Para evitar ser lesionado, no intente hacer funcionar o usar esta máquina hasta que todas sus partes estén montadas y funcionen correctamente.

MONTAJE DE LA PLATAFORMA

Consulte la Figura 34 en la página 18.

- Verifique el contenido contra la lista de partes.
- Monte el panel frontal en las parejas de patas, usando pernos de carruaje hexagonales, arandelas y tuercas hexagonales. No los apriete completamente.
- Monte el panel lateral en los conjuntos de panel frontal y pareja de patas usando los pernos de carruaje hexagonales, arandelas y tuercas hexagonales restantes.
- Monte las vigas frontales y laterales en las parejas de patas con pernos de carruaje hexagonales, arandelas y tuercas hexagonales.
- Ponga la plataforma en posición vertical y asegúrese que los agujeros en el borde superior de los paneles estén suficientemente alineados para que los tornillos de cabeza hexagonal puedan pasar a través. Apriete completamente los pernos de cabeza hexagonal y las tuercas hexagonales.
- Instale los pies de caucho en los extremos de las patas de la plataforma.
- Con ayuda, levante la sierra de banda y colóquela cuidadosamente en su lugar encima de la plataforma.
- Fíjela en posición con un tornillo de cabeza hexagonal, pasado a través de los siguientes: una arandela, la base de la sierra de banda, la plataforma y otra arandela. Sujete el perno con una tuerca hexagonal en la parte inferior. Repita el procedimiento para las cuatro esquinas antes de apretar completamente las tuercas.

ADVERTENCIA: A fin de evitar lesionarse la espalda, solicite ayuda para levantar la sierra de banda. Doble las rodillas y levante con las piernas, no con la espalda.

(STD) Artículo de ferretería estándar disponible localmente.

INSTALACION DEL ORIFICIO DE SALIDA DEL POLVO DE 2½"

Consulte la Figura 2.

- Monte el orificio de salida del polvo de 2½" en el bastidor de la sierra de banda con pernos de cabeza hueca y arandelas. Coloque el orificio de salida del polvo de 2½" en un lado del bastidor de la sierra de banda.
- Obtenga dos pernos de cabeza hueca y dos arandelas de la bolsa de partes sueltas. Monte el orificio de salida del polvo en el bastidor de la sierra de banda e instale un perno de cabeza hueca con arandela en cada agujero, luego apriételos con una llave "L" hexagonal M5 (véase la Figura 2).



Figura 2 – Instale el Orificio de Salida del Polvo de 2½"

INSTALACION DEL MUÑÓN DE LA MESA

- Monte el muñón superior de la mesa en el muñón inferior de la mesa con el perno de carruaje, pieza de deslizamiento, arandela y tuerca de mariposa. Coloque la mesa en el muñón superior de la mesa, teniendo cuidado cuando pase la hoja de la sierra a través de la ranura de la mesa (véase la Figura 3).

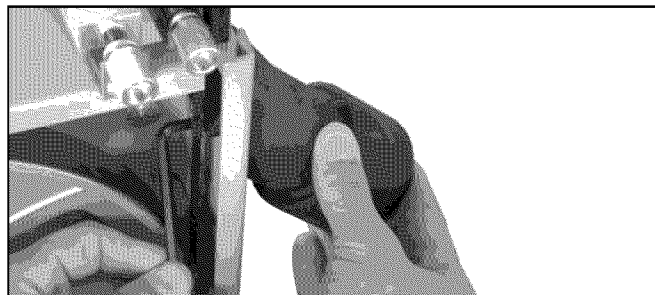

Figura 3 – Monte el Muñón de la Mesa

Obtenga cuatro pernos hexagonales y cuatro arandelas de seguridad de la bolsa de partes sueltas. Monte la mesa en el muñón superior de la mesa e instale un perno con arandela en cada agujero, luego apriételos con una llave ajustable.

CENTRADO DE LA MESA

Consulte la Figura 4.

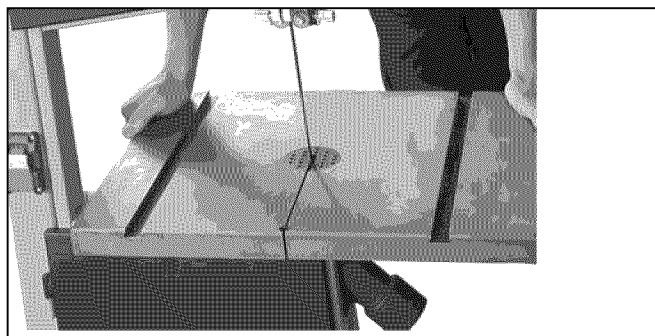
- Afloje los cuatro pernos hexagonales que fijan la mesa en el muñón superior de la misma (véase la Figura 4).



Figura 4 – Pernos Hexagonales para el Muñón

- Mueva lateralmente la mesa según sea necesario, hasta que la hoja pase a través del centro del inserto de la mesa.
- Si el movimiento del muñón superior de la mesa no es suficiente para centrar la mesa, afloje las cuatro tuercas de brida que sujetan el muñón inferior de la mesa y mueva lateralmente la mesa para ponerla en el centro.
- Vuelva a apretar los pernos hexagonales para el muñón y las tuercas de brida, luego revise nuevamente la posición de la hoja de la sierra.

AJUSTE DE LA MESA PARA PONERLA A ESCUADRA CON LA HOJA DE LA SIERRA EN LAS POSICIONES DERECHA E IZQUIERDA

Afloje la manilla en el muñón inferior de la mesa y ponga una escuadra de tamaño adecuado contra la hoja de la sierra en las posiciones derecha e izquierda. Si es necesario hacerle un ajuste a la mesa, proceda de la siguiente manera:

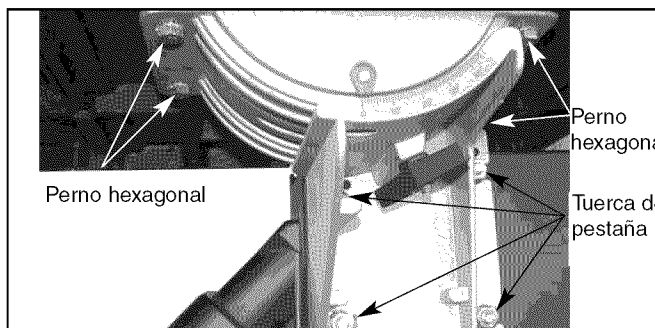
- Con una llave, afloje la tuerca hexagonal en el bastidor (véase la Figura 5).
- Ponga la llave en el perno hexagonal y ajústelo hasta que la mesa esté a escuadra con la hoja de la sierra (véase la Figura 5).



Figura 5 – Ponga la Mesa a Escuadra en las Posiciones Derecha e Izquierda

- Apriete la tuerca hexagonal y revise nuevamente para comprobar si la hoja de la sierra y la mesa ya están a escuadra.
- Fije la mesa en posición y compruebe que el indicador lea cero grados en uno de los lados del muñón inferior de la mesa.
- Afloje el tornillo que sujeta el indicador y reajuste éste si es necesario para que indique cero grados (véase la Figura 6).



Figura 6 – Ajuste el Indicador a Cero

AJUSTE DE LA MESA PARA PONERLA A ESCUADRA CON EL FRENTE Y EL REVERSO DE LA HOJA

Ponga una escuadra de tamaño adecuado contra la hoja de la sierra en las posiciones trasera y frontal. Si es necesario hacerle un ajuste a la mesa, proceda de la siguiente manera:

- Con una llave, afloje la tuerca de pestaña en el muñón inferior de la mesa (véase la Figura 7).
- Ponga la llave “L” hexagonal M5 en el tornillo de fijación de cabeza hueca hexagonal y ajústelo hasta que la mesa esté a escuadra con la hoja de la sierra en las posiciones frontal y trasera (véase la Figura 7).

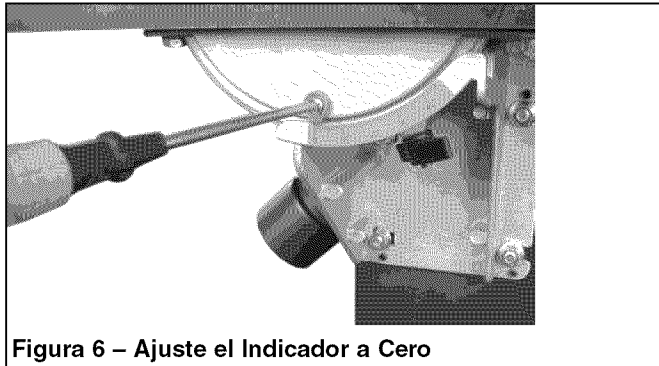

Figura 7 – Ponga la Mesa a Escuadra en las Posiciones Trasera y Frontal

INSTALACION DEL RIEL DE GUIA

- Monte y sujete el riel de guía en la mesa con cuatro tornillos de mariposa y arandelas. Utilice el tornillo de cabeza hueca, la arandela y la tuerca de mariposa para corregir la planitud de la mesa de trabajo (véase la Figura 8).

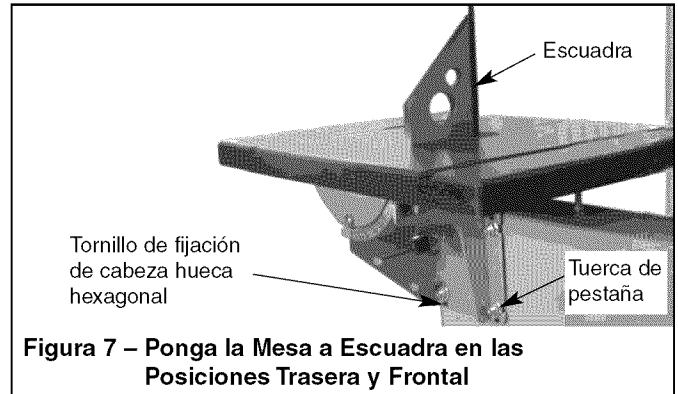

Figura 8 – Instale el Riel de Guía

ENSAMBLAJE E INSTALACION DEL REBORDE PARA ASERRAR A LO LARGO

Consulte las Figuras 9 y 10.

- Para ensamblar el reborde para aserrar a lo largo, instale el portador del reborde (A) en el riel de guía (B) usando el perno de carruaje M8x50 (C) y la tuerca de mariposa (D).
- Instale el reborde (E) en el portador del reborde con las dos tuercas moleteadas (F) y los dos pernos de carruaje M6x40 (G) y use la manilla de ajuste del reborde (H) para ajustarlo y para fijarlo en posición (véase la Figura 9).



Figura 9 – Diagrama del Reborde para Aserrar a lo Largo

El reborde para aserrar a lo largo de esta sierra de banda puede utilizarse en cualquiera de los dos lados de la hoja, fijando el reborde en el lado apropiado del portador del reborde (véase la Figura 10 en la página 24).

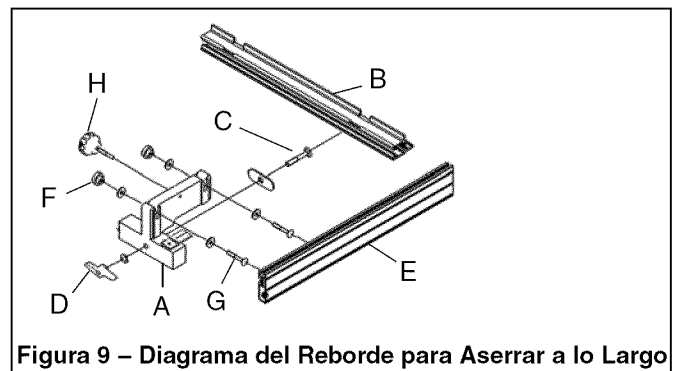

Figura 10 – Reborde para Aserrar a lo Largo

INSTALACION DE LA MANILLA DE TENSION DE LA HOJA

- Coloque la manilla de tensión de la hoja en el tensor de la hoja (véase la Figura 11).

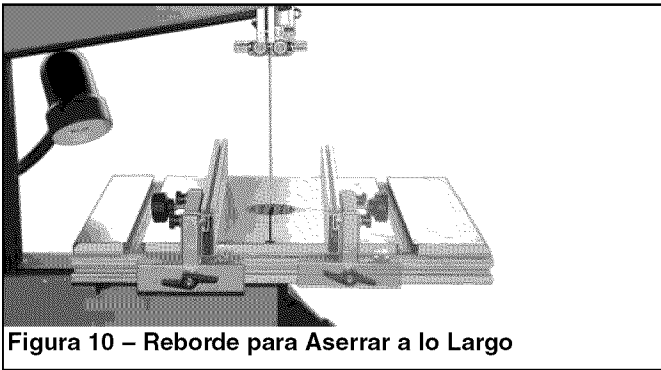

Figura 11 – Instale la Manilla de Tensión de la Hoja

MONTAJE DE LA SIERRA DE BANDA EN LA PLATAFORMA

- Para garantizar una suficiente estabilidad vertical de la máquina, debe anclarse ésta con pernos en la plataforma (consulte la instrucción anterior sobre cómo colocar la máquina en la plataforma). Para este propósito, se incluyen agujeros de montaje de 6 mm en la base de la máquina (véase la Figura 12).



Figura 12 – Agujeros de Montaje de 6 mm

UTILICE UN COLECTOR DE POLVO ADECUADO

- La sierra de banda incluye un orificio de salida de polvo de 2½" y otro de 4" (véase la Figura 13). Se recomienda que cuando se use la sierra de banda, ésta esté conectada a un colector de polvo adecuado.

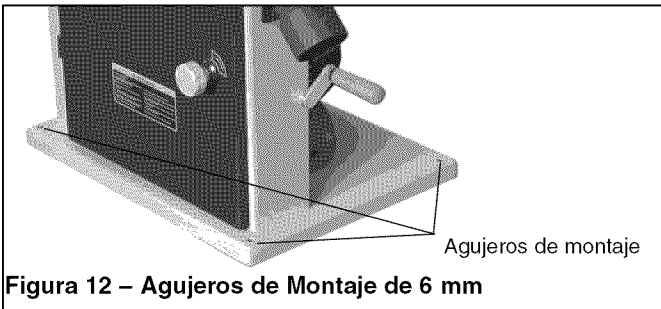

Figura 13 – Orificios de Salida del Polvo

MONTAJE DEL PORTAHERRAMIENTAS

- Monte el portaherramientas en la columna de la sierra de banda con dos tornillos de cabeza de placa. Obtenga dos tornillos de cabeza de placa de la bolsa de partes sueltas. Monte el portaherramientas en la columna e instale un tornillo de cabeza de placa en cada agujero, y luego apriételos con un destornillador Phillips (véase la Figura 14).

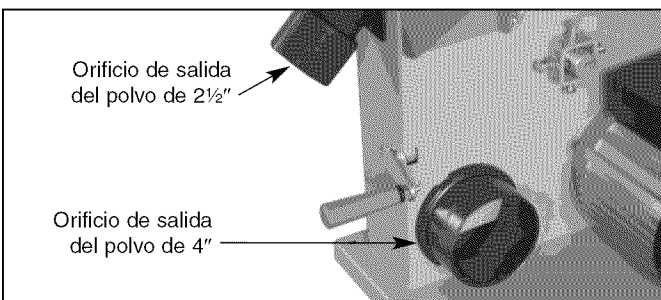

Figura 14 – Monte el Portaherramientas

INSTALACION DEL MANGO DE LA MANIVELA

- Instale el mango de la manivela en el brazo de la manivela de tensión de la hoja con la tuerca hexagonal M6 (véase la Figura 15).

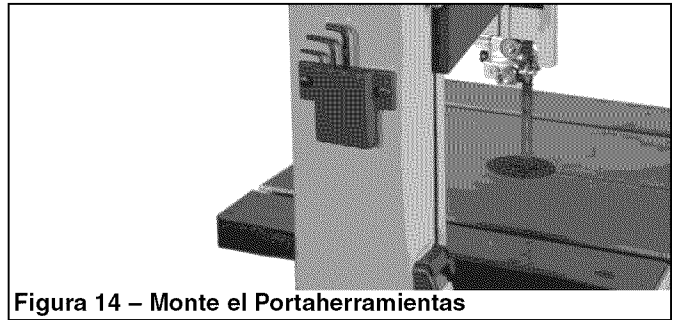

Figura 15 – Instale el Mango de la Manivela



Figura 16 – Conozca su Sierra de Banda

INSTALACION

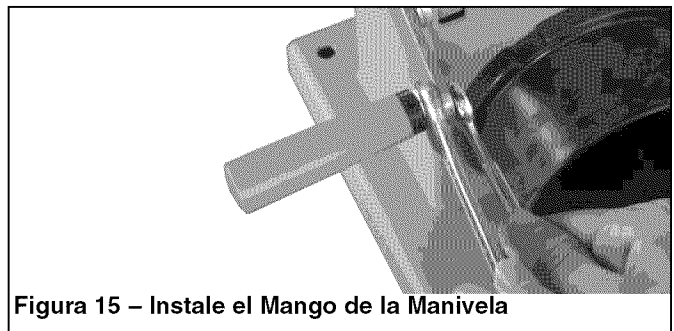
MOTOR

La sierra de banda se suministra con un motor de $\frac{3}{4}$ HP.

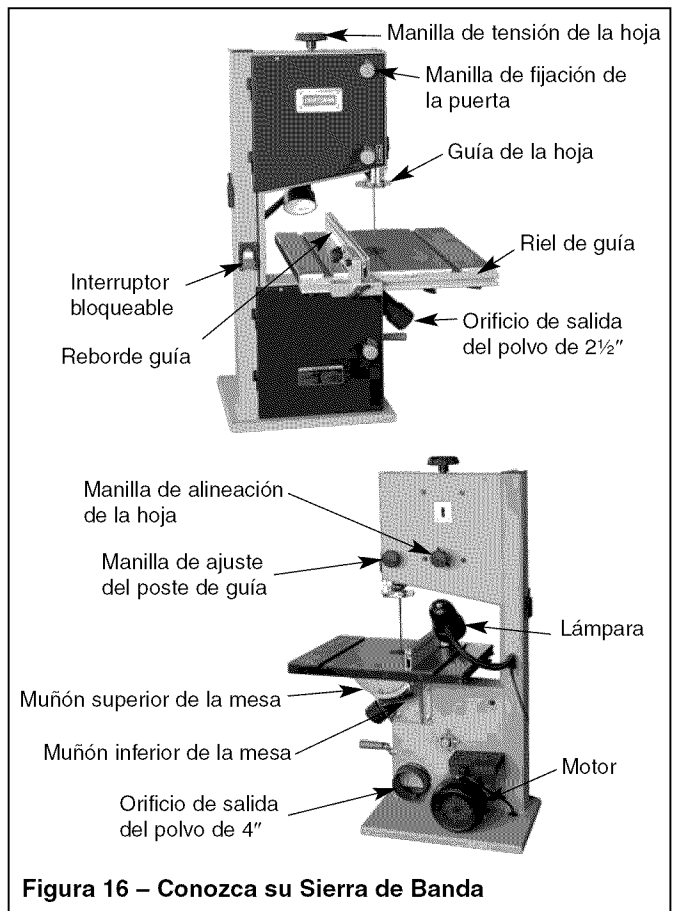
El motor de CA de 120 voltios tiene las siguientes especificaciones:

Caballos de fuerza $\frac{3}{4}$
Voltaje 120
Amperaje 7
Hertzios 60
Fase Monofásico
RPM 1720

ADVERTENCIA: Un electricista calificado debe hacer todas las conexiones eléctricas.

CONEXIONES ELECTRICAS

ADVERTENCIA: Cerciórese de que la unidad esté apagada y desconectada de la fuente de alimentación siempre que se inspeccione el cableado.

FUENTE DE ALIMENTACION

La sierra de banda viene precableada para uso con una fuente de alimentación de 120 voltios, 60 Hz.

El motor ha sido diseñado para funcionar al voltaje y frecuencia especificados. Las cargas normales se pueden manejar con seguridad con voltajes no mayores de 10% por encima o por debajo del voltaje especificado.

El hacer funcionar la unidad con voltajes fuera del rango especificado puede sobrecalentar la herramienta y quemar el motor. Para cargas pesadas es necesario que el voltaje en las terminales del motor no sea inferior al voltaje especificado. La fuente de alimentación del motor está controlada por un interruptor basculante unipolar.

INSTRUCCIONES PARA LA CONEXION A TIERRA

Consulte las Figuras 17 y 18.

ADVERTENCIA: Si no se conecta correctamente el conductor a tierra del equipo, se corre el riesgo de una descarga eléctrica. El equipo debe estar conectado a tierra mientras se usa para proteger al operador contra una descarga eléctrica.

- Si no entiende las instrucciones de conexión a tierra o tiene dudas en cuanto a si la herramienta está correctamente conectada a tierra, consulte con un electricista calificado.

A fin de protegerlo contra una descarga eléctrica, esta herramienta está equipada con un cordón de tres conductores, aprobado y clasificado para 150 V, y con un enchufe de tres puntas del tipo de conexión a tierra.

- El enchufe de conexión a tierra debe conectarse directamente a un receptáculo para 3 puntas instalado y conectado debidamente a tierra, tal como se muestra en la Figura 17.

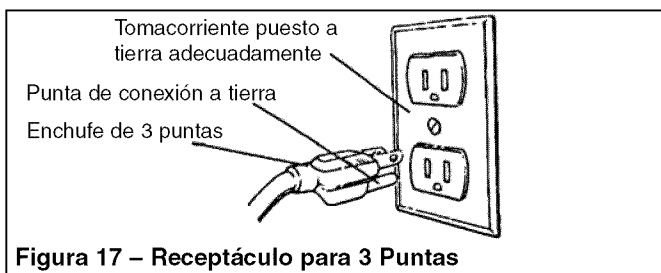

- No retire ni modifique en forma alguna la punta de conexión a tierra. En caso de un mal funcionamiento o una avería, la conexión a tierra proporciona una ruta de menor resistencia para la descarga eléctrica.

ADVERTENCIA: Al conectar o desconectar el enchufe del tomacorriente, no permita que los dedos toquen las terminales o el enchufe.

- El enchufe debe conectarse en el tomacorriente correspondiente que haya sido instalado y conectado a tierra debidamente, de acuerdo con todos los códigos y regulaciones locales. No modifique el enchufe que se incluye. Si no cabe en el tomacorriente, solicite a un electricista calificado que instale un tomacorriente adecuado.
- Revise periódicamente los cordones de la herramienta, si están dañados, llévelos a un centro de servicio autorizado para que los reparen.
- El conductor verde (o verde y amarillo) del cable es para conexión a tierra. Si es necesario reparar o reemplazar el cordón eléctrico o el enchufe, no conecte el cable verde (o verde y amarillo) a un terminal energizado.

Si se cuenta únicamente con un receptáculo para dos puntas, éste deberá ser reemplazado con un receptáculo para tres puntas debidamente conectado a tierra e instalado de acuerdo con las Normas para Instalaciones Eléctricas (National Electric Code) y los códigos y regulaciones locales.

ADVERTENCIA: Esta tarea deberá ser realizada por un electricista calificado.

Hay disponible un adaptador temporal de 3 puntas a 2 puntas con conexión a tierra (véase la Figura 18) para conectar los enchufes a un tomacorriente bipolar que esté correctamente puesto a tierra.

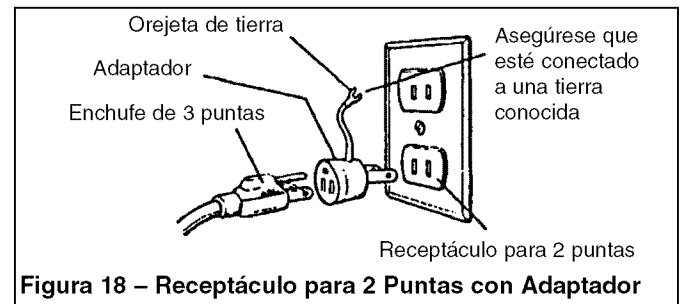

- No utilice este tipo de adaptadores a menos que esté permitido por los códigos y regulaciones nacionales y locales. (En Canadá no se permite el uso de los adaptadores de 3 puntas a 2 puntas con conexión a tierra.) Cuando esté permitido utilizar este tipo de adaptadores, la lengüeta rígida de color verde o el terminal en el lado del adaptador deberán estar bien conectados a una tierra permanente, como sería una tubería de agua debidamente conectada a tierra, un tomacorriente debidamente conectado a tierra o un sistema de cables debidamente conectado a tierra.

Muchos de los tornillos de la placa de cubierta, las tuberías de agua y las cajas de tomacorriente no están debidamente conectados a tierra. Para garantizar que la conexión a tierra sea efectiva, un electricista calificado debe verificar los medios de conexión a tierra.

CORDONES DE EXTENSION

- El uso de cualquier tipo de cordón de extensión ocasionará una caída en el voltaje y una pérdida de potencia.
- Los alambres del cordón de extensión deben tener el tamaño suficiente para transportar la corriente adecuada y mantener el voltaje correcto.
- Utilice la tabla para determinar el tamaño mínimo del alambre (según la norma AWG) del cordón de extensión.
- Utilice únicamente cordones de extensión trifilares que cuenten con enchufes tipo conexión a tierra de tres puntas y receptáculos tripolares que funcionen con el enchufe de la herramienta.
- Si el cordón de extensión está desgastado, roto o dañado en cualquier forma, reemplácelo inmediatamente.

LONGITUD DEL CORDON DE EXTENSION

Tamaño del cable	Norma AWG
Hasta 25 pies	18

AVISO: No se recomienda utilizar cordones de extensión de más de 25 pies de largo.

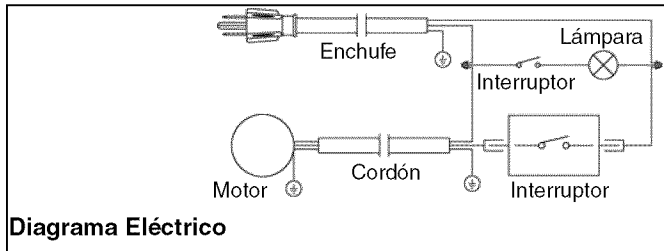

ADVERTENCIA: Esta máquina debe ser puesta a tierra. Para evitar el riesgo de electrocución o incendio, toda reparación del sistema eléctrico debe ser realizada sólo por un electricista calificado, usando partes de repuesto genuinas.

OPERACION

La Sierra de Banda de 12² Craftsman cuenta con un bastidor construido con acero soldado y una superficie de mesa de hierro fundido para garantizar su durabilidad. Está diseñada para cortar maderas duras y blandas, así como metales no ferrosos y plástico. La sierra incluye una plataforma y un reborde para aserrar a lo largo. Su manilla para tensar y destensar rápidamente facilita y agiliza los cambios de velocidad de la hoja. La sierra también tiene dos orificios de recolección de polvo de 2½ pulg. y 4 pulg., una ventana de tensión de la hoja y una lámpara de trabajo.

ESPECIFICACIONES

Profundidad de la garganta a 90°	12"
Profundidad de corte máxima a 90°	7"
Profundidad de corte máxima a 45°	4"
Tamaño de la mesa	16 x 21 ³ / ₈ "
Inclinación de la mesa	0° a 45°
Diámetro de la rueda	12 ¹ / ₄ "
Longitud de la hoja	89 ¹ / ₂ "
Ancho de la hoja	1 ¹ / ₈ - 1 ¹ / ₂ "
Velocidad de la hoja	1450/3000 PPM
Dimensiones generales	24 x 32 x 65"
Peso	158 lb
Peso de embarque	167 lb
Orificio colector de polvo (2)	2½ y 4"

PRECAUCIONES DE SEGURIDAD

ADVERTENCIA: Tenga siempre en cuenta las siguientes precauciones.

- Cuando ajuste o reemplace partes de la sierra de banda, siempre apague la unidad y desconecte el enchufe de la fuente de alimentación.
- Asegúrese que las guías de la hoja estén situadas correctamente.
- Utilice la hoja adecuada para la pieza que se va a cortar.
- Utilice una hoja afilada. Reemplace las hojas gastadas o aquellas que les falten dientes.
- Asegúrese que la hoja tenga la tensión adecuada y avance en la dirección correcta.
- Utilice la velocidad adecuada de hoja para el trabajo que esté realizando.

- A fin de lograr un óptimo rendimiento, no detenga el motor ni reduzca su velocidad. Use la presión adecuada de alimentación.
- Fije la pieza de trabajo en una posición estable.
- Compruebe que todos los protectores estén instalados.
- Después de encender la unidad, espere hasta que la hoja llegue a su velocidad máxima.
- Mantenga las manos alejadas de la hoja y de todas las partes móviles.
- Siempre use protección para los ojos o para la cara.
- Siempre detenga la sierra de banda antes de retirar toda pieza residual de la mesa.
- Nunca intente aserrar una pieza que no tenga una superficie plana, a menos que se utilice un soporte adecuado.
- Siempre sujete firmemente el material y alimente éste en la hoja a velocidad moderada.
- Siempre apague la máquina si se va a retirar el material de la hoja después de un corte incompleto.
- Asegúrese que la tensión de la hoja y la alineación de la hoja estén debidamente ajustadas.
- Haga cortes de "alivio" antes de cortar curvas largas.
- Destense la hoja cuando no se vaya a utilizar la sierra por un lapso de tiempo prolongado.

ADVERTENCIA: Antes de encender la sierra, verifique que no le falten partes ni tenga partes que no funcionen correctamente o estén dañadas o rotas, tales como el interruptor del motor u otro control de funcionamiento, un dispositivo de seguridad o el cordón de alimentación. Si es así, apague la sierra y desenchúfela hasta que la pieza en cuestión sea reparada o reemplazada correctamente.

INTERRUPTOR DE ENCENDIDO/APAGADO (ON/OFF)

Consulte la Figura 19.

El interruptor de Encendido/Apagado se halla en la parte delantera izquierda de la columna de la sierra. Para encender la sierra, lleve el interruptor a la posición superior. Para apagar la sierra, lleve el interruptor a la posición inferior.

Se puede trabar el interruptor para impedir el uso no autorizado de la sierra. Para trabar el interruptor:

- Ponga el interruptor en la posición OFF (apagado) y desconecte la sierra de la fuente de alimentación.
- Extraiga la llave. El interruptor no se puede cerrar sin la llave.

AVISO: Si se extrae la llave con el interruptor en la posición ON (encendido), se puede llevar a la posición OFF (apagado) pero no a la de encendido nuevamente.

- Para volver a insertar la llave, deslice e inserte ésta en la ranura del interruptor hasta que enganche.

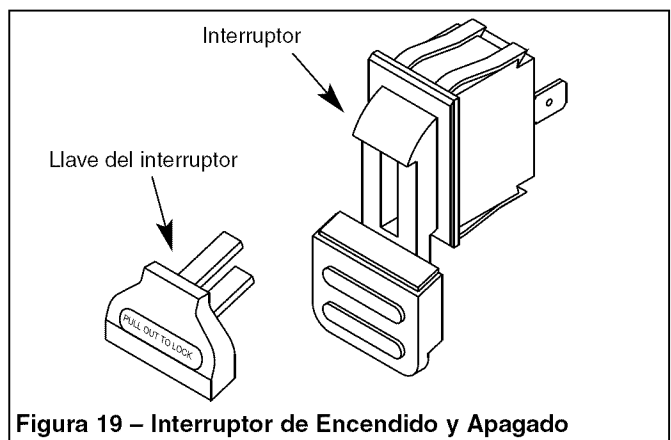

AJUSTES

La alineación, tensión y las guías de la hoja han sido ajustadas correctamente en la fábrica. Sin embargo, los ajustes podrían cambiar durante el transporte de la unidad.

Se recomienda verificar estos ajustes antes de usar la sierra.

AJUSTE DE LA TENSION DE LA HOJA

- Para aflojar la tensión de la hoja, gire la manilla de tensión de la hoja hacia la izquierda y el indicador de tensión mostrará un valor de tensión más bajo. Para aumentar la tensión de la hoja, gire la manilla de tensión hacia la derecha, y el indicador de tensión mostrará un valor de tensión más alto (véase la Figura 20).



Figura 20 – Ajuste la Tensión de la Hoja

CAMBIO Y AJUSTE DE LA HOJA DE LA SIERRA

Esta sierra de banda viene equipada de la fábrica con una hoja de uso general para cortar madera. La hoja de la sierra se instala antes de la entrega de la unidad. Para cambiar la hoja de la sierra, se debe seguir el siguiente procedimiento:

ADVERTENCIA: Para evitar sufrir lesiones debido a un arranque inesperado, siempre que cambie la hoja de la sierra o haga ajustes, apague la sierra de banda y desconecte el cordón de alimentación del tomacorriente principal. Para evitar sufrir lesiones en las manos cuando manipule la hoja de la sierra, utilice guantes siempre que sea necesario.

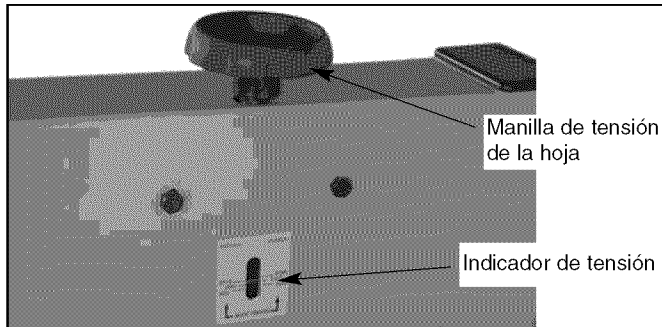
- Retire de la mesa el reborde para aserrar a lo largo, el riel guía, la manilla de fijación y el tornillo.
- Gire las manillas de fijación de las puertas superior e inferior para abrir las puertas.
- Gire hacia la izquierda la manilla de tensión de la hoja en la parte superior del alojamiento de la rueda superior para aflojar la tensión de la hoja hasta que la hoja de la sierra se haya destensado (visto desde arriba). Véase la Figura 21.



Figura 21 – Ajuste la Tensión de la Hoja

- Desmonte la hoja de la sierra de las ruedas superior e inferior.
- Cuando monte la nueva hoja de la sierra, asegúrese que los dientes de la hoja estén orientados hacia abajo y hacia usted en la posición donde la hoja de la sierra pasa a través de la mesa.

- Vuelva a tensar la nueva hoja de la sierra y revise la alineación de la hoja, girando manualmente la rueda superior. La hoja de la sierra deberá avanzar montada en el centro de las ruedas de la sierra de banda.
- Si es necesario, ajuste la alineación de la hoja de la sierra; para esto, siga los procedimientos de ALINEACION DE LA HOJA DE LA SIERRA.
- Vuelva a instalar en la mesa el reborde para aserrar a lo largo, el riel guía, la manilla de fijación y el tornillo.
- Gire las manillas de fijación de las puertas superior e inferior para cerrar las puertas antes de reconectar la fuente de alimentación.

ALINEACION DE LA HOJA DE LA SIERRA

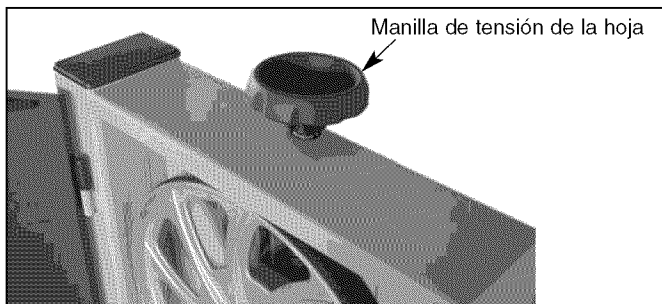
Consulte la Figura 22.

Ajuste la alineación de la hoja de la sierra antes de ajustar las guías de la hoja.

Después de instalar y tensar la hoja de la sierra, ajuste manualmente la manilla de alineación para alinear la hoja de la sierra (véase la Figura 22). La hoja de la sierra deberá avanzar montada en el centro de las ruedas de la sierra de banda. Cuando logre el ajuste correcto, fije la manilla de alineación con la manilla de fijación.



Figura 22 – Alineación de la Hoja de la Sierra

AJUSTE DE LA ALTURA DE CORTE

- La guía superior de la hoja debe colocarse lo más cerca posible contra la pieza de trabajo.
- Para ajustar esta altura, afloje la manilla de fijación al lado del alojamiento de la rueda superior (véase la Figura 23).

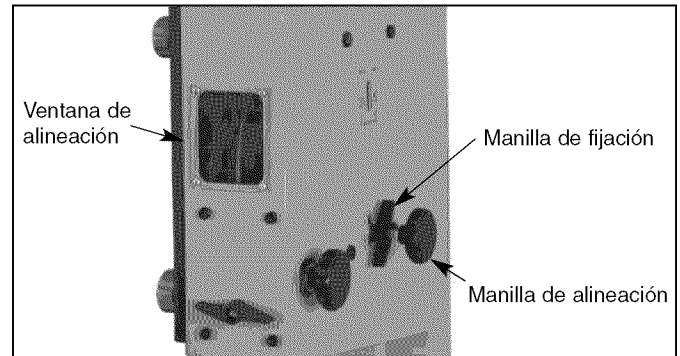

Figura 23 – Ajuste de la Profundidad de Corte

- Gire la manilla de ajuste del poste de guía para ajustar la guía de la hoja a la altura necesaria.
- Apriete la manilla de fijación después de hacer el ajuste.

AJUSTE DE LAS GUIAS DE LA HOJA

Consulte las Figuras 24, 25 y 26 en la página 10.

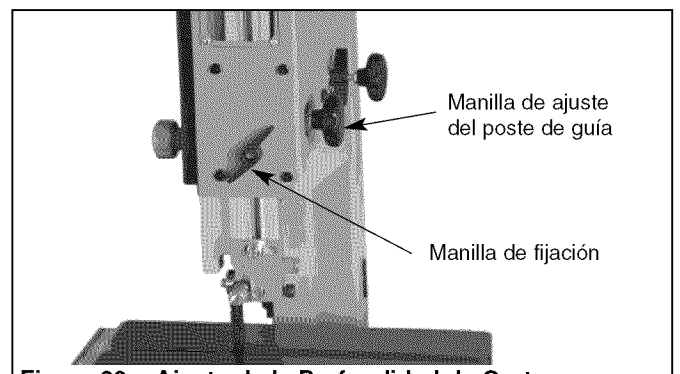
La guía superior de la hoja

- Para ajustar las guías superiores de la hoja, primero sitúe las guías derecha e izquierda de rodillo con respecto a la hoja, aflojando la tuerca de fijación (Figura 24) y moviendo el portaguías hasta que ambas guías de rodillo estén a aproximadamente $\frac{1}{16}$ " detrás de los espacios entre los dientes de la hoja de la sierra.
- Afloje el tornillo de ajuste de la guía (Figura 24) en cada lado de la hoja de la sierra y gire las perillas de microajuste para ajustar las dos guías de rodillo a no más de $\frac{1}{32}$ " de la hoja de la sierra. No coloque las guías de rodillo demasiado cerca, porque eso afectará adversamente la vida útil de la hoja de la sierra.

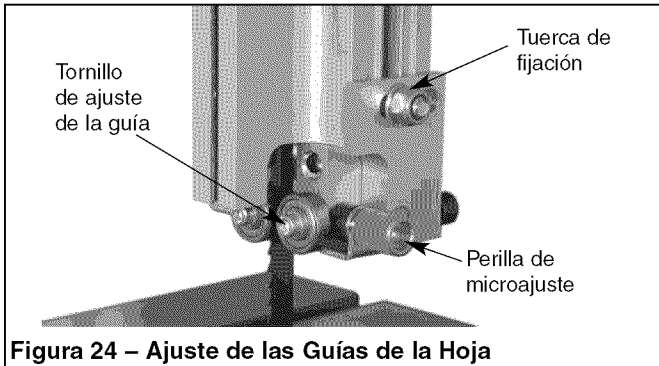

- Afloje el tornillo de ajuste de la guía (Figura 25) y gire la perilla de microajuste para ajustar la guía del rodillo trasero para que quede apenas separada de la parte posterior de la hoja de la sierra.
- Cuando logre el ajuste correcto, fije la guía del rodillo en posición con el tornillo de ajuste de la guía (Figura 25).

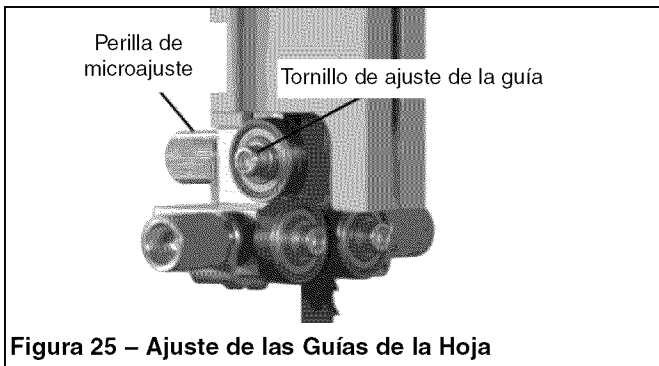

La guía inferior de la hoja

- Para ajustar las guías inferiores de la hoja, primero sitúe las guías derecha e izquierda de rodillo con respecto a la hoja, aflojando la tuerca de fijación (Figura 26) y moviendo el portaguías hasta que ambas guías de rodillo estén a aproximadamente $\frac{1}{16}$ " detrás de los espacios entre los dientes de la hoja de la sierra.
- Afloje el tornillo de ajuste de la guía (Figura 26) y gire las perillas de microajuste en cada lado de la hoja de la sierra para ajustar las dos guías de rodillo a no más de $\frac{1}{32}$ " de la hoja de la sierra. No coloque las guías de rodillo demasiado cerca, porque eso afectará adversamente la vida útil de la hoja de la sierra.
- Desbloquee el tornillo de ajuste de la guía (Figura 26) y gire el tornillo de microajuste para ajustar la guía del rodillo trasero para que quede apenas separada de la parte posterior de la hoja de la sierra.

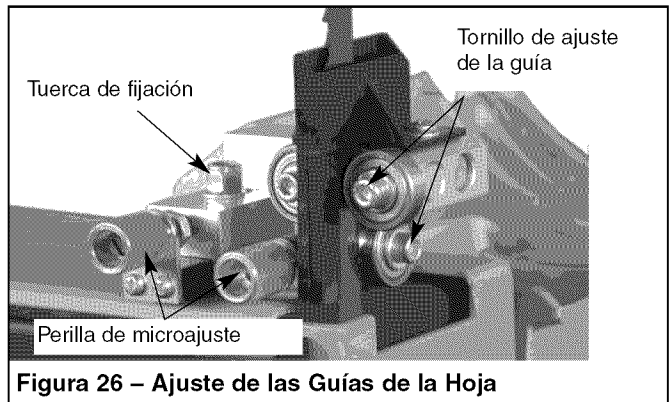

- Cuando logre el ajuste correcto, fije las guías de rodillo en posición con los tornillos de ajuste de las guías (Figura 26).

INCLINACION DE LA MESA

La mesa se inclina de 0 a 45 grados para hacer cortes biselados.

- Para inclinar la mesa, afloje la manilla de fijación en el muñón de la mesa, ajuste la mesa al ángulo necesario y apriete la manilla de fijación de mariposa (véase la Figura 27).

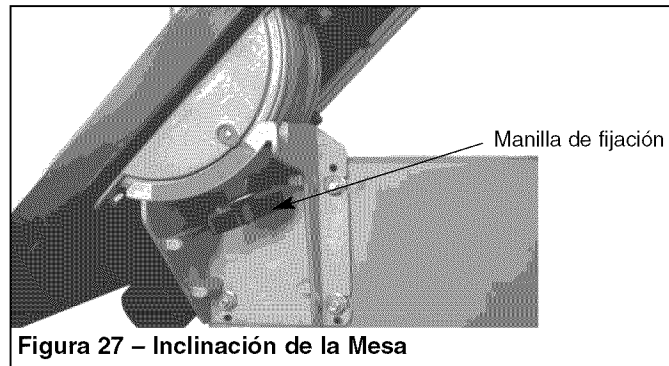

- Se recomienda verificar el ajuste de ángulo correcto con una guía de ángulos, o haciendo cortes de prueba en piezas de madera de desecho. Ajuste el indicador según corresponda usando un destornillador de cabeza Phillips.

AJUSTE DEL REBORDE GUIA

Consulte las Figuras 28 y 29 en las páginas 28 y 29.

- El alineamiento vertical del reborde para aserrar a lo largo se realiza ajustando las dos tuercas moleteadas y la manilla de ajuste del reborde.

El reborde debe ajustarse verticalmente con una escuadra adecuada colocada en la superficie de la mesa.

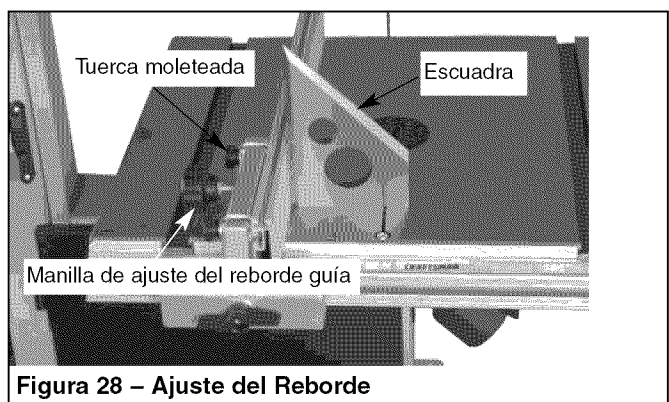

- El alineamiento horizontal del reborde para aserrar a lo largo se realiza ajustando las dos tuercas moleteadas y la manilla de ajuste del reborde.

El reborde debe alinearse con las ranuras de la mesa a lo largo de su longitud (véase la Figura 29).



Figura 29 – Ajuste del Reborde

AJUSTE DE LA ESCALA DEL REBORDE PARA ASERRAR A LO LARGO

- Para ajustar la escala del reborde para aserrar a lo largo, afloje los cuatro tornillos de mariposa que están debajo de la mesa y mueva lateralmente la escala y el riel de guía para ajustarlos. Vuelva a apretar los tornillos de mariposa cuando el ajuste esté correcto (véase la Figura 30).

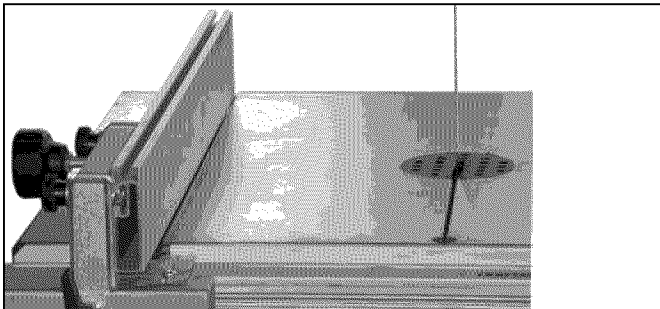

Figura 30 – Escala del Reborde para Aserrar a lo Largo

El ajuste se puede verificar, ajustando el reborde a un cierto grosor y cortando una pieza de prueba. Cuando el ajuste es correcto, el grosor de la pieza de prueba corresponderá con el ajuste de la escala del reborde para aserrar a lo largo.

CAMBIO DE VELOCIDAD DE LA HOJA

Esta sierra de banda tiene dos velocidades de hoja: 1450 pies/min. para maderas duras, algunos plásticos y ciertos metales no ferrosos, y 3000 pies/min. para toda otra madera.

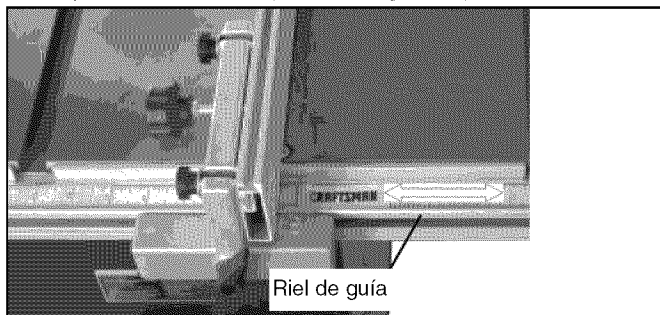
La rueda de banda inferior tiene dos poleas multi-V integradas y el eje del motor tiene una polea de forma multi-V doble.

La correa de propulsión pasa alrededor de la polea de la rueda de banda, la polea del motor y la rueda de tensión. La tensión de la banda se afloja y se aplica usando el mango de la manivela. Esto mueve la rueda de tensión y permite cambiar la velocidad (véase la Figura 31).



Figura 31 – Cambio de Velocidad de la Hoja

Antes de cambiar la velocidad, siempre asegúrese que se haya desenchufado la máquina del suministro eléctrico.

Para la alta velocidad de 3000 pies/min, se debe montar la correa en las poleas traseras del motor y la rueda de banda (véase la Figura 32).

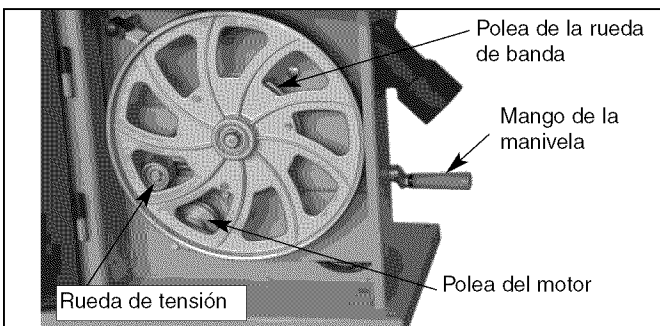

Figura 32 – Cambio de Velocidad de la Hoja

Para la velocidad baja de 1450 pies/min, se debe montar la correa en las poleas frontales del motor y la rueda de banda (véase la Figura 33).

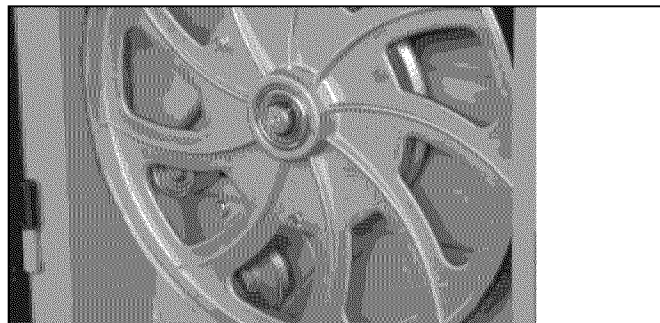

Figura 33 – Cambio de Velocidad de la Hoja

SELECCION DE LA HOJA

- Las hojas varían según el tipo de material, tamaño de la pieza de trabajo y tipo de corte que se vaya a realizar.
- Las características que diferencian a las hojas son el ancho, el espesor y el paso.

ANCHO DE LA HOJA

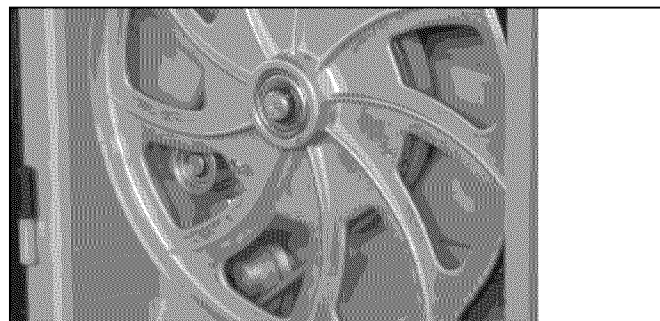
- El ancho de la hoja es la distancia desde la punta del diente hasta la parte posterior de la hoja.
- El ancho de la hoja afecta su rigidez. Una hoja más ancha se desvía menos y produce un corte más recto.
- El ancho de la hoja también limita el radio más pequeño que se puede cortar. Una hoja de $\frac{1}{4}$ de ancho puede cortar alrededor de $\frac{1}{2}$ de radio.

ESPESOR DE LA HOJA

- El espesor de la hoja es la distancia entre sus lados. Mientras mayor es su espesor, mayor es su rigidez y más fuertes sus dientes.
- Una hoja angosta y de mayor espesor se usa para cortar curvas mientras que una hoja ancha y de menor espesor se usa para hacer cortes largos y rectos.

PASO DE LA HOJA

- El paso es el número de dientes por pulgada o el tamaño del diente. Una hoja con más dientes por pulgada produce un corte más uniforme.
- El tipo de material que se está cortando determina el número de dientes que tienen que estar en contacto con la pieza de trabajo.

- En el caso de materiales blandos, la hoja adecuada debe tener entre 6 y 8 dientes por pulgada.
- Cuando se corten materiales más duros, donde los golpes son más nocivos, se recomienda usar una hoja de 8 a 12 dientes por pulgada.
- Siempre debe haber al menos tres dientes en contacto con el corte para evitar golpear la hoja.
- La hoja se golpea cuando el paso es muy grande y el diente encuentra demasiado material. Esto puede romper los dientes de la hoja.
- Los fabricantes de hojas tienen y pueden suministrar información sobre las hojas para aplicaciones específicas.

TIPO DE CORTE

- El corte de contorno se hace guiando la pieza de trabajo a mano libre para producir formas curvas.
- El corte biselado se hace inclinando la mesa de la sierra y aplicando la técnica adecuada para guiar la pieza de trabajo.
- Independientemente de la técnica de guía de la pieza de trabajo que se esté usando, se debe usar un soporte adecuado para toda pieza que sobresalga de la mesa por más de 5".

CORTE DE CONTORNO

- Cuando realice cortes de contorno, use ambas manos para mantener la pieza de trabajo horizontal sobre la mesa y guiarla por la trayectoria deseada.
- Evite poner las manos en línea con la hoja. Si se le resbalan, pueden hacer contacto con la hoja.
- Trate de pararse hacia la parte delantera de la sierra y ponga las manos sobre la parte de la mesa que está a la derecha de la hoja y antes del corte.
- Corte las esquinas pequeñas aserrando a su alrededor. Corte con la sierra para eliminar el material residual hasta que logre la forma deseada.

CORTE BISELADO

Consulte la Figura 27 en la página 28.

Realice el corte biselado inclinando la mesa al grado deseado.

- Desbloquee la mesa, aflojando la tuerca de mariposa que está en la parte posterior de la unidad.
- Incline la mesa a la posición deseada.
- Fije la mesa en posición, apretando la tuerca de mariposa.

GUIA DE INGLETES

- Use la guía de ingletes (accesorio opcional) para fijar y sujetar la pieza de trabajo en el ángulo deseado y producir así cortes en ángulo. Use la escala para ajustar la guía en el ángulo deseado.

ADVERTENCIA: Nunca use simultáneamente la guía de ingletes y el reborde para serrar a lo largo. La hoja se puede atascar en la pieza de trabajo. El operador puede lesionarse y/o la pieza de trabajo se puede dañar.

ESCOBILLA PARA LIMPIAR LA HOJA

Consulte la Figura 34 en la página 14.

- Asegúrese que la escobilla (Clave No. 75) haga contacto con la hoja para eliminar adecuadamente todas las partículas extrañas de la rueda impulsora.

MANTENIMIENTO

Consulte la Figura 34 en la página 14.

Los pasos necesarios para mantener la sierra en condiciones óptimas de funcionamiento se describen en la sección "Instrucciones de Operación". Será necesario tomar las precauciones de seguridad antes de trabajar con la sierra.

Para un mantenimiento adecuado:

- Mantenga la sierra limpia y seca. Limpie donde se hayan acumulado virutas o aserrín.
- Lubrique las superficies no pintadas con una aplicación ligera de aceite de máquina de mediana viscosidad para evitar la corrosión posterior a la limpieza.
- Reemplace las hojas gastadas y las que hayan perdido dientes. Una sierra limpia con una hoja afilada producirá el mejor corte.
- Las partes internas de la sierra de banda vienen de la fábrica totalmente aceitadas y no requieren ser lubricadas nuevamente.

ADVERTENCIA: Asegúrese que la sierra esté desconectada de la fuente de alimentación eléctrica antes de tratar de dar servicio o retirar cualquier componente.

ADVERTENCIA: Cualquier intento de reparar el motor puede constituir un peligro a menos que sea realizado por un técnico profesional.

Puede obtener servicio de reparación en el centro Sears más cercano.

CAMBIO DE LA CORREA DE PROPULSION

- Gire hacia la izquierda la manilla de tensión de la hoja en la parte superior de la sierra de banda para destensar la hoja.
- Afloje la tensión de la correa con el mango de la manivela.
- Con alicates para anillas (C-clip) (no suministrado), retire el anillo de retención del centro de la rueda inferior.
- Deslice cuidadosamente la rueda inferior hacia delante y a la vez retire la hoja de la sierra de esta rueda.
- Retire la correa de propulsión vieja e instale la correa nueva (asegúrese que las costillas de la correa de propulsión estén asentadas correctamente antes de volver a instalar y tensar la correa de propulsión).
- Siga los procedimientos de CAMBIO Y AJUSTE DE LA HOJA DE LA SIERRA y de ALINEACION DE LA HOJA DE LA SIERRA, antes de restablecer la alimentación eléctrica para la sierra de banda y configurar la sierra para usarla.

IDENTIFICACION DE PROBLEMAS

SINTOMA	CAUSAS(S) POSIBLE(S)	MEDIDA CORRECTIVA
La máquina no funciona cuando se enciende.	<ol style="list-style-type: none"> 1. No hay suministro eléctrico. 2. Interruptor defectuoso. 3. Motor defectuoso. 	<ol style="list-style-type: none"> 1. Revise el cable para ver si está roto. 2. Reemplace el interruptor bloqueable. 3. Reemplace el motor.
La hoja de la sierra no se mueve cuando el motor está funcionando.	<ol style="list-style-type: none"> 1. No se ha apretado la manilla de tensión de la hoja. 2. La hoja se ha salido de una de las ruedas. 3. La hoja de la sierra se ha roto. 4. La correa de propulsión se ha roto. 	<ol style="list-style-type: none"> 1. Apague el motor y apriete la manilla de tensión de la hoja. 2. Abra las puertas y revise. 3. Reemplace la hoja. 4. Reemplace la correa.
La hoja de la sierra no corta en línea recta.	<ol style="list-style-type: none"> 1. No se está utilizando un reborde para aserrar a lo largo. 2. La velocidad de alimentación es demasiado alta. 3. Los dientes de la hoja están desgastados o dañados. 4. Las guías de la hoja no están ajustadas adecuadamente. 	<ol style="list-style-type: none"> 1. Utilice un reborde para aserrar a lo largo. 2. Aplique una presión ligera en la pieza de trabajo. Asegúrese que la hoja de la sierra no se doble. 3. Utilice una hoja de sierra nueva. 4. Ajuste las guías de la hoja (véase las instrucciones en la sección OPERACION).
La hoja de la sierra no corta, o corta muy lentamente.	<ol style="list-style-type: none"> 1. Los dientes están desgastados, debido al corte de materiales duros o el largo uso de la hoja. 2. Se instaló incorrectamente la hoja de la sierra en la sierra de banda. 	<ol style="list-style-type: none"> 1. Reemplace la hoja de la sierra; utilice una hoja de sierra de 6 DPP (dientes por pulgada) para cortar madera y materiales suaves. Utilice una hoja de sierra de 14 DPP (dientes por pulgada) para cortar materiales más duros. La hoja de sierra de 14 DPP (dientes por pulgada) siempre corta más lentamente debido a los dientes más finos y al rendimiento de corte más lento. 2. Instale correctamente la hoja de la sierra.
El aserrín se acumula en el interior de la máquina.	Esto es normal.	Limpie regularmente la máquina. Abra las puertas y extraiga el aserrín con una aspiradora.
Hay aserrín en el interior del alojamiento del motor.	Esto es normal.	Limpie las ranuras de ventilación del motor con una aspiradora. De vez en cuando limpie el aserrín para evitar que sea aspirado y se acumule en el interior del alojamiento.
La máquina no corta a 45 ó 90 grados.	<ol style="list-style-type: none"> 1. La mesa no está a 90 grados con la hoja. 2. La hoja de la sierra está desgastada o se aplicó demasiada presión en la pieza de trabajo. 	<ol style="list-style-type: none"> 1. Ajuste la mesa. 2. Reemplace la hoja de la sierra o aplique menos presión en la pieza de trabajo.
No se puede situar correctamente la hoja de la sierra en las ruedas.	<ol style="list-style-type: none"> 1. Las ruedas no están alineadas o hay un cojinete defectuoso. 2. No se ha ajustado correctamente la manilla de alineación de la hoja. 3. La hoja de la sierra es inferior. 	<ol style="list-style-type: none"> 1. Reemplace el cojinete. 2. Ajuste la manilla de alineación de la hoja (véase las instrucciones en la sección OPERACION). 3. Reemplace la hoja de la sierra.

Get it fixed, at your home or ours!

Your Home

For expert troubleshooting and home solutions advice:

manage  home

www.managemyhome.com

For repair – **in your home** – of **all** major brand appliances, lawn and garden equipment, or heating and cooling systems, **no matter who made it, no matter who sold it!**

For the replacement parts, accessories and owner's manuals that you need to do-it-yourself.

For Sears professional installation of home appliances and items like garage door openers and water heaters.

1-800-4-MY-HOME[®] (1-800-469-4663)

Call anytime, day or night (U.S.A. and Canada)

www.sears.com www.sears.ca

Our Home

For repair of carry-in items like vacuums, lawn equipment, and electronics, call anytime for the location of your nearest

Sears Parts & Repair Service Center

1-800-488-1222 (U.S.A.) **1-800-469-4663** (Canada)

www.sears.com www.sears.ca

To purchase a protection agreement on a product serviced by Sears:

1-800-827-6655 (U.S.A.) **1-800-361-6665** (Canada)

Para pedir servicio de reparación a domicilio, y para ordenar piezas:

1-888-SU-HOGAR[®]

(1-888-784-6427)

Au Canada pour service en français:

1-800-LE-FOYER^{MC}

(1-800-533-6937)

www.sears.ca

Sears

® Registered Trademark / TM Trademark / SM Service Mark of Sears Brands, LLC

® Marca Registrada / TM Marca de Fábrica / SM Marca de Servicio de Sears Brands, LLC

^{MC} Marque de commerce / ^{MD} Marque déposée de Sears Brands, LLC

© Sears Brands, LLC