

dyson pure hot+cool

Operating manual  
Manual de instrucciones

HP04

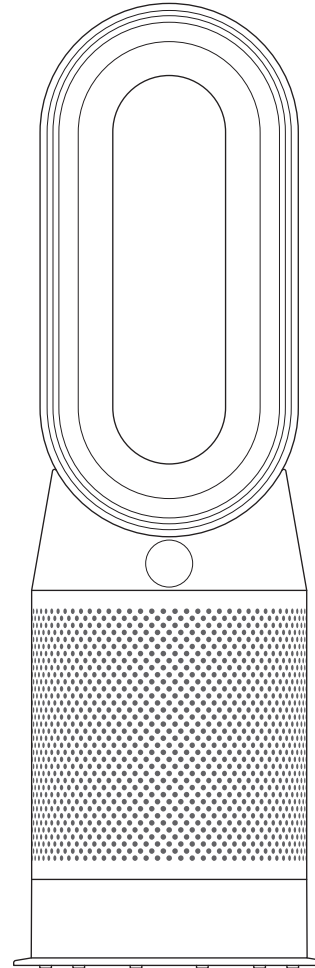

Thank you for choosing to buy a  
Dyson purifying heater+ fan  
To read your manual in English,  
go to page 3.

Gracias por haber elegido  
comprar un calentador de aire  
purificador Dyson  
Para leer el manual en español,  
vaya a la página 25.

# USEN

## Contents

### Getting started

- 5 Registration
- 6 Important safety instructions
- 9 Assembly
- 10 Controls
- 10 Continuous monitoring
- 11 Connecting to the Dyson Link app
- 12 Information menu
- 14 Auto mode
- 15 Heating
- 16 Oscillation
- 17 Airflow
- 18 Sleep Timer
- 19 Night mode
- 19 Care and maintenance
- 20 Additional information

Thank you for choosing to buy  
a Dyson purifying heater + fan

## Take control with the Dyson Link app

Get step-by-step setup and support.

Control how and when your purifying  
heater + fan runs.

Monitor and record air quality  
through visual updates.

Automatically keep up to date with  
the latest software upgrades.

## Download the Dyson Link app

Download the Dyson Link app from the App Store or Google Play.  
Open the app and follow the on-screen instructions to create a new account.



For further information and support:

Online:

[www.dyson.com/support](http://www.dyson.com/support)

On the phone:

1-866-860-7456

Mon-Fri: 8:00am - 8:00pm (CST)

Sat: 9:00am - 6:00pm (CST)

Apple and the Apple logo are trademarks of Apple Inc., registered in the U.S. and other countries.  
App Store is a service mark of Apple Inc., registered in the U.S. and other countries.  
Google Play and the Google Play logo are trademarks of Google Inc.  
The Bluetooth® word mark and logos are registered trade marks owned by the Bluetooth SIG, Inc.  
and any use of such marks by Dyson is under license.

# Registration

## 4 easy ways to register your free 2 year limited warranty

### Thank you for choosing to buy a Dyson machine

After registering your free 2 year warranty, your Dyson machine will be covered for parts and labor (excluding filters) for 2 years from the date of purchase, subject to the terms of the warranty. If you have any questions about your Dyson machine, call the Dyson Helpline with your serial number and details of where and when you bought the machine. Most questions can be solved over the phone by one of our trained Dyson Helpline staff.

Call 866-277-9896 for general machine questions or 866-861-2521 for questions on using the Dyson Link app. Your serial number can be found on your rating plate which is on the base of the machine. Visit [www.dyson.com/support](http://www.dyson.com/support) for online help, support videos, general tips and useful information about Dyson.

Note your serial number for future reference.

This illustration is for example purposes only.



### Register with your smartphone

Download the Dyson Link app and you will be taken through registration as part of the set up.



### Phone

Dyson Helpline: 1-855-533-1098 (Mon-Fri 8am to 8pm CT; Sat 9am to 6pm CT).



### Online

Convenient and instant. [www.dyson.com/register](http://www.dyson.com/register)



### Register by mail

Complete and return the form to Dyson in the envelope supplied.

# IMPORTANT INSTRUCTIONS

When using electrical machines, basic precautions should always be followed to reduce the risk of fire, electric shock, and injury to persons including the following:

1. Read all instructions before using this machine.

## WARNING

THE MACHINE AND THE REMOTE CONTROL BOTH CONTAIN MAGNETS.

2. Pacemakers and defibrillators may be affected by strong magnetic fields. If you or someone in your household has a pacemaker or defibrillator, avoid placing the remote control in a pocket or near to the device.
3. Credit cards and electronic storage media may also be affected by magnets and should be kept away from the remote control and the top of the machine.

TO REDUCE THE RISK OF FIRE, ELECTRIC SHOCK, OR INJURY:

4. CAUTION - Risk of electric shock, do not open the machine, no user-servicable parts inside.
5. This machine is hot when in use. To avoid burns, do not let bare skin touch hot surfaces. When moving the machine hold it by base and not the air loop amplifier. Keep combustible materials, such as furniture, pillows, bedding, papers, clothes, and curtains at least 3 feet (0.9 m) from the front of the machine and keep them away from the sides and rear.
6. This machine has hot parts inside. Do not use it in areas where petrol, paint, or flammable liquids are used or stored or where their vapors are present.
7. Extreme caution is necessary when any machine is used by or near children or infirm persons and whenever it is left operating and unattended.
8. Do not operate any machine with a damaged cord or plug or after the machine malfunctions, has been dropped or damaged in any manner. Discard the machine, or return to an authorized service facility for examination and/or repair.

9. Do not run the cord under carpeting. Do not cover the cord with throw rugs, runners or similar coverings. Do not route the cord under furniture or machines. Arrange the cord away from traffic area and where it will not be tripped over.
10. To avoid a tripping hazard, wind the cord when not in use.
11. This machine is not intended for use in bathrooms, laundry areas and similar indoor locations. Never locate the machine where it may fall into a bathtub or other water containers. Do not store this machine in the immediate surroundings of a bath, shower or swimming pool.
12. To prevent a possible fire, do not block air intakes or exhausts in any manner. Do not use on soft surfaces, like a bed, where openings may become blocked.
13. Use this machine only as described in this manual. Any other use not recommended by the manufacturer may cause fire, electric shock, or injury to persons.
14. Always plug this machine directly into a wall outlet/receptacle. Never use with an extension cord or relocatable power tap (outlet/power strip).
15. Do not use outdoors or on wet surfaces and do not handle any part of the machine or plug with wet hands.
16. Keep this machine and cable away from heated surfaces. Do not position the cable under furniture or machines.
17. Do not use this machine if it has been damaged or submerged in water.
18. Do not put any objects into any opening as this may cause an electric shock or fire, or may damage the machine.
19. Disconnect power or unplug before cleaning, performing any maintenance or replacing a filter. Always unplug the machine when not in use.
20. If there is a loose fit between the plug and the socket or the plug becomes very hot, the socket may need to be replaced. Check with a qualified electrician to replace the socket.
21. To reduce the risk of electric shock, this machine has a polarized plug (one blade is wider than the other) as a safety feature. This plug will fit in a polarized outlet only one way. If the plug does

## POLARIZATION INSTRUCTIONS

not fit fully in the outlet, reverse the plug. If it still does not fit, contact a qualified electrician to install the proper outlet. Do not attempt to defeat this safety feature and do not change the plug in any way.

## **SAVE THESE INSTRUCTIONS**

# Assembly

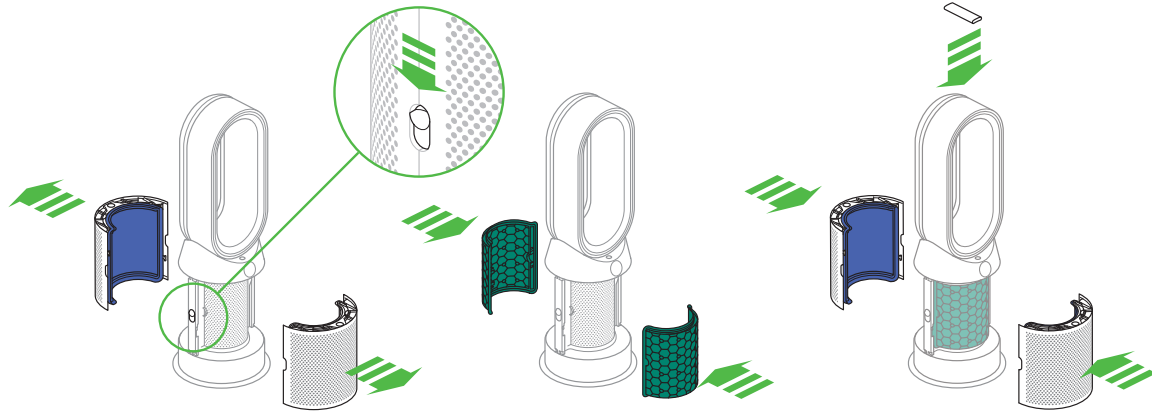

Use both hands to lift the machine out of the box, taking care to hold by the base of the machine only.

Do not lift out by the amplifier loop.

Slide the buttons down on both sides of the shrouds.

The shrouds will release with the glass HEPA filters attached.

Take the carbon filters out of the box and remove the protective packaging.

Attach both carbon filters to the machine.

Position the shrouds onto the base and push gently until they click securely into place.

Place the remote control on the top of the machine with the buttons facing down.

Plug in and switch on.

# Controls

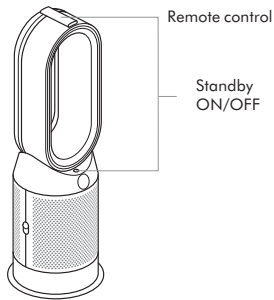

Standby ON/OFF

Airflow speed

Auto mode

Oscillation ON/OFF

Sleep timer

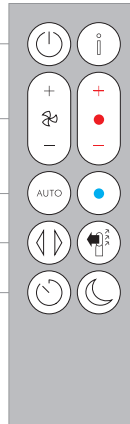

Information menu

Heating control

Cooling mode

Airflow direction

Night mode

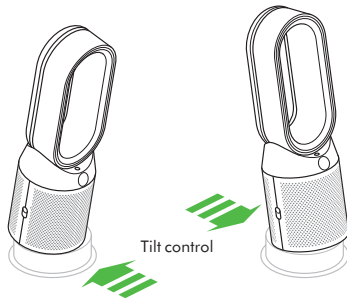

10

# Continuous monitoring

With continuous monitoring enabled, your machine will gather air quality, temperature and humidity information, which is displayed on the LCD screen and in the Dyson Link app.

By default, continuous monitoring is disabled. Once enabled, continuous monitoring is always active.

To enable/disable continuous monitoring:

Press and hold the auto mode button on the remote for 5 seconds to enable it. The LCD screen will indicate when continuous monitoring is enabled or disabled.

# Connecting to the Dyson Link app



The Dyson Link app allows you to control, schedule, monitor, and customize your settings for your machine from your mobile device.

Wi-Fi is enabled by default. To disable or enable the Wi-Fi press and hold the ON/OFF button on the machine for 5 seconds.



Plug in your machine to the electrical outlet and turn on the power.

Check your mobile device is compatible with the app, switched on, connected to a Wi-Fi network and Bluetooth<sup>®</sup> wireless technology enabled.

If you do not already have the Dyson Link app you will need to download it from the App Store or Google Play.

Open the Dyson Link app and follow the instructions to create a new account if you do not already have one.

Follow the on-screen instructions to pair your machine to the Dyson Link app.

You will now be able to use the Dyson Link app to create custom settings, monitor information

from the machine, control your machine, schedule use and also keep up to date with system upgrades.

If you experience problems downloading the Dyson Link app or pairing your device; first check that you are connected to a Wi-Fi network and Bluetooth<sup>®</sup> wireless technology is enabled on your mobile device and try again.

If you continue to experience problems downloading the app or pairing your device, please contact the Dyson Helpline.

Apple and the Apple logo are trademarks of Apple Inc., registered in the U.S. and other countries. App Store is a service mark of Apple Inc., registered in the U.S. and other countries.  
Google Play and the Google Play logo are trademarks of Google Inc.  
The Bluetooth<sup>®</sup> word mark and logos are registered trademarks owned by the Bluetooth SIG, Inc. and any use of such marks by Dyson is under license.

# Information menu

Press this button to scroll through the information being monitored by your machine.

Information about air quality, temperature humidity and filter levels are shown.

When a pollutant causes the air quality to drop, the relevant symbol will show on the LCD screen.

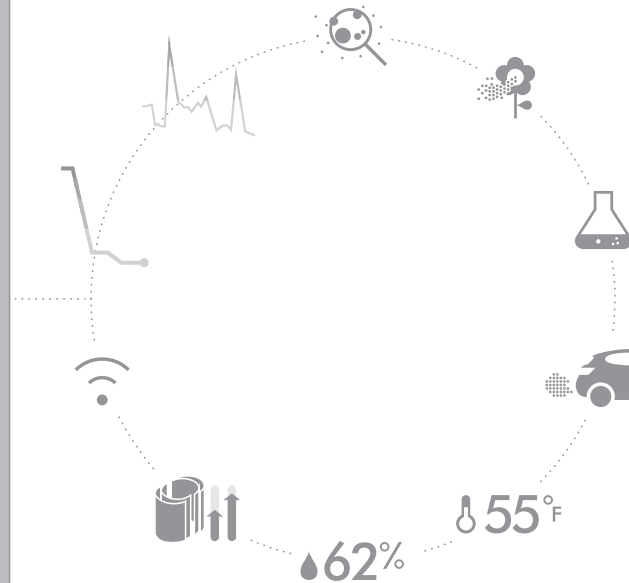
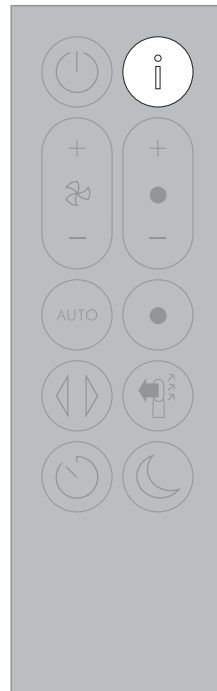



**Indoor air quality - 12 seconds**  
Monitors the current air quality with a graph showing the last 12 seconds of data.



**Indoor air quality - 24 hours**  
Monitors the air quality with a graph showing 24 hours of data, sampled at five-minute intervals.



**Particulate matter (PM2.5)**  
Monitors the presence of microscopic particles up to 2.5 microns in size, suspended in the air we breathe. These include smoke, bacteria and allergens.



**Particulate matter (PM10)**  
Monitors the presence of larger microscopic particles, up to 10 microns in size, suspended in the air we breathe. These include dust, mold spores and pollen.



**Volatile organic compounds**  
VOCs are typically odors that may be potentially harmful. These can be found in cleaning products, paints and new furnishings.



**Nitrogen dioxide and other oxidizing gases**  
These potentially harmful gases are released into the air by combustion, for example the burning gas when cooking and in vehicle exhaust emissions.



**Indoor temperature**  
Monitor the ambient temperature to help maintain a comfortable environment.



**Indoor humidity**  
Displays the amount of water vapor in the air, shown as a percentage of the maximum possible humidity at the current temperature.



**Filters**  
Displays the remaining lifespan for each filter unit. When a filter unit needs changing, the display will remind you.



**Wi-Fi**  
Displays the current status of the connection to the Wi-Fi network.

# Auto mode

Set your machine to Auto mode and the on-board sensors will intelligently adjust the settings of the machine according to the air quality.

**Air quality:** Your machine will pause when the target air quality has been reached, switching on again when the air quality levels drop.

**Airflow speed:** The airflow speed will increase until the target air quality and temperature have been reached.

**Night mode:** Your machine will only run with Airflow speeds from 1 to 4.



# Heating

Press the button to set the required room temperature.

Your machine will pause when the temperature set has been reached.

Press the Cooling mode button to switch your machine from Heating mode to Cooling mode.

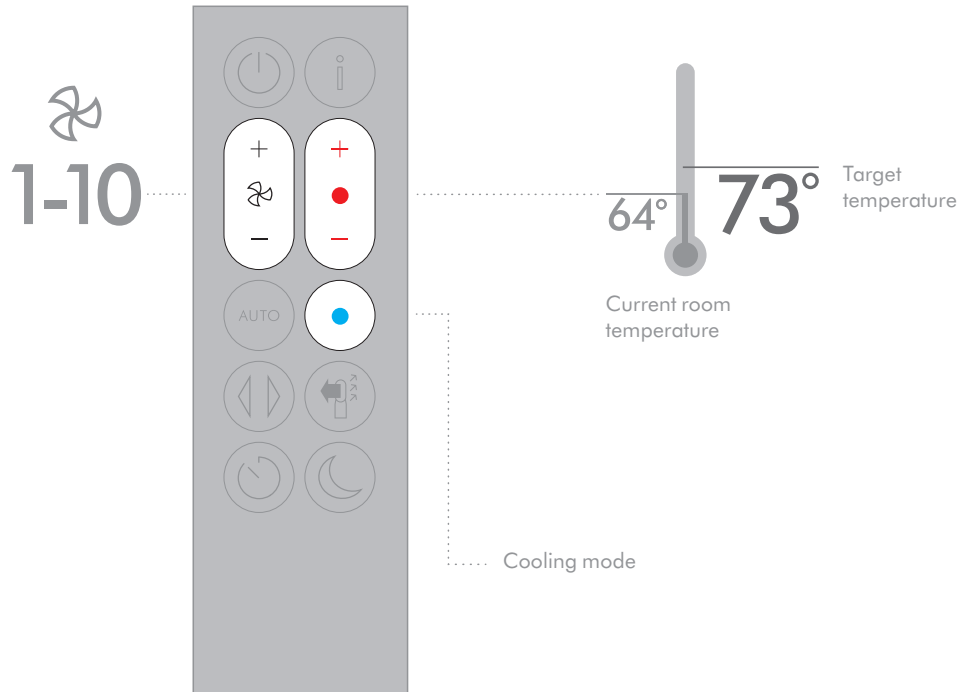

# Oscillation

Press the button to circulate the air around the room and scroll through the oscillation settings from 0° to 350°.

Customize your oscillation settings in the Dyson Link app.

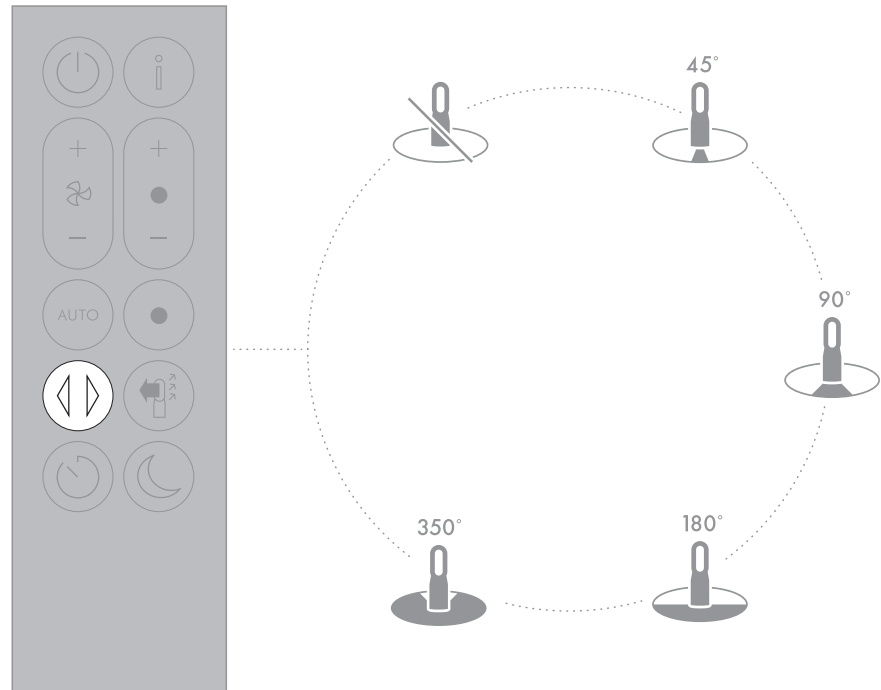

# Airflow

Press the Airflow speed button to increase and decrease the airflow speed.

Press the Airflow direction button to change the direction of airflow from front to back. Your machine will continue to purify in both settings.

Heating mode will only function when the air direction is set to the front. If airflow is changed to the back, your machine will change to cooling mode.

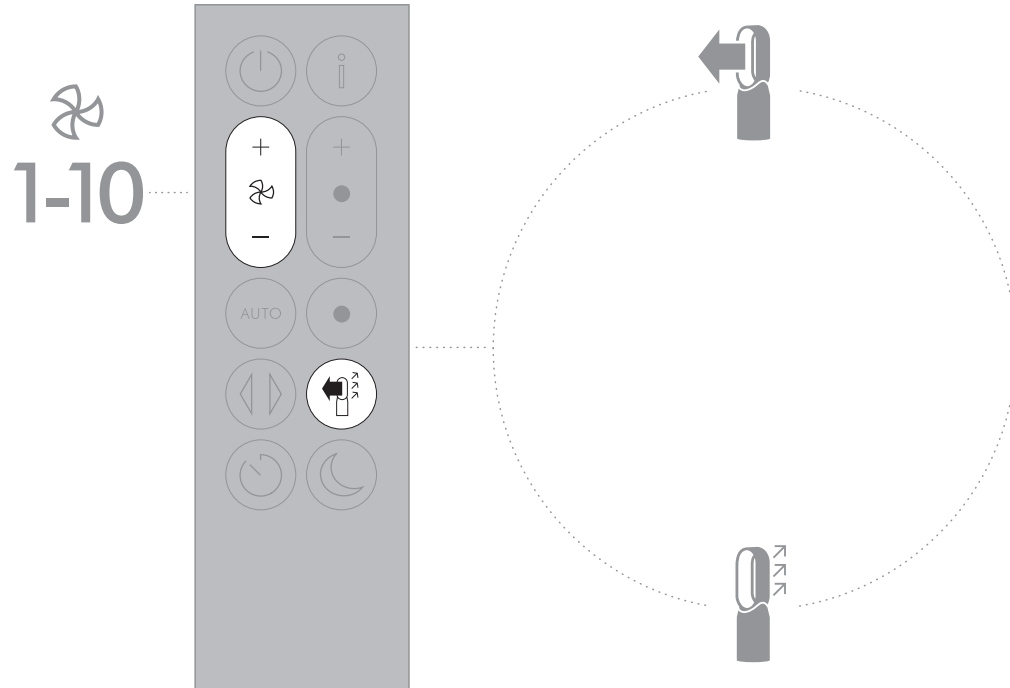

# Sleep Timer

Your machine will turn off automatically after the selected amount of time.

To set the time: Press the button to scroll through the time options. Once activated press the Sleep timer button once to see the time selected.

To cancel the Sleep timer: Press the Sleep timer button twice.

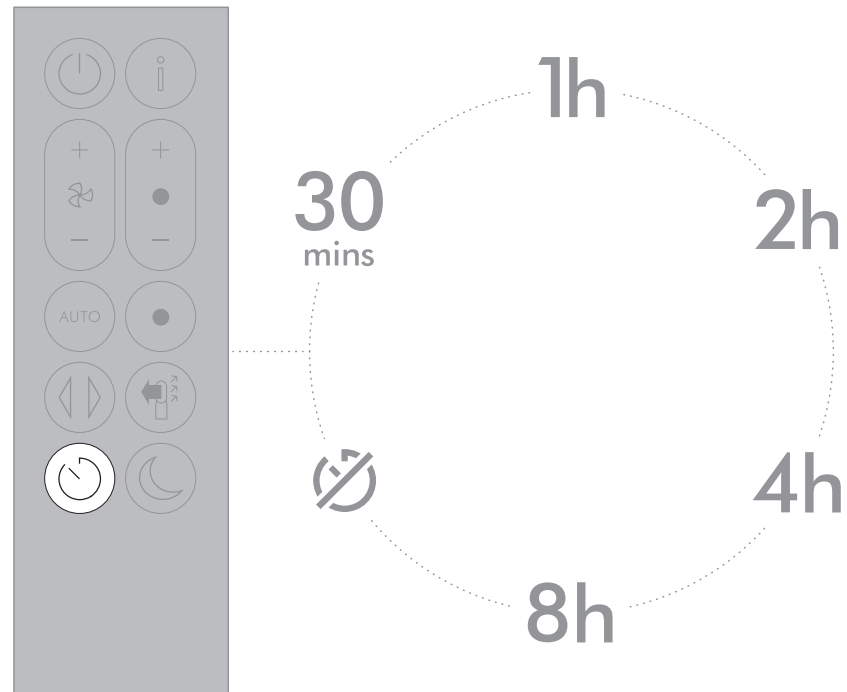

## Night mode

In Night mode, your machine will continue to monitor and respond to changes in air quality and temperature, but only using its quiet settings – and with its LCD screen dimmed.

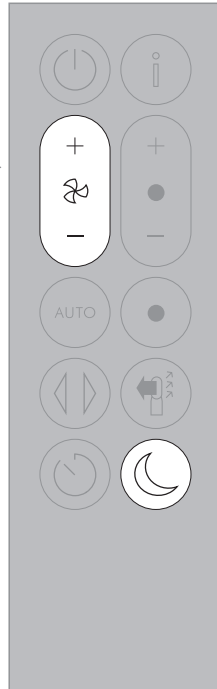

## Care and maintenance

To always get the best performance from your machine, it is important to regularly clean it and check for blockages.

**Changing your filters:**  
The display on your machine and app will indicate when to change your filters.

Order new filters on the Dyson Link app or [www.dyson.com](http://www.dyson.com). Your new filters will come with instructions, go online for further support and videos.

Do not use your machine without the filters in place. Unplug your machine from the mains electricity supply before cleaning or changing filters.

**Error codes:**  
If your machine shows an error code, try turning it off and then on again. If this does not clear the error code contact Dyson Customer Care.

For further information and support about the care and maintenance of your machine and replacing the filters go to the Dyson Link app or

Online:

[www.dyson.com/support](http://www.dyson.com/support)

# Additional information

## CONTROL WITHOUT REMOTE

- The machine can be controlled through your Dyson Link app.

## DYSON LINK APP CONNECTIVITY

- You must have a live Internet connection in order for the Dyson Link app to work.
  - The machine can connect to either 2.4GHz or 5GHz networks which includes most modern routers. Check your router documentation for compatibility.
  - The Dyson Link app requires an iOS device with at least iOS version 10\* or an Android device with at least Android version 5.
  - Your mobile device must have Bluetooth® wireless technology 4.0 support (Bluetooth® wireless technology Low Energy) in order to set up a connection with the machine. Check your device specification for compatibility.
    - BLE/Wi-Fi 2.4GHz – 2.5GHz, 0.1W max
    - Wi-Fi 5.170GHz – 5.835GHz, 0.1W max
- Supported Wi-Fi protocols:
- IEEE802.11a
  - IEEE802.11b (Not recommended)
  - IEEE802.11g
  - IEEE802.11n

## REPLACEABLE PARTS

Your machine has replaceable filters and batteries, any other servicing must be carried out by an authorized service representative.

## BATTERY REPLACEMENT

### CAUTION

- Unscrew the battery compartment on the remote control. Loosen the base and pull to remove the battery.
- Do not install backwards or short circuit the batteries.
- Do not attempt to dismantle or charge the batteries. Keep away from fire.
- Follow battery manufacturers' instructions when installing new batteries (battery type CR 2032).

- Always replace the screw in the remote control and refer to the battery hazard in the warning section.
- **WARNING:** Chemical Burn and Choking Hazard. Keep batteries away from children. This product contains a lithium button/coin cell battery. If a new or used lithium button/coin cell battery is swallowed or enters the body, it can cause severe internal burns and can lead to death in as little as 2 hours. Always completely secure the battery compartment. If the battery compartment does not close securely, stop using the product, remove the batteries, and keep it away from children. If you think batteries might have been swallowed or placed inside any part of the body, seek immediate medical attention.

## NON-WASHABLE FILTER UNITS

- Your filter units are non-washable and non-recyclable.
- To replace your filter units follow the steps as shown.
- Failure to replace the filter units when prompted may result in changes to product performance and appearance.
- New filter units can be purchased at [www.dyson.com/support](http://www.dyson.com/support).

## AUTO MODE

- A period of 6 days is required after the machine is first used for the sensor to calibrate. During this period, the machine may be more sensitive to VOCs (such as odors) than normal.
- During first use, whilst the sensors calibrate, the machine can take up to 60 minutes to show VOC and NO2 data.

## AUTOMATIC CUT-OUT

- For your safety this machine is fitted with automatic cut-out switches that operate if the machine tips over or overheats. If the switches operate, unplug the machine and allow it to cool. Before restarting the machine check and clear any blockages and ensure the machine is on a solid level surface.
- In heating mode the machine will automatically switch 'OFF' after 9 hours of continuous use. To restart the machine, press the Standby ON/OFF button on either the remote control or the base, or restart via the Dyson Link app.

## DISPOSAL INFORMATION

- Dyson products are made from high grade recyclable materials. Recycle where possible.
- Dispose of or recycle the battery in accordance with local ordinances or regulations.
- Keep the used batteries away from children as these can still harm children if swallowed.
- Your filter units are non-washable and non-recyclable.
- Dispose of the exhausted filter units in accordance with local ordinances or regulations.
- The battery should be removed from the product before disposal.
- California: This product includes a separate remote control device with a coin cell battery. The coin cell battery contains Perchlorates. Special handling may apply. See [www.dtsc.ca.gov/hazardouswaste/perchlorate](http://www.dtsc.ca.gov/hazardouswaste/perchlorate)

## DYSON CUSTOMER CARE

### Thank you for choosing to buy a Dyson machine

After registering your 2 year warranty, your Dyson machine will be covered for parts and labor (excluding filters) for 2 years from the date of purchase, subject to the terms of the warranty. If you have any questions regarding your Dyson machine, visit [www.dyson.com](http://www.dyson.com) for online help, general tips and useful information about Dyson.

Alternatively, you can call the Dyson Helpline with your serial number and details of where and when you bought the machine.

If your Dyson machine needs a repair, call the Dyson Helpline so we can discuss the available options. If your Dyson machine is under warranty, and it is a covered repair, it will be repaired at no cost.

Your serial number can be found on your rating plate which is on the base of the machine.

### PLEASE REGISTER AS A DYSON MACHINE OWNER

To help us ensure you receive prompt and efficient service, please register as a Dyson machine owner. There are four ways to do this:

- Online at [www.dyson.com/register](http://www.dyson.com/register)
- Telephone the Dyson Helpline, 866-277-9896.
- Complete the enclosed Warranty Form and mail it to us.
- Smartphone. Download the Dyson Link app and you will be taken through registration as part of the set up.

This will confirm ownership of your Dyson machine in the event of an insurance loss, and enable us to contact you if necessary.

### LIMITED 2 YEAR WARRANTY TERMS AND CONDITIONS OF THE DYSON 2 YEAR LIMITED WARRANTY

#### WHAT IS COVERED

Your Dyson machine is warranted against original defects in materials and workmanship for a period of 2 years from the date of purchase, when used for normal domestic purposes in accordance with the Dyson Operating Manual. Please retain your proof of purchase. If you do not have your proof of purchase, your warranty will start 90 days after the date of manufacture, according to Dyson's records. This warranty provides, at no extra cost to you, all labor and parts necessary to ensure your machine is in proper operating condition during the warranty period. The replacement of any part of your machine under warranty will not extend the period of warranty. Any parts which are returned to Dyson will become the property of Dyson. Please call the Dyson Helpline at 1-855-533-1098 for more information. For refurbished machines, length of warranty may differ, please see warranty letter included with machine for warranty terms.

This limited warranty is subject to the following terms:

#### WHAT IS NOT COVERED

- Replacement filter units. The machine's filter units are not covered by the warranty. Dyson shall not be liable for costs, damages or repairs incurred as a result of, due to, or from:
  - Damage caused by not carrying out the recommended machine maintenance.
  - Careless operation or handling, misuse, abuse and/or lack of maintenance or use not in accordance with the Dyson Operating Manual.
  - Use of the machine other than for normal domestic purposes within the United States, e.g. for commercial or rental purposes.
  - Use of parts not in accordance with the Dyson Operating Manual.
  - Use of parts and accessories other than those produced or recommended by Dyson.
  - Faulty installation (except where installed by Dyson).
  - Repairs or alterations carried out by unauthorized parties or agents.
  - Blockages – Please refer to the 'Care and maintenance' section and illustrations in this Dyson Operating Manual for details of how to look for and clear blockages.
  - Normal wear and tear (e.g. fuse etc.).
  - Reduction in battery discharge time due to battery age or use (where applicable).
- If you are in any doubt as to what is covered by your warranty, please contact Dyson.

#### WARRANTY LIMITATIONS AND EXCLUSIONS

- Any implied warranties relating to your machine including but not limited to warranty of merchantability or warranty of fitness for a particular purpose, are limited to the duration of this warranty. This limitation is not allowed by some States, and so this limitation may not apply to you.
- Your remedy for breach of this warranty is limited to the warranty service described below. Dyson will not be liable for any consequential damages or incidental damages you may incur in connection with your purchase and use of your machine. This limitation is not allowed by some States and so this limitation may not apply to you.
- This limited warranty gives you specific legal rights. You may also have other rights which vary by State.
- This limited warranty is not transferable.

#### WARRANTY SERVICE

- Please fill out and return the warranty form, or register online at [www.dyson.com](http://www.dyson.com).
- Before a service can take place, the terms of the warranty require that you contact the Dyson Helpline with your model name/number, serial number, date and place of purchase.
- Please keep your purchase receipt in a safe place to ensure that you have this information.
- All work will be coordinated by Dyson or its authorized agents.
- Any replaced defective parts will become the property of Dyson.
- Service under this warranty will not extend the period of this warranty.
- If your machine is not functioning properly, please call the Dyson Helpline on 866-277-9896. Most issues can be rectified over the telephone by our trained Helpline staff.

## IMPORTANT DATA PROTECTION INFORMATION

### PRIVACY AND PERSONAL DATA PROTECTION

You will need to provide us with basic contact information when you register your Dyson machine or the Dyson Link app;

### WHEN REGISTERING YOUR DYSON MACHINE

- You will need to provide us with basic contact information to register your machine and enable us to support your warranty.

### WHEN REGISTERING VIA THE DYSON LINK APP

You will need to provide us with basic contact information to register the Dyson Link app; this enables us to securely link your machine to your instance of the app.

- When you register, you will have the opportunity to choose whether you would like to receive communications from us. If you opt-in to communications from Dyson, we will send you details of special offers and news of our latest innovations.
- We never sell your information to third parties and only use information that you share with us as defined by our privacy policies which are available on our website at [privacy.dyson.com](http://privacy.dyson.com)

### CONFORMITY INFORMATION

This equipment has been tested and found to comply with the limits for a Class B digital device, pursuant to part 15 of the FCC Rules. These limits are designed to provide reasonable protection against harmful interference in a residential installation. This equipment generates, uses and can radiate radio frequency energy and, if not installed and used in accordance with the instructions, may cause harmful interference to radio communications. However, there is no guarantee that interference will not occur in a particular installation. If this equipment does cause harmful interference to radio or television reception, which can be determined by turning the equipment off and on, the user is encouraged to try to correct the interference by one or more of the following measures:

- Reorient or relocate the receiving antenna.
- Increase the separation between the equipment and receiver.
- Connect the equipment into an outlet on a circuit different from that to which the receiver is connected.
- Consult the dealer or an experienced radio/TV technician for help.

This equipment complies with FCC radiation exposure limits set forth for an uncontrolled environment. In order to avoid the possibility of exceeding the FCC radio frequency exposure limits, human proximity to the antenna shall not be less than 20cm during normal operation. Changes or modifications not expressly approved by the party responsible for compliance could void the user's authority to operate the equipment.





ES

## Contenido

### Inicio

- 27 Registro
- 28 Instrucciones de seguridad importantes
- 31 Armado
- 32 Controles
- 32 Monitoreo continuo
- 33 Cómo conectarse a la aplicación Dyson Link
- 34 Menú de información
- 36 Modo automático
- 37 Calefacción
- 38 Oscilación
- 39 Flujo de aire
- 40 Temporizador
- 41 Modo nocturno
- 41 Cuidado y mantenimiento
- 42 Información adicional

Gracias por haber elegido comprar un calentador de aire purificador Dyson

## Asuma el control con la aplicación Dyson Link

Obtenga instrucciones paso a paso para instalación y soporte.

Controle cómo y cuándo funciona el calentador de aire purificador.

Monitoree y registre la calidad del aire a través de actualizaciones visuales.

Mantenga el aparato al día de forma automática con las últimas actualizaciones de software.

## Descargue la aplicación Dyson Link

Descargue la aplicación Dyson Link de la tienda de aplicaciones o Google Play. Abra la aplicación y siga las instrucciones que aparecen a fin de crear una nueva.



Para obtener información adicional y ayuda:

En línea:

[www.dyson.com/support](http://www.dyson.com/support)

Por teléfono:

1-866-860-7456

Lunes a Viernes de 8 a.m. – 8 p.m., hora Centro;

Sábados de 9 a.m. – 6 p.m., hora Centro

Apple y el logotipo de Apple son marcas comerciales de Apple Inc., registradas en Estados Unidos y otros países. App Store es una marca de servicio de Apple Inc., registrada en Estados Unidos y otros países.

Google Play y el logotipo de Google Play son marcas comerciales de Google Inc.

La palabra Bluetooth® y sus logotipos son marcas comerciales registradas propiedad de Bluetooth SIG, Inc. y cualquier uso de dichas marcas por parte de Dyson se efectúa bajo licencia.

# Registro

## Gracias por elegir comprar una máquina Dyson

Se sugiere registrar la garantía gratuita de 2 años, su equipo Dyson tendrá cobertura de repuestos y mano de obra (excluyendo filtros) por 2 años a partir de la fecha de compra, según los términos de la garantía. Si tiene alguna duda acerca de su equipo Dyson, llame al servicio de asistencia al cliente de Dyson con el número de serie e información de cuándo y dónde

compró el equipo. La mayoría de las dudas pueden resolverse con la ayuda de un miembro de nuestro personal capacitado del servicio de asistencia al cliente de Dyson. Su número de serie se encuentra en la placa de especificaciones situada en la base de la máquina. Como alternativa, visite [www.dyson.com.mx/support](http://www.dyson.com.mx/support) para obtener ayuda, consejos generales e información útil en línea sobre Dyson.

Anote su número de serie para futuras consultas.

Esta figura es únicamente para mostrar un ejemplo.



# 4 maneras sencillas de registrar su garantía gratuita de 2 años



## Regístrese desde su teléfono inteligente

Descargue la aplicación del vínculo Dyson y se lo guiará por la registración como parte de la configuración.



## Por Teléfono

Servicio de atención al cliente  
Dyson: 1-855-533-1098  
(Lunes a Viernes de 8 a.m. – 8 p.m., hora Centro;  
Sábados de 9 a.m. – 6 p.m., hora Centro).



## En Línea

Conveniente y al instante.  
[www.dyson.com/register](http://www.dyson.com/register)



## Regístrese por correo

Complete y envíe el formulario a Dyson en el sobre proporcionado.

# INSTRUCCIONES IMPORTANTES

1. Al usar aparatos eléctricos, siempre se deben tomar precauciones básicas para reducir el riesgo de incendio, descarga eléctrica y lesiones a personas, incluidas las siguientes:
2. Lea todas las instrucciones antes de usar este aparato.

## PELIGRO

EL VENTILADOR Y EL CONTROL REMOTO CONTIENEN IMANES.

3. Los marcapasos y desfibriladores puedan verse afectados por fuertes campos magnéticos. Si usted o alguien en su casa tiene un marcapasos o un desfibrilador, evite colocar el control remoto en un bolsillo o cerca del máquina.
4. Es posible que los imanes también dañen las tarjetas de crédito y los medios de almacenamiento electrónico, por lo que deben mantenerse alejados del control remoto y de la parte superior del máquina.

PARA DISMINUIR EL RIESGO DE PROVOCAR UN INCENDIO, RECIBIR UNA DESCARGA ELÉCTRICA O LESIONES:

5. PRECAUCIÓN - Riesgo de descarga eléctrica, no abra el aparato, no hay piezas que el usuario pueda reparar.
6. Este aparato calienta durante el uso. Para evitar quemaduras, no permita que la piel toque las superficies calientes. Cuando el aparato esté enchufado, mantenga materiales combustibles, como muebles, almohadas, ropa blanca, papeles, prendas de vestir y cortinas, a por lo menos 3 pies (0,9 m) de distancia del frente del aparato, lejos de los costados y la parte trasera.
7. El equipo contiene piezas calientes en su interior. No lo utilice en áreas en las que se almacena o utiliza gasolina, pintura o líquidos inflamables, o donde se encuentren presentes sus vapores.
8. Tenga extrema precaución si utiliza el equipo cerca de niños o personas enfermas y siempre que lo deje funcionando sin vigilancia.
9. No ponga el aparato en funcionamiento si algún cable o enchufe está dañado ni después de un mal funcionamiento del aparato, o si este se ha caído o dañado de alguna manera. Deje de utilizar el aparato o llévelo a un centro de

- servicio técnico autorizado para que lo revisen y/o reparen.
10. No pase el cable por debajo de alfombras. No cubra el cable con tapetes, alfombrillas u otras cubiertas similares. No pase el cable por debajo de muebles o aparatos. Mantenga el cable alejado de las áreas transitadas y de lugares donde pueda causar tropiezos.
  11. Para evitar un peligro de tropiezo, enrolle el cable cuando no este en uso.
  12. Este aparato no está previsto para su uso en baños, áreas para lavar ropa o lugares interiores similares. Nunca coloque el aparato en lugares desde los que pueda caer en una bañera u otros recipientes con agua. No almacene esta máquina donde pueda mojarse o cerca de una bañera, ducha o piscina.
  13. Para evitar un posible incendio, no bloquee las salidas o entradas de aire de ninguna manera. No utilice el aparato sobre superficies blandas, como una cama, en donde se puedan obstruir las aberturas.
  14. Utilice este aparato solamente según se describe en este manual. Todo uso no recomendado por el fabricante puede causar incendios, descargas eléctricas o lesiones a personas.
  15. Siempre enchufe este aparato directamente a un tomacorriente o receptáculo de pared. No se debe usar nunca un cable extensión ni fuentes de energía reubicables (tomacorriente o enchufe múltiple).
  16. No lo use al aire libre o en superficies mojadas y no manipule ninguna parte del aparato ni el enchufe con las manos mojadas.
  17. Mantenga este aparato y el cable alejados de superficies calientes. No pase el cable por debajo de muebles o electrodomésticos.
  18. No use este aparato si está dañado o ha sido sumergido en agua.
  19. No coloque ningún objeto en ninguna abertura, porque esto puede producir una descarga eléctrica o un incendio, o bien dañar la máquina.
  20. Desconecte la energía o desenchufe el aparato antes de limpiar, realizar cualquier mantenimiento o reemplazar un filtro. Siempre desenchufe la máquina cuando no esté en uso.
  21. Si el enchufe no encaja correctamente en la toma de corriente o se sobrecalienta, es posible que deba reemplazarse la toma de corriente. Consulte a un electricista capacitado para reemplazar la toma de corriente.

## INSTRUCCIONES DE POLARIZACIÓN

22. Para reducir el riesgo de choque eléctrico, esta máquina tiene un enchufe polarizado (una clavija es más ancha que la otra) como característica de seguridad. Este enchufe encajará en un tomacorriente polarizado de una sola manera. Si el enchufe no entra completamente en el tomacorriente, invierta su posición. Si aun así no encaja correctamente, comuníquese con un electricista calificado para instalar el tomacorriente adecuado. No intente anular la característica de seguridad y no modifique el enchufe de ninguna manera.

## GUARDE ESTAS INSTRUCCIONES

# Armado

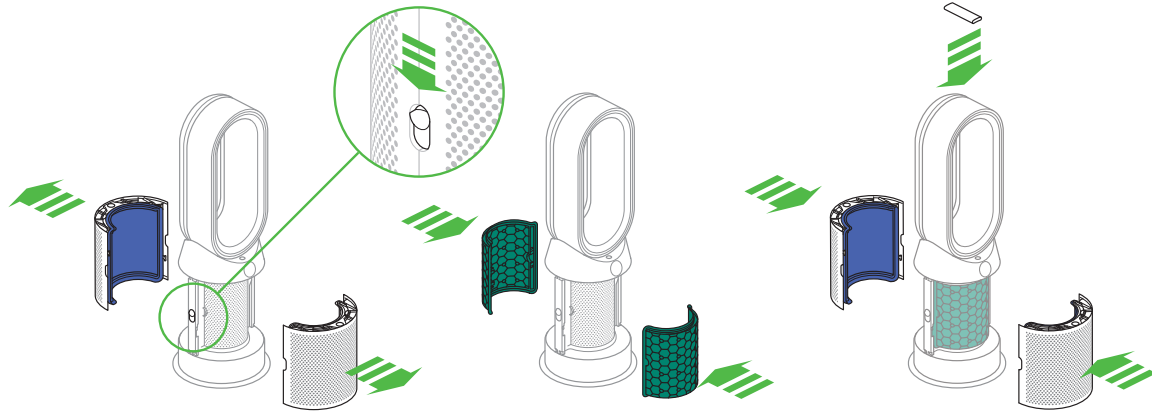

Use las dos manos para extraer el aparato fuera de la caja, con el cuidado de sólo sostenerlo de su base.

No lo levante del bucle amplificador.

Deslice los botones hacia abajo a ambos lado de las tapas.

Las tapas se liberarán junto con los filtros de vidrio HEPA conectados a ellas.

Saque los filtros de carbón de la caja y remueva el embalaje de protección.

Conecte ambos filtros de carbón al aparato.

Ubique las tapas en la base y empujelas con cuidado hasta advertir que se han fijado en su lugar.

Coloque el control remoto en la parte superior del aparato con los botones hacia abajo.

Enchufe y enciéndalo.

## Controles

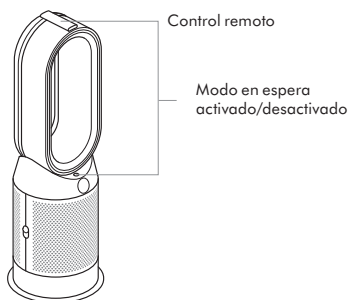

Modo en espera activado/desactivado

Velocidad del flujo de aire

Modo automático

Modo de oscilación activado/desactivado

Temporizador



Menú de información

Control de calefacción

Modo de enfriamiento

Dirección del flujo de aire

Modo nocturno

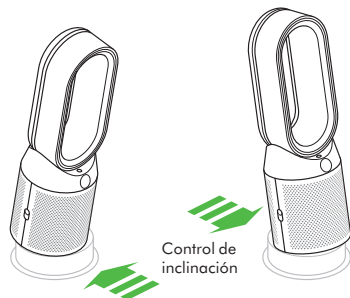

32

## Monitoreo continuo

Con el monitoreo continuo activado, el aparato recopilará información sobre calidad de aire, temperatura y humedad, que se mostrará en la pantalla LCD y en la aplicación Dyson Link.

De manera predeterminada, el monitoreo continuo está desactivado. Una vez activado, permanecerá siempre de este modo.

Para activar/desactivar el monitoreo continuo:

Presione y mantenga pulsado el botón de modo automático en el control remoto durante 5 segundos para activarlo. La pantalla LCD indicará cuándo se activa o desactiva el monitoreo continuo.

# Cómo conectarse a la aplicación Dyson Link



La aplicación Dyson Link le permite controlar, programar, monitorear y personalizar su configuración en el aparato desde su dispositivo móvil.

El Wi-Fi está activado de forma predeterminada. Para activar o desactivar el Wi-Fi mantenga presionado el botón ON / OFF (Encendido / Apagado) del aparato durante 5 segundos.



Enchufe el aparato en el suministro de corriente eléctrica y enciéndalo.

Verifique que su dispositivo móvil sea compatible con la aplicación, esté encendido, conectado a una red de wifi y con bluetooth habilitado.

Si aún no cuenta con la aplicación Dyson Link, necesitará descargarla de la tienda de aplicaciones o a través de Google Play.

En caso de que aún no tenga una cuenta, abra la aplicación Dyson Link y siga las instrucciones a fin de crear una nueva.

Siga las instrucciones en pantalla para acoplar su aparato con la aplicación Dyson Link.

Ahora podrá usar la aplicación Dyson Link con el fin de crear configuraciones personalizadas, monitorear la información desde el aparato

y controlarlo, además de programar el uso y también mantenerse al día con las actualizaciones del sistema.

Si tiene problemas al descargar la aplicación Dyson Link o al intentar acoplar su dispositivo, primero verifique que su dispositivo móvil está conectado a una red de wifi y que el bluetooth esté habilitado y vuelva a intentarlo.

Si sigue teniendo problemas durante la descarga de la aplicación o el acoplamiento con el dispositivo, comuníquese con la Línea Directa de Asistencia al Cliente de Dyson.

Apple y el logotipo de Apple son marcas comerciales de Apple Inc., registradas en Estados Unidos y otros países. App Store es una marca de servicio de Apple Inc., registrada en Estados Unidos y otros países.

Google Play y el logotipo de Google Play son marcas comerciales de Google Inc.

La palabra Bluetooth® y sus logotipos son marcas comerciales registradas propiedad de Bluetooth SIG, Inc. y cualquier uso de dichas marcas por parte de Dyson se efectúa bajo licencia.

# Menú de información

Presione este botón para desplazarse por la información monitoreada por el aparato.

Se muestra información sobre niveles de calidad del aire, temperatura, humedad y filtros.

Cuando un contaminante hace que baje la calidad del aire, aparecerá el símbolo correspondiente en la pantalla LCD.

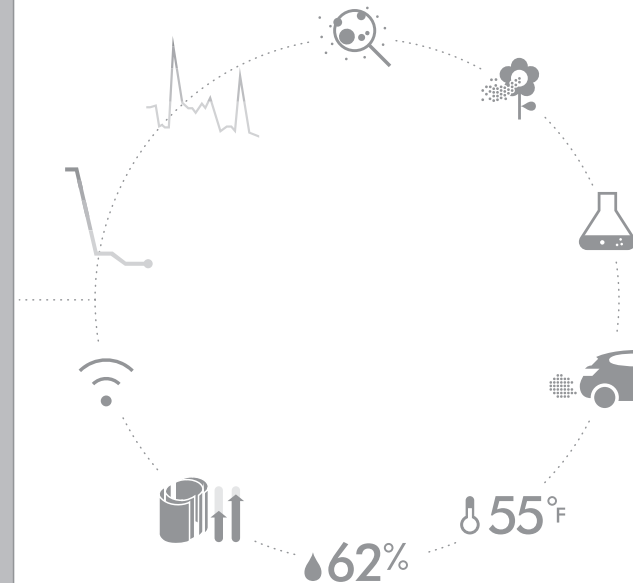
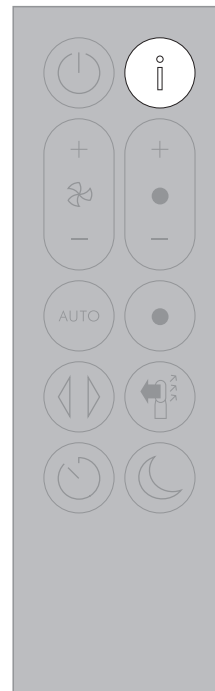



#### Calidad del aire interior - 12 segundos

Monitoree la calidad del aire actual con un gráfico que muestra los últimos 12 segundos de datos.



#### Calidad del aire interior - 24 horas

Monitoree la calidad del aire actual con un gráfico que muestra las últimas 24 horas de datos.



#### Materia particulada (PM2.5)

Son partículas microscópicas de un tamaño de hasta 2.5 micrones, que se hallan suspendidas en el aire que respiramos. Entre ellas se encuentran el humo, las bacterias y los alérgenos.



#### Materia particulada (PM10)

Son partículas microscópicas de un tamaño de hasta 10 micrones suspendidas en el aire que respiramos. Entre ellas se encuentran el polvo, el moho y el polen.



#### Componentes orgánicos volátiles

Los compuestos orgánicos volátiles (VOC) son comúnmente olores que podrían ser potencialmente dañinos. Estas sustancias pueden encontrarse en productos de limpieza, pinturas y en muebles nuevos.



#### Dióxido de nitrógeno y otros gases oxidantes

Estos gases potencialmente perjudiciales son liberados en el aire durante la combustión, por ejemplo, al quemar el gas usado para cocinar y en las emisiones de los escapes de los vehículos.



#### Temperatura interior

Monitoree la temperatura ambiente a fin de mantener un ambiente cómodo.



#### Humedad interior

Es la cantidad de vapor de agua en el aire, que se expresa como un porcentaje respecto de la humedad máxima posible con la temperatura que se registre en un momento dado.



#### Filtros

Muestra la vida útil restante para cada unidad de filtro. Cuando una unidad de filtro debe ser cambiada, el visor se lo recordará.



#### Wi-Fi

El estado actual de la conexión a la red de Wi-Fi.

# Modo automático

Coloque el aparato en el modo automático y los sensores integrados ajustarán inteligentemente la configuración del aparato conforme a la calidad del aire.

**Calidad del aire:** el aparato hará una pausa cuando se haya alcanzado la calidad de aire objetivo, y se encenderá nuevamente cuando bajen los niveles de calidad de aire.

**Velocidad del flujo de aire:** La velocidad del flujo de aire aumentará hasta que se haya alcanzado la temperatura y calidad de aire objetivo.

**Modo nocturno:** El aparato solamente funcionará con velocidades de flujo de aire de 1 a 4.

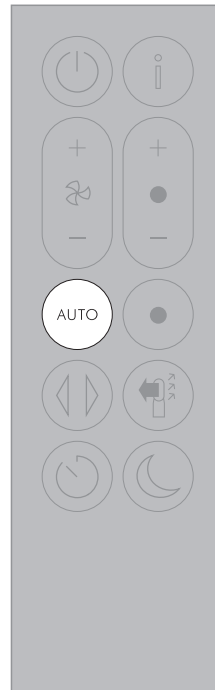

# Calefacción

Presione el botón para establecer la temperatura ambiente requerida.

El aparato hará una pausa cuando se haya alcanzado la temperatura establecida.

Presione el botón de modo de enfriamiento para pasar el aparato del modo de calefacción al modo de enfriamiento.

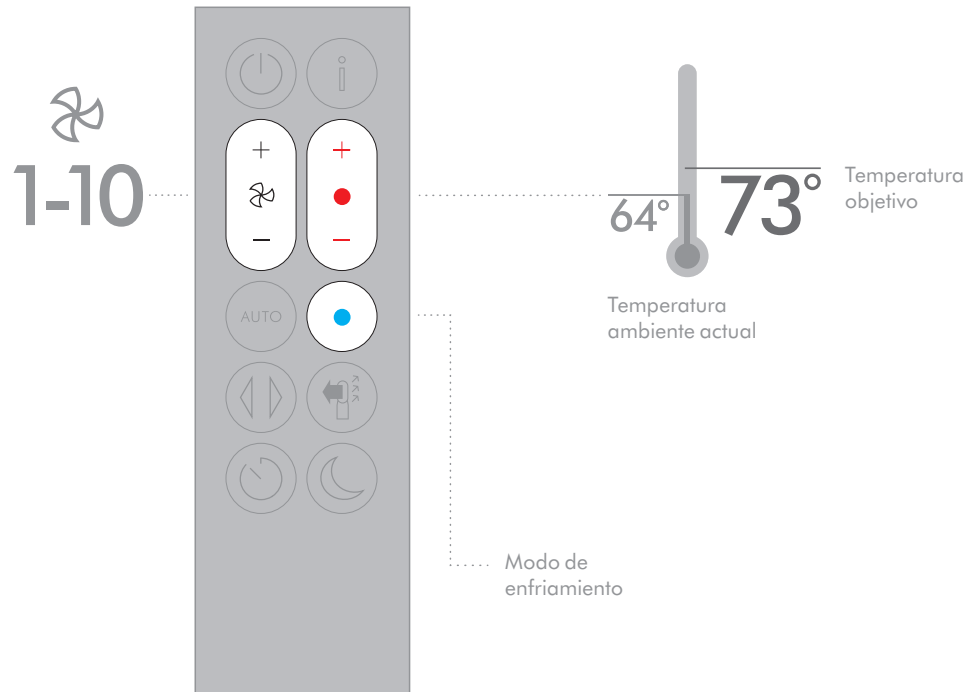

# Oscilación

Presione el botón para hacer circular el aire en toda la habitación y desplácese por las configuraciones de oscilación de 0° a 350°.

Personalice la configuración de oscilación en la aplicación Dyson Link.

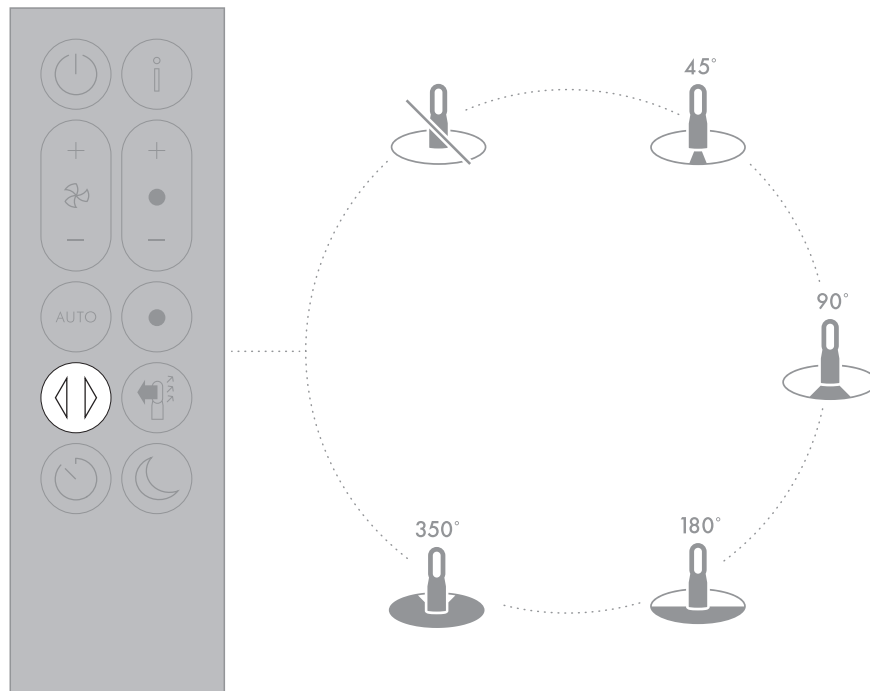

# Flujo de aire

Presione el botón Velocidad del flujo de aire para subir o bajar la velocidad del flujo de aire.

Presione el botón de dirección de flujo de aire para cambiar la dirección del flujo de aire desde el frente hacia la parte posterior. El aparato continuará purificando en ambas configuraciones.

El modo de calefacción sólo funcionará cuando la dirección del flujo de aire se establece desde el frente. Si se cambia el flujo de aire hacia la parte posterior, el aparato pasará al modo de enfriamiento.

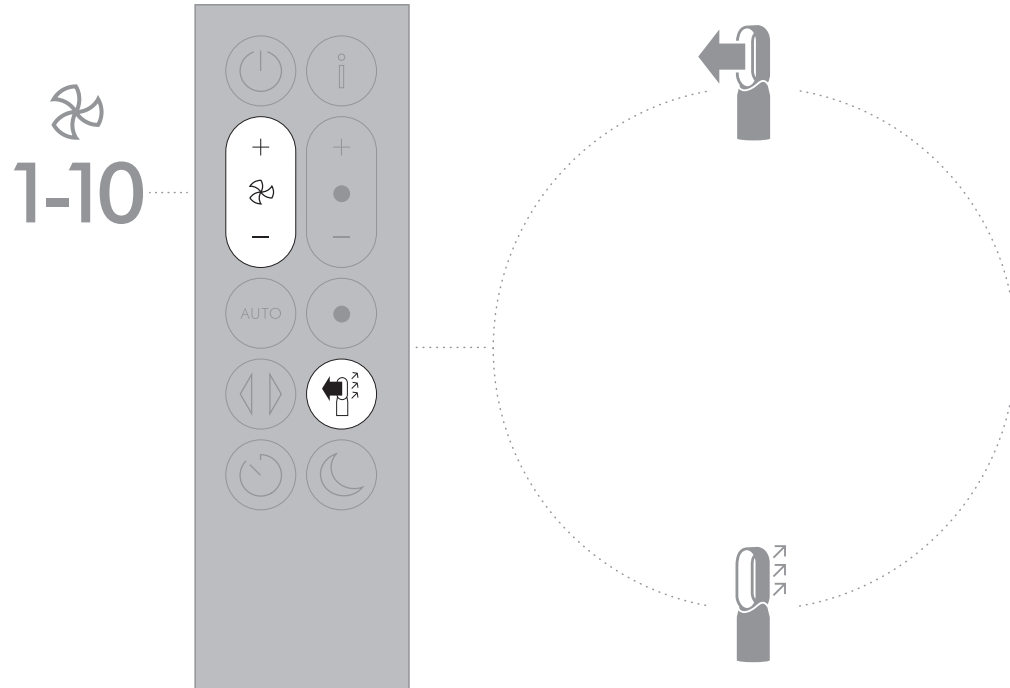

# Temporizador

El aparato se apagará automáticamente una vez transcurrida la cantidad de tiempo seleccionada.

Para establecer el tiempo: Presione el botón para desplazarse a través de las opciones de tiempo. Una vez activado, presione el botón del temporizador una vez para ver el tiempo seleccionado.

Para cancelar el temporizador: Presione el botón de temporizador dos veces.

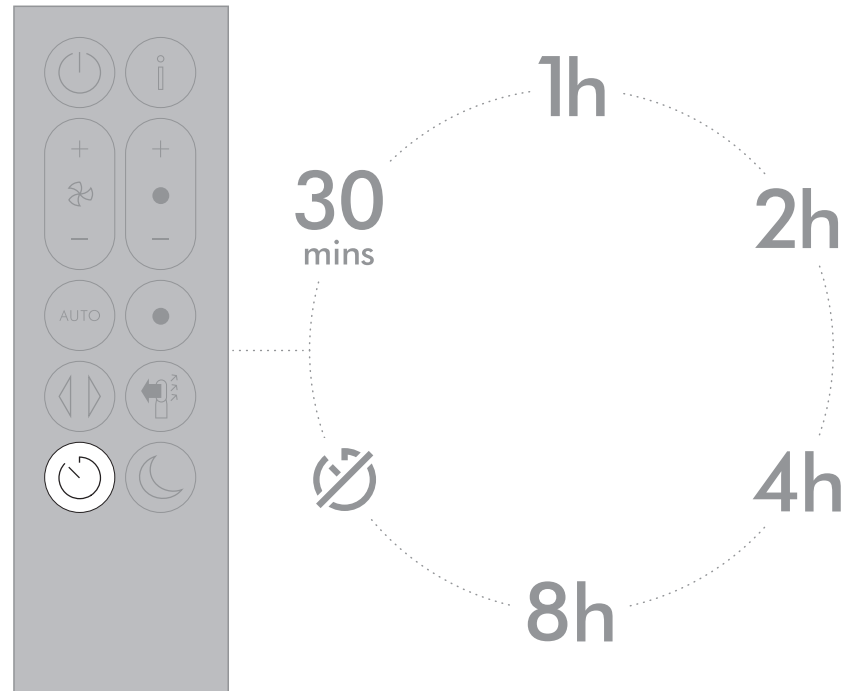

## Modo nocturno

En el modo nocturno, el aparato continuará monitoreando y responderá a los cambios en la calidad del aire y la temperatura, pero solo usando sus configuraciones más silenciosas, y con el brillo de la pantalla LCD atenuado.

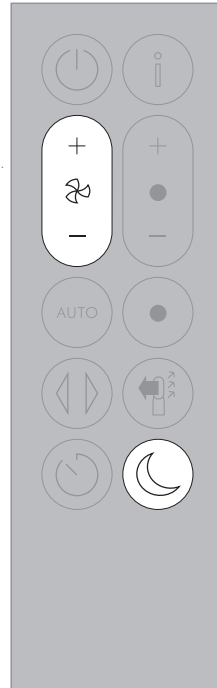

## Cuidado y mantenimiento

Para obtener siempre el mejor rendimiento del aparato, es importante limpiarlo regularmente y controlar que no haya obstrucciones.

**Cambio de filtros:**  
El visor del aparato y la aplicación indicarán cuándo es necesario cambiar los filtros.

Solicite filtros nuevos en la aplicación Dyson Link o en [www.dyson.com](http://www.dyson.com). Los filtros nuevos vendrán con instrucciones. Visite el sitio web para obtener ayuda adicional y ver videos.

No use el aparato sin los filtros colocados. Desconecte el aparato del suministro de corriente eléctrica antes de efectuar una limpieza o cambiar los filtros.

**Códigos de error:**

Si el aparato muestra un código de error, intente apagarlo y luego encenderlo nuevamente. Si esto no hace que desaparezca el código de error, comuníquese con el servicio de asistencia al cliente de Dyson.

Para obtener más información y ayuda sobre el cuidado y mantenimiento del aparato y el reemplazo de los filtros, vaya a la aplicación Dyson Link

En línea:

[www.dyson.com](http://www.dyson.com)

# Información adicional

## SIN CONTROL REMOTO

- La máquina puede ser controlado mediante la aplicación Dyson Link.

## CONECTIVIDAD DE LA APLICACIÓN DYSON LINK

- Debe tener una conexión funcional a Internet para que funcione la aplicación Dyson Link.
- El aparato puede conectarse a redes de 2.4 GHz o de 5 GHz, que incluyen la mayoría de los routers modernos. Revise la documentación de su router para determinar si es compatible.
- La aplicación Dyson Link requiere un dispositivo iOS con una versión 10\* de iOS o un dispositivo Android con la versión 5 de Android como mínimo.
- Su dispositivo móvil debe ser compatible con Bluetooth 4.0 (Bluetooth de baja energía) a fin de configurar una conexión con la aplicación. Revise las especificaciones de su dispositivo para determinar si es compatible.
  - BLE/Wi-Fi 2.4GHz – 2.5GHz, 0.1W max
  - Wi-Fi 5.170GHz – 5.835GHz, 0.1W max
  - Protocolos Wi-Fi compatibles:
    - IEEE802.11a
    - IEEE802.11b (No recomendado)
    - IEEE802.11g
    - IEEE802.11n

## PIEZAS REEMPLAZABLES

Su máquina tiene baterías y filtros reemplazables, cualquier otro tipo de mantenimiento debe ser realizado por un representante de servicio autorizado.

## REEMPLAZO DE BATERÍA

### PRECAUCIÓN:

- Desatornille el compartimento de la batería del control remoto. Desajuste la base y tire para quitar la batería.
- No instale al revés ni cortocircuitos las baterías.
- No intente desmontar o cargar las baterías. Mantenga alejado del fuego.

- Siga las instrucciones del fabricante de las baterías al instalar nuevas baterías (batería tipo CR 2032).
- Vuelva a colocar siempre el tornillo en el control remoto y consulte los peligros relacionados con la batería en la sección de advertencias.
- **ADVERTENCIA:** Peligro de quemadura química y atragantamiento. Mantenga las baterías lejos de los niños. Este producto contiene una batería de litio tipo botón/moneda. Si una batería de litio tipo botón/moneda se traga o ingresa en el cuerpo, puede causar quemaduras internas graves y conducir a la muerte en menos de 2 horas. Siempre cierre de manera segura y por completo el compartimento de baterías. Si el compartimento de baterías no cierra de manera segura, deje de utilizar el producto, quite las baterías y manténgalas lejos de los niños. Si cree que una batería ha sido tragada o introducida en cualquier parte del cuerpo, busque atención médica de inmediato.

## UNIDADES DE FILTRO NO LAVABLES

- Las unidades de filtro no son lavables ni reciclables.
- Para reemplazar las unidades de filtro, siga los pasos según se muestra.
- No reemplazar las unidades de filtro cuando se le indique puede producir cambios en el rendimiento y el aspecto del producto.
- Puede comprar unidades de filtro nuevas en [www.dyson.com/support](http://www.dyson.com/support).

## MODO AUTOMÁTICO

- Se requiere un período de 6 días después del primer uso de la máquina para que el sensor se calibre. Durante ese período, la máquina puede ser más sensible que lo normal a los compuestos orgánicos volátiles (VOC) (como los olores).
- Durante el primer uso, mientras los sensores se calibran, puede tomar hasta 60 minutos que el aparato muestre datos de VOC y NO2.

## DESCONEXIÓN AUTOMÁTICA

- Por su seguridad, este equipo cuenta con interruptores de apagado automático que funcionan si el equipo se cae o sobrecalienta. Si los interruptores comienzan a funcionar, desconecte el equipo y deje que se enfríe. Antes de poner nuevamente en funcionamiento el equipo, inspeccione y elimine cualquier obstrucción y compruebe que esté colocado sobre una superficie firme y nivelada.
- Cuando el aparato está en modo de calefacción, se apagará automáticamente después de funcionar durante 9 horas seguidas. Para reiniciar el aparato, presione el botón de Modo en espera activado/desactivado en el control remoto o en la base, o reinicie el aparato usando la aplicación Dyson Link.

## INFORMACIÓN DE ELIMINACIÓN DE RESIDUOS

- Los productos Dyson están hechos a partir de materiales reciclables de alta calidad. Recíclelos siempre que sea posible.
- Deseche o recicle la batería de acuerdo a ordenanzas o regulaciones locales.
- Mantenga las baterías usadas lejos de los niños porque aún pueden causar daño si se tragan.

- Las unidades de filtro no son lavables ni reciclables.
- Deseche las unidades de filtro agotadas conforme lo indiquen las ordenanzas y reglamentaciones locales.
- Debe retirarse la batería antes de desechar el producto.
- California: Este producto contiene un control remoto separado o una batería de célula de moneda. La batería de célula de moneda contiene Perchlorates. Manejo especial puede aplicar. Vea [www.dtsc.ca.gov/hazardouswaste/perchlorate](http://www.dtsc.ca.gov/hazardouswaste/perchlorate)

## SERVICIO DE ATENCIÓN AL CLIENTE DE DYSON

### Gracias por elegir comprar una máquina Dyson

Después de registrar la garantía de 2 años, su máquina Dyson tendrá cobertura de repuestos y mano de obra (excluyendo filtros) por 2 años a partir de la fecha de compra, según los términos de la garantía. Si tiene preguntas sobre su máquina Dyson, visite [www.dyson.com](http://www.dyson.com) para obtener ayuda, consejos generales e información útil en línea sobre Dyson. Alternativamente, puede llamar a la Línea directa de asistencia al cliente de Dyson con el número de serie e información de cuándo y dónde compró la máquina.

Si su máquina Dyson necesita reparación llame a la Línea de ayuda de Dyson para poder analizar las opciones disponibles. Si su máquina tiene garantía y la reparación necesaria está incluida dentro de esa garantía, se reparará sin costo alguno.

Su número de serie se encuentra en la placa de especificaciones situada en la base de la máquina.

## REGÍSTRESE COMO PROPIETARIO DE UNA MÁQUINA DYSON

Para ayudarnos a asegurarle que reciba un servicio rápido y eficaz, por favor regístrese como propietario de una máquina Dyson. Hay 4 maneras de hacerlo:

- En línea en [www.dyson.co.uk](http://www.dyson.co.uk)
- Llamando por teléfono a la Línea de ayuda de Dyson, 866-277-9896.
- Enviando por correo el formulario de garantía que se anexa, dirigido a nuestra dirección.
- Teléfono Inteligente. Descargue la aplicación del vínculo Dyson y se lo guiará por la registración como parte de la configuración.

Esto confirmará que la máquina Dyson es de su propiedad en caso de que ocurra una pérdida cubierta por el seguro, y nos permitirá contactarnos con usted si fuese necesario.

## GARANTÍA LIMITADA POR 2 AÑOS

### TÉRMINOS Y CONDICIONES DE LA GARANTÍA LIMITADA DE 2 AÑOS DE DYSON

#### QUÉ ESTÁ CUBIERTO

Su máquina Dyson está garantizada contra defectos originales de material o mano de obra por un período de 2 años a partir de la fecha de compra, cuando se utilice para fines domésticos normales y de acuerdo con el Manual de funcionamiento de Dyson. Conserve su factura de compra. Si no tiene la factura de compra, la validez de la garantía empezará a contar desde los 90 días posteriores a la fecha de fabricación, según los registros de Dyson. Esta garantía proporciona, sin costo para usted, toda la mano de obra y piezas para poner su máquina en perfectas condiciones de funcionamiento durante el plazo de garantía.

El reemplazo de cualquier pieza de la máquina con garantía no extiende el período de la garantía. Todas las piezas que se devuelvan a Dyson serán propiedad de Dyson. Comuníquese con la Línea Directa de Asistencia al Cliente de Dyson al 1-855-533-1098 para obtener más información.

Para máquinas acondicionadas, la duración de la garantía puede variar. Consulte la carta de garantía incluida con la máquina para conocer las condiciones de garantía.

Esta garantía está sujeta a los siguientes términos:

#### QUÉ NO ESTÁ CUBIERTO

- Reemplazo de las unidades de filtro. Las unidades de filtro de esta máquina no están cubiertas por la garantía.
- Dyson no será responsable de los costos, los daños o las reparaciones originados como resultado de/debido a lo siguiente:
  - Daño causado por no llevar a cabo el mantenimiento recomendado de la máquina.
  - Uso o manipulación incorrectos, uso inadecuado, abuso y/o falta de mantenimiento, o uso que no concuerde con lo especificado en el Manual de funcionamiento de Dyson.
  - El uso de la máquina contrario a los usos domésticos normales dentro de los Estados Unidos de América, por ejemplo, para el uso comercial o alquiler.
  - Uso de piezas que no concuerden con lo establecido en el Manual de funcionamiento de Dyson.
  - El uso de partes y accesorios que no sean los producidos o recomendados por Dyson.
  - Instalación defectuosa (excepto cuando haya sido instalado por Dyson).
  - Reparaciones o alteraciones realizadas por terceros o agentes no autorizados.
  - Obstrucciones - Por favor consulte la sección 'Cuidado y mantenimiento' y las ilustraciones en este Manual de instrucciones Dyson para obtener detalles sobre cómo buscar y destapar obstrucciones.
  - Desgaste y deterioro normal (p. ej. el fusible, etc.).
  - La reducción del tiempo de descarga de la batería es debida a la antigüedad de la batería o uso.

Si tiene dudas sobre la cobertura de la garantía, comuníquese con Dyson.

#### LIMITACIONES Y EXCLUSIONES DE LA GARANTÍA

- Cualquier garantía implícita relacionada con su máquina, incluyendo pero sin limitarse a una garantía de comerciabilidad o garantía de idoneidad para un propósito en particular, se limita a la duración de esta garantía. Esta limitación no está permitida por algunos estados, por lo que esta limitación puede no aplicarse a usted.
- El recurso por el incumplimiento de esta garantía se limita al servicio de garantía que se describe a continuación. Dyson no es responsable por ningún daño indirecto o daño inherente en el que pueda incurrir en conexión con la adquisición y uso de su máquina. Esta limitación no está permitida por algunos estados y, por lo tanto, podría no aplicarse en su caso.
- Esta garantía le otorga derechos legales específicos. Usted podría también tener otros derechos los cuales varían de acuerdo al estado.
- Esta garantía limitada no es transferible.

### SERVICIO DE GARANTÍA

- Es posible que haya optado por registrar su máquina de manera automática. Si no fue así, visite [Dyson.com](http://Dyson.com) para registrar su máquina.
- Antes de llevar a cabo el servicio, los términos de la garantía limitada requieren que usted se ponga en contacto con el servicio de Atención al Cliente Dyson con el nombre o número de su modelo, el número de serie, así como el lugar y la fecha de compra.
- Por favor mantenga la factura de compra en un sitio seguro para asegurarse de tener esta información.
- Todo trabajo será coordinado por Dyson o sus agentes autorizados.
- Cualquier pieza defectuosa que se reponga es propiedad de Dyson.
- El servicio que ampara esta garantía no amplía el período de la misma.
- Si su ventilador no funciona correctamente, comuníquese a la línea de ayuda de Dyson al 866-277-9896. Nuestro personal de Atención al cliente podrá rectificar telefónicamente la mayoría de los problemas.

### INFORMACIÓN IMPORTANTE PARA LA PROTECCIÓN DE DATOS

#### PRIVACIDAD Y PROTECCIÓN DE DATOS PERSONALES

Cuando registre su producto Dyson o la aplicación Dyson Link, deberá suministrararnos información básica de contacto.

#### CUANDO REGISTRE SU APARATO DYSON

- Deberá suministrararnos información básica de contacto para registrar su producto y para que podamos respaldar su garantía.

#### CUANDO SE REGISTRE A TRAVÉS DE LA APLICACIÓN DYSON LINK

Deberá suministrararnos información básica de contacto para registrar la aplicación Dyson Link. Esto nos permite vincular su producto de manera segura con su instancia de la aplicación.

- Cuando se registre, tendrá la posibilidad de elegir si quiere recibir comunicaciones de nosotros. Si acepta recibir comunicaciones de Dyson, le enviaremos detalles de ofertas especiales y noticias sobre nuestras más recientes innovaciones.
- Nunca venderemos su información a terceros. Usaremos la información que comparta con nosotros únicamente de la manera que se define en nuestras políticas de privacidad, que están disponibles en nuestro sitio web [privacy.dyson.com](http://privacy.dyson.com)

#### INFORMACIÓN DE CONFORMIDAD

Se han realizado pruebas en este equipo que han permitido determinar que cumple con los límites establecidos para los dispositivos de Clase B, en base al artículo 15 de las Normas FCC. Estos límites están diseñados para brindar una protección razonable contra interferencias dañinas en instalaciones residenciales. Este equipo genera, utiliza y puede irradiar energía de radiofrecuencia y, si no se instala y utiliza según las instrucciones,

puede causar interferencia dañina en las comunicaciones radiales. Sin embargo, no existe garantía alguna de que no se produzca interferencia en una instalación en particular.

Si este equipo causa interferencia dañina en la recepción de una radio o un televisor (que se puede determinar mediante el encendido y el apagado del equipo), se recomienda que el usuario trate de corregir la interferencia mediante la aplicación de una o más de las siguientes medidas:

- Cambie la orientación o la ubicación de la antena receptora.
- Aumente la distancia entre el equipo y el receptor.
- Conecte el equipo a una toma de corriente que se encuentre en un circuito distinto al que está conectado el receptor.
- Solicite ayuda al proveedor o a un técnico de radio o TV con experiencia.

Este equipo respeta los límites de exposición a la radiación de radiofrecuencia de la FCC establecidos para un entorno no controlado. Para evitar la posibilidad de exceder los límites de exposición a radiofrecuencia de la FCC, la proximidad humana a la antena no debería ser menor de 20 cm durante su funcionamiento normal.

Los cambios o modificaciones no aprobados por el grupo responsable de las reglas de conformidad pueden invalidar la autoridad del usuario en la operación del equipo.



[www.dyson.com](http://www.dyson.com)

46

JN.97352 PN.270731-07-02 03.10.18





4 EASY WAYS TO REGISTER YOUR 2 YEAR PARTS AND LABOR WARRANTY.  
 4 MANERAS SENCILLAS DE REGISTRAR SU GARANTÍA DE 2 AÑOS PARA  
 LAS PIEZAS Y LA MANO DE OBRA.

Serial number | Número de serie

Date of purchase | Fecha de compra  /  /

Title | Tratamiento  Last name | Apellido

First name | Nombre

Address | Dirección

Zip Code | Código postal

email | email

Telephone | Teléfono  Store of purchase | Tienda de compra

If you'd like previews of new Dyson technology, invitations to special events and exclusive offers, please select the box. You can unsubscribe, or change the way we contact you, at any time. We explain how we use your personal information in our Privacy Policy available at [privacy.dyson.com](http://privacy.dyson.com).

Si desea anticipos de la nueva tecnología de Dyson, invitaciones a eventos especiales y ofertas exclusivas, seleccione la casilla. Puede cancelar su suscripción, o cambiar la forma en que se comunica con nosotros, en cualquier momento. Explicamos cómo usamos su información personal en nuestra Política de privacidad disponible en [privacy.dyson.com](http://privacy.dyson.com).



**SMARTPHONE**  
 Download the Dyson Link app and you will be taken through registration as part of the set up.

**TELÉFONO INTELIGENTE**  
 Descargue la aplicación del vínculo Dyson y se lo guiará por la registraci3n como parte de la configuraci3n.



**ONLINE**  
 Convenient and instant.  
[www.dyson.com/register](http://www.dyson.com/register)

**EN LÍNEA**  
 Conveniente y al instante.  
[www.dyson.com/register](http://www.dyson.com/register)



**PHONE**  
 Dyson Helpline:  
 1-855-533-1098  
 (Mon-Fri 8am to 8pm CST;  
 Sat 9am to 6pm CST).

**POR TELÉFONO**  
 Servicio de atenci3n al cliente  
 Dyson: 1-855-533-1098  
 (Lunes a Viernes de  
 8 a.m. - 8 p.m., hora Centro;  
 Sábados de 9 a.m. - 6 p.m.,  
 hora Centro).



**MAIL**  
 Complete and return the form in the envelope supplied.

**POR CORREO**  
 Complete y envíe el formulario a Dyson en el sobre proporcionado.



Please take a few moments to answer our questions.  
They will help us develop new products for the future.

1. Do you own any other air movement products?  
Check all that apply.

- Air conditioner
- Ceiling fan
- Pedestal fan
- Table fan
- Tower fan
- Floor fan
- Humidifier
- Air purifier
- Fan heater
- Dehumidifier
- None of the above
- Other, please specify \_\_\_\_\_

2. Why did you choose to buy a Dyson purifying fan?  
Please select up to 5 of the following choices below.

- Frustration with existing fan
- Latest fan technology
- Dyson brand reputation
- Smooth, powerful airflow
- Previous experience of Dyson
- Safety
- Features – oscillation, touch-tilt
- Easy to clean
- Price/special offer
- Store staff recommendation
- Aesthetics
- Friend/family recommendation
- Other

3. Where did you first hear about Dyson purifying fans?

- From friends and family
- Saw it on the internet
- From a TV/magazine advertisement
- Email from Dyson
- Saw it in a store/catalog
- News item or article
- Recommended by salesperson

4. Do you own any other Dyson products?

- Upright vacuum
- Canister vacuum
- Handheld vacuum
- Dyson Airblade™ hand dryer

Tómese unos instantes para responder a nuestras preguntas.  
Esto nos ayudará a desarrollar nuevos productos en el futuro.

1. ¿Posee algún otro producto de movimiento de aire?  
Seleccione todos los que apliquen.

- Aire acondicionado
- Ventilador de techo
- Ventilador de pedestal
- Ventilador de mesa
- Ventilador tipo torre
- Ventilador de piso
- Humidificador
- Purificador de aire
- Ventilador de aire caliente
- Deshumidificador
- Ninguno de los anteriores
- Otro, favor de especificar \_\_\_\_\_

2. ¿Por qué eligió comprar un ventilador purificador Dyson?  
Seleccione por favor hasta 5 de lo siguiente opciones de abajo.

- Frustración por el ventilador que ya tenía
- Tecnología de ventilación más nueva
- Prestigio de la marca Dyson
- Flujo uniforme y potente
- Experiencia anterior con Dyson
- Seguridad
- Funciones: oscilación, inclinación con un toque
- Fácil de limpiar
- Precio, oferta especial
- Recomendación del personal de la tienda
- Apariencia estética
- Recomendación de amigos o familiares
- Otro

3. ¿Dónde se enteró por primera vez de los ventiladores purificadores Dyson?

- Por amigos y familiares
- Lo vi en Internet
- Por un anuncio en televisión/revista
- Correo electrónico de Dyson
- Lo vi en el catálogo de una tienda
- Noticias o artículo de noticias
- Recomendación de un vendedor

4. ¿Posee otro aparato Dyson?

- Aspiradora vertical
- Aspiradora tipo canasta
- Aspiradora portátil
- Secador de manos Dyson Airblade™

THANK YOU FOR YOUR TIME • GRACIAS POR DEDICARNOS SU TIEMPO