

# **VEVOR<sup>®</sup>**

## **TOUGH TOOLS, HALF PRICE**

Technical Support and E-Warranty Certificate  
[www.vevor.com/support](http://www.vevor.com/support)

### **TRUCK CRANES USER MANUAL**

**Model: HXCZDJ-01/ HXCZDJ-02**

We continue to be committed to provide you tools with competitive price. "Save Half", "Half Price" or any other similar expressions used by us only represents an estimate of savings you might benefit from buying certain tools with us compared to the major top brands and does not necessarily mean to cover all categories of tools offered by us. You are kindly reminded to verify carefully when you are placing an order with us if you are actually saving half in comparison with the top major brands.

# VEVOR<sup>®</sup>

TOUGH TOOLS, HALF PRICE

## TRUCK CRANES

Model: HXCZDJ-01/ HXCZDJ-02

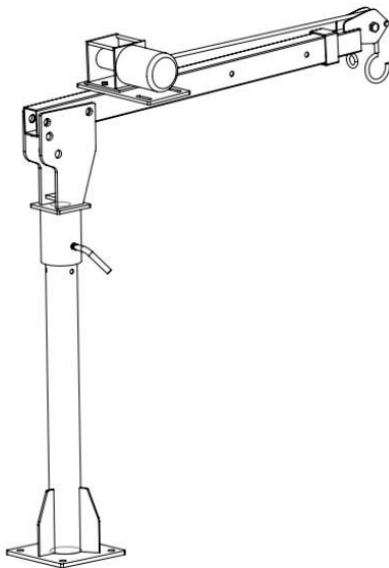

Photo for reference

### NEED HELP? CONTACT US!

Have product questions? Need technical support? Please feel free to contact us:

**Technical Support and E-Warranty Certificate**  
**[www.vevor.com/support](http://www.vevor.com/support)**

This is the original instruction, please read all manual instructions carefully before operating. VEVOR reserves a clear interpretation of our user manual. The appearance of the product shall be subject to the product you received. Please forgive us that we won't inform you again if there are any technology or software updates on our product.

## **WARNING**

1. Read carefully and understand all **ASSEMBLY AND OPERATION INSTRUCTIONS** before operating.
2. Failure to follow the safety rules and other basic safety precautions may result in serious personal injury.

## **GENERAL SAFETY RULES**

1. Never overload.
2. The load is maximum when the arm of the product is adjusted to the shortest. The load of the product decreases as the arm increases.
3. Always wear ANSI-approved safety goggles.
4. Always wear hearing protection when working in noisy environments. Prolonged exposure to high-intensity noise can cause hearing loss.
5. Use safety equipment. Safety shoes, hard hat and work gloves must be used for applicable conditions.
6. Dress appropriately. Never wear loose clothing, long hair, and keep hair, clothing and gloves away from moving parts
7. Use common sense when working. Stay alert and concentrate when setting up and using this Crane. Never work while under the influence of alcohol, drugs or medications
8. Keep the work area clean and well-lighted while assembling and using the Crane. Keep spectators and children out of the work area.
9. This Crane is designed to be positioned outside the truck bed, and attached to the vehicle via the receiver hitch. It is portable and easy to adjust to different boom positions for 275, 550 and 1100 Lbs. maximum capacity. Please do not modify the Crane or use this product for purposes it was not designed for.
10. Never exceed the maximum of 1,000 Lbs. boom capacity. When attaching the load to Hook with Chain, use appropriate couplings rated to handle the load. Couplings must be fully engaged on the Hook, with the Hook's safety latch closed.
11. Never lift people or animals. Keep children and spectators clear of the

area under and around the lifted cargo. When operating the Crane, stay clear of the area between the Crane and the load.

12. Before each use, inspect the Crane, the Long Ram Jack and the Chain and Hook for damage, corrosion and any other condition that might affect the safe performance of this product.

13. Only set up the Crane when the pickup truck is off the highway, in a clear location that is away from oncoming traffic.

14. Before lifting cargo into the truck bed, make sure the truck's engine is OFF with automatic transmission in PARK. Manual transmission vehicles should be in gear. Chock all wheels for added safety.

15. Adhere to all Department of Transportation (D.O.T.) requirements when using this product.

16. Note the position of the vehicle's exhaust pipes before setting up the Crane. Flammable goods being lifted by the Crane could come in contact with still-hot exhaust pipes and catch fire.

17. Setting up the Crane, and maneuvering heavy cargo on the Crane can be strenuous and dangerous. This should only be done by individuals who can physically handle the demands of these tasks.

18. The Crane is for lifting purposes only, not for supporting loads. Quickly support the load with appropriate jack stands or equivalent, if immediate loading or unloading is not possible. Do not leave a suspended load unattended.

19. Remove the Crane from the vehicle's receiver hitch when Crane is not in use.

20. Always be aware of dynamic loading. An excess load may be created for a brief instant by a sudden tug or weight gain, which can result in damage to the Crane, the cargo, and/or personal injury.

21. Keep in mind that the warnings previously discussed cannot cover all possible events and circumstances. It is important that the person setting up, loading/ unloading and using this product use common sense at all times.

**SAVE THESE INSTRUCTIONS**



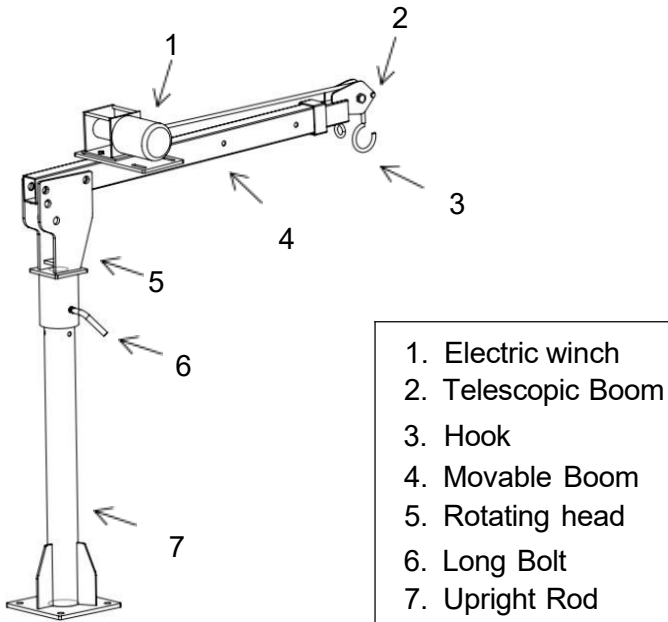

## MODEL AND PARAMETERS

Model	HXCZDJ-01	HXCZDJ-02
Bracket Capacity	Max. 1100lbs	Max. 2200lbs
Hoisting Height	110~210cm	120-215CM
Electric Winch	Max.3500lbs DC12V 0.9KW	Max6000lbs DC12V 1.5KW
Hand Winch	/	/
Rotation Angle	360 degree	360 degree
Material	Powder-coated Steel	Powder-coated Steel

## STRUCTURE DIAGRAM

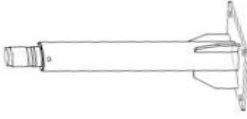
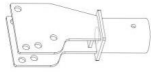
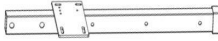

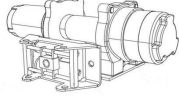
## COMPONENTS

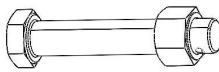
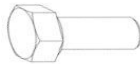
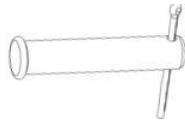
NO.	Name	Picture	Q'ty of HXCZDJ-01	Q'ty of HXCZDJ-02
1	A		1	1
2	B		1	1
3	C		1	1
4	D		1	1
5	E	 Electric winch	1	1
6	F		1	1
7	G		0	0
8	H	 M8	2	2
9	I	 $\Phi 20*90/\Phi 23*150$	2	2

10	J	 $\Phi 12*70/\Phi 20*120$	1	1
11	K		2	2
12	L	 Remote Control	/	1
13	M	 Control Box	/	1
14	N	 Wired Controller	/	1
15	O		1	1
16	P	 Wired Controller	1	/

## ASSEMBLY

Step 1: Step 1: Install the upright pole (A) onto the sturdy truck floor, and choose the appropriate bolts and nuts (G) for locking according to different vehicle models and installation methods. (G needs to purchase it by yourself if you need)

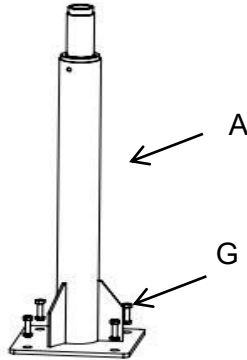

Step 2: Slowly slip the rotating head(B) onto the upright rod; Locking the long screw can make the rotating head(B) not rotate.

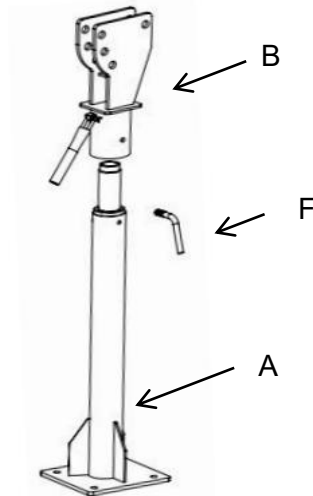

Step 3: Install the movable boom(C). Connect B and C with two pins(I), and the pin end is stuck into the cotter pin.

Note: The rotating head(B) has three holes(X1, X2, X3) for adjusting angles.

The movable boom(C) can rotate around O to adjust the angle.

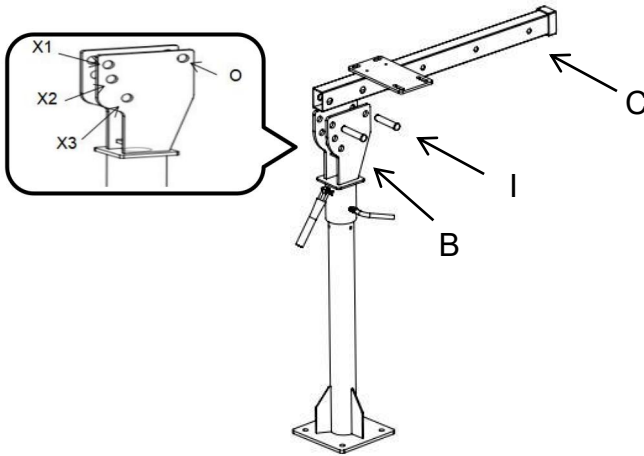

Step 4: Insert the telescopic boom(D) into the movable boom(C), then connect with a pin(J).

Note: For D, there are three different load positions to be adjusted.

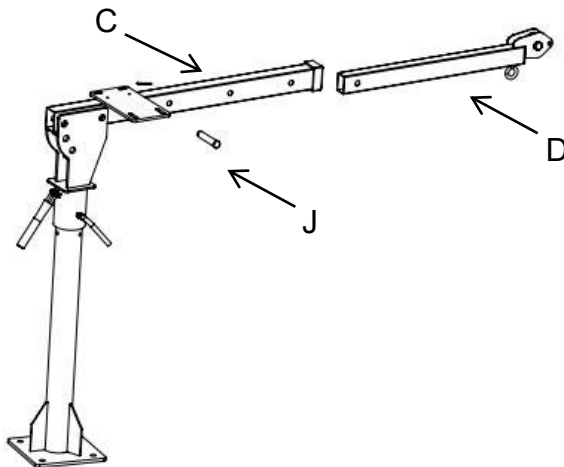

Step 5: Install the electric winch ,and lock it with bolts and nuts(H+K). Remove the limit pin at P, pull out the hook, place the wire in the pulley groove and reinstall the limit pin (E) , as shown below.

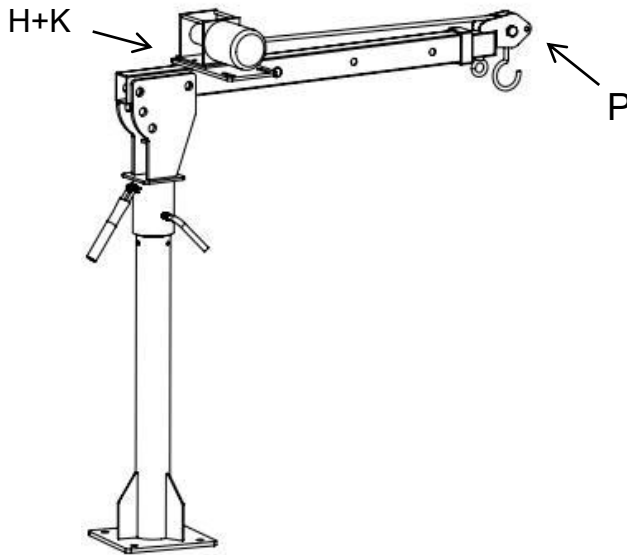

## Electric Winch operation:

### WARNING:

The electric winch is a very powerful machine. If used unsafely or improperly, it could result in property damage or personal injury.

The responsibility for the safe installation and operation of the winch and prevention of personal injury and property damage ultimately rests with you, the operator. There is no substitute for the use of good judgment and caution in operating a winch.

1. Maximum working load capacity is on the wire rope layer closest to the drum. Do not overload. Do not attempt prolonged pulls at heavy loads.

Overloads can damage the winch and/or the wire rope and create unsafe operating conditions. For loads over 1/2 rated capacity, we recommend using the optional pulley block to double-line the wire rope.

This reduces the load on the winch and the strain on the wire rope by approximately 50%.

2. Inspect wire rope and equipment frequently. A frayed wire rope with broken strands should be replaced immediately.
3. Use heavy leather gloves when handling wire rope. Do not let wire rope slide through your hands.
4. Never winch with less than 5 turns of wire rope around the winch drum since the wire rope end fastener may NOT withstand the full load.
5. Never release the free-spool clutch when there is a load on the winch.
6. Do not machine or weld any part of the winch. Such alterations may weaken the structural integrity of the winch.
7. Do not connect winch to AC110V house current or 220V mains as winch burnout or fatal shock may occur.
8. Never allow shock loads to be applied to the winch or wire rope.
9. The switch assembly must be kept free of dirt and moisture to ensure safe operation.
10. Dress properly. Do not wear loose clothing or jewelry. Protective, electrically non-conductive clothes and non-skid footwear are recommended when working. Wear restrictive hair covering to contain long hair.
11. Never use your winch for lifting or moving people.
12. Winch is designed primarily for intermittent applications.
13. Keep clear of the winch, wire rope and hook while operating.
14. Do not let the wire rope knot, so as not to cause damage to the wire rope.
15. To pull the cable, turn the clutch knob counterclockwise to loosen it, and then pull out the cable you need always leave at least five turns of cable on the spool to prevent pulling the cable out of the winch.

## **WIRING INSTALLATION**

- 1) Route the short red and black color-coded wires to the motor.
- 2) Route the long red and black color-coded wires to the battery.
- 3) Connect the wired controller to the control box
- 4) Check that all wiring is clear of sharp edges and pinch points.

- 5) Secure loose wiring with tie wraps or electrical tape.
- 6) Never leave the switch plugged in when the winch is not in use.

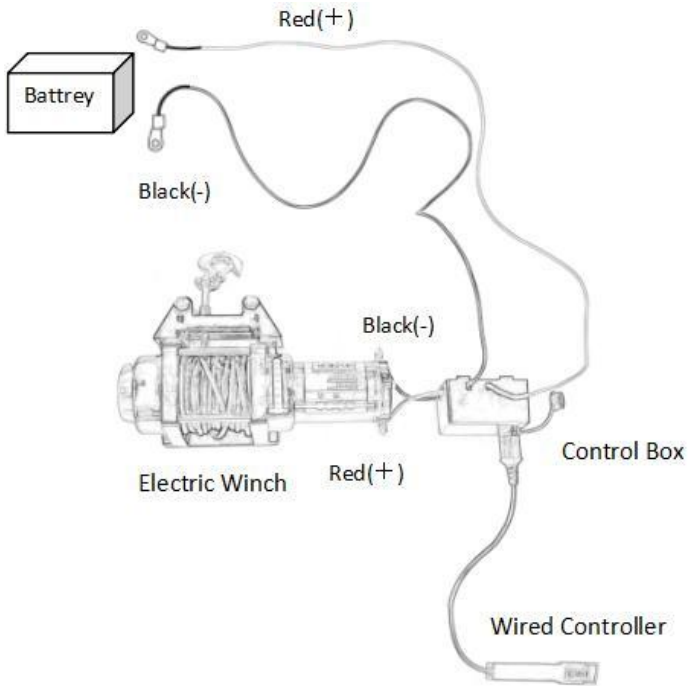

## MAINTENANCE

1. Frequently check the condition of the truck-mounted crane.
2. Do not use the damaged crane.
3. Make sure all components are in good condition. If the crane or receiver hitch becomes damaged by an accident or any other type of damage is noted, it should be replaced.
4. Check to make sure that all hardware is tightly secured in place.
5. Keep the Crane clean and periodically lubricate moving parts.
6. If the wire rope has become worn or is beginning to show signs of strands breaking it must be replaced before being used again.

Symptoms	Possible Causes	Corrective Action
The motor does not turn on	<ol style="list-style-type: none"> <li>1.Switch inoperative</li> <li>2.Broken wires or bad connection</li> <li>3.Damaged motor</li> </ol>	<ol style="list-style-type: none"> <li>1.Replace switch</li> <li>2.Check for poor connections</li> <li>3.Replace or repair the motor</li> </ol>
The motor runs extremely hot	<ol style="list-style-type: none"> <li>1.Long period of operation</li> <li>2.Overload</li> <li>3.Damaged motor</li> </ol>	<ol style="list-style-type: none"> <li>1.Let the winch cool down periodically.</li> <li>2.Do not overload</li> <li>3.Replace or repair the motor</li> </ol>
The motor runs, but with insufficient power or line speed	<ol style="list-style-type: none"> <li>1.Weak battery</li> <li>2.Battery to winch wire too long</li> <li>3.Poor battery connection</li> <li>4.Damaged motor</li> </ol>	<ol style="list-style-type: none"> <li>1.Recharge or replace the battery and check the charging system</li> <li>2.Keep the winch within the distance allowed by lead wires</li> <li>3.Check battery terminals for corrosion and clean them as required</li> <li>4.Replace or repair the motor</li> </ol>
The winch runs backward.	<ol style="list-style-type: none"> <li>1.Wires reversed</li> <li>2. The battery is incorrectly connected</li> </ol>	<ol style="list-style-type: none"> <li>1.Check wiring</li> <li>2.Check battery connections</li> </ol>
The motor runs but the drum doesn't turn	Clutch not engaged	Engage clutch

### FCC Information:

**CAUTION:** Changes or modifications not expressly approved by the party responsible for compliance could void the user's authority to operate the equipment!

This device complies with Part 15 of the FCC Rules. Operation is subject to the following two conditions:

- 1) This product may cause harmful interference.
- 2) This product must accept any interference received, including interference that may cause undesired operation.

**WARNING:** Changes or modifications to this product not expressly approved by the party responsible for compliance could void the user's authority to operate the product.

**Note:** This product has been tested and found to comply with the limits for a Class B digital device pursuant to Part 15 of the FCC Rules, These limits are designed to provide reasonable protection against harmful interference in a residential installation.



This product generates, uses and can radiate radio frequency energy, and if not installed and used in accordance with the instructions, it may cause harmful interference to radio communications. However, there is no guarantee that interference will not occur in a particular installation. If this product does cause harmful interference to radio or television reception, which can be determined by turning the product off and on, the user is encouraged to try to correct the interference by one or more of the following measures.

- Reorient or relocate the receiving antenna.
- Increase the distance between the product and receiver.
- Connect the product to an outlet on a circuit different from that to which the receiver is connected.
- Consult the dealer or an experienced radio/TV technician for assistance.

## CORRECT DISPOSAL



This product is subject to the provision of European Directive 2012/19/EU. The symbol showing a wheeled bin crossed through indicates that the product requires separate refuse collection in the European Union. This applies to the product and all accessories marked with this symbol. Products marked as such may not be discarded with normal domestic waste, but must be taken to a collection point for recycling electrical and electronic devices.

	Warning - To reduce the risk of injury, user must read instructions manual carefully
	Wear head protection



**VEVOR**<sup>®</sup>  
TOUGH TOOLS, HALF PRICE

Technical Support and E-Warranty Certificate  
[www.vevor.com/support](http://www.vevor.com/support)

# **VEVOR<sup>®</sup>**

## **TOUGH TOOLS, HALF PRICE**

Assistance technique et certificat de garantie  
électronique [www.vevor.com/support](http://www.vevor.com/support)

### **MANUEL D'UTILISATION DES GRUES POUR CAMIONS**

**Modèle : HXCZDJ-01/HXCZDJ-02**

Nous continuons à nous engager à vous fournir des outils à des prix compétitifs.

« Économisez la moitié », « Moitié prix » ou toute autre expression similaire utilisée par nous ne représente qu'une estimation des économies que vous pourriez réaliser en achetant certains outils chez nous par rapport aux grandes marques et ne couvre pas nécessairement toutes les catégories d'outils que nous proposons.

Nous vous rappelons de bien vouloir vérifier soigneusement lorsque vous passez une commande chez nous si vous économisez réellement la moitié par rapport aux grandes marques.

**VEVOR**<sup>®</sup>  
TOUGH TOOLS, HALF PRICE

GRUES POUR CAMIONS

Modèle : HXCZDJ-01/HXCZDJ-02

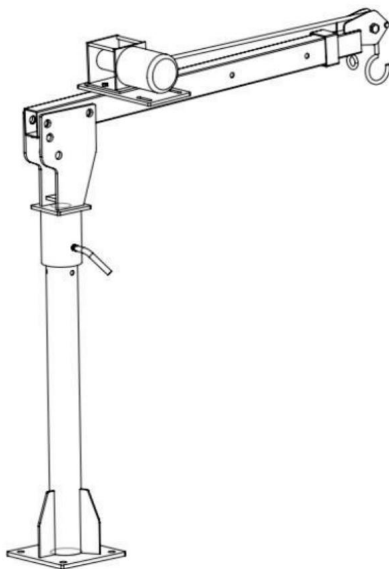

Photo pour référence

**BESOIN D'AIDE? CONTACTEZ-NOUS!**

Vous avez des questions sur nos produits ? Vous avez besoin d'une assistance technique ? N'hésitez pas à nous contacter :

Assistance technique et certificat de garantie électronique  
[www.vevor.com/support](http://www.vevor.com/support)

Il s'agit de la notice d'utilisation d'origine. Veuillez lire attentivement toutes les instructions du manuel avant de l'utiliser. VEVOR se réserve le droit d'interpréter clairement notre manuel d'utilisation. L'apparence du produit dépend du produit que vous avez reçu. Veuillez nous excuser, nous ne vous informerons plus si des mises à jour technologiques ou logicielles sont disponibles sur notre produit.



1. Lisez attentivement et comprenez toutes les instructions d'ASSEMBLAGE ET INSTRUCTIONS D'UTILISATION avant l'utilisation.
2. Non-respect des règles de sécurité et autres précautions de sécurité de base peut entraîner des blessures corporelles graves.

## RÈGLES GÉNÉRALES DE SÉCURITÉ

1. Ne jamais surcharger.
2. La charge est maximale lorsque le bras du produit est réglé sur le plus court. La charge du produit diminue à mesure que le bras augmente.
3. Portez toujours des lunettes de sécurité approuvées ANSI.
4. Portez toujours une protection auditive lorsque vous travaillez dans des environnements bruyants. Une exposition prolongée à un bruit de haute intensité peut entraîner une perte auditive.
5. Utilisez un équipement de sécurité. Des chaussures de sécurité, un casque et des gants de travail doivent être portés. être utilisé pour les conditions applicables.
6. Habillez-vous de manière appropriée. Ne portez jamais les cheveux longs et lâches et gardez les cheveux, les vêtements et les gants loin des pièces mobiles.
7. Faites preuve de bon sens lorsque vous travaillez. Restez vigilant et concentrez-vous lorsque installation et utilisation de cette grue. Ne travaillez jamais sous l'influence d'alcool, de drogues ou de médicaments
8. Gardez la zone de travail propre et bien éclairée pendant l'assemblage et Utilisation de la grue. Gardez les spectateurs et les enfants hors de la zone de travail.
9. Cette grue est conçue pour être positionnée à l'extérieur de la plate-forme du camion et fixé au véhicule via l'attelage récepteur. Il est portable et facile à s'ajuste à différentes positions de flèche pour un maximum de 275, 550 et 1100 lb capacité. Veuillez ne pas modifier la grue ni utiliser ce produit à des fins il n'a pas été conçu pour.
10. Ne dépassez jamais la capacité maximale de la flèche de 1 000 lb. pour fixer la charge au crochet avec une chaîne, utilisez des raccords appropriés pour manipuler la charge. Les accouplements doivent être complètement engagés sur le crochet, avec le loquet de sécurité du crochet est fermé.
11. Ne soulevez jamais de personnes ou d'animaux. Tenez les enfants et les spectateurs à l'écart de l'appareil.

zone sous et autour de la cargaison soulevée. Lorsque vous utilisez la grue, restez dégager de la zone entre la grue et la charge.

12. Avant chaque utilisation, inspectez la grue, le vérin long et la chaîne et Hook pour les dommages, la corrosion et toute autre condition qui pourrait affecter la performance sûre de ce produit.

13. Installez la grue uniquement lorsque la camionnette est hors de l'autoroute, dans un emplacement dégagé, à l'écart de la circulation venant en sens inverse.

14. Avant de soulever la cargaison dans la benne du camion, assurez-vous que le moteur du camion est OFF avec transmission automatique en PARK. Véhicules à transmission manuelle

La boîte de vitesses doit être enclenchée. Calez toutes les roues pour plus de sécurité.

15. Respectez toutes les exigences du ministère des Transports (DOT) lorsque en utilisant ce produit.

16. Notez la position des tuyaux d'échappement du véhicule avant d'installer le Grue. Les produits inflammables soulevés par la grue pourraient entrer en contact avec des pots d'échappement encore chauds et prendre feu.

17. L'installation de la grue et la manœuvre de charges lourdes sur la grue peuvent être pénible et dangereux. Cela ne devrait être fait que par des personnes qui peut physiquement gérer les exigences de ces tâches.

18. La grue est destinée uniquement à des fins de levage et non à supporter des charges. soutenir la charge avec des chandelles appropriées ou équivalentes, si immédiate le chargement ou le déchargement n'est pas possible. Ne laissez pas de charge suspendue sans surveillance.

19. Retirez la grue de l'attelage récepteur du véhicule lorsque la grue n'est pas utilisé.

20. Soyez toujours conscient de la charge dynamique. Une charge excessive peut être créée pendant un bref instant par une traction soudaine ou une prise de poids, ce qui peut entraîner dommages à la grue, à la cargaison et/ou blessures corporelles.

21. Gardez à l'esprit que les avertissements évoqués précédemment ne peuvent pas couvrir tous les événements et circonstances possibles. Il est important que la personne qui définit Lors du chargement, du déchargement et de l'utilisation de ce produit, faites preuve de bon sens. fois.

CONSERVEZ CES INSTRUCTIONS





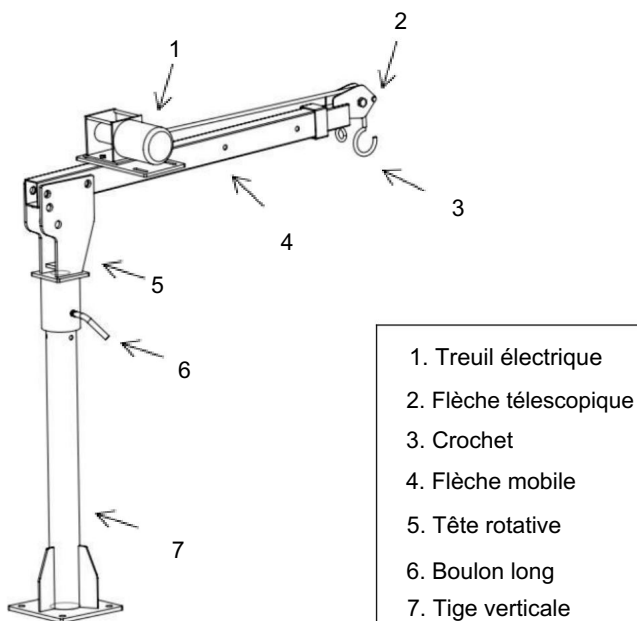

## PARAMÈTRES MODELAND



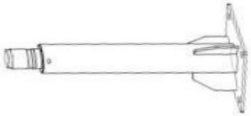
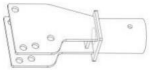
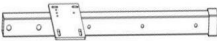

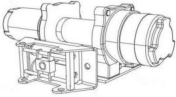

Modèle	HXCZDJ-01	HXCZDJ-02
Capacité du support	Max. 1100 lb	Max. 2200 lb
Hauteur de levage	110 à 210 cm	120-215CM
Treuil électrique	Max. 3500 lb DC12V 0,9KW	Max6000lbs DC12V 1,5KW
Treuil manuel	/	/
Angle de rotation	360 degrés	360 degrés
Matériel	Revêtement en poudre Acier	Revêtement en poudre Acier

## DIAGRAMME DE STRUCTURE

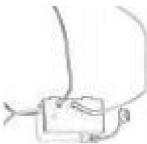

## COMPOSANTS

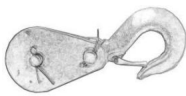
Non.	Nom	Image	Qté de HXCZDJ-01	Qté de HXCZDJ-02
1	Un		1	1
2	B		1	1
3	C		1	1
4	D		1	1
5	ET	 Treuil électrique	1	1
6	F		1	1
7	G		0	0
8	H	 M8	2	2
9	.	 $\Phi 20*90/\Phi 23*150$	2	2

10	J	 $\Phi 12*70/\Phi 20*120$	1	1
11	K		2	2
12	L	 Télécommande	/	1
13	M	 Boitier de contrôle	/	1
14	N	 Contrôleur filaire	/	1
15			1	1
16	P	 Contrôleur filaire	1	/

## ASSEMBLÉE

Étape 1 : Étape 1 : Installez le poteau vertical (A) sur le plancher robuste du camion et choisissez les boulons et écrous appropriés (G) pour le verrouillage en fonction des différents modèles de véhicules et des méthodes d'installation. (G doit l'acheter vous-même si vous en avez besoin)

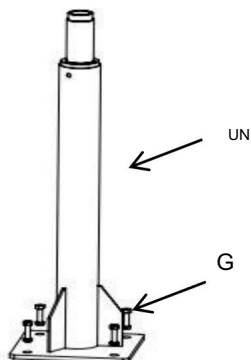

Étape 2 : Faites glisser lentement la tête rotative (B) sur la tige verticale ; le verrouillage de la longue vis peut empêcher la tête rotative (B) de tourner.

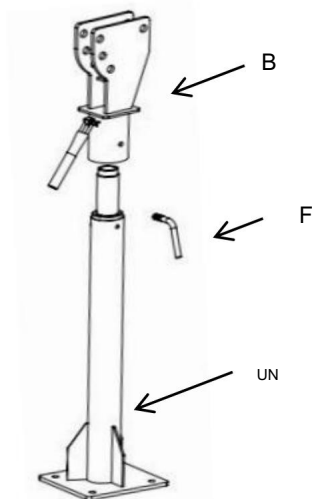

Étape 3 : Installez la flèche mobile (C). Connectez B et C avec deux broches (I) et l'extrémité de la goupille est coincée dans la goupille fendue.

Remarque : la tête rotative (B) possède trois trous (X1, X2, X3) pour le réglage angles.

La flèche mobile (C) peut tourner autour de O pour ajuster l'angle.

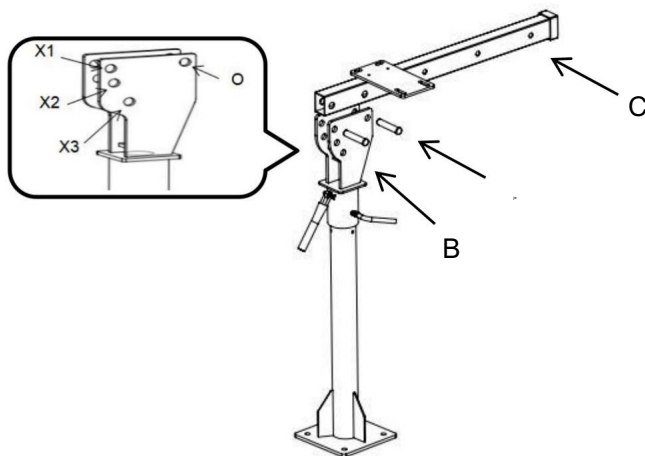

Étape 4 : Insérez la flèche télescopique (D) dans la flèche mobile (C), puis connecter avec une broche (J).

Remarque : pour D, il existe trois positions de charge différentes à régler.

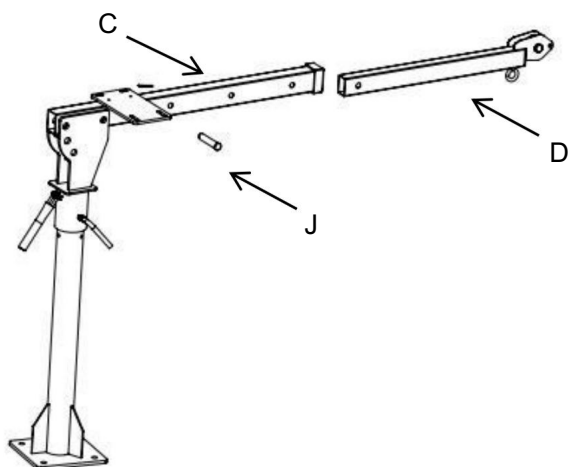

Étape 5 : Installez le treuil électrique et verrouillez-le avec des boulons et des écrous (H+K).

Retirez la goupille de limite en P, retirez le crochet, placez le fil dans la rainure de la poulie et réinstallez la goupille de limite (E), comme indiqué ci-dessous.

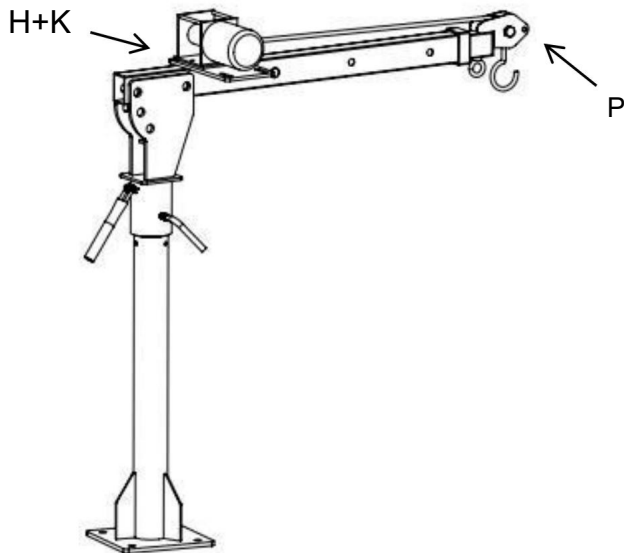

### Fonctionnement du treuil électrique :

**AVERTISSEMENT :** Le treuil électrique est une machine très puissante. Une utilisation non sécuritaire ou inappropriée peut entraîner des dommages matériels ou corporels.

La responsabilité de l'installation et du fonctionnement sécuritaires du treuil ainsi que de la prévention des blessures corporelles et des dommages matériels incombe en définitive à l'opérateur. Rien ne remplace le bon sens et la prudence dans l'utilisation d'un treuil.

1. La charge utile maximale se situe sur la couche de câble métallique la plus proche du tambour.

Ne surchargez pas le tambour. Ne tentez pas de tirer de manière prolongée avec des charges lourdes.

Les surcharges peuvent endommager le treuil et/ou le câble métallique et créer des conditions de fonctionnement dangereuses. Pour les charges supérieures à la moitié de la capacité nominale, nous recommandons d'utiliser le palan en option pour doubler le câble métallique.

Cela réduit la charge sur le treuil et la tension sur le câble métallique en environ 50 %.

2. Inspectez fréquemment le câble métallique et l'équipement. Un câble métallique effiloché avec les brins cassés doivent être remplacés immédiatement.

3. Utilisez des gants en cuir épais lorsque vous manipulez un câble métallique. Ne laissez pas le câble métallique glisser entre tes mains.

4. Ne jamais treuiller avec moins de 5 tours de câble métallique autour du tambour du treuil car l'attache d'extrémité du câble métallique peut NE PAS supporter la charge totale.

5. Ne relâchez jamais l'embrayage à bobine libre lorsqu'une charge est appliquée sur le treuil.

6. Ne pas usiner ni souder aucune partie du treuil. De telles modifications peuvent affaiblir l'intégrité structurelle du treuil.

7. Ne connectez pas le treuil au courant domestique AC110V ou au secteur 220V car le treuil un épuisement professionnel ou un choc mortel peuvent survenir.

8. Ne laissez jamais des charges de choc être appliquées au treuil ou au câble métallique.

9. L'ensemble de commutation doit être maintenu exempt de saleté et d'humidité pour garantir fonctionnement sûr.

10. Habillez-vous correctement. Ne portez pas de vêtements amples ni de bijoux. Des vêtements de protection non conducteurs d'électricité et des chaussures antidérapantes sont recommandés.

recommandé lors du travail. Portez une couverture restrictive pour les cheveux afin de contenir les cheveux longs cheveux.

11. N'utilisez jamais votre treuil pour soulever ou déplacer des personnes.

12. Le treuil est conçu principalement pour des applications intermittentes.

13. Restez à l'écart du treuil, du câble métallique et du crochet pendant le fonctionnement.

14. Ne laissez pas le câble métallique se nouer, afin de ne pas endommager le fil corde.

15. Pour tirer le câble, tournez le bouton d'embrayage dans le sens inverse des aiguilles d'une montre pour le desserrer, puis retirez le câble. Vous devez toujours laisser au moins cinq tours de câble. câble sur la bobine pour éviter de tirer le câble hors du treuil.

## INSTALLATION DE CÂBLAGE

1) Acheminez les fils courts de couleur rouge et noire vers le moteur.

2) Acheminez les longs fils de couleur rouge et noir vers la batterie.

3) Connectez le contrôleur filaire au boîtier de commande

4) Vérifiez que tout le câblage est exempt d'arêtes vives et de points de pincement.

5) Fixez les câbles lâches avec des attaches autobloquantes ou du ruban isolant.

6) Ne laissez jamais l'interrupteur branché lorsque le treuil n'est pas utilisé.

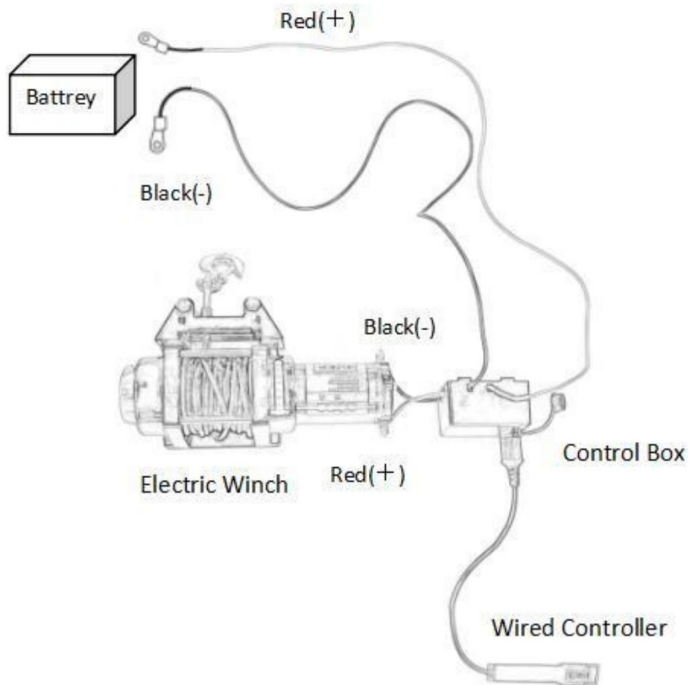

## ENTRETIEN

1. Vérifiez fréquemment l'état de la grue montée sur camion.
2. N'utilisez pas la grue endommagée.
3. Assurez-vous que tous les composants sont en bon état. Si la grue ou l'attelage du récepteur est endommagé par un accident ou tout autre type de dommages sont constatés, il convient de le remplacer.
4. Vérifiez que tout le matériel est bien fixé en place.
5. Gardez la grue propre et lubrifiez périodiquement les pièces mobiles.
6. Si le câble métallique est usé ou commence à montrer des signes des brins se cassant, il faut le remplacer avant de l'utiliser à nouveau.

Symptômes	Causes possibles	Mesures correctives
Le moteur ne tourne pas sur	<ol style="list-style-type: none"> <li>1. Interrupteur inopérant</li> <li>2. Fils cassés ou défectueux connexion</li> <li>3. Moteur endommagé</li> </ol>	<ol style="list-style-type: none"> <li>1. Remplacer l'interrupteur</li> <li>2. Vérifiez les mauvaises connexions</li> <li>3. Remplacez ou réparez le moteur</li> </ol>
Le moteur tourne extrêmement chaud	<ol style="list-style-type: none"> <li>1. Longue période de fonctionnement</li> <li>2. Surcharge</li> <li>3. Moteur endommagé</li> </ol>	<ol style="list-style-type: none"> <li>1. Laissez refroidir le treuil périodiquement.</li> <li>2. Ne pas surcharger</li> <li>3. Remplacez ou réparez le moteur</li> </ol>
Le moteur tourne, mais avec puissance ou ligne insuffisante vitesse	<ol style="list-style-type: none"> <li>1. Batterie faible</li> <li>2. Câble de la batterie au treuil trop long</li> <li>3. Mauvaise connexion de la batterie</li> <li>4. Moteur endommagé</li> </ol>	<ol style="list-style-type: none"> <li>1. Rechargez ou remplacez la batterie et vérifiez la Système de charge</li> <li>2. Gardez le treuil à la distance autorisée par les câbles conducteurs</li> <li>3. Vérifiez les bornes de la batterie pour la corrosion et les nettoyer comme requis</li> <li>4. Remplacez ou réparez le moteur</li> </ol>
Le treuil tourne en arrière.	<ol style="list-style-type: none"> <li>1. Fils inversés</li> <li>2. La batterie est mal connecté</li> </ol>	<ol style="list-style-type: none"> <li>1. Vérifiez le câblage</li> <li>2. Vérifiez les connexions de la batterie</li> </ol>
Le moteur tourne mais le tambour ne tourne pas	Embrayage non engagé	Engager l'embrayage

### Informations FCC :

**ATTENTION :** Les changements ou modifications non expressément approuvés par la partie responsable de la conformité peuvent annuler le droit de l'utilisateur à utiliser l'équipement !

Cet appareil est conforme à la partie 15 des règles de la FCC. Son fonctionnement est soumis aux deux conditions

suivantes : 1) Ce produit peut provoquer des interférences nuisibles.

2) Ce produit doit accepter toute interférence reçue, y compris celles qui peuvent provoquer un fonctionnement indésirable.

AVERTISSEMENT : Les changements ou modifications apportés à ce produit ne sont pas expressément approuvés par la partie responsable de la conformité pourrait annuler l'autorité de l'utilisateur à faire fonctionner le produit.

Remarque : Ce produit a été testé et jugé conforme aux limites d'un

Appareil numérique de classe B conformément à la partie 15 des règles de la FCC. Ces limites sont conçu pour fournir une protection raisonnable contre les interférences nuisibles dans un installation résidentielle.

Ce produit génère, utilise et peut émettre de l'énergie radiofréquence, et si non installé et utilisé conformément aux instructions, cela peut entraîner interférences nuisibles aux communications radio. Cependant, il n'existe aucune garantie qu'aucune interférence ne se produira dans une installation particulière. Si ce produit ne provoquer des interférences nuisibles à la réception radio ou télévision, ce qui peut être déterminé en éteignant et en rallumant le produit, l'utilisateur est encouragé à essayer de corriger l'interférence par une ou plusieurs des mesures suivantes.

- Réorienter ou déplacer l'antenne de réception.
- Augmenter la distance entre le produit et le récepteur.
- Branchez le produit sur une prise d'un circuit différent de celui auquel le récepteur est connecté.
- Consultez le revendeur ou un technicien radio/TV expérimenté pour obtenir de l'aide.

## ÉLIMINATION CORRECTE



Ce produit est soumis aux dispositions de la directive européenne 2012/19/UE. Le symbole représentant une poubelle à roulettes barrée indique que le produit nécessite une collecte séparée des déchets dans le Union européenne. Ceci s'applique au produit et à tous les accessoires marqués de ce symbole. Les produits marqués comme tels ne peuvent pas être jeté avec les ordures ménagères normales, mais doit être déposé dans un point de collecte pour le recyclage des appareils électriques et électroniques.

	Avertissement - Pour réduire le risque de blessure, l'utilisateur doit lire manuel d'instructions attentivement
	Porter une protection pour la tête



**VEVOR**<sup>®</sup>  
TOUGH TOOLS, HALF PRICE

Assistance technique et certificat de garantie  
électronique [www.vevor.com/support](http://www.vevor.com/support)

# **VEVOR<sup>®</sup>**

## **TOUGH TOOLS, HALF PRICE**

Technischer Support und E-Garantie-Zertifikat  
[www.vevor.com/support](http://www.vevor.com/support)

### **BENUTZERHANDBUCH FÜR LKW-KRANE**

#### **Modell: HXCZDJ-01/ HXCZDJ-02**

Wir sind weiterhin bestrebt, Ihnen Werkzeuge zu wettbewerbsfähigen Preisen anzubieten. „Sparen Sie die Hälfte“, „Halber Preis“ oder andere ähnliche Ausdrücke, die wir verwenden, stellen nur eine Schätzung der Ersparnis dar, die Sie beim Kauf bestimmter Werkzeuge bei uns im Vergleich zu den großen Topmarken erzielen können, und decken nicht unbedingt alle von uns angebotenen Werkzeugkategorien ab. Wir möchten Sie freundlich daran erinnern, bei Ihrer Bestellung bei uns sorgfältig zu prüfen, ob Sie im Vergleich zu den großen Topmarken tatsächlich die Hälfte sparen.

**VEVOR**<sup>®</sup>  
TOUGH TOOLS, HALF PRICE

**LKW-KRANE**

Modell: HXCZDJ-01/ HXCZDJ-02



Foto als Referenz

**Brauchen Sie Hilfe? Kontaktieren Sie uns!**

Sie haben Fragen zu unseren Produkten? Sie benötigen technischen Support? Dann kontaktieren Sie uns gerne:

**Technischer Support und E-Garantie-Zertifikat [www.vevor.com/support](http://www.vevor.com/support)**

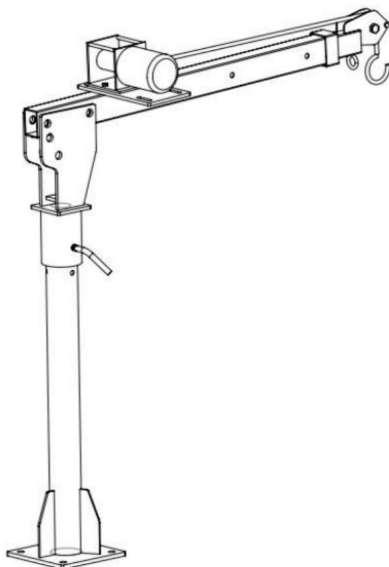
Dies ist die Originalanleitung. Bitte lesen Sie alle Anweisungen sorgfältig durch, bevor Sie das Gerät in Betrieb nehmen. VEVOR behält sich eine klare Auslegung unserer Bedienungsanleitung vor. Das Erscheinungsbild des Produkts richtet sich nach dem Produkt, das Sie erhalten haben. Bitte verzeihen Sie uns, dass wir Sie nicht erneut informieren, wenn es Technologie- oder Software-Updates für unser Produkt gibt.



1. Lesen Sie sorgfältig und verstehen Sie alle **MONTAGE- UND BEDIENUNGSANLEITUNG** vor der Inbetriebnahme.
2. Nichtbeachtung der Sicherheitsregeln und anderer grundlegender Sicherheitsvorkehrungen kann zu schweren Verletzungen führen.

## ALLGEMEINESICHERHEITSREGELN

1. Überladen Sie niemals.
2. Die Belastung ist maximal, wenn der Arm des Produkts so eingestellt ist, die kürzeste. Die Belastung des Produkts nimmt ab, wenn der Arm zunimmt.
3. Tragen Sie immer eine ANSI-geprüfte Schutzbrille.
4. Tragen Sie immer einen Gehörschutz, wenn Sie in lauten Umgebungen arbeiten. Länger andauernde Belastung durch Lärm mit hoher Intensität kann zu Hörverlust führen.
5. Verwenden Sie Sicherheitsausrüstung. Sicherheitsschuhe, Schutzhelm und Arbeitshandschuhe müssen für geltende Bedingungen verwendet werden.
6. Kleiden Sie sich angemessen. Tragen Sie niemals lose Kleidung, decken Sie lange Haare ab und halten Sie Haare, Kleidung und Handschuhe von beweglichen Teilen fern.
7. Arbeiten Sie mit gesundem Menschenverstand. Bleiben Sie aufmerksam und konzentriert, wenn Aufbau und Verwendung dieses Krans. Arbeiten Sie niemals unter dem Einfluss von Alkohol, Drogen oder Medikamenten
8. Halten Sie den Arbeitsbereich sauber und gut beleuchtet während der Montage und Verwenden des Krans. Halten Sie Zuschauer und Kinder vom Arbeitsbereich fern.
9. Dieser Kran ist für die Positionierung außerhalb der Ladefläche konzipiert und über die Anhängerkupplung am Fahrzeug befestigt. Es ist tragbar und leicht zu Anpassung an verschiedene Auslegerpositionen für maximal 275, 550 und 1100 Pfund Kapazität. Bitte modifizieren Sie den Kran nicht und verwenden Sie dieses Produkt nicht für Zwecke es ist nicht dafür konzipiert.
10. Überschreiten Sie niemals die maximale Auslegerkapazität von 1.000 Pfund. Wenn Beim Befestigen der Last an Haken mit Kette verwenden Sie geeignete Kupplungen mit um die Last zu handhaben. Kupplungen müssen vollständig am Haken eingerastet sein, mit die Sicherheitsverriegelung des Hakens ist geschlossen.
11. Heben Sie niemals Menschen oder Tiere hoch. Halten Sie Kinder und Zuschauer von der

Bereich unter und um die angehobene Ladung. Bleiben Sie beim Bedienen des Krans Halten Sie den Bereich zwischen Kran und Last frei.

12. Vor jedem Einsatz den Kran, den Long Ram Jack und die Kette überprüfen und Haken auf Beschädigung, Korrosion und andere Zustände, die die sichere Leistung dieses Produkts.

13. Stellen Sie den Kran nur auf, wenn der Pickup nicht auf der Autobahn ist, in einem freier Standort, abseits vom Gegenverkehr.

14. Bevor Sie Ladung auf die Ladefläche heben, vergewissern Sie sich, dass der Motor des Lastwagens OFF mit Automatikgetriebe in PARK. Fahrzeuge mit manueller Schaltung sollte ein Gang eingelegt sein. Zur zusätzlichen Sicherheit blockieren Sie alle Räder.

15. Halten Sie sich an alle Anforderungen des Department of Transportation (DOT), wenn bei der Verwendung dieses Produkts.

16. Beachten Sie die Position der Auspuffrohre des Fahrzeugs, bevor Sie den Kran. Brennbare Güter, die mit dem Kran angehoben werden, können in Kontakt kommen mit noch heißen Auspuffrohren und können Feuer fangen.

17. Das Aufstellen des Krans und das Manövrieren schwerer Ladung auf dem Kran kann anstrengend und gefährlich sein. Dies sollte nur von Personen durchgeführt werden, die den Anforderungen dieser Aufgaben körperlich gewachsen ist.

18. Der Kran ist nur zum Heben und nicht zum Tragen von Lasten bestimmt. Stützen Sie die Last mit geeigneten Unterstellböcken oder Ähnlichem ab, wenn dies unmittelbar erforderlich ist. Be- oder Entladen ist nicht möglich. Lassen Sie keine schwebende Last unbeaufsichtigt.

19. Den Kran von der Anhängerkupplung des Fahrzeugs entfernen, wenn der Kran nicht im Einsatz.

20. Achten Sie immer auf dynamische Belastungen. Eine Überlastung kann entstehen für einen kurzen Moment durch einen plötzlichen Ruck oder eine Gewichtszunahme, was dazu führen kann, Schäden am Kran, der Ladung und/oder Personenschäden.

21. Bedenken Sie, dass die zuvor besprochenen Warnungen nicht alle abdecken können mögliche Ereignisse und Umstände. Es ist wichtig, dass die Person, die Beim Aufstellen, Laden/Entladen und Verwenden dieses Produkts ist stets gesunder Menschenverstand mal.

**BEWAHREN SIE DIESE ANWEISUNGEN AUF**

## MODELAND-PARAMETER





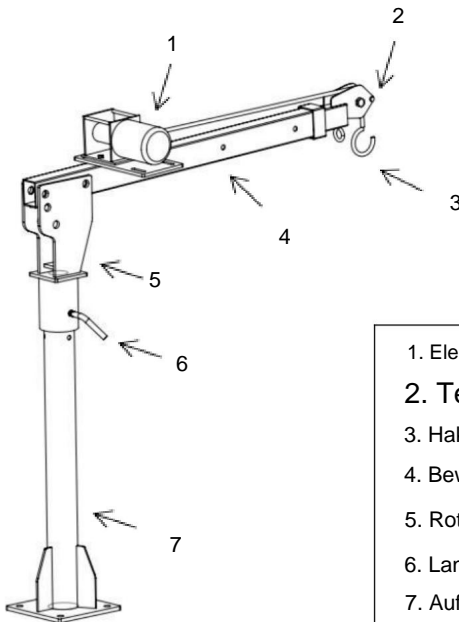

Modell	HXCZDJ-01	HXCZDJ-02
Halterungskapazität	Max. 1100 Pfund	Max. 2200 Pfund
Hubhöhe	110~210 cm	120-215 cm
Elektrische Winde	Max. 3500 Pfund DC12V 0,9KW	Max. 6000 Pfund DC12V 1,5KW
Handwinde	/	/
Drehwinkel	360 Grad	360 Grad
Material	Pulverbeschichtet Stahl	Pulverbeschichtet Stahl



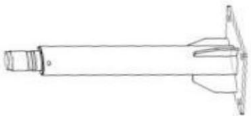
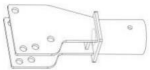
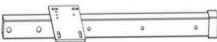

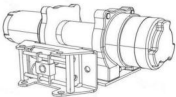

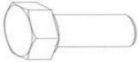
## STRUKTURDIAGRAMM

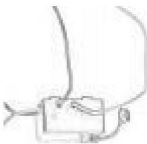

1. Elektrische Seilwinde
2. Teleskopausleger
3. Haken
4. Beweglicher Ausleger
5. Rotierender Kopf
6. Langer Bolzen
7. Aufrechte Stange

## KOMPONENTEN

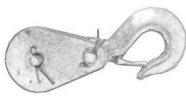
Nr.	Name	Bild	Menge HXCZDJ-01	Menge HXCZDJ-02
1	A		1	1
2	B		1	1
3	C		1	1
4	D		1	1
5	UND	 Elektrische Seilwinde	1	1
6	F		1	1
7	G		0	0
8	H	 M8	2	2
9	.	 ý20*90/ý23*150	2	2

10	J	 ÿ12*70/ÿ20*120	1	1
11	K		2	2
12	M	 Fernbedienung	/	1
13	M	 Kontrollkästchen	/	1
14	N	 Kabelgebundener Controller	/	1
15			1	1
16	P	 Kabelgebundener Controller	1	/

## MONTAGE

Schritt 1: Installieren Sie die aufrechte Stange (A) auf dem stabilen LKW-Boden und wählen Sie die passenden Schrauben und Muttern (G) zum Verriegeln je nach Fahrzeugmodell und Installationsmethode. (G muss bei Bedarf selbst gekauft werden)

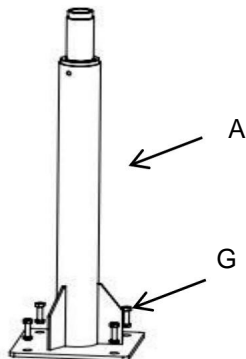

Schritt 2: Schieben Sie den Drehkopf (B) langsam auf die aufrechte Stange. Durch Feststellen der langen Schraube kann es passieren, dass sich der Drehkopf (B) nicht mehr dreht.

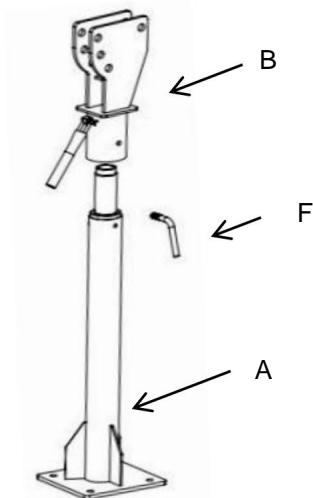

Schritt 3: Installieren Sie den beweglichen Ausleger (C). Verbinden Sie B und C mit zwei Stiften (I) und Das Bolzenende wird in den Splint gesteckt.

Hinweis: Der rotierende Kopf (B) hat drei Löcher (X1, X2, X3) zum Einstellen Winkel.

Der bewegliche Ausleger (C) kann um O gedreht werden, um den Winkel anzupassen.

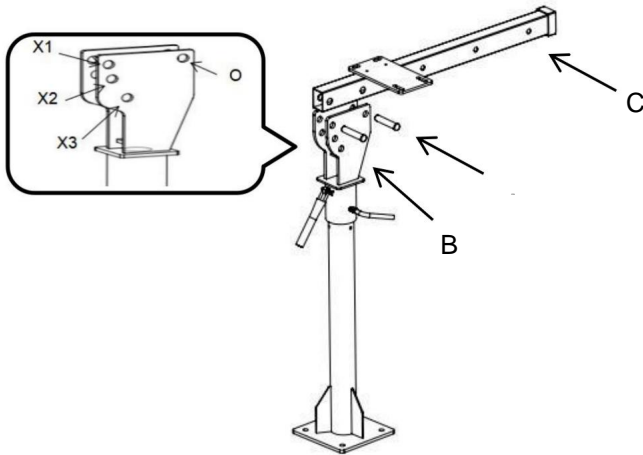

Schritt 4: Den Teleskopausleger (D) in den beweglichen Ausleger (C) einsetzen, dann mit einem Stift (J) verbinden.

Hinweis: Bei D sind drei unterschiedliche Lastlagen einzustellen.

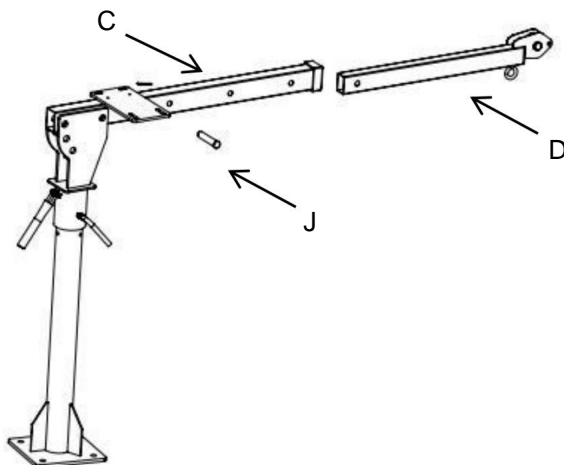

Schritt 5: Installieren Sie die elektrische Winde und befestigen Sie sie mit Schrauben und Muttern (H+K). Entfernen Sie den Begrenzungsstift bei P, ziehen Sie den Haken heraus, legen Sie den Draht in die Riemenscheibennut und bauen Sie den Begrenzungsstift (E) wieder ein, wie unten gezeigt.

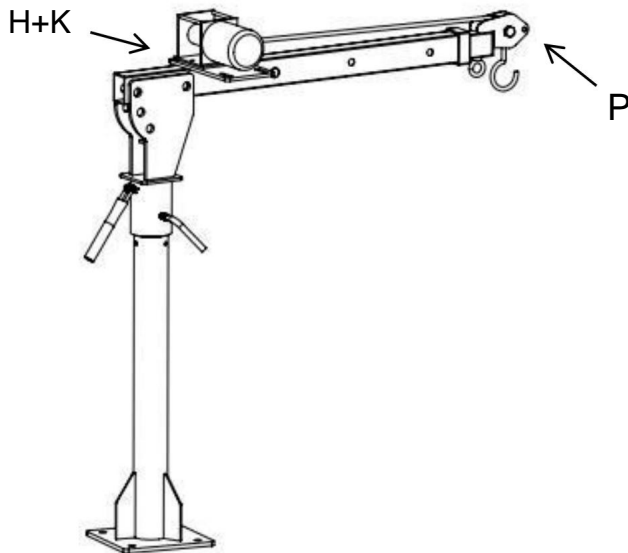

## Elektrischer Windenbetrieb:

WARNUNG: Die

elektrische Seilwinde ist eine sehr leistungsstarke Maschine. Bei unsicherem oder unsachgemäßem Einsatz kann es zu Sachschäden oder Verletzungen kommen.

Die Verantwortung für die sichere Installation und Bedienung der Winde sowie für die Vermeidung von Personen- und Sachschäden liegt letztlich bei Ihnen, dem Bediener. Es gibt keinen Ersatz für gesundes Urteilsvermögen und Vorsicht beim Bedienen einer Winde.

1. Die maximale Tragfähigkeit liegt bei der Seillage, die der Trommel am nächsten liegt. Nicht überlasten. Versuchen Sie nicht, mit schweren Lasten über längere Zeit zu ziehen.

Überlastungen können die Winde und/oder das Drahtseil beschädigen und zu unsicheren Betriebsbedingungen führen. Bei Lasten über der Hälfte der Nennkapazität empfehlen wir die Verwendung des optionalen Flaschenzugs, um das Drahtseil doppelt zu spannen.

Dadurch wird die Belastung der Winde und des Drahtseils verringert,

ca. 50 %.

2. Überprüfen Sie Drahtseil und Ausrüstung regelmäßig. Ein ausgefranztes Drahtseil mit Gebrochene Litzen sollten umgehend ausgetauscht werden.

3. Tragen Sie dicke Lederhandschuhe beim Umgang mit Drahtseilen. Lassen Sie Drahtseile nicht durch Ihre Hände gleiten.

4. Niemals mit weniger als 5 Windungen Drahtseil um die Windentrommel winden da die Endbefestigung des Drahtseils der vollen Belastung möglicherweise NICHT standhält.

5. Lassen Sie die Freilaufkupplung niemals los, wenn die Winde belastet ist.

6. Bearbeiten oder schweißen Sie keine Teile der Winde. Solche Änderungen können schwächen die strukturelle Integrität der Winde.

7. Schließen Sie die Winde nicht an den Hausstrom von 110 V oder an das 220-V-Netz an, da die Winde Es kann zu einem Burnout oder einem tödlichen Schock kommen.

8. Lassen Sie niemals zu, dass die Winde oder das Drahtseil stoßbelastet werden.

9. Die Schaltereinheit muss frei von Schmutz und Feuchtigkeit gehalten werden, um sicherzustellen, sicheren Betrieb.

10. Ziehen Sie sich angemessen an. Tragen Sie keine weite Kleidung oder Schmuck. Schützende, elektrisch nicht leitfähige Kleidung und rutschfestes Schuhwerk sind empfohlen bei der Arbeit. Tragen Sie eine einschränkende Haarbedeckung, um lange Haar.

11. Verwenden Sie Ihre Winde niemals zum Heben oder Transportieren von Personen.

12. Die Winde ist in erster Linie für den intermittierenden Einsatz konzipiert.

13. Halten Sie während des Betriebs Abstand von der Winde, dem Drahtseil und dem Haken.

14. Lassen Sie das Drahtseil nicht verknoten, um den Draht nicht zu beschädigen Seil.

15. Um das Kabel zu ziehen, drehen Sie den Kupplungsknopf gegen den Uhrzeigersinn, um ihn zu lösen, und ziehen Sie dann das Kabel heraus, das Sie benötigen. Lassen Sie immer mindestens fünf Umdrehungen übrig. Kabel auf der Spule, um zu verhindern, dass das Kabel aus der Winde gezogen wird.

## **VERKABELUNGSINSTALLATION**

1) Führen Sie die kurzen rot und schwarz farbcodierten Kabel zum Motor.

2) Führen Sie die langen rot und schwarz farbcodierten Kabel zur Batterie.

3) Verbinden Sie den kabelgebundenen Controller mit der Steuerbox

4) Überprüfen Sie, dass die gesamte Verkabelung keine scharfen Kanten und Quetschstellen aufweist.

- 5) Sichern Sie lose Kabel mit Kabelbindern oder Isolierband.
- 6) Lassen Sie den Schalter niemals eingesteckt, wenn die Winde nicht verwendet wird.

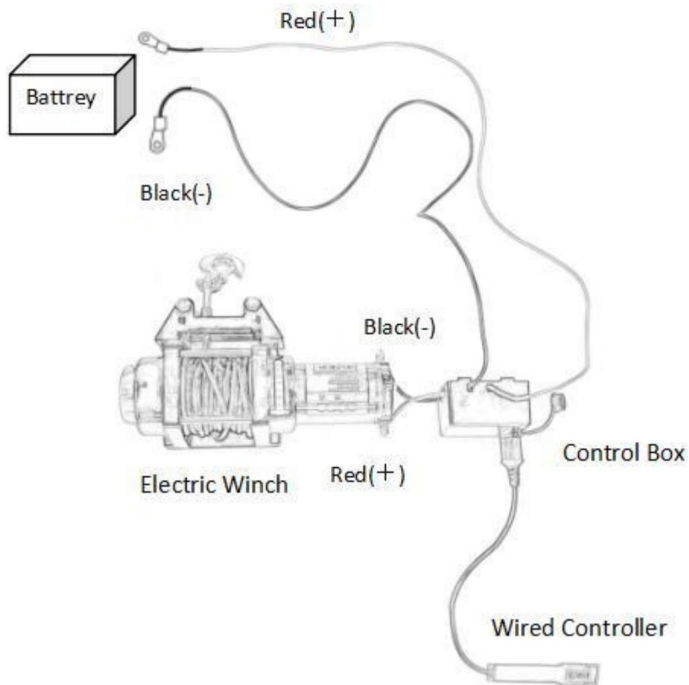

## WARTUNG

1. Überprüfen Sie regelmäßig den Zustand des Autokrans.
2. Den beschädigten Kran nicht benutzen.
3. Stellen Sie sicher, dass alle Komponenten in gutem Zustand sind. Wenn der Kran oder Die Anhängerkupplung wird durch einen Unfall oder eine andere Art von Wird ein Schaden festgestellt, ist ein Austausch erforderlich.
4. Überprüfen Sie, ob die gesamte Hardware fest an ihrem Platz sitzt.
5. Halten Sie den Kran sauber und schmieren Sie bewegliche Teile regelmäßig.
6. Wenn das Drahtseil abgenutzt ist oder Anzeichen zeigt Aufgrund von Litzenbrüchen muss es vor der Wiederverwendung ausgetauscht werden.

Problembeschreibung	Mögliche Ursachen	Korrekturmaßnahme
Der Motor dreht sich nicht An	1.Schalter funktioniert nicht 2. Gebrochene Drähte oder schlechte Verbindung 3.Beschädigter Motor	1.Schalter ersetzen 2.Überprüfen Sie, ob die Anschlüsse schlecht sind. 3.Ersetzen oder reparieren Sie den Motor.
Der Motor läuft extrem heiß	1.Lange Betriebsdauer 2.Überlastung 3.Beschädigter Motor	1.Lassen Sie die Winde abkühlen periodisch. 2.Nicht überladen 3.Ersetzen oder reparieren Sie den Motor
Der Motor läuft, aber mit unzureichende Stromversorgung oder Leitung Geschwindigkeit	1.Schwache Batterie 2.Kabel zwischen Batterie und Winde zu lang. 3.Schlechte Batterieverbindung. 4.Beschädigter Motor.	1.Laden Sie die Batterie auf oder ersetzen Sie sie und überprüfen Sie die Ladesystem 2.Halten Sie die Winde innerhalb der von den Anschlusskabeln vorgegebenen Entfernung. 3.Überprüfen Sie die Batterieklappen auf Korrosion und reinigen Sie sie wie erforderlich 4.Ersetzen oder reparieren Sie den Motor
Die Winde läuft rückwärts.	1. Drähte vertauscht 2. Die Batterie ist falsch angeschlossen	1. Verkabelung prüfen 2. Batterieanschlüsse prüfen
Der Motor läuft, aber die Trommel dreht sich nicht	Kupplung nicht eingerückt	Kupplung einrücken

**FCC-Informationen:**

**ACHTUNG:** Durch Änderungen oder Modifikationen, die nicht ausdrücklich von der für die Einhaltung der Vorschriften verantwortlichen Partei genehmigt wurden, kann die Berechtigung des Benutzers zum Betrieb des Geräts erlöschen!

Dieses Gerät entspricht Teil 15 der FCC-Bestimmungen. Der Betrieb unterliegt den folgenden beiden Bedingungen: 1) Dieses

Produkt kann schädliche Störungen verursachen.

2) Dieses Produkt muss alle empfangenen Störungen tolerieren, einschließlich Störungen, die einen unerwünschten Betrieb verursachen können.

**ACHTUNG:** Änderungen oder Modifikationen an diesem Produkt, die nicht ausdrücklich genehmigt wurden durch die für die Einhaltung verantwortliche Partei kann zum Erlöschen der Berechtigung des Benutzers führen, das Produkt bedienen.

**Hinweis:** Dieses Produkt wurde getestet und entspricht den Grenzwerten für eine Digitales Gerät der Klasse B gemäß Teil 15 der FCC-Bestimmungen. Diese Grenzwerte sind wurde entwickelt, um einen angemessenen Schutz gegen schädliche Störungen in einem Installation im Wohnbereich.

Dieses Produkt erzeugt und verwendet Hochfrequenzenergie und kann diese auch ausstrahlen.

Wenn die Installation und Verwendung nicht den Anweisungen entspricht, kann dies zu Störungen des Funkverkehrs. Es besteht jedoch keine Garantie,

dass bei einer bestimmten Installation keine Störungen auftreten. Wenn dieses Produkt Störungen des Radio- und Fernsehempfangs verursachen, die

Der Benutzer sollte versuchen, das Produkt aus- und wieder einzuschalten, um die

Beheben Sie die Störung durch eine oder mehrere der folgenden Maßnahmen.

- Empfangsantenne neu ausrichten oder verlegen.
- Vergrößern Sie den Abstand zwischen Produkt und Empfänger.
- Schließen Sie das Produkt an eine Steckdose eines anderen Stromkreises an als den, an den das Empfänger ist angeschlossen.
- Wenden Sie sich an den Händler oder einen erfahrenen Radio-/Fernsehtechniker.

## KORREKTE ENTSORGUNG



Dieses Produkt unterliegt den Bestimmungen der europäischen Richtlinie

2012/19/EU. Das Symbol einer durchgestrichenen Mülltonne

weist darauf hin, dass das Produkt einer getrennten Müllentsorgung im

Europäische Union. Dies gilt für das Produkt und alle Zubehörteile

gekennzeichnet. Produkte, die mit diesem Symbol gekennzeichnet sind, dürfen nicht

nicht mit dem normalen Hausmüll entsorgt werden, sondern müssen bei einer Sammelstelle abgegeben werden zum Recycling von elektrischen und elektronischen Geräten.

	Warnung - Um das Verletzungsrisiko zu verringern, muss der Benutzer Bedienungsanleitung sorgfältig
	Kopfschutz tragen



**VEVOR**<sup>®</sup>  
TOUGH TOOLS, HALF PRICE

Technischer Support und E-Garantie-Zertifikat  
[www.vevor.com/support](http://www.vevor.com/support)

# **VEVOR<sup>®</sup>**

## **TOUGH TOOLS, HALF PRICE**

Supporto tecnico e certificato di garanzia  
elettronica [www.vevor.com/support](http://www.vevor.com/support)

### **MANUALE D'USO DELLE GRU PER AUTOCARRI**

**Modello: HXCZDJ-01/ HXCZDJ-02**

Continuiamo a impegnarci per fornirvi strumenti a prezzi competitivi.

"Risparmia la metà", "Metà prezzo" o qualsiasi altra espressione simile da noi utilizzata rappresenta solo una stima del risparmio che potresti ottenere acquistando determinati utensili con noi rispetto ai principali marchi principali e non significa necessariamente coprire tutte le categorie di utensili da noi offerti. Ti ricordiamo gentilmente di verificare attentamente quando effettui un ordine con noi se stai effettivamente risparmiando la metà rispetto ai principali marchi principali.

**VEVOR**<sup>®</sup>  
TOUGH TOOLS, HALF PRICE

**AUTOGRU**

**Modello: HXCZDJ-01/ HXCZDJ-02**



Foto di riferimento

**HAI BISOGNO DI AIUTO? CONTATTACI!**

Hai domande sui prodotti? Hai bisogno di supporto tecnico? Non esitare a contattarci:

**Supporto tecnico e certificato di garanzia elettronica**  
**[www.vevor.com/support](http://www.vevor.com/support)**

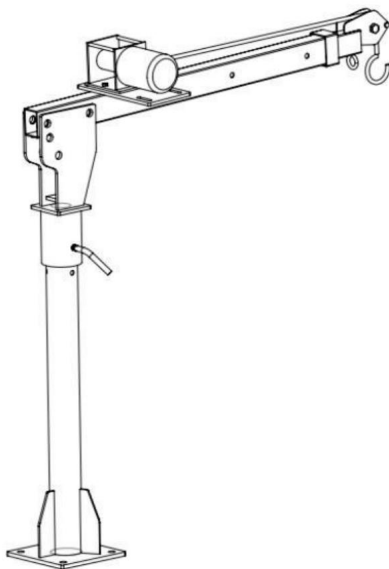
Questa è l'istruzione originale, si prega di leggere attentamente tutte le istruzioni del manuale prima di utilizzare. VEVOR si riserva una chiara interpretazione del nostro manuale utente. L'aspetto del prodotto sarà soggetto al prodotto ricevuto. Vi preghiamo di perdonarci se non vi informeremo di nuovo se ci sono aggiornamenti tecnologici o software sul nostro prodotto.



1. Leggere attentamente e comprendere tutte le **ISTRUZIONI PER L'ASSEMBLAGGIO E**

**ISTRUZIONI PER L'USO** prima di utilizzare l'apparecchio.

2. Mancato rispetto delle norme di sicurezza e di altre precauzioni di sicurezza di base può causare gravi lesioni personali.

## REGOLE GENERALI DI SICUREZZA

1. Non sovraccaricare mai.

2. Il carico è massimo quando il braccio del prodotto è regolato su il più corto. Il carico del prodotto diminuisce all'aumentare del braccio.

3. Indossare sempre occhiali di sicurezza omologati ANSI.

4. Indossare sempre protezioni acustiche quando si lavora in ambienti rumorosi. L'esposizione prolungata a rumori ad alta intensità può causare la perdita dell'udito.

5. Utilizzare dispositivi di sicurezza. Scarpe antinfortunistiche, casco e guanti da lavoro devono essere utilizzati per le condizioni applicabili.

6. Vestiti in modo appropriato. Non indossare mai abiti sciolti con capelli lunghi e tieni capelli, vestiti e guanti lontani dalle parti in movimento.

7. Usa il buon senso quando lavori. Rimani vigile e concentrato quando installazione e utilizzo di questa gru. Non lavorare mai sotto l'effetto di alcol, droghe o medicinali

8. Mantenere l'area di lavoro pulita e ben illuminata durante il montaggio e utilizzando la gru. Tenere spettatori e bambini fuori dall'area di lavoro.

9. Questa gru è progettata per essere posizionata all'esterno del cassone del camion e attaccato al veicolo tramite il gancio di ricezione. È portatile e facile da regolare le diverse posizioni del braccio per un massimo di 275, 550 e 1100 libbre capacità. Si prega di non modificare la gru o utilizzare questo prodotto per scopi non è stato progettato per questo.

10. Non superare mai la capacità massima del braccio di 1.000 libbre. Quando agganciando il carico al gancio con catena, utilizzare giunti appropriati classificati per movimentare il carico. Gli accoppiamenti devono essere completamente innestati sul gancio, con il fermo di sicurezza del gancio è chiuso.

11. Non sollevare mai persone o animali. Tenere bambini e spettatori lontani dal

area sotto e attorno al carico sollevato. Quando si aziona la gru, restare libera dall'area compresa tra la gru e il carico.

12. Prima di ogni utilizzo, ispezionare la gru, il martinetto a pistone lungo e la catena e gancio per danni, corrosione e qualsiasi altra condizione che potrebbe influenzare la sicurezza delle prestazioni di questo prodotto.

13. Installare la gru solo quando il pick-up è fuori dall'autostrada, in un posizione libera, lontana dal traffico in arrivo.

14. Prima di sollevare il carico sul cassone del camion, assicurarsi che il motore del camion sia OFF con cambio automatico in PARCHEGGIO. Veicoli con cambio manuale dovrebbe essere in marcia. Bloccare tutte le ruote per una maggiore sicurezza.

15. Rispettare tutti i requisiti del Dipartimento dei trasporti (DOT) quando utilizzando questo prodotto.

16. Prendere nota della posizione dei tubi di scarico del veicolo prima di installare il Gru. I beni infiammabili sollevati dalla gru potrebbero entrare in contatto con i tubi di scarico ancora caldi e prendono fuoco.

17. L'installazione della gru e la manovra di carichi pesanti sulla gru possono essere faticoso e pericoloso. Questo dovrebbe essere fatto solo da individui che può gestire fisicamente le esigenze di questi compiti.

18. La gru è solo per scopi di sollevamento, non per sostenere carichi. Rapidamente sostenere il carico con appositi cavalletti o equivalenti, se necessario non è possibile caricare o scaricare. Non lasciare un carico sospeso incustodito.

19. Rimuovere la gru dal gancio di ricezione del veicolo quando la gru non è in uso.

20. Siate sempre consapevoli del carico dinamico. Potrebbe crearsi un carico eccessivo per un breve istante da uno strappo improvviso o da un aumento di peso, che può provocare danni alla gru, al carico e/o lesioni personali.

21. Tieni presente che gli avvertimenti precedentemente discussi non possono coprire tutti possibili eventi e circostanze. È importante che la persona che imposta durante il caricamento/scaricamento e l'utilizzo di questo prodotto utilizzare sempre il buon senso volte.

**SALVA QUESTE ISTRUZIONI**

## MODELLO E PARAMETRI





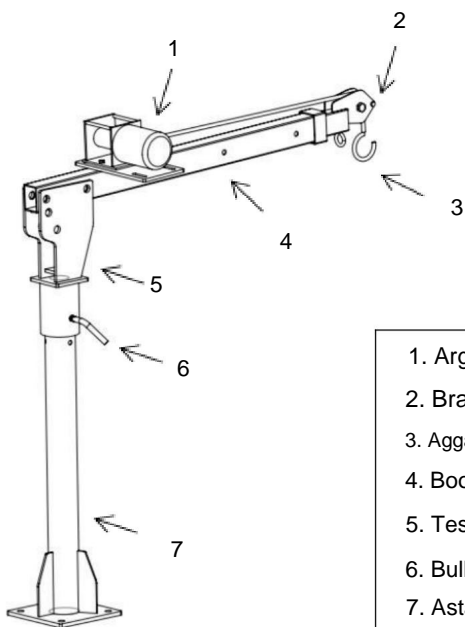

Modello	HXCZDJ-01	HXCZDJ-02
Capacità della staffa	Massimo 1100 libbre	Massimo 2200 libbre
Altezza di sollevamento	110~210cm	120-215 cm
Argano elettrico	Max.3500 libbre DC12V 0,9KW	Massimo 6000 libbre DC12V 1,5KW
Argano a mano	/	/
Angolo di rotazione	360 gradi	360 gradi
Materiale	Verniciato a polvere Acciaio	Verniciato a polvere Acciaio



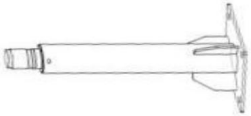
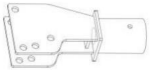
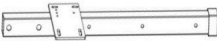

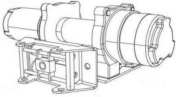

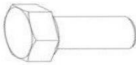
## DIAGRAMMA STRUTTURALE

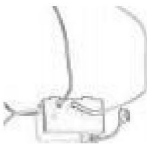

1. Argano elettrico
2. Braccio telescopico
3. Aggancio
4. Boom mobile
5. Testa rotante
6. Bullone lungo
7. Asta verticale

## COMPONENTI

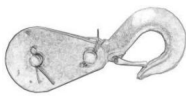
NO.	Nome	Immagine	Quantità di HXCZDJ-01	Quantità di HXCZDJ-02
1	UN		1	1
2	B		1	1
3	C		1	1
4	D		1	1
5	E	 Argano elettrico	1	1
6	F		1	1
7	G		0	0
8	H	 M8	2	2
9	.	 ϕ20*90/ϕ23*150	2	2

10	J	 ÿ12*70/ÿ20*120	1	1
11 mila			2	2
12	L	 Telecomando	/	1
13 mesi		 Scatola di controllo	/	1
14	N	 Controllore cablato	/	1
15			1	1
16	P	 Controllore cablato	1	/

## ASSEMBLAGGIO

Fase 1: Fase 1: Installare il palo verticale (A) sul robusto pavimento del camion e scegliere i bulloni e i dadi appropriati (G) per il bloccaggio in base ai diversi modelli di veicolo e metodi di installazione. (G deve acquistarlo da solo se necessario)

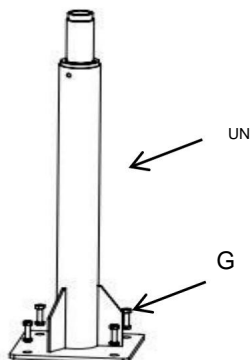

Fase 2: far scivolare lentamente la testa rotante (B) sull'asta verticale; il bloccaggio della vite lunga può impedire alla testa rotante (B) di ruotare.

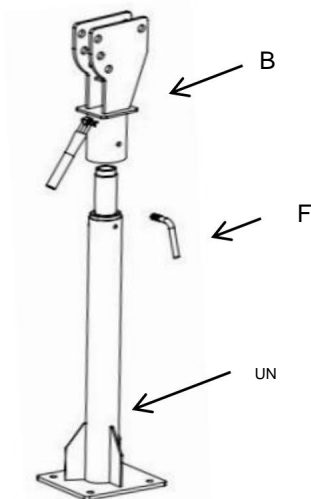

Fase 3: Installare il braccio mobile (C). Collegare B e C con due perni (I) e l'estremità del perno è incastrata nella coppia.

Nota: la testa rotante (B) ha tre fori (X1, X2, X3) per la regolazione angoli.

Il braccio mobile (C) può ruotare attorno a O per regolare l'angolazione.

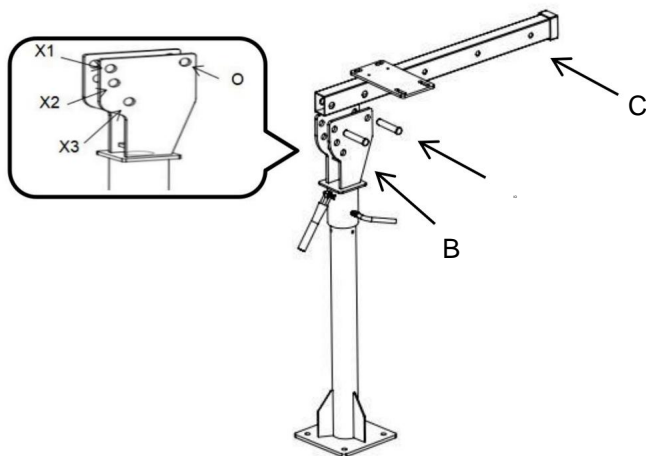

Fase 4: Inserire il braccio telescopico (D) nel braccio mobile (C), quindi connettersi con un pin (J).

Nota: per D è possibile regolare tre diverse posizioni di carico.

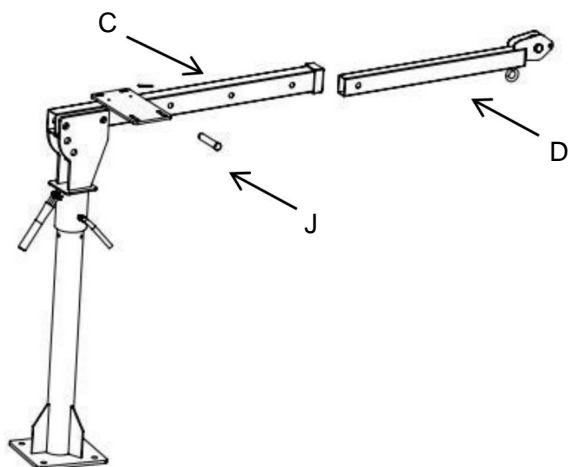

Fase 5: Installare il verricello elettrico e bloccarlo con bulloni e dadi (H+K).

Rimuovere il perno di limitazione in P, estrarre il gancio, posizionare il filo nella scanalatura della puleggia e reinstallare il perno di limitazione (E), come mostrato di seguito.

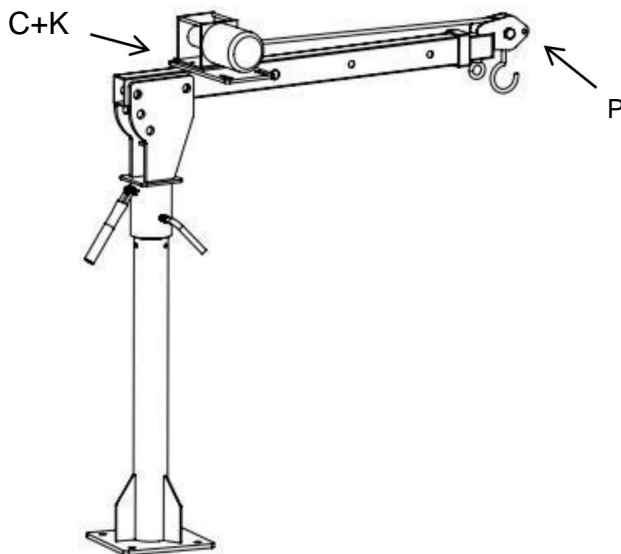

## Funzionamento del verricello elettrico:

### ATTENZIONE:

il verricello elettrico è una macchina molto potente. Se utilizzato in modo non sicuro o improprio, potrebbe causare danni alla proprietà o lesioni personali.

La responsabilità per l'installazione e il funzionamento sicuri del verricello e la prevenzione di lesioni personali e danni alla proprietà ricade in ultima analisi su di te, l'operatore. Non esiste sostituto per l'uso del buon senso e della cautela nell'uso di un verricello.

1. La capacità massima di carico di lavoro è sullo strato di fune metallica più vicino al tamburo. Non sovraccaricare. Non tentare tiri prolungati con carichi pesanti.

I sovraccarichi possono danneggiare il verricello e/o la fune metallica e creare condizioni operative non sicure. Per carichi superiori a 1/2 della capacità nominale, consigliamo di utilizzare il blocco puleggia opzionale per raddoppiare la fune metallica.

Ciò riduce il carico sul verricello e la sollecitazione sulla fune metallica

circa il 50%.

2. Ispezionare frequentemente il cavo metallico e l'attrezzatura. Un cavo metallico sfilacciato con i fili spezzati devono essere sostituiti immediatamente.

3. Utilizzare guanti di pelle spessa quando si maneggia il cavo metallico. Non lasciare che il cavo metallico scivolare tra le tue mani.

4. Non utilizzare mai il verricello con meno di 5 giri di fune metallica attorno al tamburo del verricello poiché il dispositivo di fissaggio dell'estremità del cavo metallico POTREBBE NON sopportare il carico completo.

5. Non rilasciare mai la frizione a bobina libera quando è presente un carico sul verricello.

6. Non lavorare o saldare nessuna parte del verricello. Tali modifiche potrebbero indebolire l'integrità strutturale del verricello.

7. Non collegare il verricello alla corrente domestica AC110V o alla rete elettrica 220V poiché il verricello potrebbero verificarsi esaurimento o shock fatale.

8. Non applicare mai carichi d'urto al verricello o alla fune metallica.

9. Il gruppo dell'interruttore deve essere mantenuto libero da sporcizia e umidità per garantire funzionamento sicuro.

10. Vestiti in modo appropriato. Non indossare abiti larghi o gioielli. Sono ammessi abiti protettivi, non conduttivi elettricamente e calzature antiscivolo.

consigliato quando si lavora. Indossare una copertura restrittiva per contenere i capelli lunghi capelli.

11. Non utilizzare mai il verricello per sollevare o spostare persone.

12. Il verricello è progettato principalmente per applicazioni intermittenti.

13. Durante il funzionamento, tenersi lontani dall'argano, dalla fune metallica e dal gancio.

14. Non lasciare che il cavo metallico si annodi, per non danneggiare il filo corda.

15. Per tirare il cavo, ruotare la manopola della frizione in senso antiorario per allentarla, quindi estrarre il cavo necessario lasciando sempre almeno cinque giri di cavo sulla bobina per evitare che il cavo fuoriesca dal verricello.

## **INSTALLAZIONE CABLAGGIO**

1) Instradare i fili corti colorati rosso e nero verso il motore.

2) Instradare i lunghi fili colorati rosso e nero verso la batteria.

3) Collegare il controller cablato alla scatola di controllo

4) Controllare che tutti i cavi siano privi di spigoli vivi e punti di schiacciamento.

- 5) Fissare i cavi allentati con fascette o nastro isolante.
- 6) Non lasciare mai l'interruttore collegato quando il verricello non è in uso.

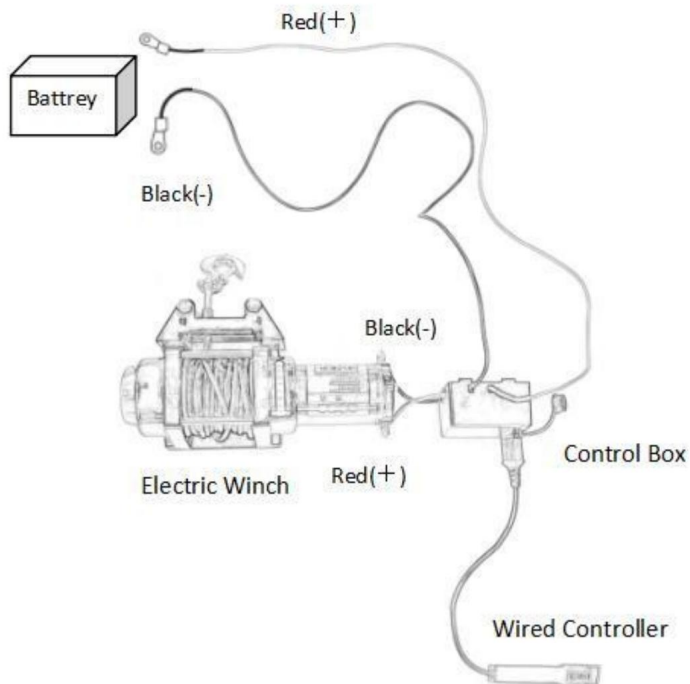

## MANUTENZIONE

1. Controllare frequentemente le condizioni della gru montata sull'autocarro.
2. Non utilizzare la gru danneggiata.
3. Assicurarsi che tutti i componenti siano in buone condizioni. Se la gru o il gancio del ricevitore viene danneggiato da un incidente o da qualsiasi altro tipo se si nota un danno, è opportuno sostituirlo.
4. Controllare che tutta la ferramenta sia saldamente fissata in posizione.
5. Mantenere la gru pulita e lubrificare periodicamente le parti mobili.
6. Se il cavo metallico si è usurato o sta iniziando a mostrare segni in caso di rottura dei fili, è necessario sostituirli prima di riutilizzarli.

Sintomi	Possibili cause	Azione correttiva
Il motore non gira SU	<ol style="list-style-type: none"> <li>1. Interruttore non operativo</li> <li>2. Cavi rotti o difettosi connessione</li> <li>3. Motore danneggiato</li> </ol>	<ol style="list-style-type: none"> <li>1. Sostituire l'interruttore</li> <li>2. Controllare eventuali collegamenti difettosi</li> <li>3. Sostituire o riparare il motore</li> </ol>
Il motore funziona estremamente caldo	<ol style="list-style-type: none"> <li>1. Lungo periodo di funzionamento</li> <li>2. Sovraccarico</li> <li>3. Motore danneggiato</li> </ol>	<ol style="list-style-type: none"> <li>1. Lasciare raffreddare il verricello periodicamente.</li> <li>2. Non sovraccaricare</li> <li>3. Sostituire o riparare il motore</li> </ol>
Il motore funziona, ma con potenza o linea insufficiente velocità	<ol style="list-style-type: none"> <li>1. Batteria scarica</li> <li>2. Cavo batteria-argano troppo lungo</li> <li>3. Collegamento batteria scadente</li> <li>4. Motore danneggiato</li> </ol>	<ol style="list-style-type: none"> <li>1. Ricaricare o sostituire la batteria e controllare la sistema di ricarica</li> <li>2. Mantenere il verricello entro la distanza consentita dai cavi di collegamento</li> <li>3. Controllare i terminali della batteria per corrosione e pulirli come necessario</li> <li>4. Sostituire o riparare il motore</li> </ol>
Il verricello funziona all'indietro.	<ol style="list-style-type: none"> <li>1. Fili invertiti</li> <li>2. La batteria è collegato in modo errato</li> </ol>	<ol style="list-style-type: none"> <li>1. Controllare il cablaggio</li> <li>2. Controllare i collegamenti della batteria</li> </ol>
Il motore funziona ma il il tamburo non gira	Frizione non innestata	Innestare la frizione

### Informazioni FCC:

**ATTENZIONE:** cambiamenti o modifiche non espressamente approvati dalla parte responsabile della conformità potrebbero invalidare il diritto dell'utente a utilizzare l'apparecchiatura!

Questo dispositivo è conforme alla Parte 15 delle Norme FCC. Il funzionamento è soggetto alle seguenti due condizioni: 1)

Questo prodotto può causare interferenze dannose.

2) Questo prodotto deve accettare qualsiasi interferenza ricevuta, comprese quelle che potrebbero causare un funzionamento indesiderato.

**ATTENZIONE:** Cambiamenti o modifiche a questo prodotto non espressamente approvati da parte del soggetto responsabile della conformità potrebbe invalidare l'autorità dell'utente a utilizzare il prodotto.

**Nota:** questo prodotto è stato testato e ritenuto conforme ai limiti per un Dispositivo digitale di classe B ai sensi della Parte 15 delle Norme FCC. Questi limiti sono progettato per fornire una protezione ragionevole contro interferenze dannose in un installazione residenziale.



Questo prodotto genera, utilizza e può irradiare energia a radiofrequenza e, se se non installato e utilizzato secondo le istruzioni, può causare interferenza dannosa alle comunicazioni radio. Tuttavia, non vi è alcuna garanzia che l'interferenza non si verifichi in una particolare installazione. Se questo prodotto non causare interferenze dannose alla ricezione radiofonica o televisiva, che possono essere determinato accendendo e spegnendo il prodotto, si incoraggia l'utente a provare a correggere l'interferenza mediante una o più delle seguenti misure.

- Riorientare o riposizionare l'antenna ricevente.
- Aumentare la distanza tra il prodotto e il ricevitore.
- Collegare il prodotto a una presa di corrente su un circuito diverso da quello a cui è collegato il ricevitore è collegato.
- Per assistenza, consultare il rivenditore o un tecnico radio/TV esperto.

## SMALTIMENTO CORRETTO



Questo prodotto è soggetto alle disposizioni della Direttiva Europea 2012/19/UE. Il simbolo raffigurante un bidone della spazzatura barrato indica che il prodotto richiede una raccolta differenziata dei rifiuti Unione Europea. Ciò si applica al prodotto e a tutti gli accessori contrassegnati con questo simbolo. I prodotti contrassegnati come tali non possono essere smaltito con i normali rifiuti domestici, ma deve essere portato in un punto di raccolta per il riciclaggio di apparecchiature elettriche ed elettroniche.

	Attenzione - Per ridurre il rischio di lesioni, l'utente deve leggere manuale di istruzioni attentamente
	Indossare una protezione per la testa



**VEVOR**<sup>®</sup>  
TOUGH TOOLS, HALF PRICE

Supporto tecnico e certificato di garanzia  
elettronica [www.vevor.com/support](http://www.vevor.com/support)

# VEVOR<sup>®</sup>

## TOUGH TOOLS, HALF PRICE

Soporte técnico y certificado de garantía  
electrónica [www.vevor.com/support](http://www.vevor.com/support)

MANUAL DE USUARIO DE GRÚAS SOBRE CAMIONES

Modelo: HXCZDJ-01/HXCZDJ-02

Seguimos comprometidos a brindarle herramientas a precios competitivos.

"Ahorre la mitad", "mitad de precio" o cualquier otra expresión similar que utilicemos solo representa una estimación del ahorro que podría obtener al comprar ciertas herramientas con nosotros en comparación con las principales marcas y no necesariamente significa que cubra todas las categorías de herramientas que ofrecemos. Le recordamos que, al realizar un pedido con nosotros, verifique cuidadosamente si realmente está ahorrando la mitad en comparación con las principales marcas.

**VEVOR**<sup>®</sup>  
TOUGH TOOLS, HALF PRICE

GRÚAS SOBRE CAMIONES

Modelo: HXCZDJ-01/HXCZDJ-02



Foto de referencia

¿NECESITAS AYUDA? ¡CONTÁCTANOS!

¿Tiene preguntas sobre el producto? ¿Necesita asistencia técnica? No dude en ponerse en contacto con nosotros:

Soporte técnico y certificado de garantía electrónica  
[www.vevor.com/support](http://www.vevor.com/support)

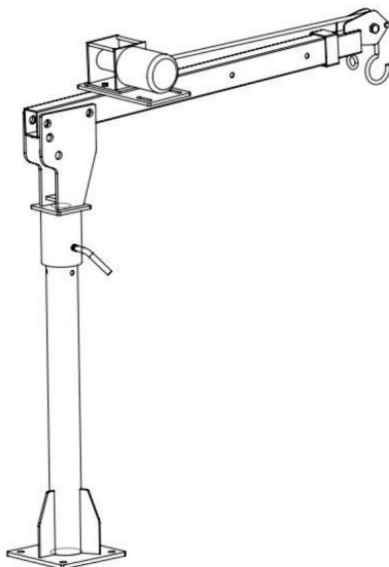
Estas son las instrucciones originales, lea atentamente todas las instrucciones del manual antes de utilizar el producto. VEVOR se reserva una interpretación clara de nuestro manual de usuario. La apariencia del producto estará sujeta al producto que recibió. Perdónenos por no informarle nuevamente si hay actualizaciones de tecnología o software en nuestro producto.



1. Lea atentamente y comprenda todas las INSTRUCCIONES DE MONTAJE Y INSTRUCCIONES DE OPERACIÓN antes de operar.
2. No seguir las normas de seguridad y otras precauciones básicas de seguridad. Puede provocar lesiones personales graves.

## REGLAS GENERALES DE SEGURIDAD

1. Nunca sobrecargue.
2. La carga es máxima cuando el brazo del producto está ajustado a el más corto. La carga del producto disminuye a medida que aumenta el brazo.
3. Utilice siempre gafas de seguridad aprobadas por ANSI.
4. Utilice siempre protección auditiva cuando trabaje en entornos ruidosos. La exposición prolongada a ruidos de alta intensidad puede provocar pérdida de audición.
5. Utilice equipo de seguridad. Se deben utilizar zapatos de seguridad, casco y guantes de trabajo. utilizarse para las condiciones aplicables.
6. Vístase apropiadamente. Nunca use el pelo suelto o largo, y mantenga el pelo, la ropa y los guantes alejados de las partes móviles.
7. Use el sentido común al trabajar. Manténgase alerta y concentrado cuando Instalación y uso de esta grúa. Nunca trabaje bajo los efectos del alcohol. de alcohol, drogas o medicamentos
8. Mantenga el área de trabajo limpia y bien iluminada durante el montaje y Uso de la grúa. Mantenga a los espectadores y a los niños fuera del área de trabajo.
9. Esta grúa está diseñada para colocarse fuera de la plataforma del camión y Se fija al vehículo mediante el enganche del receptor. Es portátil y fácil de transportar. Ajuste a diferentes posiciones de la pluma para un máximo de 275, 550 y 1100 libras. Capacidad. No modifique la grúa ni utilice este producto para otros fines. No fue diseñado para eso.
10. Nunca exceda la capacidad máxima de la pluma de 1000 libras. Para sujetar la carga al gancho con cadena, utilice acoplamientos apropiados clasificados para manipular la carga. Los acoplamientos deben estar completamente acoplados en el gancho, con El pestillo de seguridad del gancho está cerrado.
11. Nunca levante personas o animales. Mantenga a los niños y espectadores alejados del

área debajo y alrededor de la carga elevada. Al operar la grúa, manténgase libre del área entre la grúa y la carga.

12. Antes de cada uso, inspeccione la grúa, el gato de ariete largo y la cadena. y Hook por daños, corrosión y cualquier otra condición que pudiera afectar el funcionamiento seguro de este producto.

13. Instale la grúa únicamente cuando la camioneta esté fuera de la carretera, en un Ubicación despejada y alejada del tráfico que viene en sentido contrario.

14. Antes de levantar la carga hacia la plataforma del camión, asegúrese de que el motor del camión esté APAGADO con transmisión automática en ESTACIONAMIENTO. Vehículos con transmisión manual Debe estar en marcha. Calce todas las ruedas para mayor seguridad.

15. Cumplir con todos los requisitos del Departamento de Transporte (DOT) cuando usando este producto.

16. Observe la posición de los tubos de escape del vehículo antes de instalarlo.

Grúa. Los productos inflamables que se levantan con la grúa podrían entrar en contacto con los tubos de escape todavía calientes y prenderse fuego.

17. La instalación de la grúa y la maniobra de carga pesada en la grúa pueden Puede ser agotador y peligroso. Esto solo lo deben realizar personas que Puede manejar físicamente las demandas de estas tareas.

18. La grúa está diseñada únicamente para fines de elevación, no para soportar cargas. Sostenga la carga con soportes de gato adecuados o equivalentes, si es necesario. No es posible cargar ni descargar. No deje una carga suspendida. desesperado.

19. Retire la grúa del enganche receptor del vehículo cuando la grúa no esté en uso.

20. Tenga siempre en cuenta la carga dinámica. Se puede crear una carga excesiva. por un breve instante por un tirón repentino o un aumento de peso, lo que puede resultar en daños a la grúa, a la carga y/o lesiones personales.

21. Tenga en cuenta que las advertencias comentadas anteriormente no pueden cubrir todas posibles eventos y circunstancias. Es importante que la persona que lo configura Al cargar, descargar y utilizar este producto, utilice el sentido común en todo momento. veces.

**GUARDE ESTAS INSTRUCCIONES**





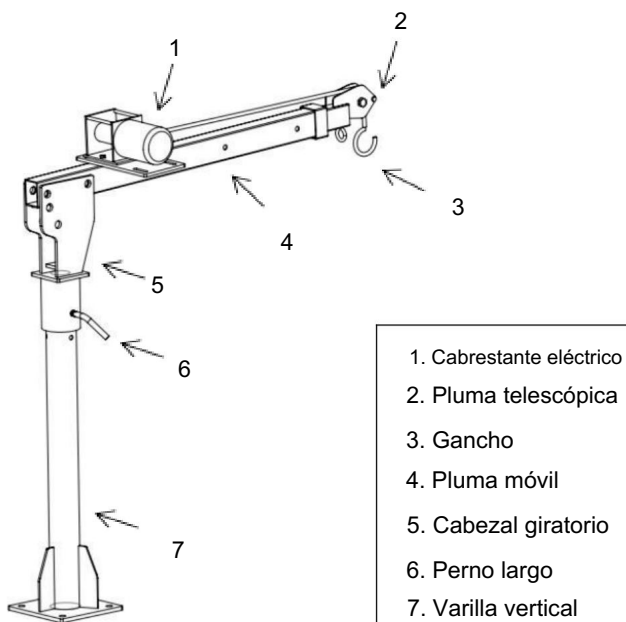

## MODELO Y PARÁMETROS



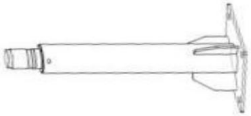
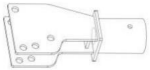
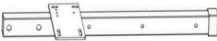

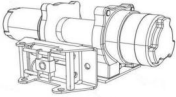

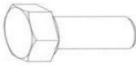
Modelo	HXCZDJ-01	HXCZDJ-02
Capacidad del soporte	Máximo 1100 libras	Máximo 2200 libras
Altura de elevación	110 ~ 210 cm	120-215 cm
Cabrestante eléctrico	Máximo 3500 libras 12 V CC, 0,9 kW	Máximo 6000 libras 12 V CC, 1,5 kW
Cabrestante manual	/	/
Ángulo de rotación	360 grados	360 grados
Material	Recubierto de polvo Acero	Recubierto de polvo Acero

## DIAGRAMA DE ESTRUCTURA

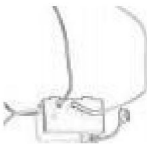

## COMPONENTES

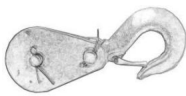
NO.	Nombre	Imagen	Cantidad de HXCZDJ-01	Cantidad de HXCZDJ-02
1	A		1	1
2	B		1	1
3	do		1	1
4	D		1	1
5	Y	 Cabrestante eléctrico	1	1
6	F		1	1
7	g		0	0
8	yo	 M8	2	2
9	l	 $\Phi 20*90/\Phi 23*150$	2	2

10	yo	 $\Phi 12*70/\Phi 20*120$	1	1
11 mil			2	2
12	yo	 Mando a distancia	/	1
13 M		 Caja de control	/	1
14	note	 Controlador con cable	/	1
15			1	1
16	PAG	 Controlador con cable	1	/

## ASAMBLEA

Paso 1: Paso 1: Instale el poste vertical (A) sobre el piso resistente del camión y elija los pernos y las tuercas (G) adecuados para el bloqueo según los diferentes modelos de vehículos y métodos de instalación. (G debe comprarlo usted mismo si lo necesita)

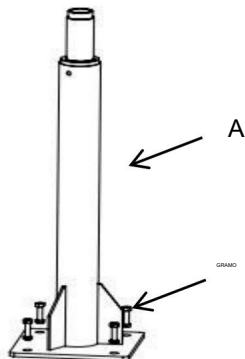

Paso 2: Deslice lentamente el cabezal giratorio (B) sobre la varilla vertical; bloquear el tornillo largo puede hacer que el cabezal giratorio (B) no gire.

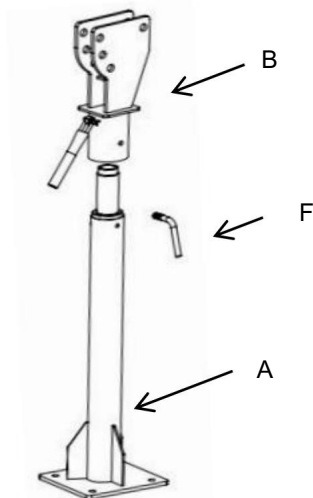

Paso 3: Instale la pluma móvil (C). Conecte B y C con dos pasadores (I) y

El extremo del pasador está atascado en el pasador de chaveta.

Nota: El cabezal giratorio (B) tiene tres orificios (X1, X2, X3) para ajustar anglos.

La pluma móvil (C) puede girar alrededor de O para ajustar el ángulo.

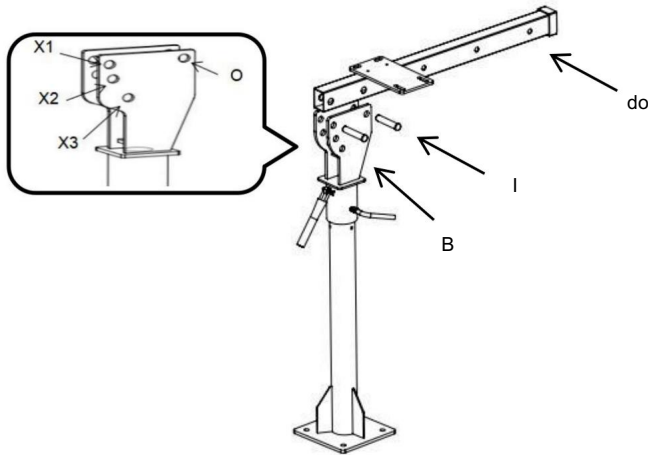

Paso 4: Inserte el brazo telescópico (D) en el brazo móvil (C) y luego conectar con un pin(J).

Nota: Para D, hay tres posiciones de carga diferentes que se deben ajustar.

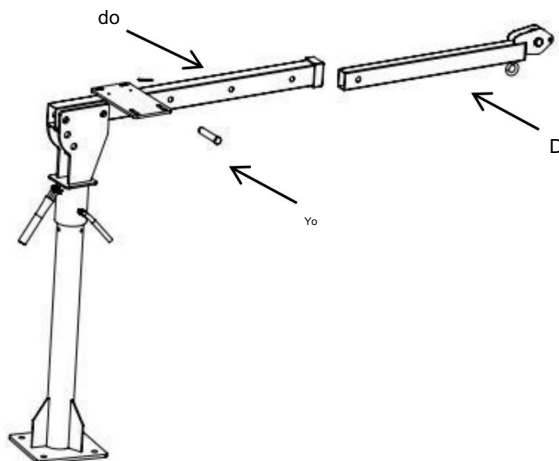

Paso 5: Instale el cabrestante eléctrico y bloquéelo con pernos y tuercas (H+K).

Retire el pasador de límite en P, extraiga el gancho, coloque el cable en la ranura de la polea y vuelva a instalar el pasador de límite (E), como se muestra a continuación.

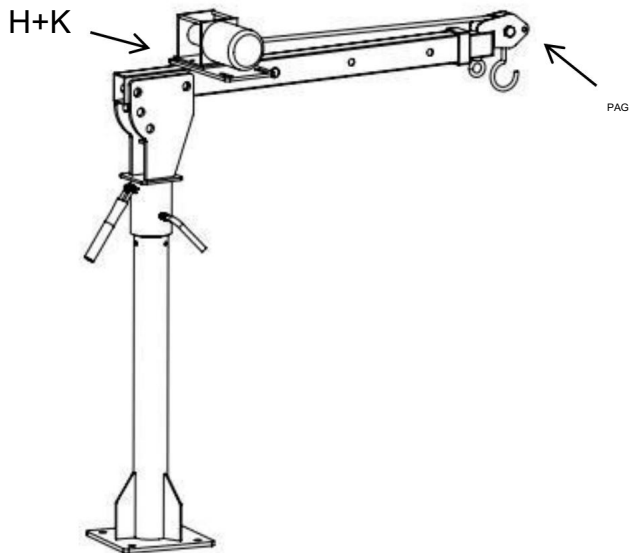

Funcionamiento del cabrestante eléctrico:

**ADVERTENCIA:**

El cabrestante eléctrico es una máquina muy potente. Si se utiliza de forma insegura o inadecuada, podría provocar daños materiales o lesiones personales.

La responsabilidad de instalar y operar el cabrestante de manera segura y de evitar lesiones personales y daños a la propiedad recae en última instancia sobre usted, el operador. No hay nada que pueda sustituir el buen juicio y la precaución al operar un cabrestante.

1. La capacidad máxima de carga de trabajo se encuentra en la capa de cable de acero más cercana al tambor. No sobrecargue. No intente tirar de cargas pesadas durante períodos prolongados.

Las sobrecargas pueden dañar el cabrestante o el cable de acero y crear condiciones de funcionamiento inseguras. Para cargas superiores a la mitad de la capacidad nominal, recomendamos utilizar el bloque de polea opcional para alinear el cable de acero.

Esto reduce la carga en el cabrestante y la tensión en el cable de acero.

aproximadamente el 50%.

2. Inspeccione el cable de acero y el equipo con frecuencia. Un cable de acero deshilachado con

Las hebras rotas deben reemplazarse inmediatamente.

3. Utilice guantes de cuero gruesos al manipular cables de acero. No deje que los cables de acero se deslicen.

Deslízate entre tus manos.

4. Nunca utilice el cabrestante con menos de 5 vueltas de cable de acero alrededor del tambor del cabrestante.

ya que el sujetador del extremo del cable de acero puede NO soportar la carga completa.

5. Nunca suelte el embrague de carrete libre cuando haya una carga en el cabrestante.

6. No mecanice ni suelde ninguna pieza del cabrestante. Tales alteraciones pueden

debilitar la integridad estructural del cabrestante.

7. No conecte el cabrestante a una corriente eléctrica doméstica de 110 V CA ni a una red eléctrica de 220 V, ya que

Podría producirse agotamiento o shock fatal.

8. Nunca permita que se apliquen cargas de impacto al cabrestante o al cable de acero.

9. El conjunto del interruptor debe mantenerse libre de suciedad y humedad para garantizar

Operación segura.

10. Vístase adecuadamente. No use ropa suelta ni joyas. Se recomienda ropa protectora que no

conduzca la electricidad y calzado antideslizante.

Se recomienda usar un protector para el cabello que sujete el cabello largo durante el trabajo.

cabello.

11. Nunca utilice el cabrestante para levantar o mover personas.

12. El cabrestante está diseñado principalmente para aplicaciones intermitentes.

13. Manténgase alejado del cabrestante, del cable de acero y del gancho mientras esté en funcionamiento.

14. No deje que el cable de acero se enrede, para no dañarlo.

soga.

15. Para tirar del cable, gire la perilla del embrague en sentido antihorario para aflojarla y luego tire del

cable que necesita, siempre deje al menos cinco vueltas de

cable en el carrete para evitar que el cable se salga del cabrestante.

## INSTALACIÓN DEL CABLEADO

1) Dirija los cables cortos codificados por color rojo y negro hacia el motor.

2) Dirija los cables largos codificados por color rojo y negro hacia la batería.

3) Conecte el controlador con cable a la caja de control

4) Verifique que todo el cableado esté libre de bordes afilados y puntos de pinzamiento.

- 5) Asegure el cableado suelto con bridas o cinta aisladora.
- 6) Nunca deje el interruptor enchufado cuando el cabrestante no esté en uso.

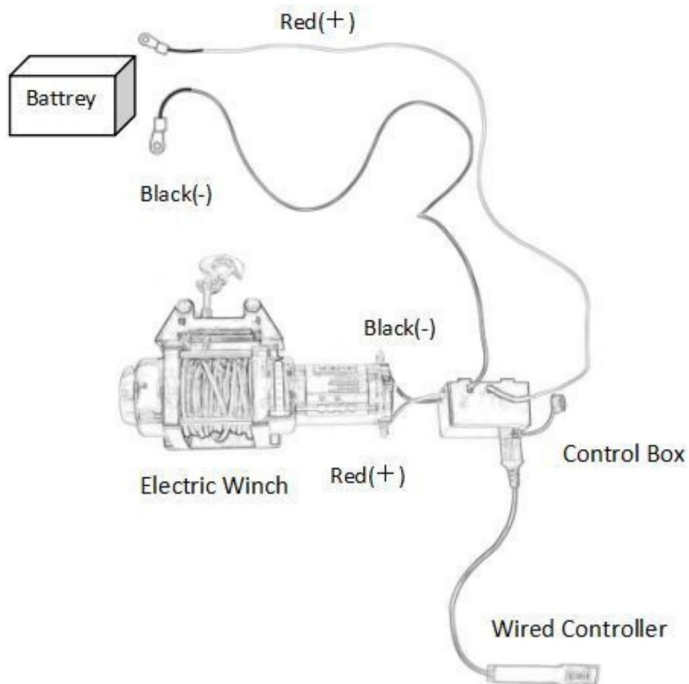

## MANTENIMIENTO

1. Compruebe con frecuencia el estado de la grúa montada en camión.
2. No utilice la grúa dañada.
3. Asegúrese de que todos los componentes estén en buenas condiciones. Si la grúa o El enganche del receptor se daña por un accidente o cualquier otro tipo de daño. Si se observa algún daño, se debe reemplazar.
4. Verifique que todos los herrajes estén bien fijados en su lugar.
5. Mantenga la grúa limpia y lubrique periódicamente las partes móviles.
6. Si el cable de acero se ha desgastado o comienza a mostrar signos de hilos que se rompen hay que sustituirlos antes de volverlos a utilizar.

Síntomas	Posibles causas	Acción correctiva
El motor no gira en	<ol style="list-style-type: none"> <li>1. Interruptor inoperativo</li> <li>2. Cables rotos o en mal estado. conexión</li> <li>3. Motor dañado</li> </ol>	<ol style="list-style-type: none"> <li>1. Reemplace el interruptor</li> <li>2. Verifique si hay conexiones defectuosas.</li> <li>3. Reemplace o repare el motor.</li> </ol>
El motor funciona extremadamente caliente	<ol style="list-style-type: none"> <li>1. Largo período de funcionamiento.</li> <li>2. Sobrecarga</li> <li>3. Motor dañado</li> </ol>	<ol style="list-style-type: none"> <li>1. Deje que el cabrestante se enfríe. Periódicamente.</li> <li>2. No sobrecargue</li> <li>3. Reemplace o repare el motor.</li> </ol>
El motor funciona, pero con potencia o línea insuficiente velocidad	<ol style="list-style-type: none"> <li>1. Batería débil</li> <li>2. El cable que une la batería con el cabrestante es demasiado largo.</li> <li>3. Mala conexión de la batería.</li> <li>4. Motor dañado.</li> </ol>	<ol style="list-style-type: none"> <li>1. Recargue o reemplace la batería y verifique el estado. sistema de carga</li> <li>2. Mantenga el cabrestante dentro de la distancia permitida por los cables conductores.</li> <li>3. Verifique los terminales de la batería. corrosión y limpiarlos como requerido</li> <li>4. Reemplace o repare el motor.</li> </ol>
El cabrestante funciona hacia atrás.	<ol style="list-style-type: none"> <li>1. Cables invertidos</li> <li>2. La batería está conectado incorrectamente</li> </ol>	<ol style="list-style-type: none"> <li>1. Verifique el cableado</li> <li>2. Verifique las conexiones de la batería</li> </ol>
El motor funciona pero el El tambor no gira	Embrague no acoplado	Acoplar el embrague

#### Información de la FCC:

**PRECAUCIÓN:** ¡ Los cambios o modificaciones no aprobados expresamente por la parte responsable del cumplimiento podrían anular la autoridad del usuario para operar el equipo!

Este dispositivo cumple con la Parte 15 de las Normas de la FCC. Su funcionamiento está sujeto a las dos condiciones

siguientes: 1) Este producto puede causar interferencias perjudiciales.

2) Este producto debe aceptar cualquier interferencia recibida, incluida aquella que pueda provocar un funcionamiento no deseado.

**ADVERTENCIA:** Los cambios o modificaciones a este producto no aprobados expresamente por parte de la parte responsable del cumplimiento podría anular la autoridad del usuario para operar el producto.

**Nota:** Este producto ha sido probado y se ha determinado que cumple con los límites para un Dispositivo digital de clase B de conformidad con la Parte 15 de las Normas de la FCC. Estos límites son diseñado para proporcionar una protección razonable contra interferencias perjudiciales en un Instalación residencial.

Este producto genera, utiliza y puede irradiar energía de radiofrecuencia y, si No se instala ni se utiliza de acuerdo con las instrucciones, ya que puede causar interferencias perjudiciales para las comunicaciones por radio. Sin embargo, no existe garantía que no se produzcan interferencias en una instalación en particular. Si este producto no lo hace provocar interferencias perjudiciales en la recepción de radio o televisión, lo que puede ser determinado apagando y encendiendo el producto, se recomienda al usuario que intente corrija la interferencia mediante una o más de las siguientes medidas.

- Reorientar o reubicar la antena receptora.
- Aumentar la distancia entre el producto y el receptor.
- Conecte el producto a una toma de corriente de un circuito diferente de aquel al que está conectado. El receptor está conectado.
- Consulte al distribuidor o a un técnico de radio/TV experimentado para obtener ayuda.

## ELIMINACIÓN CORRECTA



Este producto está sujeto a las disposiciones de la Directiva Europea 2012/19/UE. El símbolo que muestra un contenedor de basura tachado indica que el producto requiere recolección de residuos por separado en el Unión Europea. Esto se aplica al producto y a todos los accesorios marcados con este símbolo. Los productos marcados como tal no pueden

Se desecha con la basura doméstica normal, pero debe llevarse a un punto de recolección. Para reciclar aparatos eléctricos y electrónicos.

	Advertencia: para reducir el riesgo de lesiones, el usuario debe leer manual de instrucciones cuidadosamente
	Use protección para la cabeza



**VEVOR**<sup>®</sup>  
TOUGH TOOLS, HALF PRICE

Soporte técnico y certificado de garantía electrónica  
[www.vevor.com/support](http://www.vevor.com/support)

# VEVOR®

## TOUGH TOOLS, HALF PRICE

Wsparcie techniczne i certyfikat gwarancji  
elektronicznej [www.vevor.com/support](http://www.vevor.com/support)

### INSTRUKCJA OBSŁUGI DŹWIGU SAMOCHODOWEGO

Model: HXCZDJ-01/ HXCZDJ-02

Nadal staramy się oferować Państwu narzędzia w konkurencyjnych cenach. „Oszczędź połowę”, „Połowa ceny” lub inne podobne wyrażenia używane przez nas stanowią jedynie szacunkowe oszczędności, jakie możesz uzyskać, kupując u nas określone narzędzia w porównaniu z głównymi markami i niekoniecznie oznaczają one objęcie wszystkich kategorii narzędzi oferowanych przez nas. Uprzejmie przypominamy, aby dokładnie sprawdzić, czy składając u nas zamówienie faktycznie oszczędzasz połowę w porównaniu z głównymi markami.

# VEVOR<sup>®</sup>

**TOUGH TOOLS, HALF PRICE**

DŹWIGI SAMOCHODOWE

Model: HXCZDJ-01/ HXCZDJ-02

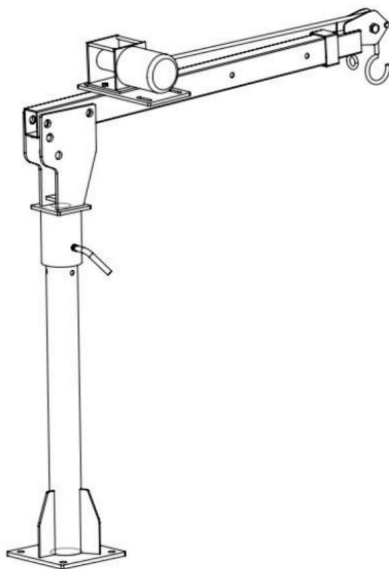

Zdjęcie w celach informacyjnych

**POTRZEBUJESZ POMOCY? SKONTAKTUJ SIĘ Z NAMI!**

Masz pytania dotyczące produktu? Potrzebujesz wsparcia technicznego? Skontaktuj się z nami:

Wsparcie techniczne i certyfikat gwarancji elektronicznej  
[www.vevor.com/support](http://www.vevor.com/support)

To jest oryginalna instrukcja, przed użyciem należy uważnie przeczytać wszystkie instrukcje. VEVOR zastrzega sobie jasną interpretację naszej instrukcji obsługi. Wygląd produktu będzie zależał od produktu, który otrzymałeś. Prosimy o wybaczenie, że nie poinformujemy Cię ponownie, jeśli w naszym produkcie pojawią się jakiegokolwiek aktualizacje technologiczne lub oprogramowania.



1. Przeczytaj uważnie i zrozum wszystkie instrukcje dotyczące montażu i montażu. INSTRUKCJA OBSŁUGI przed rozpoczęciem użytkowania.
2. Nieprzestrzeganie zasad bezpieczeństwa i innych podstawowych środków ostrożności może spowodować poważne obrażenia ciała.

## OGÓLNE ZASADY BEZPIECZEŃSTWA

1. Nigdy nie przeciążaj.
2. Obciążenie jest maksymalne, gdy ramię produktu jest wyregulowane do najkrótszy. Obciążenie produktu zmniejsza się w miarę zwiększenia ramienia.
3. Zawsze należy nosić okulary ochronne posiadające atest ANSI.
4. Pracując w hałaśliwym otoczeniu, zawsze noś ochronniki słuchu. Długotrwałe narażenie na hałas o dużym natężeniu może spowodować utratę słuchu.
5. Używaj sprzętu ochronnego. Należy używać obuwia ochronnego, kasku i rękawic roboczych. należy stosować w stosownych warunkach.
6. Ubierz się odpowiednio. Nigdy nie noś luźnych, długich włosów i trzymaj włosy, ubranie i rękawiczki z dala od ruchomych części.
7. Używaj zdrowego rozsądku podczas pracy. Bądź czujny i skoncentruj się, gdy ustawianie i używanie tego dźwigu. Nigdy nie pracuj pod wpływem alkoholu, narkotyków lub leków
8. Podczas montażu i demontażu należy dbać o czystość i dobre oświetlenie miejsca pracy. za pomocą dźwigu. Trzymaj widzów i dzieci z dala od obszaru roboczego.
9. Ten dźwig jest przeznaczony do umieszczenia poza skrzynią ładunkową samochodu ciężarowego i przymocowany do pojazdu za pomocą zaczepu odbiornika. Jest przenośny i łatwy w użyciu. dostosować do różnych pozycji wysięgnika dla maksymalnego udźwigu 275, 550 i 1100 funtów pojemność. Proszę nie modyfikować dźwigu ani nie używać tego produktu do celów nie zostało zaprojektowane do tego.
10. Nigdy nie przekraczaj maksymalnej nośności wysięgnika 1000 funtów. Gdy mocując ładunek do haka z łańcuchem, należy użyć odpowiednich sprzętów o odpowiednich parametrach aby obsłużyć obciążenie. Sprzęt musi być w pełni zabezpieczony z hakiem, zatrzask zabezpieczający haka zamknięty.
11. Nigdy nie podnoś ludzi ani zwierząt. Trzymaj dzieci i widzów z dala od

obszar pod i wokół podnoszonego ładunku. Podczas obsługi dźwigu, pozostań z dala od obszaru pomię dzy dźwigiem a ładunkiem.

12. Przed każdym użyciem należy sprawdzić dźwig, podnośnik i łańcuch.

i hak pod kątem uszkodzeń, korozji i wszelkich innych warunków, które mogą mieć wpływ na bezpieczeństwo stosowania tego produktu.

13. Dźwig należy rozstawiać wyłącznie wtedy, gdy samochód dostawczy znajduje się poza autostradą, w miejscu oddalonym od nadjeżdżającego ruchu.

14. Przed podniesieniem ładunku na platformę cię żarówki upewnij się, że silnik cię żarówki jest sprawny. WYŁĄCZONY z automatyczną skrzynią biegów w pozycji PARK. Pojazdy ze skrzynią manualną powinien być na biegu. Zablokuj wszystkie koła dla wię kszego bezpieczeństwa.

15. Przestrzegaj wszystkich wymogów Departamentu Transportu (DOT) podczas korzystając z tego produktu.

16. Przed przystąpieniem do montażu należy zwrócić uwagę na położenie rur wydechowych pojazdu. Dźwig. Łatwopalne towary podnoszone przez dźwig mogą mieć kontakt z wciąż gorącymi rurami wydechowymi i zapalić się .

17. Ustawienie dźwigu i manewrowanie cię żkim ładunkiem na dźwigu może być mę czące i niebezpieczne. Powinny to robić tylko osoby, które może fizycznie sprostać wymaganiom tych zadań.

18. Dźwig służy wyłącznie do podnoszenia, a nie do podtrzymywania ładunków. Szybko podeprzyj ładunek odpowiednimi podstawkami pod podnośnik lub odpowiednikiem, jeśli jest to konieczne załadunek lub rozładunek nie jest możliwy. Nie pozostawiaj ładunku zawieszzonego bez opieki.

19. Odłącz dźwig od zaczepu odbiorczego pojazdu, gdy dźwig nie jest używany. w użyciu.

20. Zawsze bądź świadomy obciążenia dynamicznego. Może powstać nadmierne obciążenie na krótką chwilę przez nagłe pociągnię cie lub zwię kszenie masy ciała, co może skutkować uszkodzenie dźwigu, ładunku i/lub obrażenia ciała.

21. Należy pamię tać, że ostrzeżenia omówione wcześniej nie obejmują wszystkich możliwe zdarzenia i okoliczności. Ważne jest, aby osoba ustalająca podczas ładowania, rozładowywania i korzystania z tego produktu należy zawsze stosować zdrowy rozsądek czasy.

ZAPISZ TE INSTRUKCJE

## PARAMETRY MODELANDU





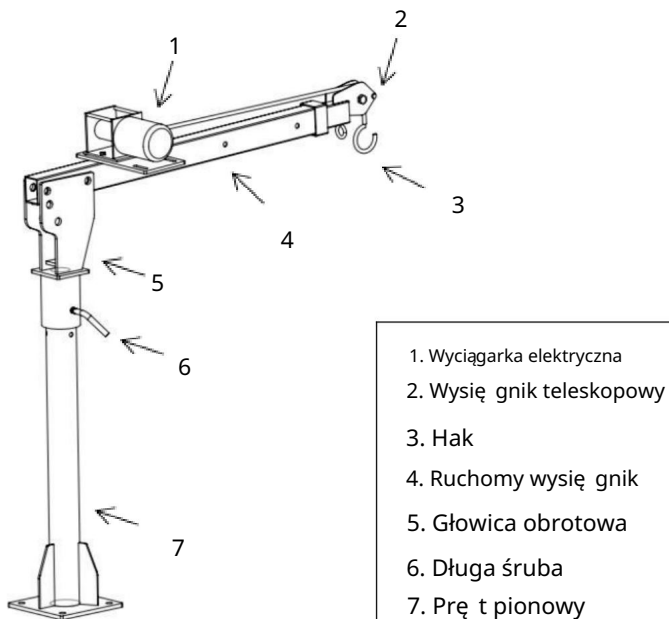

Model	HXCZDJ-01	HXCZDJ-02
Nośność wspornika	Maks. 1100 funtów	Maks. 2200 funtów
Wysokość podnoszenia	110~210cm	120-215 cm
Wyciągarka elektryczna	Maks. 3500 funtów Prąd stały 12 V 0,9 kW	Maksymalnie 6000 funtów Prąd stały 12 V 1,5 kW
Wyciągarka ręczna	/	/
Kąt obrotu	360 stopni	360 stopni
Tworzywo	Malowane proszkowo Stal	Malowane proszkowo Stal



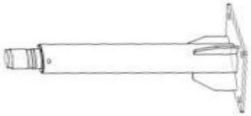
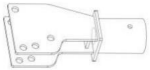
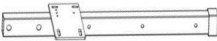

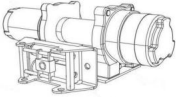

## STRUKTURADIAGRAM

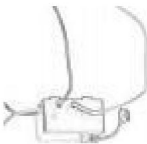

1. Wyciągarka elektryczna
2. Wysięg gnik teleskopowy
3. Hak
4. Ruchomy wysięg gnik
5. Głowica obrotowa
6. Długa śruba
7. Pręt pionowy

## SKŁADNIKI

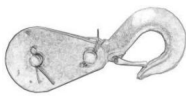
NIE. Imię		Zdjęcie	Q'ty of HXCZDJ-01	Q'ty of HXCZDJ-02
1 A			1	1
2	B		1	1
3	C		1	1
4	D		1	1
5	I	 Wyciągarka elektryczna	1	1
6	F		1	1
7G			0	0
8	H	 M8	2	2
9	i	 Φ20*90/Φ23*150	2	2

10	J	 Φ12*70/Φ20*120	1	1
11 tys.			2	2
12	L	 Zdalne sterowanie	/	1
13 milionów		 Skrzynka sterownicza	/	1
14	N	 Kontroler przewodowy	/	1
15			1	1
16	P	 Kontroler przewodowy	1	/

## MONTAŻ

Krok 1: Zamontuj pionowy słupek (A) na solidnej podłodze cię żarówki i wybierz odpowiednie śruby i nakrętki (G) do zablokowania zgodnie z różnymi modelami pojazdów i metodami montażu. (G musi je kupić samodzielnie, jeśli tego potrzebujesz)

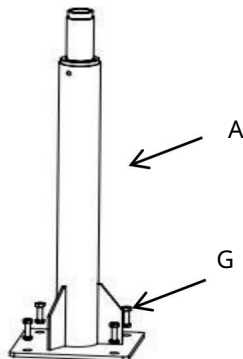

Krok 2: Powoli nasuń głowicę obrotową (B) na pionowy pręt; Zablokowanie długiej śruby może spowodować, że głowica obrotowa (B) nie będzie się obracać.

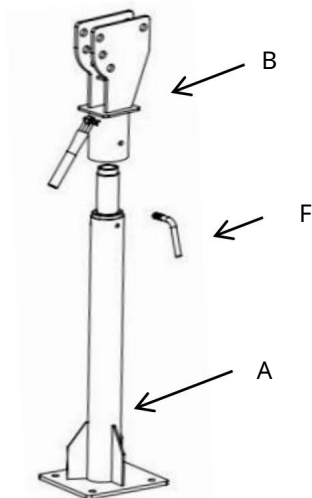

Krok 3: Zamontuj ruchomy wisię gnik (C). Podłącz B i C za pomocą dwóch bolców (I) i koniec sworznia jest włożony w zawleczkę .

Uwaga: Głowica obrotowa (B) ma trzy otwory (X1, X2, X3) umożliwiające regulację kąty.

Ruchomy wisię gnik (C) można obracać wokół O, aby dostosować kąt.

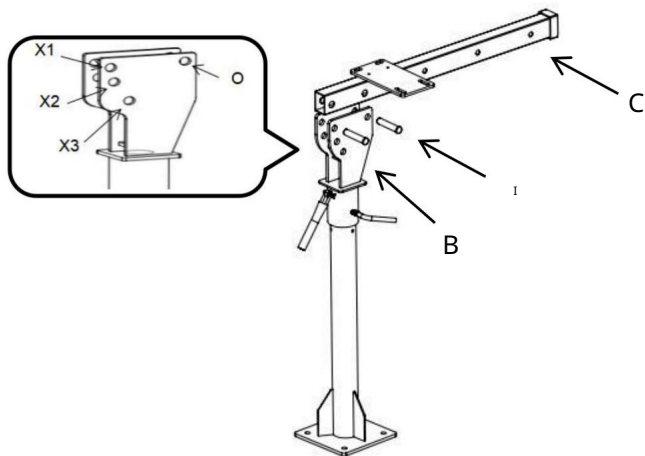

Krok 4: Włóż wisię gnik teleskopowy (D) do wisię gnika ruchomego (C), a nastę pnie połączyć za pomocą kołka (J).

Uwaga: W przypadku opcji D możliwe jest dostosowanie trzech różnych pozycji obciążenia.

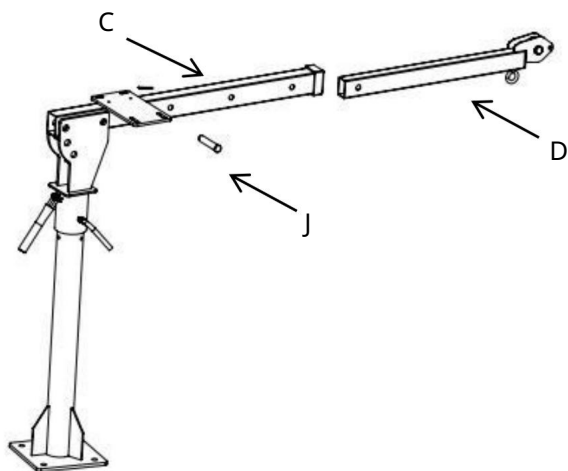

Krok 5: Zamontuj wyciągarkę elektryczną i zablokuj ją śrubami i nakrętkami (H+K).  
Wyjmij sworzeń ograniczający w punkcie P, wyciągnij hak, umieść linkę w rowku koła pasowego i ponownie zainstaluj sworzeń ograniczający (E), jak pokazano poniżej.

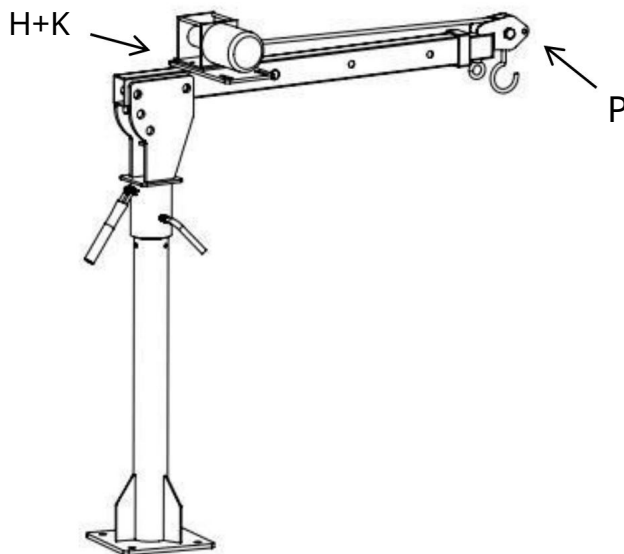

## Działanie wyciągarki elektrycznej:

### OSTRZEŻENIE:

Elektryczna wyciągarka jest bardzo mocną maszyną. Niebezpieczne lub niewłaściwe użycie może spowodować uszkodzenie mienia lub obrażenia ciała.

Odpowiedzialność za bezpieczną instalację i obsługę wyciągarki oraz zapobieganie obrażeniom ciała i uszkodzeniom mienia ostatecznie spoczywa na Tobie, operatorze. Nie ma nic lepszego niż stosowanie dobrej oceny i ostrożności podczas obsługi wyciągarki.

1. Maksymalne obciążenie robocze znajduje się na warstwie liny stalowej najbliższej bębnowi. Nie przeciążaj. Nie próbuj przedłużających się pociągnięć przy dużych obciążeniach.

Przeciążenia mogą uszkodzić wyciągarkę i/lub linkę stalową i stworzyć niebezpieczne warunki pracy. W przypadku obciążeń przekraczających 1/2 nośności znamionowej zalecamy użycie opcjonalnego bloku koła pasowego do podwójnego nawinięcia liny stalowej.

Zmniejsza to obciążenie wciągarki i naprężenie liny stalowej poprzez około 50%.

2. Często sprawdzaj linę stalową i sprzęt. Przetarta lina stalowa z

Złamane pasma należy natychmiast wymienić.

3. Używaj grubych skórzanych rękawic podczas obsługi liny stalowej. Nie pozwól, aby lina stalowa prześlizgnąć się przez twoje ręce.

4. Nigdy nie używaj wciągarki z mniejszą liczbą zwojów liny stalowej niż tych na bębnie wciągarki niż 5. ponieważ końcówka liny stalowej może NIE wytrzymać pełnego obciążenia.

5. Nigdy nie zwalniasz sprzętu wolnego biegu, gdy wciągarka jest obciążona.

6. Nie obrabiaj ani nie spawaj żadnej części wciągarki. Takie zmiany mogą osłabić integralność strukturalną wciągarki.

7. Nie podłączaj wciągarki do sieci elektrycznej AC110V ani do sieci 220V, ponieważ wciągarka może dojść do wypalenia zawodowego lub szoku śmiertelnego.

8. Nigdy nie należy poddawać wciągarki lub liny stalowej obciążeniom udarowym.

9. Zespół przełączników musi być wolny od brudu i wilgoci, aby zapewnić bezpieczną eksploatację.

10. Ubierz się odpowiednio. Nie noś luźnej odzieży ani biżuterii. Zaleca się odzież ochronną, nieprzewodzącą prądu elektrycznego oraz obuwie antypoślizgowe. zalecane podczas pracy. Noś ograniczające nakrycie głowy, aby powstrzymać długie włosy.

11. Nigdy nie używaj wciągarki do podnoszenia lub przenoszenia osób.

12. Wciągarka jest przeznaczona przede wszystkim do zastosowań okresowych.

13. Podczas pracy trzymaj się z dala od wciągarki, liny stalowej i haka.

14. Nie dopuść do zaplątania się liny stalowej, aby nie uszkodzić drutu.

lina.

15. Aby pociągnąć linkę, należy obrócić pokrętkę sprzętu przeciwnie do ruchu wskazówek zegara, aby je poluzować, a następnie wyciągnąć linkę, zawsze pozostawiając co najmniej pięć obrotów kabel na szpuli, aby zapobiec jego wyciągnięciu z wciągarki.

## INSTALACJA ELEKTRYCZNA

1) Podłącz krótkie przewody w kolorze czerwonym i czarnym do silnika.

2) Podłącz długie przewody w kolorze czerwonym i czarnym do akumulatora.

3) Podłącz przewodowy sterownik do skrzynki sterowniczej

4) Sprawdź, czy przewody nie mają ostrych krawędzi i nie są narażone na zgniecenia.

- 5) Zabezpiecz luźne przewody opaskami zaciskowymi lub taśmą izolacyjną.
- 6) Nigdy nie pozostawiaj przełącznika podłączonego do prądu, gdy wyciągarka nie jest używana.

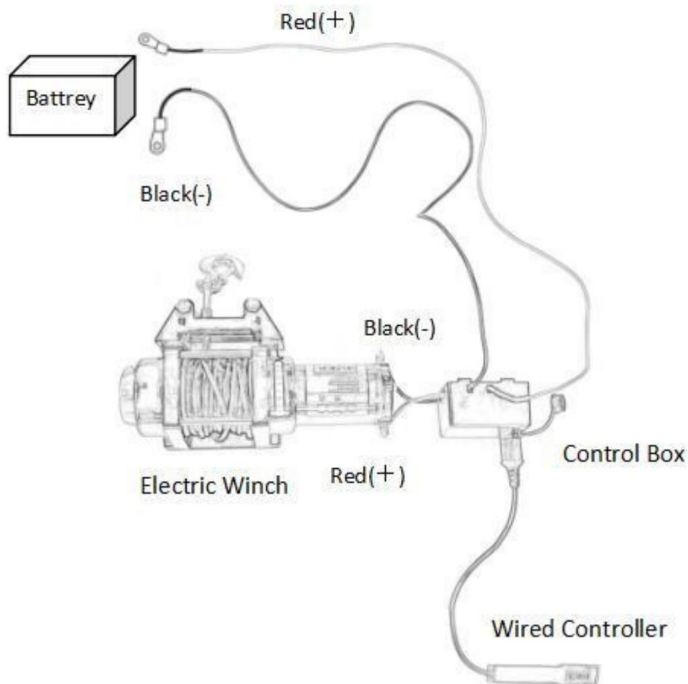

## KONSERWACJA

1. Często sprawdzaj stan dźwigu samochodowego.
2. Nie używaj uszkodzonego dźwigu.
3. Upewnij się, że wszystkie komponenty są w dobrym stanie. Jeśli dźwig lub zaczepek odbiornika zostanie uszkodzony w wyniku wypadku lub innego rodzaju zdarzenia W przypadku zauważenia uszkodzeń należy wymienić urządzenie.
4. Sprawdź, czy wszystkie elementy montażowe są solidnie zamocowane na swoim miejscu.
5. Utrzymuj dźwig w czystości i okresowo smaruj ruchome części.
6. Jeżeli lina stalowa uległa zużyciu lub zaczynają pojawiać się na niej oznaki zużycia, W przypadku zerwania włókien należy je wymienić przed ponownym użyciem.

Objawy	Możliwe przyczyny	Działanie naprawcze
Silnik nie obraca się NA	1. Przełącznik nie działa 2. Zerwane przewody lub uszkodzone połączenie 3. Uszkodzony silnik	1. Wymień przełącznik 2. Sprawdź, czy połączenia nie są słabe. 3. Wymień lub napraw silnik.
Silnik działa bardzo gorący	1. Długi okres eksploatacji 2. Przeciążenie 3. Uszkodzony silnik	1. Pozostaw wyciągarkę do ostygnięcia cyklicznie. 2. Nie przeciążaj 3. Wymień lub napraw silnik
Silnik działa, ale z niewystarczającą moc lub linią prądu	1. Słaby akumulator 2. Zbyt długi przewód łączący akumulator z wyciągarką. 3. Słabe połączenie akumulatora. 4. Uszkodzony silnik	1. Naładuj lub wymień baterię i sprawdź system ładowania 2. Trzymaj wyciągarkę w odległości dozwolonej przez przewody. 3. Sprawdź zaciski akumulatora pod kątem korozji i wyczyść je tak, jak wymagany 4. Wymień lub napraw silnik
Wyciągarka działa wstecz.	1. Przewody odwrócone 2. Bateria jest nieprawidłowo podłączona	1. Sprawdź okablowanie 2. Sprawdź połączenia akumulatora
Silnik działa, ale nie obraca się	Sprzęt głośny nie jest załączone	Włącz sprzęt głośny

### Informacje FCC:

UWAGA: Zmiany lub modyfikacje, które nie zostały wyraźnie zatwierdzone przez stronę odpowiedzialną za zgodność, mogą spowodować unieważnienie prawa użytkownika do korzystania ze sprzętu!

To urządzenie jest zgodne z częścią 15 przepisów FCC. Eksploatacja podlega następującym dwóm

warunkom: 1) Ten produkt może powodować szkodliwe zakłócenia.

2) Produkt ten musi być odporny na wszelkie zakłócenia, w tym zakłócenia mogące powodować niepożądane działanie.

**OSTRZEŻENIE:** Zmiany lub modyfikacje tego produktu nie są wyraźnie zatwierdzone. przez stronę odpowiedzialną za zgodność może unieważnić prawo użytkownika do obsługiwać produkt.

Uwaga: Ten produkt został przetestowany i uznany za zgodny z limitami dla

Urządzenie cyfrowe klasy B zgodnie z częścią 15 przepisów FCC. Niniejsze ograniczenia są następujące: zaprojektowane w celu zapewnienia rozsądnej ochrony przed szkodliwymi zakłóceniami w instalacji mieszkaniowej.

Ten produkt generuje, wykorzystuje i może emitować energię o częstotliwości radiowej, a jeśli nie zostanie zainstalowany i użyty zgodnie z instrukcją, może spowodować szkodliwe zakłócenia w komunikacji radiowej. Nie ma jednak gwarancji, że zakłócenia nie wystąpią w konkretnej instalacji. Jeśli ten produkt powodować szkodliwe zakłócenia w odbiorze radia lub telewizji, co może być użytkownik jest zachęcany do podjęcia próby wyłączenia i ponownego włączenia produktu skoryguj zakłócenia, stosując jedną lub więcej z następujących metod.

- Zmiana orientacji lub położenia anteny odbiorczej.
- Zwiększ odległość między produktem a odbiornikiem.
- Podłącz produkt do gniazdka w innym obwodzie niż ten, do którego jest podłączony. Odbiornik jest podłączony.
- Aby uzyskać pomoc, należy zwrócić się do sprzedawcy lub doświadczonego technika radiowo-telewizyjnego.

#### PRAWIDŁOWA UTYLIZACJA



Niniejszy produkt podlega postanowieniom Dyrektywy Europejskiej 2012/19/UE. Symbol przedstawiający przekreślony kosz na śmieci na kółkach oznacza, że produkt wymaga oddzielnej zbiórki odpadów w Unii Europejskiej. Dotyczy produktu i wszystkich akcesoriów oznaczone tym symbolem. Produkty oznaczone w ten sposób nie mogą być wyrzucać razem ze zwykłymi odpadami domowymi, ale należy je oddać do punktu zbiórki do recyklingu urządzeń elektrycznych i elektronicznych.

	Ostrzeżenie – Aby zmniejszyć ryzyko obrażeń, użytkownik musi przeczytać uważnie przeczytaj instrukcję obsługi
	Noś ochronę głowy



**VEVOR**<sup>®</sup>  
TOUGH TOOLS, HALF PRICE

Wsparcie techniczne i certyfikat gwarancji  
elektronicznej [www.vevor.com/support](http://www.vevor.com/support)

# VEVOR<sup>®</sup>

## TOUGH TOOLS, HALF PRICE

Technische ondersteuning en e-garantiecertificaat  
[www.vevor.com/support](http://www.vevor.com/support)

### HANDLEIDING VOOR VRACHTWAGENKRANEN

**Model: HXCZDJ-01/HXCZDJ-02**

Wij streven er voortdurend naar om u gereedschappen tegen concurrerende prijzen te leveren.

"Save Half", "Half Price" of andere soortgelijke uitdrukkingen die wij gebruiken, geven alleen een schatting van de besparingen die u kunt behalen door bepaalde gereedschappen bij ons te kopen in vergelijking met de grote topmerken en betekent niet noodzakelijkerwijs dat alle categorieën gereedschappen die wij aanbieden, worden gedekt. Wij

herinneren u eraan om zorgvuldig te controleren of u daadwerkelijk de helft bespaart in vergelijking met de grote topmerken wanneer u een bestelling bij ons plaatst.

# VEVOR<sup>®</sup>

TOUGH TOOLS, HALF PRICE

VRACHTWAGENKRANEN

Model: HXCZDJ-01/HXCZDJ-02



Foto ter referentie

**HULP NODIG? NEEM CONTACT MET ONS OP!**

Heeft u vragen over het product? Heeft u technische ondersteuning nodig? Neem dan gerust contact met ons op:

**Technische ondersteuning en e-garantiecertificaat**  
**[www.vevor.com/support](http://www.vevor.com/support)**

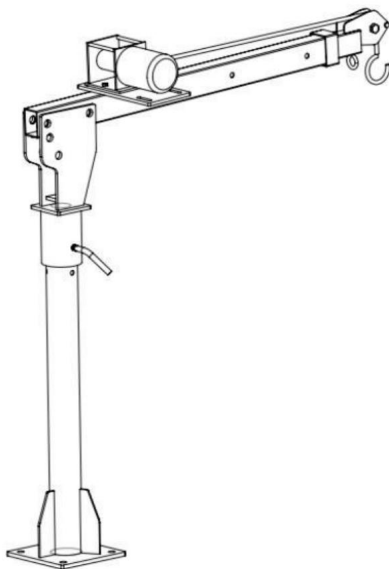
Dit is de originele instructie, lees alle handleidingen zorgvuldig door voordat u het product gebruikt. VEVOR behoudt zich een duidelijke interpretatie van onze gebruikershandleiding voor. Het uiterlijk van het product is afhankelijk van het product dat u hebt ontvangen. Vergeef ons dat we u niet opnieuw zullen informeren als er technologie- of software-updates voor ons product zijn.



1. Lees alle **MONTAGE- EN GEBRUIKSAANWIJZINGEN** zorgvuldig door en begrijp ze.

**GEBRUIKSAANWIJZING** voordat u het apparaat gaat gebruiken.

2. Het niet naleven van de veiligheidsregels en andere elementaire veiligheidsmaatregelen kan leiden tot ernstig persoonlijk letsel.

## ALGEMENE VEILIGHEIDSREGELS

1. Overbelast nooit.

2. De belasting is maximaal wanneer de arm van het product is afgesteld op de kortste. De belasting van het product neemt af naarmate de arm groter wordt.

3. Draag altijd een ANSI-goedgekeurde veiligheidsbril.

4. Draag altijd gehoorbescherming wanneer u in een lawaaige omgeving werkt. Langdurige blootstelling aan lawaai met een hoge intensiteit kan gehoorverlies veroorzaken.

5. Gebruik veiligheidsuitrusting. Veiligheidsschoenen, een helm en werkhandschoenen moeten worden gebruikt voor toepasselijke omstandigheden.

6. Kleed je gepast. Draag nooit loszittend lang haar en houd haar, kleding en handschoenen uit de buurt van bewegende delen.

7. Gebruik je gezonde verstand tijdens het werken. Blijf alert en concentreer je wanneer het opzetten en gebruiken van deze kraan. Werk nooit onder invloed van alcohol, drugs of medicijnen

8. Houd de werkruimte schoon en goed verlicht tijdens het monteren en met behulp van de kraan. Houd toeschouwers en kinderen uit de werkruimte.

9. Deze kraan is ontworpen om buiten de laadbak van de vrachtwagen te worden geplaatst en bevestigd aan het voertuig via de ontvangerkoppeling. Het is draagbaar en gemakkelijk te instelbaar op verschillende giekposities voor maximaal 275, 550 en 1100 lbs. capaciteit. Wijzig de kraan niet en gebruik dit product niet voor doeleinden het is niet ontworpen voor.

10. Overschrijd nooit de maximale giekcapaciteit van 1.000 lbs. Wanneer Bevestig de last aan de haak met ketting. Gebruik geschikte koppelingen met de juiste classificatie. om de lading te verwerken. Koppelingen moeten volledig op de haak zijn bevestigd, met de veiligheidsgrendel van de haak sloot.

11. Til nooit mensen of dieren op. Houd kinderen en toeschouwers uit de buurt van de

gebied onder en rond de gegeven lading. Blijf bij het bedienen van de kraan vrij zijn van het gebied tussen de kraan en de last.

12. Controleer voor elk gebruik de kraan, de lange ramkrik en de ketting en Haak voor schade, corrosie en andere omstandigheden die van invloed kunnen zijn de veilige werking van dit product.

13. Zet de kraan alleen op als de pick-uptruck zich buiten de snelweg bevindt, in een een duidelijke locatie die ver weg is van het tegemoetkomende verkeer.

14. Voordat u de lading in de laadbak van de vrachtwagen tilt, moet u ervoor zorgen dat de motor van de vrachtwagen draait. **UIT met automatische transmissie in PARK.** Voertuigen met handgeschakelde transmissie moet in de versnelling staan. Blokkeer alle wielen voor extra veiligheid.

15. Houd u aan alle vereisten van het Department of Transportation (DOT) wanneer door dit product te gebruiken.

16. Let op de positie van de uitlaatpijpen van het voertuig voordat u de Kraan. Brandbare goederen die door de kraan worden opgetild, kunnen in contact komen met nog hete uitlaatpijpen en vlam vatten.

17. Het opzetten van de kraan en het manoeuvreren van zware lading op de kraan kan inspannend en gevaarlijk zijn. Dit mag alleen worden gedaan door personen die de eisen van deze taken fysiek aankunnen.

18. De kraan is alleen bedoeld voor hijsdoeleinden, niet voor het ondersteunen van lasten. Snel Ondersteun de lading met geschikte krikken of een equivalent, indien onmiddellijk laden of lossen is niet mogelijk. Laat geen zwevende lading achter onbeheerd.

19. Verwijder de kraan van de ontvangstkoppeling van het voertuig wanneer de kraan niet is in gebruik.

20. Wees altijd op de hoogte van dynamische belasting. Er kan een overbelasting ontstaan voor een kort moment door een plotselinge ruk of gewichtstoename, wat kan resulteren in schade aan de kraan, de lading en/of persoonlijk letsel.

21. Houd er rekening mee dat de eerder besproken waarschuwingen niet op alle situaties van toepassing zijn. mogelijke gebeurtenissen en omstandigheden. Het is belangrijk dat de persoon die de omhoog, laden/lossen en gebruiken van dit product gebruik altijd uw gezond verstand keer.

**BEWAAR DEZE INSTRUCTIES**

## MODELANDPARAMETERS





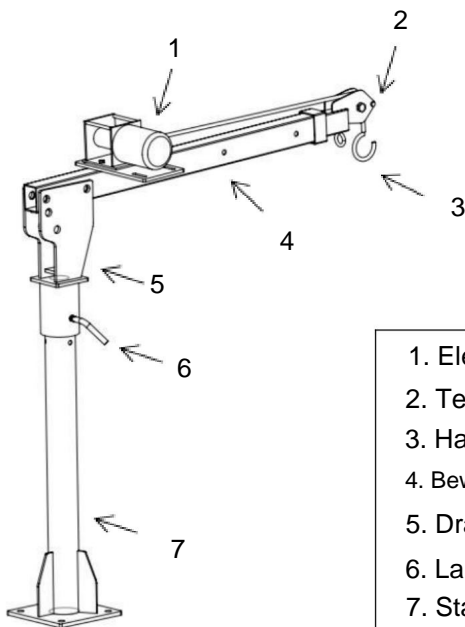

Model	HXCZDJ-01	HXCZDJ-02
Beugelcapaciteit	Maximaal 1100 pond	Maximaal 2200 pond
Hijshoogte	110~210cm	120-215CM
Elektrische lier	Maximaal 3500 pond DC12V 0,9KW	Maximaal 6000 pond DC12V 1,5KW
Handlier	/	/
Rotatiehoek	360 graden	360 graden
Materiaal	Poedergecoat Staal	Poedergecoat Staal



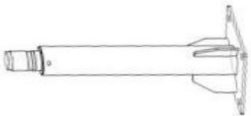
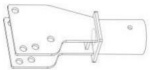
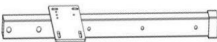

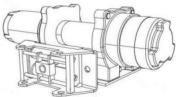

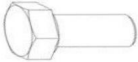
## STRUCTUURDIAGRAM

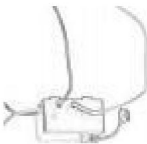

1. Elektrische lier
2. Telescopische giek
3. Haak
4. Beweegbare giek
5. Draaibare kop
6. Lange bout
7. Staande staaf

## COMPONENTEN

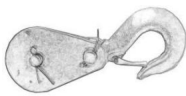
NEE. Naam	Afbbeelding	Aantal HXCZDJ-01	Aantal HXCZDJ-02
1 Een		1	1
2 B		1	1
3 C		1	1
4 D		1	1
5 EN	 Elektrische lier	1	1
6 F		1	1
7G		0	0
8 H	 M8	2	2
9 I	 y20*90/y23*150	2	2

10	J		1	1
		ÿ12*70/ÿ20*120		
11K			2	2
12	Ik		/	1
		Afstandsbediening		
13 miljoen			/	1
		Bedieningskast		
14	N		/	1
		Bedrade controller		
15			1	1
16	P		1	/
		Bedrade controller		

## MONTAGE

Stap 1: Stap 1: Installeer de staande paal (A) op de stevige vloer van de vrachtwagen en kies de juiste bouten en moeren (G) voor de vergrendeling, afhankelijk van de verschillende voertuigmodellen en installatiemethoden. (G moet u zelf aanschaffen als u dit nodig hebt)

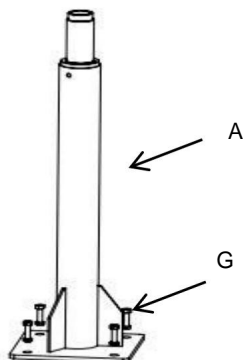

Stap 2: Schuif de roterende kop (B) langzaam op de rechtopstaande stang. Als u de lange schroef vastzet, kan het zijn dat de roterende kop (B) niet meer draait.

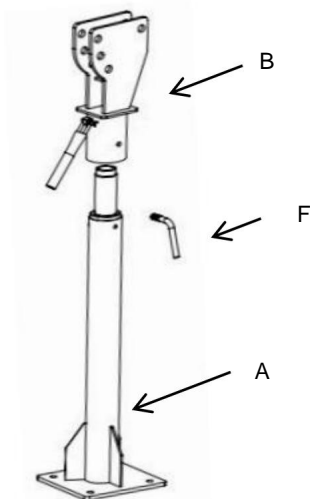

Stap 3: Installeer de beweegbare giek (C). Verbind B en C met twee pennen (I) en Het uiteinde van de pen zit vast in de splitpen.

Let op: De roterende kop (B) heeft drie gaten (X1, X2, X3) voor het aanpassen hoeken.

De beweegbare giek (C) kan rond O draaien om de hoek aan te passen.

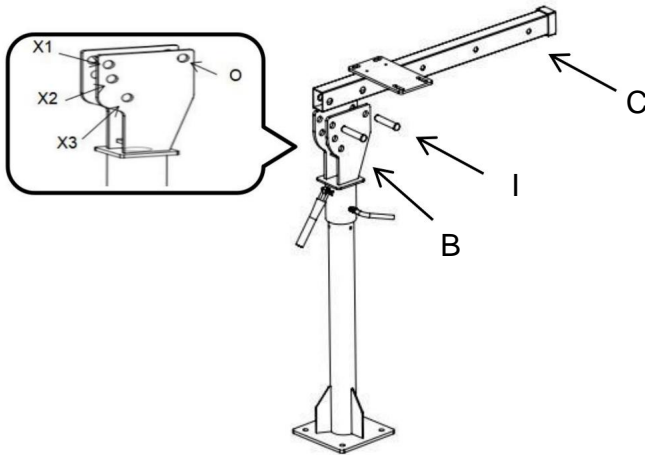

Stap 4: Plaats de telescopische giek (D) in de beweegbare giek (C) en verbinden met een pin (J).

Let op: Voor D zijn er drie verschillende laadposities die aangepast kunnen worden.

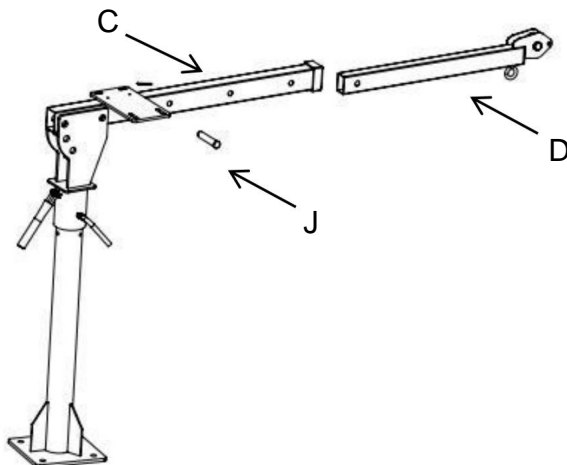

Stap 5: Installeer de elektrische lier en zet deze vast met bouten en moeren (H+K).

Verwijder de limietpen bij P, trek de haak eruit, plaats de draad in de groef van de katrol en plaats de limietpen (E) opnieuw, zoals hieronder weergegeven.

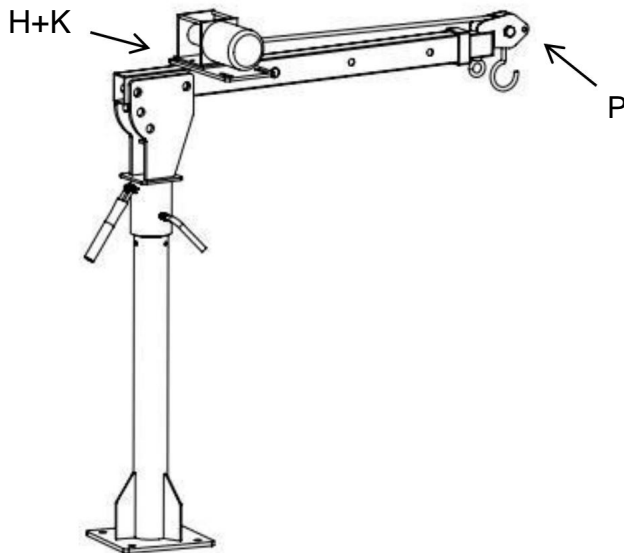

## Bediening van de elektrische lier:

**WAARSCHUWING:** De elektrische lier is een zeer krachtige machine. Als deze onveilig of onjuist wordt gebruikt, kan dit leiden tot schade aan eigendommen of persoonlijk letsel.

De verantwoordelijkheid voor de veilige installatie en bediening van de lier en het voorkomen van persoonlijk letsel en materiële schade ligt uiteindelijk bij u, de operator. Er is geen vervanging voor het gebruik van gezond verstand en voorzichtigheid bij het bedienen van een lier.

1. Maximale werklustcapaciteit is op de staalkabellaag die het dichtst bij de trommel zit. Niet overbelasten. Probeer geen langdurige trekbewegingen te maken bij zware lasten.

Overbelasting kan de lier en/of de staalkabel beschadigen en onveilige werkomstandigheden creëren. Voor ladingen boven de 1/2 nominale capaciteit raden we aan om het optionele katrolblok te gebruiken om de staalkabel dubbel te lijnen.

Hierdoor wordt de belasting op de lier en de spanning op de staalkabel verminderd met ongeveer 50%.

2. Controleer staaldraad en apparatuur regelmatig. Een gerafeld staaldraad met Gebroken strengen moeten onmiddellijk vervangen worden.

3. Gebruik dikke leren handschoenen bij het hanteren van staaldraad. Laat staaldraad niet door je handen glijden.

4. Gebruik nooit een lier met minder dan 5 windingen staaldraad rond de liertrommel. omdat de bevestiging van het uiteinde van de staalkabel mogelijk NIET de volledige belasting aankan.

5. Laat de vrijlooppkoppeling nooit los als er een last op de lier rust.

6. Bewerk of las geen enkel onderdeel van de lier. Dergelijke wijzigingen kunnen de structurele integriteit van de lier verzwakken.

7. Sluit de lier niet aan op 110V AC-huisstroom of 220V-netstroom, omdat de lier Er kan een burn-out of een dodelijke shock optreden.

8. Zorg ervoor dat er nooit schokbelastingen op de lier of de staalkabel worden uitgeoefend.

9. De schakelaar moet vrij van vuil en vocht worden gehouden om de werking ervan te garanderen. veilige bediening.

10. Kleed u goed. Draag geen losse kleding of sieraden. Beschermende, elektrisch niet-geleidende kleding en antislipschoenen zijn aanbevolen tijdens het werken. Draag een beperkende haarbedekking om lange haar.

11. Gebruik uw lier nooit om mensen op te tillen of te verplaatsen.

12. De lier is primair ontworpen voor intermitterende toepassingen.

13. Blijf tijdens het gebruik uit de buurt van de lier, de staalkabel en de haak.

14. Laat de staalkabel niet in de knoop raken, om schade aan de draad te voorkomen touw.

15. Om de kabel te trekken, draait u de koppelingsknop tegen de klok in om deze los te maken en trekt u vervolgens de kabel eruit. U moet altijd minstens vijf slagen laten zitten. kabel op de spoel om te voorkomen dat de kabel uit de lier wordt getrokken.

## **BEDRADING INSTALLATIE**

1) Leid de korte rode en zwarte draden naar de motor.

2) Leid de lange rode en zwarte draden naar de accu.

3) Sluit de bekabelde controller aan op de regelkast

4) Controleer of alle bedrading vrij is van scherpe randen en knelpunten.

- 5) Zet losse bedrading vast met kabelbinders of isolatietape.
- 6) Laat de schakelaar nooit in het stopcontact zitten als de lier niet in gebruik is.

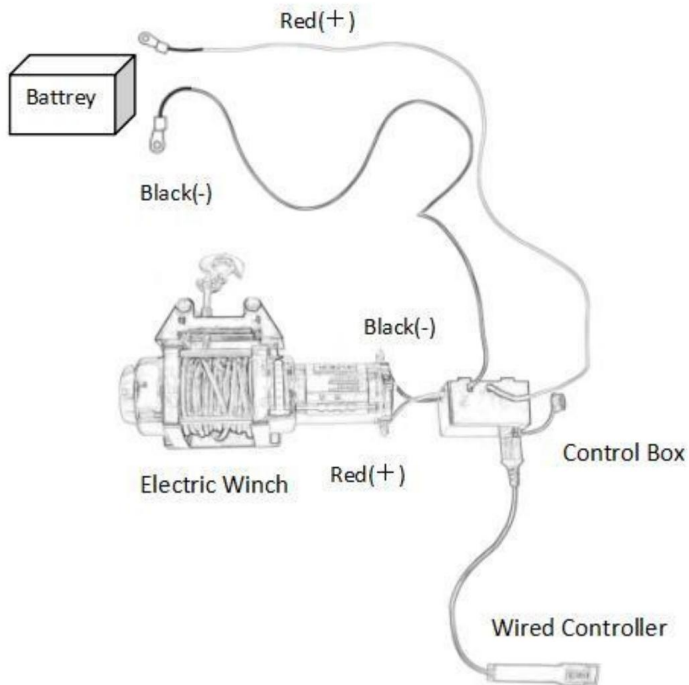

## ONDERHOUD

1. Controleer regelmatig de staat van de autolaadkraan.
2. Gebruik de beschadigde kraan niet.
3. Zorg ervoor dat alle componenten in goede staat zijn. Als de kraan of de trekhaak beschadigd raakt door een ongeval of een andere vorm  
Indien er schade wordt geconstateerd, dient deze vervangen te worden.
4. Controleer of alle hardware goed vastzit.
5. Houd de kraan schoon en smeer de bewegende delen regelmatig.
6. Als de staalkabel versleten is of tekenen van slijtage begint te vertonen  
Als de strengen breken, moeten ze vervangen worden voordat ze opnieuw gebruikt kunnen worden.

Symptomen	Mogelijke oorzaken	Corrigerende maatregelen
De motor draait niet op	<ol style="list-style-type: none"> <li>Schakelaar niet in werking</li> <li>Gebroken draden of slechte verbinding</li> <li>Beschadigde motor</li> </ol>	<ol style="list-style-type: none"> <li>Vervang de schakelaar</li> <li>Controleer op slechte verbindingen.</li> <li>Vervang of repareer de motor.</li> </ol>
De motor draait extreem heet	<ol style="list-style-type: none"> <li>Lange gebruikperiode</li> <li>Overbelasting</li> <li>Beschadigde motor</li> </ol>	<ol style="list-style-type: none"> <li>Laat de lier afkoelen periodiek.</li> <li>Niet overbelasten</li> <li>Vervang of repareer de motor</li> </ol>
De motor loopt, maar met onvoldoende vermogen of lijn snelheid	<ol style="list-style-type: none"> <li>Zwakke batterij</li> <li>Te lange kabel tussen accu en lier.</li> <li>Slechte verbinding tussen accu en lier.</li> <li>Beschadigde motor.</li> </ol>	<ol style="list-style-type: none"> <li>Laad de batterij op of vervang deze en controleer de laadsysteem</li> <li>Houd de lier binnen de afstand die de looddraden toestaan.</li> <li>Controleer de accupolen op corrosie en maak ze schoon als vereist</li> <li>Vervang of repareer de motor</li> </ol>
De lier loopt achteruit.	<ol style="list-style-type: none"> <li>Draden omgedraaid</li> <li>De batterij is verkeerd aangesloten</li> </ol>	<ol style="list-style-type: none"> <li>Controleer de bedrading</li> <li>Controleer de batterijaansluitingen</li> </ol>
De motor loopt maar de trommel draait niet	Koppeling niet ingeschakeld	Koppeling inschakelen

### FCC-informatie: LET

**OP:** Wijzigingen of aanpassingen die niet uitdrukkelijk zijn goedgekeurd door de partij die verantwoordelijk is voor de naleving, kunnen de bevoegdheid van de gebruiker om het apparaat te bedienen ongeldig maken!

Dit apparaat voldoet aan Deel 15 van de FCC-regels. De werking is onderworpen aan de volgende twee voorwaarden:

- 1) Dit product kan schadelijke interferentie veroorzaken.
- 2) Dit product moet alle ontvangen interferentie accepteren, inclusief interferentie die ongewenste werking kan veroorzaken.

**WAARSCHUWING:** Wijzigingen of aanpassingen aan dit product die niet uitdrukkelijk zijn goedgekeurd door de partij die verantwoordelijk is voor de naleving, kan de bevoegdheid van de gebruiker om het product bedienen.

**Let op:** Dit product is getest en voldoet aan de limieten voor een Digitaal apparaat van klasse B volgens Deel 15 van de FCC-regels. Deze limieten zijn ontworpen om redelijke bescherming te bieden tegen schadelijke interferentie in een residentiële installatie.



Dit product genereert, gebruikt en kan radiofrequentie-energie uitstralen, en als niet geïnstalleerd en gebruikt in overeenstemming met de instructies, kan dit leiden tot schadelijke interferentie van radiocommunicatie. Er is echter geen garantie dat er geen interferentie zal optreden in een bepaalde installatie. Als dit product dat wel doet schadelijke interferentie veroorzaken bij de radio- of televisieontvangst, die kan worden bepaald door het product uit en aan te zetten, wordt de gebruiker aangemoedigd om te proberen Corrigeer de interferentie door een of meer van de volgende maatregelen.

- Heroriënteer of verplaats de ontvangstantenne.
- Vergroot de afstand tussen het product en de ontvanger.
- Sluit het product aan op een stopcontact op een ander circuit dan dat waarop het product is aangesloten. ontvanger is aangesloten.
- Raadpleeg de dealer of een ervaren radio-/tv-technicus voor hulp.

#### CORRECTE VERWIJDERING



Dit product is onderworpen aan de bepalingen van de Europese richtlijn 2012/19/EU. Het symbool met een gekruisde afvalbak doorkruist geeft aan dat het product gescheiden afvalinzameling vereist in de Europese Unie. Dit geldt voor het product en alle accessoires gemarkeerd met dit symbool. Producten die als zodanig gemarkeerd zijn, mogen niet weggegooid met het normale huisvuil, maar moet naar een inzamelpunt worden gebracht voor het recyclen van elektrische en elektronische apparaten.

	Waarschuwing - Om het risico op letsel te verminderen, moet de gebruiker de volgende informatie lezen: gebruiksaanwijzing zorgvuldig doornemen
	Draag hoofdbescherming



**VEVOR<sup>®</sup>**

**TOUGH TOOLS, HALF PRICE**

**Technische ondersteuning en e-garantiecertificaat**

**[www.vevor.com/support](http://www.vevor.com/support)**

# VEVOR®

## TOUGH TOOLS, HALF PRICE

Teknisk support och e-garanticertifikat  
[www.vevor.com/support](http://www.vevor.com/support)

### LASTBIRKRANAR ANVÄNDARHANDBOK

Modell: HXCZDJ-01/ HXCZDJ-02

Vi fortsätter att vara engagerade i att ge dig verktyg till konkurrenskraftiga priser. "Spara hälften", "halva priset" eller andra liknande uttryck som används av oss representerar bara en uppskattning av besparingar du kan dra nytta av att köpa vissa verktyg hos oss jämfört med de stora toppmärkena och betyder inte nödvändigtvis att täcka alla kategorier av verktyg som erbjuds av oss. Du påminns vänligen om att noggrant kontrollera när du gör en beställning hos oss om du faktiskt sparar hälften i jämförelse med de främsta stora varumärkena.

**VEVOR**<sup>®</sup>  
TOUGH TOOLS, HALF PRICE

LASTBIRKRANAR

Modell: HXCZDJ-01/ HXCZDJ-02



Foto för referens

**BEHÖVER HJÄLP? KONTAKTA OSS!**

Har du produktfrågor? Behöver du teknisk support? Kontakta oss gärna:

**Teknisk support och e-garanticertifikat [www.vevor.com/support](http://www.vevor.com/support)**

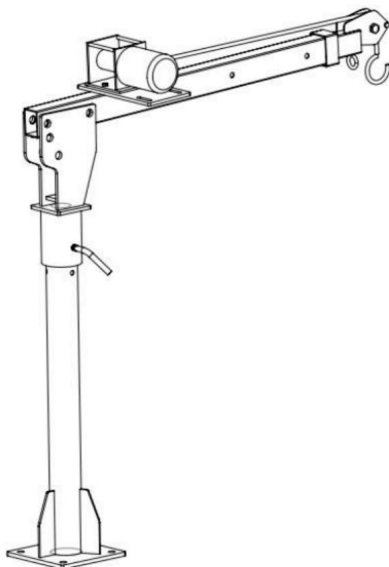
Detta är den ursprungliga instruktionen, läs alla instruktioner noggrant innan du använder den. VEVOR reserverar sig för en tydlig tolkning av vår användarmanual. Utseendet på produkten är beroende av den produkt du fått. Ursäkta oss att vi inte kommer att informera dig igen om det finns någon teknik eller mjukvaruuppdateringar på vår produkt.



1. Läs noga och förstå alla **MONTERING OCH DRIFTINSTRUKTIONER** före användning.
2. Underlåtenhet att följa säkerhetsreglerna och andra grundläggande säkerhetsåtgärder kan leda till allvarliga personskador.

## ALLMÄNNA SÄKERHETSREGLER

1. Överbelasta aldrig.
2. Belastningen är maximal när produktens arm är anpassad till den kortaste. Produktens belastning minskar när armen ökar.
3. Bär alltid ANSI-godkända skyddsglasögon.
4. Bär alltid hörselskydd vid arbete i bullriga miljöer. Långvarig exponering för högintensivt buller kan orsaka hörselnedsättning.
5. Använd säkerhetsutrustning. Skyddsskor, hjälm och arbetshandskar måste användas för tillämpliga förhållanden.
6. Klä dig lämpligt. Bär aldrig löst hår med långt hår och håll hår, kläder och handskar borta från rörliga delar
7. Använd sunt förnuft när du arbetar. Var alert och koncentrera dig när installera och använda denna kran. Arbeta aldrig under påverkan alkohol, droger eller mediciner
8. Håll arbetsområdet rent och väl upplyst under montering och med hjälp av kranen. Håll åskådare och barn borta från arbetsområdet.
9. Denna kran är utformad för att placeras utanför lastbilsflaket, och ansluten till fordonet via mottagarens fäste. Den är portabel och lätt att justera till olika bomlägen för 275, 550 och 1100 lbs. maximal kapacitet. Vänligen modifiera inte kranen eller använd denna produkt för ändamål den var inte designad för.
10. Överskrid aldrig maxvikten på 1 000 pund. bomkapacitet. När fästa lasten på krok med kedja, använd lämpliga kopplingar klassade att hantera belastningen. Kopplingar måste vara helt inkopplade på kroken, med krokens säkerhetsspärr stängd.
11. Lyft aldrig människor eller djur. Håll barn och åskådare borta från

område under och runt den upplyfta lasten. Stanna kvar när du kör kranen fri från området mellan kranen och lasten.

12. Inspektera kranen, Long Ram Jack och kedjan före varje användning och Krok för skador, korrosion och andra tillstånd som kan påverka den här produktens säkra prestanda.

13. Ställ bara upp kranen när pickupen är utanför motorvägen, i en tydlig plats som är borta från mötande trafik.

14. Innan du lyfter last i lastbilsflaket, se till att lastbilens motor är AV med automatlåda i PARK. Fordon med manuell växellåda

ska vara i växel. Blockera alla hjul för ökad säkerhet.

15. Följ alla krav från Department of Transportation (DOT) när använder denna produkt.

16. Notera läget för fordonets avgasrör innan du sätter upp Kran. Brandfarligt gods som lyfts av kranen kan komma i kontakt med fortfarande varma avgasrör och fatta eld.

17. Uppställning av kranen och manövrering av tung last på kranburken vara ansträngande och farlig. Detta bör endast göras av individer som kan fysiskt hantera kraven på dessa uppgifter.

18. Kranen är endast avsedd för lyft, inte för att bära upp laster. Snabbt stödja lasten med lämpliga domkrafter eller motsvarande, om det är omedelbart lastning eller lossning är inte möjlig. Lämna inte en hängande last utan tillsyn.

19. Ta bort kranen från fordonets mottagningsfäste när kranen inte är det i bruk.

20. Var alltid medveten om dynamisk belastning. En överbelastning kan skapas ett kort ögonblick av ett plötsligt ryck eller viktökning, vilket kan resultera i skada på kranen, lasten och/eller personskada.

21. Tänk på att de tidigare diskuterade varningarna inte kan täcka alla möjliga händelser och omständigheter. Det är viktigt att personen ställer in upp, lasta/lossa och använda denna produkt använd sunt förnuft överhuvudtaget gånger.

## **SPARA DESSA INSTRUKTIONER**

## MODELLANDSPARAMETRAR



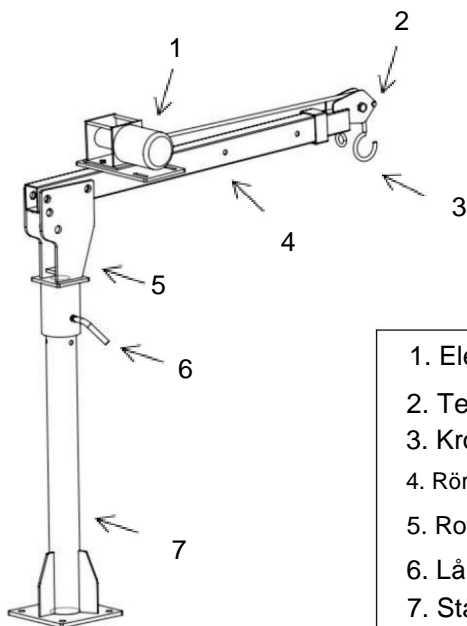

Modell	HXCZDJ-01	HXCZDJ-02
Fästkapacitet	Max. 1100 pund	Max. 2200 pund
Lyfthöjd	110-210 cm	120-215 cm
Elektrisk vinsch	Max.3500lbs DC12V 0,9KW	Max 6000 pund DC12V 1,5KW
Hand vinsch	/	/
Rotationsvinkel	360 grader	360 grader
Material	Pulverlackerad Stål	Pulverlackerad Stål





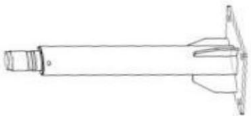
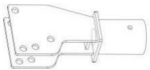
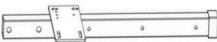

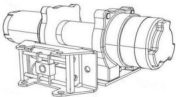
## STRUKTURDIAGRAM

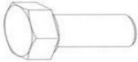
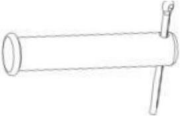

1. Elektrisk vinsch
2. Teleskopbom
3. Krok
4. Rörlig bom
5. Roterande huvud
6. Lång bult
7. Stång

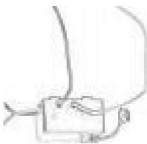
## KOMPONENTER

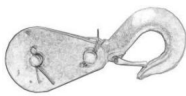
INGA. Namn	Bild	Antal HXCZDJ-01	Antal HXCZDJ-02
1 A		1	1
2 B		1	1
3 C		1	1
4 D		1	1
5	 Elektrisk vansch	1	1
6 F		1	1
7 G		0	0
8 H	 M8	2	2
9	 ý20*90/ý23*150	2	2

10	J	 ÿ12*70/ÿ20*120	1	1
11	K		2	2
12	L	 Fjärrkontroll	/	1
13	M	 Kontrollbox	/	1
14	N	 Kabelansluten styrenhet	/	1
15			1	1
16	P	 Kabelansluten styrenhet	1	/

## MONTERING

Steg 1: Steg 1: Installera den upprättstående stolpen (A) på det stadiga lastbilsgolvet och välj lämpliga bultar och muttrar (G) för låsning enligt olika fordonsmodeller och installationsmetoder. (G måste köpa den själv om du behöver)

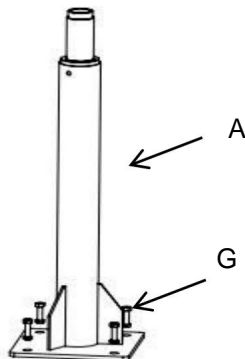

Steg 2: För långsamt det roterande huvudet (B) på den upprättstående stängen; Låsning av den långa skruven kan göra att det roterande huvudet (B) inte roterar.

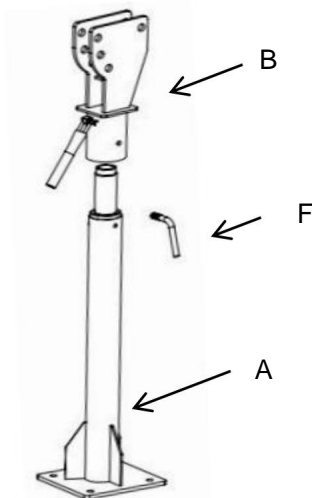

Steg 3: Installera den rörliga bommen (C). Anslut B och C med två stift (I), och stiftändan sitter fast i saxpinnen.

Obs: Det roterande huvudet (B) har tre hål (X1, X2, X3) för justering vinklar.

Den rörliga bommen (C) kan rotera runt O för att justera vinkeln.

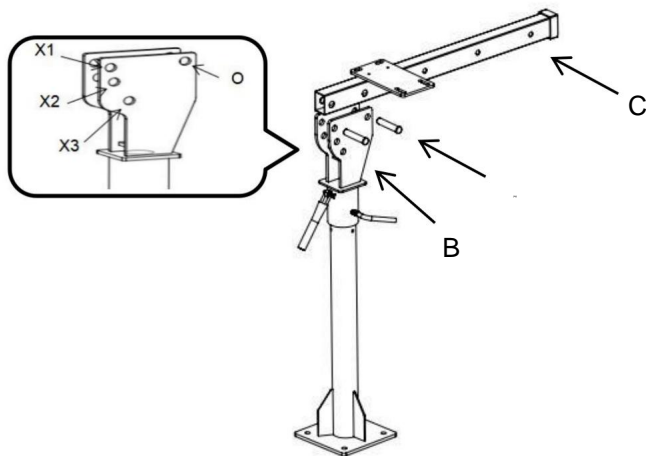

Steg 4: Sätt in den teleskopiska bommen (D) i den rörliga bommen (C), sedan anslut med ett stift (J).

Obs: För D finns det tre olika lastlägen som ska justeras.

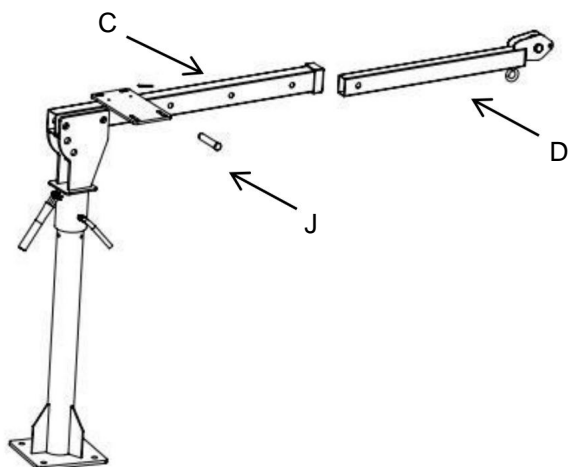

Steg 5: Installera den elektriska vinschen och lås den med bultar och muttrar (H+K).

Ta bort gränsstiftet vid P, dra ut kroken, placera vajern i remskivans spår och sätt tillbaka gränsstiftet (E) ysom visas nedan.

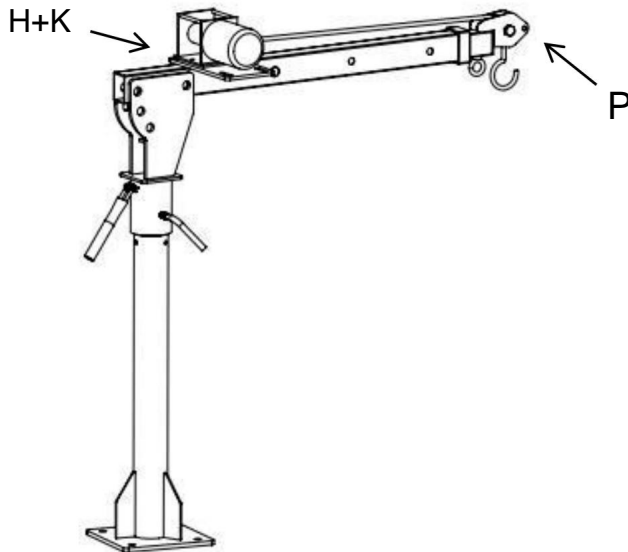

## Elektrisk vinschdrift:

### VARNING:

Den elektriska vinschen är en mycket kraftfull maskin. Om det används på ett osäkert eller felaktigt sätt kan det resultera i egendomsskada eller personskada.

Ansvaret för säker installation och användning av vinschen och förhindrande av person- och egendomsskador vilar ytterst på dig, operatören. Det finns ingen ersättning för att använda gott omdöme och försiktighet vid manövrering av en vinsch.

1. Maximal arbetslastkapacitet är på vajerskiktet närmast trumman. Överbelasta inte. Försök inte längre drag vid tunga belastningar.

Överbelastningar kan skada vinschen och/eller vajern och skapa osäkra driftsförhållanden. För laster över 1/2 nominell kapacitet rekommenderar vi att du använder det valfria remskivan för att dubbellina vajern.

Detta minskar belastningen på vinschen och belastningen på vajern med cirka 50 %.

2. Inspektera stålrep och utrustning ofta. En sliten stålrep med trasiga trådar ska bytas ut omedelbart.

3. Använd kraftiga läderhandskar när du hanterar ställinor. Låt inte vajer glida genom dina händer.

4. Vinscha aldrig med mindre än 5 varv vajer runt vinschtrumman eftersom vajerändfästet kanske INTE tål hela belastningen.

5. Släpp aldrig frispolskopplingen när det är en belastning på vinschen.

6. Maskinera eller svetsa inte någon del av vinschen. Sådana ändringar kan försvaga vinschens strukturella integritet.

7. Anslut inte vinsch till AC110V husström eller 220V elnät som vinsch utbrändhet eller dödlig chock kan uppstå.

8. Tillåt aldrig stötblastningar på vinschen eller vajern.

9. Omkopplarenheten måste hållas fri från smuts och fukt för att säkerställa säker drift.

10. Klä dig ordentligt. Bär inte löst sittande kläder eller smycken. Skyddande, elektriskt icke-ledande kläder och halkfria skor är rekommenderas när du arbetar. Bär restriktivt hårskydd för att innehålla långt hår.

11. Använd aldrig din vinsch för att lyfta eller flytta människor.

12. Vinschen är främst designad för intermittenta applikationer.

13. Håll dig borta från vinschen, vajern och kroken under drift.

14. Låt inte vajern knyta sig, för att inte skada vajern rep.

15. För att dra i vajern, vrid kopplingsvredet moturs för att lossa det och dra sedan ut vajern som du alltid måste lämna kvar minst fem varv av kabeln på spolen för att förhindra att kabeln dras ut ur vinschen.

## **INSTALLATION AV LEDNINGAR**

1) Dra de korta röda och svarta färgkodade ledningarna till motorn.

2) Dra de långa röda och svarta färgkodade ledningarna till batteriet.

3) Anslut den trådbundna styrenheten till kontrollboxen

4) Kontrollera att alla kablar är fria från vassa kanter och klämpunkter.

- 5) Fäst lösa kablar med bindeband eller eltejp.
- 6) Lämna aldrig strömbrytaren inkopplad när vinschen inte används.

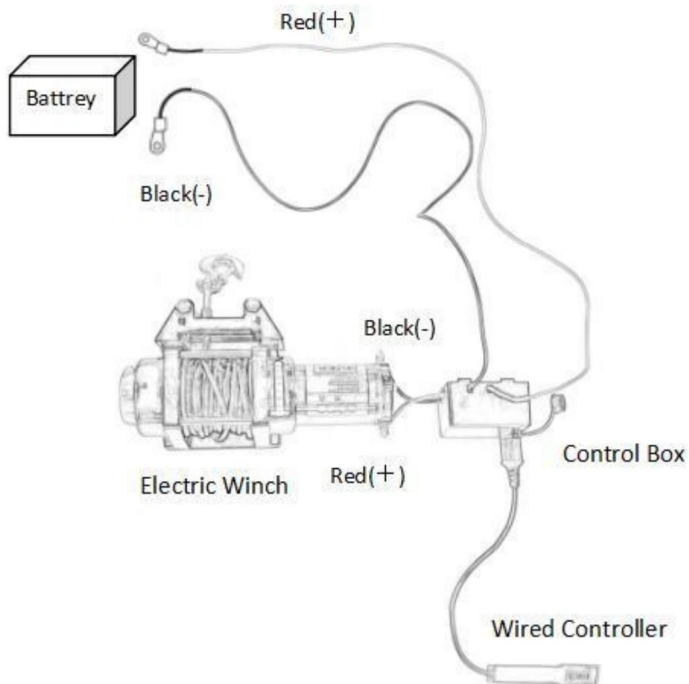

## UNDERHÅLL

1. Kontrollera ofta tillståndet på den lastbilsmonterade kranen.
2. Använd inte den skadade kranen.
3. Se till att alla komponenter är i gott skick. Om kranen eller mottagarens fäste skadas av en olycka eller någon annan typ av skada noteras, bör den bytas ut.
4. Kontrollera att all hårdvara är ordentligt fastsatt på plats.
5. Håll kranen ren och smörj rörliga delar med jämna mellanrum.
6. Om ställinan har blivit sliten eller börjar visa tecken av trådar som går sönder måste den bytas ut innan den används igen.

Symtom	Möjliga orsaker	Korrigerande åtgärd
Motorn går inte på	<ol style="list-style-type: none"> <li>1. Omkopplaren fungerar inte</li> <li>2. Brutna ledningar eller dåliga förbindelse</li> <li>3. Skadad motor</li> </ol>	<ol style="list-style-type: none"> <li>1. Byt ut strömbrytaren</li> <li>2. Kontrollera för dåliga anslutningar</li> <li>3. Byt ut eller reparera motorn</li> </ol>
Motorn går extremt varmt	<ol style="list-style-type: none"> <li>1. Lång drifttid</li> <li>2. Överbelastning</li> <li>3. Skadad motor</li> </ol>	<ol style="list-style-type: none"> <li>1. Låt vinschen svalna med jämna mellanrum.</li> <li>2. Överbelasta inte</li> <li>3. Byt ut eller reparera motorn</li> </ol>
Motorn går, men med otillräcklig ström eller ledning hastighet	<ol style="list-style-type: none"> <li>1. Svagt batteri</li> <li>2. Batteri till vinschvajer för lång</li> <li>3. Dålig batterianslutning</li> <li>4. Skadad motor</li> </ol>	<ol style="list-style-type: none"> <li>1. Ladda eller byt ut batteriet och kontrollera laddningssystem</li> <li>2. Håll vinschen inom det avstånd som tillåts av ledningstrådar</li> <li>3. Kontrollera batteripolerna för korrosion och rengör dem som nödvändig</li> <li>4. Byt ut eller reparera motorn</li> </ol>
Vinschen går bakåt.	<ol style="list-style-type: none"> <li>1. Ledningar omvända</li> <li>2. Batteriet är felaktigt ansluten</li> </ol>	<ol style="list-style-type: none"> <li>1. Kontrollera kablarna</li> <li>2. Kontrollera batterianslutningarna</li> </ol>
Motorn går men trumman snurrar inte	Kopplingen inte inkopplad	Koppla in kopplingen

**FCC-information:**

**WARNING:** Ändringar eller modifieringar som inte uttryckligen godkänts av den part som ansvarar för efterlevnaden kan ogiltigförklara användarens behörighet att använda utrustningen!

Denna enhet uppfyller del 15 av FCC-reglerna. Driften är föremål för följande två villkor: 1) Denna produkt kan orsaka skadliga störningar.

2) Denna produkt måste acceptera alla mottagna störningar, inklusive störningar som kan orsaka oönskad funktion.

**VARNING:** Ändringar eller modifieringar av denna produkt är inte uttryckligen godkända av den part som ansvarar för efterlevnaden kan ogiltigförklara användarens behörighet att använda produkten.

**Obs:** Denna produkt har testats och befunnits följa gränserna för a Klass B digital enhet i enlighet med del 15 av FCC-reglerna. Dessa gränser är utformad för att ge rimligt skydd mot skadlig störning i en bostadsinstallation.

Denna produkt genererar, använder och kan utstråla radiofrekvensenergi, och om inte installerats och används i enlighet med instruktionerna, kan det orsaka skadliga störningar på radiokommunikation. Det finns dock ingen garanti att störningar inte kommer att inträffa i en viss installation. Om denna produkt gör det orsaka skadliga störningar på radio- eller tv-mottagning, vilket kan vara bestäms genom att stänga av och på produkten, uppmanas användaren att försöka korrigerar störningen med en eller flera av följande åtgärder.



- Rikta om eller flytta mottagningsantennen.
- Öka avståndet mellan produkten och mottagaren.
- Anslut produkten till ett uttag på en annan krets än den till vilken mottagaren är ansluten.
- Kontakta återförsäljaren eller en erfaren radio/TV-tekniker för hjälp.

#### KORREKT AVFALLSHANTERING



Denna produkt omfattas av bestämmelserna i det europeiska direktivet 2012/19/EU. Symbolen som visar en soptunna på hjul korsad indikerar att produkten kräver separat sophämtning i

Europeiska unionen. Detta gäller produkten och alla tillbehör märkt med denna symbol. Produkter märkta som sådana kanske inte är det kasseras tillsammans med vanligt hushållsavfall, men måste lämnas till ett insamlingsställe för återvinning av elektriska och elektroniska apparater.

	Varning - För att minska risken för skador måste användaren läsa bruksanvisningen noggrant
	Bär huvudskydd



**VEVOR**<sup>®</sup>  
TOUGH TOOLS, HALF PRICE

Teknisk support och e-garanticertifikat  
[www.vevor.com/support](http://www.vevor.com/support)