

ZOSI
PROFESSIONAL SECURITY MADE EASY

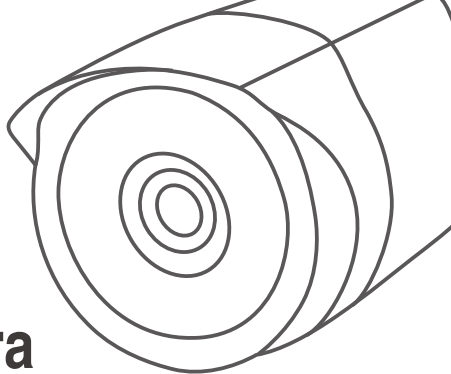

4-in-1 Security Camera

Day/Night

Z18.5.T.1

INSTRUCTION MANUAL

Introduction

Thank you for purchasing this CCTV camera from ZOSI. This camera can operate in almost all light conditions, from bright daylight (provided it's not irradiated directly by the sun) to pitch darkness.

The camera is very sensitive to light and therefore can make use of even a tiny little of light to create an image of what it captured. When it is in low light, this comes out as a black and white image.

In total darkness or near-total darkness environment, the camera uses built-in infrared LEDs to illuminate the area in front of it. This light is invisible to the human eye, although you might notice a faint red glow coming from the front of the camera, which is normal phenomenon.

In day or well-lit environment, the IR Cut Filter feature of the camera can filter out wavelengths of light that is useless to cameras in order to provide a clear color image.

Important note: All jurisdictions have specific laws and regulations relating to the use of cameras. Before using any camera for any purpose, it is the buyer's responsibility to be aware of all applicable laws and

regulations that prohibit or limit the use of cameras. And also buyer must comply with the applicable laws and regulations.

Warning: Modifications not approved by the party responsible for compliance could void user's authority to operate the equipment.

Important safety instructions

- 1) Make sure product is installed correctly and fastened stably.
- 2) Do not operate it if wires and terminals are exposed.

Choosing a Location for this Camera

To get optimal effect from camera, where you install cameras is pivotal. You should consider the distance between the camera and its subject to ensure you obtain a good view of the areas in focus. Also think about the appropriate mounting places (e.g., under the eaves of a roof is a good choice) where it won't be either an easy target for vandals or affected by constant light reflections of moving vehicles (which can cause falsely triggered motion detection). There are numerous factors you should consider when choosing a location to mount your camera, not merely where you want to monitor it.

To mount the camera

Place the camera in the location where you want to mount it, and mark screw holes on its surface to fix the screws. Then, using proper screws for the surface where you prepare to fix the camera. Screw the camera stably into the place.

If you're going to mount camera on a wooden surface, then screw the camera directly to the surface.

If you're going to mount camera on a masonry surface (bricks, concrete or similar) , then you'll need to use the included wall plugs.

Mounting the Camera

The camera can be mounted onto a flat, vertical surface using screws. The surface must have sufficient strength to hold the camera. Materials such as hardwood, brick or masonry are good options. You can mount the camera onto a metal surface, but you'll need to supply your own mounting hardware.

Position the Cables

1. When setting your cable, try to avoid winding it on objects with sharp angles.
2. Don't put your cable close to live electrical wiring. AC electricity will generate radio "noise", which can interfere with camera's signal.
3. All wiring and connectors must be insulated in suitably. Meanwhile, they also should be protected from moisture and sunlight because they are not of weather resistant.

Please note, model shown is for illustration purposes only.

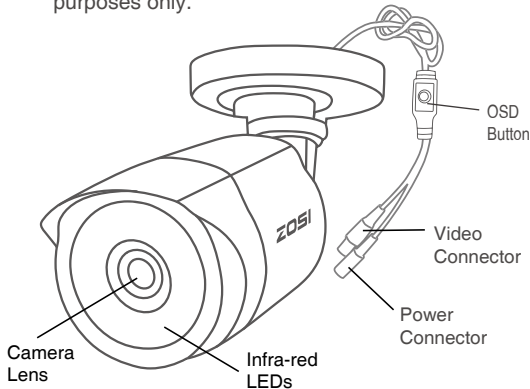

Mounting the Camera

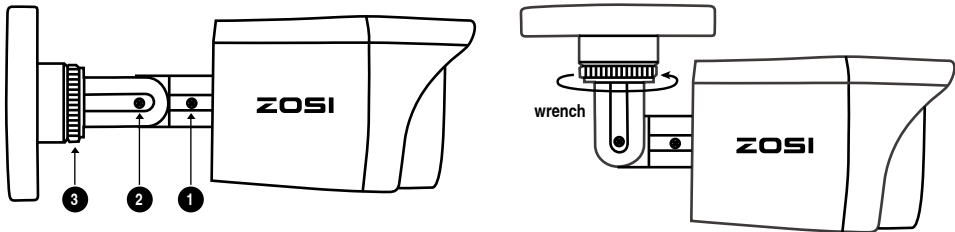

- 1 Using screwdriver to loosen the screw, and then rotate the camera.
- 2 Loosening the screw, and then adjust the elbow joint.
- 3 Attach the neck of the stand with the mounting base, and then rotate the stand by loosening the radial joint locking ring. Once stand in position, tighten the ring again.

Connection Guide

Please note, model shown is for illustration purposes only.

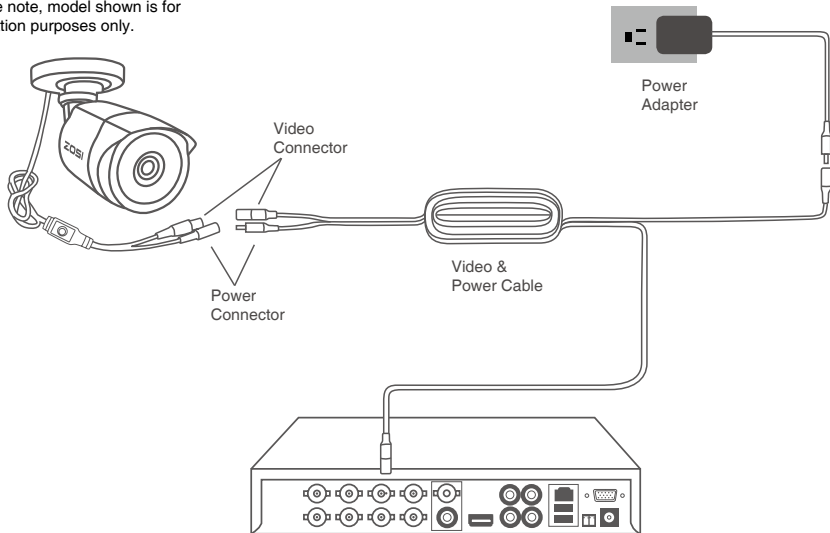

OSD Button

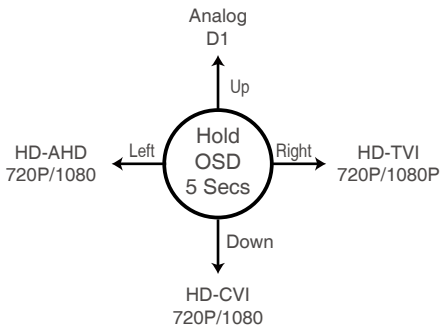
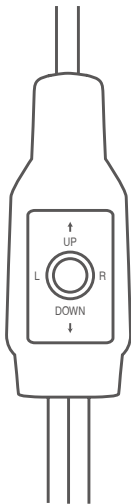

Change camera mode by OSD button when camera power on. Press the button on OSD menu:

Switch to AHD: Press Left button for 5 Seconds

Switch to TVI: Press Right button for 5 Seconds

Switch to CVBS: Press Upward button for 5 Seconds

Switch to CVI: Press Downward button for 5 Seconds

MAIN MENU

FORMAT: ◀ NTSC ▶
VIDEO MODE: ◀ AHD ▶
LANGUAGE: ◀ ENGLISH ▶
MAIN-MENU ⌋

SET UP:

AE ⌋
AWB ⌋
DAY-NIGHT ⌋
VIDEO SETTING ⌋
RESET ⌋
EXIT ⌋
SAVE-EXIT ⌋

AE	Automatic Exposure#
AWB	White Balance#
DAY-NIGHT	#
VIDEO SETTING	#
LANGUAGE	ENGLISH/ 中文
RESET	RESET
EXIT	#
SAVE-EXIT	SAVE&END#

Automatic Exposure

1. BRIGHTNESS

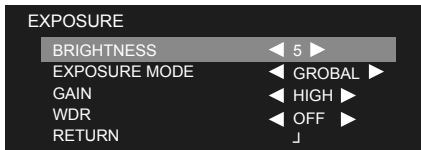

DAY-NIGHT

1. MODE

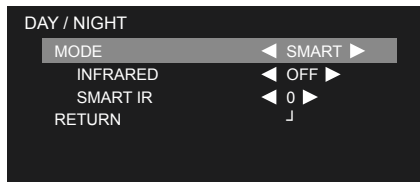

MODE	EXT/AUTO/COLOR/B-W#
------	---------------------

White Balance

1. MODE

ATW	Auto Tracing White Balance#
-----	-----------------------------



2. RETURN RET#

2. INFRARED

3. SMART IR

4. RETURN RET#

VIDEO SETTING

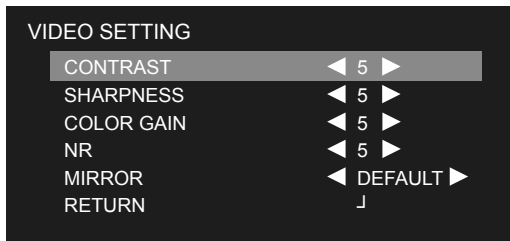

CONTRAST	1-50
SHARPNESS	1-20
COLOR GAIN	1-20
NR	1-15
MIRROR	DEFAULT
RETURN	ON/OFF

Troubleshooting

Q: Video Loss display on my monitor where is supposed to display image?

- A:**
1. Check whether the extension cable (power and video) is securely connected to the camera.
 2. Check whether the video output from the camera is securely connected to the video input channel on the DVR.
 3. Check whether the power from the camera is firmly connected to power supply.
 4. If the camera mode don't match your DVR,there are two methods to adjust it.
 - (1) Press the "Down" button of OSD Joystick for five seconds,if still no picture appear, continue to press "Left","Right","Up" button in sequence, each for five seconds.Until the signal match your DVR.
 - (2) Make sure the camera has same signal with DVR. Use OSD Joystick to switch your camera's mode,and make it corresponding with your DVR's video mode.

Limited Warranty Terms & Conditions

ZOSI Communications warrants this product against defects in workmanship, and all material will be warranted for a period of one year from its original purchase date. You must present your receipt as proof of purchase date for warranty validation. Any unit which proves defective during the stated period will be repaired without charge for components or labor. Replaced at the sole discretion of ZOSI. The end user is responsible for all freight charges when it is necessary to send the product to ZOSI's repair center. The end user is responsible for all shipping costs when shipping product from any country other than the origin country.

The warranty does not cover any incidental, accidental or consequential damages arising from the inability use of this product. End user should take responsibility for any costs associated with the fitting or removal of this product caused by tradesman or other person. This warranty applies to the original purchaser of the product only, and it is forbidden to transfer product to any third party. It will make all warranties voided if there are unauthorized end users or third party modify any component or misuse evidence or abuse the device.

By law some countries do not allow limitations on certain exclusions in this warranty. Where applicable by local laws, regulations and legal rights will take precedence.

Instrucciones

Gracias por elegir ZOSI. Esta cámara puede trabajar en cualquier condición de luz, (siempre que no sea irradiado directamente por el sol), e incluso en la oscuridad.

La cámara es muy sensible a la luz y, por lo tanto, aunque esté en la peor condición de luz le dará imágenes nítidas. Cuando tiene poca luz, sale como una imagen en blanco y negro.

En la cámara hay LEDs infrarrojo incorporados. Cuando la luz está baja los LEDs se encienden automáticamente. Es posible que observe un tenue resplandor rojo proveniente de la parte frontal de la cámara, que es un fenómeno normal.

En el día o en un entorno bien iluminado, la función de filtro de corte IR de la cámara puede filtrar las longitudes de onda de la luz que son inútiles para las cámaras a fin de proporcionar una imagen clara en color.

Atención: Todas las jurisdicciones tienen leyes y regulaciones específicas relacionadas con el uso de cámaras. Antes de utilizar cualquier cámara para cualquier propósito, es responsabilidad del comprador conocer todas

las leyes y normativas aplicables que prohíben o limitan el uso de cámaras. El comprador debe cumplir con las leyes y regulaciones aplicables.

Advertencia: las modificaciones no aprobadas por la parte responsable del cumplimiento pueden anular la autoridad del usuario para operar el equipo.

Instrucciones importantes

- 1) Asegúrese de que el producto esté instalado correctamente y sujeto de manera estable.
- 2) No lo opere si los cables y terminales están expuestos.

Sitio de instalación

Para obtener un efecto ideal, el lugar donde instalas las cámaras es fundamental. Debe considerar la distancia entre la cámara y su sujeto para asegurarse de obtener una buena vista de las áreas en foco. También piense en los lugares de montaje apropiados (por ejemplo, debajo del alero de un techo es una buena opción) donde no será destruido fácilmente por vándalos o se verá afectado por reflejos de luz constantes de vehículos en movimiento (que pueden provocar una detección de movimiento falsamente desencadenada) Hay numerosos factores debe considerar al elegir una ubicación para montar su cámara.

Para instalar la cámara

Coloque la cámara en la ubicación donde desea montarla y marque los orificios de los tornillos en su superficie para fijar los tornillos. Luego, use los tornillos adecuados para la superficie donde se prepara para fijar la cámara. Atornille la cámara de manera estable en el lugar.

Si vas a montar la cámara en una superficie de madera, atornilla la cámara directamente a la superficie. Si vas a montar la cámara en una superficie de mampostería (ladrillos, concreto o similar), entonces necesitarás usar los tacos de pared incluidos.

Instalar la cámara

La cámara puede montarse en una superficie plana y vertical con tornillos. La superficie debe tener suficiente fuerza para sostener la cámara. Materiales como madera dura, ladrillo o mampostería son buenas opciones. Puede montar la cámara sobre una superficie de metal, pero deberá suministrar su propio hardware de montaje.

el cableado

1. Al configurar el cable, intente evitar enrollarlo en objetos con ángulos agudos.
2. No acerque su cable al cableado eléctrico vivo. La electricidad de AC generará "ruido" de radio, lo que puede interferir con la señal de la cámara.
3. Todo el cableado y los conectores deben estar aislados de manera adecuada. Mientras tanto, también deben estar protegidos de la humedad y la luz solar porque no son impermeables.

El modelo siguiente se muestra sólo como un ejemplar

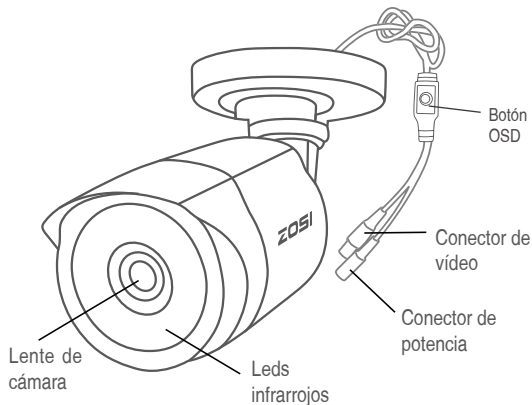

Instalar la cámara

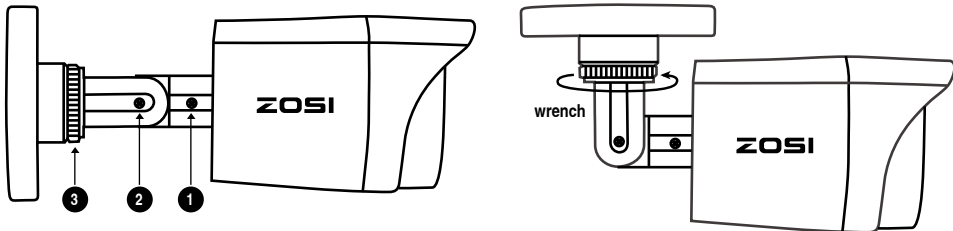

- 1 Gire la cámara aflojando el tornillo con el destornillador.
- 2 Ajuste la articulación del codo aflojando el tornillo.
- 3 El cuello del soporte está unido a la base de montaje, gire el soporte aflojando el anillo de bloqueo. Una vez en posición, vuelva a apretar el anillo.

Guía de conexión

Ojo: el modelo presentado sólo sirve como ejemplo.

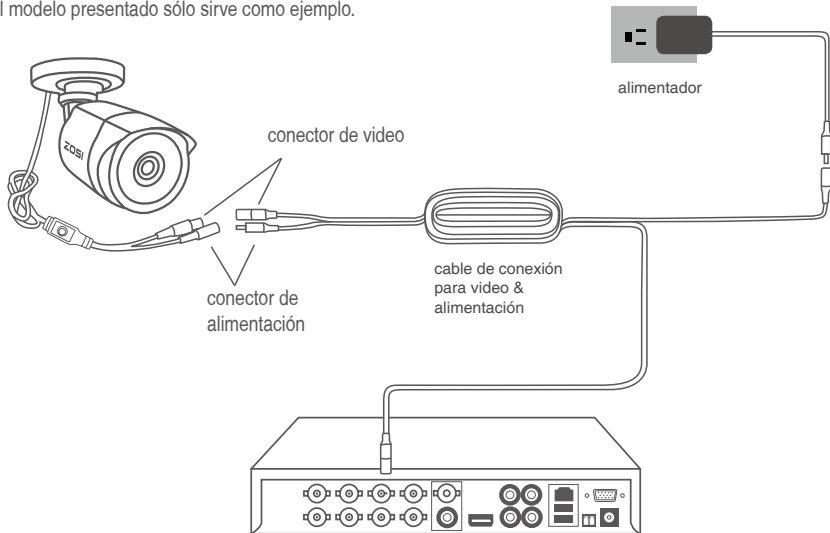

Botón de OSD

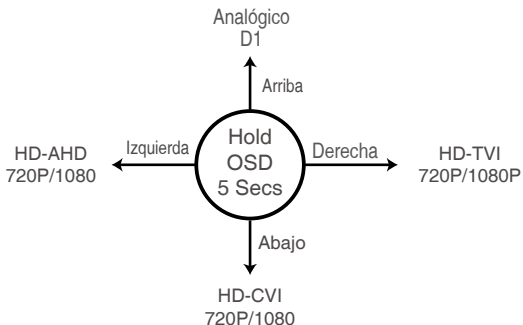
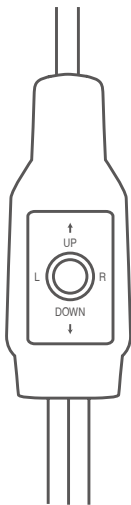

Puede cambiar el modo de cámara presionando el botón de OSD.

El botón de OSD sirve para cambiar el modo de cámara:

Cambiar a AHD: presione el botón de izquierda por 5 segundos

Cambiar a TVI: presione el botón de Derecha por 5 segundos

Cambiar a CVBS: presione el botón de Arriba por 5 segundos

Cambiar a CVI: presione el botón de Abajo por 5 segundos

Menú principal

FORMAT: ◀ NTSC ▶
VIDEO MODE: ◀ AHD ▶
LANGUAGE: ◀ ENGLISH ▶
MAIN-MENU J

SET UP:

AE J
AWB J
DAY-NIGHT J
VIDEO SETTING J
RESET J
EXIT
SAVE-EXIT J

AE	Automatic Exposure#
AWB	White Balance#
DAY-NIGHT	#
VIDEO SETTING	#
LANGUAGE	ENGLISH/ 中文
RESET	RESET
EXIT	#
SAVE-EXIT	SAVE&END#

Exposición automática

1. BRIGHTNESS

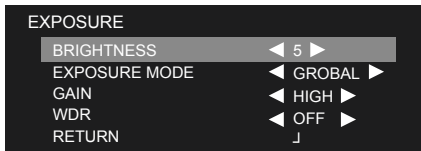

Día-Noche

1. MODE

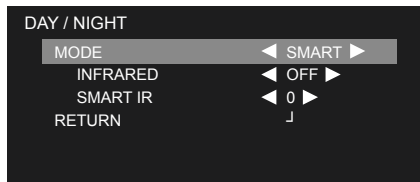

MODE	EXT/AUTO/COLOR/B-W#
------	---------------------

Balance de Blancos

1. MODE

ATW	Auto Tracing White Balance#
-----	-----------------------------



2. RETURN RET#

2. INFRARED

3. SMART IR

4. RETURN RET#

Configuración de vídeo

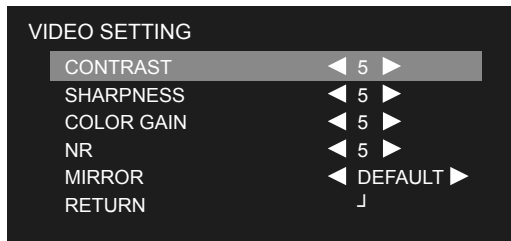

CONTRAST	1-50
SHARPNESS	1-20
COLOR GAIN	1-20
NR	1-15
MIRROR	DEFAULT
RETURN	ON/OFF

Preguntas frecuentes

Q: Se muestra "Pérdida de vídeo" en la pantalla cuando la cámara está conectada con el DVR.

- A:**
1. Compruebe si el cable de conexión (alimentación y vídeo) está conectado correctamente con la cámara.
 2. Compruebe si la cámara está conectada correctamente al puerto de salida de video del DVR
 3. Compruebe si la cámara está conectada a la fuente de alimentación.
 4. Si el modo de cámara no es compatible con el modo del DVR, hay dos maneras de configurarlo.
 - 1). Presione cada botón (arriba/abajo/izquierda/derecha) por 5 segundos hasta que salgan imágenes
 - 2). Asegúrese de que la cámara tenga la misma señal con DVR. Usar el control de OSD para cambiar el modo de la cámara hasta que sea compatible con el modo del DVR.

Términos y condiciones de la garantía

Todos los productos de ZOSI, antes de ser enviados, son examinados y de buena calidad. Haremos todo lo posible para evitar cualquier problema de la calidad. Garantizamos este producto contra defectos en los materiales o en la mano de obra al momento de su fabricación durante un período de un año desde la fecha de compra inicial. Debe presentar el recibo o la factura como comprobante de la fecha de compra para la validación de la garantía. Si se descubre algún defecto durante el período de garantía limitada, repararemos o reemplazaremos su producto sin ningún costo para usted.

El usuario final es responsable de todos los gastos de transporte para enviar los productos a nuestro centro de reparación. La garantía no cubre daños accidentales, circunstanciales o que resulten del uso incorrecto. Cualquier costo asociado con la adaptación o remoción de este producto por parte de un vendedor o de otra persona, o cualquier costo asociado con el uso del mismo son responsabilidad del usuario final. Esta garantía aplica exclusivamente al comprador original del producto, y no es transferible a terceros.

Para los productos de los consumidores, algunos estados o países no aceptan un límite sobre el tiempo de duración de las garantías implícitas o sobre la exclusión o límite de los daños incidentales o derivados, en tales estados o países existen algunas exclusiones o límites de estos términos y condiciones.

Einführung

Vielen Dank für Ihren Kauf dieser ZOSI Überwachungskamera, einer leistungsstarken Kamera für Innen- und Außeneinsatz. Diese Kamera kann in fast alle Beleuchtungssituationen einsetzen, von hellem Tageslicht (Vermeidung von direkter Richtung an die Sonne) bis Finsternis.

Die Kamera ist lichtempfindlich und kann durch eine kleine Beleuchtung klare Farbbilder liefern. In der Dunkelheit wird die Kamera auf Nachtmodus umschalten und liefert Schwarz-Weiß Bilder.

Die eingebauten IR LEDs werden bei ungenügender Leuchtung automatisch einschalten, um die Areale vor sich zu beleuchten. Diese LEDs sind rotlich schwach sichtbar bei näherer Beobachtung.

Der integrierter IR-Cut wechselt sich automatisch nach den Lichtverhältnissen. Um Tageszeit oder genügende Leuchtung schaltet es auf IR-Blockierenden Filter um (Sie hören einen "Ticken") und ermöglicht die Liveansicht von farbtreuen Bildern.

Wichtig: Bitte benutzen Sie die Kamera gesetzmäßig. Jeder Gerichtsbezirk hat besondere Gesetze und Regelungen für die Verwendung von Überwachungsprodukten. Der Käufer soll sich die Gültigkeit erkundigen.

Warnung: Änderungen, die nicht von der für die Konformität verantwortlichen Partei genehmigt wurden, können die Berechtigung des Benutzers zum Betrieb des Geräts aufheben.

Sicherheitshinweise:

1. Versichern Sie dass das Gerät richtig und stabil installiert.
2. Betreiben Sie es nicht, wenn die Kabel und Anschlüsse frei liegen.

Installationsstandort

Um optimale Videoansicht von der Kamera zu bekommen, ist die Installationsstadort wichtig. Sie sollten den Abstand zwischen der Kamera und ihrem Motiv berücksichtigen, um eine gute Sicht auf die scharfgestellten Bereiche zu erhalten. Bedenken Sie auch, dass geeignete Montageorte (z. B. unter der Dachtraufe) eine gute Wahl ist, wenn Vandalen oder konstante Lichtreflexe sich bewogender Fahrzeuge (die eine falsch ausgelöste Bewegungserkennung verursachen können) nicht verursacht sind. Es gibt viele Faktoren, die Sie berücksichtigen sollten.

Installation

Halten Sie die mit Löchern versehene Platte an die Oberfläche des ausgewählten Montageorts und übertragen Sie mit einem Stift die Bohrungen auf die Oberfläche.

Wenn die Oberfläche aus Holz ist, können Sie die Kamera mit Schrauben direkt installieren.

Wenn die Oberfläche aus Stein oder Beton ist, bitte benutzen Sie die beiliegenden Dübel.

Installation der Kamera

Die Kamera ist installierbar an einer flache, vertikale Oberfläche mit Schrauben. Die Oberfläche muss ausreichende Stärke um die Kamera zu halten. Material wie Laubholz, Beton sind gute Auswahl. Die Installation auf einem Metall ist auch möglich, dafür sollen Sie die Installationshardware selbst versorgen.

Die Verdrahtung

1. Vermeiden Sie die Verkrümmung der Kabels bei Verlegung.
2. Legen Sie die Kabels nicht neben der elektronischen Geräten, da es die Signalübertragung stört.
3. Alle Kabel und Stecker müssen gut geschützt werden gegen Flüssigkeit oder Sonnenlicht. Denn sie sind nicht wasserdicht oder wetterfest.

Hinweis: Der angezeigte Modell ist nur zur Illustration.

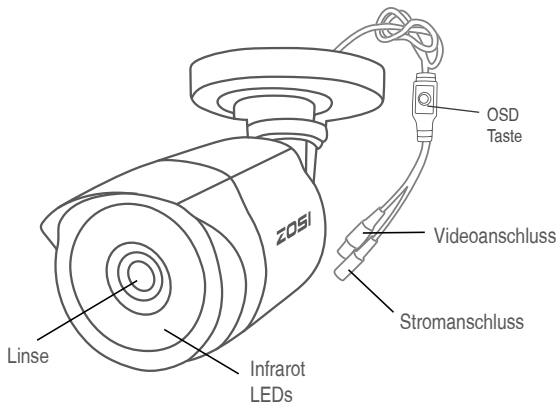

Installation der Kamera

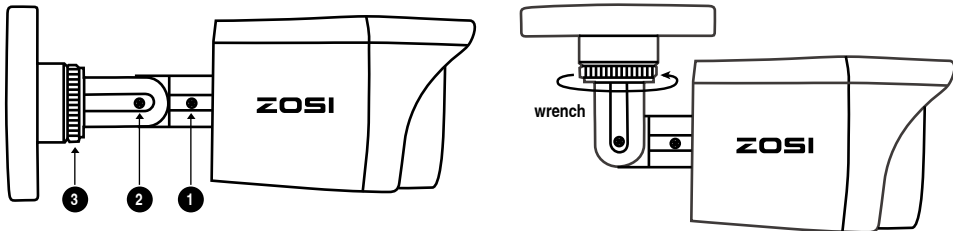

- 1 Lösen Sie die Schraube mit einem Schraubendreher, um die Kamera zu adjustieren.
- 2 Lösen Sie die Schraube, um die Halterung zu adjustieren.
- 3 Drehen Sie den Ring zu der Platte, um beste Position für die Kamera zu bestimmen. Dann schrauben Sie den Ring fest.

Verbindungsanleitung

Hinweis: Der angezeigte Modell ist nur zur Illustration.

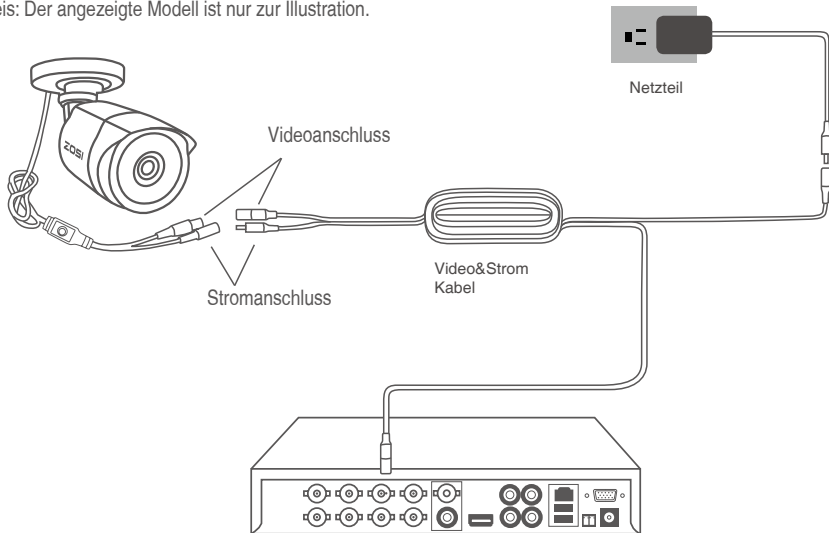

OSD Taste

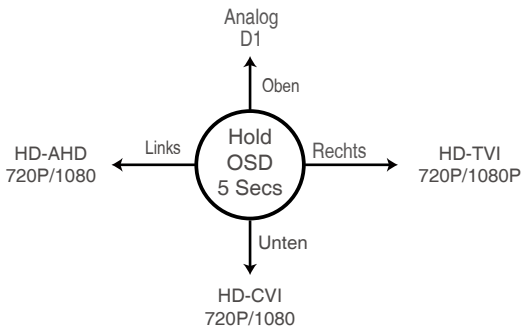
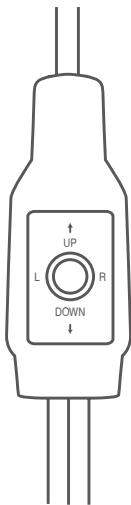

Ändern Sie den Kameramodus über die OSD-Taste wenn die Kamera eingeschaltet wird. Drücken Sie die Taste im OSD-Menü:

Zu AHD wechseln: Drücken Sie die linke Taste für 5 Sekunden

Zu TVI wechseln: Drücken Sie die rechte Taste für 5 Sekunden

Zu CVBS wechseln: Drücken Sie die obere Taste für 5 Sekunden

Zu CVI wechseln: Drücken Sie die hintere für 5 Sekunden

Hauptmenü

FORMAT: ◀ NTSC ▶
VIDEO MODE: ◀ AHD ▶
LANGUAGE: ◀ ENGLISH ▶
MAIN-MENU ┆

SET UP:

AE ┆
AWB ┆
DAY-NIGHT ┆
VIDEO SETTING ┆
RESET ┆
EXIT ┆
SAVE-EXIT ┆

AE	Automatic Exposure#
AWB	White Balance#
DAY-NIGHT	#
VIDEO SETTING	#
LANGUAGE	ENGLISH/ 中文
RESET	RESET
EXIT	#
SAVE-EXIT	SAVE&END#

Automatische Belichtung

1. BRIGHTNESS

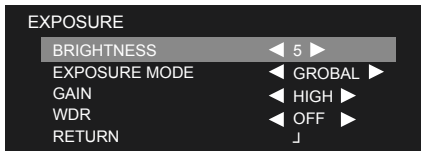

TAG-NACHT

1. MODE

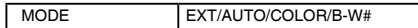
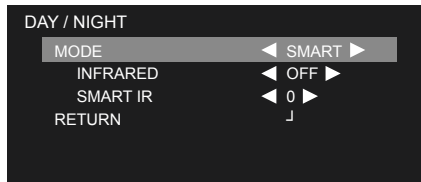

Weißabgleich

1. MODE

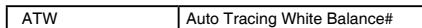

2. RETURN RET#

2. INFRARED

3. SMART IR

4. RETURN RET#

Videoeinstellungen

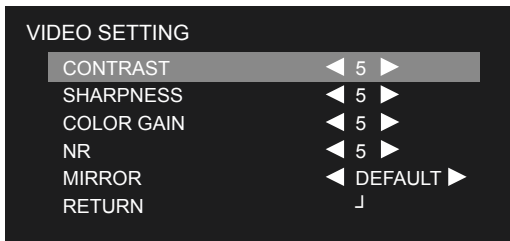

CONTRAST	1-50
SHARPNESS	1-20
COLOR GAIN	1-20
NR	1-15
MIRROR	DEFAULT
RETURN	ON/OFF

Fehlersuche

Q: Es zeigt „Video Verlust“ auf dem Bildschirm wo Bild angezeigt werden soll?

- A:**
1. Überprüfen Sie ob das Strom Video Verlängerungskabel richtig mit der Kamera verbunden wird.
 2. Überprüfen Sie ob der Videoausgang der Kamera richtig an den Videoeingang des DVRs verbunden wird.
 3. Überprüfen Sie ob der Stromanschluss der Kamera fest mit dem Netzteil verbunden wird.
 4. Wenn der Kameramodus nicht mit Ihrem DVR übereinstimmt, können Sie den Modus auf zwei Arten einstellen.
 - 1). Drücken Sie die "Down"-Taste des OSD-Joysticks für fünf Sekunden. Wenn immer noch kein Bild erscheint, drücken Sie nacheinander die Tasten "Links", "Rechts" und "UP" für jeweils fünf Sekunden DVR.
 - 2). Stellen Sie sicher, dass die Kamera das gleiche Signal wie der DVR hat. Verwenden Sie den OSD-Joystick, um den Kameramodus zu wechseln und ihn dem Videomodus Ihres DVRs anzupassen.

Q: Es zeigt nur ein heller Fleck auf dem Bildschirm und kein Bild von der Kamera in der Nacht.

- A:** Es mag von Rückstrahlung im Nachtsicht Modus verursacht, wenn die Kamera an ein Fenster richtet. In der Nacht reflektiert ein flache Oberfläche (Glass, Wasser, Spinnweb, Keramik usw.) das Licht der Infrarot LEDs und stört die Kamera völlig. Wenn Sie außen überwachen, installieren Sie die Kamera draußen. Wir machen die Kamera wetterfest deswegen.

Q: Ich kann das Verlängerungskabel nicht mit meinem TV verbinden?

- A:** Das Verlängerungskabel ist mit BNC Anschluss aber die meisten TV oder Monitoren verfügen über RCA Anschluss. Daner sollen Sie einen BNC zu RCA Adapter benutzen.

Garantiebedingungen

ZOSI Gruppe garantiert, dass das gekaufte Produkt frei von Material- und Montagefehlern für einen Zeitraum von 12 Monaten ab Kaufdatum ist. Die Garantie wird nur dem Erstkäufer (Käufer) gewährt und kann nicht übertragen werden. Verkäufe an dritte werden von dieser Garantie nicht gedeckt. Garantieansprüche werden nur angenommen, wenn ein gültiger Kaufnachweis erbracht wird. Der Anspruch des Käufers besteht in der Reparatur oder dem Tausch im Rahmen dieser Garantie. Jede ausgewiesene Defekt wird repariert und der Käufer braucht keine Reparatur- oder Ersatzteilkosten zu zahlen. Die entstandenen Kosten zur Sendung des Produkts an ZOSI Reparaturzentrum werden von dem Käufer zu zahlen.

Die Garantie schließt kosmetische Defekte oder Defekte, hervorgerufen durch höhere Gewalt, falsche Behandlung des Produktes, falscher Einsatz des Produktes, kommerziellen Einsatz oder Modifikationen irgendwelcher Art, Reparaturversuche die nicht von ZOSI ausgeführt wurden aus. ZOSI behält sich vor, alle eingesetzten Komponenten zu prüfen, die in den Garantiefall einbezogen werden können.

Nach dem Gesetz erlauben einige Länder keine Einschränkungen bestimmter Ausschlüsse in dieser Garantie. Soweit dies durch örtliche Gesetze, Vorschriften und gesetzliche Rechte möglich ist, haben diese Vorränge.

Introduction

Merci d'avoir acheté cette caméra de surveillance de ZOSI. Cette caméra peut fonctionner dans presque toutes les conditions de luminosité, de la lumière du jour (à condition qu'elle ne soit pas directement irradiée par le soleil) à l'obscurité totale.

La caméra est très sensible à la lumière et peut donc être utilisée dans même un tout petit peu de lumière pour créer une image de ce qu'elle a capturé. Quand il est en basse lumière, cela apparaît comme une image en noir et blanc.

Dans l'obscurité totale ou dans un environnement de quasi-obscurité totale, la caméra utilise des LEDs infrarouges intégrées pour éclairer la zone en face de lui. Cette lumière est invisible pour l'œil humain, bien que vous puissiez remarquer une faible lueur rouge provenant de l'avant de la caméra, ce qui est un phénomène normal.

Dans un environnement bien éclairé, la fonction IR Cut Filtreur de la caméra peut filtrer les longueurs d'onde de la lumière inutiles aux caméras afin de fournir une image couleur claire.

Note importante: Toutes les juridictions ont des lois et règlements spécifiques relatifs à l'utilisation des

caméras. Avant d'utiliser cette caméra à quelque fin que ce soit, il est de la responsabilité de l'acheteur d'être conscient de toutes les lois et réglementations applicables qui interdisent ou limitent l'utilisation de caméras. Et l'acheteur doit également se conformer aux lois et règlements applicables.

Avertissement: Les modifications non approuvées par la partie responsable de la conformité peuvent annuler l'autorité de l'utilisateur à utiliser l'équipement.

Conseils de sécurité importantes

- 1) Assurez-vous que le produit est installé correctement et fixé de manière stable.
- 2) Ne l'utilisez pas si les fils et les bornes sont exposés.

Choisissez un emplacement pour cette caméra

Pour obtenir un effet optimal de la caméra, l'installation des caméras est essentielle. Vous devriez considérer la distance entre la caméra et son sujet pour vous assurer d'obtenir une bonne vision des zones ciblées. Pensez aussi aux endroits de montage appropriés (Par exemple, sous les avant-toits d'un toit est un bon choix) où il ne sera pas une cible facile pour les vandales ou affecté par les réflexions constantes de la lumière des véhicules en mouvement (ce qui peut provoquer une détection de mouvement faussement déclenchée). Il existe de nombreux facteurs à prendre en compte lors du choix d'un emplacement pour monter votre caméra, et pas seulement là où vous voulez le surveiller.

Pour monter la caméra

Placez la caméra à l'endroit où vous souhaitez la monter et marquez les trous de vis sur sa surface pour fixer les vis. Puis, en utilisant les vis appropriées pour la surface où vous vous préparez à fixer la caméra. Vissez la caméra de manière stable dans l'endroit.

Si vous montez la caméra sur une surface en bois, vissez la caméra directement sur la surface.

Si vous montez une caméra sur une surface de maçonnerie (briques, béton ou similaire), vous devrez utiliser les chevilles fournies.

Montez la caméra

La caméra peut être montée sur une surface plane et verticale à l'aide de vis. La surface doit avoir une force suffisante pour maintenir la caméra. Des matériaux tels que le bois dur, la brique ou la maçonnerie sont de bonnes options. Vous pouvez monter la caméra sur une surface métallique, mais vous devrez fournir votre propre matériel de montage.

Positionnez les câbles

1. Lors du réglage du câble, évitez de l'enrouler sur des objets à angles vifs.
2. Ne placez pas votre câble à proximité d'un câblage électrique sous tension. L'électricité AC génère du «bruit» radio, ce qui peut interférer avec le signal de la caméra.
3. Tout le câblage et les connecteurs doivent être isolés de manière appropriée. En attendant, ils devraient également être protégés contre l'humidité et la lumière du soleil, car ils ne sont pas résistants aux intempéries.

Veuillez noter, le modèle montré est à des fins d'illustration uniquement.

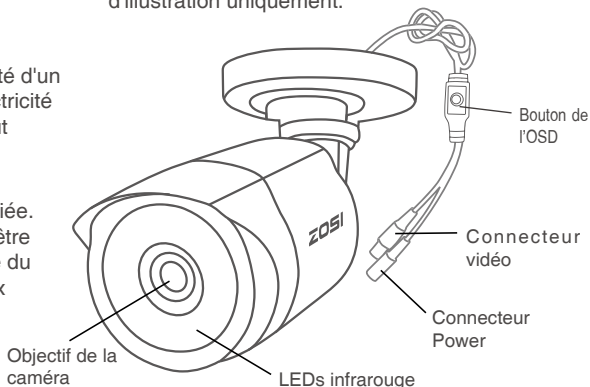

Montez la caméra

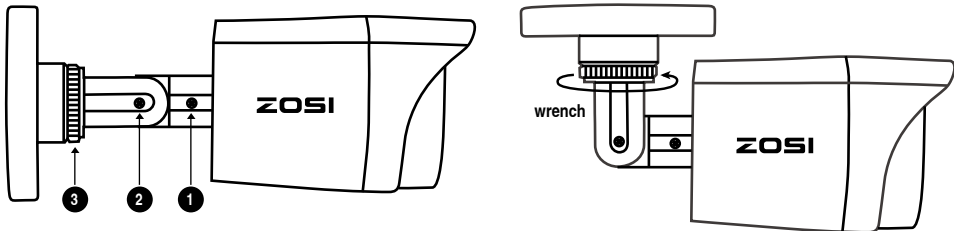

- 1 Utilisez un tournevis pour desserrer la vis, puis faites pivoter la caméra.
- 2 Desserrez la vis, puis ajuster l'articulation du coude.
- 3 Fixez le col du support avec la base de montage, puis faites tourner le support en desserrant la bague de verrouillage du joint radial. Une fois en position, resserrez la bague.

Guide de connexion

Veuillez noter, le modèle montré est à des fins d'illustration uniquement.

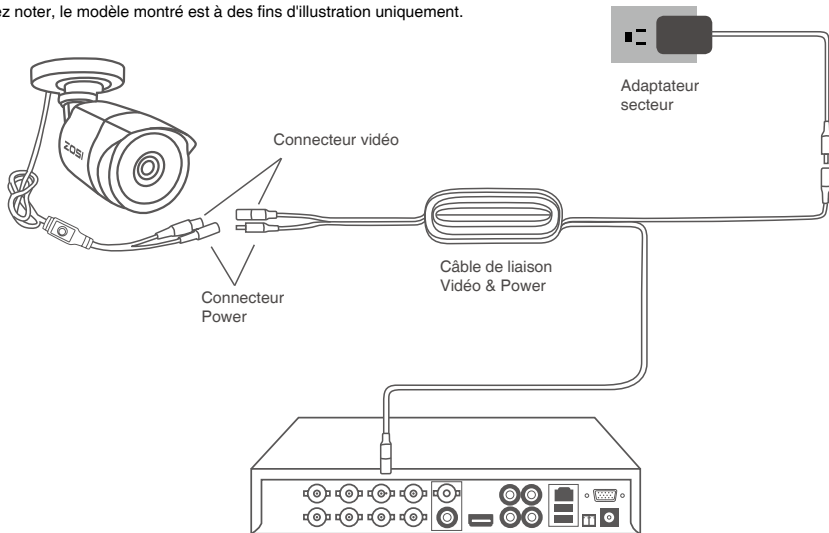

Bouton de l'OSD

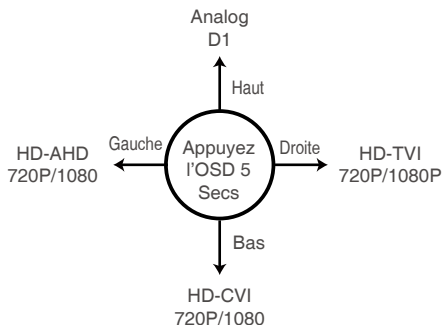
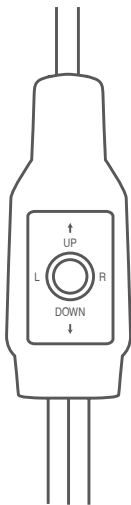

Changez le mode de la caméra par le bouton OSD lorsque la caméra est allumée. Appuyez sur le bouton dans le menu OSD:

assez à AHD: Appuyez sur le bouton gauche pendant 5 secondes

Passez à TVI: Appuyez sur le bouton droit pendant 5 secondes

Passez à CVBS: Appuyez sur le bouton Upward pendant 5 secondes

Passez en CVI: Appuyez sur le bouton vers le bas pendant 5 secondes

MAIN MENU

FORMAT: ◀ NTSC ▶
VIDEO MODE: ◀ AHD ▶
LANGUAGE: ◀ ENGLISH ▶
MAIN-MENU ⌋

SET UP:

AE ⌋
AWB ⌋
DAY-NIGHT ⌋
VIDEO SETTING ⌋
RESET ⌋
EXIT ⌋
SAVE-EXIT ⌋

AE	Automatic Exposure#
AWB	White Balance#
DAY-NIGHT	#
VIDEO SETTING	#
LANGUAGE	ENGLISH/ 中文
RESET	RESET
EXIT	#
SAVE-EXIT	SAVE&END#

Automatic Exposure

1. BRIGHTNESS

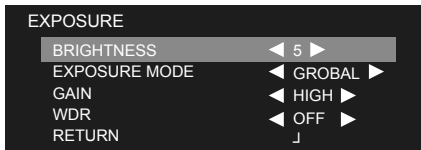

DAY-NIGHT

1. MODE

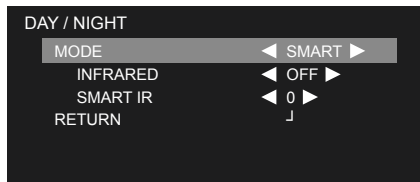

MODE	EXT/AUTO/COLOR/B-W#
------	---------------------

White Balance

1. MODE

ATW	Auto Tracing White Balance#
-----	-----------------------------



2. RETURN RET#

2. INFRARED

3. SMART IR

4. RETURN RET#

VIDEO SETTING



CONTRAST	1-50
SHARPNESS	1-20
COLOR GAIN	1-20
NR	1-15
MIRROR	DEFAULT
RETURN	ON/OFF

Q: L'affichage de perte de vidéo sur mon moniteur où est censé afficher l'image?

- R:**
1. Vérifiez si le câble d'extension (alimentation et vidéo) est correctement connecté à la caméra.
 2. Vérifiez si la sortie vidéo de la caméra est correctement connectée au canal d'entrée vidéo sur le DVR.
 3. Vérifiez si l'alimentation de la caméra est fermement connectée à l'alimentation.
 4. Si le mode de la caméra ne correspond pas à votre DVR, il existe deux méthodes pour l'ajuster.
 5. Appuyez sur le bouton "Bas" du menu OSD pendant 5 secondes, si aucune image n'apparaît, continuez à appuyer sur les boutons "Gauche", "Droite", "Haut", chacun pendant 5 secondes.
 6. Jusqu'à ce que le signal corresponde à votre DVR.
- Assurez-vous que la caméra a le même signal avec le DVR. Utilisez le joystick OSD pour changer le mode de votre caméra et le faire correspondre avec le mode vidéo de votre DVR.

Conditions générales de garantie limitée

ZOSI Communications garantit ce produit contre les défauts de fabrication, et tout le matériel sera garanti pour une période d'un an à compter de la date d'achat initiale. Vous devez présenter votre reçu comme preuve de date d'achat pour la validation de la garantie. Toute unité qui s'avère défectueuse pendant la période indiquée sera réparée sans frais pour les composants ou la main-d'œuvre. Remplacé à la seule discrétion de ZOSI. L'utilisateur final est responsable de tous les frais de transport lorsqu'il est nécessaire d'envoyer le produit au centre de réparation de ZOSI. L'utilisateur final est responsable de tous les frais d'expédition lors de l'expédition du produit depuis n'importe quel pays autre que le pays d'origine.

La garantie ne couvre pas les dommages accidentels, accidentels ou consécutifs résultant de l'incapacité d'utilisation de ce produit. L'utilisateur final doit assumer la responsabilité de tous les coûts associés à l'installation ou au retrait de ce produit causés par un commerçant ou une autre personne. Cette garantie s'applique uniquement à l'acheteur original du produit, et il est interdit de transférer le produit à un tiers. Il rendra toutes les garanties annulées s'il y a des utilisateurs finaux non autorisés ou si des tiers modifient un élément ou en abusent ou en abusent.

Selon la loi, certains pays n'autorisent pas les limitations sur certaines exclusions de cette garantie. Le cas échéant, les lois, règlements et droits légaux locaux auront préséance.

Предисловие

Спасибо за приобретение камеры ZOSI. Это камера может работать в любых условиях освещенности, как днем (при условии, что он не облучается непосредственно солнцем) до темноты.

Это камера очень чувствительна к свету и поэтому может предоставляет четкую картинку даже в условиях недостаточной освещенности,. Ночью изображение с камеры становится черно-белым.

В темноте камера использует встроенные инфракрасные светодиоды для освещения зоны перед ней. Эти свет невидим глазами людей, хотя вы сможете заметить слабое красное свечение спереди камеры, это нормально.

Днём или при хорошем искусственном освещении ИК-фильтры камеры подстраиваются так, чтобы обеспечить максимально четкое изображение.

Важное примечание: Разные страны имеют конкретные законы и правила, касающиеся использования камер. Перед использованием камерами для любой цели, покупатель обязан ознакомиться с соответствующими законами и правилами, которые запрещают или ограничивают использование камер.

Предупреждение: Любые модификации оборудования не одобрены стороной, отвечающей за гарантийные обязательства. Гарантия может быть признана недействительной а право использовать оборудование отозвано.

Важная инструкция безопасности

- 1) Убедитесь что оборудование хорошо закреплено.
- 2) Запрещено использовать в случае повреждений оплетки кабелей или защитных кожухов оборудования.

Выбор места расположения камеры

Чтобы получили оптимальное изображение из вашей камеры, ее место расположения крайне важно. Рассчитайте дистанцию между местами установки камер для обеспечения максимально возможного покрытия. Найдите подходящие места (например: под карнизом крыши, это хороший выбор), где камеру сложно будет обнаружить или вывести из строя, постарайтесь чтобы в дневное время прямые солнечные лучи не попадали в объектив камеры, а в ночное время искусственные источники света (например фонари уличного освещения или фары проезжающих автомобилей) не были направлены в объектив камеры. На выбор расположения камеры влияет множество факторов, которые вам необходимо продумать.

Чтобы установить камеру

Поставьте камеру в выбранное место и промаркируйте места для винтов. Потом используйте винты для того, чтобы привинтить камеру.

Если вы хотите поставить камеру на деревянную поверхность, тогда прямо закрепите камеру на поверхности винтами.

Если вы хотели поставить на каменную поверхность (кирпич, бетон), тогда вам надо использовать специальные проставки.

Mounting the Camera

Камера может быть установлена на плоскую вертикальную поверхность с помощью винтов. Поверхность должна быть достаточно прочной для удержания камеры (например деревянная, кирпичная или бетонная поверхность). Вы можете установить камеру на и на металлической поверхности, но в комплект оборудования не входят элементы монтажа для таких поверхностей).

Расположение кабелей

1. Не сгибайте кабели под острым углом;
2. Не проводите кабели близко к высоковольтным проводам во избежание генерации «шума» и помех в видеосигнале из-за переменного тока в высоковольтном проводе;
3. Все провода и разъемы обязательно должны быть заизолированы и защищены от влаги и прямых солнечных лучей.

Обратите внимание на то, что показанная на рисунке конкретная модель приведена только для иллюстрации.

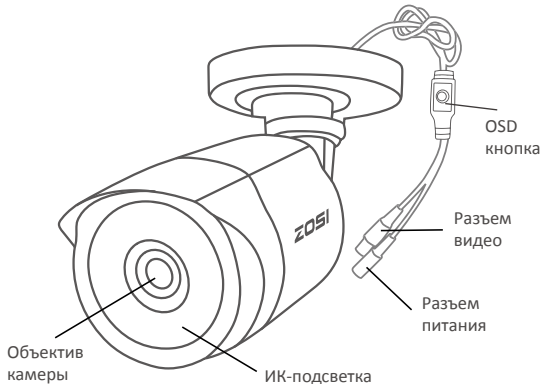

Установка камеры

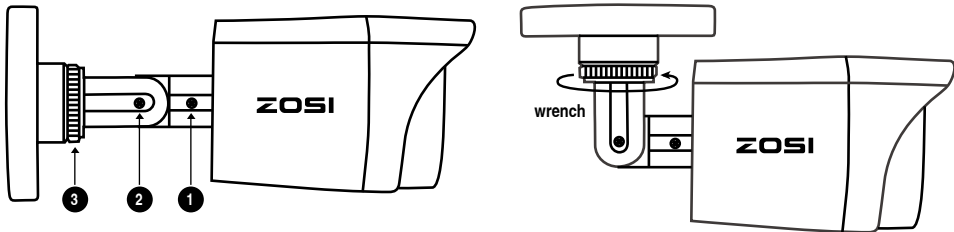

- 1 Ослабьте винтовое соединение, чтобы вращать камеру (воспользуйтесь отверткой).
- 2 Вращайте винты, чтобы отрегулировать угол наклона камеры.
- 3 Присоедините основание к монтажной базе, ослабьте стопорное кольцо чтобы вращать камеру. Как только установили завершена, снова затяните кольцо.

Руководство По Подключению

Обратите внимание на то, что показанная на рисунке модель используется только для иллюстрации.

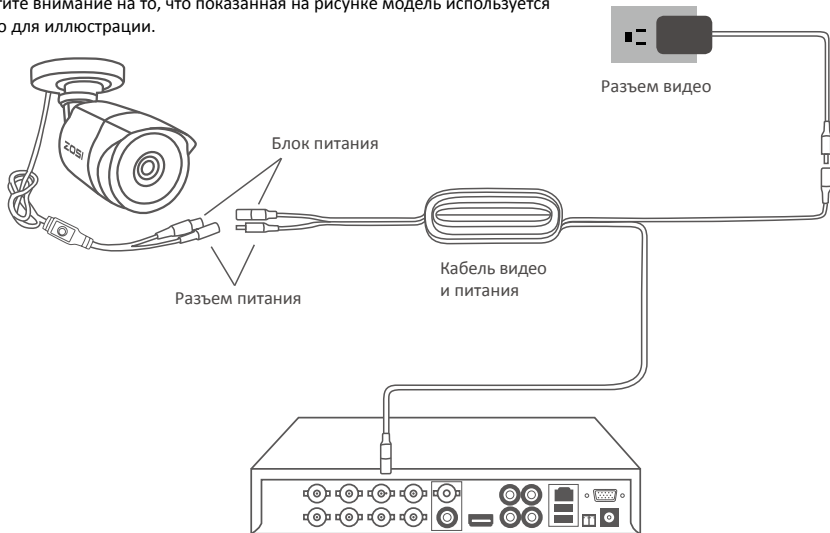

OSD кнопка

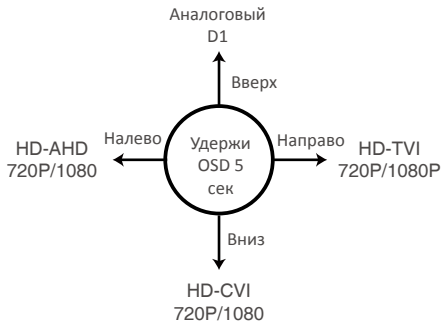
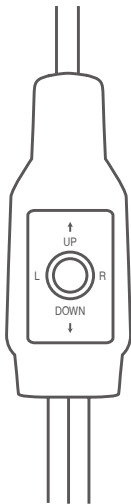

При включении камеры, менять режим камеры с помощью кнопки OSD. Нажмите кнопку в меню OSD:
Переключить на AHD: нажмите кнопку «Налево» на 5 секунд
Переключить на TVI: нажмите кнопку «Направо» на 5 секунд
Переключить на CVBS: нажмите кнопку «Вверх» на 5 секунд
Переключить на CVI: нажмите кнопку «Вниз» на 5 секунд

ГЛАВНОЕ МЕНЮ

FORMAT: ◀ NTSC ▶
VIDEO MODE: ◀ AHD ▶
LANGUAGE: ◀ ENGLISH ▶
MAIN-MENU ⌋

SET UP:

AE ⌋
AWB ⌋
DAY-NIGHT ⌋
VIDEO SETTING ⌋
RESET ⌋
EXIT ⌋
SAVE-EXIT ⌋

AE	Automatic Exposure#
AWB	White Balance#
DAY-NIGHT	#
VIDEO SETTING	#
LANGUAGE	ENGLISH/ 中文
RESET	RESET
EXIT	#
SAVE-EXIT	SAVE&END#

Автоматическая экспозиция

1. BRIGHTNESS

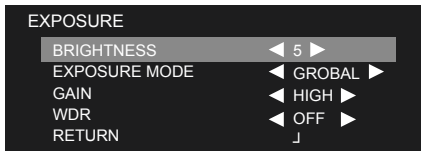

Баланс Белого

1. MODE

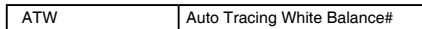

2. RETURN RET#

ДНЁМ-НОЧЬЮ

1. MODE

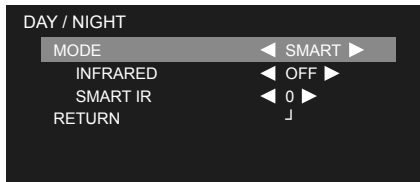

2. INFRARED

3. SMART IR

4. RETURN RET#

VIDEO SETTING



CONTRAST	1-50
SHARPNESS	1-20
COLOR GAIN	1-20
NR	1-15
MIRROR	DEFAULT
RETURN	ON/OFF

Устранение неполадок

Q: Что делать если на экране появилось “потеря сигнала” или “потеря видео”?

A: 1. Проверьте кабели видео и блока питания, правильно ли они подключен к камерам.

2. Проверьте выход видео камеры, правильно ли он подключен ко входу в видео-канал.

3. Проверьте правильно ли блок питания подключен к камере через кабель питания.

4. Если режим камеры не смог совпадать с вашим DVR, вот два способа для регулирования:

(1)Нажмите кнопку «Вниз» на джойстике OSD на пять секунд, если изображение ещё нет, продолжайте последовательно нажимать кнопки «Налево», «Направо», «Вверх», каждые пять секунд. До тех пор, пока сигнал не будет соответствовать вашему DVR.

(2) Убедитесь, что камера имеет одинаковый сигнал с DVR. Используйте джойстик OSD, чтобы переключить режим камеры и сделать его соответствующим видеорежиму вашего DVR.

Ограниченная Гарантия и Условия

ZOSI дает гарантию на технологии и материалы этих товаров сроком на один год от даты приобретения. Вам необходимо предоставить квитанцию покупки в качестве доказательства при обращении за гарантией. Любой товар, в котором обнаружены дефекты в течение указанного периода, будет отремонтирован без доплаты или заменен на аналогичный товар усмотрению ZOSI. Покупатель должен оплатить все затраты за перевозку товара к ремонтному центру для ремонта. Покупатель также должен оплатить все затраты за перевозку грузов туда и обратно, если отправление осуществляется туда и обратно не в оригинальной стране происхождения товара.

Гарантия не включает любые случайные или косвенные убытки, вытекающие из использования или неправильного использования товаров. Любые платы связанные с установкой или демонтажом покупателем или третьим лицом, а также ещё любые затраты, связанные с использованием этих товаров являются обязанностью покупателя. Гарантия распространяется только на оригинального покупателя товара и теряет свое действие при перепродаже товара третьему лицу. Несанкционированная модификация товара конечным пользователем или третьей стороной на любом компоненте или при доказательствах неправильного использования или злоупотребления, гарантия также аннулируется.

Локальные правовые акты стран, в которые приобретается данный товар, могут иметь приоритет перед гарантийными обязательствами продавца товара.

ZOSI

PROFESSIONAL SECURITY MADE EASY

www.zositech.com
service@zositech.com

All rights reserved. No part of this publication may be reproduced by any means without written permission from ZOSI. The information in this publication is believed to be accurate in all respects.

ZOSI cannot assume responsibility for any consequences resulting from the use thereof. The information contained herein is subject to change without notice. Revisions or new editions to this publication may be issued to incorporate such changes.

