

# Operator's Manual

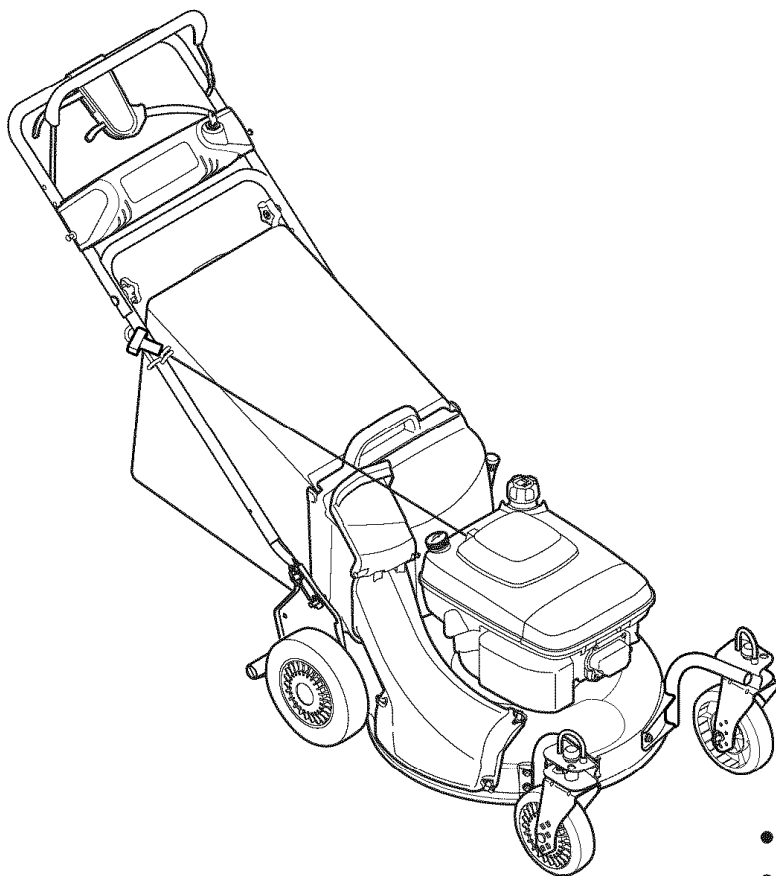

## 21" SELF PROPELLED MOWER

Model No. 247.889210



**CAUTION:** Before using this product, read this manual and follow all safety rules and operating instructions.

- SAFETY
- ASSEMBLY
- OPERATION
- MAINTENANCE
- PARTS LIST
- ESPAÑOL

Sears, Roebuck and Co., Hoffman Estates, IL 60179, U.S.A.

Visit our website: [www.craftsman.com](http://www.craftsman.com)

FORM NO. 769-03698A

1/21/2008

# TABLE OF CONTENTS

Warranty Statement.....	Page 2	Service and Maintenance.....	Pages 14-19
Safe Operation Practices.....	Pages 3-4	Off-Season Storage.....	Page 20
Slope Guide.....	Page 5	Trouble Shooting.....	Page 21
Safety Labels.....	Page 7	Parts List.....	Page 22-37
Assembly.....	Pages 8-11	Español.....	Page 41
Operation.....	Pages 12-13	Service Numbers.....	Back Cover

# WARRANTY

## Craftsman Professional Full Warranty

If this Craftsman product fails due to a defect in material or workmanship within two years from the date of purchase, return it to any Sears store, Sears Service Center, or other Craftsman outlet in the United States for free repair (or replacement if repair proves impossible).

This warranty applies for only one year if this product is ever used for commercial or rental purposes.

**This warranty covers ONLY defects in material and workmanship. Sears will NOT pay for:**

- Expendable items which can wear out from normal use within the warranty period, such as rotary mower blades, blade adapters, belts, filters, or spark plugs.
- Repairs necessary because of accident, such as bent crankshafts, or failure to operate or maintain the product according to all supplied instructions.
- Preventative maintenance or repairs necessary due to improper fuel mixture, contaminated or stale fuel.

This warranty gives you specific legal rights, and you may also have other rights which vary from state to state.

**Sears, Roebuck and Co., Hoffman Estates, IL 60179**

## PRODUCT SPECIFICATIONS

Engine Oil Type:	SAE 30
Engine Oil Capacity:	18 ounces
Fuel:	Unleaded Gasoline
Spark Plug:	BPR5ES (NGK)
Engine:	Kawasaki

## MODEL NUMBER

Model Number .....
Serial Number .....
Date of Purchase .....

Record the model number, serial number  
and date of purchase above

# SAFETY INSTRUCTIONS

## ⚠ WARNING



This symbol points out important safety instructions which, if not followed, could endanger the personal safety and/or property of yourself and others. Read and follow all instructions in this manual before attempting to operate this machine. Failure to comply with these instructions may result in personal injury. When you see this symbol, HEED ITS WARNING!

## ⚠ WARNING

Battery posts, terminals, and related accessories contain lead and lead compounds, chemicals known to the State of California to cause cancer and reproductive harm. Wash hands after handling.

## ⚠ DANGER

This machine was built to be operated according to the rules for safe operation in this manual. As with any type of power equipment, carelessness or error on the part of the operator can result in serious injury. This machine is capable of amputating hands and feet and throwing objects. Failure to observe the following safety instructions could result in serious injury or death.

## ⚠ WARNING

Engine Exhaust, some of its constituents, and certain vehicle components contain or emit chemicals known to State of California to cause cancer and birth defects or other reproductive harm.

## CHILDREN

Tragic accidents can occur if operator is not alert to presence of children. Children are often attracted to mower and mowing activity. They do not understand the dangers. Never assume that children will remain where you last saw them.

- Keep children out of the mowing area and under watchful care of a responsible adult other than the operator.
- Be alert and turn mower off if a child enters the area.
- Before and while moving backwards, look behind and down for small children.
- Use extreme care when approaching blind corners, doorways, shrubs, trees, or other objects that may obscure your vision of a child who may run into the mower.
- Keep children away from hot or running engines. They can suffer burns from a hot muffler.
- Never allow children under 14 years old to operate a power mower. Children 14 years old and over should read and understand operation instructions and safety rules in this manual and should be trained and supervised by a adult.

## GENERAL OPERATION

- Read this operator's manual carefully in its entirety before attempting to assemble this machine. Read, understand, and follow all instructions on the machine and in the manual(s) before operation. Be completely familiar with the controls and the proper use of this machine before operating it. Keep this manual in a safe place for future and regular reference and for ordering replacement parts.
- Be familiar with all controls and their proper operation. Know how to stop the machine and disengage them quickly.
- This machine is a precision piece of power equipment, not a plaything. Therefore, exercise extreme caution at all times. Your unit has been designed to perform one job: to mow grass. Do not use it for any other purpose.
- Never allow children under 14 years old to operate this machine. Children 14 years old and over should read and understand the instructions in this manual and should be trained and supervised by a parent.
- Only responsible individuals who are familiar with these rules of safe operation should be allowed to use this machine.
- Thoroughly inspect the area where the equipment is to be used. Remove all stones, sticks, wire, bones, toys and other foreign objects which could be tripped over or picked up and thrown by the blade. Thrown objects can cause serious personal injury.
- Plan your mowing pattern to avoid discharge of material toward roads, sidewalks, bystanders and the like. Also, avoid discharging material against a wall or obstruction which may cause discharged material to ricochet back toward the operator.
- To help avoid blade contact or a thrown object injury, stay in operator zone behind handles and keep children, bystanders, helpers, and pets at least 75 feet from mower while it is in operation. Stop machine if anyone enters area.
- Always wear safety glasses or safety goggles during operation and while performing an adjustment or repair to protect your eyes. Thrown objects which ricochet can cause serious injury to the eyes.
- Wear sturdy, rough-soled work shoes and close-fitting slacks and shirts. Shirts and pants that cover the arms and legs and steel-toed shoes are recommended. Never operate this machine in bare feet, sandals, slippery or light weight (e.g. canvas) shoes.
- Do not put hands or feet near rotating parts or under cutting deck. Contact with blade can amputate hands and feet.
- A missing or damaged discharge cover can cause blade contact or thrown object injuries.
- Many injuries occur as a result of the mower being pulled over the foot during a fall caused by slipping or tripping. Do not hold on to the mower if you are falling; release the handle immediately.
- Never pull the mower back toward you while you are walking. If you must back the mower away from a wall or obstruction first look down and behind to avoid tripping and then follow these steps:
  - a. Step back from mower to fully extend your arms.
  - b. Be sure you are well balanced with sure footing.
  - c. Pull back slowly, no more than half way towards you.
  - d. Repeat these steps as needed.
- Do not operate the mower while under the influence of alcohol or drugs.
- Do not engage the self-propelled mechanism on units so equipped while starting engine.
- The blade control handle is a safety device. Never attempt to bypass its operation. Doing so makes the safety device inoperative and may result in personal injury through contact with the rotating blade. The blade control handle must operate easily in both directions and automatically return to the disengaged position when released.
- Never operate the mower in wet grass. Always be sure of your footing. A slip and fall can cause serious personal injury. If you feel you are losing your footing, release the blade control handle immediately and the blade will stop rotating within three seconds.
- Mow only in daylight or good artificial light. Walk, never run.
- Stop the blade when crossing gravel drives, walks or roads.

# SAFETY INSTRUCTIONS

- If the equipment should start to vibrate abnormally, stop the engine and check immediately for the cause. Vibration is generally a warning of trouble.
- Shut the engine off and wait until the blade comes to a complete stop before removing the grass catcher or unclogging the chute. The cutting blade continues to rotate for a few seconds after the engine is shut off. Never place any part of the body in the blade area until you are sure the blade has stopped rotating.
- Never operate mower without proper trailshield, discharge cover, grass catcher, blade control handle, or other safety protective devices in place and working. Never operate mower with damaged safety devices. Failure to do so can result in personal injury.
- Muffler and engine become hot and can cause a burn. Do not touch.
- Only use parts and accessories made for this machine by manufacturer. Failure to do so can result in personal injury.
- When starting engine, pull cord slowly until resistance is felt, then pull rapidly. Rapid retraction of starter cord (kickback) will pull hand and arm toward engine faster than you can let go. Broken bones, fractures, bruises or sprains could result.
- If situations occur which are not covered in this manual, use care and good judgment. Contact your Sears Service Center for assistance.

## SLOPE OPERATION

Slopes are a major factor related to slip and fall accidents which can result in severe injury. Operation on slopes requires extra caution. If you feel uneasy on a slope, do not mow it. For your safety, use the slope gauge included as part of this manual to measure slopes before operating this unit on a sloped or hilly area. If the slope is greater than 15 degrees, do not mow it.

Do:

- Mow across the face of slopes; never up and down. Exercise extreme caution when changing direction on slopes.
- Watch for holes, ruts, rocks, hidden objects, or bumps which can cause you to slip or trip. Tall grass can hide obstacles.
- Always be sure of your footing. A slip and fall can cause serious personal injury. If you feel you are losing your balance, release the blade control handle immediately, and the blade will stop rotating within 3 seconds.

Do Not:

- Do not mow near drop-offs, ditches or embankments, where you could lose your footing or balance.
- Do not mow slopes greater than 15 degrees as shown on the slope gauge.
- Do not mow on wet grass. Unstable footing could cause slipping.

## SERVICE

### Safe Handling Of Gasoline:

- To avoid personal injury or property damage use extreme care in handling gasoline. Gasoline is extremely flammable and the vapors are explosive. Serious personal injury can occur when gasoline is spilled on yourself or your clothes which can ignite. Wash your skin and change clothes immediately.
- Use only an approved gasoline container.
- Never fill containers inside a vehicle or on a truck or trailer bed with a plastic liner. Always place containers on the ground away from your vehicle before filling.
- Remove gas-powered equipment from the truck or trailer and refuel it on the ground. If this is not possible, then refuel such equipment on a trailer with a portable container, rather than from a gasoline dispenser nozzle.
- Keep the nozzle in contact with the rim of the fuel tank or container opening at all times until fueling is complete. Do not use a nozzle

lock-open device.

- Extinguish all cigarettes, cigars, pipes and other sources of ignition.
- Never fuel machine indoors because flammable vapors will accumulate in the area.
- Never remove gas cap or add fuel while engine is hot or running. Allow engine to cool at least two minutes before refueling.
- Never over fill fuel tank. Fill tank to no more than 1 inch below bottom of filler neck to provide for fuel expansion.
- Replace gasoline cap and tighten securely.
- If gasoline is spilled, wipe it off the engine and equipment. Move unit to another area. Wait 5 minutes before starting engine.
- Never store the machine or fuel container near an open flame, spark or pilot light as on a water heater, space heater, furnace, clothes dryer, or other gas appliances.
- To reduce fire hazard, keep mower free of grass, leaves, or other debris build-up. Clean up oil or fuel spillage and remove any fuel soaked debris.
- Allow a mower to cool at least 5 minutes before storing.

### General Service:

- Never run an engine indoors or in a poorly ventilated area. Engine exhaust contains carbon monoxide, an odorless and deadly gas.
- Before cleaning, repairing, or inspecting, make certain the blade and all moving parts have stopped. Disconnect the spark plug wire and ground against the engine to prevent unintended starting.
- Check the blade and engine mounting bolts at frequent intervals for proper tightness. Also, visually inspect blade for damage (e.g., bent, cracked, worn) Replace blade with the original equipment manufacturer's (O.E.M.) blade only, listed in this manual. "Use of parts which do not meet the original equipment specifications may lead to improper performance and compromise safety!"
- Mower blades are sharp and can cut. Wrap the blade or wear gloves, and use extra caution when servicing them.
- Keep all nuts, bolts, and screws tight to be sure the equipment is in safe working condition.
- Never tamper with safety devices. Check their proper operation regularly.
- After striking a foreign object, stop the engine, disconnect the spark plug wire and ground against the engine. Thoroughly inspect the mower for any damage. Repair the damage before starting and operating the mower.
- Never attempt to make a wheel or cutting height adjustment while the engine is running.
- Grass catcher components, discharge cover, and trailshield are subject to wear and damage which could expose moving parts or allow objects to be thrown. For safety protection, frequently check components and replace immediately with original equipment manufacturer's (O.E.M.) parts only, listed in this manual. "Use of parts which do not meet the original equipment specifications may lead to improper performance and compromise safety!"
- Do not change the engine governor setting or overspeed the engine. The governor controls the maximum safe operating speed of the engine. Do not crank engine with spark plug removed.
- Check fuel line, tank, cap, and fittings frequently for cracks or leaks. Replace if necessary.
- Maintain or replace safety and instruction labels, as necessary.
- Observe proper disposal laws and regulations. Improper disposal of fluids and materials can harm the environment.

**Your Responsibility:** Restrict the use of this power machine to persons who read, understand, and follow the warnings and instructions in this manual and on the machine.

# SLOPE GUIDE

Use this page as a guide to determine slopes where you may not operate safely. **Do not operate** the lawn mower on such slopes.

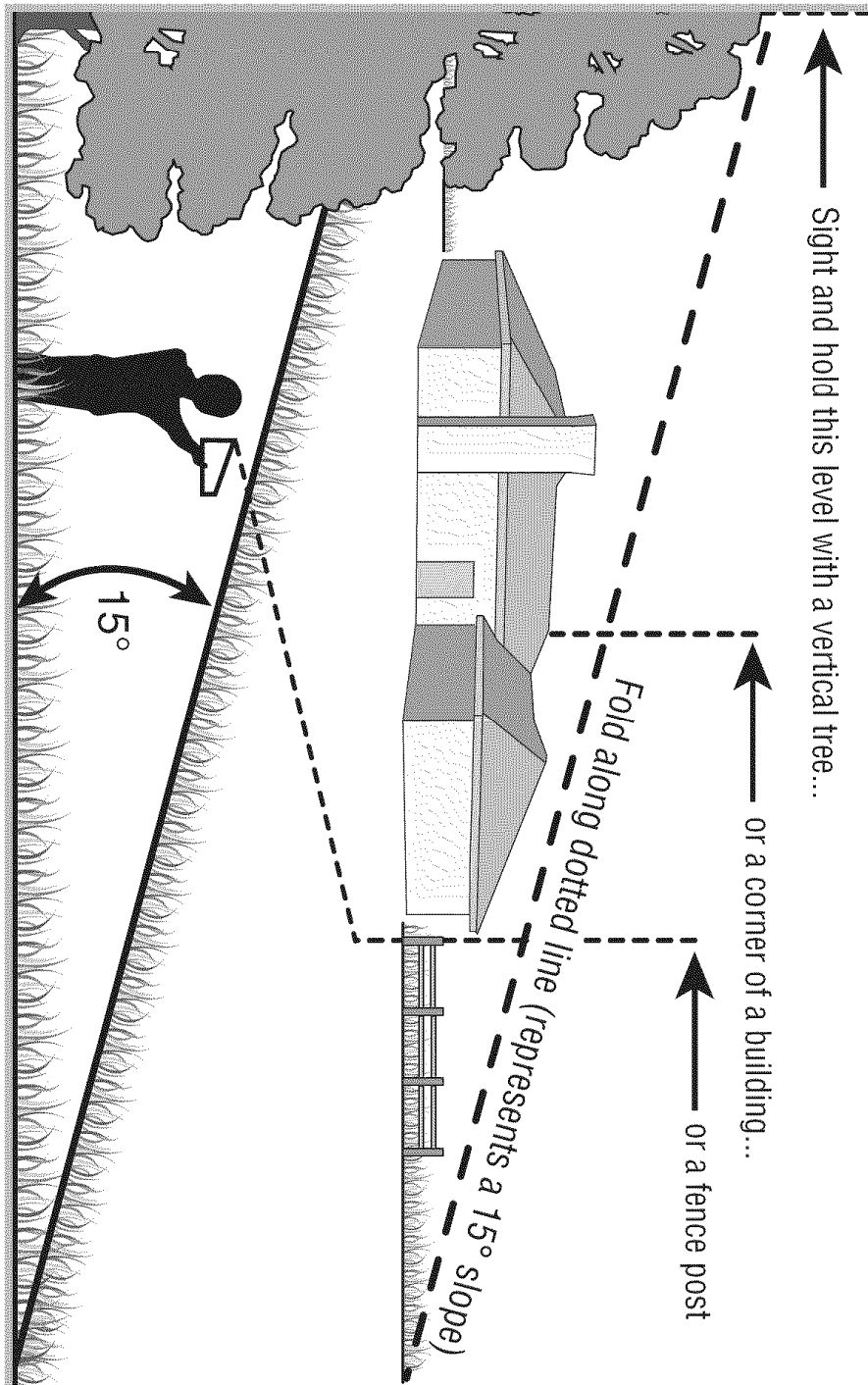

## WARNING

Do not mow on inclines with a slope in excess of 15 degrees (a rise of approximately 2-1/2 feet every 10 feet). Operate WALK-BEHIND mowers across the face of slopes, never up and down slopes.

## WARNING

This symbol points out important safety instructions which, if not followed, could endanger the personal safety and/or property of yourself and others. Read and follow all instructions in this manual before attempting to operate this machine. Failure to comply with these instructions may result in personal injury. When you see this symbol, HEED ITS WARNING!

This page left intentionally blank.

# SAFETY LABELS



**CAUTION:** Charge the battery for 8-10 hours prior to FIRST use. Failure to do so may result in diminished battery life.  
**DO NOT CHARGE FOR MORE THAN 12 HOURS**

# ASSEMBLY

**IMPORTANT:** This unit is shipped without gasoline or oil in the engine. Be certain to service engine with gasoline and oil as instructed in the Operation section before starting or running your machine.

**NOTE:** Reference to right and left hand side of the Lawn Mower is observed from the operating position.

## OPENING CARTON

1. Cut each corner of the carton vertically from top to bottom.
2. Remove all loose parts.
3. Remove loose packing material.

## REMOVING UNIT FROM CARTON

1. Lift unit from the rear to detach it from underlying carton material and roll unit out of carton.
2. Check carton thoroughly for any other loose parts.

## LOOSE PARTS IN CARTON

- Grass Catcher
- Grass Catcher Adapter
- Side Discharge Chute
- Hardware Pack
- Engine Oil

## ASSEMBLY

### Attaching The Handle

1. Remove any packing material which may be between upper and lower handles.
  - a. Pull up and back on upper handle as shown in Figure 1. Make certain the lower handle is seated securely into the handle mounting brackets. Do not crimp cables while lifting the handle up.
  - b. Tighten star knobs to secure upper handle to lower handle. Make sure that each carriage bolt is seated properly in the handle.
2. Locate the hairpin clip on the weld pin on each side of lower handle.
  - a. Remove hairpin clip from this hole. Using a pair of pliers, insert hairpin clip into the hole on pin closest to the bracket. See Figure 2. Repeat on other side.
  - b. Insert a carriage bolt from the hardware pack into the upper hole on the handle mounting bracket. Secure with one plastic wing nut, also included in the hardware pack. Repeat on other side with remaining items from hardware pack.

**NOTE:** Make certain the drive cable is routed around the outside and above the lower handle so it does not interfere with attaching the grass bag. The chute door has been designed to move the starter rope out of the way of the bag when the chute door is opened.

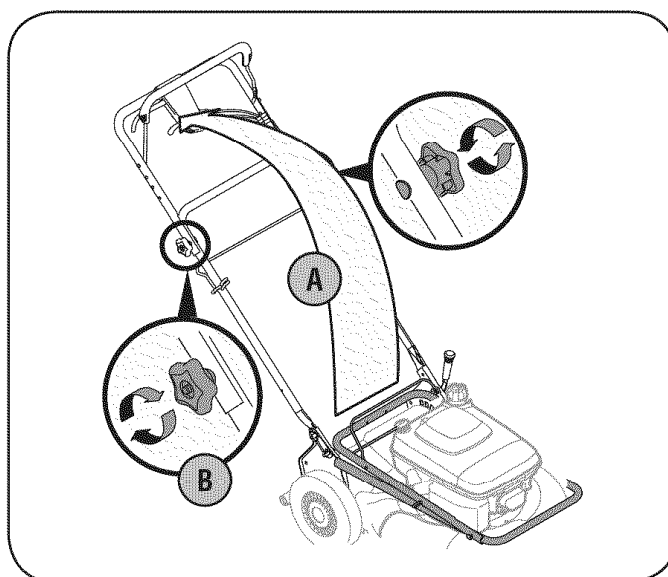

Figure 1

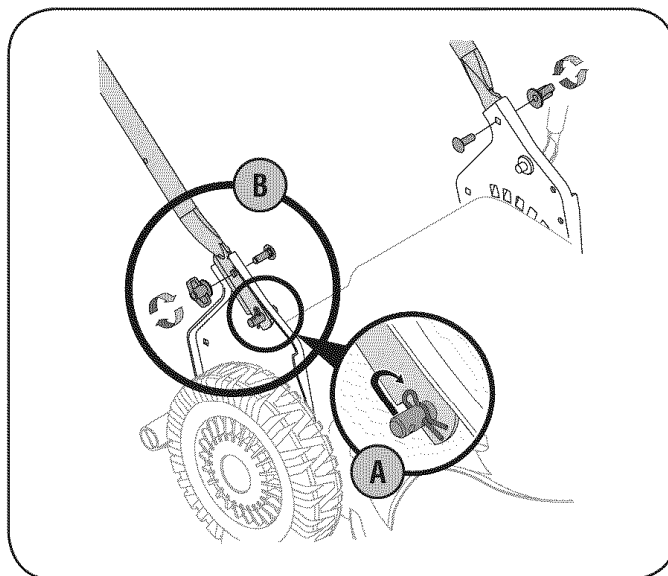

Figure 2

## ASSEMBLY

3. The rope guide, which is connected to the support rod, is located on the right side of the lower handle. See Figure 3 below.
  - a. Hold blade control against upper handle.
  - b. Pull starter rope out of the engine. Release blade control.
  - c. Slip starter rope into rope guide.
4. Attach cables to the lower handle with the cable ties already on the lower handle. Insert pegs on cable ties into the holes on the lower handle. See Figure 4. Pull cable ties tight and cut off the extra.

### Attaching the Grass Catcher

The mower was shipped with the mulching baffle installed on the unit. For bagging purposes, you will have to attach the grass bag and its adapter in place of the mulching baffle.

1. Remove three wing nuts holding the mulching baffle in place and remove from unit. See Figure 5.
2. Replace with grass bag adapter, while making sure the front lip of adapter goes under the edge of the deck. Secure with wing nuts previously removed.
3. Lift chute door on the grass bag adapter and slide grass bag onto the adapter. See Figure 6.

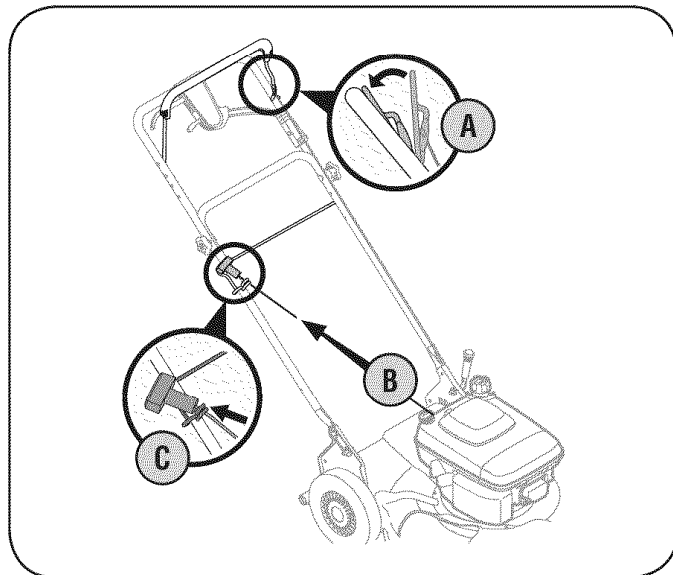

Figure 3

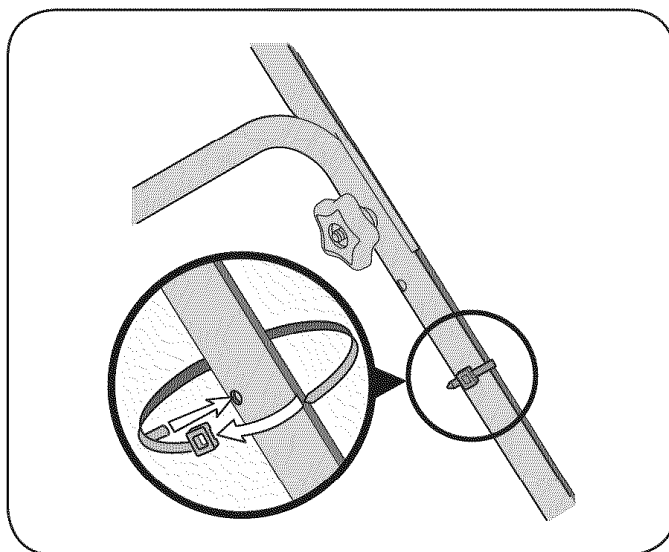

Figure 4

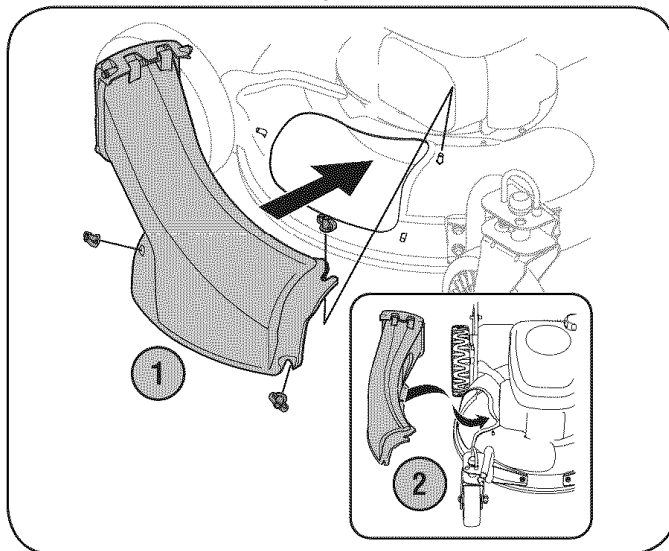

Figure 5

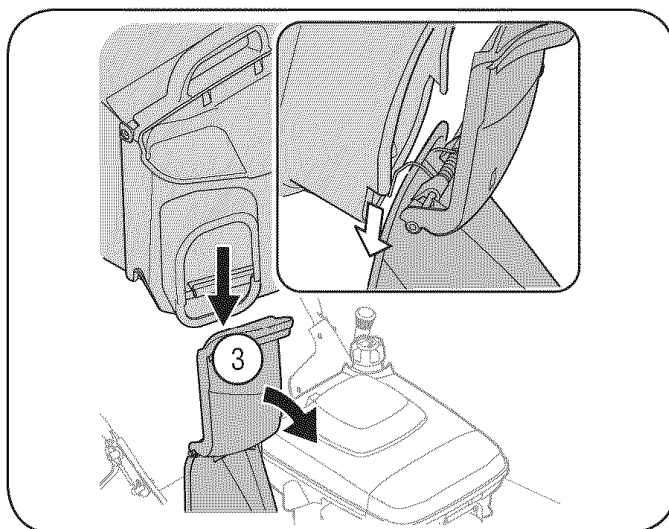

Figure 6

# ASSEMBLY

## ADJUSTMENTS

### Cutting Height

The cutting height adjustment lever is located above the rear left wheel. See Figure 7A insert.

1. Pull lever out and away from mower.
2. Move lever forward or back for desired cutting height.
3. Release lever towards mower deck.

The front wheel cutting height is determined by selecting one of six positions on each caster assembly. To adjust front cutting height, refer to Figure 7B and proceed as follows:

1. Remove wing nut from axle bolt. Slide axle bolt and wave washer from the assembly and select a cutting height.
2. With wave washer on axle bolt, reinsert hardware in the square hole desired through wheel assembly and secure with wing nut previously removed.

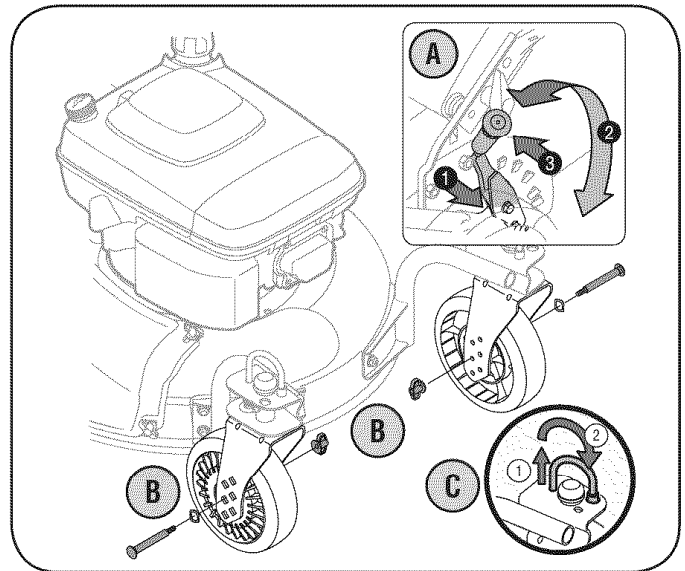
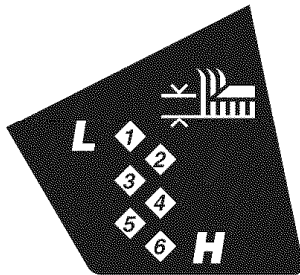

Figure 7

**IMPORTANT:** All wheels must be placed in the same relative position. For rough or uneven lawns, move the height adjustment lever to a higher position. This will stop scalping of grass.

The casters can be locked in a straight ahead position or position to swivel freely. See Figure 7C insert.

1. Lift lock pins.
2. Place in larger holes to lock wheels. Place pins in smaller holes to allow casters to rotate freely for turning.

### Drive Control

The adjustment wheel is located in the drive control handle housing and is used to tighten or loosen the drive belt. You will have to adjust the drive control if any of the following happens:

1. The mower does not propel itself with the drive control engaged.
2. The mower's drive wheels hesitate with the drive control engaged.

If either of these conditions occur, rotate the adjustment wheel clockwise to tighten and counter-clockwise to loosen cable to adjust the drive control. See Figure 8.

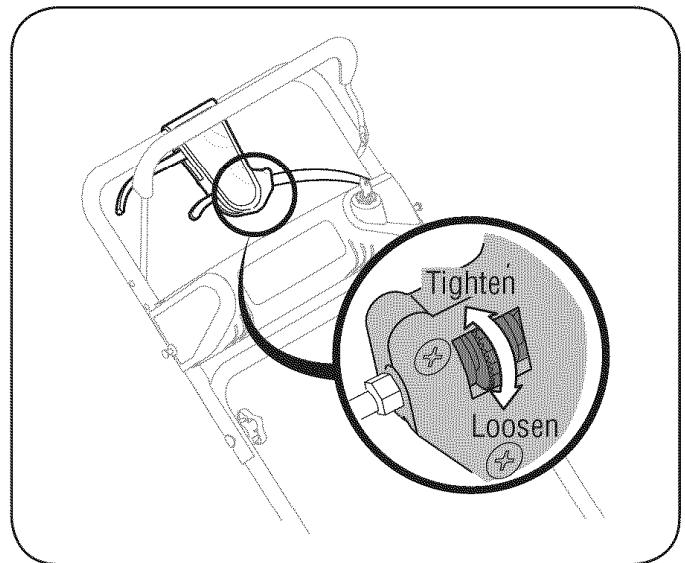

Figure 8

**NOTE:** For some people the drive control may not be in a comfortable position. You can adjust the handle by tightening the adjustment wheel.

# OPERATION

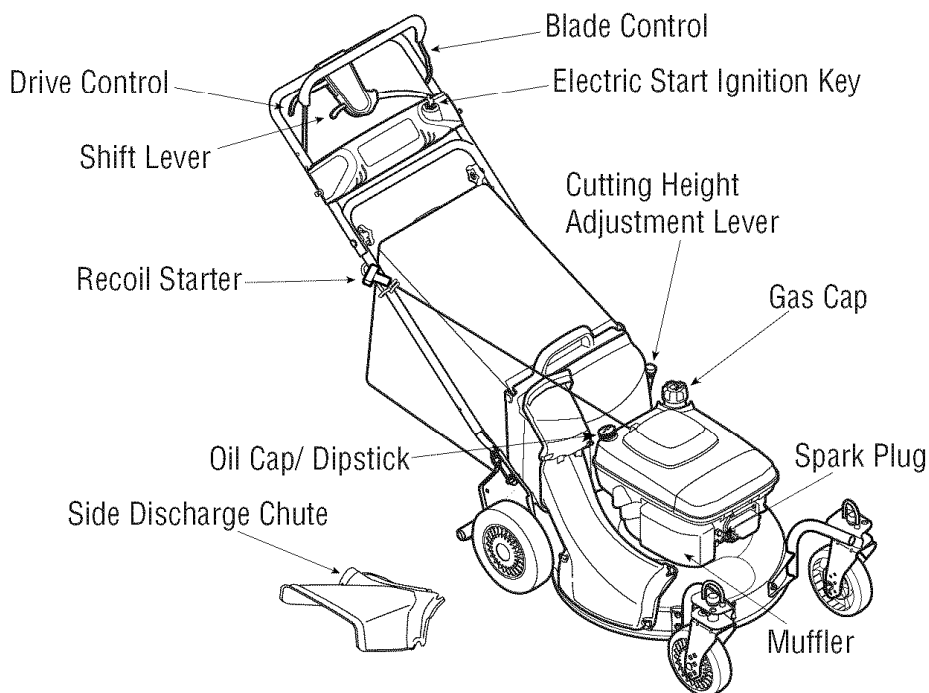

Figure 9

## BLADE CONTROL

The blade control is attached to the upper handle of the mower. See Figure 9. Depress and squeeze it against the upper handle to operate the unit. Release it to stop engine and blade.

### **⚠ WARNING**

This blade control is a safety device. Never attempt to bypass its operations.

## CUTTING HEIGHT ADJUSTMENT LEVER

The cutting height adjustment lever is located above the left rear wheel. To adjust the cutting height, refer to the Assembly section.



## DRIVE CONTROL

The drive control is located on the upper handle. Squeeze the drive control to engage the drive system. Release it to disengage the drive system.

## SHIFT LEVER

The shift lever is located on the drive control housing on the upper handle. This lever is used to select the forward speed of the mower. When changing speed selection, release the drive control.

**IMPORTANT:** Move the shift lever only when the engine is running. Changing the shift lever setting with the engine off can damage the mower.

## ELECTRIC START IGNITION KEY

The electric start ignition key is located on the left side of the handle panel. It is used only for the electric starter.

## SIDE DISCHARGE CHUTE

Your mower is shipped as a mulcher. To discharge the grass clippings to the side instead, follow the instructions in the Assembly section to attach the side discharge chute.

### **⚠ WARNING**

Keep hands and feet away from the chute area on cutting deck. Refer to warning label on the unit.

## RECOIL STARTER

The recoil starter is connected to the support rod and is located on the right side of the lower handle. Stand behind the unit and pull the recoil starter rope to start the unit.

## GAS CAP

Remove the gas cap to add fuel to the fuel tank. Use clean, fresh, regular unleaded gasoline with a minimum of 87 octane.

## SPARK PLUG

Refer to the Maintenance section for instructions on spark plug replacement.

## OIL CAP/DIPSTICK

Refer to the Maintenance section for instructions on checking the oil.

# OPERATION

## GAS AND OIL FILL-UP

### Oil (one bottle shipped with unit)

#### First Time Use

1. Remove oil fill dipstick.
2. With the lawn mower on level ground, use a funnel to empty entire contents of oil bottle provided into the engine.
3. Replace oil fill dipstick and tighten.

#### Subsequent Uses

Only use high quality detergent oil rated with API service classification SF, SG, SH, or SJ. Select the oil's SAE viscosity grade according to the expected operating temperature. Follow the chart below.

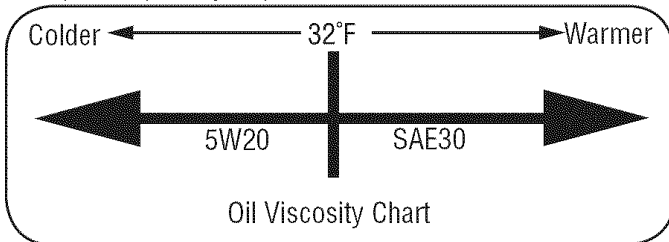

Although multi-viscosity oils (5W20, 10W30, etc.) improve starting in cold weather, they will result in increased oil consumption when used above 32°F. Check your engine oil level more frequently to avoid possible engine damage from running low on oil. See Figure 9.

1. Check the oil level before each operation making certain not to rub the dipstick along the inside walls of the oil fill tube and without screwing it in. This would result in a false dipstick reading. Refill to FULL mark on dipstick, if necessary. Capacity is approximately 18 oz. Overfilling will cause the engine to smoke profusely and will result in poor engine performance.
2. Replace oil fill dipstick and tighten.
3. Keep oil level at FULL. Running the engine with too little oil can result in permanent engine damage.

### Gasoline

#### ⚠ WARNING

Use extreme care when handling gasoline. Gasoline is extremely flammable and the vapors are explosive. Never fuel machine indoors or while the engine is hot or running. Extinguish cigarettes, cigars, pipes, and other sources of ignition.

1. Remove fuel cap from the fuel tank.
2. Make sure the container from which you will pour the gasoline is clean and free from rust or foreign particles. Never use gasoline that may be stale from long periods of storage in its container. Gasoline that has been sitting for any period longer than four weeks should be considered stale.
3. Fill fuel tank with clean, fresh, unleaded regular gasoline only. Do not use gasoline containing METHANOL. Replace fuel cap.

#### ⚠ CAUTION

Use of alcohol blended fuels (called gasohol or using ethanol or methanol) can attract moisture which leads to separation and formation of acids during storage. Acidic gas can damage the fuel system of an engine while in storage.

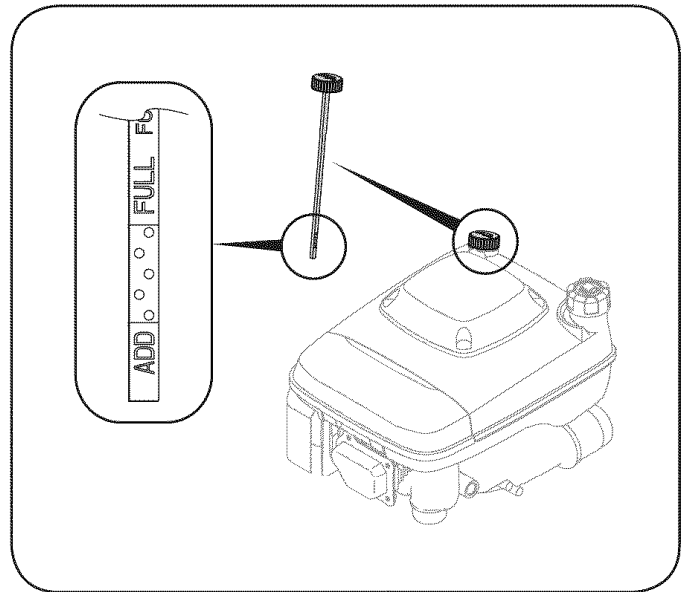

Figure 9

#### ⚠ CAUTION

To avoid engine problems, the fuel system should be emptied before storage for 30 days or longer. Drain the gas tank, start the engine and let it run until the fuel lines and carburetor are empty. Use fresh fuel next season. See STORAGE Instructions for additional information.

#### ⚠ CAUTION

Never use engine or carburetor cleaner products in the fuel tank or permanent damage may occur.

#### ⚠ WARNING

Be sure no one other than the operator is standing near the lawn mower while starting engine or operating mower. Never run engine indoors or in enclosed, poorly ventilated areas. Engine exhaust contains carbon monoxide, an odorless and deadly gas. Keep hands, feet, hair and loose clothing away from any moving parts on engine and lawn mower.

## TO START ENGINE

1. Attach spark plug wire and rubber boot to spark plug.
2. Gas tank should be at least 3/4 full before starting.
3. Push primer button once. Do not prime on hot days or to restart a warm engine after a short shutdown. See Figure 10.
4. Standing behind the mower, depress the blade control and hold it against the upper handle. See Figure 10.
5. This mower has two separate starting systems, electric and recoil.

**Electric Start:** Turn ignition key to the right to start the engine. Release the key after the engine starts.

**Recoil Start:** Grasp starter handle and pull rope out slowly until engine reaches start of compression cycle (rope will pull slightly harder at this point). Let the rope rewind slowly. Pull rope with a rapid, continuous, full arm stroke. Keeping a firm grip on the starter handle, let the rope rewind slowly.

# OPERATION

## TO STOP ENGINE

1. Release blade control to stop the engine and blade.
2. Disconnect spark plug wire and ground it to the retaining post to prevent accidental starting while the equipment is unattended.

### **⚠ WARNING**

Wait for the blade to stop completely before performing any work on the mower or to remove the side discharge chute.

## USING YOUR LAWN MOWER

Be sure lawn is clear of stones, sticks, wire, or other objects which could damage lawn mower or engine. Such objects could be accidentally thrown by the mower in any direction and cause serious personal injury to the operator and others.

1. Once the engine is running, squeeze the drive control against the upper handle to propel mower. Release it to disengage the drive.
2. Use the shift lever to select the forward speed of the mower - 1 is the slowest speed, 6 is the fastest. When changing speed selection, release the drive control.

**IMPORTANT:** Move the shift lever only when the engine is running. Changing the shift lever setting with the engine off can damage the mower.

### **⚠ WARNING**

If you strike a foreign object, stop the engine. Remove wire from the spark plug, thoroughly inspect mower for any damage, and repair damage before restarting and operating. Extensive vibration of mower during operation is an indication of damage. The unit should be promptly inspected and repaired.

## USING GRASS CATCHER

You can use the grass catcher bag to collect clippings while you are operating the mower.

1. Attach grass catcher following instructions in the Assembly section. Grass clippings will automatically collect in the bag as you run the mower.
2. Operate the mower till the grass bag is full.
3. Stop engine completely by releasing the blade control. Make sure that the unit has come to a complete stop.
4. While holding the grass bag by both the rear handle and the lower handle, lift the grass bag straight up off the adapter. The chute door will move the rope out of the way of the bag.
5. Continuing to hold the lower handle, raise the rear of the grass bag and release the lower handle over a proper receptacle. The grass bag will open and the grass clippings will disperse. When replacing the grass bag, be sure the top of the bag rests on the wire support between the handles.

## USING SIDE DISCHARGE

Follow steps below to install the side discharge chute:

1. Remove mulching baffle or grass bag adapter from unit by disconnecting wing nuts.
2. Attach side discharge chute to unit and secure with the three wing nuts. See Figure 11.

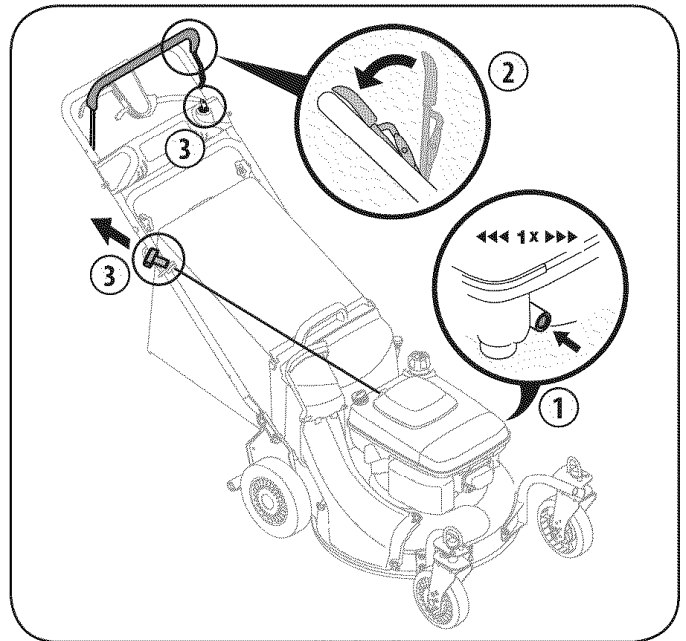

Figure 10

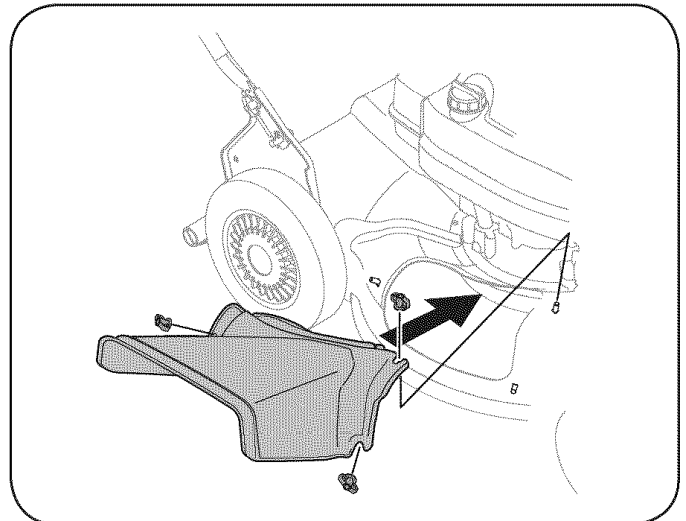

Figure 11

### **⚠ WARNING**

The operation of any lawn mower can result in foreign objects being thrown into the eyes, which can damage your eyes severely. Always wear safety glasses while operating the mower, or while performing any adjustments or repairs on it.

## USING AS MULCHER

For mulching grass, remove the grass catcher or the side discharge chute from the mower, and reattach the mulching baffle. Refer to page 9 of Assembly section. For effective mulching, do not cut wet grass. If the grass has been allowed to grow in excess of four inches, mulching is not recommended. Use the grass catcher to bag clippings instead.

# SERVICE AND MAINTENANCE

## **⚠ WARNING**

Always stop engine, disconnect spark plug wire, and ground against engine before performing any type of maintenance on your machine.

### GENERAL RECOMMENDATIONS

- Always observe safety rules when performing any maintenance.
- The warranty on this lawn mower does not cover items that have been subjected to operator abuse or negligence. To receive full value from warranty, operator must maintain the equipment as instructed here.
- Changing of engine-governed speed will void engine warranty.
- All adjustments should be checked at least once each season.
- Periodically check all fasteners and make sure these are tight.

### ENGINE MAINTENANCE

#### Checking the Spark Plug

Clean spark plug and reset the electrode gap to 0.030" at least once a season; replace every 100 hours of operation.

- Clean area around the spark plug base. Do not sandblast spark plug. Spark plug should be cleaned by scraping or wire brushing and washing with a commercial solvent.
- Remove and inspect the spark plug. Check gap to make sure it is set at .030". See Figure 12.
- Replace the spark plug if electrodes are pitted, burned, or the porcelain is cracked.

#### Servicing the Air Cleaner

The air cleaner prevents damaging dirt, dust, etc., from entering the carburetor and being forced into the engine and is important to engine life and performance. The air cleaner consists of a foam element and a paper element that can be cleaned and reused. Never run the engine without an air cleaner completely assembled.

## **⚠ CAUTION**

Never use gasoline or low flash point solvents for cleaning the element. A fire or explosion could result.

1. Unfasten the air cleaner case by sliding the two fasteners toward the recoil starter.
2. With two hands, pulling the two latches toward you and upward as shown in Figure 13, separate the air cleaner case from the air cleaner body.

#### Foam Element

- Clean foam element after first 8 hours of use, then every 25 hours of use thereafter. See Figure 14.
- Wash the element in detergent and water, and dry it thoroughly.

## **⚠ CAUTION**

Do not oil foam element.

#### Paper Element

- Clean paper element after first 8 hours of use, then every 100 hours of use thereafter. See Figure 14.
- Clean the element by tapping gently to remove dust. If very dirty, replace the element.

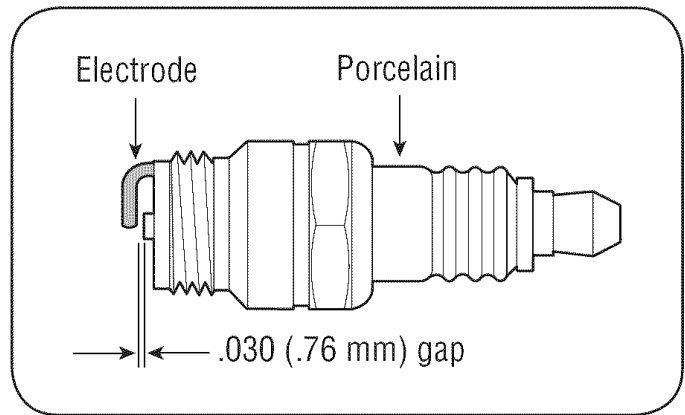

Figure 12

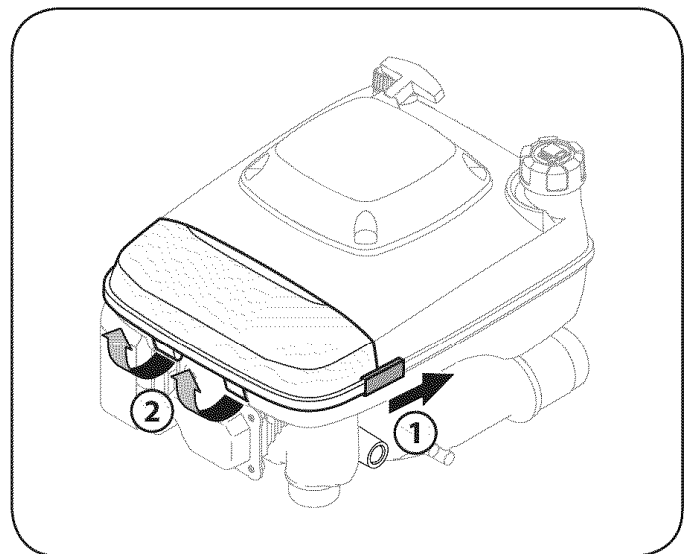

Figure 13

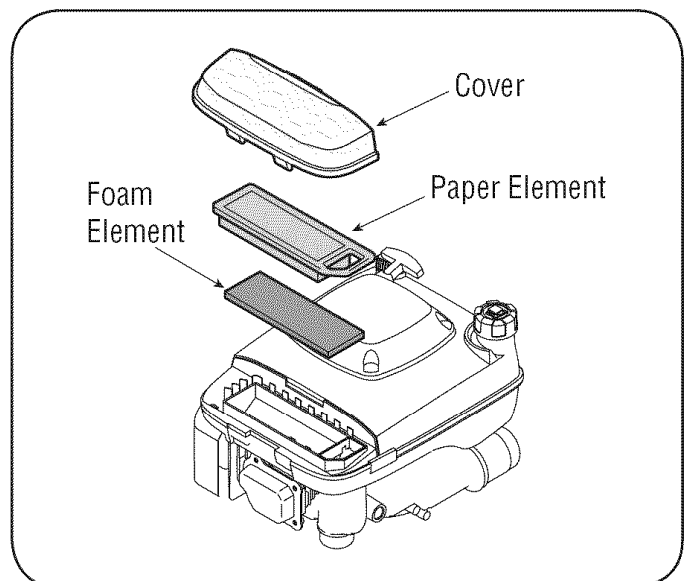

Figure 14

## SERVICE AND MAINTENANCE

- Replace paper element yearly or every 300 hours.

### ⚠ CAUTION

Do not wash paper element. Do not use pressurized air to clean or dry paper element.

**NOTE:** Operating in a dusty condition may require more frequent maintenance than above.

1. Reinstall the foam element and then the paper element on the air cleaner body.
2. Reinstall the air cleaner case on the air cleaner body by first fitting the projection (A) on the edge of the air cleaner case into the slit (B) in the air cleaner body. See Figure 15.
3. Sliding the fasteners (C) toward the air cleaner case, securely fasten together the case and air cleaner body.

### ⚠ CAUTION

After servicing the air cleaner, be sure all the removed parts are reinstalled properly in place. Failure to securely fasten together air cleaner case and air cleaner body may cause dirt or other foreign materials to enter the engine while it is running, resulting in engine troubles or failures.

### Check Engine Oil

Check oil level before each operation. Be sure oil level is maintained.

1. Remove oil fill dipstick and wipe clean with cloth.
2. Replace dipstick without screwing it in. Remove and check oil level. Level should be at FULL mark.
3. If needed, add oil slowly - recheck. Do not overfill.
4. Install and tighten dipstick.

### ⚠ CAUTION

Do not overfill. Overfilling with oil may cause the engine to not start, hard starting, or engine smoking. If over the FULL mark on the dipstick, drain oil to reduce oil level to FULL mark on dipstick.

### Change Engine Oil

- Only use high quality detergent oil rated with API service classification SF, SG, SH, or SJ. Select the oil's SAE viscosity grade according to the expected operating temperature. Refer to Operation section for viscosity chart.
- Change engine oil after the first eight hours of operation, and every fifty hours thereafter.

### To Drain Oil

1. Drain the fuel from the tank by running the engine until the fuel tank is empty. Be sure the mower is level.
2. With engine OFF but still warm, disconnect spark plug wire and keep it away from spark plug.
3. Tip the mower, keeping the muffler side down.
4. Remove the dipstick from the engine and pour entire oil contents from the crank case into an appropriate container.
5. Put the mower back to its operating position (on all four wheels).
6. Refill with approximately 18 oz. of fresh oil. Fill to FULL line on dipstick. Do not overfill. Refer to Gas And Oil Fill-Up in Operation section.

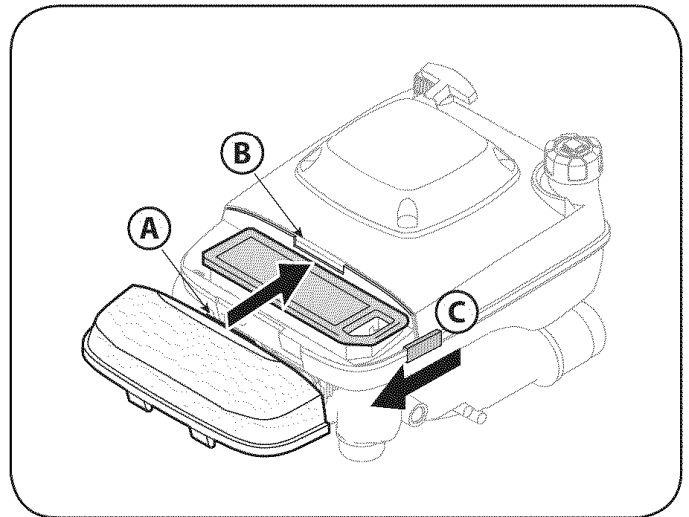

Figure 15

7. Replace oil fill dipstick and tighten.
8. Replace spark plug wire before starting.

### ⚠ CAUTION

Used oil is a hazardous waste product. Dispose of used oil properly. Do not discard with household waste. Check with your local authorities or Sears Service Center for safe disposal/recycling facilities.

### Service Muffler

- Inspect muffler periodically, and replace if necessary. Replacement parts for the muffler must be the same and installed in the same position as the original parts.

### ⚠ WARNING

Temperature of muffler and nearby engine areas may exceed 150° F (65°C). Avoid contact with these areas.

### Clean Engine

- Daily or before every use, clean grass, chaff or accumulated debris from engine. Keep linkage, spring, and controls clean. Keep area around and behind muffler free of any combustible debris.
- Keeping engine clean allows air movement around engine.
- Engine parts should be kept clean to reduce the risk of overheating and ignition of accumulated debris.

### ⚠ CAUTION

Do not use water to clean engine parts. Water could contaminate fuel system. Use a brush or dry cloth.

### Carburetor Adjustment

The carburetor on this engine is not adjustable.

# SERVICE AND MAINTENANCE

## Engine Speed

### ⚠ WARNING

Do not tamper with the governor setting or the carburetor setting to increase the engine speed. Each carburetor is adjusted at the factory with either a cap or stop plate installed on the mixture screw. Any adjustments must be performed by a Sears or other qualified service dealer.

## LUBRICATION

### ⚠ WARNING

Always stop engine, disconnect spark plug, and ground against engine before performing any type of maintenance on your machine.

## Blade Control

Lubricate pivot points on the blade control at least once a season with light oil. The blade control must operate freely in both directions. See Figure 16.

## Wheels and Casters

Lubricate the wheels and casters at least once a season with light oil (or motor oil). If wheels are removed for any reason, lubricate the axle bolt and inner surface of the wheel with light oil. See Figure 16.

## Grass Catcher Adapter

Lubricate the torsion spring and pivot point on each end of the grass catcher adapter door at least once a season with light oil to prevent rust. See Figure 16.

## Transmission

The transmission is pre-lubricated and sealed at the factory and does not require lubrication.

## CLEANING DECK

Clean underside of the mower deck once a season to prevent build-up of grass clippings or other debris. Follow steps below for this job.

1. Disconnect spark plug wire. Drain gasoline from lawn mower or place a piece of plastic under the gas cap.
2. Tip mower so that it rests on the housing, keeping the muffler side down. Hold mower firmly.

### ⚠ WARNING

Never tip the mower more than 90° in any direction and do not leave the mower tipped for any length of time. Oil can drain into the upper part of the engine causing a starting problem.

3. Scrape and clean the underside of the deck with a suitable tool. Do not spray with water.

**IMPORTANT:** Do not use a pressure washer or garden hose to clean your unit. These may cause damage to bearings, or the engine. The use of water will result in shortened life and reduce serviceability.

4. Put the mower back on its wheels on the ground. If you had put plastic under the gas cap earlier, make sure to remove it now.

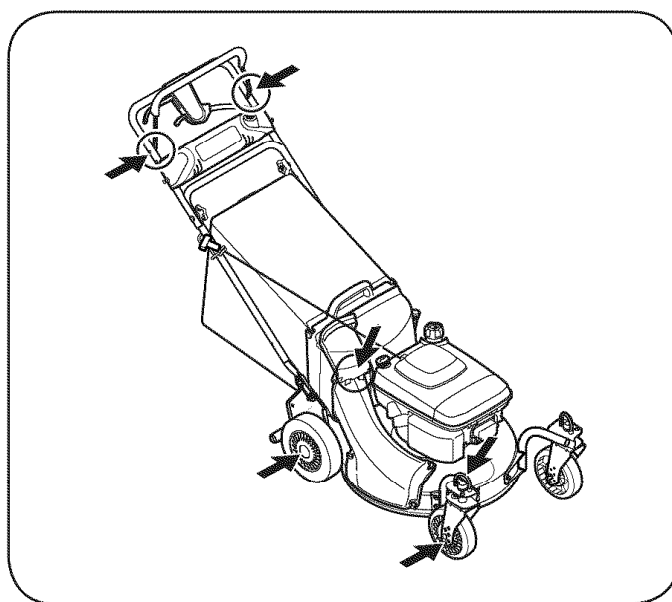

Figure 16

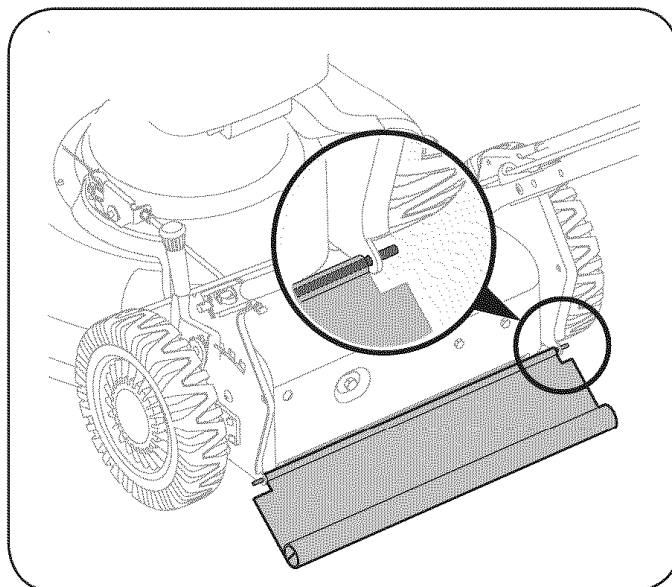

Figure 17

## REPLACING REAR FLAP

To replace rear flap, proceed as follows:

1. Cut off the flat end of the wire rod which secures it to the deck. See Figure 17.
2. Attach the new flap and new rod to the deck, bending the ends of the new rod over to secure to deck.

# SERVICE AND MAINTENANCE

## ADJUSTING SHIFT LEVER CABLE

Periodic adjustment of the six speed shift cable may be necessary due to normal wear on the cable. Adjustment is needed if all six speeds do not work. The adjustable cable bracket is located on the left side of the mower beside the engine. See Figure 18.

1. Start engine and place shift lever in the sixth speed position.
2. Stop engine and disconnect spark plug wire and ground it against engine.
3. Loosen hex nut which secures the adjustable cable bracket. See Figure 18.
4. Push back on the adjustable cable bracket.
5. Tighten hex nut.

## BLADE CARE

### ⚠ WARNING

When removing the cutting blade for sharpening or replacement, protect your hands with a pair of heavy gloves or use a heavy rag to hold the blade.

Periodically inspect the blade adapter for cracks, especially if you strike a foreign object. Replace when necessary. Follow the steps below for blade service.

1. Disconnect spark plug boot from spark plug. Turn mower on its side making sure that the air filter and the carburetor are facing up.
2. Remove the bolt and the blade bell support which hold the blade and the blade adapter to the engine crankshaft. See Figure 19.

**NOTE:** When removing the blade, blade adapter, etc., be careful not to remove or lose parts above it associated with the engine pulley.

3. Remove blade and adapter from the crankshaft. See Figure 19.
4. Remove blade from the adapter for testing balance. Balance the blade on a round shaft screwdriver to check. Remove metal from the heavy side until it balances evenly. When sharpening the blade, follow the original angle of grind. Grind each cutting edge equally to keep the blade balanced.

### ⚠ WARNING

An unbalanced blade will cause excessive vibration when rotating at high speeds. It may cause damage to mower and could break causing personal injury.

5. Lubricate the engine crankshaft and the inner surface of the blade adapter with light oil. Slide the blade adapter onto the engine crankshaft. Place the blade on the adapter such that the side of the blade marked "Bottom" (or with part number) faces the ground when the mower is in the operating position. Make sure that the blade is aligned and seated on the blade adapter flanges.
6. Place blade bell support on the blade. Align notches on the blade bell support with small holes in blade.
7. Replace hex bolt and tighten hex bolt to torque: 450 in. lbs. min., 600 in. lbs. max.

To ensure safe operation of your mower, periodically check the blade bolt for correct torque.

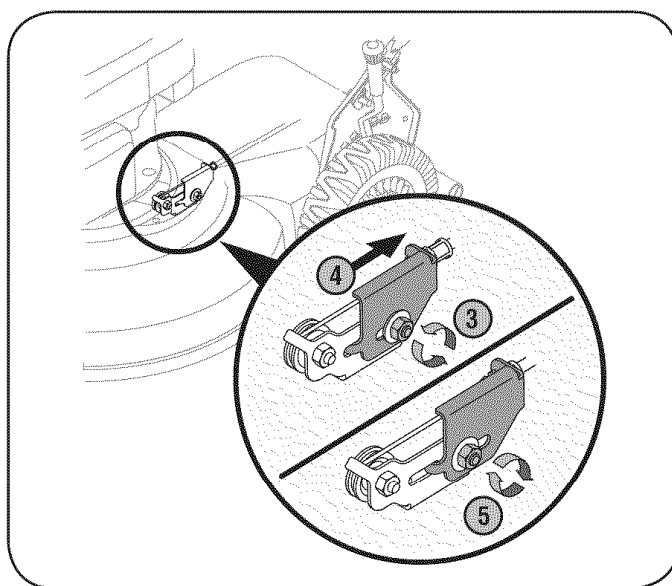

Figure 18

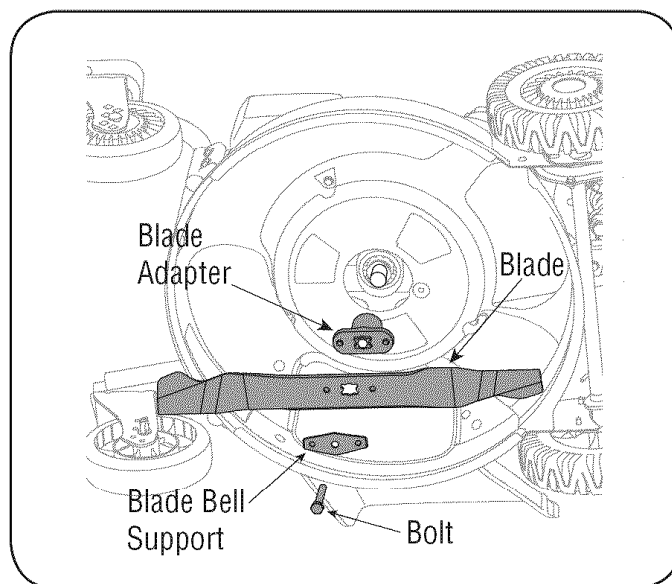

Figure 19

## BELT CARE

**NOTE:** Several components must be removed in order to change the mower's self-propulsion drive belt. See an authorized Sears Service Center to have your belt replaced.

# SERVICE AND MAINTENANCE

## REPLACING BATTERY

### ⚠ WARNING

Batteries contain sulfuric acid which may cause burns. Do not short circuit or mutilate batteries in any way. Do not put batteries in fire as these may burst or release toxic materials.

1. Loosen star knobs securing upper and lower handles and carefully fold the upper handle down toward the lower handle as shown in Figure 20.
2. Remove the two screws securing battery cover to battery housing and place them to the side. See Figure 20.
3. Open battery cover, remove positive and negative leads from battery, remove and replace with new battery. Connect the positive lead to the positive side of the battery pack, then connect the negative side.

**NOTE:** The battery you have may differ slightly from the one shown in Figure 21. Refer to the Parts List.

**IMPORTANT:** When replacing battery pack in handle panel, battery pack must be positioned with the positive terminal to the left side and the negative terminal to the right side of panel (Positive terminal is closest to the key switch). See Figure 21. Replacing battery pack incorrectly will cause serious damage.

4. Reattach battery cover to battery housing by securing with the two screws removed earlier, making sure to snap the wire conduit on the left into place on the housing.
5. Fold handles back up and tighten star knobs.

### ⚠ WARNING

Do not remove the battery pack from the electric starter housing for any reason other than replacement.

## Charging Battery

### ⚠ WARNING

The battery contains corrosive fluid and toxic material; handle with care and keep away from children. Do not puncture, disassemble, mutilate or incinerate the battery. Explosive gases could be vented during charging or discharging. Use in a well ventilated area, away from sources of ignition.

**NOTE:** The special designed plug on the charger will only fit into the plug on the battery box.

1. Plug the battery charger into the port on the underside of the battery housing. See Figure 22.
2. Insert the battery charger plug into a standard 120 volt household outlet. Charge battery for 8 to 10 hours before initial use. Failure to do so may result in diminished battery life. **Do not charge longer than 12 hours.** The battery should only need to be charged upon initial setup and after any other extended periods of non-use.
3. After charging, disconnect charger plug from outlet first, then disconnect charger lead from battery.

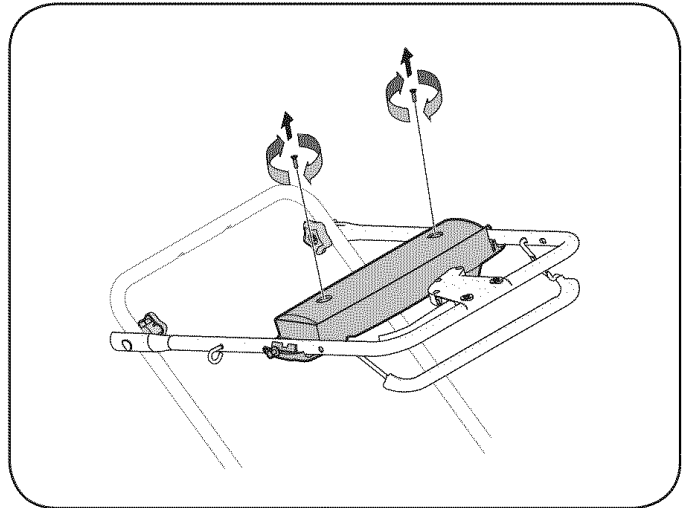

Figure 20

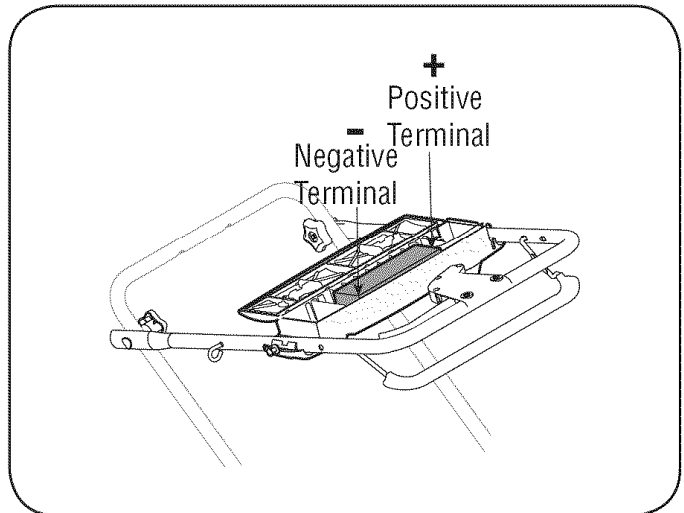

Figure 21

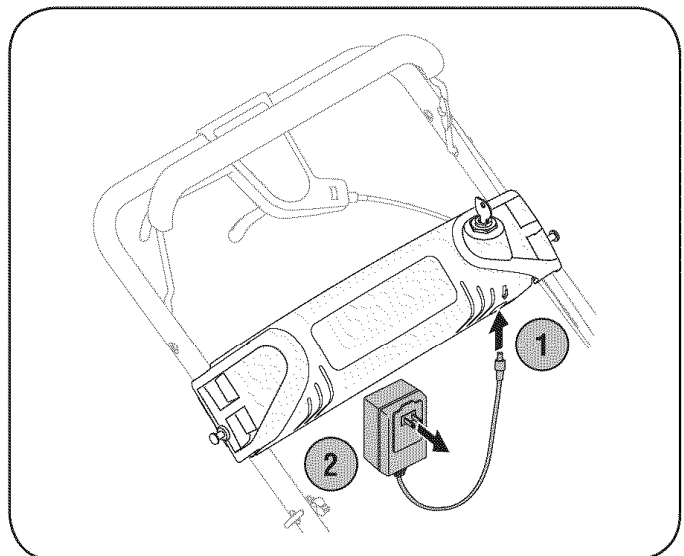

Figure 22

# SERVICE AND MAINTENANCE

**IMPORTANT:** Always plug charger lead into battery pack lead first, and then insert battery charger plug into 120 volt standard household outlet. Follow this order of action every time you charge the battery.

## ⚠ WARNING

Use only the battery charger supplied with this mower.

### Replacing Fuse

The electric starter circuit and battery are protected by a 40 ampere fuse. If the fuse burns out, the electric starter will not operate. If the unit fails to start with the electric starter, perform the following steps to check the fuse inside the battery housing:

1. Open the battery cover as described in Replacing Battery. See Figure 20.
2. Remove fuse from socket and inspect as shown in Figure 23. If it is burned out, replace with standard automotive 40 ampere fuse.
3. Carefully place wiring back into housing, close battery cover, and fold upper handle back into place.

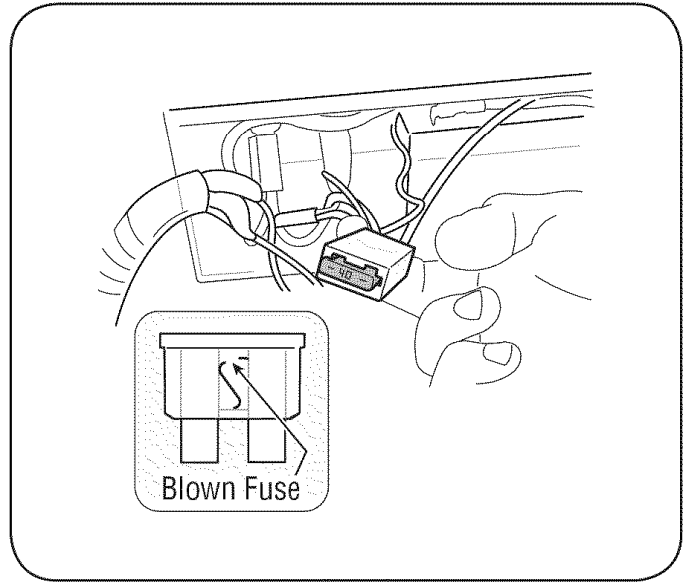

Figure 23

**NOTE:** The engine can be started manually if the fuse burns out.

## MAINTENANCE SCHEDULE

### ⚠ WARNING

Before performing any type of maintenance/service, disengage all controls and stop the engine. Wait until all moving parts have come to a complete stop. Disconnect spark plug wire and ground it against the engine to prevent unintended starting.

Follow the maintenance schedule given below. This chart describes service guidelines only. Use the Service Log column to keep track of completed maintenance tasks. **To locate the nearest Sears Service Center or to schedule service, simply contact Sears at 1-800-4-MY-HOME®.**

Interval	Item	Service	Service Log
Each Use	<ol style="list-style-type: none"> <li>1. Engine oil level</li> <li>2. Loose or missing hardware</li> <li>3. Unit and engine.</li> </ol>	<ol style="list-style-type: none"> <li>1. Check</li> <li>2. Tighten or replace</li> <li>3. Clean</li> </ol>	
1st 8 hours	<ol style="list-style-type: none"> <li>1. Engine oil</li> <li>2. Air cleaner foam/paper element</li> </ol>	<ol style="list-style-type: none"> <li>1. Change</li> <li>2. Clean</li> </ol>	
25 hours	<ol style="list-style-type: none"> <li>1. Air cleaner foam element</li> <li>2. Control linkages/pivots and wheels</li> </ol>	<ol style="list-style-type: none"> <li>1. Clean or replace</li> <li>2. Lube with light oil</li> </ol>	
50 hours	<ol style="list-style-type: none"> <li>1. Engine oil</li> </ol>	<ol style="list-style-type: none"> <li>1. Change</li> </ol>	
Annually or 100 hours	<ol style="list-style-type: none"> <li>1. Spark plug</li> <li>2. Air cleaner paper element</li> </ol>	<ol style="list-style-type: none"> <li>1. Clean, replace, re-gap</li> <li>2. Clean</li> </ol>	
Annually or 300 hours	<ol style="list-style-type: none"> <li>1. Air cleaner paper element</li> </ol>	<ol style="list-style-type: none"> <li>1. Replace</li> </ol>	
Before Storage	<ol style="list-style-type: none"> <li>1. Fuel system</li> </ol>	<ol style="list-style-type: none"> <li>1. Run engine until it stops from lack of fuel or add a gasoline additive to the gas in the tank.</li> </ol>	

**NOTE:** The service intervals indicated are to be used as a guide. Service should be performed more frequently as necessary based on operating conditions. Service more frequently under dusty conditions.

# OFF-SEASON STORAGE

## WARNING

Never store lawn mower with fuel in tank indoors or in poorly ventilated areas where fuel fumes may reach an open flame, spark, or pilot light as on a furnace, water heater, clothes dryer, or gas appliance.

## PREPARING THE ENGINE

Engine to be stored over 30 days should be completely drained of fuel (gasoline) to prevent gum deposits forming on essential carburetor parts and fuel system.

## WARNING

Gasoline is extremely flammable and can be explosive under certain conditions. Drain gasoline before storing the equipment for extended periods. Drain gasoline in a well-ventilated area away from any source of flame or sparks, including any appliances with a pilot light. Store gasoline in an approved container in safe location.

1. Remove the spark plug cap from spark plug to prevent accidental starting the engine.
2. Empty the fuel from the fuel tank with a pump or siphon.
3. Fit the plug cap on the spark plug securely
4. Start and run the engine at idle speed to used up the fuel in the fuel system.

## WARNING

Before maintaining engine, stop the engine and allow it cool.

5. Remove the spark plug and pour approx. 1-2 mL (0.06-0.1 cu.in) of new engine oil through the plug hole. Slowly pull the recoil starter grip several times and reinstall the spark plug.
6. Slowly pull the recoil starter grip until you feel compression and leave it there.
7. Clean every part of the engine.
8. After period of storage, change engine oil. (Refer to "Oil Change" section in "MAINTENANCE" section).

## WARNING

Gasoline is a toxic substance. Dispose of gasoline properly. Contact your local authorities for approved disposal methods.

## PREPARING THE LAWN MOWER

- Clean and lubricate mower thoroughly as described in the lubrication instructions.
- Do not use a pressure washer or garden hose to clean your unit.
- Coat mower's cutting blade with chassis grease to prevent rusting.
- Refer to PREPARING THE ENGINE for correct engine storage instructions.
- Store mower in a dry, clean area. Do not store next to corrosive materials, such as fertilizer.

When storing any type of power equipment in a poorly ventilated or metal storage shed, care should be taken to rust-proof the equipment. Using a light oil or silicone, coat the equipment, especially cables and all moving parts of your lawn mower before storage.

## Battery

The battery must be stored with a full charge. Extended storage of a discharged battery will reduce life and capacity of the battery.

# TROUBLESHOOTING

Problem	Cause	Remedy
Engine fails to start	<ol style="list-style-type: none"> <li>1. Blade control disengaged.</li> <li>2. Spark plug boot disconnected.</li> <li>3. Fuel tank empty or stale fuel.</li> <li>4. Engine not primed.</li> <li>5. Faulty spark plug.</li> <li>6. Blocked fuel line.</li> <li>7. Engine flooded.</li> <li>8. Burnt fuse. (Electric Start only)</li> </ol>	<ol style="list-style-type: none"> <li>1. Engage blade control.</li> <li>2. Connect wire to spark boot.</li> <li>3. Fill tank with clean, fresh gasoline.</li> <li>4. Prime engine as instructed in the Operation section.</li> <li>5. Clean, adjust gap, or replace.</li> <li>6. Clean fuel line.</li> <li>7. Wait a few minutes to restart, but do not prime.</li> <li>8. Replace fuse (see Service Section).</li> </ol>
Engine runs erratically	<ol style="list-style-type: none"> <li>1. Spark plug boot loose.</li> <li>2. Blocked fuel line or stale fuel.</li> <li>3. Vent in gas cap plugged.</li> <li>4. Water or dirt in fuel system.</li> <li>5. Dirty air cleaner.</li> </ol>	<ol style="list-style-type: none"> <li>1. Connect and tighten spark plug boot.</li> <li>2. Clean fuel line; fill tank with clean, fresh gasoline.</li> <li>3. Clear vent.</li> <li>4. Drain fuel tank. Refill with fresh fuel.</li> <li>5. Refer to Maintenance section in manual.</li> </ol>
Engine overheats	<ol style="list-style-type: none"> <li>1. Engine oil level low</li> <li>2. Air flow restricted</li> </ol>	<ol style="list-style-type: none"> <li>1. Fill engine with proper amount and type of oil.</li> <li>2. Clean debris from around the engine's cooling fins and blower housing.</li> </ol>
Engine hesitates at high RPMs	<ol style="list-style-type: none"> <li>1. Spark plug gap set too close</li> </ol>	<ol style="list-style-type: none"> <li>1. Adjust gap to .030".</li> </ol>
Engine idles poorly	<ol style="list-style-type: none"> <li>1. Spark plug fouled, faulty, or gap too wide.</li> <li>2. Dirty air cleaner</li> </ol>	<ol style="list-style-type: none"> <li>1. Clean, replace, or reset gap to .030".</li> <li>2. Refer to Maintenance section in manual.</li> </ol>
Excessive vibration	<ol style="list-style-type: none"> <li>1. Cutting blade loose or unbalanced.</li> <li>2. Bent cutting blade.</li> </ol>	<ol style="list-style-type: none"> <li>1. Tighten blade and adapter. Balance blade.</li> <li>2. Contact your Sears Service Center.</li> </ol>
Mower will not mulch grass	<ol style="list-style-type: none"> <li>1. Wet grass.</li> <li>2. Excessively high grass.</li> <li>3. Dull blade.</li> </ol>	<ol style="list-style-type: none"> <li>1. Do not mow when grass is wet; wait until later to cut.</li> <li>2. Mow once at a high cutting height, then mow again at desired height or make a narrower cutting path.</li> <li>3. Sharpen or replace blade.</li> </ol>
Uneven cut	<ol style="list-style-type: none"> <li>1. Wheels not positioned correctly.</li> <li>2. Dull blade.</li> </ol>	<ol style="list-style-type: none"> <li>1. Place all four wheels in same height position.</li> <li>2. Sharpen or replace blade.</li> </ol>
Mower will not self propel	<ol style="list-style-type: none"> <li>1. Belt not installed properly.</li> <li>2. Debris clogging drive operation.</li> <li>3. Damaged or worn belt.</li> </ol>	<ol style="list-style-type: none"> <li>1. Check belt for proper pulley installation and movement.</li> <li>2. Stop engine, disconnect spark plug boot, and clean out debris.</li> <li>3. Contact your Sears Service Center.</li> </ol>

## NEED MORE HELP?

You'll find the answer and more on [managemyhome.com](http://managemyhome.com) – for free!

- Find this and all your other product manuals online.
- Get answers from our team of home experts.
- Get a personalized maintenance plan for your home.
- Find information and tools to help with home projects.

**manage my home**

brought to you by Sears

# PARTS LIST

Self Propelled Mower — Model No. 247.889210

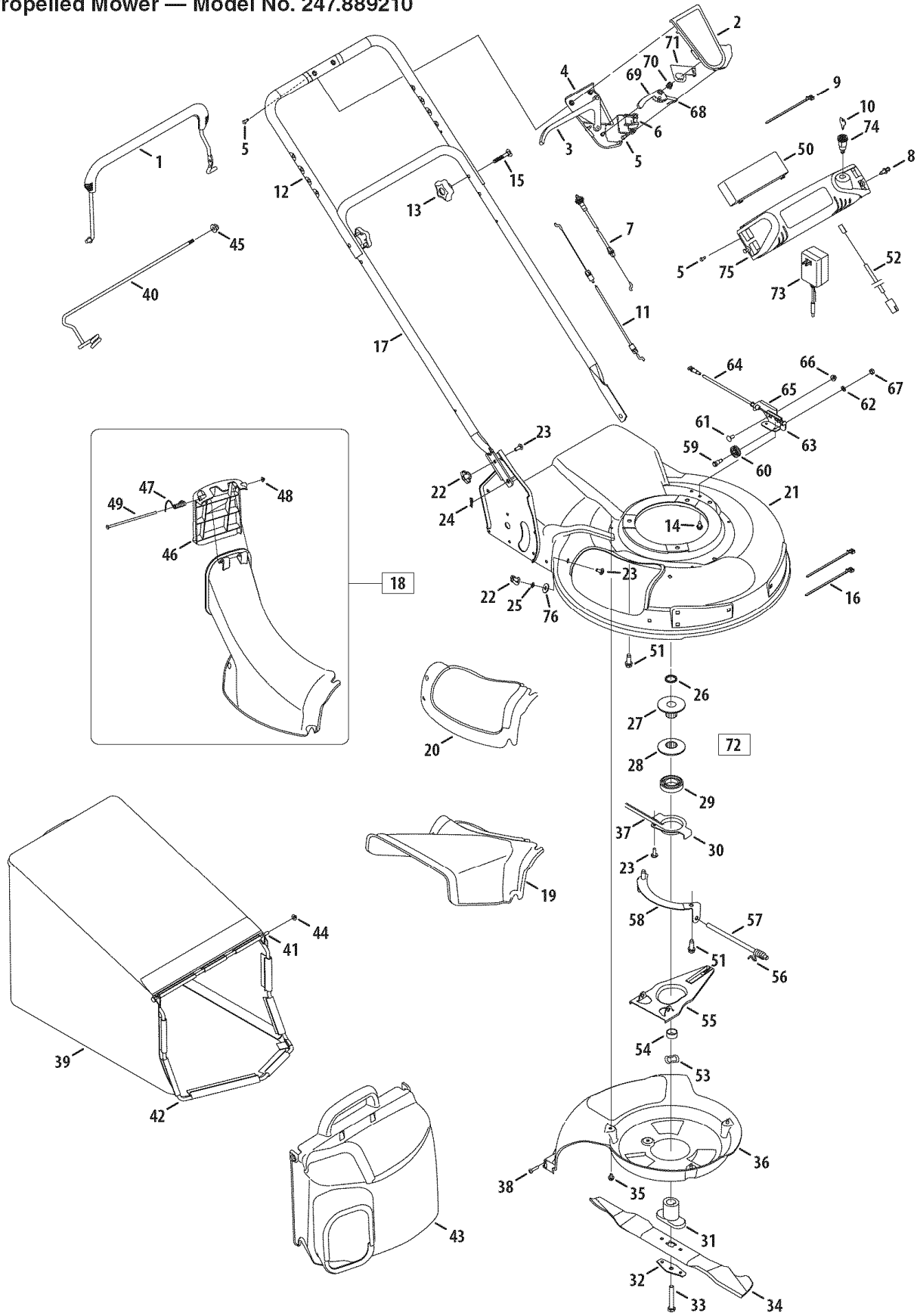

# PARTS LIST

## Self Propelled Mower — Model No. 247.889210

Ref. No.	Part No.	Description	Ref. No.	Part No.	Description
1	647-0004	Blade Control	39	664-04093	Grass Catcher
2	731-0904A	Upper Control Housing	40	747-0940A	Support Rod w/ Rope Guide
3	731-0620A	Drive Control	41	747-0939	Pivot Rod
4	731-0905A	Lower Control Housing	42	747-0937	Grass Catcher Frame
5	710-1667A	C Sunk Tap Screw, #10 x.75 Lg	43	631-0071	Grass Catcher Cover
6	731-0906	Cable Mounting Cap	44	726-0106	Cap Nut
7	746-0711B	Drive Cable - 51"	45	712-04063	Flange Lock Nut, 5/16-18
8	728-0199	Rivet	46	731-1874	Chute Door
9	726-0240	Cable Tie	47	732-0819	Torsion Spring
10	725-0201	Key	48	726-0111	Push Cap
11	746-04357	Control Cable - 40"	49	747-0965	Pivot Rod
12	749-04354A	Upper Handle	50	725-04323	12V Battery
13	720-04072	Star Knob	51	710-0654A	Sems Screw, 3/8-16 x 1.00
14	710-1652	Screw, 1/4-20 x .625	52	725-04310	Extension Harness
15	710-1174	Carriage Bolt, 5/16-18 x 2.0	53	736-0526	Wave Washer, 1.38 ID x.88 OD
16	726-0240	Cable Tie	54	750-1070	Slve Spacer, .88 ID x 1.00 OD
17	749-0907B	Lower Handle	55	782-7596A	Control Arm
18	631-0066	Adapter Assembly	56	732-0807	Torsion Spring
19	731-1832	Side Discharge Chute	57	711-1114	Pivot Shaft
20	731-1833A	Mulch Cover	58	782-7597	Pivot Bracket
21	782-0078B	Deck 21"	59	738-0924A	Shlder Screw, .375 ID x 1/4-14
22	712-0397	Wing Nut	60	756-0625	Cable Roller
23	710-0703	Carriage Bolt, 1/4-20 x .75"	61	710-0134	Carriage Screw, 1/4-20 x .62
24	714-0104	Cotter Pin	62	736-0329	Lock Washer, 1/4
25	726-0233	Push Nut, .25 x ID x .50 OD	63	782-7575A	Cable Mounting Bracket
26	750-1071	Sleeve Spacer, .88ID x 1.13OD	64	746-0939A	6 Speed Cable
27	756-0612A	Half Pulley: 2.62 OD	65	782-7574A	Cable Adjustment Bracket
28	756-0613	Half Pulley: 2.62 OD x 1.61	66	712-04064	Hex Nut 1/4-20
29	741-0545	Ball Bearing	67	712-0138	Hex Nut 1/4-28
30	682-7527	Cup	68	732-0627	Shift Lever Spring
31	748-0377C	Blade Adapter	69	731-0924	6 Speed Shift Lever
32	736-0524B	Blade Bell Support	70	713-0397	Gear Insert
33	710-1257	Hex Bolt, 3/8-24 x 2.5	71	16864	6 Spd. Rack Cable Bracket
34	742-0741	21" Mulching Blade	72	656-0613	Pulley Assembly
35	710-0653	Screw, 1/4-20 x 3.75	73	725-04329	12V Battery Charger
36	731-1828	Baffle	74	725-04347	Key Switch
37	754-0460	Belt, 3/8 x 39.24	75	625-04029	Harness Assembly
38	710-0895	Screw, 1/4-15 x .750	76	736-3090	Washer, Flat, .260 x .720 x .060



# PARTS LIST

## Self Propelled Mower — Model No. 247.889210

Ref. No.	Part No.	Description	Ref. No.	Part No.	Description
1	714-0474	Cotter Pin	29	682-7528	Chain Cover Assembly
2	710-1652	Screw 1/4-14 x .825	30	741-0324A	Flge Bearing .506 ID x .590 Lg
3	736-0264	Flat Washer.330 ID x.630 OD	31	682-7526	Transmission Axle Assembly
4	714-0104	Cotter Pin	32	618-0263A	Transmission Ass'y Complete
5	732-0306	Compression Spring	33	734-1857	Wheel 7 x 2
6	734-2010	Wheel, 9 x 2.125	34	713-0453	Chain
7	712-0414	Top Lock Tab Weld Nut 1/4-20	35	638-0012	Rear Axle Assembly
8	16855	Ratchet Pawl Plate	36	741-0522	Flge Bearing .506 ID x .715 Lg
9	10622B	Plastic Spring Ratchet	37	782-0568	Height Adjustment Spring Brkt.
10	748-0381	Pawl RH	38	750-0151	Spacer .550 ID x .750 OD
	748-0188B	Pawl LH	39	710-1315	Screw 3/8-16 x .25
11	738-0137A	Shlder Screw.340 ID x.285 OD	40	711-0835	Clevis Pin .50 Dia x 4.82 Lg.
12	748-0318	Wheel Ratchet	41	750-0807	Spacer .385 ID x .624 OD
13	736-0270	Bell Washer.265 ID x.75 OD	42	732-0832	Torsion Spring
14	710-0751	Hex Cap Screw 1/4-20 x.620	43	732-0842	Trail Shield Wire
15	737-3000	Grease Fitting	44	731-1901A	Trail Shield
16	736-0931	Flat Washer.203 ID x.403 OD	45	682-3053	Handle Bracket Assembly - LH
17	747-0924	Wheel Pin Lock	46	682-3052	Handle Bracket Assembly - RH
18	682-9020A	Caster Assembly RH	47	725-0157	Cable Tie
	682-9021A	Caster Assembly LH	48	710-1348	Screw 1/4-14 x.500
19	682-9024	Caster Bracket Assembly RH	49	710-0260A	Carriage Bolt 5/16-18 x.62
	682-9026	Caster Bracket Assembly LH	50	711-1146	Caster Axle
20	720-0223	Grip	51	712-0397	Wing Nut
21	732-0803A	Spring Lever	52	712-04063	Flange Lock Nut 5/16-18
22	738-0529	Shoulder Nut.825 x .165 Lg.	53	726-0214	Push Cap
23	736-0369	Flat Washer .508 ID x 1.0 OD	54	736-0232	Wave Washer.531 ID x.781 OD
24	782-0566B	Pivot Arm Assembly	55	736-0366	Flat Washer.640 ID x 1.12 OD
25	750-0515	Spacer .510 ID x .70 OD	56	741-0685	Flange Bearing
26	741-0978	Slv Bearing .504 ID x .830 OD	57	731-1887	Hubcap - Spoke w/ Hole
27	750-1056	Shlder Spacer, .385ID x .715Lg	58	731-0981A	Hubcap - Radial Spoke
28	710-0653	Tap Screw 1/4-20 x .375	59	710-0604A	Screw, 5/16-18 x .625

# PARTS LIST

**Craftsman Engine Model No. FJ180V-AS05**  
**For Self Propelled Mower Model 247.889210**

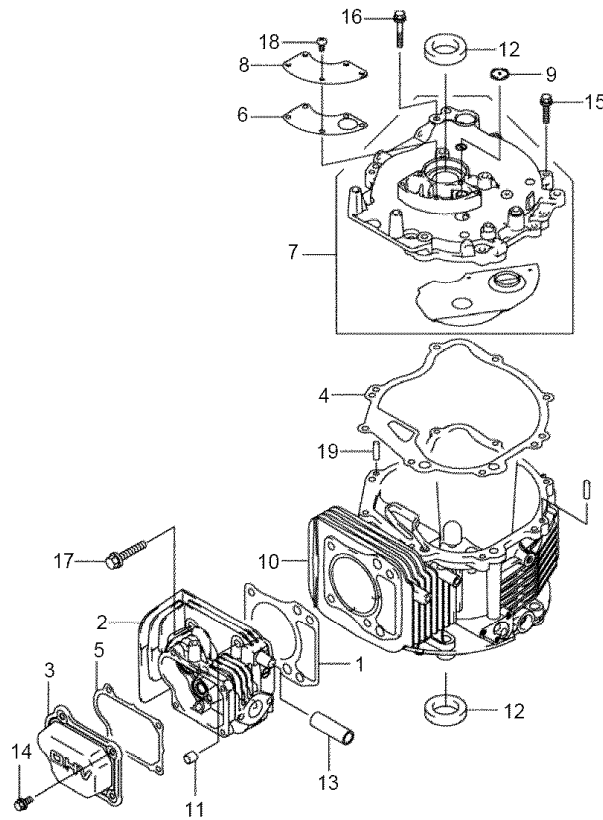

Ref. No.	Part No.	Description
1	KM-11004-7009	Head Gasket
2	KM-11008-7015	Cylinder Head
3	KM-11022-7006	Rocker Case
4	KM-11061-7020	Cover Gasket
5	KM-11061-7023	Rocker Case Gasket
6	KM-11061-7031	Breather Gasket
7	KM-14041-7001	Cover-Complete
8	KM-14091-7010	Breather Cover
9	KM-16126-7014	Breather Valve
10	KM-49120-7041	Crankcase-Complete

Ref. No.	Part No.	Description
11	KM-92043-7001	Pin
12	KM-92049-7008	Oil Seal
13	KM-92191-7025	Tube, 12x16x49
14	KM-130G0612	Flanged Bolt
15	KM-130G0625	Flanged Bolt
16	KM-130G0635	Flanged Bolt
17	KM-130P0840	Flanged Bolt
18	KM-214B0510	Pan Screw
19	KM-551A0612	Dowel Pin

# PARTS LIST

Craftsman Engine Model No. FJ180V-AS05  
 For Self Propelled Mower Model 247.889210

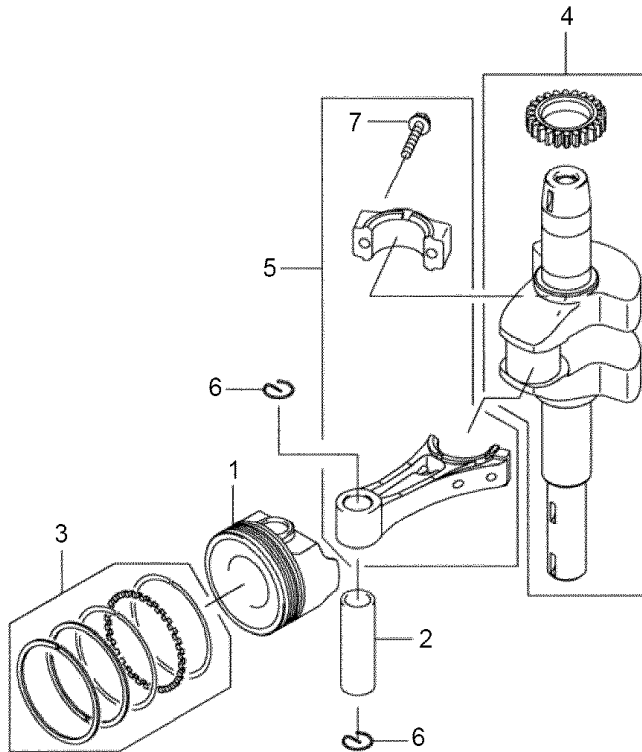

Ref. No.	Part No.	Description
1	KM-13001-7009	Piston
2	KM-13002-7001	Piston Pin
3	KM-13008-6062	Piston Ring Set
4	KM-13031-7054	Crankshaft With Gear
5	KM-13251-7011	Connecting Rod Assy.
6	KM-92033-7005	Snap Ring
7	KM-130G0630	Rod Bolt

# PARTS LIST

Craftsman Engine Model No. FJ180V-AS05  
 For Self Propelled Mower Model 247.889210

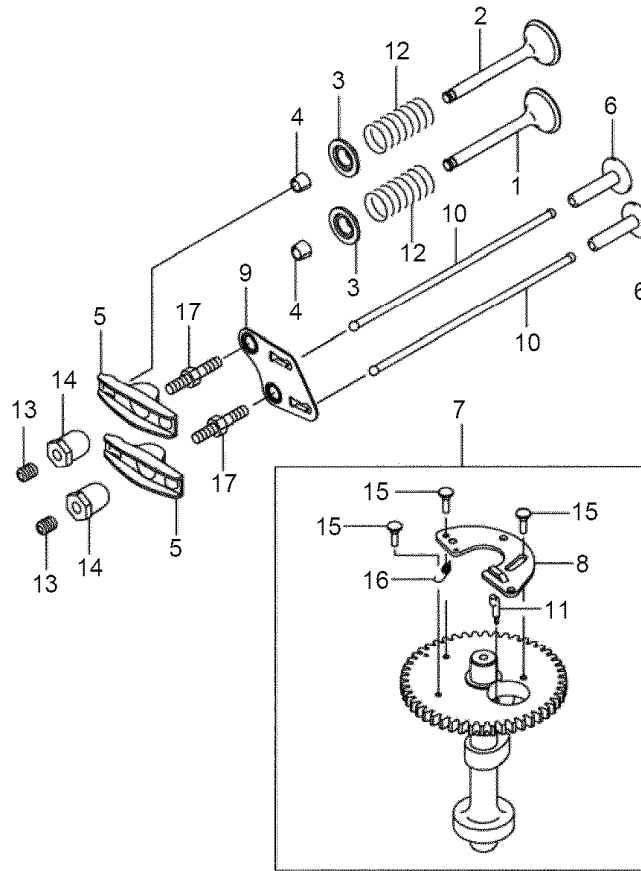

Ref. No.	Part No.	Description
1	KM-12004-7003	Intake Valve
2	KM-12005-7003	Exhaust Valve
3	KM-12009-7001	Valve Spring Retainer
4	KM-12011-2056	Collet
5	KM-12016-7001	Rocker Arm
6	KM-12032-7001	Tappet
7	KM-12043-7004	Camshaft Assy.
8	KM-13042-7006	Weight
9	KM-13070-7009	Guide

Ref. No.	Part No.	Description
10	KM-13116-7003	Push Rod
11	KM-21083-7009	Arm
12	KM-49078-7001	Valve Spring
13	KM-92009-2341	Screw
14	KM-92015-2253	Nut
15	KM-92043-7006	Pin
16	KM-92145-7016	Spring
17	KM-92153-7019	Bolt

# PARTS LIST

**Craftsman Engine Model No. FJ180V-AS05**  
**For Self Propelled Mower Model 247.889210**

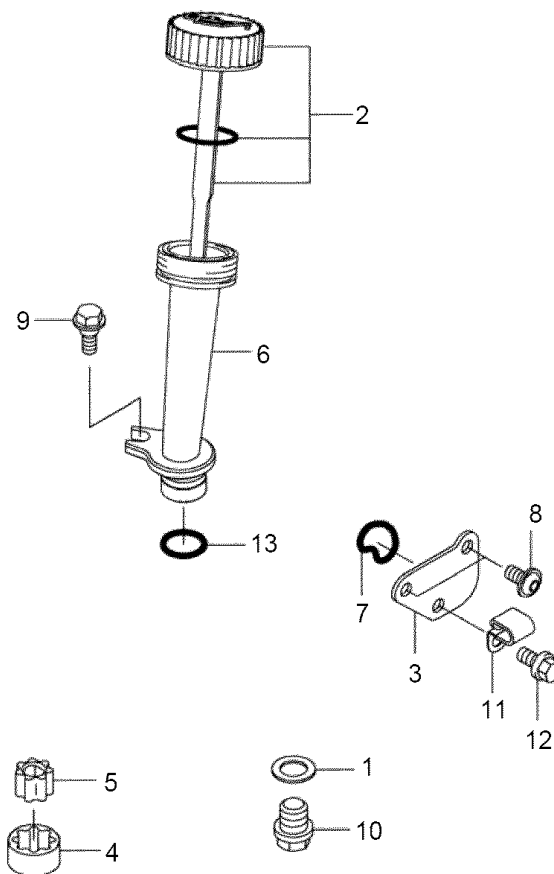

Ref. No.	Part No.	Description
1	KM-11061-7030	Gasket, 12x19x1.27
2	KM-14075-7007	Dipstick Cap Assy.
3	KM-14091-7011	Oil Filter Cover
4	KM-16154-7002	Oil Pump Rotor (Outer)
5	KM-16154-7004	Oil Pump Rotor (Inner)
6	KM-59231-7004	Filler Tube
7	KM-92055-2151	O-Ring

Ref. No.	Part No.	Description
8	KM-92151-7012	Bolt, 6x12
9	KM-92153-7007	Bolt
10	KM-92153-7016	Bolt, 12x12
11	KM-92170-1577	Clamp
12	KM-130G0612	Flanged Bolt
13	KM-670D2016	O-Ring, 16mm

# PARTS LIST

Craftsman Engine Model No. FJ180V-AS05  
 For Self Propelled Mower Model 247.889210

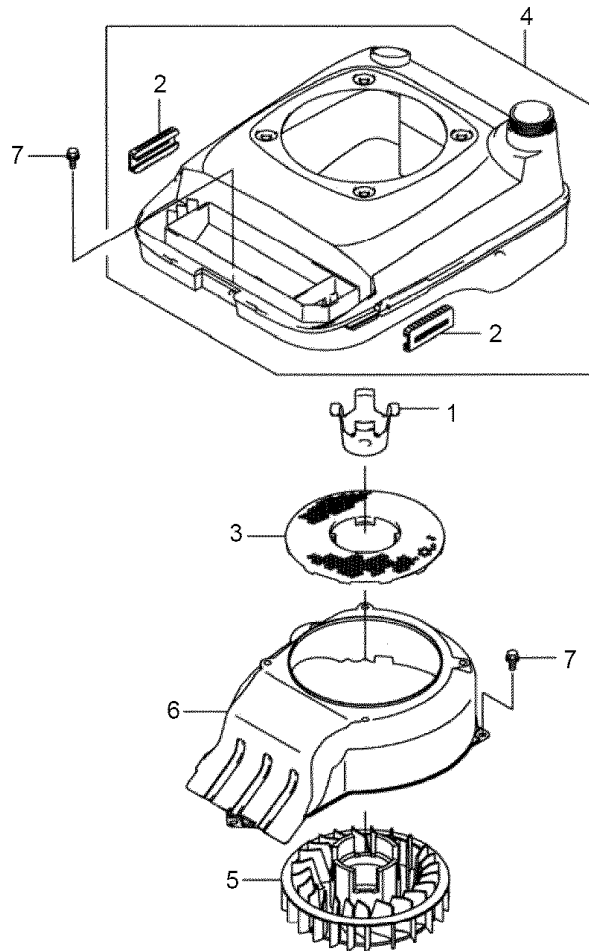

Ref. No.	Part No.	Description
1	KM-11053-7009	Fan Bracket
2	KM-13280-7001	Holder
3	KM-14037-7017	Screen
4	KM-16146-7012	Cover
5	KM-59041-7009	Fan
6	KM-59066-7016	Fan Housing
7	KM-130G0612	Flanged Bolt

# PARTS LIST

**Craftsman Engine Model No. FJ180V-AS05**  
**For Self Propelled Mower Model 247.889210**

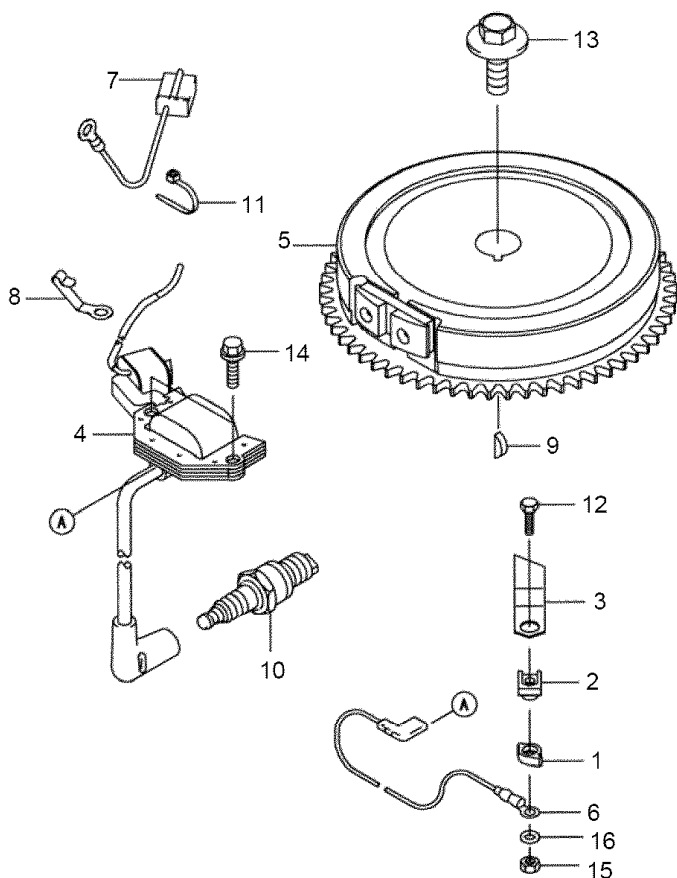

Ref. No.	Part No.	Description
1	KM-14090-2108	Cover
2	KM-16073-2192	Insulator
3	KM-21169-2071	Terminal
4	KM-21171-7011	Ignition Coil Assy.
5	KM-21193-7026	Flywheel
6	KM-26011-7013	Lead Wire
7	KM-26031-7004	Harness
8	KM-92037-2011	Clamp

Ref. No.	Part No.	Description
9	KM-92038-2077	Flywheel Key
10	KM-BPR5ES	Spark Plug
11	KM-92072-7003	Band
12	KM-92153-7012	Bolt, 4x16
13	KM-92153-7030	Bolt, 12x30
14	KM-130B0620	Flanged Bolt
15	KM-311B0400	Hex Nut
16	KM-410B0400	Plain Washer

# PARTS LIST

**Craftsman Engine Model No. FJ180V-AS05**  
**For Self Propelled Mower Model 247.889210**

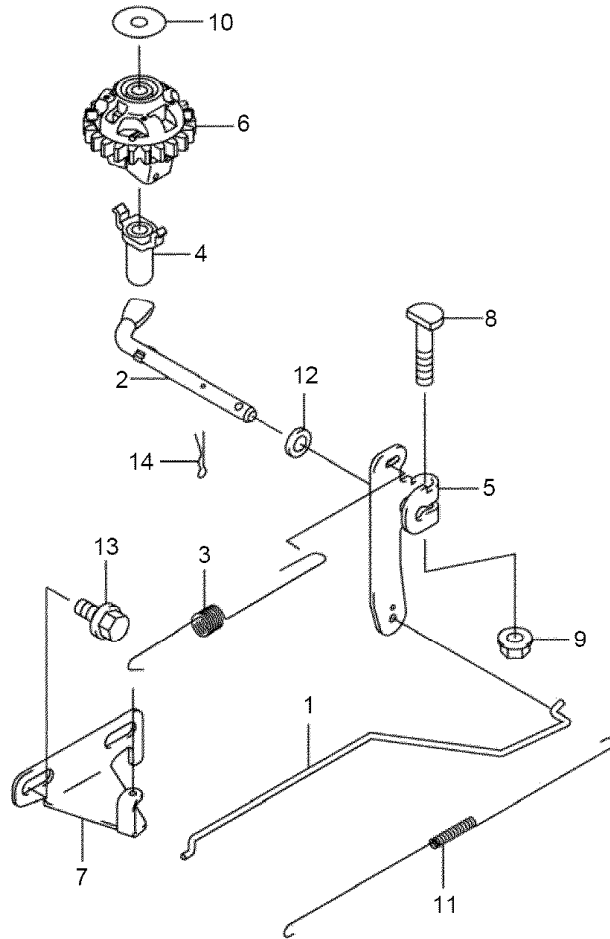

Ref. No.	Part No.	Description
1	KM-16171-7015	Throttle Link
2	KM-39003-7002	Pivot Arm
3	KM-39129-7007	Governor Spring
4	KM-42036-2051	Sleeve
5	KM-49103-7005	Governor Arm
6	KM-49110-7002	Governor Assy.
7	KM-59226-7014	Control Panel

Ref. No.	Part No.	Description
8	KM-92002-2269	Bolt
9	KM-92015-1193	Nut
10	KM-92200-2036	Spacer
11	KM-92145-7025	Throttle Spring
12	KM-92200-2029	Washer, 6.5x11.5x2.0
13	KM-130G0612	Flanged Bolt
14	KM-554A0600	Snap Pin

# PARTS LIST

Craftsman Engine Model No. FJ180V-AS05

For Self Propelled Mower Model 247.889210

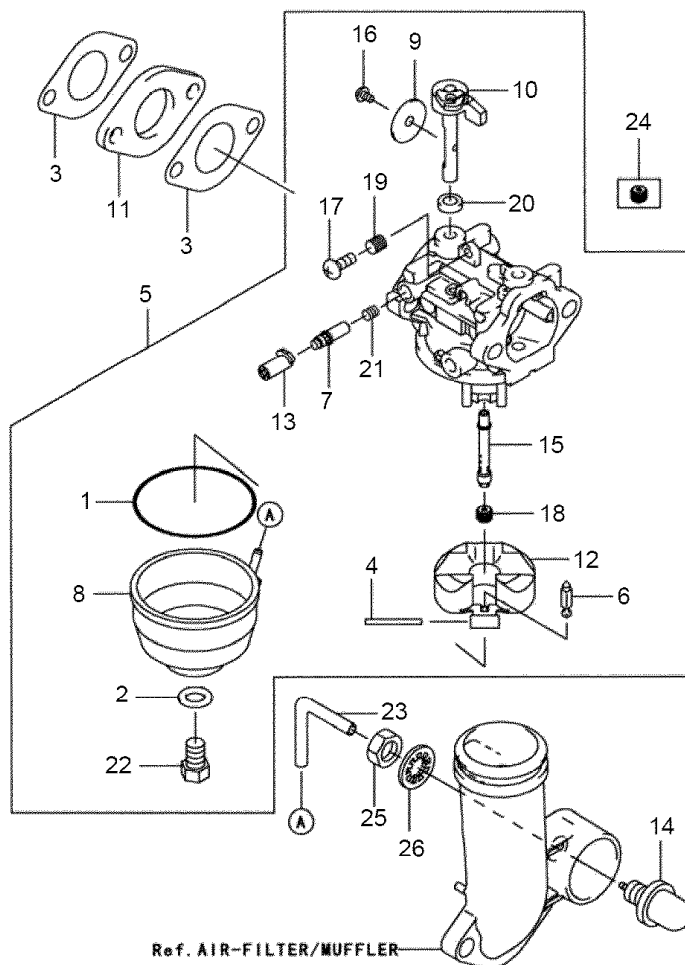

Ref. No.	Part No.	Description
1	KM-11060-2190	Gasket
2	KM-11061-7010	Gasket
3	KM-11061-7015	Gasket
4	KM-13107-7024	Shaft
5	KM-15003-7099	Carburetor Assy.
6	KM-16009-2136	Needle Jet
7	KM-16014-7006	Pilot Air Screw
8	KM-16020-7005	Float Chamber
9	KM-16025-7007	Throttle Valve
10	KM-16041-7019	Throttle Shaft
11	KM-16073-7006	Insulator
12	KM-16183-2002	Float Assy.
13	KM-39076-7001	Limiter Cap

Ref. No.	Part No.	Description
14	KM-49043-7002	Priming Pump
15	KM-49121-7006	Main Nozzle
16	KM-92009-2083	Screw
17	KM-9200-2349	Screw
18	KM-92063-7048	Main Jet, #76
19	KM-92081-2234	Spring
20	KM-92093-2100	Seal
21	KM-92145-7015	Spring
22	KM-92172-7003	Screw
23	KM-92192-7002	Tube, 2x5x65
24	KM-99916-7006	Main Jet Kit
25	KM-315B100	Hex Nut, Fine
26	KM-463H1000	Toothed Washer

# PARTS LIST

Craftsman Engine Model No. FJ180V-AS05  
 For Self Propelled Mower Model 247.889210

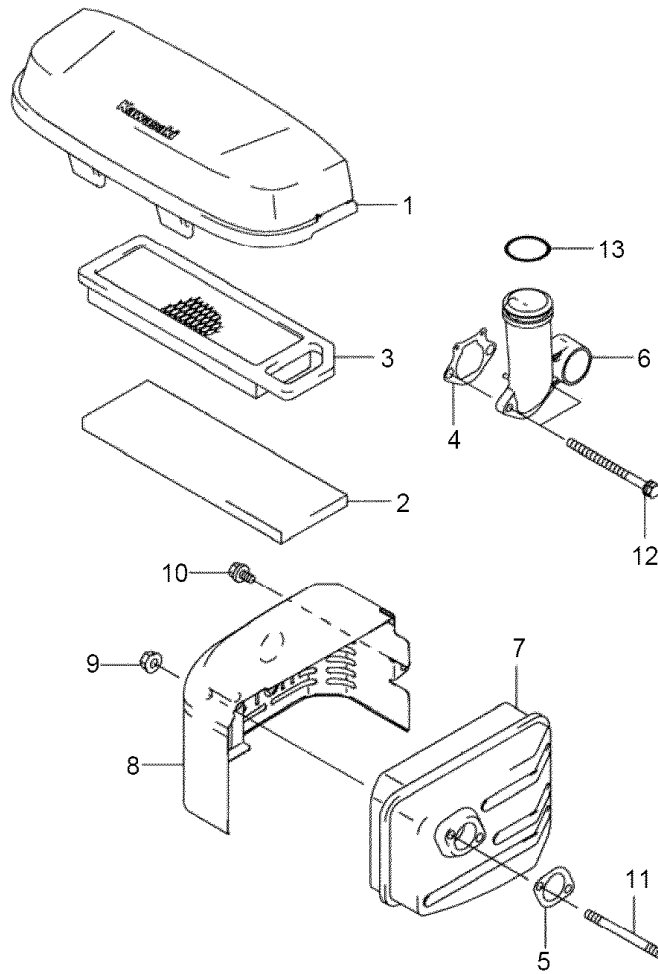

Ref. No.	Part No.	Description
1	KM-11011-7024	Air Filter Case
2	KM-11013-7018	Pre Filter Element
3	KM-11029-7010	Air Filter Element
4	KM-11061-7012	Intake Pipe Gasket
5	KM-11061-7029	Muffler Gasket
6	KM-16060-7012	Intake Pipe
7	KM-49070-7011	Muffler

Ref. No.	Part No.	Description
8	KM-49106-7007	Muffler Cover
9	KM-92015-1193	Nut
10	KM-92153-7023	Bolt
11	KM-172G0680	Stud Bolt
12	KM-186B0680	Bolt
13	KM-670B3032	O-Ring

# PARTS LIST

Craftsman Engine Model No. FJ180V-AS05  
 For Self Propelled Mower Model 247.889210

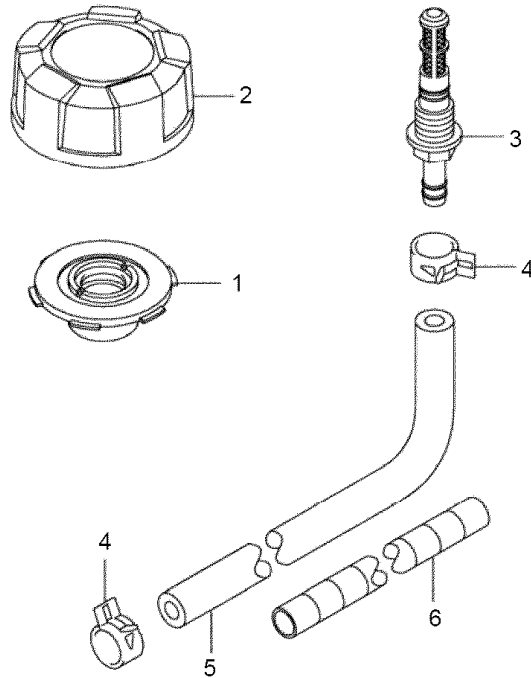

Ref. No.	Part No.	Description
1	KM-11060-2145	Gasket
2	KM-51049-2087	Fuel Cap
3	KM-59071-7012	Joint, In Tank Filter
4	KM-92170-2088	Clamp
5	KM-92192-7005	Tube, 6.35x12.7x285
6	KM-92192-7007	Tube

# PARTS LIST

Craftsman Engine Model No. FJ180V-AS05  
 For Self Propelled Mower Model 247.889210

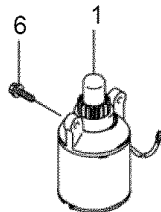
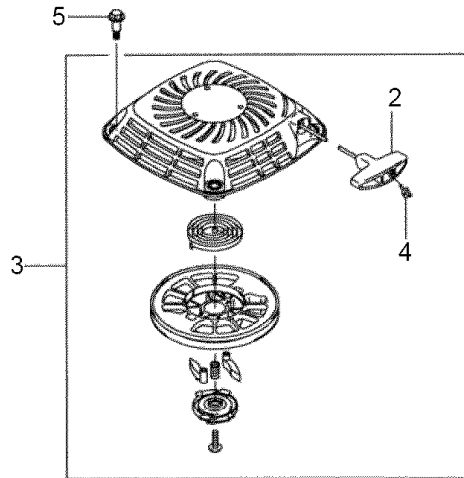

Ref. No.	Part No.	Description
1	KM-21163-7017	Electric Starter
2	KM-46075-7002	Grip
3	KM-49088-7017	Recoil Starter
4	KM-59106-7003	Rope
5	KM-92153-7021	Bolt, M6
6	KM-130G0620	Flanged Bolt

# PARTS LIST

**Craftsman Engine Model No. FJ180V-AS05**  
**For Self Propelled Mower Model 247.889210**

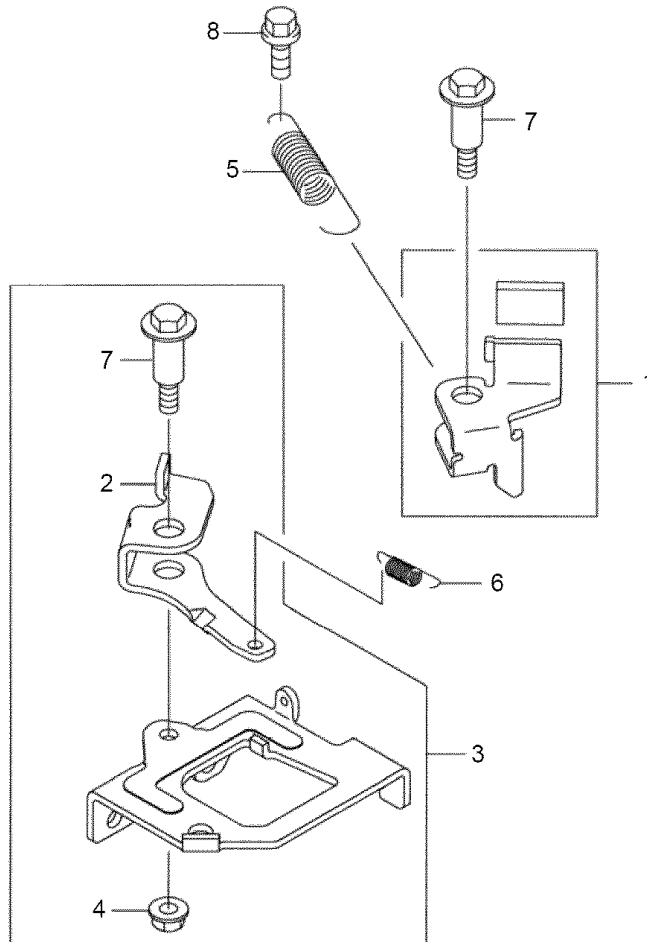

Ref. No.	Part No.	Description
1	KM-13236-7006	Lever
2	KM-21083-7016	Arm
3	KM-41035-7005	Brake Panel Assy.
4	KM-92015-1193	Nut
5	KM-92145-7023	Spring
6	KM-92145-7032	Spring
7	KM-92153-7020	Bolt
8	KM-130B0610	Flanged Bolt
—	KM-56070-7001	Warning Label
—	KM-56033-7003	Manual Label
—	952SFJ180E	Complete Engine

(This page applicable in the U.S.A. and Canada only.)

**Sears, Roebuck and Co., U.S.A. (Sears), the California Air Resources Board (CARB)  
and the United States Environmental Protection Agency (U.S. EPA)  
Emission Control System Warranty Statement (Owner's Defect Warranty Rights and Obligations)**

EMISSION CONTROL WARRANTY COVERAGE IS APPLICABLE TO CERTIFIED ENGINES PURCHASED IN CALIFORNIA IN 1995 AND THEREAFTER, WHICH ARE USED IN CALIFORNIA, AND TO CERTIFIED MODEL

YEAR 1997 AND LATER ENGINES WHICH ARE PURCHASED AND USED ELSEWHERE IN THE UNITED STATES (AND AFTER JANUARY 1, 2001 IN CANADA).

**California and United States Emission Control Defects Warranty Statement**

The California Air Resources Board (CARB), U.S. EPA and Sears are pleased to explain the Emission Control System Warranty on your model year 2000 and later small off-road engine (SORE). In California, new small off-road engines must be designed, built and equipped to meet the State's stringent anti-smog standards. Elsewhere in the United States, new non-road, spark-ignition engines certified for model year 1997 and later must meet similar standards set forth by the U.S. EPA. Sears must warrant the emission control system on your

engine for the periods of time listed below, provided there has been no abuse, neglect or improper maintenance of your small off-road engine. Your emission control system includes parts such as the carburetor, air cleaner, ignition system, muffler and catalytic converter. Also included may be connectors and other emission related assemblies. Where a warrantable condition exists, Sears will repair your small off-road engine at no cost to you including diagnosis, parts and labor.

**Sears Emission Control Defects Warranty Coverage**

Small off-road engines are warranted relative to emission control parts defects for a period of one year, subject to provisions set forth below. If any covered

part on your engine is defective, the part will be repaired or replaced by Sears.

**Owner's Warranty Responsibilities**

As the small off-road engine owner, you are responsible for the performance of the required maintenance listed in your Operating and Maintenance Instructions. Sears recommends that you retain all your receipts covering maintenance on your small off-road engine, but Sears cannot deny warranty solely for the lack of receipts or for your failure to ensure the performance of all scheduled maintenance. As the small off-road engine owner, you should however be aware that Sears may deny you warranty coverage if your small off-road engine or a part has failed due to abuse, neglect, improper maintenance or unap-

proved modifications. You are responsible for presenting your small off-road engine to an Authorized Sears Service Dealer as soon as a problem exists. The undisputed warranty repairs should be completed in a reasonable amount of time, not to exceed 30 days. If you have any questions regarding your warranty rights and responsibilities, you should contact a Sears Service Representative at 1--800--469--4663. The emission warranty is a defects warranty. Defects are judged on normal engine performance. The warranty is not related to an in-use emission test.

**Sears Emission Control Defects Warranty Provisions**

The following are specific provisions relative to your Emission Control Defects Warranty Coverage. It is in addition to the Sears engine warranty for non-regulated engines found in the Operating and Maintenance Instructions.

**1. Warranted Parts**

Coverage under this warranty extends only to the parts listed below (the emission control systems parts) to the extent these parts were present on the engine purchased.

- a. Fuel Metering System
  - Cold start enrichment system
  - Carburetor and internal parts
  - Fuel Pump
- b. Air Induction System
  - Air cleaner
  - Intake manifold
- c. Ignition System
  - Spark plug(s)
  - Magneto ignition system
- d. Catalyst System
  - Catalytic converter
  - Exhaust manifold
  - Air injection system or pulse valve
- e. Miscellaneous Items Used in Above Systems
  - Vacuum, temperature, position, time sensitive valves and switches
  - Connectors and assemblies

**2. Length of Coverage**

Sears warrants to the initial owner and each subsequent purchaser that the Warranted Parts shall be free from defects in materials and workmanship which caused the failure of the Warranted Parts for a period of one year from the date the engine is delivered to a retail purchaser.

**3. No Charge**

Repair or replacement of any Warranted Part will be performed at no charge to the owner, including diagnostic labor which leads to the determination that a Warranted Part is defective, if the diagnostic work is performed at an Authorized Sears Service Dealer. For emissions warranty service contact your nearest Authorized Sears Service Dealer as listed in the "Yellow Pages" under "Engines, Gasoline," "Gasoline Engines," "Lawn Mowers," or similar category.

**4. Claims and Coverage Exclusions**

Warranty claims shall be filed in accordance with the provisions of the Sears Engine Warranty Policy. Warranty coverage shall be excluded for failures of Warranted Parts which are not original Sears parts or because of abuse, neglect or improper maintenance as set forth in the Sears Engine Warranty Policy. Sears is not liable to cover failures of Warranted Parts caused by the use of add-on, non-original, or modified parts.

**5. Maintenance**

Any Warranted Part which is not scheduled for replacement as required maintenance or which is scheduled only for regular inspection to the effect of "repair or replace as necessary" shall be warranted as to defects for the warranty period. Any Warranted Part which is scheduled for replacement as required maintenance shall be warranted as to defects only for the period of time up to the first scheduled replacement for that part. Any replacement part that is equivalent in performance and durability may be used in the performance of any maintenance or repairs. The owner is responsible for the performance of all required maintenance, as defined in the Sears Operating and Maintenance Instructions.

**6. Consequential Coverage**

Coverage hereunder shall extend to the failure of any engine components caused by the failure of any Warranted Part still under warranty.

In the USA and Canada, a 24 hour hot line, **1-800-469-4663**, has a menu of pre-recorded messages offering you engine maintenance information.

## Look For Relevant Emissions Durability Period and Air Index Information On Your Engine Emissions Label

Engines that are certified to meet the California Air Resources Board (CARB) Tier 2 Emission Standards must display information regarding the Emissions Durability Period and the Air Index. Sears, Roebuck and Co., U.S.A. makes this information available to the consumer on our emission labels.

The Emissions Durability Period describes the number of hours of actual running time for which the engine is certified to be emissions compliant, assuming proper maintenance in accordance with the Operating & Maintenance Instructions. The following categories are used:

**Moderate:** Engine is certified to be emission compliant for 125 hours of actual engine running time.

**Intermediate:** Engine is certified to be emission compliant for 250 hours of actual engine running time.

**Extended:** Engine is certified to be emission compliant for 500 hours of actual engine running time.

For example, a typical walk-behind lawn mower is used 20 to 25 hours per year. Therefore, the **Emissions Durability Period** of an engine with an intermediate rating would equate to 10 to 12 years.

The **Air Index** is a calculated number describing the relative level of emissions for a specific engine family. The lower the **Air Index**, the cleaner the engine. This information is displayed in graphical form on the emissions label.

## After July 1, 2000, Look For Emissions Compliance Period On Engine Emissions Compliance Label

After July 1, 2000 certain Sears, Roebuck and Co., U.S.A. engines will be certified to meet the United States Environmental Protection Agency (USEPA) Phase 2 emission standards. For Phase 2 certified engines, the Emissions Compliance Period referred to on the Emissions Compliance label indicates the number of operating hours for which the engine has been shown to meet Federal emission requirements.

For engines less than 225 cc displacement, Category C = 125 hours, B = 250 hours and A = 500 hours.

For engines of 225 cc or more, Category C = 250 hours, B = 500 hours and A = 1000 hours.

This is a generic representation of the emission label typically found on a certified engine.



## REPAIR PROTECTION AGREEMENT

Congratulations on making a smart purchase. Your new Craftsman® Professional product is designed and manufactured for years of dependable operation. But like all products, it may require repair from time to time. That's when having a Repair Protection Agreement can save you money and aggravation.

Here's what the Repair Protection Agreement\* includes:

- Expert service by our 10,000 professional repair specialists
- Unlimited service and no charge for parts and labor on all covered repairs
- Product replacement up to \$1500 if your covered product can't be fixed
- Discount of 10% from regular price of service and service-related parts not covered by the agreement; also, 10% off regular price of preventive maintenance check
- Fast help by phone – we call it Rapid Resolution – phone support from a Sears representative. Think of us as a “talking owner's manual.”

Once you purchase the Agreement, a simple phone call is all that it takes for you to schedule service. You can call anytime day or night, or schedule a service appointment online.

The Repair Protection Agreement is a risk-free purchase. If you cancel for any reason during the product warranty period, we will provide a full refund. Or, a prorated refund anytime after the product warranty period expires. Purchase your Repair Protection Agreement today!

**Some limitations and exclusions apply. For prices and additional information in the U.S.A. call 1-800-827-6655.**

**\*Coverage in Canada varies on some items. For full details call Sears Canada at 1-800-361-6665.**

### **Sears Installation Service**

For Sears professional installation of home appliances, garage door openers, water heaters, and other major home items, in the U.S.A. or Canada call 1-800-4-MY-HOME®.

# ÍNDICE

Declaración de garantía .....	41	Operación.....	50-51
Instrucciones de seguridad.....	42-43	Servicio y Mantenimiento .....	52-57
Guía de cuesta .....	44	Almacenamiento fuera de temporada .....	58
Etiquetas de seguridad .....	45	Solución de problemas .....	59
Montaje .....	46-49	Número de servicio .....	Cubierta posterior

## DECLARACIÓN DE GARANTÍA

### Garantía Profesional de Craftsman

Si este producto Craftsman falla debido a un defecto en los materiales o la mano de obra dentro de los dos años de la fecha de compra, sírvase devolverlo a cualquier tienda Sears, Centro de servicio Sears, u otro punto de venta Craftsman en los Estados Unidos para su reparación sin cargo (o reemplazo si la reparación demuestra imposible).

Esta garantía sólo tendrá validez durante uno año si este producto se utiliza en cualquier momento para fines comerciales o de alquiler.

**Esta garantía cubre SÓLO defectos en material y habilidad. Sears no pagará para:**

- Artículos de duración limitada que pueden desgastarse bajo condiciones normales de uso durante el período de garantía, tales como cuchillas de cortadora rotativas, adaptadores para cuchillas, correas, filtros de aire, y bujías de encendido.
- Las reparaciones requeridas debido a abuso o negligencia del operador, incluyendo abolladuras del cigüeñal y no operar o mantener el equipo de acuerdo con las instrucciones suministradas.
- Mantenimiento preventivo o reparaciones necesarias debido a mezcla de combustible impropia, combustible contaminado o añejo.

Esta garantía le otorga derechos legales específicos, pero usted podría gozar de otros derechos en razón de su lugar de residencia.

**Sears, Roebuck and Co., Hoffman Estates, IL 60179**

## ESPECIFICACIONES DEL PRODUCTO

Aceite del motor:	SAE 30
Capacidad de aceite del motor:	18 onzas
Combustible:	Gasolina sin plomo
Bujía:	BPR5ES (NGK)
Motor:	Kawasaki

## NÚMERO DE MODELO

Número de modelo .....

Número de serie .....

Fecha de compra .....

Registre el número de modelo, número de serie y fecha de compra más arriba.

# INSTRUCCIONES DE SEGURIDAD

## ⚠️ ADVERTENCIA

La presencia de este símbolo indica que se trata de instrucciones importantes de seguridad que se deben respetar para evitar poner en peligro su seguridad personal y/o material y la de otras personas. Lea y siga todas las instrucciones de este manual antes de poner en funcionamiento esta máquina. Si no respeta estas instrucciones puede provocar lesiones personales. Cuando vea este símbolo, ¡TENGA EN CUENTA LA ADVERTENCIA!

## ⚠️ ADVERTENCIA

Los bornes de la batería y los accesorios afines contienen plomo y compuestos de plomo, sustancias químicas que según lo establecido por el Estado de California causan cáncer y daños en el sistema reproductivo. Lávese las manos después de estar en contacto con estos componentes.

## ⚠️ PELIGRO

Esta máquina fue construida para ser operada de acuerdo con las reglas de seguridad contenidas en este manual. Al igual que con cualquier tipo de equipo motorizado, un descuido o error por parte del operador puede producir lesiones graves. Esta máquina es capaz de amputar manos y pies y de arrojar objetos con gran fuerza. De no respetar las instrucciones de seguridad siguientes se pueden producir lesiones graves o la muerte.

## ⚠️ ADVERTENCIA

El escape del motor de este producto, algunos de sus componentes y algunos componentes del vehículo contienen o liberan sustancias químicas que el estado de California considera que pueden producir cáncer, defectos de nacimiento u otros problemas reproductivos.

## NIÑOS

Pueden ocurrir accidentes trágicos si el operador no está atento a la presencia de niños. Por lo general a los niños les atraen las cortadoras y la actividad de cortar el césped. No entienden los riesgos ni los peligros. Nunca suponga que los niños permanecerán en el mismo lugar donde los vio por última vez.

- Mantenga a los niños fuera del área de corte de césped y bajo estricta vigilancia de un adulto responsable además del operador.
- Esté alerta y apague la cortadora si un niño ingresa al área.
- Antes y mientras se está moviendo hacia atrás, mire hacia atrás y hacia abajo y verifique que no haya niños.
- Tenga extrema precaución cuando se aproxime a esquinas ciegas, entradas de puertas, arbustos, árboles u otros objetos que puedan obstaculizarle la vista de un niño que pudiese correr hacia la cortadora de césped.
- Mantenga a los niños alejados de los motores en marcha o calientes. Pueden sufrir quemaduras con un silenciador caliente.
- Nunca permita que niños menores de 14 años operen una cortadora de césped. Los niños mayores de 14 años deben leer y entender las instrucciones de operación y las reglas de seguridad contenidas en este manual y deben ser entrenados y supervisados por un adulto.

## FUNCIONAMIENTO GENERAL

- Lea cuidadosamente todas las instrucciones contenidas en este manual antes de intentar realizar el montaje de la máquina. Lea, comprenda y respete todas las instrucciones que figuran en la máquina y en el(los) manual(es) antes de hacerla funcionar. Antes de operar este equipo, familiarícese totalmente con los controles y el uso correcto del mismo. Guarde este manual en un lugar seguro para consultas futuras y periódicas, así como para solicitar repuestos.
- Familiarícese con todos los controles y su operación correcta. Sepa cómo detener la máquina y desactivar los controles rápidamente.
- Esta máquina es un equipo de precisión, no un juguete. Por lo tanto, tenga mucho cuidado en todo momento. Esta unidad fue diseñada para realizar una tarea: cortar el césped. No la utilice para ningún otro fin.
- No permita nunca que los niños menores de 14 años utilicen esta máquina. Los niños mayores de 14 años deben leer y entender las instrucciones de operación contenidas en este manual, y deben ser entrenados y supervisados por sus padres.
- Sólo se debe permitir usar esta máquina a individuos responsables que estén familiarizados con sus reglas de seguridad.
- Revise minuciosamente el área donde se utilizará el equipo. Retire todas las piedras, palos, llantas, huesos, juguetes y otros objetos extraños que podrían hacer tropezar o ser recogidos y arrojados por la acción de las cuchillas. Los objetos arrojados por la máquina pueden producir lesiones graves.
- Planifique el patrón de corte para evitar que la descarga de material se realice hacia los caminos, las veredas, los observadores, etc. Evite además descargar material contra las paredes u obstrucciones que podrían hacer que el material descargado rebote contra el operador.
- Para ayudar a evitar el contacto con la cuchilla o una lesión por un objeto arrojado, manténgase en la zona del operador detrás de las manijas y

mantenga a los niños, observadores, ayudantes y mascotas apartados al menos 75 pies de la cortadora mientras está en operación. Detenga la máquina si alguien entra en la zona.

- Para protegerse los ojos, utilice siempre gafas o anteojos de seguridad mientras opera la máquina o mientras la ajusta o repara. Los objetos arrojados que rebotan pueden producir lesiones oculares graves.
- Utilice zapatos de trabajo resistentes, de suela fuerte, y pantalones y camisas ajustados. Se recomienda vestir camisa y pantalón para cubrir brazos y piernas y usar zapatos con puntera de acero. Nunca opere esta máquina descalzo, con sandalias, zapatos resbalosos o livianos (por ej. de lona).
- No ponga las manos o los pies cerca de las piezas rotatorias ni debajo de la plataforma de corte. El contacto con las cuchillas puede producir la amputación de manos y pies.
- Una cubierta de descarga que falte o esté dañada puede provocar lesiones por contacto con la cuchilla o por objetos arrojados.
- Muchas lesiones ocurren como resultado de pasar la cortadora sobre los pies durante una caída provocada al patinarse o tropezarse. No se sostenga de la cortadora si se está cayendo, suelte la manija inmediatamente.
- Nunca jale hacia usted la cortadora mientras camina. Si debe retroceder con la cortadora para evitar una pared u obstáculo, mire primero abajo y atrás para evitar tropezarse y luego siga estos pasos:
  - a. Retroceda de la cortadora hasta estirar completamente sus brazos.
  - b. Asegúrese de que está en equilibrio y bien parado.
  - c. Tire lentamente hacia atrás, no más allá de la mitad de la distancia entre usted y la cortadora.
  - d. Repita estos pasos según sea necesario.
- No opere esta máquina estando bajo los efectos del alcohol o de drogas.
- En las unidades que disponen de mecanismo de autopropulsión no embraque dicho mecanismo mientras arranca el motor.
- La manija de control de la cuchilla es un dispositivo de seguridad. Nunca intente evitar su funcionamiento. De hacerlo no funcionarían los dispositivos de seguridad y podrían producirse lesiones personales por el contacto con las cuchillas rotatorias. La manija de control de la cuchilla debe funcionar bien en ambas direcciones y regresar automáticamente a la posición desengranada cuando se la suelta.
- Nunca opere la cortadora sobre césped húmedo. Siempre esté seguro de estar bien parado. Si tropieza y cae puede lesionarse gravemente. Si siente que pierde el equilibrio, suelte inmediatamente la manija de control de la cuchilla y la misma dejará de rotar en tres segundos.
- Corte el césped solamente con luz de día o con buena luz artificial. Camine, nunca corra.
- Detenga la cuchilla cuando cruce caminos de gravilla, sendas o senderos.
- Si la máquina comenzara a vibrar de manera anormal, detenga el motor y busque inmediatamente la causa. La vibración por lo general es una advertencia de algún problema.
- Apague el motor y espere hasta que la cuchilla se detenga completamente antes de retirar el colector de césped o de desbloquear el canal. La cuchilla continúa rotando por unos cuantos segundos después que el motor se ha apagado. Nunca coloque ninguna parte del cuerpo en el área de la cuchilla

# INSTRUCCIONES DE SEGURIDAD

- hasta que esté seguro de que la misma ha detenido su movimiento rotatorio.
- Nunca opere la cortadora si no tiene colocados y funcionando el escudo posterior apropiado, la cubierta de descarga, el colector de césped, la manija de control de la cuchilla y otros dispositivos de seguridad y protección. Nunca opere la cortadora si los dispositivos de seguridad están dañados. Si no lo hace, pueden producirse lesiones personales.
- El silenciador y el motor se calientan y pueden causar quemaduras. No los toque.
- Utilice solamente piezas y accesorios originales de fábrica. Si no lo hace, pueden producirse lesiones personales.
- Para encender el motor, jale de la cuerda lentamente hasta que sienta resistencia, luego jale rápidamente. El repliegue rápido de la cuerda de arranque (tensión de retroceso) le jalará la mano y el brazo hacia el motor más rápido de lo que usted puede soltar. El resultado pueden ser huesos rotos, fracturas, hematomas o esguinces.
- Si se presentan situaciones que no están previstas en este manual, sea cuidadoso y use el sentido común. Comuníquese con su centro de servicio Sears para obtener ayuda.
- Nunca llene en exceso el depósito de combustible. Llene el tanque a no más de 1 pulgada por debajo de la base del cuello del tapón de carga, para permitir la expansión del combustible.
- Vuelva a colocar la tapa de la gasolina y ajústela bien.
- Limpie la gasolina que se pueda haber derramado sobre el motor y el equipo. Traslade la máquina a otra zona. Espere 5 minutos antes de encender el motor.
- Nunca almacene la máquina o el recipiente de combustible en un espacio cerrado donde haya fuego, chispas o aparatos con piloto como por ejemplo, calentadores de agua, calefactores, hornos, secadores de ropa u otros aparatos a gas.
- Para reducir el riesgo de incendio mantenga la máquina limpia de pasto, hojas y de acumulación de otros escombros. Limpie los derrames de aceite o combustible y saque todos los residuos embebidos en combustible.
- Deje que la máquina se enfríe por lo menos 5 minutos antes de almacenarla.

## FUNCIONAMIENTO EN PENDIENTES

Las pendientes son un factor importante en los accidentes ocasionados por derrapes y caídas y pueden producir lesiones graves. La operación en pendientes requiere mucha precaución. Si no se siente seguro en una pendiente, no realice el corte de césped. Para su seguridad, use el indicador de pendientes que se incluye como parte de este manual para medir la pendiente antes de operar la unidad en una zona inclinada. Si la pendiente supera los 15 grados, no realice el corte de césped.

Haga lo siguiente:

- Corte el césped de la pendiente en sentido transversal, nunca hacia arriba y abajo. Tenga mucho cuidado al cambiar de dirección en pendiente.
- Esté atento a los agujeros, surcos, rocas, objetos ocultos o bultos que puedan provocar que se resbale o se tropiece. El césped alto puede ocultar obstáculos.
- Siempre esté seguro de que está bien parado. Si tropieza y cae puede lesionarse gravemente. Si siente que pierde el equilibrio, suelte inmediatamente la manija de control de la cuchilla y la misma dejará de rotar en 3 segundos.

No haga lo siguiente:

- No corte el césped cerca de hundimientos, zanjas o terraplenes, podría perder el equilibrio.
- No corte el césped en pendientes que superen los 15 grados como lo indica el medidor de pendientes.
- No corte el césped húmedo. Si no está firmemente parado, puede resbalar.

## SERVICIO

Manejo seguro de la gasolina:

- Para evitar lesiones personales o daños materiales sea sumamente cuidadoso al manipular la gasolina. La gasolina es sumamente inflamable y sus vapores pueden causar explosiones. Si se derrama gasolina encima o sobre la ropa se puede lesionar gravemente ya que se puede incendiar. Lávese la piel y cámbiense de ropa de inmediato.
- Utilice sólo recipientes para gasolina aprobados.
- Nunca llene los recipientes en el interior de un vehículo o camión o caja de remolque con recubrimientos plásticos. Coloque siempre los recipientes en el piso y lejos del vehículo antes de realizar la carga.
- Retire el equipo a gasolina del camión o remolque y llénelo en el suelo. Si esto no es posible, llene el equipo en un remolque con un recipiente portátil, en vez de hacerlo con una boquilla dispensadora de gasolina.
- Mantenga la boquilla en contacto con el borde del depósito de combustible o con la abertura del recipiente en todo momento, hasta terminar de cargar. No utilice un dispositivo de boquilla de apertura/cierre.
- Apague todos los cigarrillos, cigarros, pipas y otras fuentes de combustión.
- Nunca cargue combustible en la máquina en interiores porque los vapores inflamables podrían acumularse en el área.
- Nunca saque la tapa de la gasolina ni agregue combustible mientras el motor está caliente o en marcha. Deje que el motor se enfríe por lo menos dos minutos antes de volver a cargar combustible.
- Nunca trate de ajustar una rueda o la altura de corte mientras el motor está en marcha.
- Los componentes del colector de césped, la cubierta de descarga y el escudo posterior, están sujetos a desgaste y daños que podrían dejar expuestas las piezas móviles o permitir que se arrojen objetos. Para proteger su seguridad, verifique frecuentemente todos los componentes y reemplácelos inmediatamente sólo con piezas de los fabricantes de equipos originales (O.E.M.) listadas en este manual. "La utilización de piezas que no cumplen con las especificaciones de equipos originales puede tener como resultado un rendimiento inadecuado y puede poner en riesgo la seguridad".
- No cambie la configuración del regulador del motor ni acelere demasiado el mismo. El regulador del motor controla la velocidad máxima de funcionamiento seguro del motor. No dé arranque al motor si no está la bujía de encendido.
- Verifique frecuentemente la línea de combustible, el tanque, el tapón y los accesorios para ver si hay rajaduras o pérdidas. Reemplace de ser necesario.
- Mantenga o reemplace las etiquetas de seguridad e instrucciones según sea necesario.
- Respete las leyes y normas aplicables para disponer adecuadamente de los desechos. La eliminación inapropiada de líquidos o materiales puede dañar el medio ambiente.

Su responsabilidad: Sólo permita que usen esta máquina eléctrica las personas que lean, comprendan y respeten las advertencias y las instrucciones que aparecen en este manual y en la máquina.

# GUÍA DE CUESTA

Use esta página como guía para determinar las inclinaciones de las pendientes en las que podría no tener una operación segura. No opere la podadora en dichas pendientes.

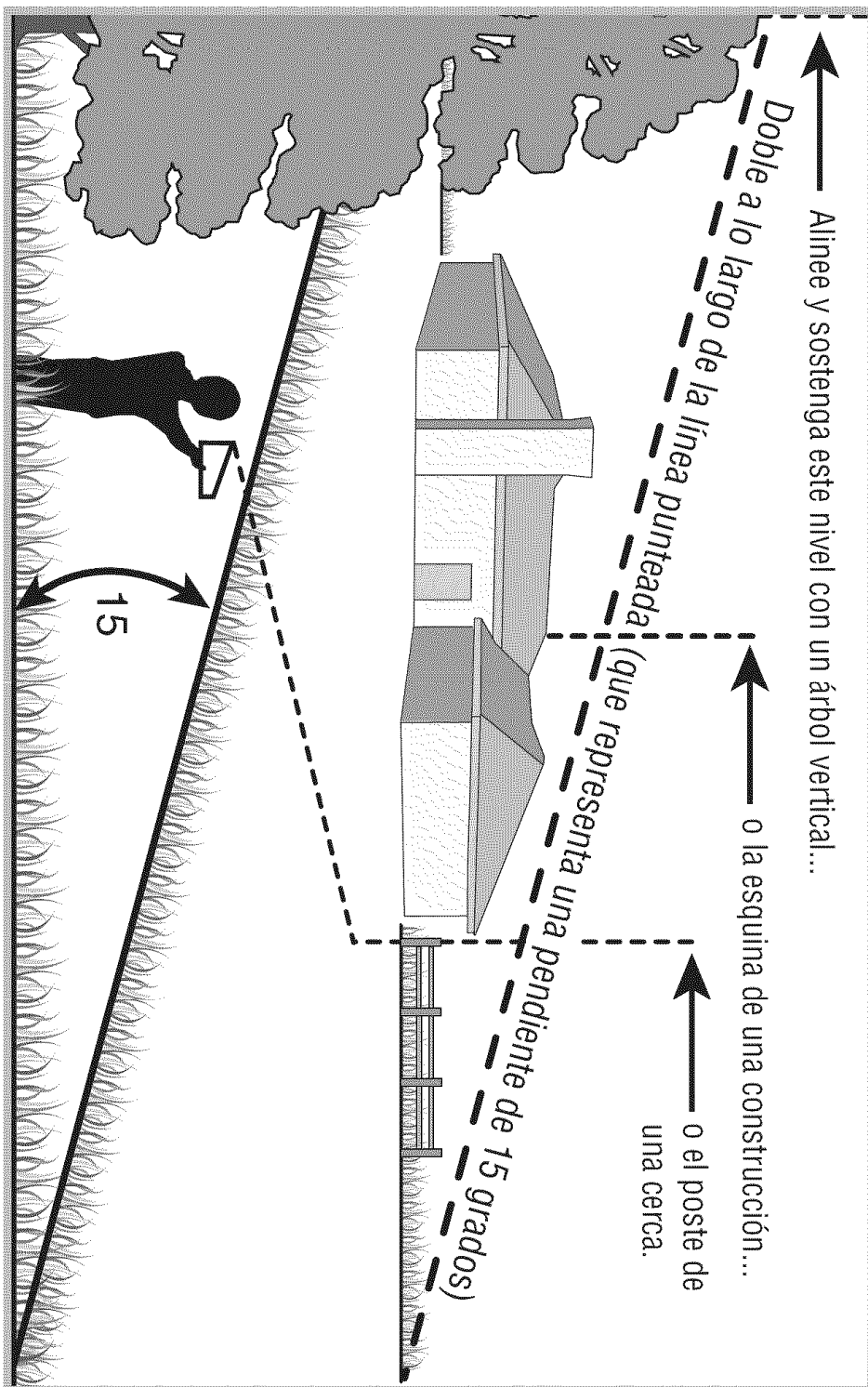

No opere en inclinaciones mayores a 15 grados (elevación aproximada de 2 1/2 pies por cada 10 pies). Una podadora en movimiento podría voltearse y causar lesiones severas. Si en una pendiente opera una podadora ubicado detrás de la misma, es extremadamente difícil mantener el equilibrio y podría resbalarse y sufrir lesiones graves.



La presencia de este símbolo indica que se trata de instrucciones importantes de seguridad que se deben respetar para evitar poner en peligro su seguridad personal y/o material y la de otras personas. Lea y siga todas las instrucciones de este manual antes de poner en funcionamiento esta máquina. Si no respeta estas instrucciones puede provocar lesiones personales. Cuando vea este símbolo, ¡TENGA EN CUENTA LA ADVERTENCIA!

# ETIQUETAS DE SEGURIDAD



**CAUTION:** Charge the battery for 8-10 hours prior to FIRST use. Failure to do so may result in diminished battery life.  
**DO NOT CHARGE FOR MORE THAN 12 HOURS**

# MONTAJE

**IMPORTANTE:** Esta unidad se envía sin gasolina ni aceite en el motor. Antes de comenzar o correr la máquina cargue el motor con gasolina y aceite como se indica en la sección de operación de este manual.

**NOTA:** Las referencias a los lados derecho e izquierdo de la cortadora de césped se hacen observando la máquina desde la posición de operación.

## APERTURA DE LA CAJA DE CARTÓN

1. Corte cada una de las esquinas de la caja verticalmente, de la parte superior a la base.
2. Saque todas las piezas sueltas.
3. Quite el material de empaque suelto.

## CÓMO SACAR LA UNIDAD DE LA CAJA

1. Eleve la unidad desde la parte posterior para separarla del material de la caja que quede debajo y haga rodar la unidad fuera de la caja.
2. Verifique cuidadosamente si en la caja queda alguna parte suelta.

## PIEZAS SUeltas DENTRO DE LA CAJA

- Colector de césped
- Adaptador del colector de pasto
- Tolva de descarga lateral
- Paquete de elementos de ferretería
- Aceite del motor

## MONTAJE

### Montaje de la manija

1. Retire el material de empaque que pudiera estar entre las manijas superior e inferior.
  - a. Tire hacia arriba y hacia atrás la manija superior como se muestra en la Figura 1. Asegúrese de que la manija inferior esté asentada firmemente en los soportes de montaje de la manija. Asimismo, no preñe los cables mientras levanta la manija.
  - b. Apriete las perillas estrella que sujetan la manija superior a la manija inferior. Asegúrese de que cada perno del carro esté apropiadamente asentado en la manija.
2. Localice el pasador de horquilla que se encuentra en el pasador soldado a cada lado de la manija inferior.
  - a. Saque el pasador de horquilla de este orificio. Con un par de pinzas, inserte el pasador de horquilla en el agujero del pasador más cercano al soporte. Vea la Figura 2. Repita del otro lado.
  - b. Inserte un bulón de carro del paquete de elementos de ferretería en el orificio superior del soporte de montaje de la manija. Sujete con una tuerca plástica de mariposa, que también se incluye en el paquete de elementos de ferretería. Repita del otro lado con los elementos restantes del paquete de elementos de ferretería.

**NOTA:** Asegúrese de que el cable de transmisión quede alrededor de la parte exterior y por encima de la manija inferior de manera que no interfiera cuando se acople la bolsa colectora. La puerta del canal ha sido diseñada para mover la cuerda del arrancador fuera del camino de la bolsa cuando la puerta del canal está abierta.



Figura 1



Figura 2

# MONTAJE

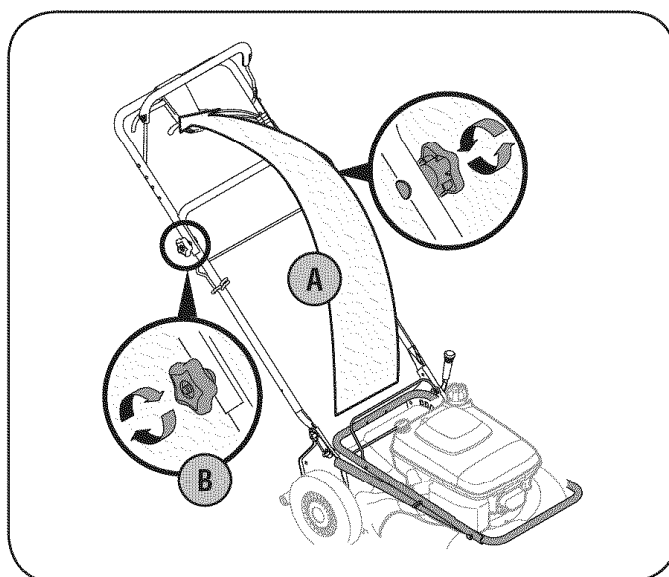
3. La guía de la cuerda, que está conectada a la varilla de sostén, se encuentra sobre el lado derecho de la manija inferior. Vea la Figura 3.
  - a. Sostenga la manija de control de la cuchilla contra la manija superior.
  - b. Jale la cuerda de arranque para sacarla del motor. Suelte el control de la cuchilla.
  - c. Deslice la cuerda de arranque en la guía.
4. Una los cables a la manija inferior con las uniones de cable que ya se encuentran en la manija inferior. Inserte los pasadores de las uniones de cables dentro de los orificios de la manija inferior. Vea la Figura 4. Jale las uniones de cables apretándolas y recortando el exceso.

## Conexión de la colectora de césped

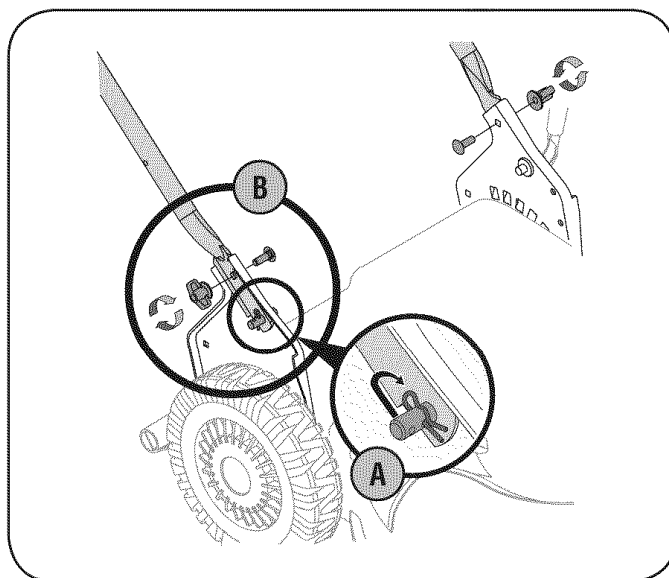
La cortadora fue enviada con la tolva de abono instalada en la unidad. Para fines de embolsado, deberá acoplar la bolsa colectora y su adaptador en lugar de la tolva de abono.

1. Extraiga las tres tuercas de mariposa que sostienen la tolva de abono en su lugar y retírela de la unidad. Vea la Figura 5.
2. Reemplase con el adaptador de la bolsa colectora, asegurándose de que el labio frontal del adaptador encaje debajo del borde de la plataforma. Asegure con las tuercas de mariposa que extrajo antes.
3. Eleve la puerta del canal en el adaptador de la bolsa colectora y deslice la bolsa sobre el adaptador. Vea la Figura 6.



Figura 3



Figura 4

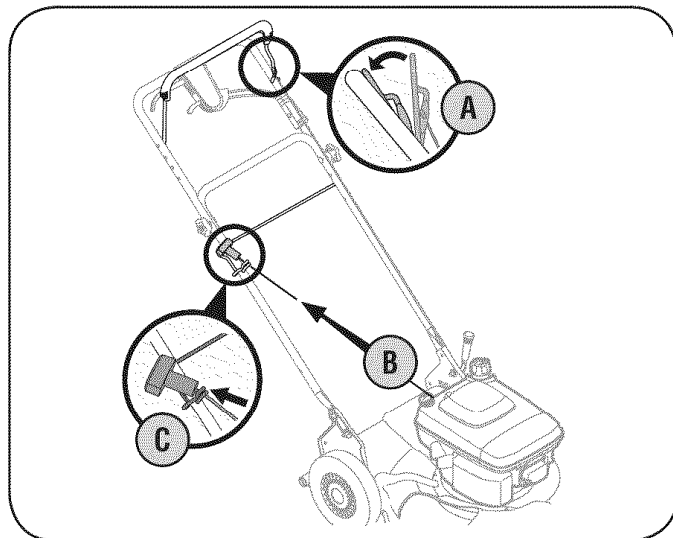

Figura 5

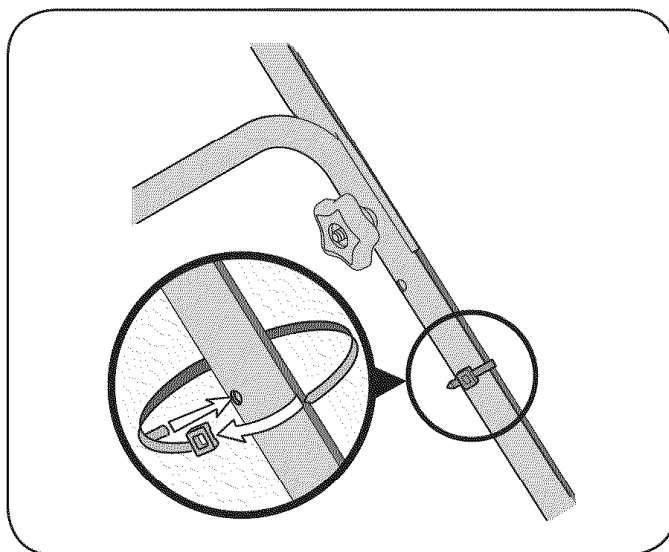

Figura 6

# MONTAJE

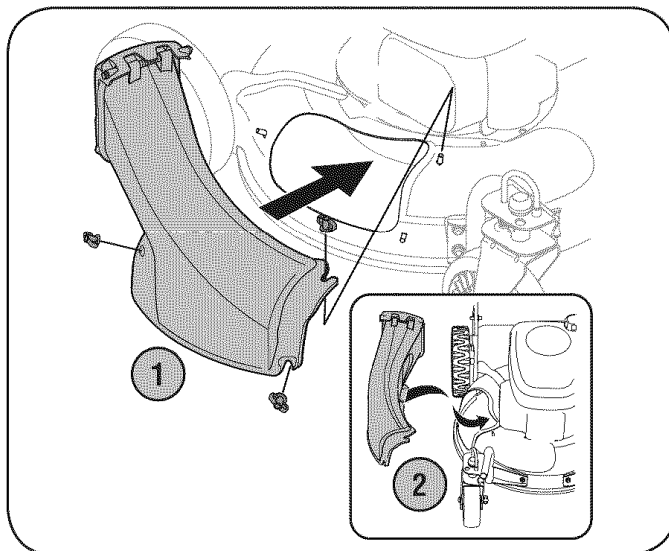
## AJUSTES

### Altura de corte

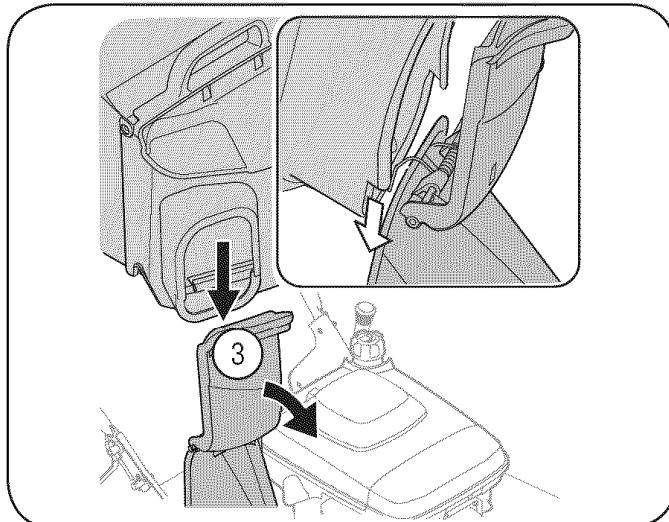
La palanca de ajuste de altura de corte se ubica por encima de la rueda izquierda trasera. Vea el recuadro de la figura 7A.

1. Tire de la palanca hacia afuera de la cortadora.
2. Mueva la palanca hacia adelante o hacia atrás para la altura de corte deseada.
3. Libere la palanca hacia la plataforma de la cortadora.

La altura de corte de la rueda frontal se determina seleccionando una de las seis posiciones en el montaje de cada ruedita. Para ajustar la altura de corte frontal, consulte la Figura 7B y realice lo siguiente:

1. Extraiga la tuerca de mariposa del perno del eje. Deslice el perno del eje y la arandela ondulada fuera del montaje y seleccione la altura de corte.
2. Con la arandela ondulada sobre el perno del eje, reinserte los elementos de ferretería en el orificio cuadrado deseado a través del montaje de la rueda y asegure con la tuerca mariposa previamente extraída.



Figura 7

**IMPORTANTE:** Todas las ruedas deben ser colocadas en la misma posición relativa. Cuando el terreno es agreste o irregular cambie la palanca de ajuste de la altura a una posición más alta. De esta manera se cuida más el césped.

Las rueditas pueden asegurarse en posición directamente hacia adelante o para que giren libremente. Vea el recuadro de la figura 7C.

1. Levante los pasadores de fijación.
2. Colóquelos en los agujeros más grandes para trabar las ruedas. Coloque los pasadores en los orificios más pequeños para permitir que las ruedas giren libremente.

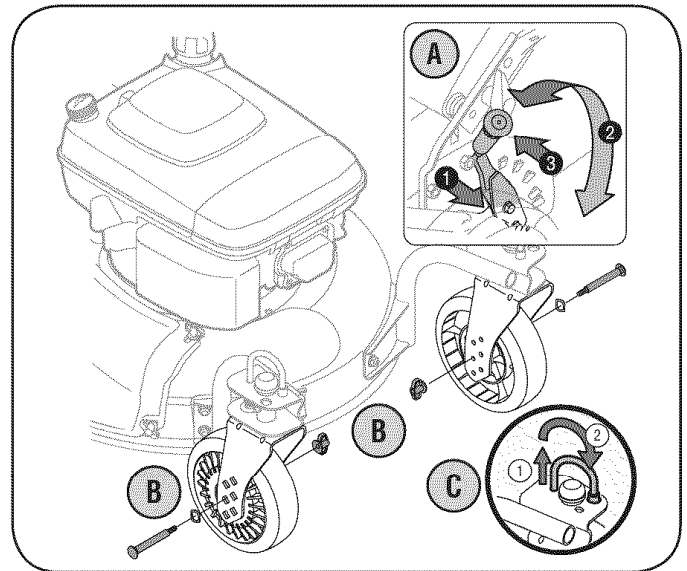
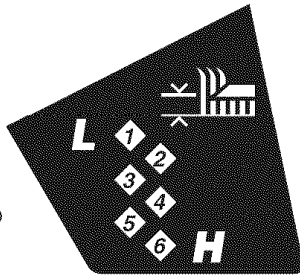
### Control de la transmisión

La rueda de ajuste está ubicada en el alojamiento de la manija de control de transmisión y se utiliza para ajustar o aflojar la correa de transmisión. Deberá ajustar el control de transmisión en caso de que:

1. La cortadora no se autopropulsara con el control de transmisión engranado.
2. Las ruedas de transmisión de la cortadora temblaran con el control de transmisión engranado.

Si ocurriera alguna de estas condiciones, gire la rueda de ajuste en el sentido de las agujas del reloj para ajustar y en sentido contrario a las agujas del reloj para aflojar el cable para ajustar el control de transmisión. Vea la Figura 8.

**NOTA:** Para algunas personas, el control de transmisión puede no encontrarse en una posición cómoda. Puede ajustar la manija apretando la rueda de ajuste.



Figura 8

# OPERACIÓN

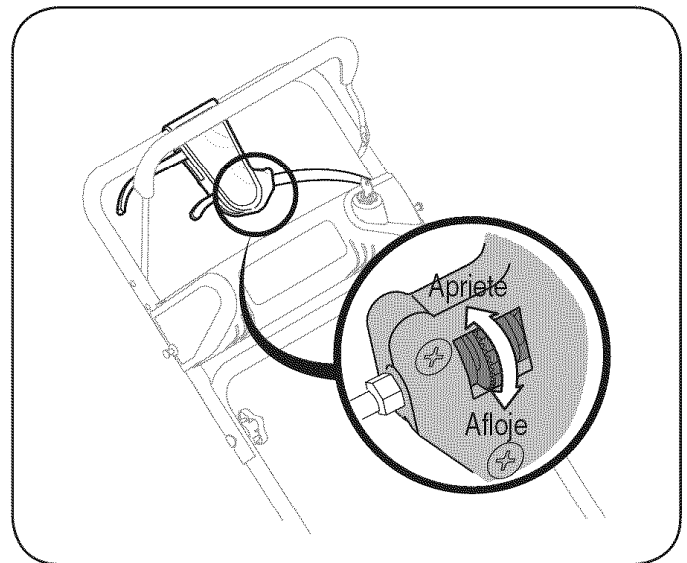

Figura 9

## CONTROL DE LA CUCHILLA

El control de la cuchilla está unido a la manija superior de la cortadora. Vea la Figura 9. Presione el control de la cuchilla y apriételo contra la manija superior para operar la unidad. Suéltelo para detener el motor y la cuchilla.

### ⚠ ADVERTENCIA

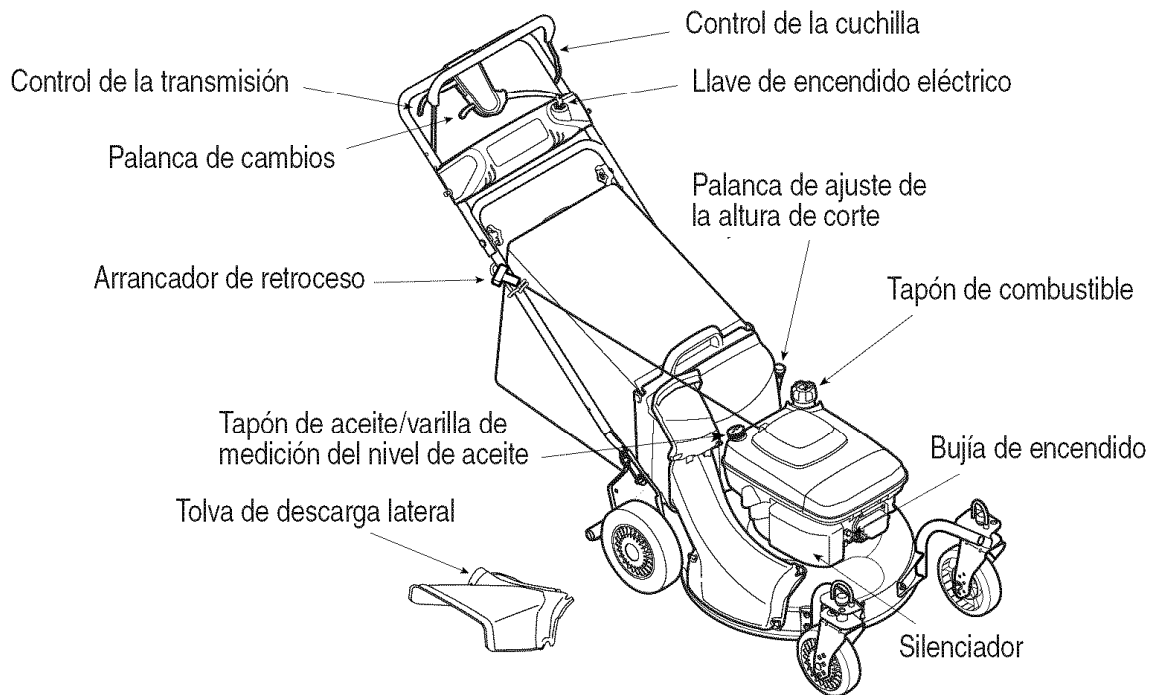
El control de la cuchilla es un dispositivo de seguridad. Nunca intente anular su funcionamiento.

## PALANCA DE AJUSTE DE LA ALTURA DE CORTE

La palanca de ajuste de altura de corte se ubica por encima de la rueda izquierda trasera. Para ajustar la altura de corte, consulte la Sección Montaje.

## CONTROL DE LA TRANSMISIÓN

El control de transmisión está ubicado en la manija superior. Apriete el control de la transmisión para engranar el sistema de transmisión. Libere el control de transmisión para desengranar el sistema de transmisión.

## PALANCA DE CAMBIOS

La palanca de cambios está ubicada en el alojamiento de control de transmisión sobre la manija superior. Esta palanca se utiliza para seleccionar la velocidad de avance hacia adelante de la cortadora. Cuando cambie la selección de velocidad, libere el control de transmisión.

**IMPORTANTE:** Mueva la palanca de cambios sólo cuando el motor esté en marcha. Si cambia el ajuste de la palanca de cambios con el motor apagado, su cortadora puede resultar dañada.

## LLAVE DE ENCENDIDO ELÉCTRICO

La llave de encendido eléctrico está ubicada en el lado izquierdo del panel de la manija. Se la utiliza únicamente para el encendido eléctrico.

## TOLVA DE DESCARGA LATERAL

Su cortadora se envía como abonadora. Para descargar los recortes de césped por el costado, siga las instrucciones de la sección Montaje para acoplar el canal de descarga lateral.

### ⚠ ADVERTENCIA

Mantenga sus manos y pies alejados del área del canal de la plataforma de corte. Consulte la etiqueta de advertencias en la unidad.

## ARRANCADOR DE RETROCESO

El arrancador de retroceso está conectado a la varilla de soporte y se ubica sobre el lado derecho de la manija inferior. Para encender la unidad colóquese detrás de la misma y tire de la cuerda del arrancador de retroceso.

## TAPÓN DE GASOLINA

Retire el tapón de gasolina para agregar combustible al tanque de combustible. Use gasolina limpia, nueva, regular, sin plomo con un octanaje mínimo de 87.

## BUJÍA DE ENCENDIDO

Consulte la sección Mantenimiento para obtener instrucciones sobre el cambio de bujías.

## TAPÓN DE ACEITE/VARILLA DE MEDICIÓN DEL NIVEL DE ACEITE

Consulte la sección Mantenimiento para obtener instrucciones sobre cómo verificar el aceite.

# OPERACIÓN

## LLENADO DE GASOLINA Y ACEITE

**Aceite (se envía una botella junto con la unidad)**

### Primer uso

1. Saque la varilla del nivel de aceite.
2. Con la cortadora de césped ubicada en suelo nivelado, utilice un embudo para vaciar todo el contenido de la botella de aceite suministrada en el motor.
3. Vuelva a colocar la varilla de llenado de aceite y ajústela.

### Usos posteriores

Use solamente un aceite detergente de alta calidad cuya clasificación de servicio API sea SF, SG, SH o SJ. Seleccione el grado de viscosidad SAE del aceite según la temperatura de operación esperada. Cumpla la tabla que aparece a continuación.

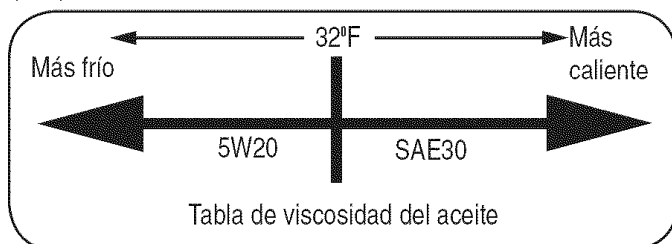

Aunque los aceites de viscosidad múltiple (5W20, 10W30, etc.) mejoran el encendido cuando el clima está frío, los mismos incrementan el consumo de aceite cuando se usan a más de 32°F. Compruebe el nivel de aceite con mayor frecuencia para evitar daños debido a que el motor trabaje con un nivel de aceite bajo. Vea la Figura 9.

1. Controle el nivel de aceite antes de cada operación, asegurándose de que la varilla de nivel de aceite no roce con las paredes interiores del tubo de llenado de aceite y sin enroscar la misma. Esto daría lugar a una falsa lectura de la varilla de medición. Llene hasta la marca FULL (lleno) de la varilla del nivel de aceite, si es necesario. La capacidad es de aproximadamente 18 onzas. El llenado en exceso hace que el motor emane mucho humo y que el rendimiento del mismo no sea bueno.
2. Vuelva a colocar la varilla de llenado de aceite y ajústela.
3. Mantenga el nivel de aceite en la marca FULL. Si pone el motor en marcha con muy poco aceite le puede causar daños permanentes.

### Gasolina

#### ⚠ ADVERTENCIA

Tenga mucho cuidado al trabajar con gasolina. La gasolina es sumamente inflamable y sus vapores pueden causar explosiones. Nunca cargue combustible en la máquina en un espacio cerrado o cuando el motor está caliente o en marcha. Apague cigarrillos, cigarros, pipas y otras fuentes de combustión.

1. Saque la tapa del depósito de combustible.
2. Verifique que el recipiente del que va a verter la gasolina esté limpio y libre de óxido o de objetos extraños. No use nunca gasolina que pueda estar vieja por haber estado almacenada en su recipiente por largos períodos. La gasolina que ha estado estacionada por un período superior a cuatro semanas debe considerarse vieja.

#### ⚠ PRECAUCIÓN

El uso de combustibles con mezcla de alcohol (que se llaman gasohol, o que utilizan etanol o metanol) pueden atraer humedad, lo que conduce a la separación y formación de ácidos durante el almacenamiento. El gas ácido puede dañar el sistema de combustible de un motor durante el almacenamiento del mismo.



Figura 9

#### ⚠ PRECAUCIÓN

Para evitar problemas con el motor, se debe vaciar el sistema de combustible antes de almacenar la máquina durante 30 días o más. Vacíe el tanque de nafta, encienda el motor y déjelo funcionar hasta que las líneas de combustible y el carburador estén vacíos. La siguiente temporada use combustible nuevo. Consulte las Instrucciones de ALMACENAMIENTO si desea información adicional.

#### ⚠ PRECAUCIÓN

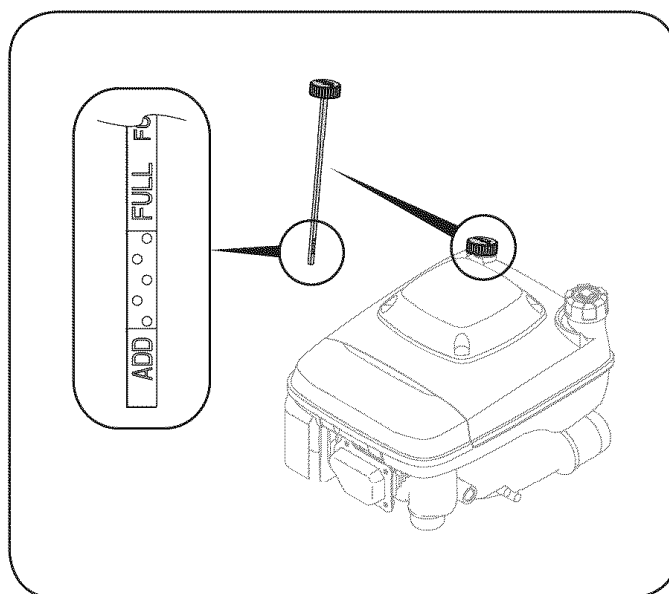
Nunca use productos de limpieza para el motor o el carburador en el tanque de combustible ya que esto provocará un daño permanente.

#### ⚠ ADVERTENCIA

Asegúrese de que ninguna persona aparte del operador permanezca cerca de la cortadora mientras arranca el motor u opera la misma. Nunca encienda el motor en espacios cerrados o en una zona con poca ventilación. El escape del motor contiene monóxido de carbono, un gas inodoro y letal. Mantenga las manos, los pies, el cabello y la ropa suelta alejados de las partes móviles del motor y de la cortadora.

3. Llene el tanque de combustible sólo con gasolina normal sin plomo, limpia y fresca. No use gasolina que contenga METANOL. Vuelva a colocar la tapa de combustible en su lugar.

### PARA ENCENDER EL MOTOR

1. Conecte el cable de la bujía y el capuchón de goma de la bujía.
2. El tanque de combustible debería ser al menos 3/4 o lleno antes del arranque.
3. Presione el botón del cebador una vez. En días calurosos, si el motor está caliente no lo debe para volver a arrancar luego de una detención breve. Vea la Figura 10.
4. Parado detrás de la cortadora de césped, presione el control de la cuchilla y sosténgalo contra la barra de control superior. Vea la Figura 10.
5. Este cortacésped tiene dos sistemas iniciales separados, eléctricos y retroceso.

# OPERACIÓN

**Arrancador eléctrico:** Gire la llave de encendido a la derecha para arrancar el motor. Suelte la llave apenas arranque el motor.

**Arrancador de retroceso:** Tome la manija del arrancador y saque la cuerda lentamente hasta que el motor alcance el comienzo del ciclo de compresión (la cuerda tirará un poco más fuerte en este punto). Deje que la cuerda se enrolle lentamente. Tire de la cuerda con un golpe rápido y continuo de todo el brazo. Mantenga firme la manija del arrancador, deje que la cuerda se vuelva a enrollar lentamente.

## PARA DETENER EL MOTOR

1. Suelte la manija de control de la cuchilla para detener el motor y la cuchilla.
2. Desconecte el cable de la bujía y colóquelo a masa contra el poste de retención para evitar que se encienda accidentalmente mientras no se está prestando atención al equipo.

### ⚠ ADVERTENCIA

Espera a que la cuchilla se haya detenido por completo antes de hacer cualquier trabajo en la cortadora o de retirar el canal de descarga lateral.

## USO DE LA CORTADORA DE CÉSPED

Asegúrese de que el césped está libre de piedras, palos, cables u otros objetos que pudiesen dañar la cortadora o el motor. Dichos objetos pueden ser arrojados accidentalmente por la cortadora en cualquier dirección y provocar lesiones personales graves al operador y a otras personas.

1. Una vez que el motor esté funcionando, apriete el control de transmisión contra la manija superior para propulsar la podadora. Libere el control de transmisión para desengranar el sistema de transmisión. Refiérase a la página 11 de la sección de Operación.

### ⚠ ADVERTENCIA

Si golpea un objeto extraño, detenga el motor. Retire el cable de la bujía, inspeccione detenidamente la cortadora para ver que no tenga daños, y repare el daño antes de volver a encender y operar. El exceso de vibración de la cortadora durante la operación es una indicación de daño. Se debe inspeccionar y reparar la unidad lo antes posible.

## USO DEL COLECTOR DE CÉSPED

Puede utilizar la bolsa colectora para juntar los recortes de césped mientras opera la cortadora.

1. Acople el colector de césped siguiendo las instrucciones de la sección de Montaje. Los recortes de césped son recolectados en la bolsa de forma automática a medida que pasa la cortadora.
2. Opere la cortadora hasta que la bolsa colectora esté llena.
3. Detenga el motor por completo soltando la manija de control de la cuchilla. Compruebe que la unidad se haya detenido por completo.
4. Mientras sostenga la bolsa colectora de pasto por medio de la manija trasera y la manija inferior, levante la bolsa colectora para sacarla del adaptador. La puerta del canal moverá la cuerda fuera del camino de la bolsa.
5. Continúe sosteniendo la manija inferior, eleve la parte posterior de la bolsa colectora, y libere la manija inferior sobre un receptáculo apropiado. La bolsa colectora se abrirá y los recortes de césped se dispersarán. Al volver a colocar la bolsa de césped, asegúrese de que la parte superior de la bolsa se apoye sobre el sostén del cable entre las manijas.

## USO DE LA DESCARGA LATERAL

Siga los pasos que se indican a continuación para instalar el canal de descarga lateral:



Figura 10



Figura 11

1. Extraiga la tolva de abono o el adaptador de la bolsa colectora de la unidad soltando las tuercas de mariposa.
2. Acople el canal de descarga lateral y asegure con las tres tuercas mariposa. Vea la Figura 11.

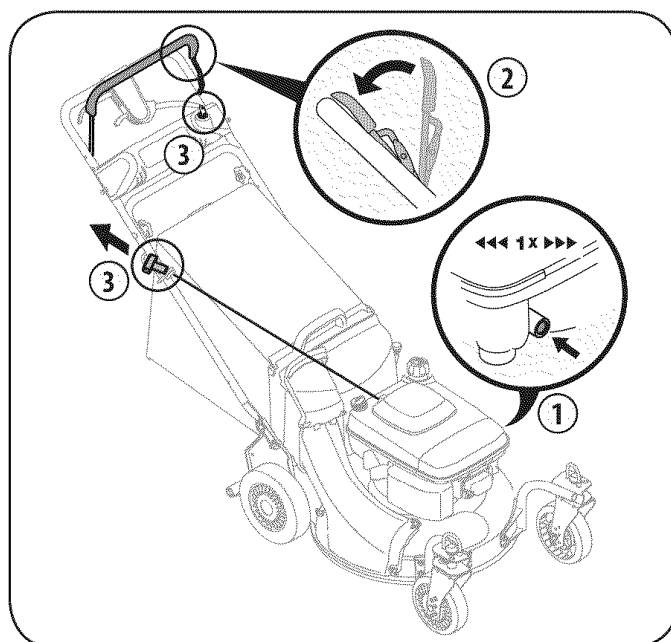
### ⚠ ADVERTENCIA

Al operar una cortadora de césped es posible que objetos extraños sean arrojados a los ojos, lo cual puede dañarlos gravemente. Utilice siempre gafas de seguridad durante la operación de la cortadora de césped o mientras la ajusta o repara.

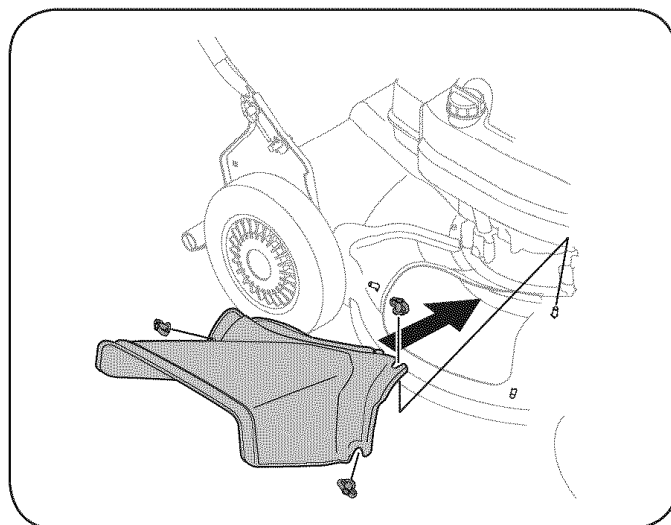
## USO COMO ABONADORA

Para abonar el césped, quite el colector de césped o el canal de descarga lateral de la máquina, y acople la tolva de abono. Refiérase a la página 9 de la sección de Montaje. Para un abono eficiente, no corte césped húmedo. Si el césped ha crecido más de cuatro pulgadas, no se recomienda el uso de la cortadora como abonadora. En ese caso, use el colector de césped para embolsar los recortes.

# SERVICIO Y MANTENIMIENTO

## ⚠️ ADVERTENCIA

Detenga siempre el motor, desconecte el cable de la bujía y haga masa contra el motor antes de realizar cualquier tarea de mantenimiento a su máquina.

## RECOMENDACIONES GENERALES

- Respete siempre las reglas de seguridad cuando realice tareas de mantenimiento.
- La garantía de esta cortadora no cubre elementos que han estado sujetos al mal uso o la negligencia del operador. Para recibir el reembolso total de la garantía, el operador deberá dar mantenimiento al equipo tal y como se indica en este manual.
- El cambio de la velocidad controlada del motor invalidará la garantía del motor.
- Todos los ajustes deben ser verificados por lo menos una vez en cada estación.
- Revise periódicamente todos los sujetadores y compruebe que estén bien ajustados.

## MANTENIMIENTO DEL MOTOR

### Control de la bujía de encendido

Limpie la bujía y ajuste la separación del electrodo a 0.030" al menos una vez por estación, reemplace cada 100 horas de funcionamiento.

- Limpie el área alrededor de la base de la bujía. No lije la bujía. Se debe limpiar las bujías mediante raspado o tallado con cepillo de alambre y lavado con un solvente comercial.
- Saque e inspeccione la bujía. Verifique la separación para asegurarse de que está fijada en 0.030". Vea la Figura 12.
- Cambie la bujía si los electrodos están picados, quemados o la porcelana está rota.

### Mantenimiento del filtro de aire.

El filtro de aire evita el ingreso al carburador de suciedad, polvo, etc. perjudiciales y evita que los mismos sean introducidos dentro del motor. Además, dicho filtro es importante para la vida útil y el rendimiento del motor. El filtro de aire comprende un elemento de espuma y un elemento de papel que se pueden limpiar y volver a utilizar. No ponga nunca en funcionamiento el motor sin haber montado totalmente el filtro de aire.

## ⚠️ PRECAUCIÓN

Nunca use gasolina o solventes de punto de encendido bajo para limpiar el elemento. Podría producirse un incendio o explosión.

1. Afloje la caja del filtro de aire, deslizando los dos sujetadores hacia el arrancador de retroceso.
2. Con las dos manos, tire de los dos sujetadores hacia usted y hacia arriba tal como se muestra en la Figura 13 y separe la caja del filtro de aire del cuerpo del mismo.

### Elemento de espuma

- Limpie el elemento de espuma después de las 8 primeras horas y cada 25 horas. Vea la Figura 14.
- Lave el elemento con agua y detergente y séquelo bien.

## ⚠️ PRECAUCIÓN

No engrase el elemento de espuma.

### Elemento de papel

- Limpie el elemento de papel después de las 8 primeras horas y cada 100 horas. Vea la Figura 14.
- Limpie el elemento mediante golpecitos suaves para extraer el polvo. Si el elemento está muy sucio, cámbielo.
- Cambie el elemento de papel una vez al año o cada 300 horas.



Figura 12



Figura 13

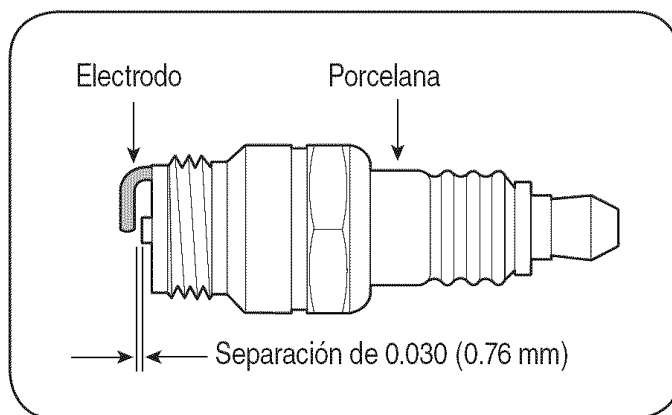

Figura 14

# SERVICIO Y MANTENIMIENTO

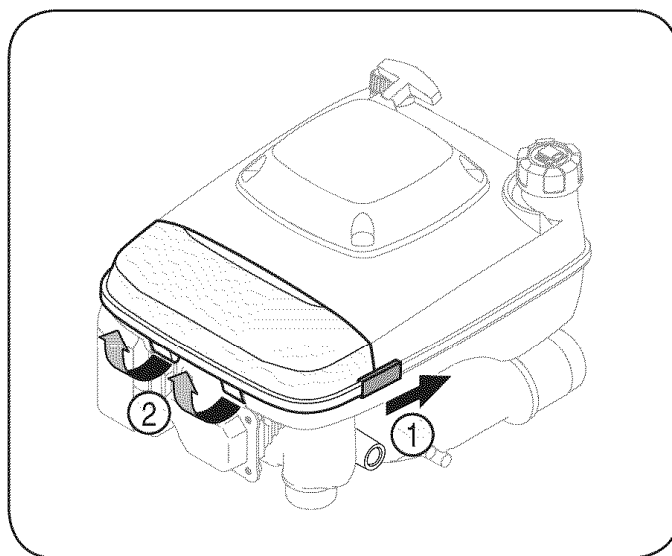
## ⚠ PRECAUCIÓN

No lave el elemento de papel. No use aire presurizado para limpiar o secar el elemento de papel.

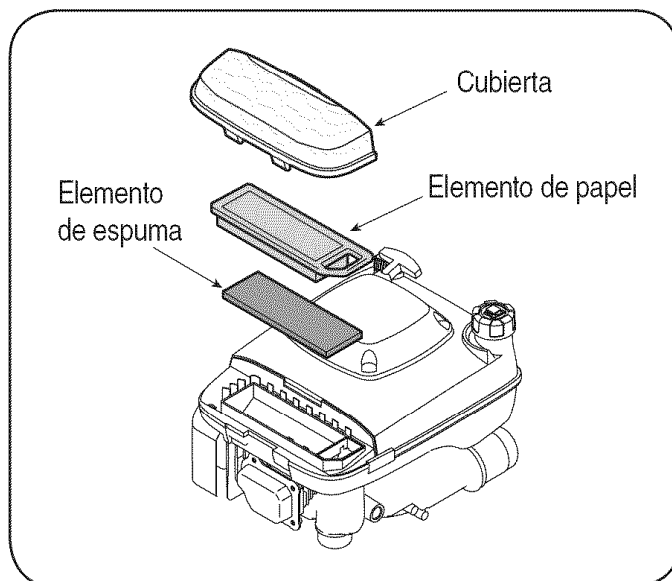
**NOTA:** Si se opera en lugares donde hay mucho polvo puede ser necesario realizar el mantenimiento con mayor frecuencia que la indicada más arriba.

1. Vuelva a instalar el elemento de espuma y luego el elemento de papel en el cuerpo del filtro de aire.
2. Vuelva a instalar la caja del filtro de aire en el cuerpo del filtro; para hacerlo, en primer lugar inserte la parte saliente (A) sobre el borde de la caja del filtro de aire dentro de la ranura (B) del cuerpo del filtro de aire. Vea la Figura 15.
3. Deslice los sujetadores (C) hacia la caja del filtro de aire, ajuste con firmeza juntos la caja y el cuerpo del mismo.

## ⚠ PRECAUCIÓN

Después del mantenimiento del filtro de aire, asegúrese de que todas las piezas extraídas se vuelvan a instalar correctamente en su lugar. Si no se ajustan con firmeza la caja del filtro de aire y el cuerpo del mismo pueden ingresar polvo u otros materiales extraños en el motor durante su funcionamiento, generar problemas o fallos del motor.

## Inspeccione el aceite del motor

Controle el nivel de aceite antes del funcionamiento. Asegúrese de que se mantenga el nivel de aceite.

1. Extraiga la varilla de medición de aceite y séquela con un trapo.
2. Vuelva a colocar la varilla de medición sin enroscarla. Retírela y controle el nivel de aceite. El nivel debería estar en la marca FULL (lleno)
3. Si es necesario, agregue aceite lentamente y vuelva a controlar. No lo llene en exceso.
4. Vuelva a colocar la varilla y ajústela.

## ⚠ PRECAUCIÓN

NO lo llene en exceso. El llenado excesivo de aceite puede hacer que el motor no arranque, lo haga con dificultad, o fumar de motor. Si se supera la marca FULL (lleno) de la varilla de medición, drene aceite para reducir el nivel hasta que quede en la marca FULL.

## Cambie el aceite del motor

- Use solamente un aceite detergente de alta calidad cuya clasificación de servicio API sea SF, SG, SH o SJ. Seleccione el grado de viscosidad SAE del aceite según la temperatura de operación esperada. Consulte la sección Funcionamiento para ver la tabla de viscosidad.
- Cambie el aceite del motor después de las primeras ocho horas de operación, y a partir de entonces cada cincuenta horas de operación.

## Cómo vaciar el aceite

1. Vacíe el combustible del tanque haciendo funcionar el motor hasta que el tanque de combustible esté vacío. Asegúrese de que la cortadora de césped se encuentre nivelada.
2. Con el motor apagado pero todavía caliente, desconecte el cable de bujía y manténgalo alejado de la bujía.
3. Incline la cortadora de césped, manteniendo el silenciador de costado hacia abajo.
4. Extraiga la varilla de medición del motor y vierta todo el aceite contenido del cárter del motor en un contenedor adecuado.
5. Vuelva a colocar la cortadora de césped en posición operativa (sobre las cuatro ruedas).
6. Vuelva a llenar con aproximadamente 18 onzas de aceite nuevo.



Figura 15

Llene hasta la línea FULL (lleno) de la varilla de medición. No lo llene en exceso. Consulte Llenado de gasolina y aceite en la sección Funcionamiento.

7. Vuelva a colocar la varilla de llenado de aceite y ajústela.
8. Vuelva a colocar el cable de la bujía antes de arrancar la unidad.

## ⚠ PRECAUCIÓN

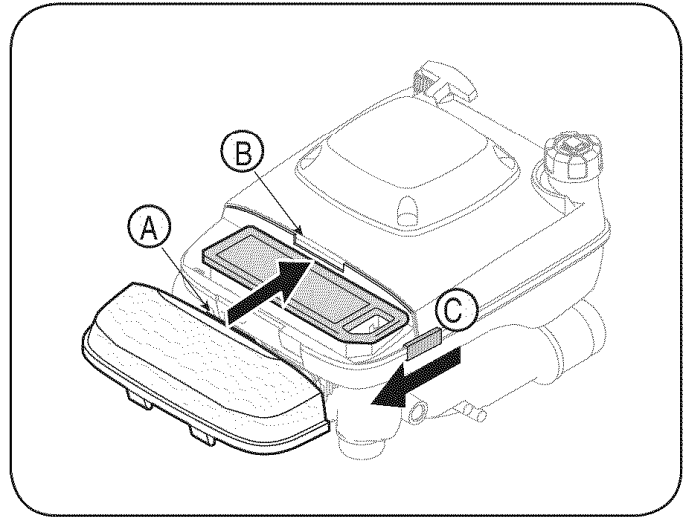
El aceite usado es un residuo peligroso. Elimine el aceite usado adecuadamente. No lo arroje junto con los residuos domiciliarios. Consulte a las autoridades locales o al centro de servicio Sears para averiguar dónde hay instalaciones para la eliminación/ reciclaje segura(o) del aceite usado.

## Servicio al silenciador

- Inspeccione periódicamente el silenciador y reemplácelo de ser necesario. Los repuestos del silenciador deben ser los mismos y se deben instalar en la misma posición que las piezas originales.

## ⚠ ADVERTENCIA

La temperatura del silenciador y de las zonas de motor cercanas puede superar los 150o F (65oC). Evite póngase en contacto con esas zonas.

## Limpie el motor

- Diariamente o antes de cada uso, limpie el césped, la grasa o los residuos acumulados del motor. Mantenga limpios el varillaje, los resortes y los controles. Mantenga el área que rodea al silenciador y detrás del mismo libre de cualquier residuo combustible.
- El mantenimiento del motor en condiciones limpias permite el movimiento de aire alrededor del mismo.
- Las partes del motor se deben mantener limpias para reducir el riesgo de sobrecalentamiento y combustión de los residuos acumulados.

## ⚠ PRECAUCIÓN

No use agua para limpiar las piezas del motor. El agua puede contaminar el sistema de combustible. Use un cepillo o un trapo seco.

## Ajuste del carburador

El carburador de este motor no es ajustable.

# SERVICIO Y MANTENIMIENTO

## Velocidad del motor

### ⚠ ADVERTENCIA

No altere los valores del regulador del motor ni del carburador para aumentar la velocidad del motor. Cada carburador se ajusta en fábrica con capuchón o placa limitadora instalado(a) sobre el tornillo de mezcla. Cualquier ajuste debe ser realizado por un centro de servicio Sears o otro centro de servicio autorizado.

## LUBRICACIÓN

### ⚠ ADVERTENCIA

Detenga siempre el motor, desconecte la bujía y haga masa contra el motor antes de realizar cualquier tarea de mantenimiento en su máquina.

## Control de la cuchilla

Lubrique con aceite ligero los puntos de pivote del control de la cuchilla al menos una vez por temporada. El control de la cuchilla debe funcionar libremente en ambas direcciones. Vea la Figura 16.

## Ruedas y rueditas

Lubrique las ruedas y rueditas por lo menos una vez por temporada con aceite ligero (o aceite para motor). Sin embargo, si las ruedas se quitan por cualquier razón, debe lubricar la superficie del perno del eje y la superficie interna de la rueda con aceite ligero. Vea la Figura 16.

## Adaptador de colector de pasto

Lubrique el resorte de torsión y el punto de pivote en cada extremo de la puerta del adaptador de colector de pasto por lo menos una vez por temporada con aceite ligero para evitar que se oxide. Vea la Figura 16.

## Transmisión

La transmisión es prelubricada y sellada en la fábrica y no requiere lubricación.

## LIMPIEZA DE LA PLATAFORMA

Debe limpiar la parte inferior de la plataforma de la cortadora de césped una vez una temporada para prevenir la acumulación de recortes de césped u otros desechos. Siga los pasos que aparecen debajo para realizar esta tarea.

1. Desconecte el cable de la bujía. Drene la gasolina de la cortadora o coloque un trozo de plástico debajo del tapón de llenado del combustible.
2. Incline la cortadora de césped de modo que quede apoyada sobre el alojamiento, mantenga el silenciador de costado hacia abajo. Sostenga firmemente la cortadora.

### ⚠ ADVERTENCIA

Nunca incline la cortadora de césped más de 90° en ninguna dirección y no deje la unidad inclinada. Se puede filtrar aceite dentro de la parte superior del motor y causar problemas de arranque.

3. Raspe y limpie la parte inferior de la plataforma mediante el uso de una herramienta adecuada. No la rocíe con agua.

**IMPORTANTE:** No utilice una lavadora a presión o manguera de jardín para limpiar su unidad. Pueden producir daños a los rodamientos o al motor. El uso de agua acortará la vida útil de la máquina y reducirá su capacidad de servicio.

4. Vuelva a colocar la cortadora de césped sobre sus ruedas en el suelo. Si puso un plástico debajo del tapón de llenado de combustible asegúrese de sacarlo en este momento.



Figura 16



Figura 17

## CAMBIO DE LA ALETA TRASERA

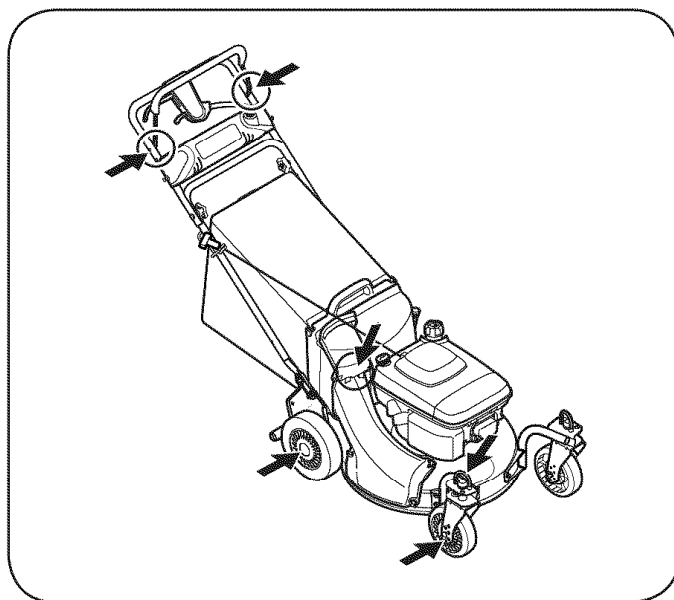
Para cambiar la aleta trasera, proceda de la siguiente manera:

1. Corte el extremo plano de la varilla de alambre que la sujeta a la plataforma. Vea la Figura 17.
2. Instale la nueva aleta y la nueva varilla en la plataforma, doblando los extremos de la nueva varilla para sujetarla a la plataforma.

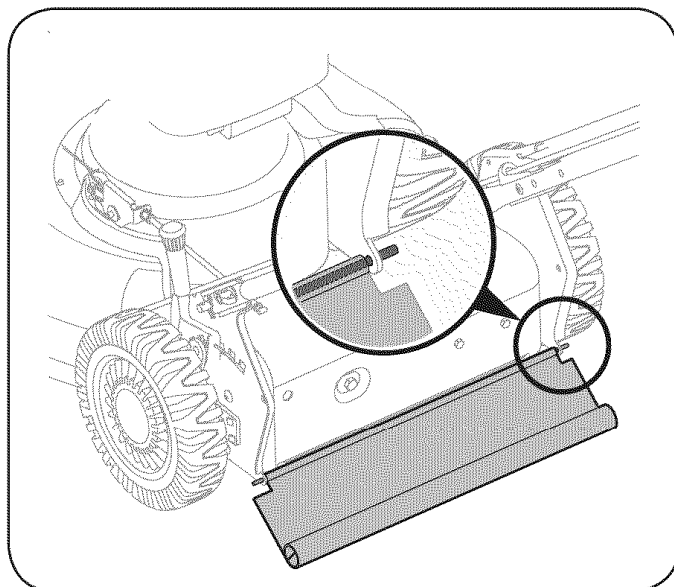
# SERVICIO Y MANTENIMIENTO

## AJUSTE DEL CABLE DE LA PALANCA DE CAMBIOS

Puede ser necesario realizar un ajuste periódico del cable de cambios de seis velocidades debido al desgaste normal del cable. El ajuste es necesario si las seis velocidades no funcionan bien. La ménsula ajustable del cable se localiza sobre el lado izquierdo de la cortadora de césped junto al motor. Vea la Figura 18.

1. Ponga en marcha el motor y coloque la palanca de cambios en la posición de sexta velocidad.
2. Detenga el motor y desconecte el cable de la bujía y conéctelo a tierra contra el motor.
3. Afloje la tuerca hexagonal que sujeta la ménsula ajustable del cable. Vea la Figura 18.
4. Empuje hacia atrás la ménsula ajustable del cable.
5. Ajuste la tuerca hexagonal.

## CUIDADO DE LA CUCHILLA

### ⚠ ADVERTENCIA

Cuando saque la cuchilla de corte para afilarla o reemplazarla, protéjase las manos usando un par de guantes para trabajo rudo o un trapo grueso para sostener la cuchilla.

Inspeccione periódicamente el adaptador de la cuchilla en busca de rajaduras, especialmente cuando golpee un objeto extraño. Realice los reemplazos que resulten necesarios. Siga los pasos que aparecen debajo para realizar el mantenimiento de la cuchilla.

1. Desconecte el capuchón del cable de la bujía. Gire la cortadora de césped sobre el costado y compruebe que el filtro de aire y el carburador queden mirando hacia arriba.
2. Saque el perno y el soporte de campana de la cuchilla que sostienen la cuchilla y el adaptador de la misma al cigüeñal del motor. Vea la Figura 19.

NOTA: Al quitar la cuchilla, el adaptador de la cuchilla, etc., tenga cuidado de no extraer o aflojar piezas sobre el mismo que estén asociadas con la polea del motor.

3. Saque la cuchilla y el adaptador del cigüeñal. Vea la Figura 19.
4. Saque la cuchilla del adaptador para comprobar el equilibrio. Balancee la cuchilla sobre un destornillador de eje redondo para inspeccionarla. Saque metal del lado pesado hasta que quede bien equilibrada. Cuando afile la cuchilla, siga el ángulo original de la muela como guía. Afíle cada borde de corte por igual para mantener el balance de la cuchilla.

### ⚠ ADVERTENCIA

Si la cuchilla está desequilibrada generará vibraciones excesivas cuando rote a altas velocidades. Puede producir daños a la cortadora de césped y se puede romper, causando así lesiones personales.

5. Lubrique el cigüeñal del motor y la superficie interna del adaptador de la cuchilla con aceite ligero. Deslice el adaptador de la cuchilla sobre el cigüeñal del motor. Instale la cuchilla en el adaptador con el lado marcado "Bottom" (inferior) (o con el número de parte) hacia el piso cuando la cortadora de césped está en posición de funcionamiento. Asegúrese que la cuchilla quede alineada y asentada en las bridas del adaptador.
6. Coloque el soporte de campana de la cuchilla en la misma. Alinee las muescas del soporte de campana de la cuchilla con los orificios pequeños de la cuchilla.



Figura 18



Figura 19

7. Vuelva a colocar el perno hexagonal y ajústelo según los siguientes valores de torsión: 450 lb-pulg como mínimo, 600 lb-pulg como máximo.

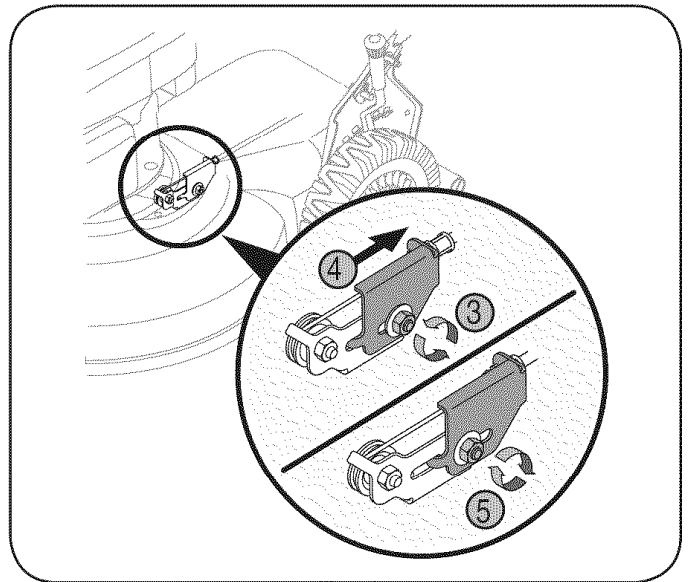
Para garantizar la operación segura de la cortadora de césped, revise periódicamente el perno de la cuchilla para determinar si está bien ajustado.

## CUIDADO DE LA CORREA

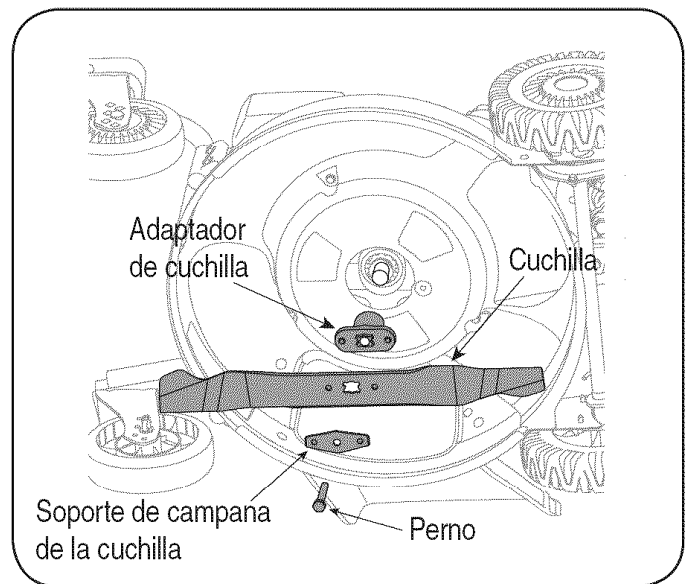
NOTA: Para cambiar la correa de paseo de la cortadora de césped es necesario extraer varios componentes. Solicite a un centro autorizado de servicio Sears que realice el reemplazo de la correa.

# SERVICIO Y MANTENIMIENTO

## CAMBIO DE LA BATERÍA

### ⚠ ADVERTENCIA

Las baterías contienen ácido sulfúrico que puede causar quemaduras. No ponga en corto circuito ni mutile las baterías de ninguna manera. No coloque las baterías sobre fuego dado que pueden explotar o emitir materiales tóxicos.

1. Afloje las perillas en estrella que sujetan las manijas inferior y superior y con cuidado doble la manija superior hacia la manija inferior tal como se muestra en la Figura 20.
2. Retire los dos tornillos que sujetan la cubierta de la batería al alojamiento de la batería y colóquelos al costado. Vea la Figura 20.
3. Abra la cubierta de la batería, extraiga los conductores positivo y negativo de la batería, saque la batería y coloque una nueva. Conecte el conductor positivo al lado positivo del paquete de batería, luego conecte el lado negativo.

**NOTA:** La batería que tiene puede diferir ligeramente de la que se muestra en la Figura 21. Consulte la lista de piezas.

**IMPORTANTE:** Cuando cambie el paquete de batería en el panel de la manija, el paquete de batería debe colocarse con el terminal positivo hacia el lado izquierdo y el terminal negativo hacia el lado derecho del panel (el terminal positivo está más cerca de la llave de contacto). Vea la Figura 21. El cambio incorrecto del paquete de batería causa daños graves.

4. Vuelva a instalar la cubierta del alojamiento de la batería y fíjela con los dos tornillos que sacó antes, asegurándose de colocar a presión el conducto de alambre a la izquierda en su lugar en el alojamiento.
5. Doble las manijas hacia arriba y apriete la perilla en estrella.

### ⚠ ADVERTENCIA

No quite el paquete de baterías del alojamiento del arrancador eléctrico por ninguna razón que no sea el reemplazo.

## Carga de la batería

### ⚠ ADVERTENCIA

La batería contiene fluido corrosivo y material tóxico; se debe manipular con cuidado y mantener a los niños alejados. No perforo, desensamble, mutile o prenda fuego a la batería. Durante la carga o descarga se podrían emitir gases explosivos. Utilicela en un área bien ventilada, lejos de fuentes de ignición.

**NOTA:** La clavija de conexión especialmente diseñada del cargador únicamente encaja en la caja de las baterías.

1. Enchufe el cargador de la batería dentro del orificio en la parte inferior del alojamiento de la batería. Vea la Figura 22.
2. Inserte el enchufe del cargador de baterías en un tomacorriente residencial común de 120 voltios. Cargue la batería de 8 a 10 horas antes de usar la unidad por primera vez. Si no lo hace se puede reducir la duración de la batería. **No cargue por más de 12 horas.** La batería únicamente necesitará cargarse en el ajuste inicial y luego de periodos prolongados sin uso.
3. Después de cargar, primero desconecte el enchufe del tomacorriente, luego desconecte el conductor del cargador de la batería.



Figura 20



Figura 21

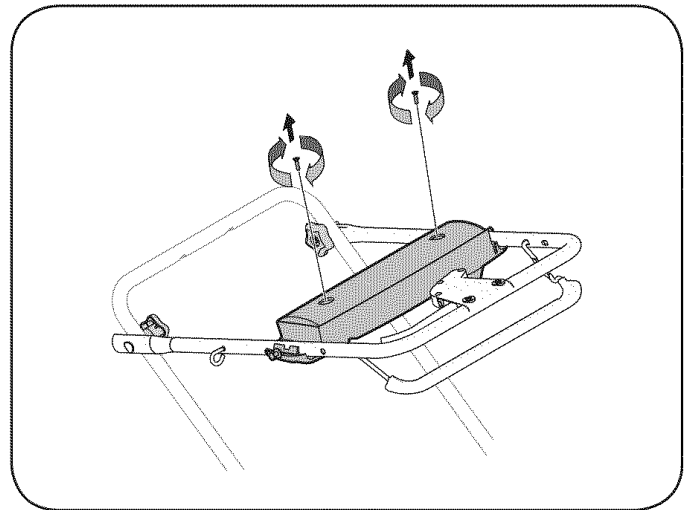

Figura 22

## SERVICIO Y MANTENIMIENTO

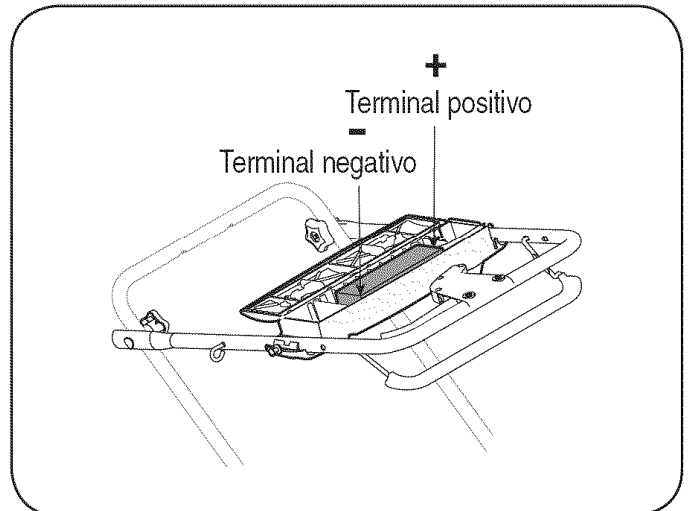
**IMPORTANTE:** Siempre conecte el conductor del cargador en del paquete de baterías en primer lugar, y luego inserte el enchufe del cargador de baterías en un tomacorriente residencial estándar de 120 voltios. Siga esta secuencia siempre que cargue la batería.

### ⚠ ADVERTENCIA

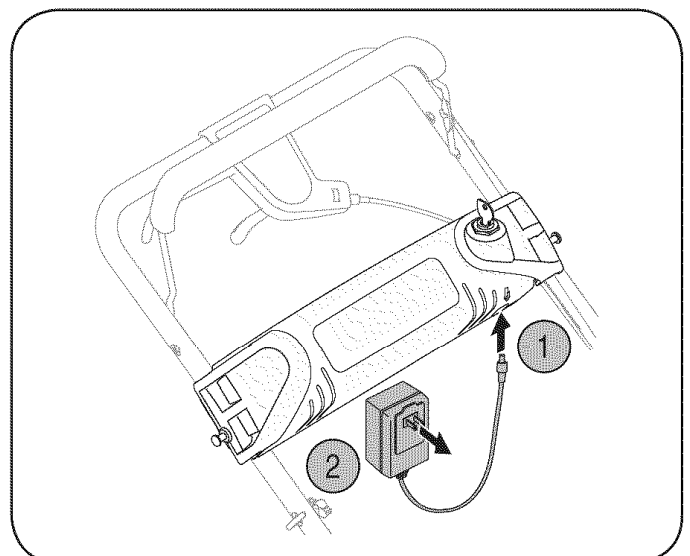
Utilice únicamente el cargador de baterías suministrado con esta cortadora de césped.

### Cambio del fusible

El circuito del arrancador eléctrico y la batería están protegidos por un fusible de 40 amperes. Si el fusible se quema, el arrancador eléctrico no funcionará. Si la unidad no se enciende con el arrancador eléctrico, siga los siguientes pasos para verificar el fusible que está en el alojamiento de la batería:

1. Abra la cubierta de la batería según se muestra en Cambio de batería. Vea la Figura 20.
2. Retire el fusible del enchufe e inspeccione tal como se muestra en la Figura 23. Si está quemado, reemplace por un fusible de automóviles estándar de 40 amperes.
3. Coloque con cuidado los cables dentro del alojamiento, cierre la tapa de la batería y doble la manija superior nuevamente en su lugar.

**NOTA:** El motor puede ponerse en marcha manualmente si el fusible se quema.



Figura 23

## PROGRAMA DE MANTENIMIENTO

### ⚠ ADVERTENCIA

Antes de realizar cualquier tipo de mantenimiento o servicio, desenganche todos los controles y detenga el motor. Espere a que se detengan completamente todas las piezas móviles. Desconecte el cable de la bujía y póngalo haciendo masa contra el motor para evitar que se encienda accidentalmente.

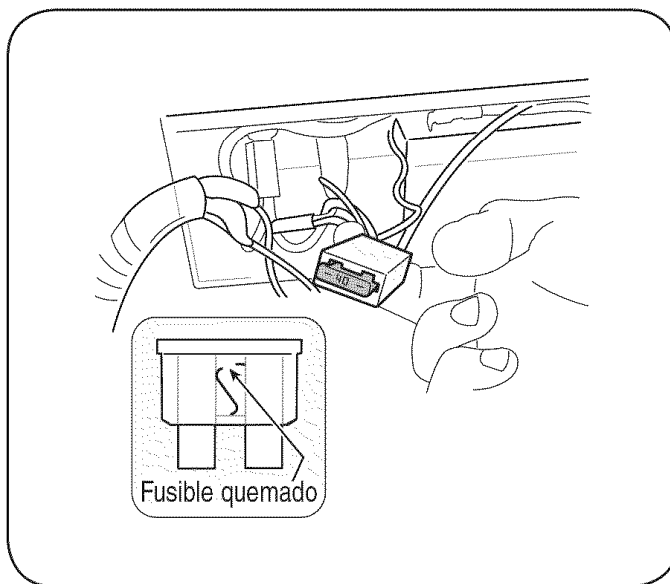
Siga el cronograma de mantenimiento que se presenta a continuación. Esta tabla sólo describe pautas de servicio. Utilice la columna Registro de Servicio para hacer el seguimiento de las tareas de mantenimiento completadas. **Para ubicar el Centro de Servicio Sears más cercano o para programar un servicio, simplemente comuníquese con Sears al teléfono 1-800-4-MY-HOME®.**

Intervalo	Artículo	Servicio	Registro de servicio
Cada uso	<ol style="list-style-type: none"> <li>1. Nivel de aceite del motor</li> <li>2. Piezas sueltas o faltantes</li> <li>3. Unidad y motor.</li> </ol>	<ol style="list-style-type: none"> <li>1. Verificar</li> <li>2. Ajustar o reemplazar</li> <li>3. Limpie</li> </ol>	
1ras 8 horas	<ol style="list-style-type: none"> <li>1. Aceite del motor</li> <li>2. Elemento de espuma/papel del filtro de aire</li> </ol>	<ol style="list-style-type: none"> <li>1. Cambiar</li> <li>2. Limpie</li> </ol>	
25 horas	<ol style="list-style-type: none"> <li>1. Elemento de espuma del filtro de aire</li> <li>2. Varillajes/pivotes de control y ruedas</li> </ol>	<ol style="list-style-type: none"> <li>1. Limpiar o reemplazar</li> <li>2. Lubricar con aceite ligero</li> </ol>	
50 horas	<ol style="list-style-type: none"> <li>1. Aceite del motor</li> </ol>	<ol style="list-style-type: none"> <li>1. Cambiar</li> </ol>	
Anualmente o cada 100 horas	<ol style="list-style-type: none"> <li>1. Bujía de encendido</li> <li>2. Elemento de papel del filtro de aire</li> </ol>	<ol style="list-style-type: none"> <li>1. Limpiar, reemplazar, regular</li> <li>2. Limpie</li> </ol>	
Anualmente o cada 300 horas	<ol style="list-style-type: none"> <li>1. Elemento de papel del filtro de aire</li> </ol>	<ol style="list-style-type: none"> <li>1. Reemplace</li> </ol>	
Antes de almacenar	<ol style="list-style-type: none"> <li>1. Sistema de combustible</li> </ol>	<ol style="list-style-type: none"> <li>1. Hacer funcionar el motor hasta que se detenga por falta de combustible o agregar aditivo para gasolina a la que se encuentra en el tanque.</li> </ol>	

**NOTA:** Los intervalos de servicio indicados se deben usar como guía. Se debe realizar el servicio con mayor frecuencia, según lo requieran las condiciones operativas. Realice el servicio más frecuentemente cuando haya mucho polvo.

# ALMACENAMIENTO FUERA DE TEMPORADA

## ⚠ ADVERTENCIA

Nunca almacene la cortadora de césped con combustible en el tanque en un espacio cerrado o en áreas con poca ventilación, donde los gases del combustible puedan alcanzar el fuego, chispas o una luz piloto como la que tienen algunos hornos, calentadores de agua, secadores de ropa o algún otro dispositivo a gas.

## PREPARACIÓN DEL MOTOR

Si el motor se va a almacenar por más de 30 días se debe vaciar totalmente el contenido de combustible (gasolina) a los efectos de evitar que se formen depósitos de goma en partes esenciales del carburador y del sistema de combustible.

## ⚠ ADVERTENCIA

La gasolina es sumamente inflamable y puede ser explosiva en ciertas condiciones. Vacíe la antes de almacenar el equipo durante períodos prolongados. Vacíe la gasolina en un área bien ventilada, lejos de cualquier fuente de llama o chispas, incluido cualquier artefacto con luz piloto. Almacene la gasolina en un recipiente aprobado, en un lugar seguro.

1. Extraiga el capuchón de la bujía para evitar el encendido accidental del motor.
2. Vacíe el combustible del tanque con una bomba o sifón.
3. Coloque el capuchón en la bujía asegurándolo con firmeza.
4. Arranque y haga funcionar el motor en velocidad de ralentí hasta que se agote el combustible del sistema.

## ⚠ ADVERTENCIA

Antes de realizar el mantenimiento del motor, detenga el motor y déjelo enfriar.

5. Extraiga la bujía y vierta aproximadamente 1-2 ml (0.06-0.1 pulgadas cúbicas) de aceite nuevo de motor a través del orificio de la bujía. Lentamente tire del arrancador de retroceso varias veces y vuelva a instalar la bujía.
6. Lentamente tire del arrancador de retroceso hasta que sienta que hay compresión y déjelo en esa posición.
7. Limpie cada parte del motor.
8. Después de cada período de almacenamiento, cambie el aceite de motor. (Consulte "Cambio de aceite" en la sección "MANTENIMIENTO").

## ⚠ ADVERTENCIA

La gasolina es una sustancia tóxica. Elimine la gasolina adecuadamente. Comuníquese con las autoridades locales para averiguar cuáles son los métodos adecuados para eliminar la gasolina.

## PREPARACIÓN DE LA CORTADORA DE CÉSPED

- Limpie y lubrique la cortadora como se describe en las instrucciones de lubricación.
- No utilice una lavadora a presión ni una manguera de jardín para limpiar su unidad.
- Cubra la cuchilla de la cortadora con grasa para chasis para impedir la oxidación.
- Refiérase a la PREPARACIÓN DEL MOTOR para instrucciones de almacenaje de motor correctas.
- Almacene la unidad en una zona limpia y seca. No la almacene cerca de materiales corrosivos como por ejemplo fertilizantes.

Cuando almacene cualquier tipo de equipo motorizado en un galpón de depósito metálico o con poca ventilación, tenga especial cuidado de realizarle un tratamiento antioxidante al equipo. Use aceite ligero o silicona para recubrir el equipo, especialmente los cables y partes móviles de su cortadora antes de almacenarla.

## Batería

La batería debe guardarse con carga completa. El almacenamiento prolongado de una batería descargada reducirá la vida útil y la capacidad de la batería.

# SOLUCIÓN DE PROBLEMAS

Problema	Causa	Solución
El motor no arranca	<ol style="list-style-type: none"> <li>Control de la cuchilla desenganchado.</li> <li>Se ha desconectado el capuchón de la bujía.</li> <li>El depósito de combustible está vacío o el combustible se ha echado a perder.</li> <li>El motor no está cebado.</li> <li>La bujía no funciona correctamente.</li> <li>La línea del combustible está bloqueada.</li> <li>Motor ahogado.</li> <li>Fusible quemado. (Arranque eléctrico únicamente)</li> </ol>	<ol style="list-style-type: none"> <li>Engrane el control de la cuchilla.</li> <li>Conecte el cable al capuchón de la bujía.</li> <li>Llene el tanque con gasolina limpia y nueva.</li> <li>Cebe el motor tal como se explicó en la sección Funcionamiento.</li> <li>Limpie, ajuste la separación, o cambie la bujía.</li> <li>Limpie la línea del combustible.</li> <li>Espere unos minutos para reencender, no realice el cebado.</li> <li>Reemplace el fusible (vea la sección Servicio).</li> </ol>
El motor funciona de manera errática	<ol style="list-style-type: none"> <li>El capuchón de la bujía está flojo.</li> <li>La línea del combustible está tapada o el combustible se ha echado a perder.</li> <li>La ventilación de la tapa del combustible está obstruida.</li> <li>Agua o suciedad en el sistema del combustible.</li> <li>El filtro de aire está sucio.</li> </ol>	<ol style="list-style-type: none"> <li>Conecte y ajuste el capuchón de la bujía.</li> <li>Limpie la línea de combustible; llene el tanque con gasolina limpia y nueva.</li> <li>Destape la ventilación.</li> <li>Vacíe el tanque de combustible. Cargue combustible nuevo en el depósito.</li> <li>Consulte la sección Mantenimiento del manual.</li> </ol>
El motor recalienta	<ol style="list-style-type: none"> <li>El nivel de aceite del motor está bajo</li> <li>Flujo de aire restringido</li> </ol>	<ol style="list-style-type: none"> <li>Llene el motor con la cantidad y tipo de aceite adecuado.</li> <li>Limpie los residuos de alrededor de las aletas de refrigeración del motor y del alojamiento del soplador.</li> </ol>
El motor vacila a altas revoluciones	<ol style="list-style-type: none"> <li>Poca separación de los electrodos de la bujía</li> </ol>	<ol style="list-style-type: none"> <li>Ajuste la separación a .030".</li> </ol>
El motor funciona mal en marcha lenta	<ol style="list-style-type: none"> <li>Bujía atorada, averiada o exceso de separación.</li> <li>El filtro de aire está sucio</li> </ol>	<ol style="list-style-type: none"> <li>Limpie, reemplace o reajuste la separación a .030".</li> <li>Consulte la sección Mantenimiento del manual.</li> </ol>
Demasiada vibración	<ol style="list-style-type: none"> <li>Cuchilla de corte floja o descentrada.</li> <li>Cuchilla abollada.</li> </ol>	<ol style="list-style-type: none"> <li>Apriete la cuchilla y el adaptador Balancee la cuchilla.</li> <li>Comuníquese con el centro de servicio Sears.</li> </ol>
La cortadora de césped no regresa el recorte de césped como abono	<ol style="list-style-type: none"> <li>Césped húmedo.</li> <li>Césped demasiado alto.</li> <li>La cuchilla de la cortadora no está afilada.</li> </ol>	<ol style="list-style-type: none"> <li>No corte el césped cuando esté mojado, espere hasta que sea más tarde para hacerlo.</li> <li>Corte una vez a altura de corte elevada, luego vuelva a cortar a la altura deseada o haga un sendero de corte más angosto.</li> <li>Afile o cambie la cuchilla.</li> </ol>
Corte desigual	<ol style="list-style-type: none"> <li>La posición de las ruedas no es correcta.</li> <li>La cuchilla de la cortadora no está afilada.</li> </ol>	<ol style="list-style-type: none"> <li>Coloque las cuatro ruedas en la misma posición de altura.</li> <li>Afile o cambie la cuchilla.</li> </ol>
La cortadora no avanza por sí misma	<ol style="list-style-type: none"> <li>Correa mal instalada.</li> <li>Hay desechos bloqueando el funcionamiento de la transmisión.</li> <li>Correa dañada o desgastada.</li> </ol>	<ol style="list-style-type: none"> <li>Compruebe la correa para ver si la polea está bien instalada y se mueve correctamente.</li> <li>Detenga el motor, desconecte el capuchón de la bujía y limpie los desechos.</li> <li>Comuníquese con el centro de servicio Sears.</li> </ol>

## ¿NECESITA MÁS AYUDA?

Encontrará la respuesta y más en [managemy.com](http://managemy.com) - ¡sin cargo!

- En línea podrá encontrar este manual y los manuales de todos los otros productos que posea.
- Sus preguntas serán respondidas por nuestro equipo de especialistas.
- Obtenga un plan de mantenimiento personalizado para su hogar.
- Encuentre información y herramientas que lo ayudarán con los proyectos de su hogar.

**manage my home**

brought to you by Sears

(Esta página se aplica sólo en EE.UU. y Canadá).

**Sears, Roebuck and Co., U.S.A. (Sears), el Consejo de Recursos Ambientales de California (CARB)  
y la Agencia de Protección Ambiental de los Estados Unidos (EPA)**

**Declaración de garantía del sistema de control de emisiones (derechos y obligaciones de la garantía de defectos del propietario)**

LA COBERTURA DE LA GARANTÍA DE CONTROL DE EMISIONES ES APLICABLE A LOS MOTORES CERTIFICADOS COMPRADOS EN CALIFORNIA EN 1995 Y POSTERIORMENTE, QUE SE UTILIZAN EN CALIFORNIA,

**Declaración de garantía sobre defectos en el control de emisiones para California y los Estados Unidos**

El Consejo de Recursos Ambientales de California (CARB), la EPA (Agencia de Protección Ambiental de los EE.UU.) y Sears tienen el gusto de explicar la garantía del sistema de control de emisiones para motores del año 2000 y para el futuro con relación a motores pequeños todo terreno (SORE). En California, los nuevos motores pequeños todo terreno deben estar diseñados, construidos y equipados para cumplir con las rigurosas normas anti-smog del estado. En el resto de los Estados Unidos, los motores nuevos todo terreno de encendido por chispa certificados para el año 1997 deben cumplir estándares similares establecidos por la EPA. Sears debe garantizar el sistema de control de emis-

**Cobertura de la garantía Sears para defectos en el control de emisiones**

Los motores todo terreno pequeños están garantizados en lo relativo al control de emisiones para defectos en piezas durante un período de dos años, sujeto

**Responsabilidades del propietario en relación con la garantía**

Como propietario del motor todo terreno pequeño, Ud. es responsable de la realización del mantenimiento requerido que se incluye en las instrucciones de operación y mantenimiento. Sears recomienda que se conserven todos los recibos relativos al mantenimiento de su motor todo terreno pequeño, pero no puede denegar la garantía simplemente por la falta de los mismos, o por su incumplimiento del mantenimiento programado. Como propietario del motor pequeño todoterreno debe saber que, sin embargo, Sears le puede negar la cobertura de la garantía si su motor todoterreno pequeño o una pieza del mismo han fallado debido a abuso, negligencia, mantenimiento indebido o

**Disposiciones de la garantía Sears para defectos en el control de emisiones**

Las siguientes son disposiciones específicas relacionadas con la cobertura de la garantía para defectos en el control de emisiones. Es un añadido a la garantía de motor Sears para motores no regulados que se encuentra en las instrucciones de funcionamiento y mantenimiento.

**1. Piezas con garantía**

La cobertura de esta garantía se extiende únicamente a las piezas que aparecen a continuación (las partes de los sistemas de control de emisiones), siempre que dichas piezas estuvieran ya en el motor en el momento de su compra.

- a. Sistema de medición de combustible
  - Sistema de enriquecimiento para arranque en frío
  - Carburador y partes internas
  - Bomba de combustible
- b. Sistema de inducción de aire
  - Filtro de aire
  - Colector de admisión
- c. Sistema de encendido
  - Bujía(s) de encendido
  - Sistema de encendido magneto
- d. Sistema del catalizador
  - Convertidor catalítico
  - Colector de escape
  - Sistema de inyección de aire o válvula de impulsos
- e. Elementos variados usados en los sistemas anteriores
  - Válvulas de vacío, sensibles a temperatura, posición y tiempo e interruptores
  - Conectores y montajes

**2. Alcance de la cobertura**

Sears garantiza al poseedor inicial y a los compradores subsiguientes que las piezas con garantía no tendrán defectos en materiales ni mano de obra que provoquen la falla de las mismas durante un período de dos años a partir de la fecha en que el motor se entrega a un comprador particular.

**3. Sin cargo**

La reparación o reemplazo de cualquier parte con garantía se realizará

En los Estados Unidos y Canadá hay una línea de atención de 24 horas, **1-800-469-4663**, que cuenta con un menú con mensajes pre-grabados que contienen información para el mantenimiento de motores.

Y PARA LOS MODELOS CERTIFICADOS DEL AÑO 1997 Y POSTERIORES, QUE SE COMPREN Y UTILICEN EN CUALQUIER PARTE DE LOS ESTADOS UNIDOS (Y A PARTIR DEL 1 DE ENERO DE 2001 EN CANADÁ).

**De emisiones para California y los Estados Unidos**

iones de su motor para los períodos de tiempo enumerados a continuación, siempre que no haya abuso, negligencia o mantenimiento indebido de su motor todo terreno pequeño. Su sistema de control de emisiones puede incluir piezas tales como el carburador, el filtro de aire, el sistema de encendido, el silenciador y el convertidor catalítico. También puede incluir conectores y otras unidades relacionadas con las emisiones. Donde exista una condición cubierta por la garantía, Sears reparará su pequeño motor todo terreno sin costo alguno incluyendo diagnóstico, piezas y mano de obra

a las disposiciones que se indiquen a continuación. Si una parte de su motor cubierta por la garantía es defectuosa, Sears reparará o sustituirá dicha parte.

a modificaciones no aprobadas. Ud. es responsable de presentar su motor todoterreno pequeño a un distribuidor de servicios Sears autorizado tan pronto como aparezca un problema. Las reparaciones de la garantía sin conflicto deben completarse en un plazo de tiempo razonable, no superior a 30 días. Si tiene alguna pregunta respecto a sus derechos y responsabilidades referentes a la garantía, debe contactar con un representante de servicios Sears al 1-800-469-4663. La garantía de emisiones es una garantía por defectos. Los defectos se juzgan de acuerdo con el funcionamiento normal de un motor. La garantía no está relacionada con una prueba de emisiones en uso.

sin cargo alguno para el poseedor, incluyendo tareas de diagnóstico que permitan determinar si una parte con garantía es defectuosa, siempre que dicho diagnóstico se realice en un distribuidor de servicios Sears autorizado. Para el servicio de la garantía de emisiones, contacte al distribuidor de servicios Sears autorizado más cercano incluido en las "Páginas amarillas" en las categorías "Motores, gasolina", "Motores de gasolina", "Podadoras de césped", o similares.

**4. Reclamaciones y exclusiones a la cobertura**

Las reclamaciones de la garantía deben enviarse de acuerdo con las disposiciones de la política de garantía para motores Sears. La cobertura de la garantía excluirá defectos en piezas con garantía que no sean partes originales Sears, o abuso, negligencia o mantenimiento incorrecto, tal y como se establece en la política de garantía para motores Sears. Sears no es responsable de las fallas en piezas con garantía provocadas por el uso de partes añadidas, que no sean originales o que se hayan modificado.

**5. Mantenimiento**

Cualquier parte con garantía que no esté programada para ser reemplazada como mantenimiento requerido, o que sólo deba inspeccionarse regularmente al efecto de "inspeccione o reemplace según sea necesario", estará garantizada contra defectos durante el período de la garantía. Todas las piezas garantizadas que estén programadas para su reemplazo para cumplir con los requisitos de mantenimiento estarán garantizadas sólo por el período anterior al primer reemplazo programado para dicha pieza. Cualquier pieza de recambio que sea equivalente en funcionamiento y durabilidad puede usarse para realizar mantenimiento o reparaciones. El propietario es responsable de realizar todo el mantenimiento requerido, tal y como se define en las instrucciones de funcionamiento y mantenimiento Sears

**6. Cobertura indirecta**

Por la presente, la cobertura se extiende a la falla de cualquier componente de motor provocada por la falla de una pieza con garantía que esté todavía en período de garantía.

## Busque el período de duración de emisiones importantes y la información de clasificación de aire en la etiqueta de emisiones de su motor

Los motores cuyo cumplimiento con los estándares de emisión Tier 2 de la Comisión de Recursos Ambientales de California (CARB) esté certificado deben exhibir la información relacionada con el período de duración de las emisiones y la clasificación de aire. Sears, Roebuck and Co., de los Estados Unidos ponen esta información a disposición del consumidor en nuestras etiquetas de emisiones.

El Período de Duración de las Emisiones describe el número de horas de tiempo real de funcionamiento para el cual se certifica que el motor cumple con las reglas de emisión, descontando el mantenimiento adecuado del mismo según las instrucciones de operación y mantenimiento. Se utilizan las siguientes categorías:

**Moderado:** Se certifica que el motor cumple con las reglas de emisión durante 125 horas de tiempo real de funcionamiento del motor.

**Inmediato:** Se certifica que el motor cumple con las reglas de emisión durante 250 horas de tiempo real de funcionamiento del motor.

**Extendido:** Se certifica que el motor cumple con las reglas de emisión durante 500 horas de tiempo real de funcionamiento del motor.

Por ejemplo, una cortadora de césped típica que se empuja desde atrás se usa entre 20 y 25 horas por año. Por lo tanto, el **Período de Duración de Emisiones** de un motor con una **clasificación intermedia** sería equivalente a entre 10 y 12 años.

La **clasificación de aire** es un número calculado para describir el nivel relativo de emisiones para un grupo de motores en particular. Cuanto menor sea la **clasificación de aire**, mayor es la limpieza del motor. La información se presenta de forma gráfica en la etiqueta de emisiones.

### Después del 1 de julio de 2000, busque el período de cumplimiento de las reglas de emisiones en la etiqueta de cumplimiento de las reglas de emisiones del motor

Después del 1 de julio de 2000 se certificará que determinados motores Sears, Roebuck and Co., de los Estados Unidos cumplen con los estándares de emisiones de la fase 2 de la Agencia de Protección Ambiental de los Estados Unidos (USEPA). Para los motores certificados para la etapa 2, el período de cumplimiento con las reglas de emisiones al cual se hace referencia en la etiqueta de cumplimiento con las reglas de emisiones indica el número de horas de funcionamiento para el cual se ha demostrado que el motor cumple con los requerimientos federales de emisión.

Para los motores con desplazamiento inferior a 225 cc, Categoría C = 125 horas, B = 250 horas y A = 500 horas.

Para los motores con desplazamiento de 225 cc o más, Categoría C = 250 horas, B = 500 horas y A = 1000 horas.

El desplazamiento de los motores de la serie modelo 150112 es 249 cc.

La presente es una representación genérica de la etiqueta de emisión que se encuentra generalmente en un motor certificado.

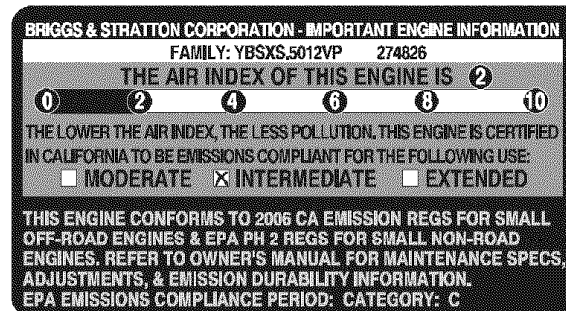

## ACUERDO DE PROTECCIÓN PARA REPARACIONES

Felicitaciones por haber realizado una adquisición inteligente. El producto Craftsman® Profesional que ha adquirido está diseñado y fabricado para brindar muchos años de funcionamiento confiable. Pero como todos los productos a veces puede requerir de reparaciones. Es en ese momento cuando el disponer de un Acuerdo de protección para reparaciones le puede ahorrar dinero y problemas.

A continuación se detallan los puntos incluidos en el Acuerdo:

- **Servicio experto** prestado por nuestros 10,000 especialistas en reparaciones profesionales
- **Servicio ilimitado sin cargo** para las piezas y la mano de obra en todas las reparaciones cubiertas
- **Reemplazo del producto** hasta 1500 dólares si no es posible reparar el producto cubierto
- **Descuento de 10%** del precio normal del servicio y de las piezas relacionadas con el mismo que no estén cubiertas por el acuerdo; además, 10% del precio normal de la verificación de mantenimiento preventivo
- **Ayuda rápida por teléfono** - lo llamamos Resolución Rápida – el apoyo telefónico de un Chamusca al representante. Piense en nosotros como el manual “de un dueño hablador.”

Una vez adquirido el Acuerdo, puede programar el servicio con tan sólo realizar una llamada telefónica. Puede llamar en cualquier momento del día o de la noche o programar un servicio en línea. El Acuerdo de Protección de Reparación es una compra sin riesgo. Si usted anula por alguna razón durante el período de garantía de producto, proporcionaremos un reembolso lleno. O, un reembolso prorrateado en cualquier momento después del período de garantía de producto expira. ¡Adquiera hoy su acuerdo de protección para reparaciones!

**Se aplican determinadas limitaciones y exclusiones. Para obtener información adicional y precios en los Estados Unidos llame al 1-800-827-6655.**

**El \*Coverage en Canadá varía en algunos artículos. Para detalles llenos la llamada Chamusca Canadá en 1-800-361-6665.**

### **Servicio de instalación de Sears**

Si desea solicitar la instalación profesional de Sears de aparatos domésticos, dispositivos para abrir portones, calentadores de agua y otros artículos domésticos importantes, en los Estados Unidos o Canadá llame al 1-800-4-MY-HOME®.

## NOTAS

# Get it fixed, at your home or ours

## Your Home

For expert troubleshooting and home solutions advice:

**manage my home**

[www.managemyhome.com](http://www.managemyhome.com)

For repair – **in your home** – of **all** major brand appliances, lawn and garden equipment, or heating and cooling systems, **no matter who made it, no matter who sold it!**

For the replacement parts, accessories and owner's manuals that you need to do-it-yourself.

For Sears professional installation of home appliances and items like garage door openers and water heaters.

**1-800-4-MY-HOME®** (1-800-469-4663)

Call anytime, day or night (U.S.A. and Canada)

[www.sears.com](http://www.sears.com)      [www.sears.ca](http://www.sears.ca)

## Our Home

For repair of carry-in items like vacuums, lawn equipment, and electronics, call anytime for the location of your nearest

**Sears Parts & Repair Service Center**

**1-800-488-1222** (U.S.A.)      **1-800-469-4663** (Canada)

[www.sears.com](http://www.sears.com)

[www.sears.ca](http://www.sears.ca)

To purchase a protection agreement on a product serviced by Sears:

**1-800-827-6655** (U.S.A.)

**1-800-361-6665** (Canada)

Para pedir servicio de reparación a domicilio, y para ordenar piezas:

**1-888-SU-HOGAR®**

(1-888-784-6427)

Au Canada pour service en français:

**1-800-LE-FOYER<sup>MC</sup>**

(1-800-533-6937)

[www.sears.ca](http://www.sears.ca)

**Sears**

® Registered Trademark / ™ Trademark / ℠ Service Mark of Sears Brands, LLC

® Marca Registrada / ™ Marca de Fábrica / ℠ Marca de Servicio de Sears Brands, LLC

<sup>MC</sup> Marque de commerce / <sup>MD</sup> Marque déposée de Sears Brands, LLC

© Sears Brands, LLC