

# VEVOR

**Affordable. Reliable. Home Improvement.**

## **GARDEN TRAILERS**

**MODEL: BTC002D/BTC002E**



# VEVOR

Affordable. Reliable. Home Improvement.

## GARDEN TRAILERS

**MODEL: BTC002D/BTC002E**

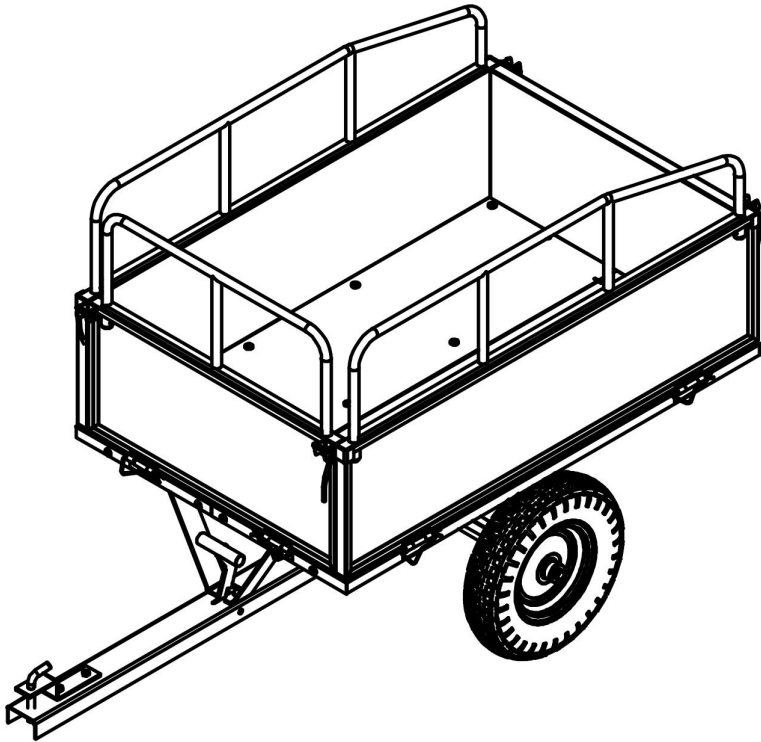

This is the original instruction, please read all manual instructions carefully before operating. VEVOR reserves a clear interpretation of our user manual. The appearance of the product shall be subject to the product you received. Please forgive us that we won't inform you again if there are any technology or software updates on our product.

## **SAFETY INSTRUCTIONS**

### **WARNING:**

**Read this material before using this product. Failure to do so can result in serious injury.**

### **Assembly precautions**

1. Assemble only according to these instructions. Improper assembly can create hazards.
2. Wear ANSI-approved safety goggles and heavy-duty work gloves during assembly.
3. Keep the assembly area clean and well-lit.
4. Keep bystanders out of the area during assembly.
5. Do not assemble if tired or when under the influence of alcohol, drugs or medication.
6. The product capabilities apply to properly and completely assembled products only.

Assemble on a flat, level, hard and smooth surface capable of safely supporting the Garden Trailers



7. For additional information regarding the parts listed in the following pages, please refer to the Assembly Diagram of this manual. Unwrap and separate all parts in a clean work area.



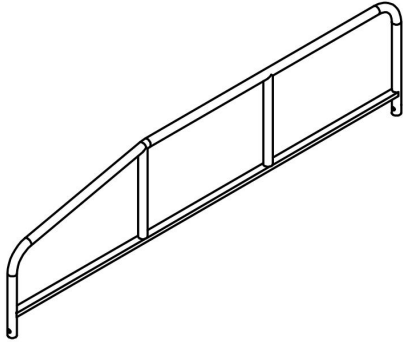
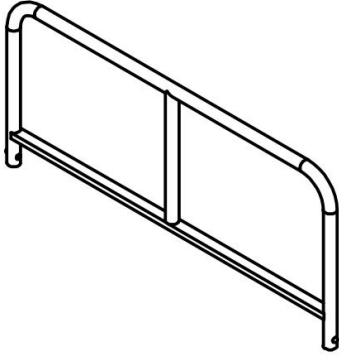
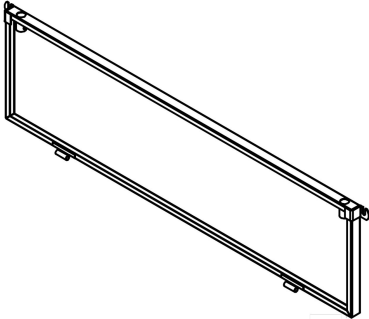
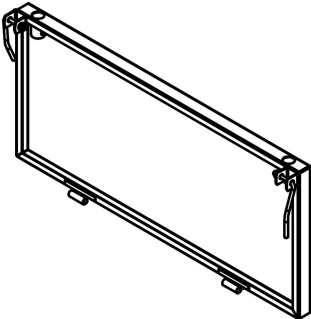

### **Use precautions**

1. DO NOT SIT OR STAND ON THIS ITEM.
2. This product is not a toy. Do not allow children to play with or near this item.
3. Do not exceed specified weight capacities.
4. Use as intended only.
5. Inspect before every use; do not use if parts are loose or damaged.

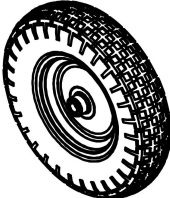
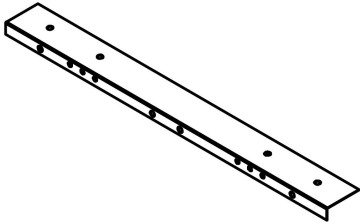
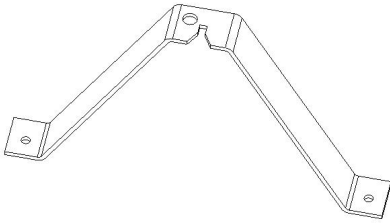
### **SAVE THIS MANUAL**

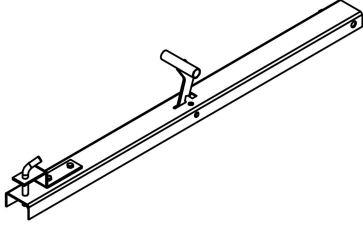
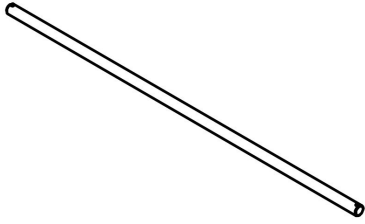
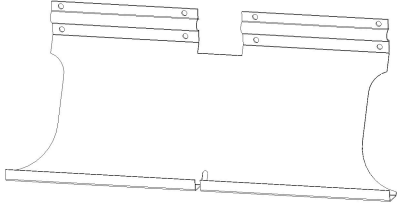
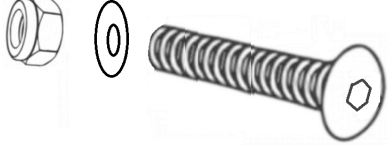
## PARTS LIST

1	 <p>Left and right guardrails ×2</p>	2	 <p>Front guardrail ×1</p>
3	 <p>Left and right side panels ×2</p>	4	 <p>Front panel ×1</p>
5	 <p>Bottom panels ×2</p>	6	 <p>Tires ×2</p>
7	 <p>Connecting plates ×2</p>	8	 <p>Support piece ×1</p>

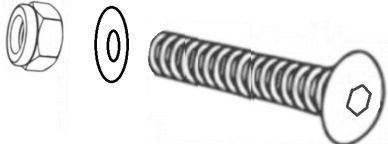
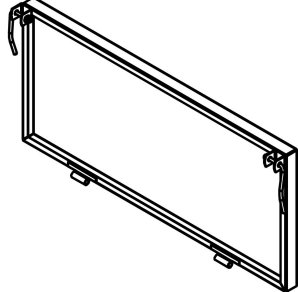
9	 <p>Trailer rod ×1</p>	10	 <p>Axle ×1</p>
11	 <p>Support plates ×2</p>	12	 <p>Screws M8×15 ×36</p>
13	 <p>Large washers ×4</p>	14	 <p>Pins ×2</p>
15	 <p>R-shaped pins ×8</p>	16	 <p>Screws M8×20 ×2</p>
17	 <p>Rear panel ×1</p>		

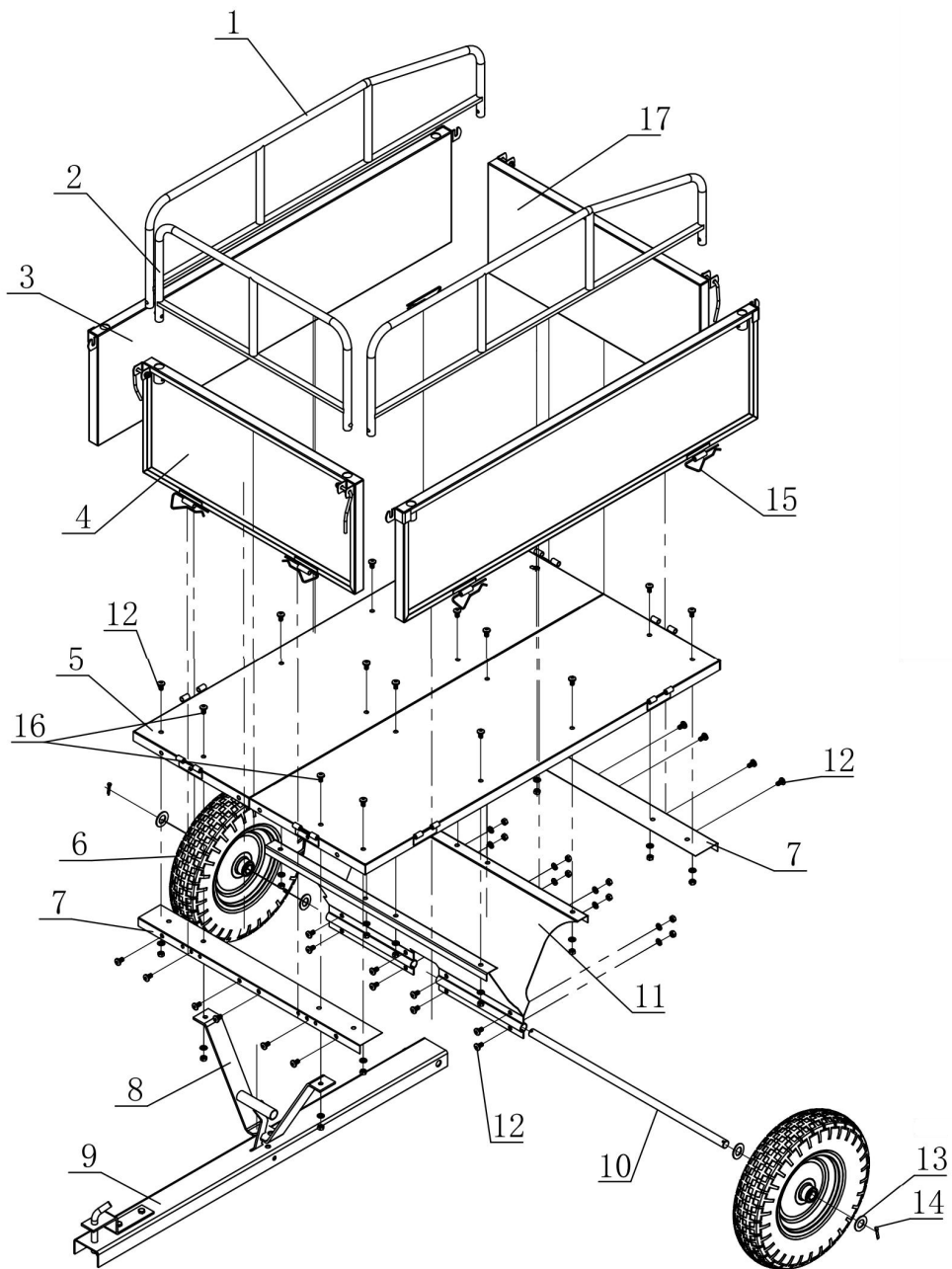

## ASSEMBLY STEP

### STEP 1

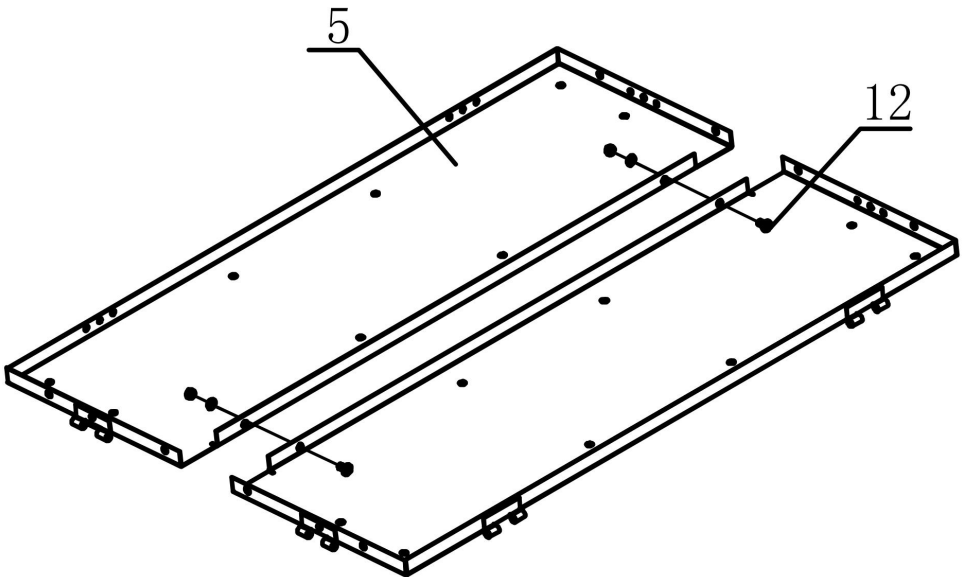
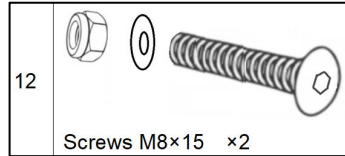
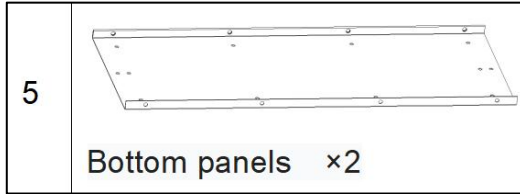

1. Place the two bottom panels(No.5 x2) on a flat installation surface in the correct orientation.
2. Screw the M8×15(No.12 x2) screws into the corresponding mounting holes on the bottom panels(No.5 x2) respectively.

## STEP 2

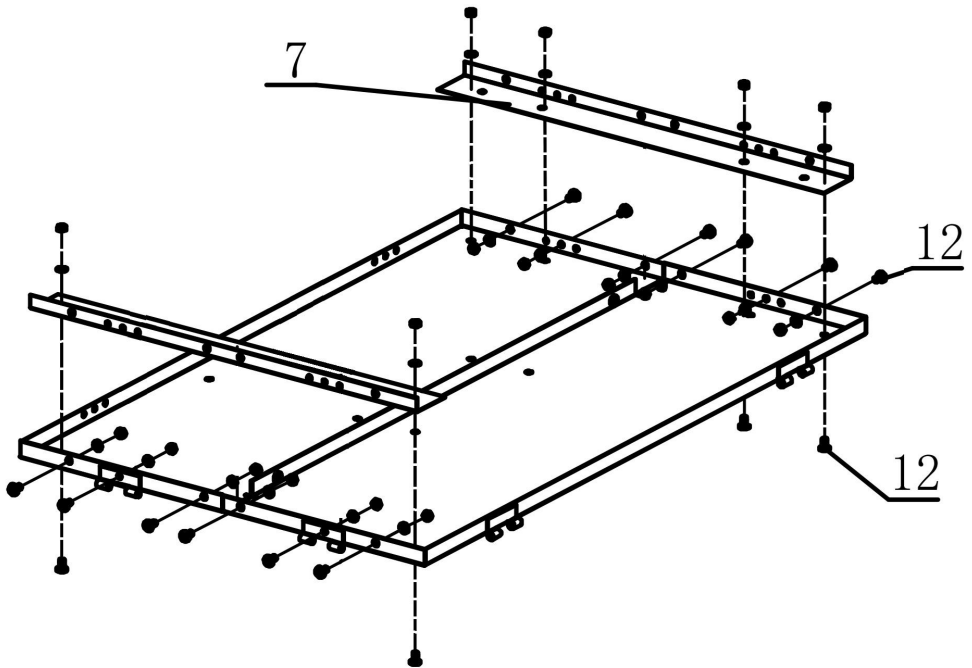
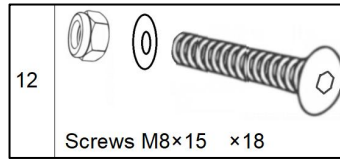
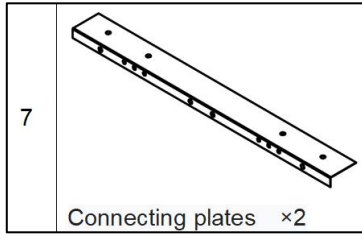

1. Align the connecting plate(No.7 x2) with the pre - reserved connection position on the bottom panel(No.5). The installation holes of the connecting plate should be precisely aligned with those on the bottom panel.
2. Sequentially screw M8×15(No.12 x18) screws into the corresponding installation holes of the connecting plate and the bottom panel, and then tighten them.
3. Pay attention to the installation direction of the connecting plate.

### STEP 3

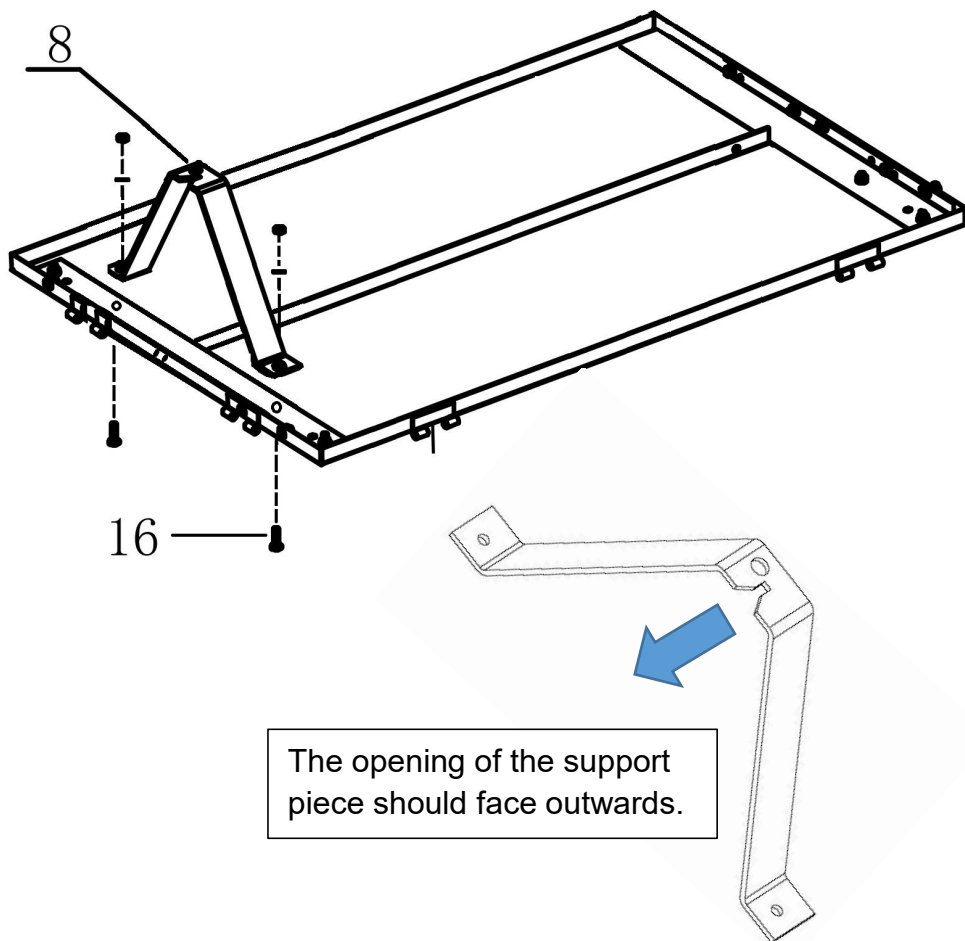
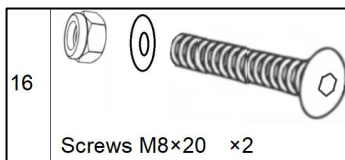
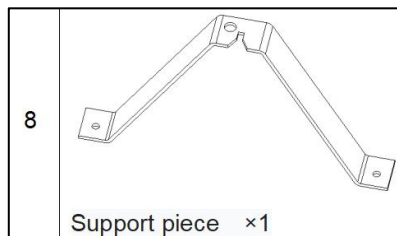

1. After placing the support piece(No.8 x1) in position, use M8×20 screws(No.16 x2) to fix it.

## STEP 4

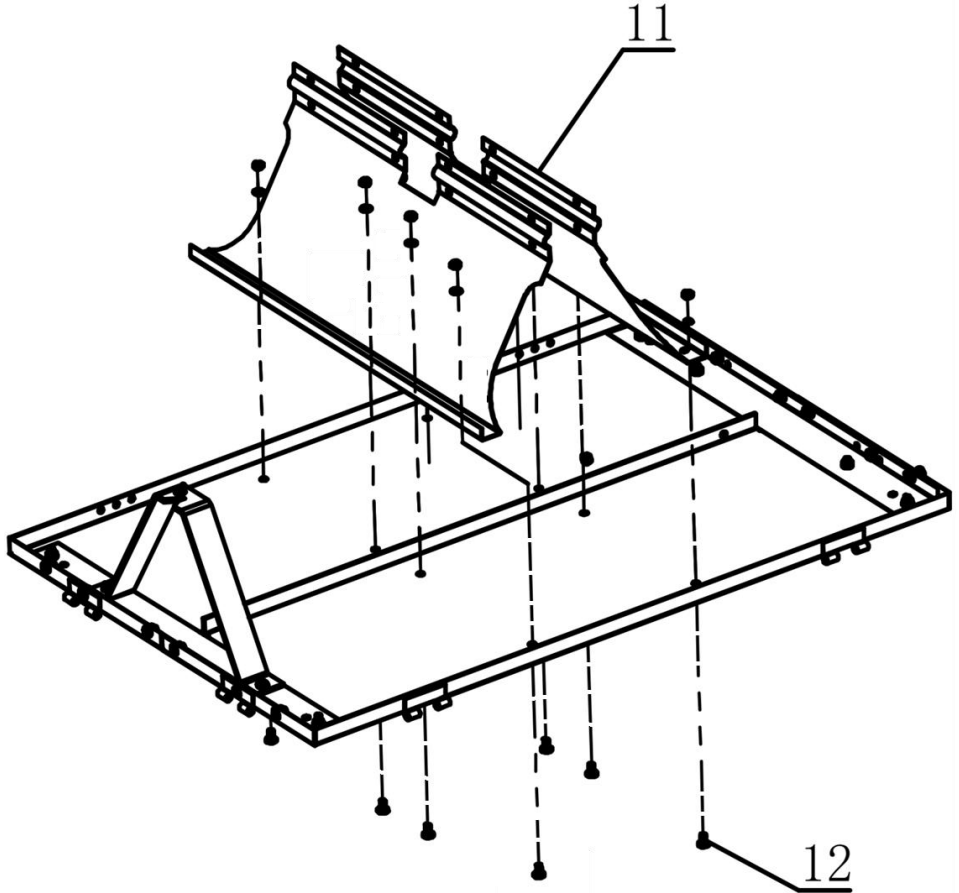
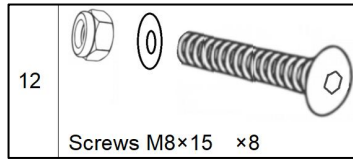
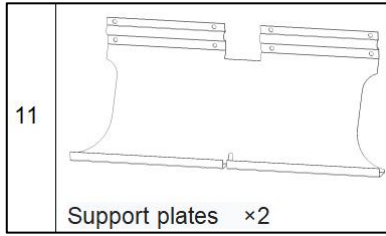

1. Install the two support plates(No.11 x2) at the specified positions respectively.
2. Fix the bottoms of the support plates(No.11 x2) to the bottom panels with M8×15 screws(No.12 x12).
3. Fix the two support plates with 4 M8×15 screws.

## STEP 5

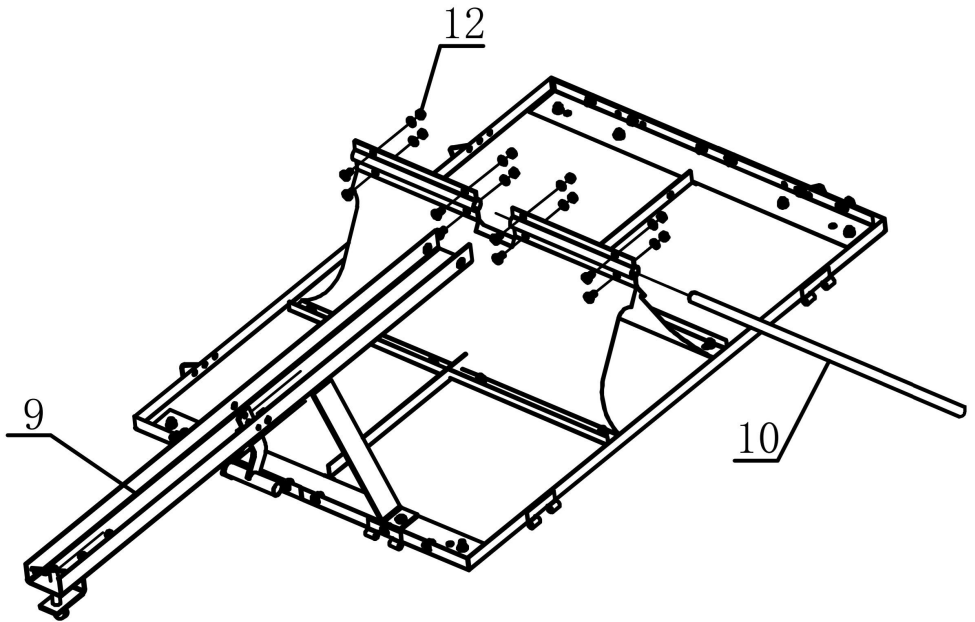
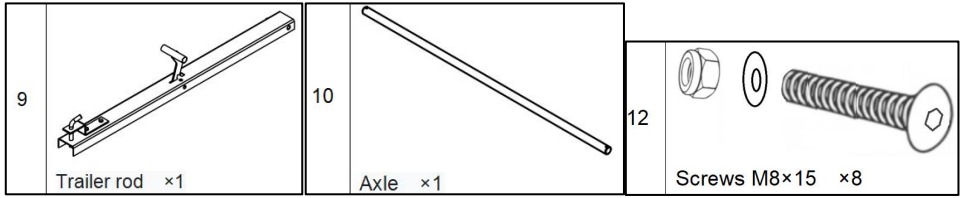

1. Place the trailer rod(No.9) in the middle position of the support plates(No.11).
2. Insert the axle(No.10) between the support plates and make it pass through the trailer rod.
3. Use M8×15 screws(No.12 x8) to firmly fix the support plates.

## STEP 5

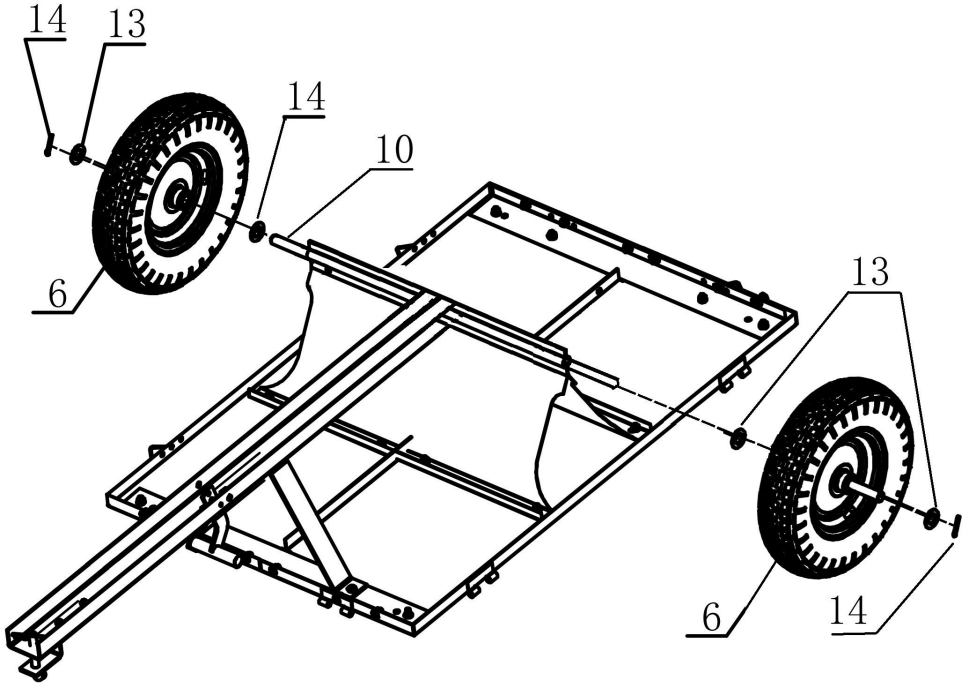
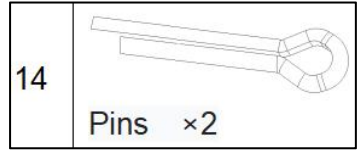
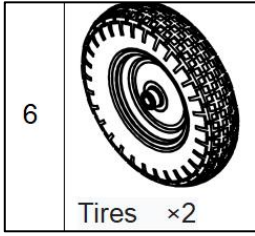

1. Put one washer(No.13 x2) on each side of the axle of the wheel shaft.
2. Install the wheels(No.6 x2) (with the inflation port facing outwards) onto the axle.
3. Put another washer(No.13 x2) on each side of the axle of the wheels.
4. Insert pins(No.14 x2) into the end holes of the axle of the wheel shaft bracket to fix the wheels.

## STEP 6

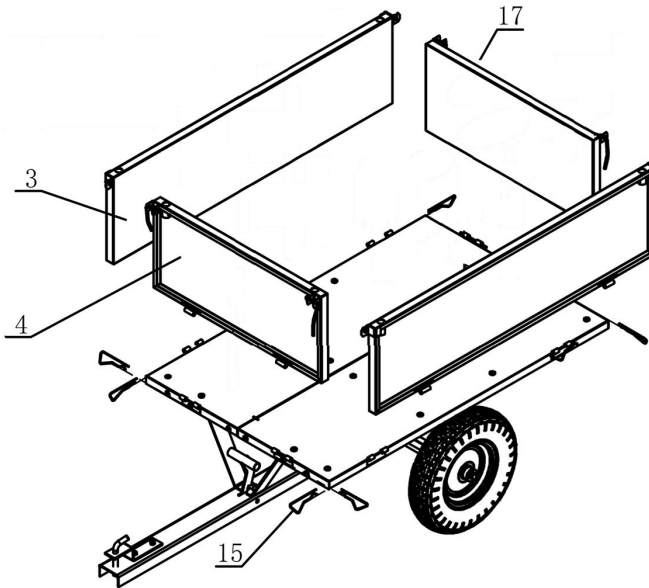
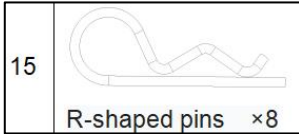
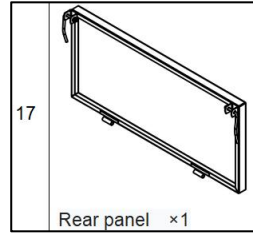
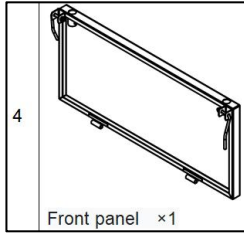
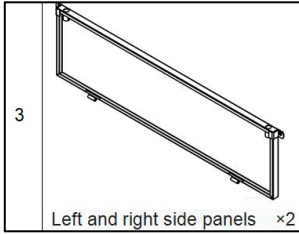

1. Install the left and right side panels(No.3 x2) on both sides of the trailer respectively. Fix them with R-shaped pins(No.15), and pay attention to the direction of the side panels.
2. Install the front panel(No.14) and fix it with R-shaped pins(No.15) .
3. Insert the rear panel(No.17) .
4. Fix the front and rear panels to the left and right side panels with the quick pins by the front and rear panels.

## STEP 7

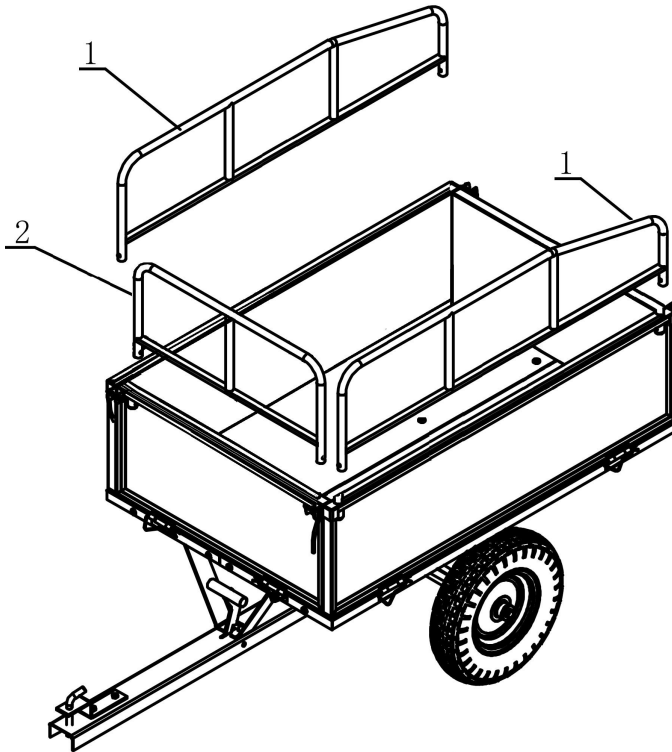
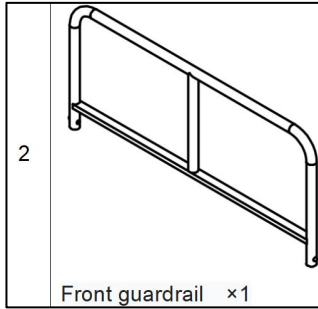
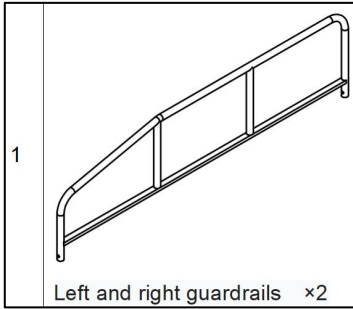

1. Insert the left and right guardrails(No.1 x2) into the holes of the trailer's side panels respectively.
2. Insert the front guardrail(No.2) into the holes of the trailer's front panel respectively.

## STEP 8

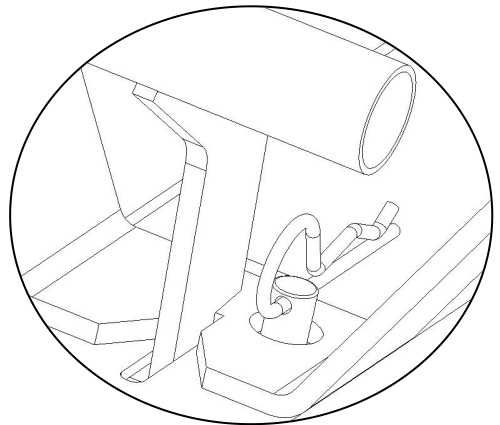
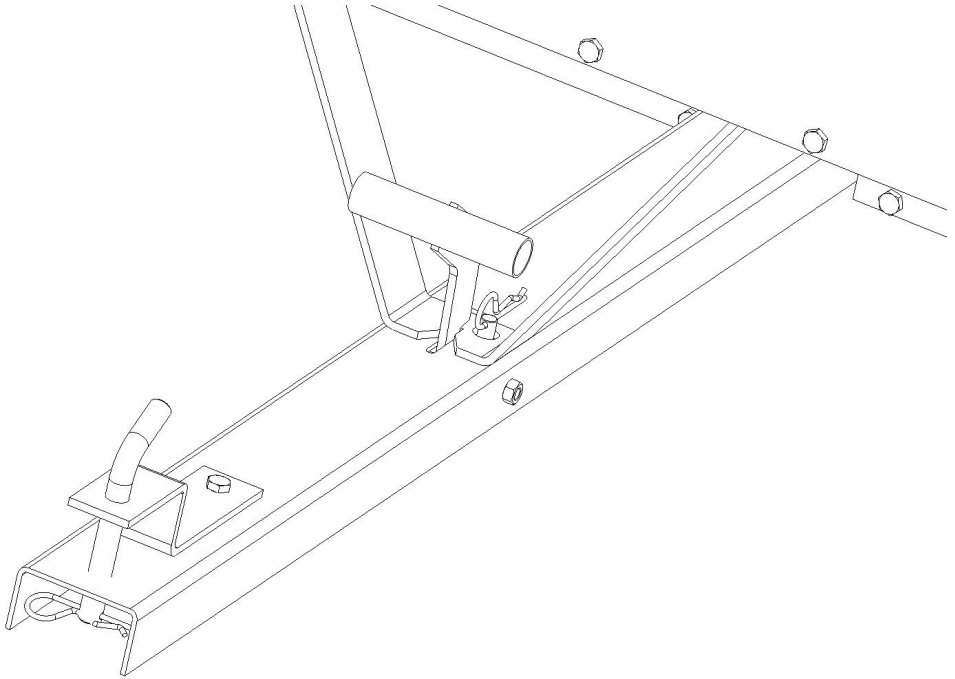

Pull out the cotter pin and lower the support.

**Note: The cotter pin can be inserted or not.**

**If the tipping bucket is frequently used, there is no need to insert it. When transporting for an extended period of time, please insert the cotter pin to prevent the buckle from loosening due to jolting.**

It is assembled and completed.

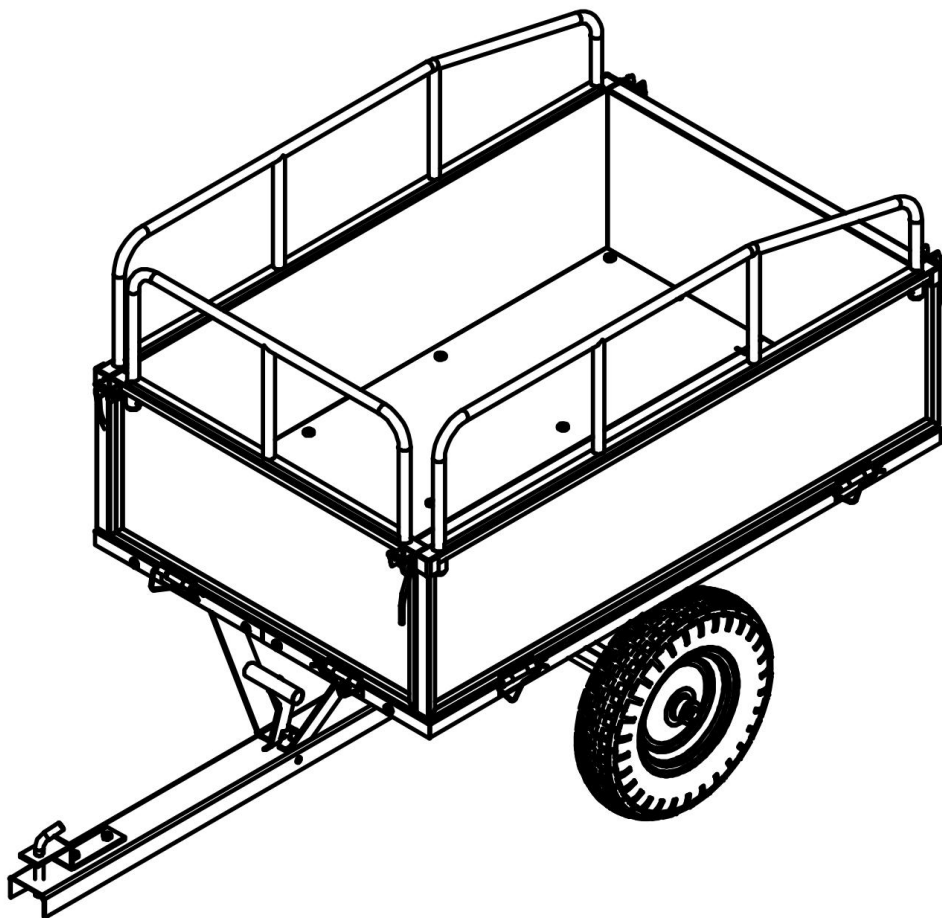

## PRODUCT PARAMETER

<b>Model</b>	<b>BTC002D</b>
<b>Volume</b>	<b>10 cu.ft</b>
<b>Carriage size</b>	<b>990*760*420mm 40*29.5*16.5inch</b>
<b>Maximum loading capacity</b>	<b>500 LBS</b>

<b>Model</b>	<b>BTC002E</b>
<b>Volume</b>	<b>17cu.ft</b>
<b>Carriage size</b>	<b>1070*760*585mm 42.1*30*23inch</b>
<b>Maximum loading capacity</b>	<b>600 LBS</b>

**Manufacturer:** Shanghaimuxinmuyeyouxiangongsi

**Address:** Shuangchenglu 803nong11hao1602A-1609shi, baoshanqu, shanghai 200000 CN.

**Imported to AUS:** SIHAO PTY LTD. 1 ROKEVA STREETEASTWOOD NSW 2122 Australia

**Imported to USA:** Sanven Technology Ltd. Suite 250, 9166 Anaheim Place, Rancho Cucamonga, CA 91730

<b>UK</b>	<b>REP</b>
-----------	------------

YH CONSULTING LIMITED. C/O YH Consulting Limited Office 147, Centurion House, London Road, Staines-upon-Thames, Surrey, TW18 4AX

<b>EC</b>	<b>REP</b>
-----------	------------

E-CrossStu GmbH  
Mainzer Landstr.69,  
60329 Frankfurt am Main.





# VEVOR

**Affordable. Reliable. Home Improvement.**

PRZYCZEPY OGRODOWE

MODEL: BTC002D/BTC002E



# VEVOR

Affordable. Reliable. Home Improvement.

PRZYCZEPY OGRODOWE

MODEL: BTC002D/BTC002E

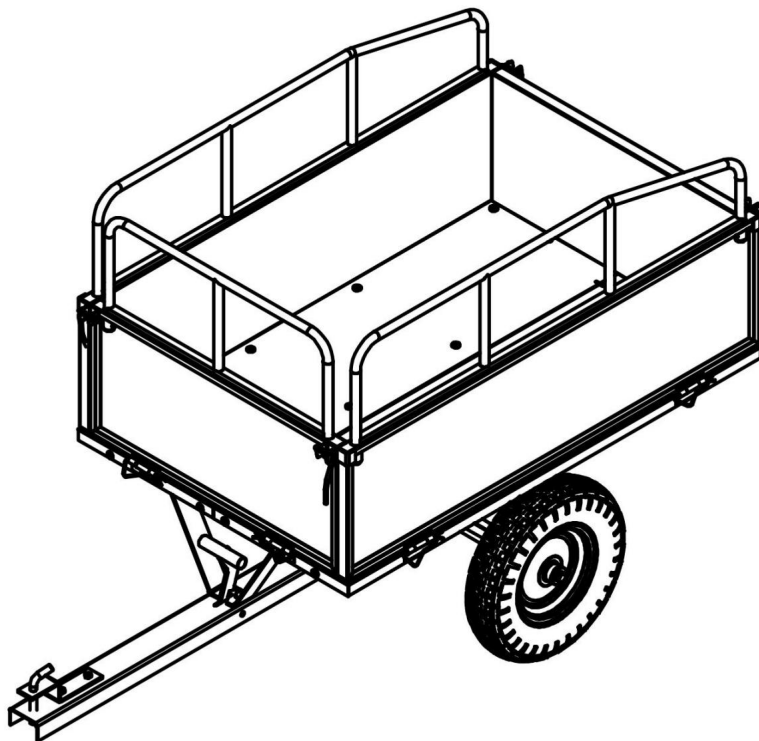

To jest oryginalna instrukcja, przed użyciem należy uważnie przeczytać wszystkie instrukcje. VEVOR zastrzega sobie jasną interpretację naszej instrukcji obsługi. Wygląd produktu będzie zależał od produktu, który otrzymałeś. Prosimy o wybaczenie, że nie poinformujemy Cię ponownie, jeśli w naszym produkcie pojawią się jakiegokolwiek aktualizacje technologiczne lub oprogramowania.

## INSTRUKCJE BEZPIECZEŃSTWA

### OSTRZEŻENIE:

Przeczytaj ten materiał przed użyciem tego produktu. Nieprzestrzeganie tego może spowodować poważne obrażenia.

### Środki ostrożności podczas montażu



1. Montaż należy wykonywać wyłącznie zgodnie z niniejszą instrukcją. Nieprawidłowy montaż może stwarzać zagrożenia.
2. Noś okulary ochronne zatwierdzone przez ANSI i wytrzymałe rękawice robocze. w trakcie montażu.
3. Utrzymuj miejsce zgromadzenia w czystości i zapewnij dobre oświetlenie.
4. Podczas montażu nie dopuszczaj osób postronnych na teren montażu.
5. Nie wchodź na zebranie, jeśli jesteś zmęczony lub znajdujesz się pod wpływem alkoholu, narkotyków lub narkotyków. lub leków.
6. Możliwości produktu dotyczą prawidłowego i kompletnego montażu. tylko produkty. Montaż należy wykonać na płaskiej, równej, twardej i gładkiej powierzchni, która zapewni bezpieczeństwo. wspieranie Garden Trailers
7. Aby uzyskać dodatkowe informacje dotyczące części wymienionych poniżej, strony, zapoznaj się ze schematem montażu w tym podręczniku. Rozpakuj i oddziel wszystkie części w czystym miejscu pracy.



### Stosuj środki ostrożności

1. NIE SIADAJ ANI NIE STAWAJ NA TYM PRZEDMIOCIE.
2. Ten produkt nie jest zabawką. Nie pozwalaj dzieciom bawić się nim ani przebywać w jego pobliżu. przedmiot.
3. Nie przekraczać określonego limitu obciążenia.
4. Używać wyłącznie zgodnie z przeznaczeniem.
5. Przed każdym użyciem należy przeprowadzić kontrolę. Nie należy używać produktu, jeśli jakieś części są luźne lub uszkodzone.

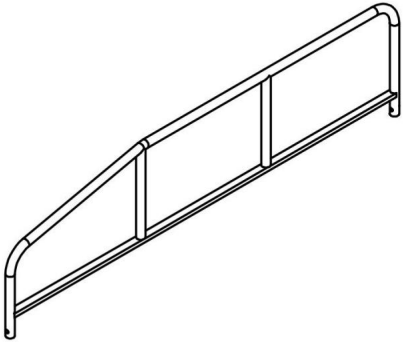
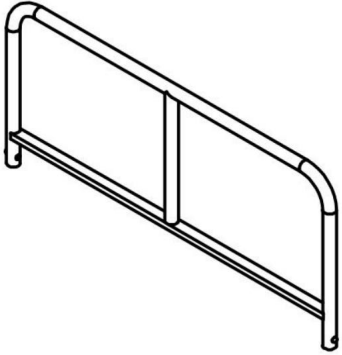
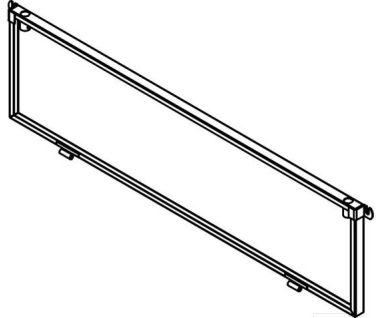
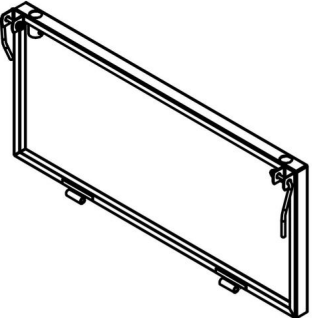
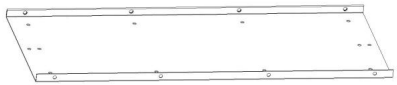
### ZAPISZ TĘ INSTRUKCJĘ

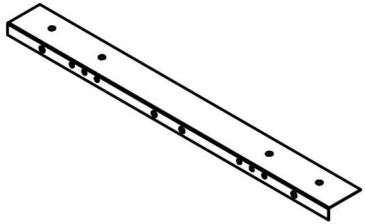
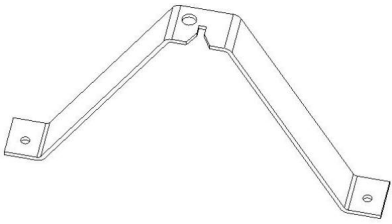
## LISTA CZĘŚCI

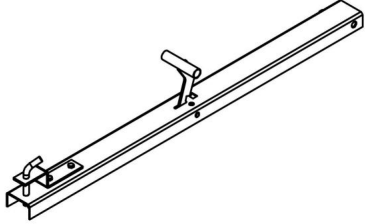
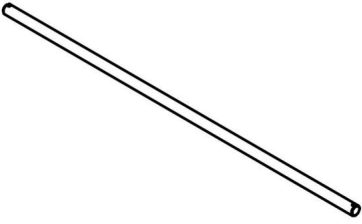
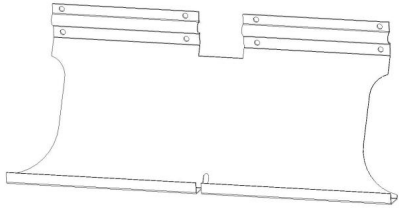
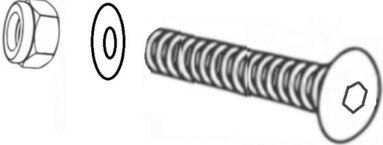
1	 <p>Poręcze lewe i prawe ×2</p>	2	 <p>Bariierka przednia ×1</p>
3	 <p>Lewy i prawy panel boczny ×2</p>	4	 <p>Panel przedni ×1</p>
5	 <p>Panele dolne ×2</p>	6	 <p>Opony ×2</p>
7	 <p>Płyty łączące ×2</p>	8	 <p>Element podporowy ×1</p>

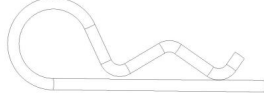
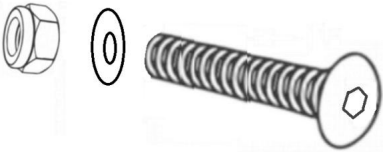
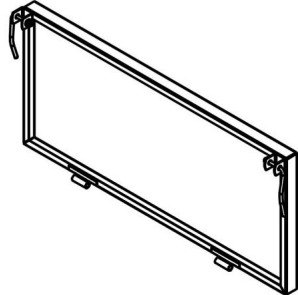
9	 <p>Pręt przyczepty ×1</p>	10	 <p>Oś ×1</p>
11	 <p>Płyty podporowe ×2</p>	12	 <p>Śruby M8×15×36</p>
13	 <p>Duże podkładki ×4</p>	14	 <p>Szpilki ×2</p>
15	 <p>Kołki w kształcie litery R ×8</p>	16	 <p>Śruby M8×20 ×2</p>
17	 <p>Panel tylny ×1</p>		

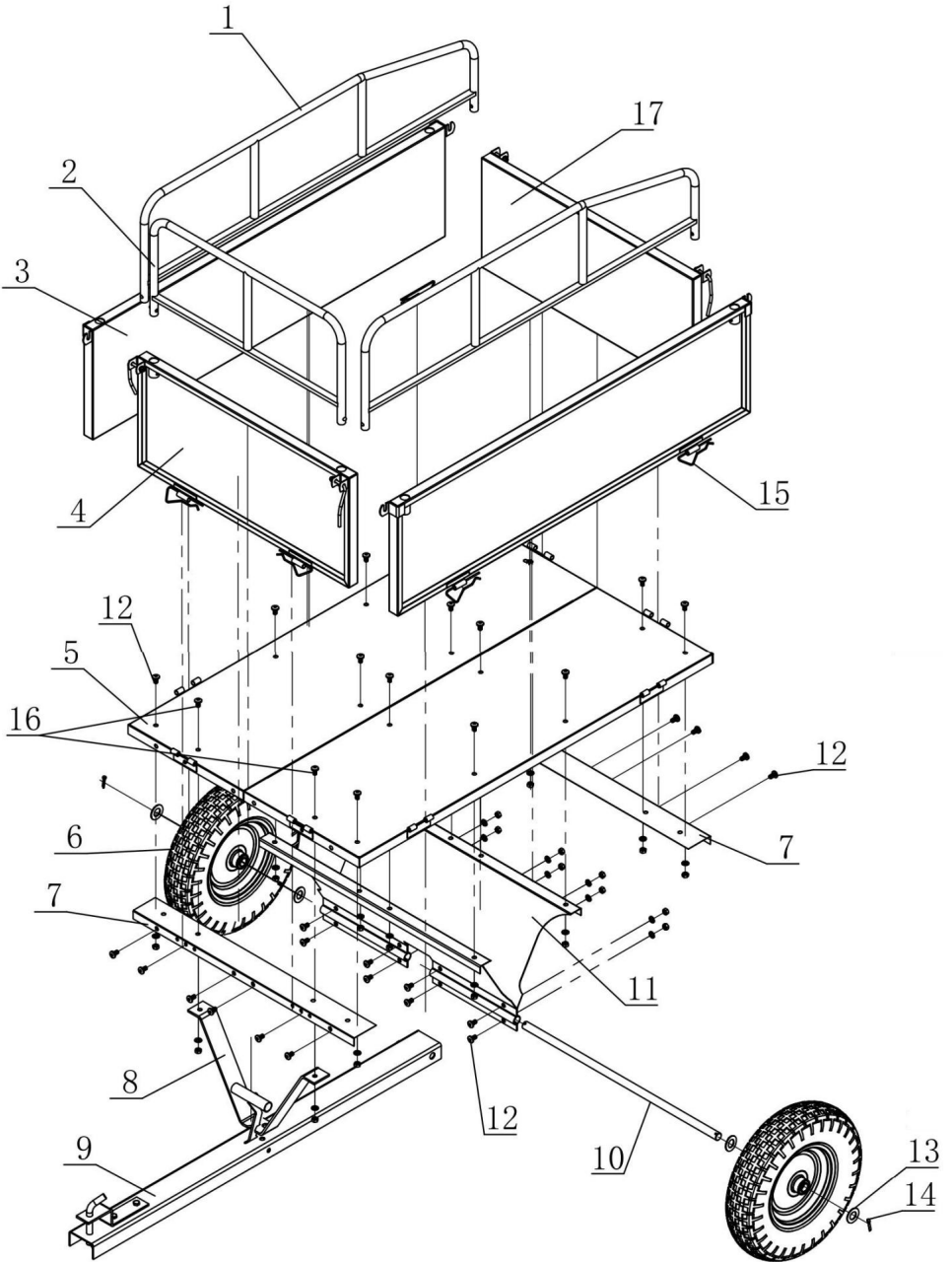

## KROK MONTAŻU

### KROK 1

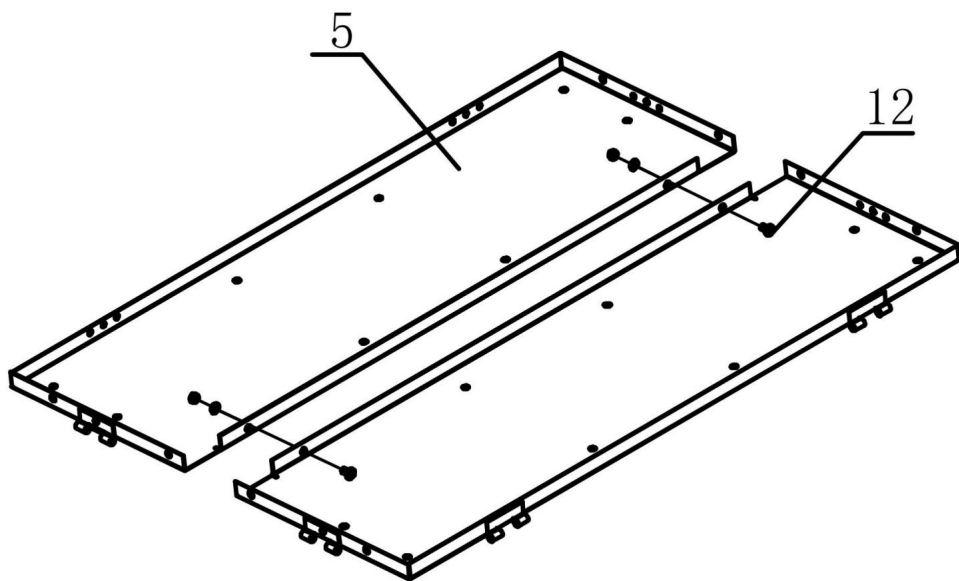
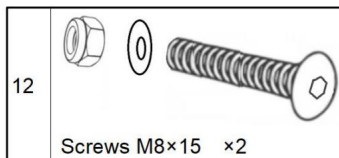
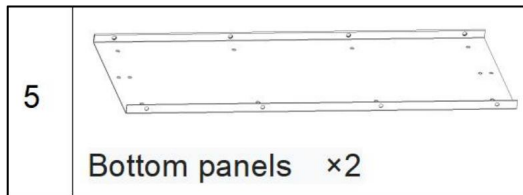

1. Umieść dwa dolne panele (nr 5 x 2) na płaskiej powierzchni montażowej w odpowiednim miejscu. orientacja.

2. Wkręć śruby M8×15 (nr 12 x 2) w odpowiednie otwory montażowe na dolnych panelach (nr 5 x 2).

## KROK 2

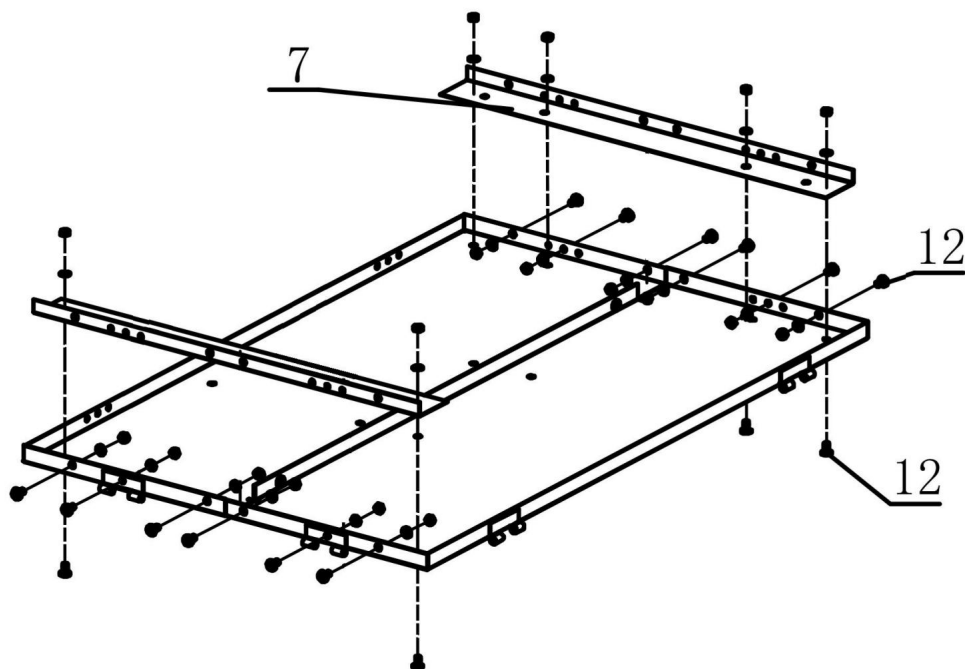
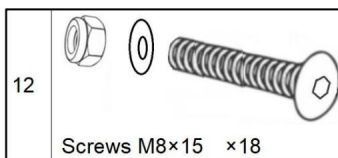
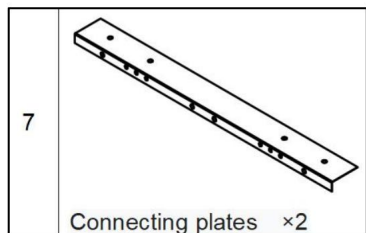

1. Wyrównaj płytkę łączącą (nr 7 x 2) z wcześniej zarezerwowanym połączeniem położenie na dolnym panelu (nr 5). Otwory montażowe łączące Płyta powinna być dokładnie wyrównana z tymi na dolnym panelu.
2. Kolejno wkręć śruby M8x15 (nr 12 x 18) w odpowiednie otwory. otwory montażowe płyty łączącej i panelu dolnego, a następnie dokręć je.
3. Należy zwrócić uwagę na kierunek montażu płytki łączącej.

KROK 3

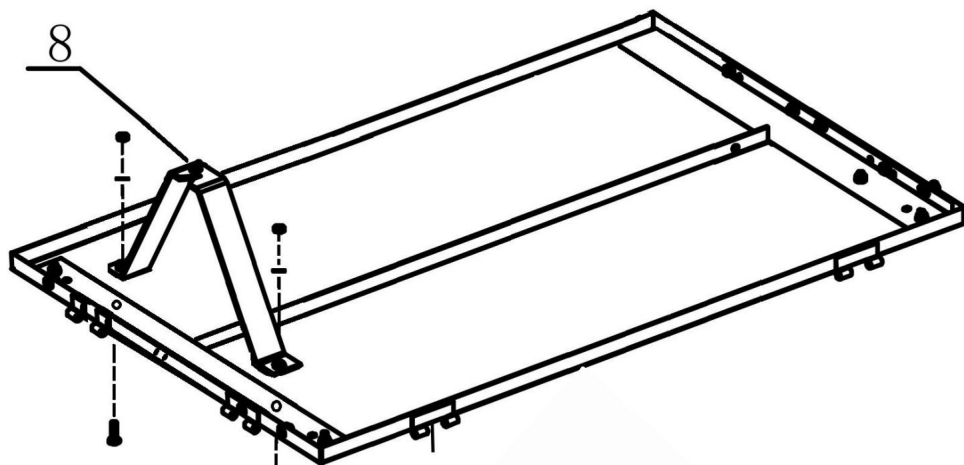
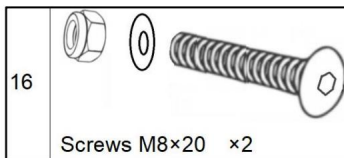
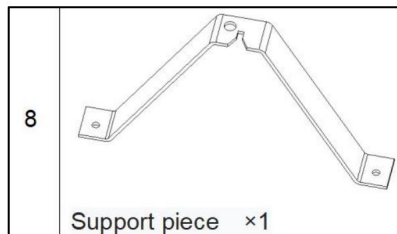

16

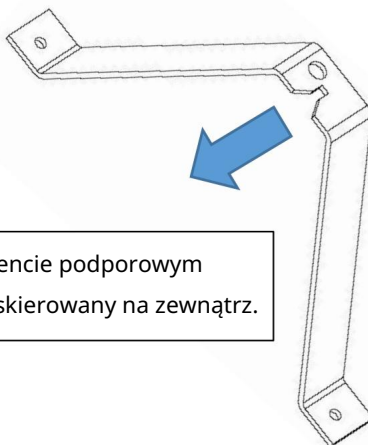

Otwór w elemencie podporowym powinien być skierowany na zewnątrz.

1. Po umieszczeniu elementu podporowego (nr 8 x 1) na miejscu, należy użyć śrub M8×20 (nr 16 x 2), aby go przymocować.

#### KROK 4

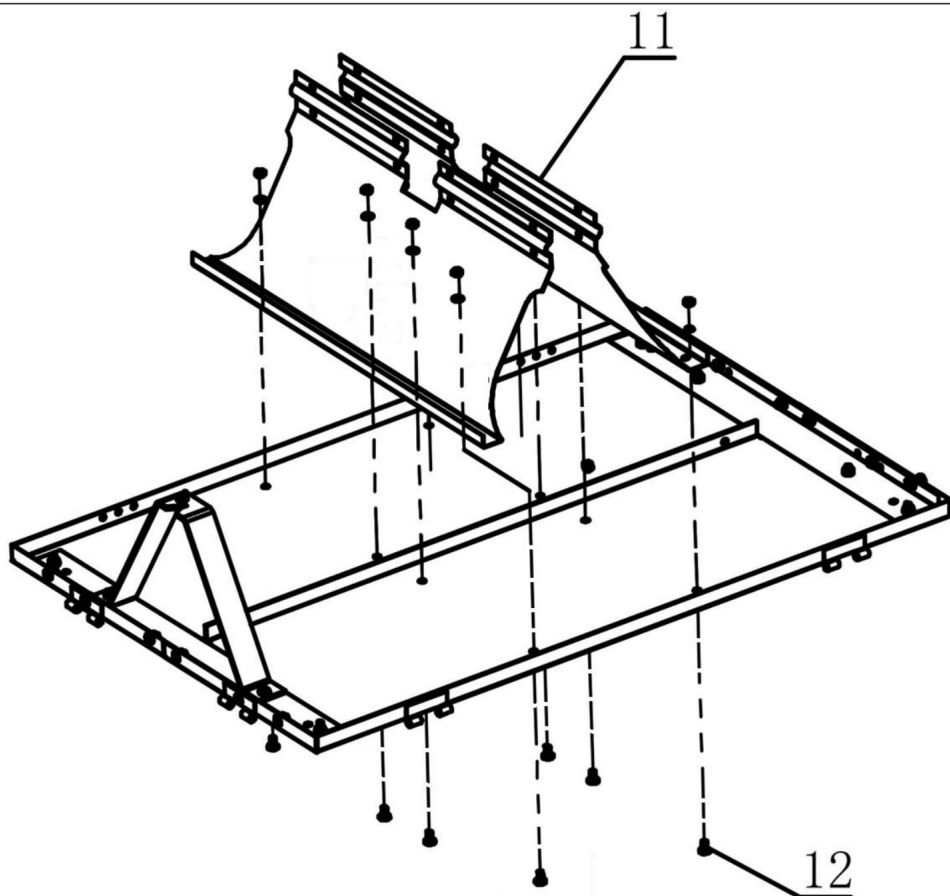
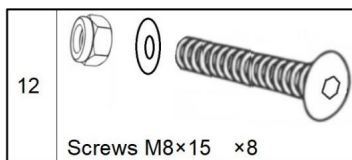
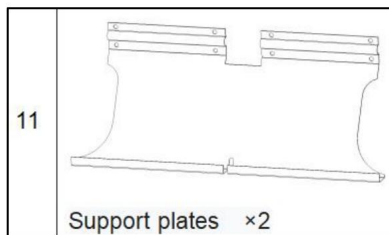

1. Zamontuj dwie płyty podporowe (nr 11 x 2) w określonych pozycjach. odpowiednio.
2. Przymocuj dolne części płyt podporowych (nr 11 x 2) do dolnych paneli za pomocą Śruby M8×15 (nr 12 x 12).
3. Przymocuj dwie płyty podporowe za pomocą 4 śrub M8×15.

## KROK 5

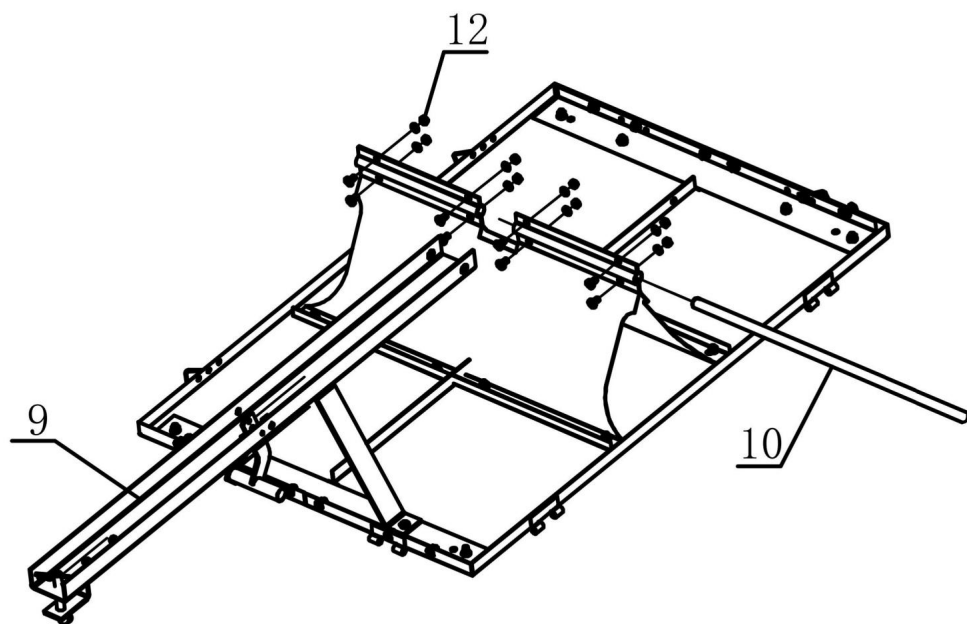
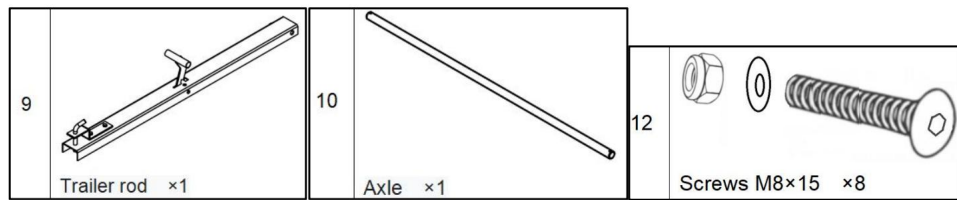

1. Umieść drążek przyczepy (nr 9) w środkowej pozycji podpory talerze (nr 11).
2. Włóż oś (nr 10) pomiędzy płyty podporowe i przełóż ją przez drążek przyczepy.
3. Za pomocą śrub M8×15 (nr 12 x 8) mocno zamocuj płyty podporowe.

## KROK 5

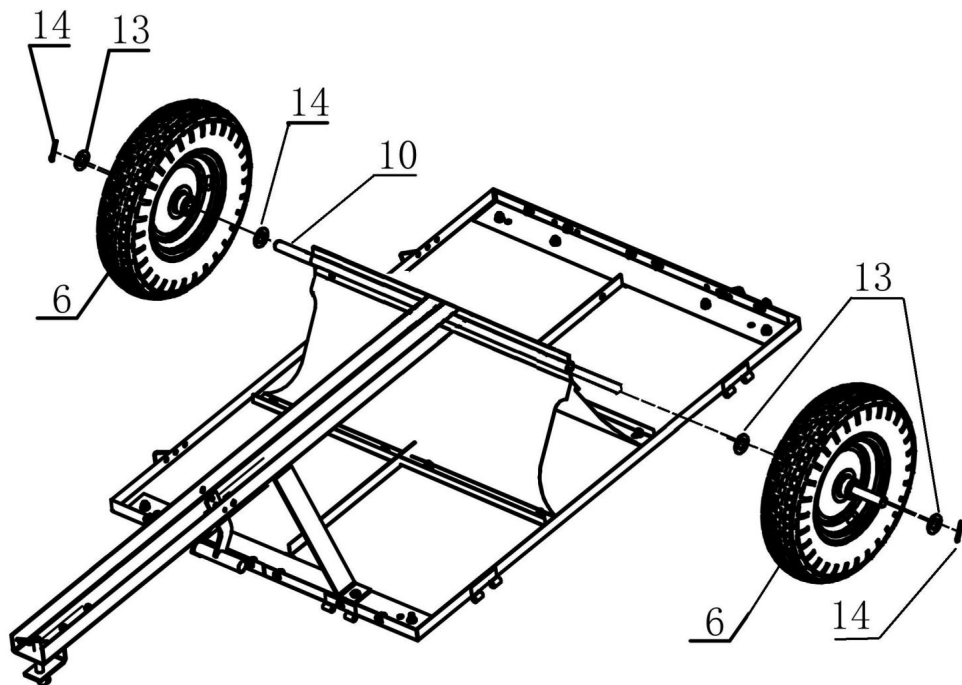
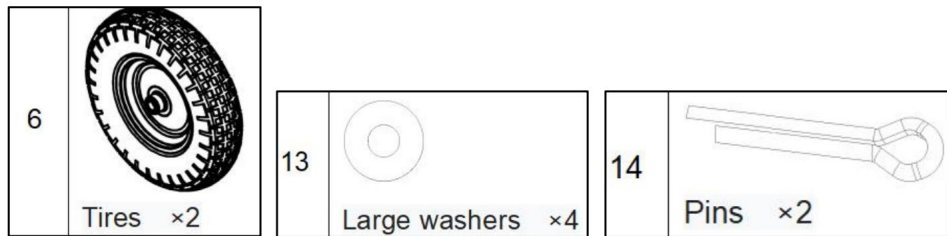

1. Załóż po jednej podkładce (nr 13 x 2) po każdej stronie osi wału koła.
2. Zamontuj koła (nr 6 x 2) (z portem do pompowania skierowanym na zewnątrz) na oś.
3. Załóż kolejną podkładkę (nr 13 x 2) po każdej stronie osi kół.
4. Włóż kołki (nr 14 x 2) do otworów końcowych osi wału koła uchwyt do mocowania kół.

## KROK 6

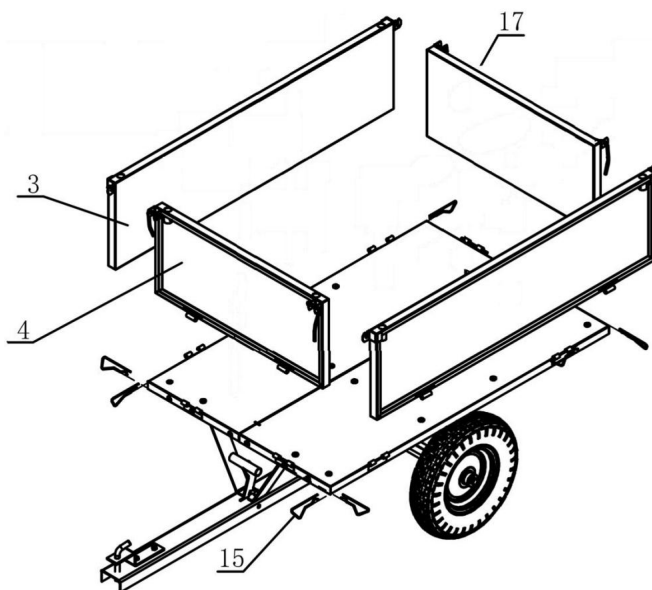
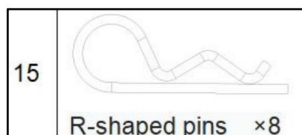
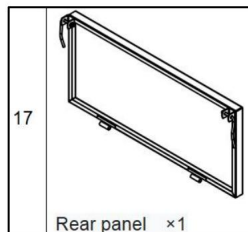
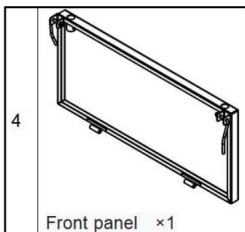
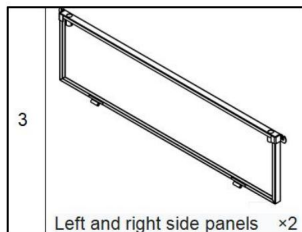

1. Zamontuj lewy i prawy panel boczny (nr 3 × 2) po obu stronach przyczepy. odpowiednio. Zamocuj je za pomocą kołków w kształcie litery R (nr 15) i zwróć uwagę na kierunek paneli bocznych.
2. Zamontuj panel przedni (nr 14) i zamocuj go za pomocą kołków w kształcie litery R (nr 15) .
3. Włóż tylny panel (nr 17) .
4. Przymocuj panel przedni i tylny do panelu bocznego lewego i prawego za pomocą szybkie szpilki przy przednim i tylnym panelu.

## KROK 7

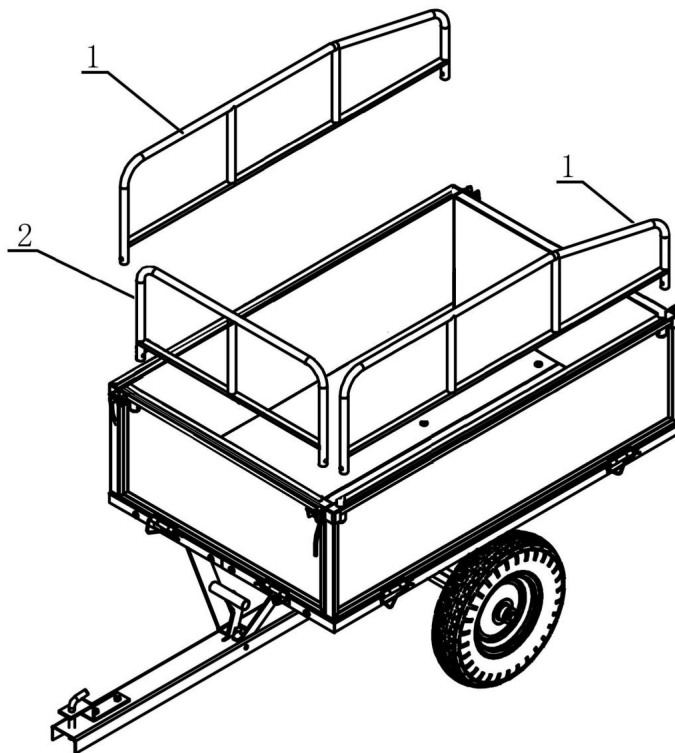
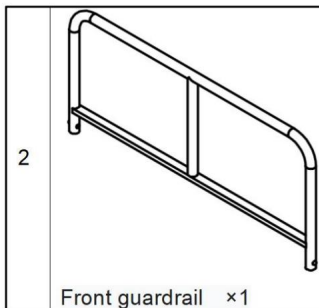
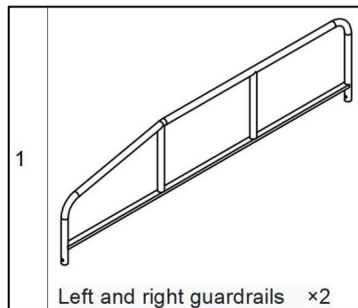

1. Włóż lewą i prawą barierkę ochronną (nr 1 x 2) odpowiednio do otworów w bocznych panelach przyczepy.
2. Włóż przednią barierkę ochronną (nr 2) odpowiednio do otworów w przednim panelu przyczepy.

## KROK 8

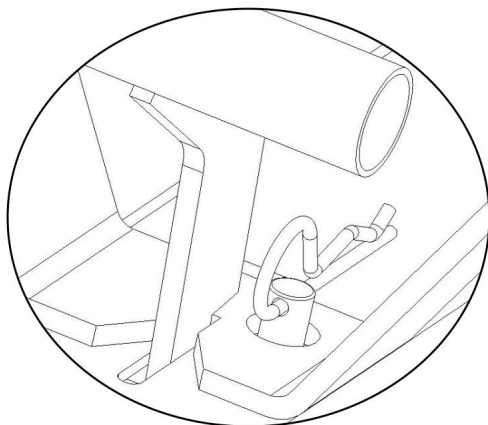
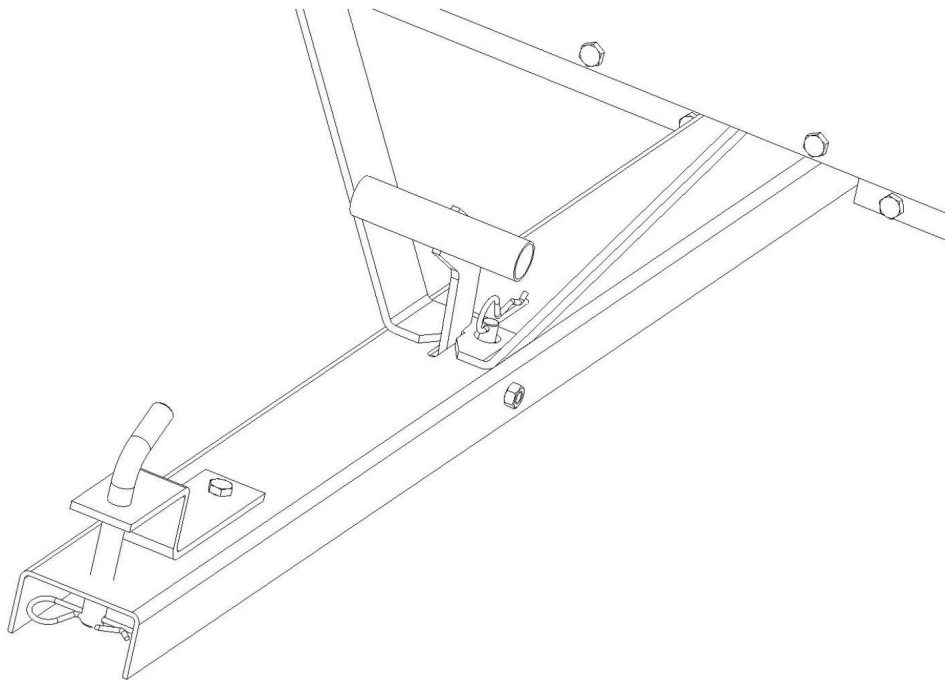

Wyciągnij zawleczkę i opuść podporę.

Uwaga: Zawleczkę można włożyć lub nie.

Jeżeli wiadro z funkcją przechylania jest często używane, nie ma potrzeby jego wkładania.

W przypadku transportu trwającego dłuższy czas, należy włożyć

zawleczkę zabezpieczającą klamrę przed poluzowaniem pod wpływem wstrząsów.

Jest zmontowany i ukończony.

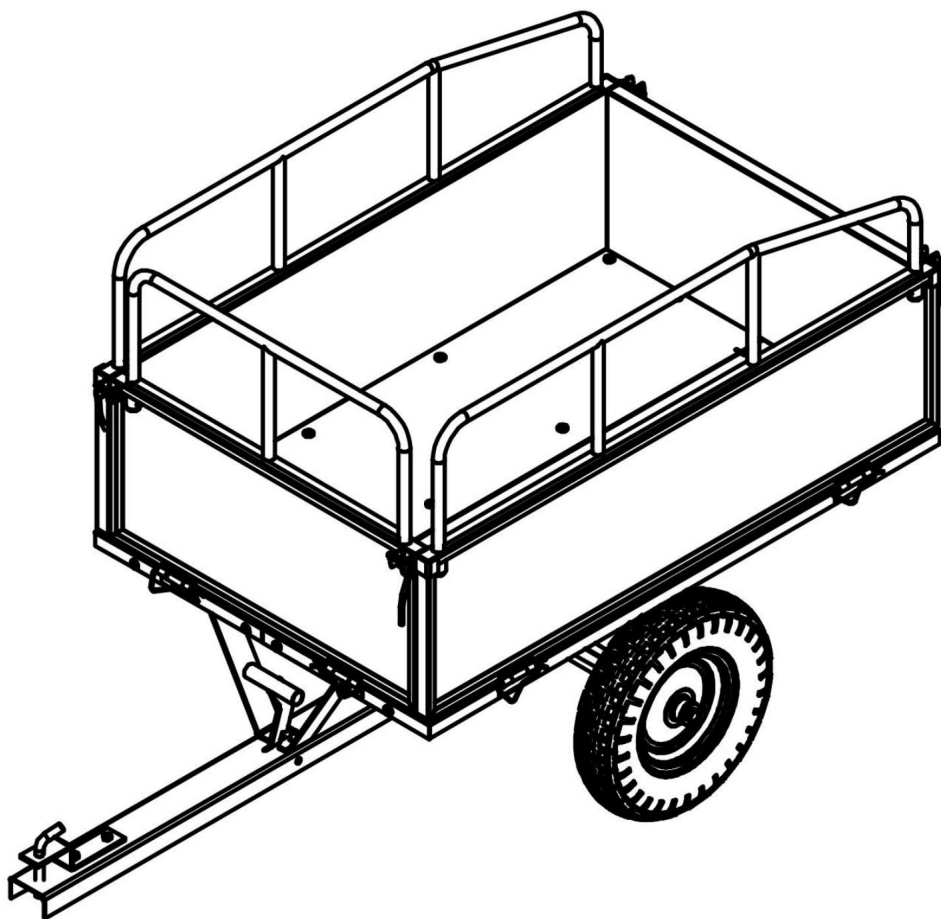

## PARAMETR PRODUKTU

Model	BTC002D
Tom	10 stóp sześciennych
Rozmiar powozu	990*760*420 mm 40*29,5*16,5 cala
Maksymalna ładowność	500 funtów

Model	BTC002E
Tom	17 stóp sześciennych
Rozmiar powozu	Wymiary: 1070*760*585 mm 42,1*30*23 cala
Maksymalna ładowność	600 funtów

Producent: Shanghai muxinmuyeyouxiangongsi

Adres: Shuangchenglu 803nong11hao1602A-1609shi, baoshanqu, szanghaj  
200000 CN.

Importowane do AUS: SIHAO PTY LTD. 1 ROKEVA STREETEASTWOOD  
NSW 2122 Australia

Importowane do USA: Sanven Technology Ltd. Suite 250, 9166 Anaheim  
Miejsce, Rancho Cucamonga, CA 91730

REP WIELKIEJ BRYTANII	
-----------------------	--

YH CONSULTING LIMITED. C/O YH Consulting  
Biuro Limited 147, Centurion House, Londyn  
Droga, Staines-upon-Thames, Surrey, TW18 4AX

Przedstawiciel UE	
-------------------	--

E-CrossStu GmbH  
Mainzer Landstr.69,  
60329 Frankfurt nad Menem.





# VEVOR

**Affordable. Reliable. Home Improvement.**

**RIMORCHI DA GIARDINO**

**MODELLO: BTC002D/BTC002E**



# VEVOR

Affordable. Reliable. Home Improvement.

RIMORCHI DA GIARDINO

MODELLO: BTC002D/BTC002E

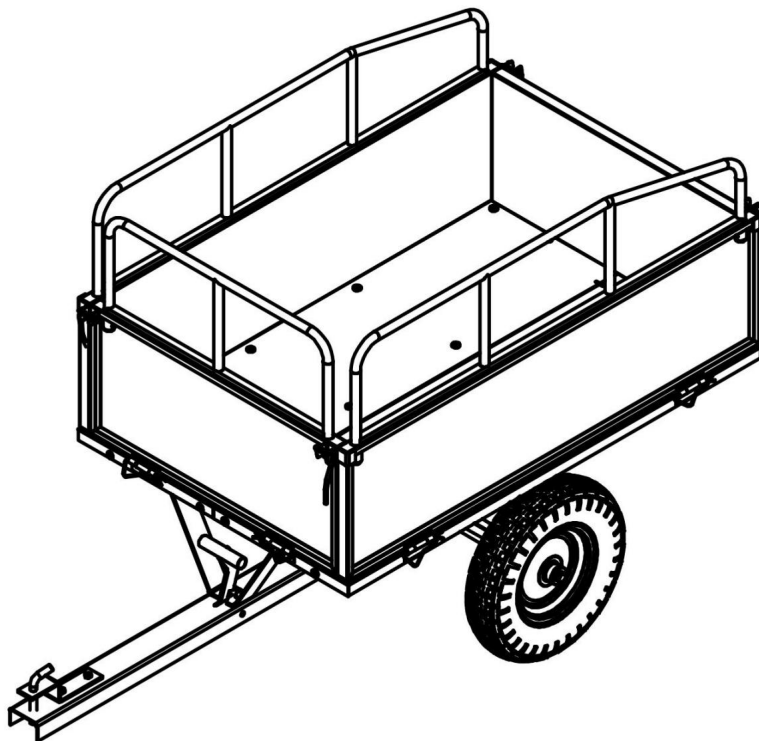

Questa è l'istruzione originale, si prega di leggere attentamente tutte le istruzioni del manuale prima di utilizzare. VEVOR si riserva una chiara interpretazione del nostro manuale utente. L'aspetto del prodotto sarà soggetto al prodotto ricevuto. Vi preghiamo di perdonarci se non vi informeremo di nuovo se ci sono aggiornamenti tecnologici o software sul nostro prodotto.

## ISTRUZIONI DI SICUREZZA

### AVVERTIMENTO:

**Leggere questo materiale prima di utilizzare questo prodotto. La mancata osservanza di questa norma può provocare lesioni gravi.**

### Precauzioni di montaggio

1. Montare solo secondo queste istruzioni. Un montaggio improprio può creare pericoli.
2. Indossare occhiali di sicurezza approvati ANSI e guanti da lavoro resistenti durante l'assemblaggio.
3. Mantenere l'area di assemblaggio pulita e ben illuminata.
4. Tenere gli astanti fuori dall'area durante l'assemblea.
5. Non riunirsi se si è stanchi o sotto l'effetto di alcol, droghe o farmaci.
6. Le capacità del prodotto si applicano a prodotti correttamente e completamente assemblati solo prodotti.

Montare su una superficie piana, livellata, dura e liscia in grado di resistere in modo sicuro sostenere i Garden Trailers



7. Per ulteriori informazioni sulle parti elencate di seguito pagine, fare riferimento allo schema di montaggio di questo manuale. Disimballare e separare tutte le parti in un'area di lavoro pulita.



### Usare precauzioni

1. NON SEDERSI O STARE IN PIEDI SU QUESTO OGGETTO.
2. Questo prodotto non è un giocattolo. Non permettere ai bambini di giocare con o vicino a questo articolo.
3. Non superare le capacità di peso specificate.
4. Utilizzare solo come previsto.
5. Ispezionare prima di ogni utilizzo; non utilizzare se alcune parti sono allentate o danneggiate.

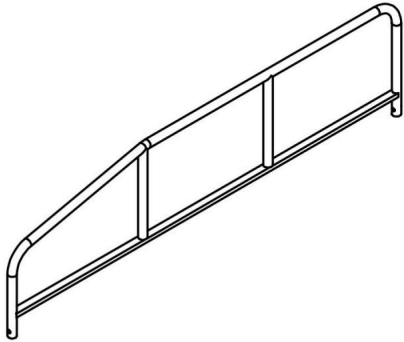
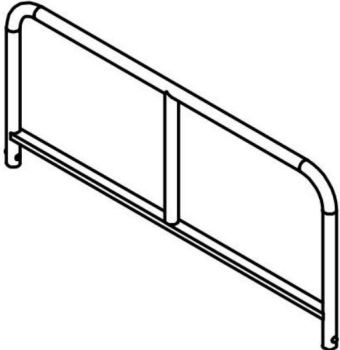
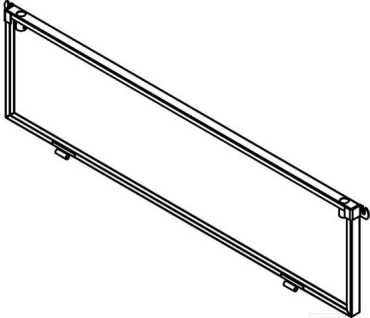
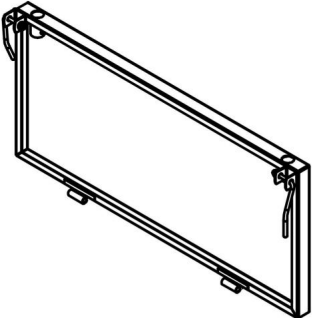
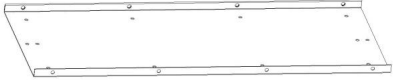
### SALVA QUESTO MANUALE

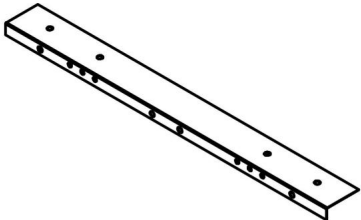
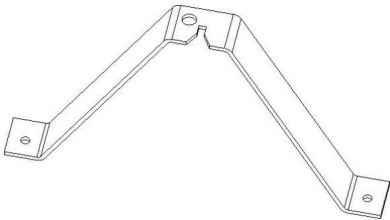
ELENCO DELLE PARTI

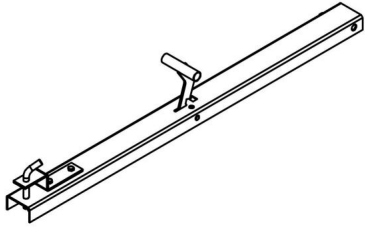
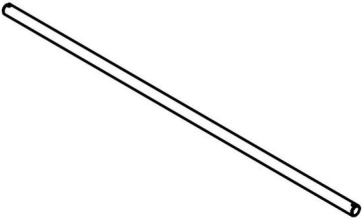
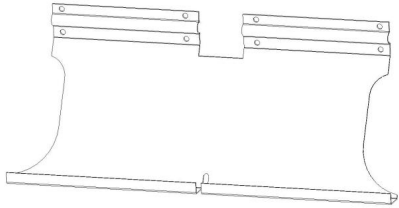
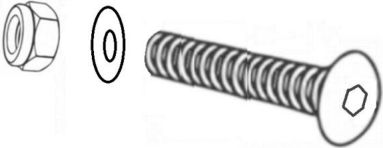
1		2	
Guardrail sinistro e destro x2		Guardrail anteriore x1	
3		4	
Pannelli laterali sinistro e destro x2		Pannello frontale x1	
5		6	
Pannelli inferiori x2		Pneumatici x2	
7		8	
Piastre di collegamento x2		Pezzo di supporto x1	

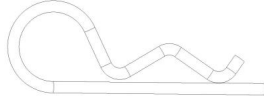
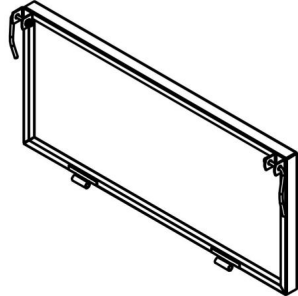
9	 <p>Barra di traino x1</p>	10	 <p>Asse x1</p>
11	 <p>Piastre di supporto x2</p>	12	 <p>Viti M8x15 x36</p>
13	 <p>Rondelle grandi x4</p>	14	 <p>Perni x2</p>
15	 <p>Perni a forma di R x8</p>	16	 <p>Viti M8x20 x2</p>
17	 <p>Pannello posteriore x1</p>		

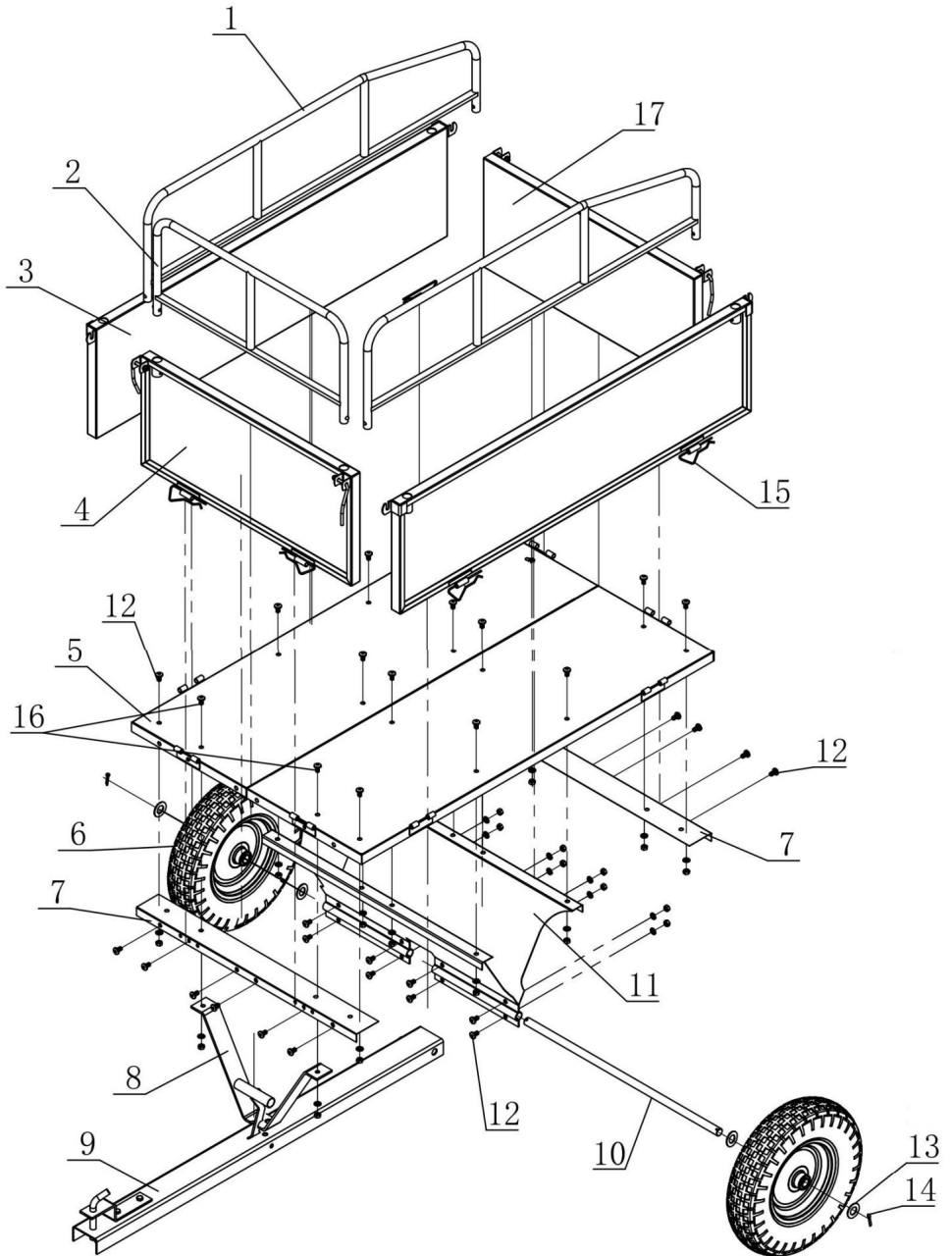

## FASE DI MONTAGGIO

### PASSO 1

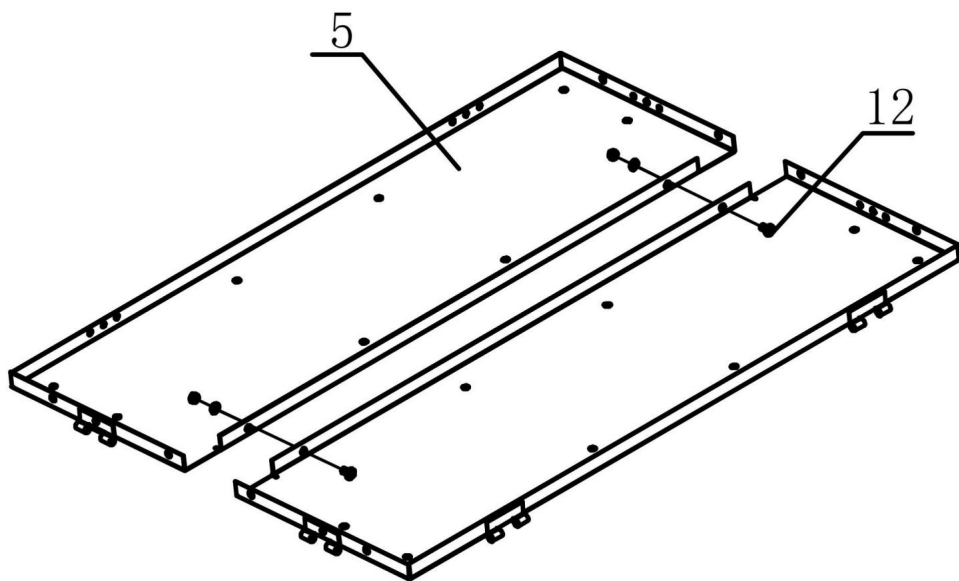
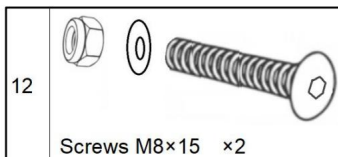
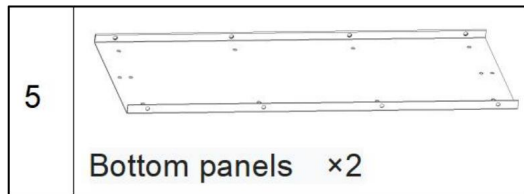

1. Posizionare i due pannelli inferiori (n. 5 x 2) su una superficie di installazione piana nella posizione corretta orientamento.
2. Avvitare le viti M8×15 (n. 12 x2) nei fori di montaggio corrispondenti sui pannelli inferiori (n. 5 x2) rispettivamente.

## PASSO 2

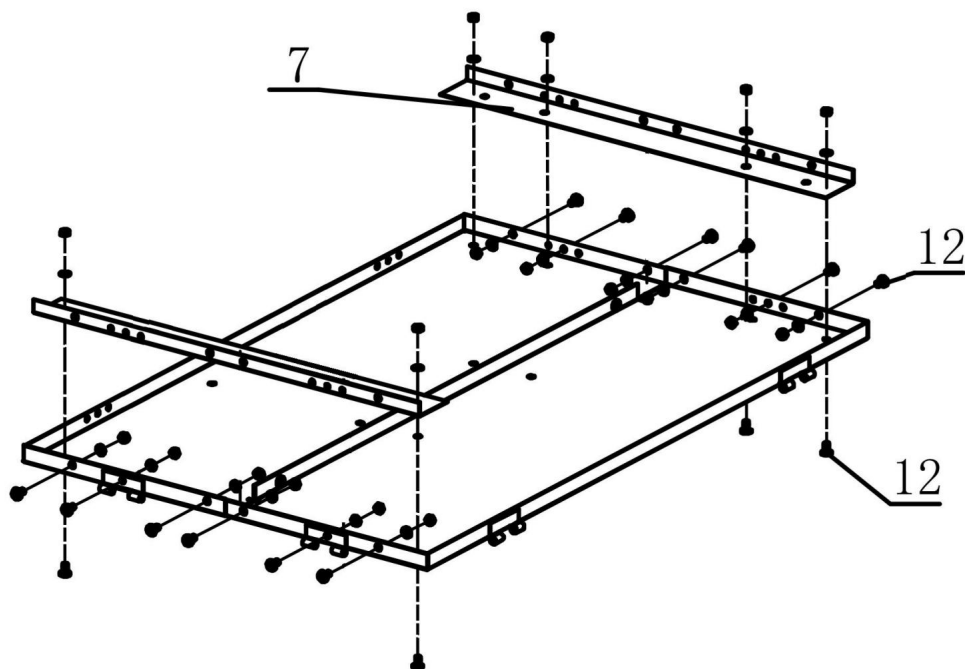
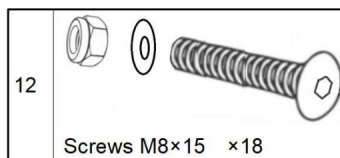
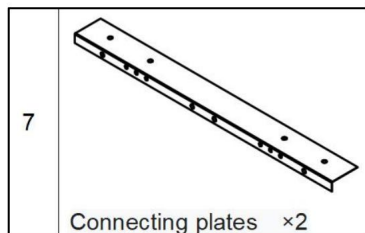

1. Allineare la piastra di collegamento (n. 7 x 2) con la connessione pre-riservata posizione sul pannello inferiore (n. 5). I fori di installazione del collegamento la piastra deve essere allineata esattamente con quelle del pannello inferiore.
2. Avvitare in sequenza le viti M8x15 (n. 12 x18) nei fori corrispondenti fori di installazione della piastra di collegamento e del pannello inferiore, quindi stringerli.
3. Prestare attenzione alla direzione di installazione della piastra di collegamento.

### PASSO 3

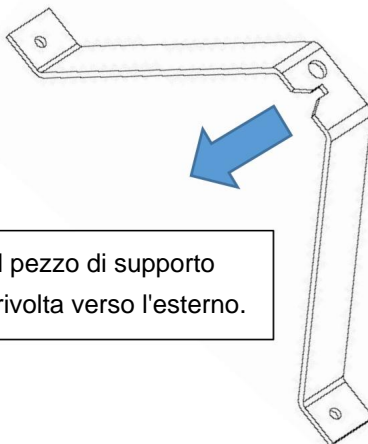
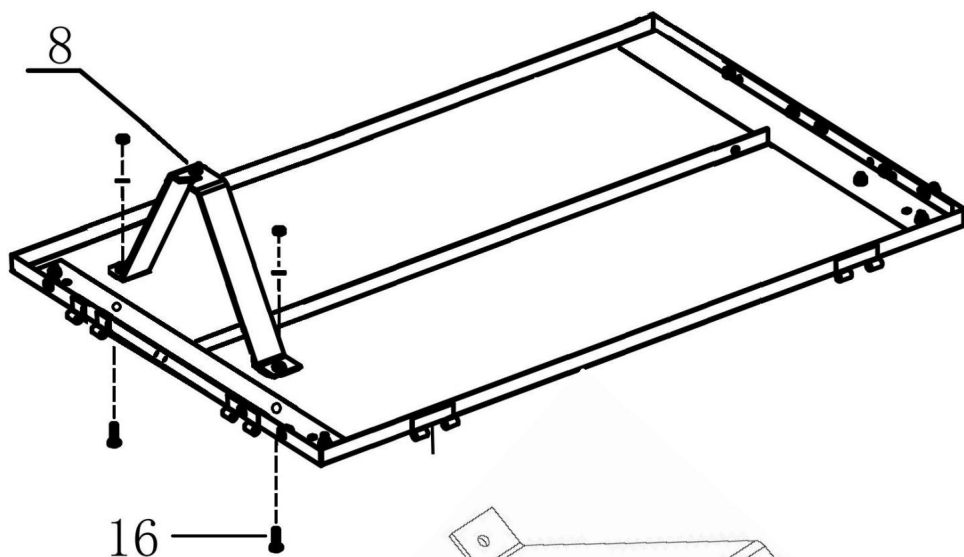
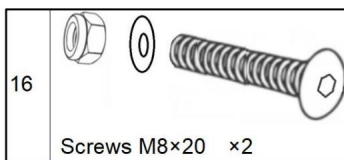
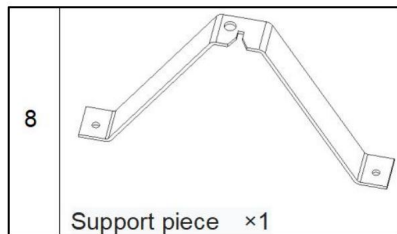

1. Dopo aver posizionato il pezzo di supporto (n. 8 x 1) in posizione, utilizzare viti M8x20 (n. 16 x 2) per fissarlo.

#### PASSO 4

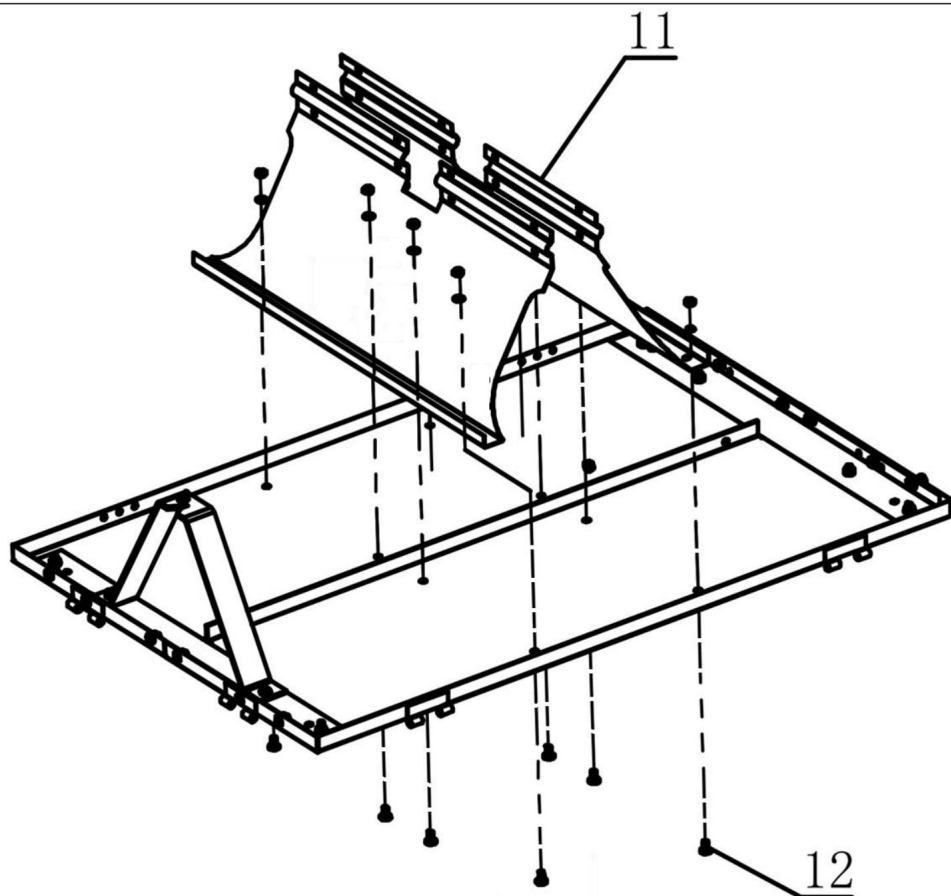
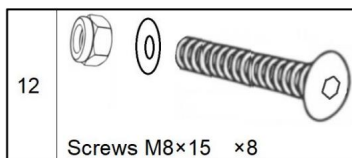
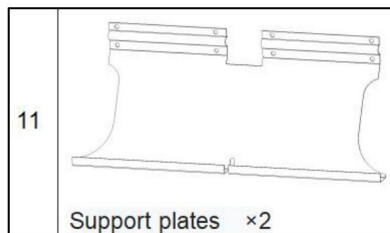

1. Installare le due piastre di supporto (n. 11 x 2) nelle posizioni specificate rispettivamente.
2. Fissare le parti inferiori delle piastre di supporto (n. 11 x 2) ai pannelli inferiori con Viti M8x15 (n. 12 x12).
3. Fissare le due piastre di supporto con 4 viti M8x15.

### PASSO 5

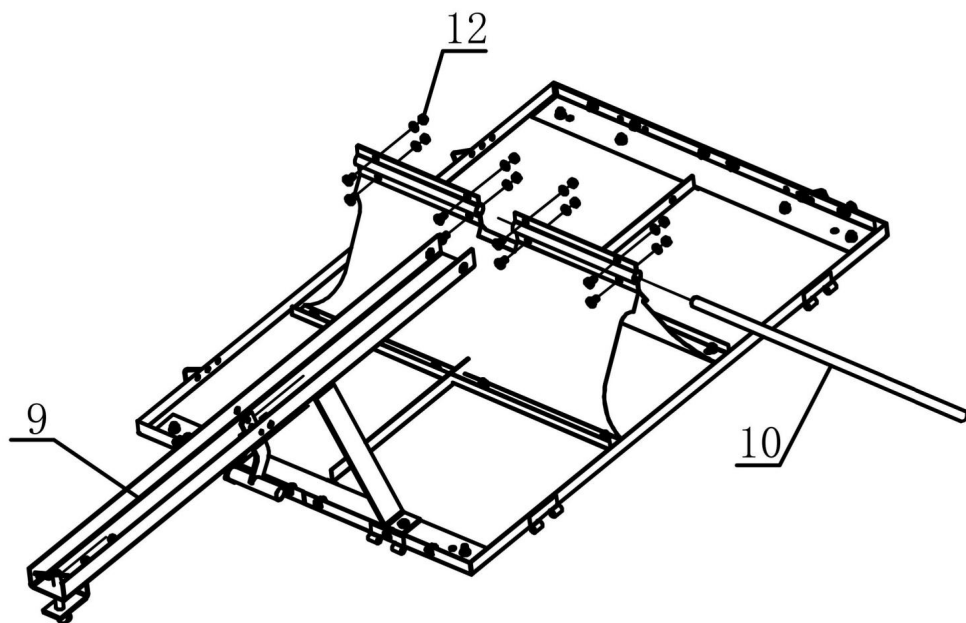
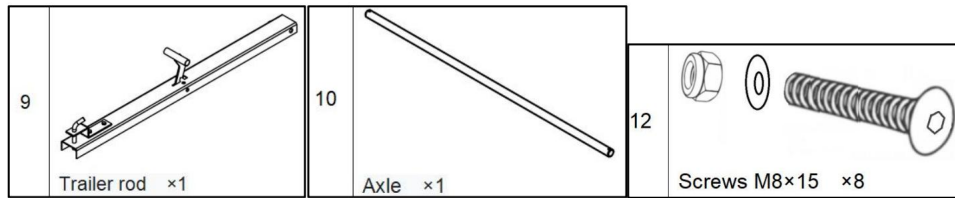

1. Posizionare l' asta del rimorchio (n. 9) nella posizione centrale del supporto piatti(n.11).
2. Inserire l' asse (n. 10) tra le piastre di supporto e farlo passare attraverso la barra del rimorchio.
3. Utilizzare viti M8×15 (n. 12 x8) per fissare saldamente le piastre di supporto.

### PASSO 5

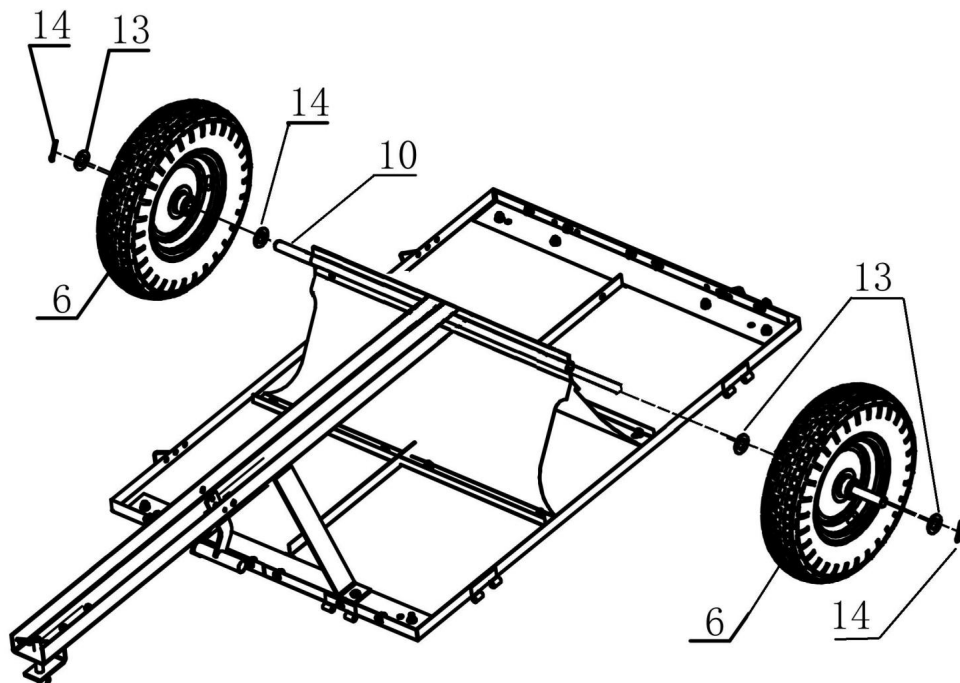
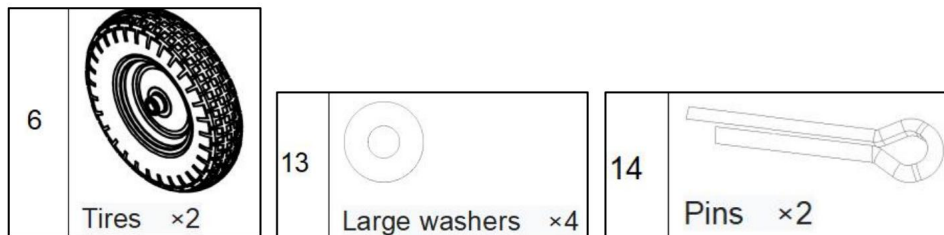

1. Posizionare una rondella (n. 13 x 2) su ciascun lato dell'asse del perno della ruota.
2. Installare le ruote (n. 6 x 2) (con la porta di gonfiaggio rivolta verso l'esterno) su l'asse.
3. Mettere un'altra rondella (n. 13 x 2) su ciascun lato dell'asse delle ruote.
4. Inserire i perni (n. 14 x 2) nei fori terminali dell'asse del perno della ruota staffa per fissare le ruote.

## PASSO 6

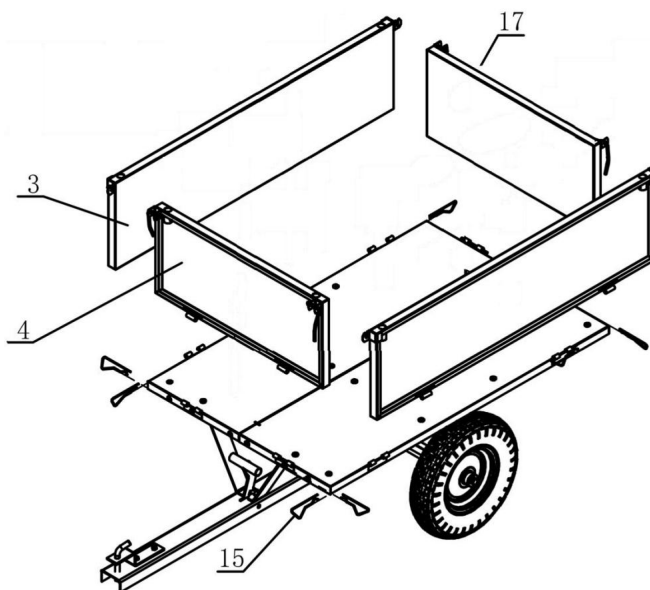
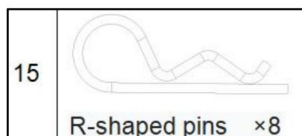
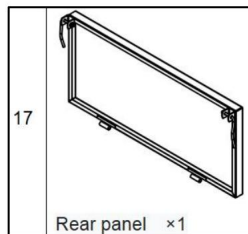
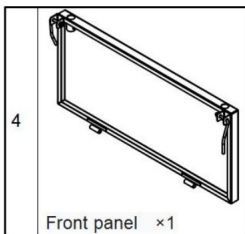
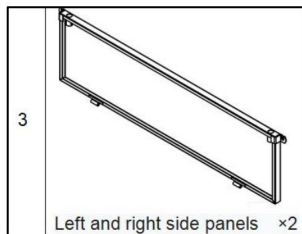

1. Installare i pannelli laterali sinistro e destro (n. 3 x 2) su entrambi i lati del rimorchio rispettivamente. Fissarli con perni a forma di R (n. 15) e prestare attenzione alla direzione dei pannelli laterali.
2. Installare il pannello frontale (n. 14) e fissarlo con i perni a forma di R (n. 15) .
3. Inserire il pannello posteriore (n. 17) .
4. Fissare i pannelli anteriore e posteriore ai pannelli laterali sinistro e destro con i perni rapidi vicino ai pannelli anteriore e posteriore.

## PASSO 7

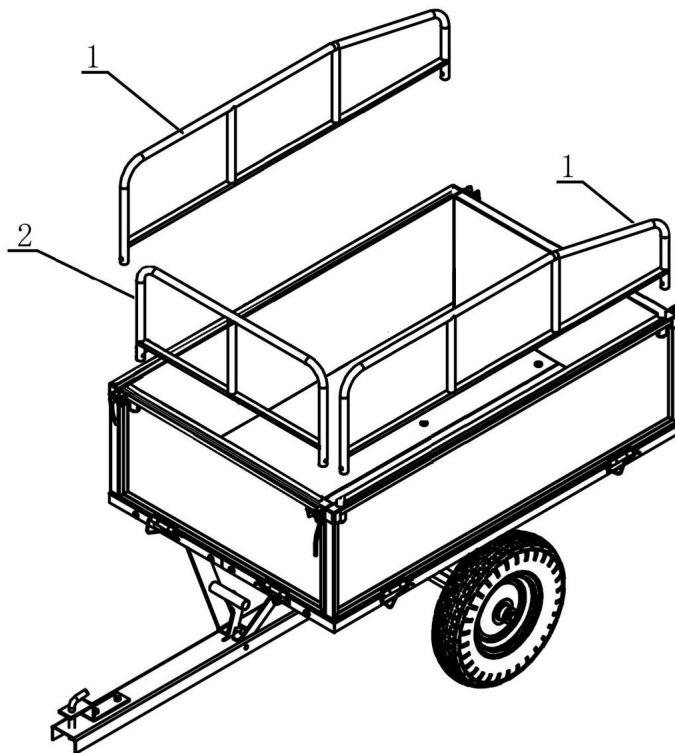
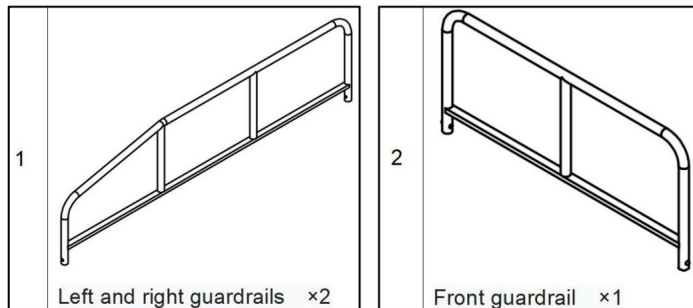

1. Inserire i guardrail sinistro e destro (n. 1 x 2) rispettivamente nei fori dei pannelli laterali del rimorchio.
2. Inserire il guardrail anteriore (n. 2) rispettivamente nei fori del pannello anteriore del rimorchio.

## PASSO 8

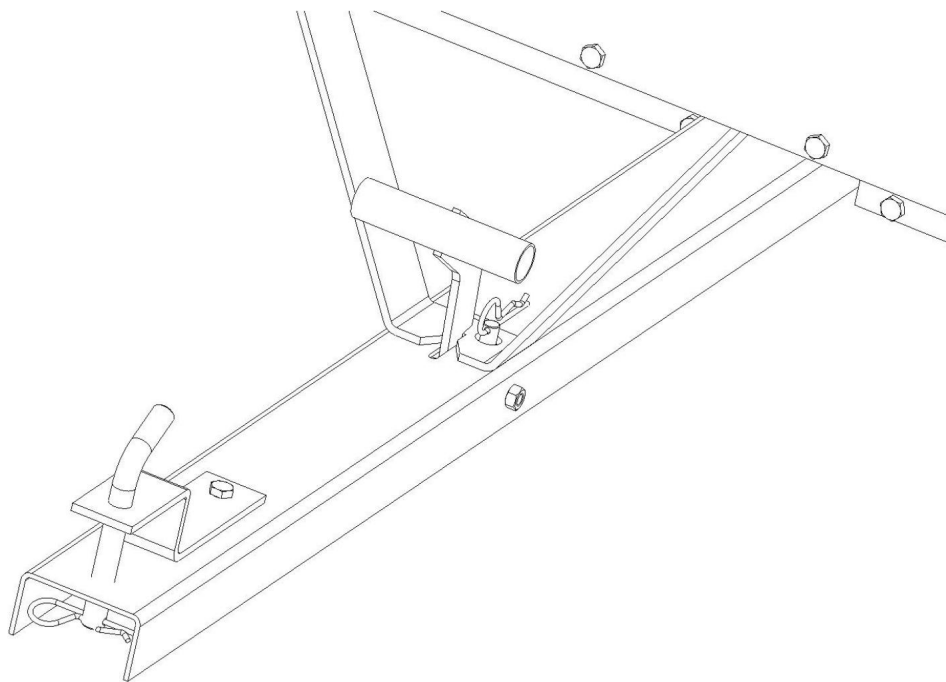

Estrarre la coppia e abbassare il supporto.

**Nota: la coppia può essere inserita o meno.**

**Se il cassone ribaltabile viene utilizzato frequentemente, non è necessario inserirlo.**

**In caso di trasporto per un periodo di tempo prolungato, inserire il  
coppia per evitare che la fibbia si allenti a causa degli scossoni.**

È assemblato e completato.

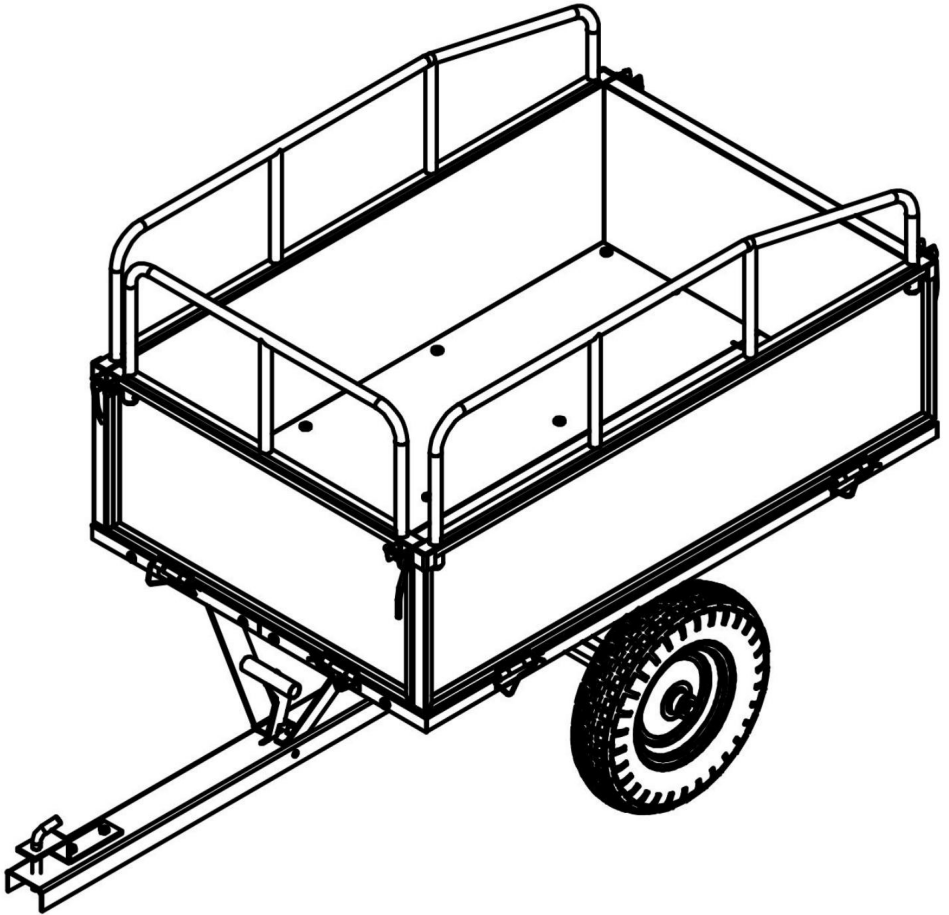

## PARAMETRO PRODOTTO

<b>Modello</b>	Codice articolo: BTC002D
<b>Volume</b>	10 piedi cubi
Dimensioni della carrozza	<b>990*760*420mm</b> <b>40*29.5*16.5 pollici</b>
<b>Capacità di carico massima</b>	<b>500 libbre</b>

<b>Modello</b>	Codice articolo: BTC002E
<b>Volume</b>	17 piedi cubi
Dimensioni della carrozza	<b>1070*760*585mm</b> <b>42,1*30*23 pollici</b>
<b>Capacità di carico massima</b>	<b>600 libbre</b>

**Produttore:** Shanghai muxinmuyeyouxiangongsi

**Indirizzo:** Shuangchenglu 803nong11hao1602A-1609shi, baoshanqu, shanghai 200000 CN.

**Importato in AUS:** SIHAO PTY LTD. 1 ROKEVA STREET EASTWOOD

Nuovo Galles del Sud 2122 Australia

**Importato negli USA:** Sanven Technology Ltd. Suite 250, 9166 Anaheim

Luogo, Rancho Cucamonga, CA 91730

RAPPRESENTANZA DEL REGNO UNITO	
--------------------------------	--

YH CONSULTING LIMITED. Per conto di YH Consulting  
Ufficio limitato 147, Centurion House, Londra  
Strada, Staines-upon-Thames, Surrey, TW18 4AX

Rappresentante della CE	
-------------------------	--

E-CrossStu GmbH  
Mainzer Landstr.69,  
60329 Francoforte sul Meno.





# VEVOR

**Affordable. Reliable. Home Improvement.**

REMOLQUES DE JARDÍN

MODELO: BTC002D/BTC002E



# VEVOR

Affordable. Reliable. Home Improvement.

REMOLQUES DE JARDÍN

MODELO: BTC002D/BTC002E

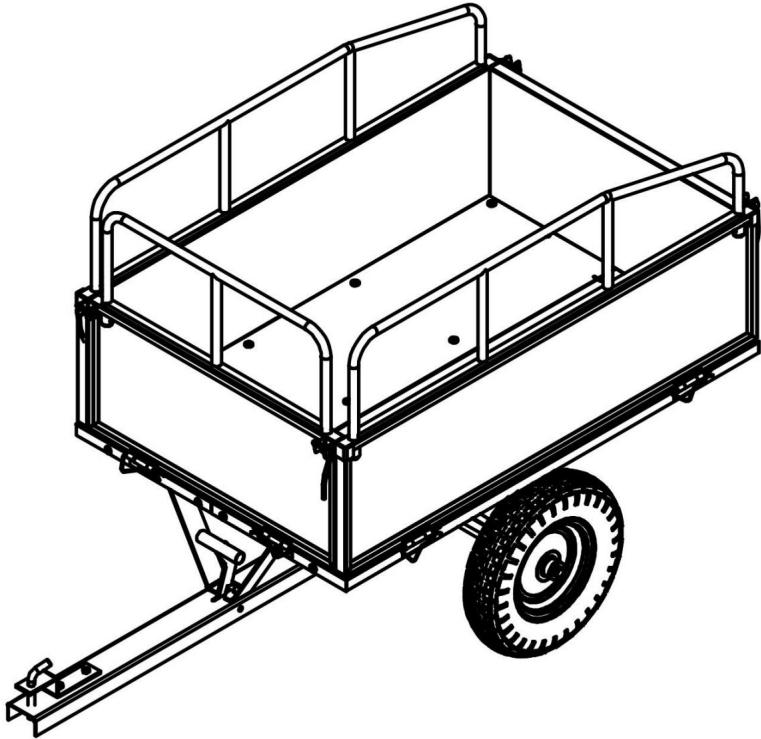

Estas son las instrucciones originales; lea atentamente todas las instrucciones del manual antes de utilizarlo. VEVOR se reserva el derecho de interpretar su manual de usuario. La apariencia del producto dependerá del producto que haya recibido. Le rogamos que nos disculpe si no le informamos de nuevo si hay actualizaciones tecnológicas o de software en nuestro producto.

## INSTRUCCIONES DE SEGURIDAD

### ADVERTENCIA:

Lea este material antes de usar este producto. De lo contrario, puede...  
provocar lesiones graves.

### Precauciones de montaje

1. Ensamble únicamente de acuerdo con estas instrucciones. Un montaje incorrecto puede...  
crear peligros.
2. Use gafas de seguridad aprobadas por ANSI y guantes de trabajo resistentes.  
Durante el montaje.
3. Mantenga el área de montaje limpia y bien iluminada.
4. Mantenga a los transeúntes fuera del área durante el montaje.
5. No se reúna si está cansado o bajo la influencia del alcohol o drogas.  
o medicación.
6. Las capacidades del producto se aplican a productos ensamblados correctamente y completamente.  
Sólo productos.

Montar sobre una superficie plana, nivelada, dura y lisa capaz de soportar condiciones de seguridad.

### Apoyando a los Garden Trailers



7. Para obtener información adicional sobre las piezas enumeradas a continuación,  
páginas, consulte el diagrama de montaje de este manual. Desenvuelva  
y separe todas las piezas en un área de trabajo limpia.



### Precauciones de uso

1. NO SE SIENTA NI SE PARE SOBRE ESTE ARTÍCULO.
2. Este producto no es un juguete. No permita que los niños jueguen con él ni cerca de él.  
artículo.
3. No exceda las capacidades de peso especificadas.
4. Úselo únicamente según lo previsto.
5. Inspeccione antes de cada uso; no lo utilice si las piezas están sueltas o dañadas.

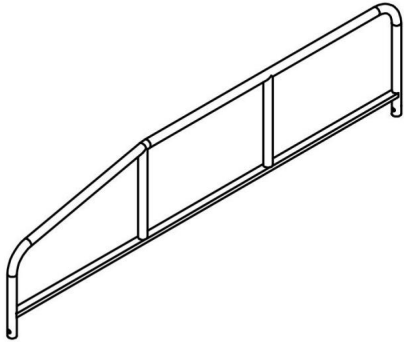
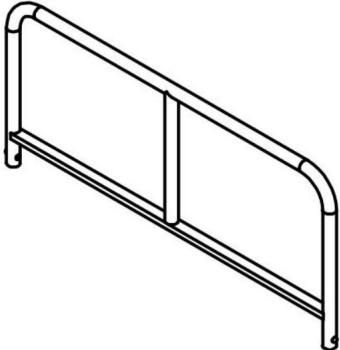
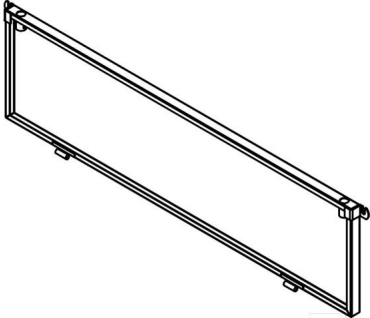
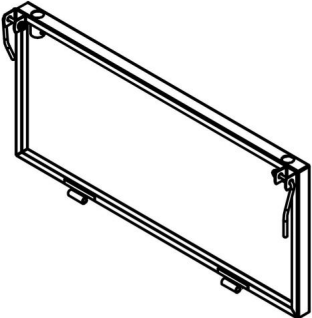
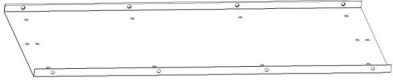
GUARDE ESTE MANUAL

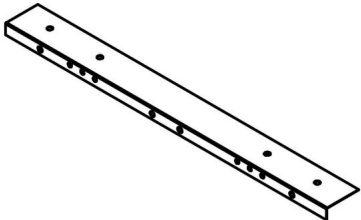
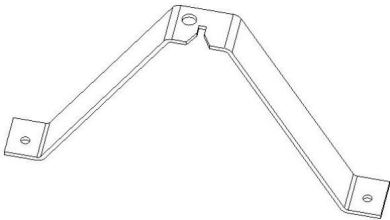
## LISTA DE PIEZAS

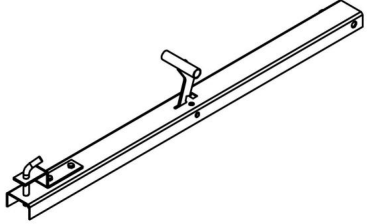
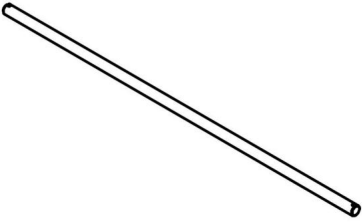
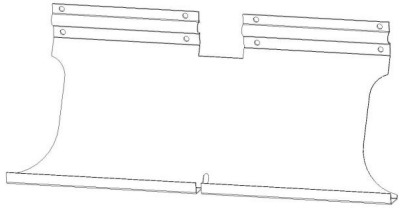
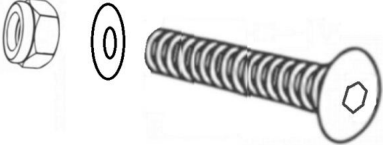
1	 <p>Barandillas izquierda y derecha ×2</p>	2	 <p>Barandilla delantera ×1</p>
3	 <p>Paneles laterales izquierdo y derecho ×2</p>	4	 <p>Panel frontal ×1</p>
5	 <p>Paneles inferiores ×2</p>	6	 <p>Neumáticos ×2</p>
7	 <p>Placas de conexión ×2</p>	8	 <p>Pieza de soporte ×1</p>

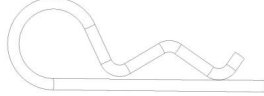
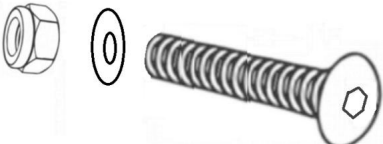
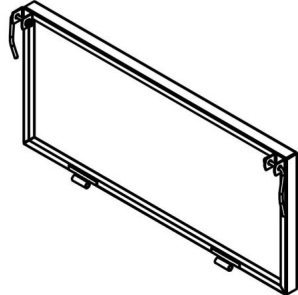
9	 <p>Varilla de remolque ×1</p>	10	 <p>Eje ×1</p>
11	 <p>Placas de soporte ×2</p>	12	 <p>Tornillos M8×15×36</p>
13	 <p>Arandelas grandes ×4</p>	14	 <p>Pines ×2</p>
15	 <p>Pasadores en forma de R ×8</p>	16	 <p>Tornillos M8×20 ×2</p>
17	 <p>Panel trasero ×1</p>		

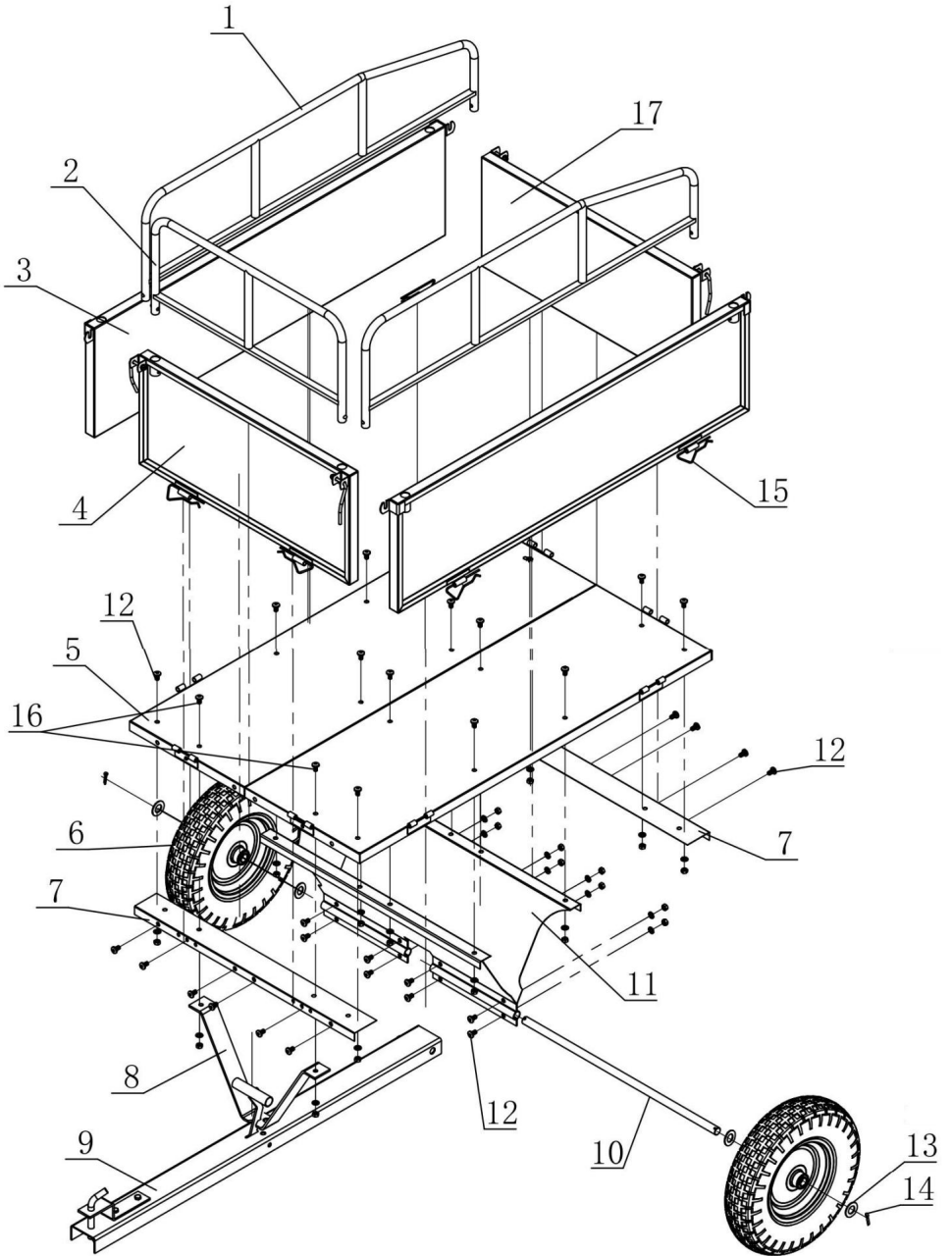

## PASO DE MONTAJE

### PASO 1

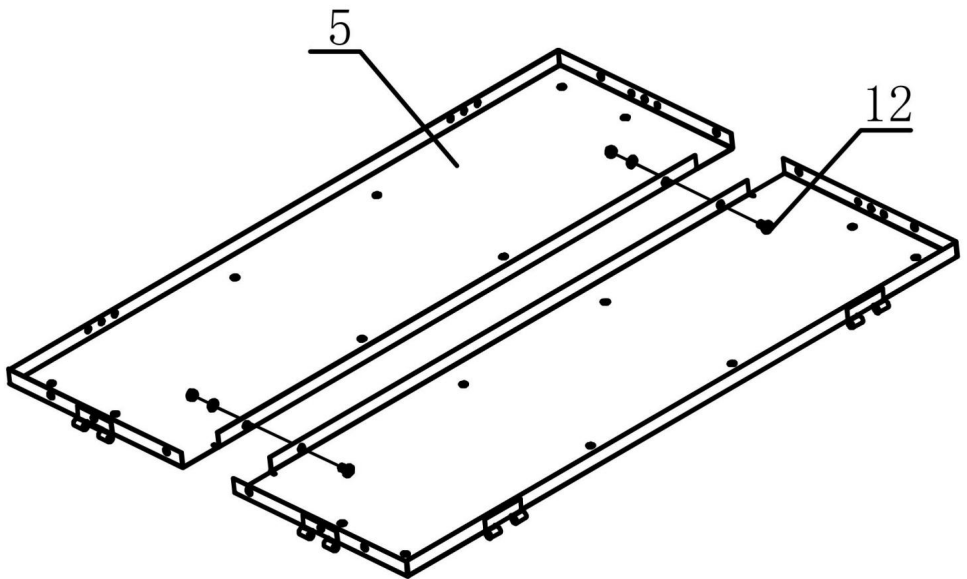
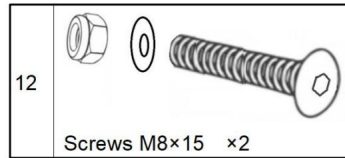
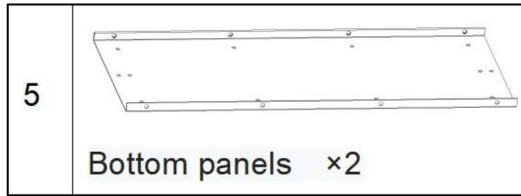

1. Coloque los dos paneles inferiores (n.º 5 x 2) sobre una superficie de instalación plana en la dirección correcta. orientación.
2. Atornille los tornillos M8x15 (n.º 12 x 2) en los orificios de montaje correspondientes en los paneles inferiores (n.º 5 x 2) respectivamente.

## PASO 2

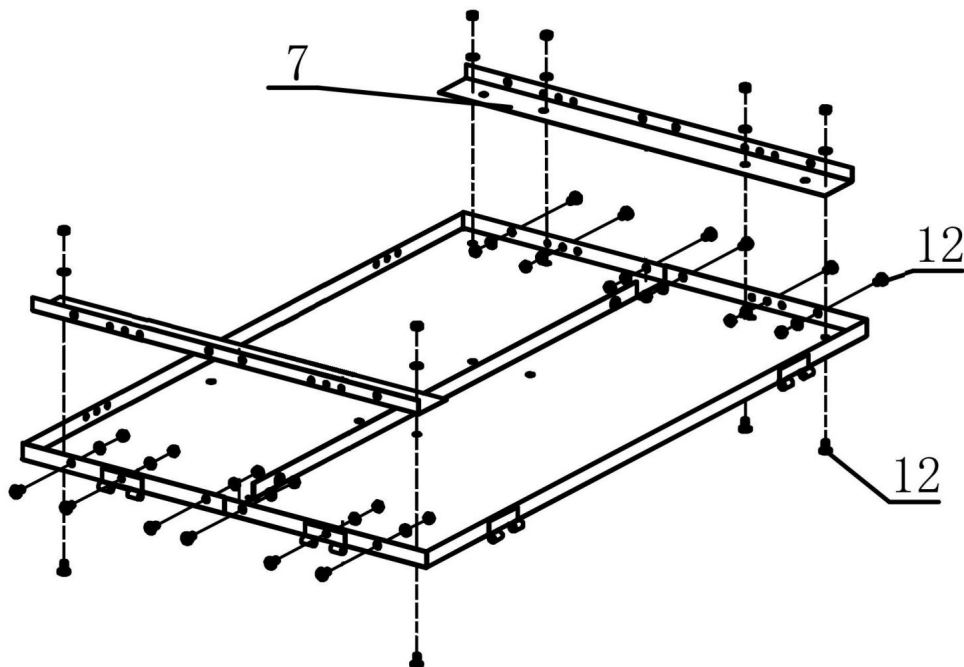
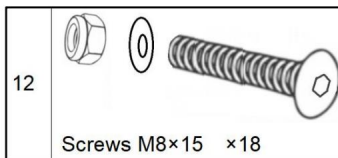
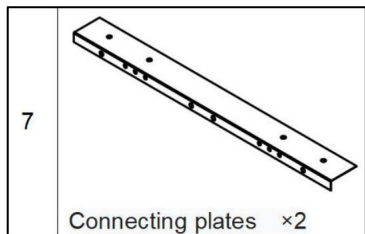

1. Alinee la placa de conexión (n.º 7 x 2) con la conexión reservada previamente. Posición en el panel inferior (n.º 5). Los orificios de instalación de la conexión... La placa debe estar alineada con precisión con las del panel inferior.
2. Atornille secuencialmente los tornillos M8×15 (n.º 12 x 18) en los soportes correspondientes. agujeros de instalación de la placa de conexión y el panel inferior, y luego apriételos.
3. Preste atención a la dirección de instalación de la placa de conexión.

### PASO 3

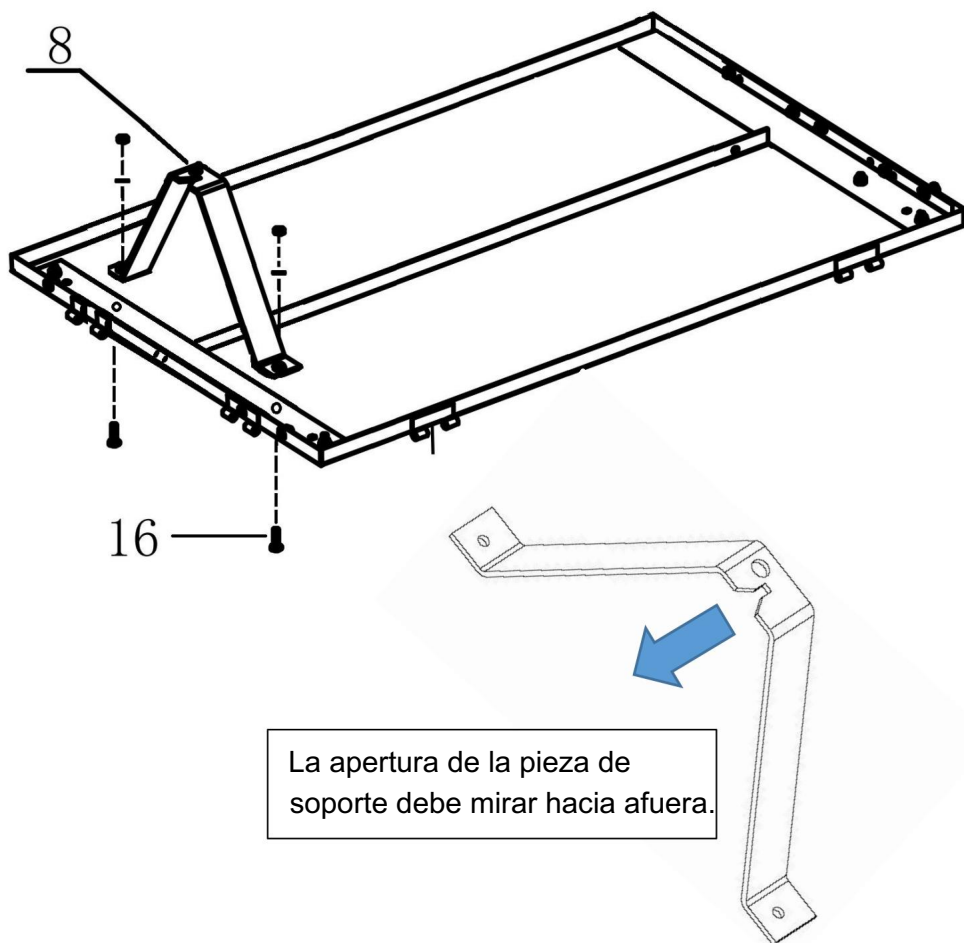
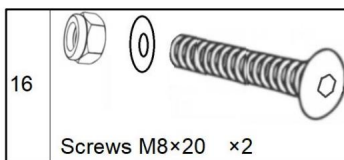
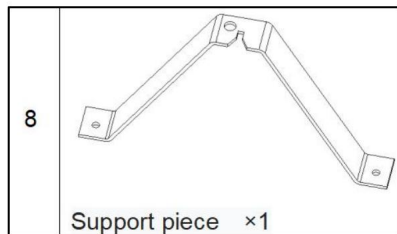

1. Después de colocar la pieza de soporte (n.º 8 x1) en su posición, utilice tornillos M8x20 (n.º 16 x2) para fijarla.

PASO 4

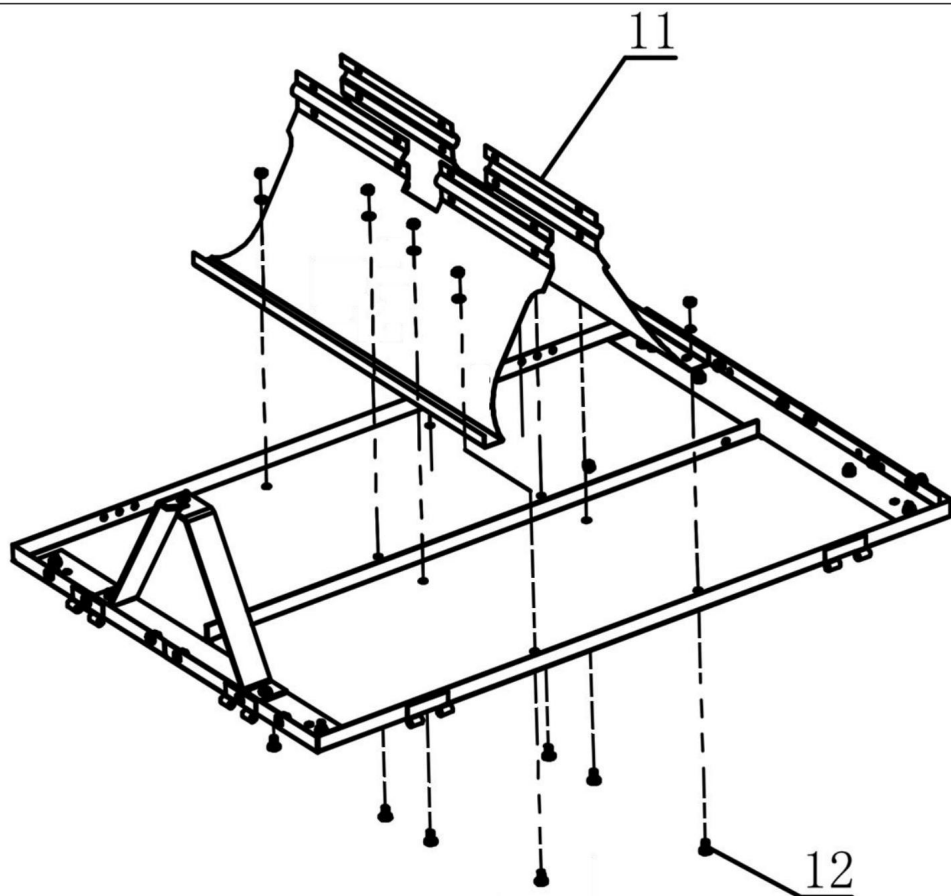
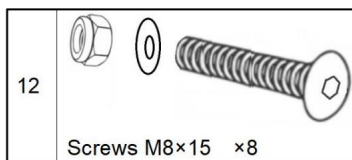
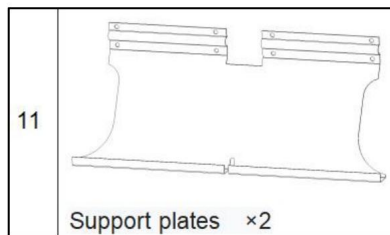

1. Instale las dos placas de soporte (n.º 11 x 2) en las posiciones especificadas respectivamente.
2. Fije las partes inferiores de las placas de soporte (n.º 11 x 2) a los paneles inferiores con Tornillos M8×15 (n.º 12 x 12).
3. Fije las dos placas de soporte con 4 tornillos M8×15.

PASO 5

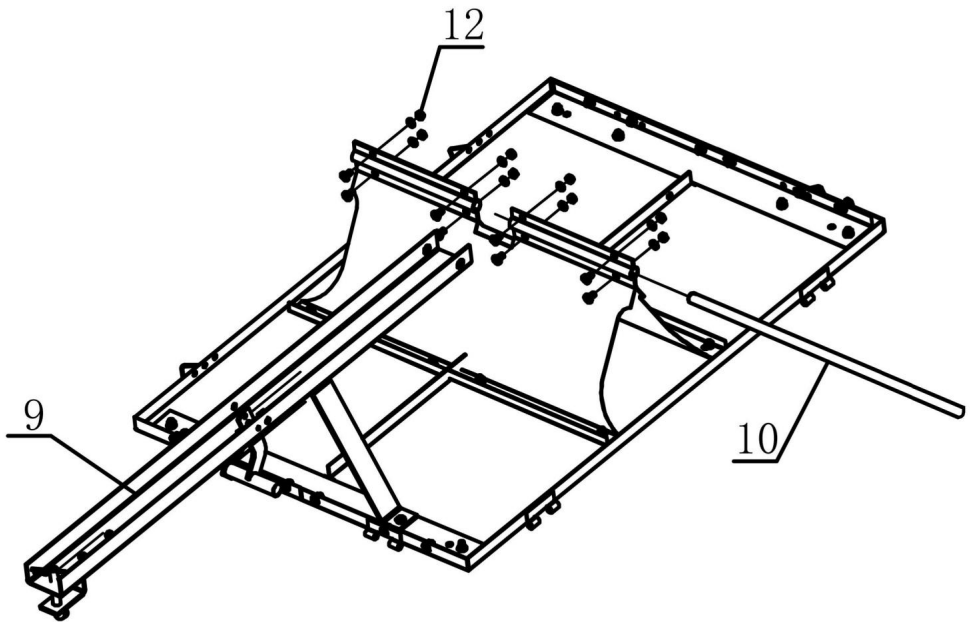
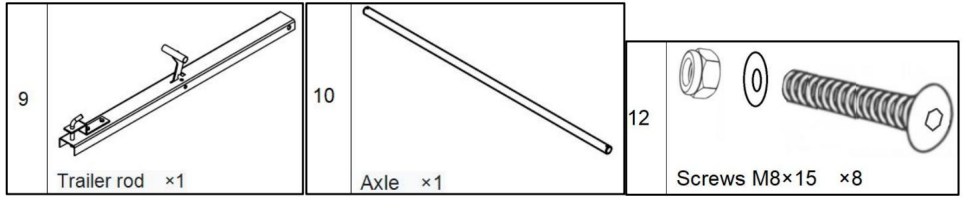

1. Coloque la barra del remolque (n.º 9) en la posición media del soporte. placas(No.11).
2. Inserte el eje (No.10) entre las placas de soporte y hágalo pasar a través de la barra del remolque.
3. Utilice tornillos M8×15 (n.º 12 x 8) para fijar firmemente las placas de soporte.

PASO 5

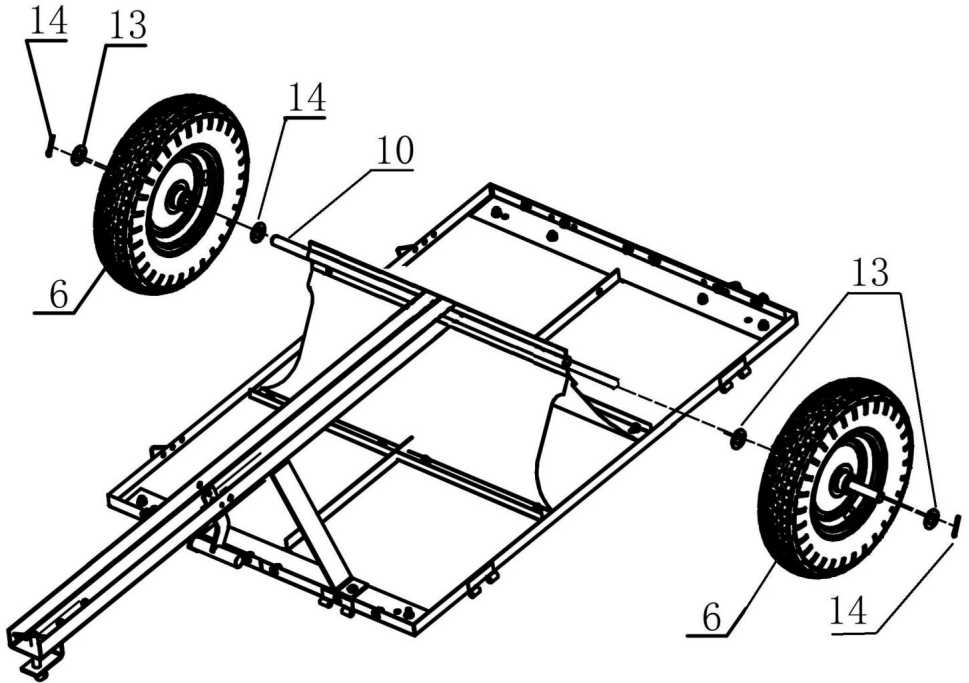
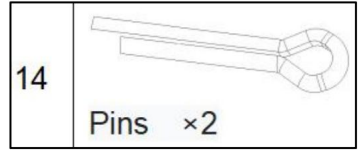
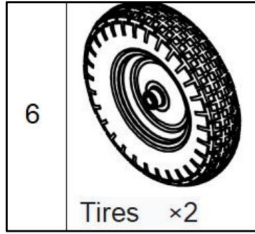

1. Coloque una arandela (n.º 13 x 2) en cada lado del eje del eje de la rueda.
2. Instale las ruedas (n.º 6 x 2) (con el puerto de inflado hacia afuera) en el eje.
3. Coloque otra arandela (n.º 13 x 2) en cada lado del eje de las ruedas.
4. Inserte pasadores (n.º 14 x 2) en los orificios de los extremos del eje del eje de la rueda. Soporte para fijar las ruedas.

PASO 6

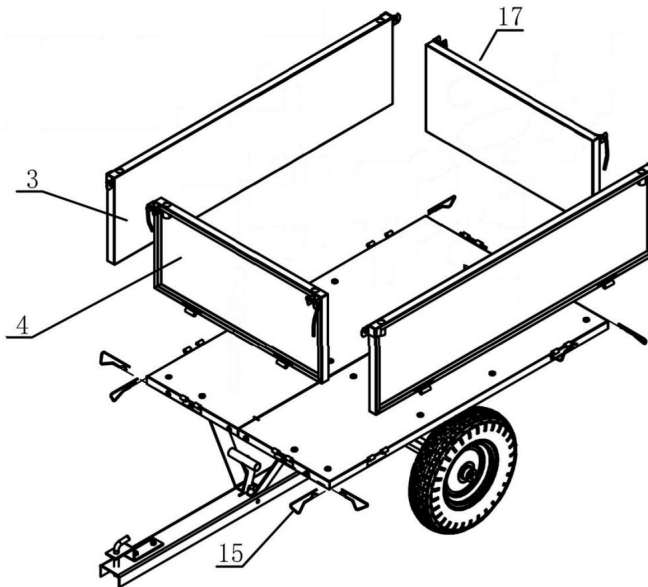
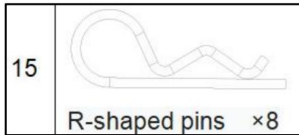
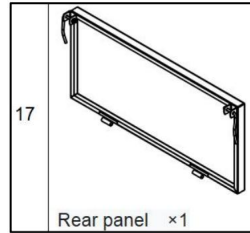
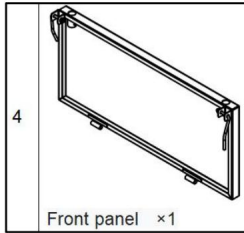
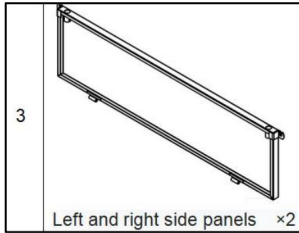

1. Instale los paneles laterales izquierdo y derecho (n.º 3 x 2) en ambos lados del remolque. respectivamente. Fíjelos con pasadores en forma de R (n.º 15) y preste atención a la Dirección de los paneles laterales.
2. Instale el panel frontal (n.º 14) y fíjelo con pasadores en forma de R (n.º 15) .
3. Inserte el panel trasero (n.º 17) .
4. Fije los paneles frontal y trasero a los paneles laterales izquierdo y derecho con Pasadores rápidos junto a los paneles frontal y trasero.

PASO 7

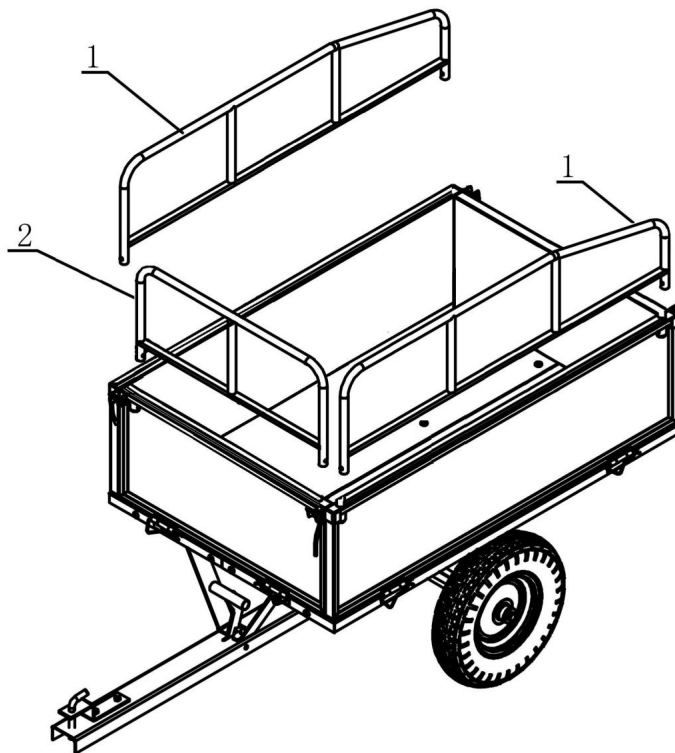
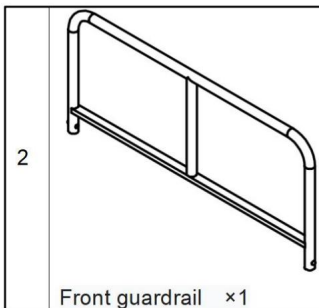
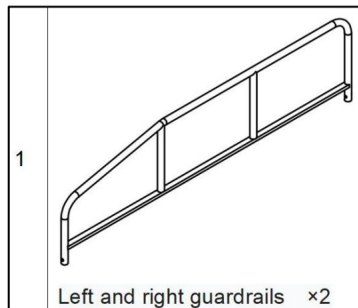

1. Inserte las barandillas izquierda y derecha (n.º 1 x 2) en los orificios de los paneles laterales del remolque respectivamente.
2. Inserte la barandilla delantera (n.º 2) en los orificios del panel frontal del remolque respectivamente.

## PASO 8

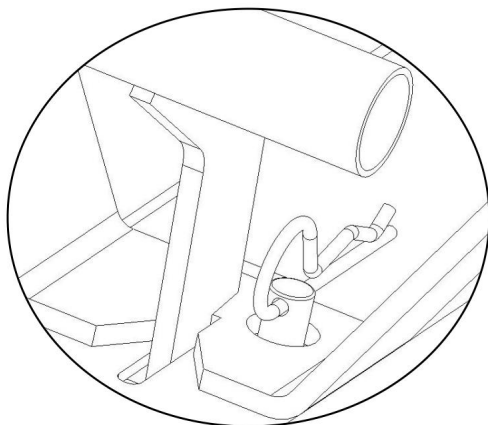
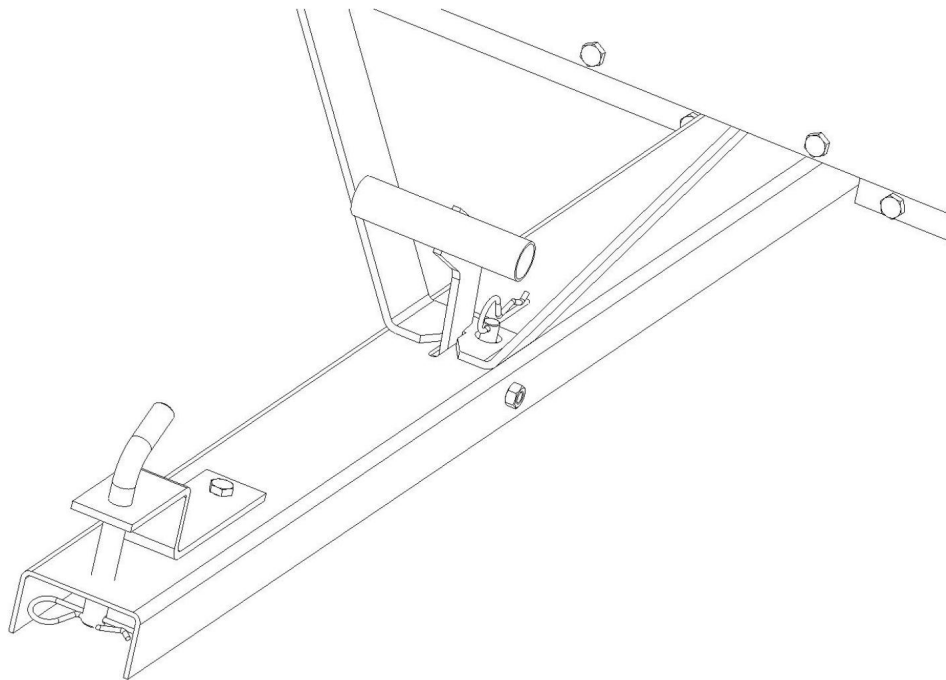

Saque el pasador de chaveta y baje el soporte.

Nota: El pasador de chaveta se puede insertar o no.

Si el cucharón basculante se utiliza con frecuencia, no es necesario insertarlo.

Cuando lo transporte por un período de tiempo prolongado, inserte el

Pasador de chaveta para evitar que la hebilla se afloje debido a las sacudidas.

Esta montado y terminado.

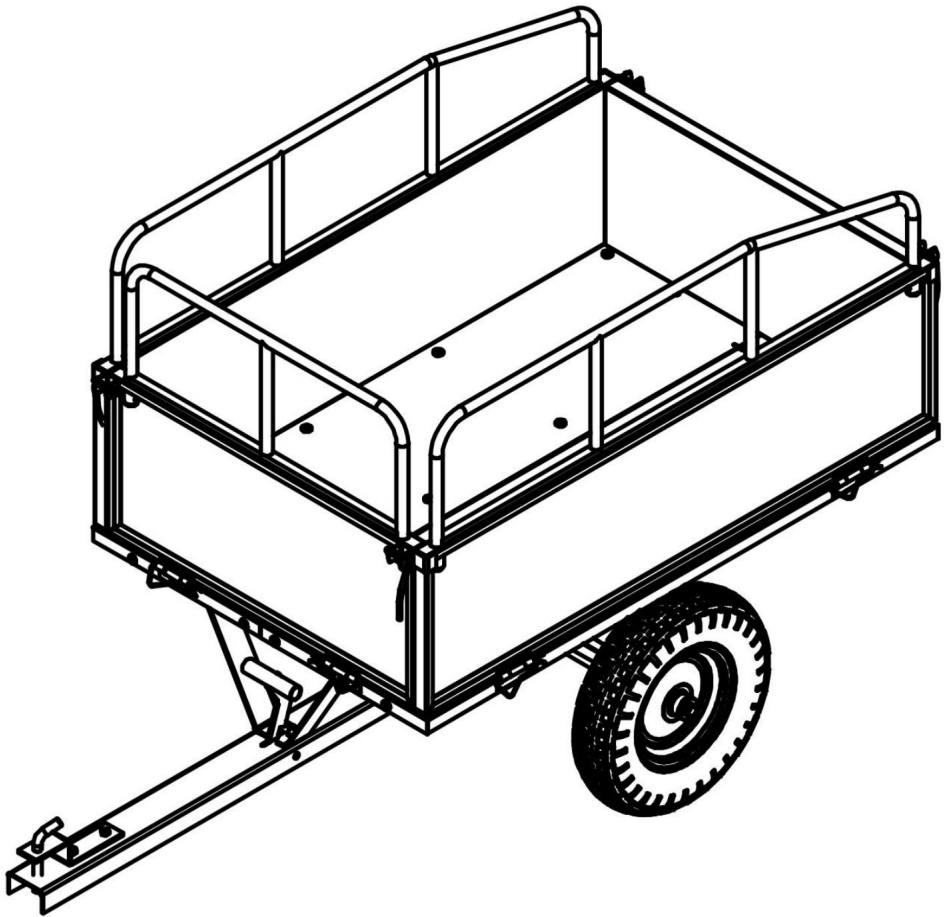

## PARÁMETRO DEL PRODUCTO

Modelo	BTC002D
Volumen	10 pies cúbicos
Tamaño del carro	990*760*420 mm 40 x 29,5 x 16,5 pulgadas
Capacidad máxima de carga	500 libras

Modelo	BTC002E
Volumen	17 pies cúbicos
Tamaño del carro	1070*760*585 mm 42,1 x 30 x 23 pulgadas
Capacidad máxima de carga	600 libras

Fabricante: Shanghaimuxinmuyeyouxiangongsi

Dirección: Shuangchenglu 803nong11hao1602A-1609shi, baoshanqu, shanghai 200000 CN.

Importado a AUS: SIHAO PTY LTD. 1 ROKEVA STREET, EASTWOOD NSW 2122 Australia

Importado a EE. UU.: Sanven Technology Ltd. Suite 250, 9166 Anaheim Lugar, Rancho Cucamonga, CA 91730

REPRESENTANTE DEL REINO UNIDO	
-------------------------------	--

YH CONSULTING LIMITADA. A/C YH Consulting  
Oficina limitada 147, Centurion House, Londres  
Carretera, Staines-upon-Thames, Surrey, TW18 4AX

Representante de la CE	
------------------------	--

E-CrossStu GmbH  
Mainzer Landstr.69,  
60329 Fráncfort del Meno.





# VEVOR

**Affordable. Reliable. Home Improvement.**

**TRÄDGÅRDSSläpvagnar**

**MODELL: BTC002D/BTC002E**



# VEVOR

Affordable. Reliable. Home Improvement.

TRÄDGÅRDSSläpvagnar

**MODELL: BTC002D/BTC002E**

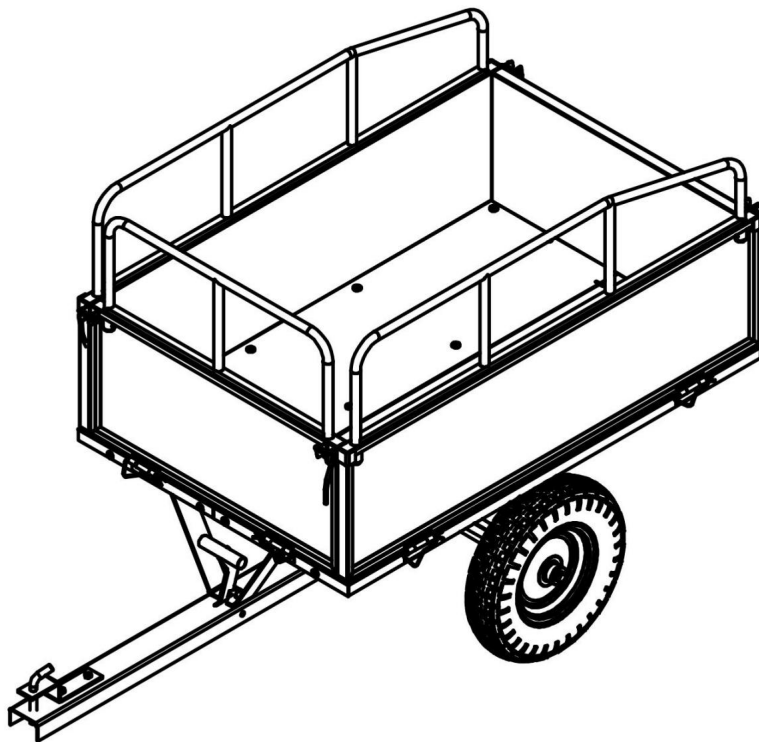

Detta är den ursprungliga instruktionen, läs alla instruktioner noggrant innan du använder den. VEVOR reserverar sig för en tydlig tolkning av vår användarmanual. Utseendet på produkten är beroende av den produkt du fått. Ursäkta oss att vi inte kommer att informera dig igen om det finns någon teknik eller mjukvaruuppdateringar på vår produkt.

## SÄKERHETSINSTRUKTIONER

### **VARNING:**

**Läs detta material innan du använder denna produkt. Underlåtenhet att göra det kan resultera i allvarlig skada.**

### **Försiktighetsåtgärder vid montering**



1. Montera endast enligt dessa instruktioner. Felaktig montering kan skapa faror.
2. Bär ANSI-godkända skyddsglasögon och kraftiga arbetshandskar under monteringen.
3. Håll monteringsområdet rent och väl upplyst.
4. Håll åskådare borta från området under monteringen.
5. Sätt dig inte ihop om du är trött eller påverkad av alkohol, droger eller medicinering.
6. Produktens egenskaper gäller för korrekt och fullständigt monterade endast produkter.  
Montera på en plan, jämn, hård och slät yta som kan säkert stödja Garden Trailers
7. För ytterligare information om delarna som listas nedan sidorna, se monteringsdiagrammet i denna manual. Packa upp och separera alla delar i ett rent arbetsområde.



### **Använd försiktighetsåtgärder**

1. SIT ELLER STÅ INTE PÅ DETTA FÖREMÅL.
2. Denna produkt är inte en leksak. Låt inte barn leka med eller i närheten av detta punkt.
3. Överskrid inte specificerade viktkapaciteter.
4. Använd endast på avsett sätt.
5. Inspektera före varje användning; Använd inte om delar är lösa eller skadade.

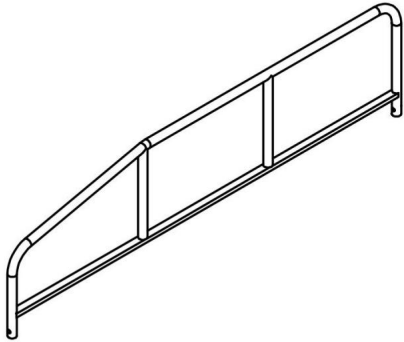
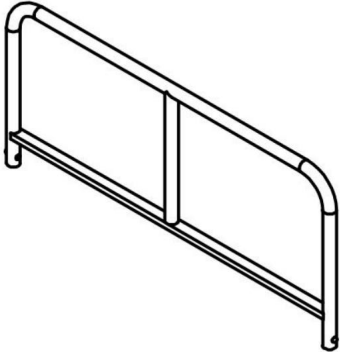
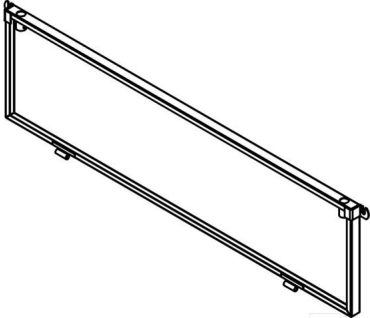
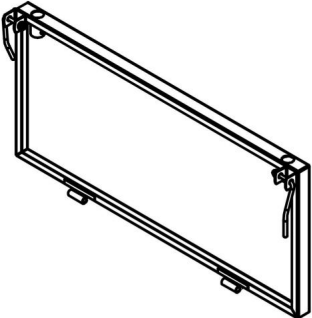
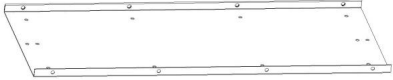
### **SPARA DENNA MANUAL**

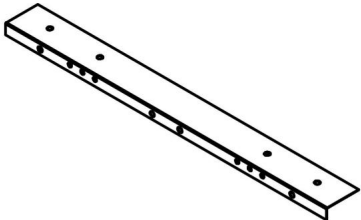
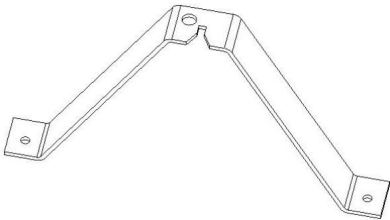
## DELLISTA

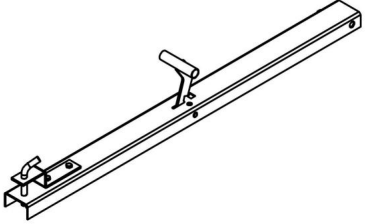
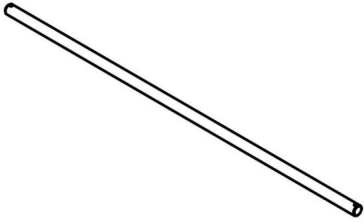
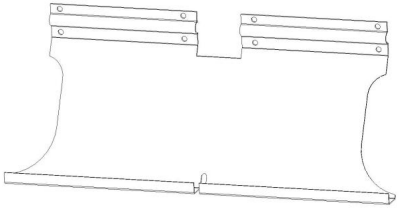
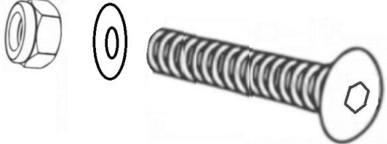
1		2	
<p>Vänster och höger skyddsräcken x2</p>		<p>Främre skyddsräcke x1</p>	
3		4	
<p>Vänster och höger sidopaneler x2</p>		<p>Frontpanel x1</p>	
5		6	
<p>Bottenpaneler x2</p>		<p>Däck x2</p>	
7		8	
<p>Anslutningsplåtar x2</p>		<p>Stödstycke x1</p>	

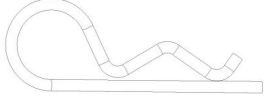
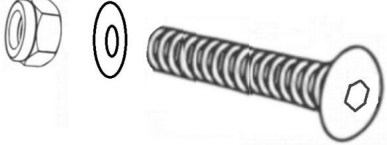
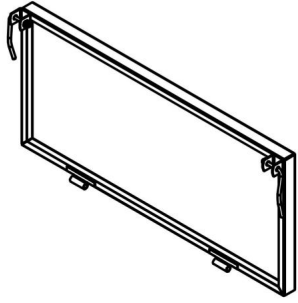
9	 <p>Släpvagnsstång x1</p>	10	 <p>Axel x1</p>
11	 <p>Stödplattor x2</p>	12	 <p>Skrubar M8x15 x36</p>
13	 <p>Stora brickor x4</p>	14	 <p>Pins x2</p>
15	 <p>R-formade stift x8</p>	16	 <p>Skrubar M8x20 x2</p>
17	 <p>Bakre panel x1</p>		

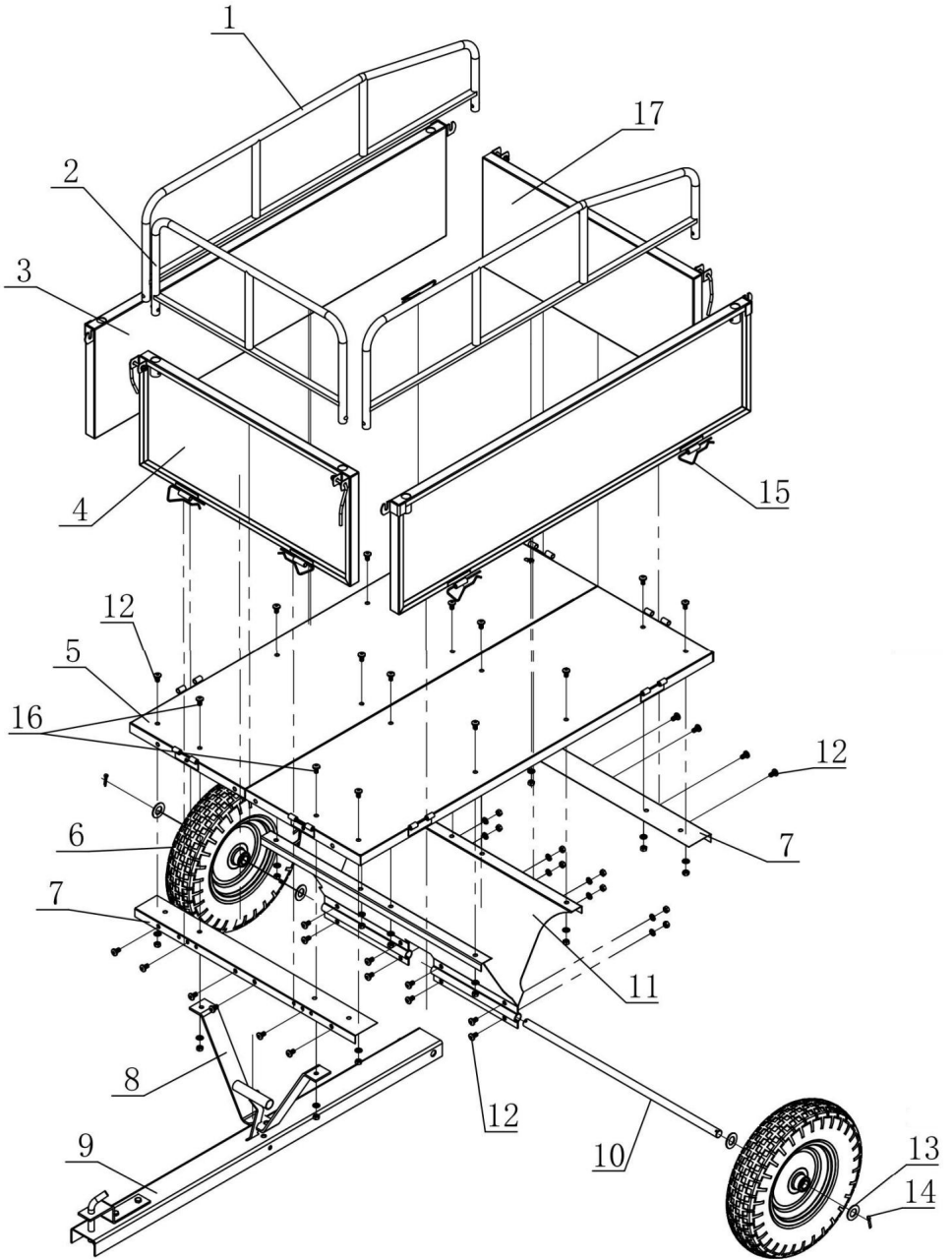

## MONTERINGSTEG

### STEG 1

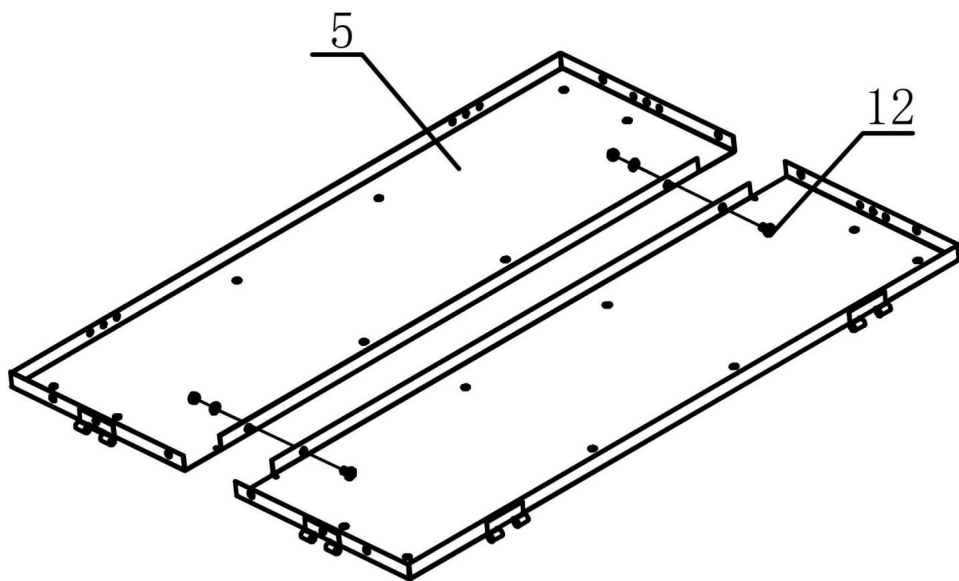
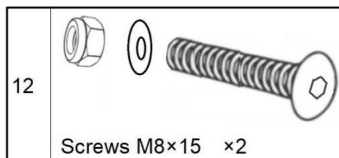
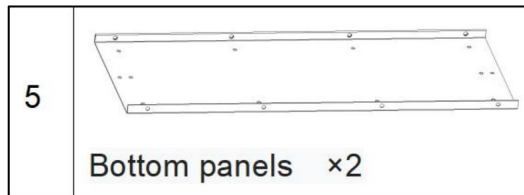

1. Placera de två bottenpanelerna (nr 5 x2) på en plan installationsyta i rätt läge orientering.

2. Skruva fast M8×15(nr 12 x2) skruvarna i motsvarande monteringshål på bottenpanelerna (nr 5 x2).

## STEG 2

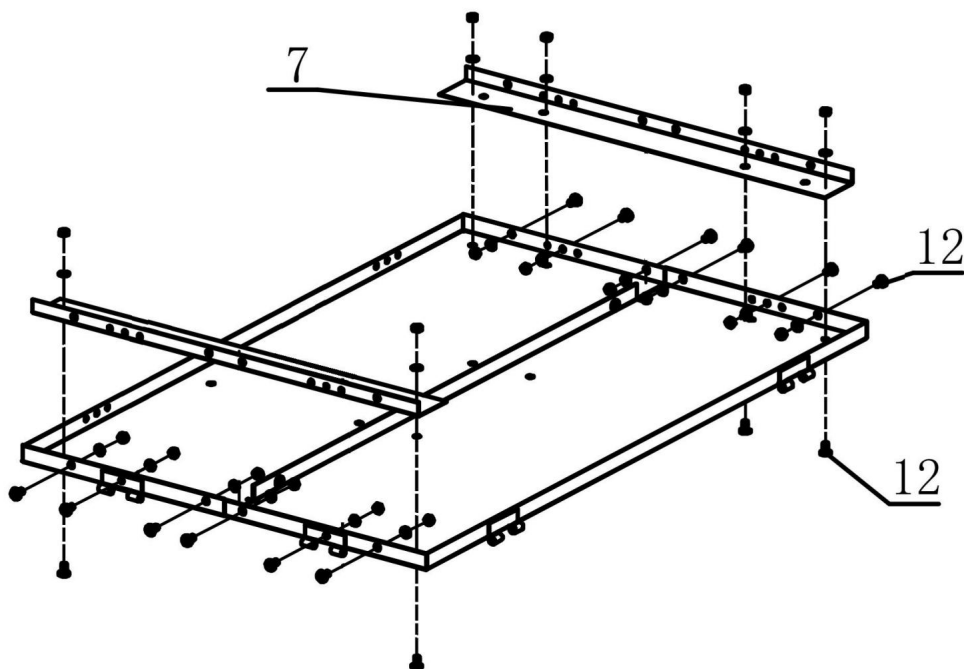
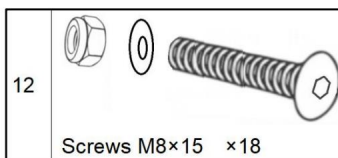
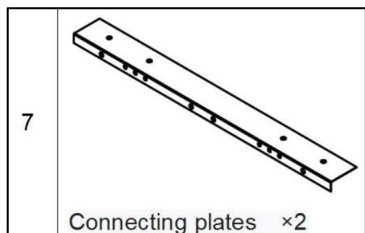

1. Rikta in anslutningsplattan (nr 7 x2) med den förbokade anslutningen position på bottenpanelen (nr 5). Installationshålen för anslutningen plattan ska vara exakt i linje med dem på bottenpanelen.
2. Skruva sekventiellt M8x15(nr 12 x18) skruvar i motsvarande installationshål för anslutningsplattan och bottenpanelen, och sedan dra åt dem.
3. Var uppmärksam på monteringsriktningen för anslutningsplattan.

### STEG 3

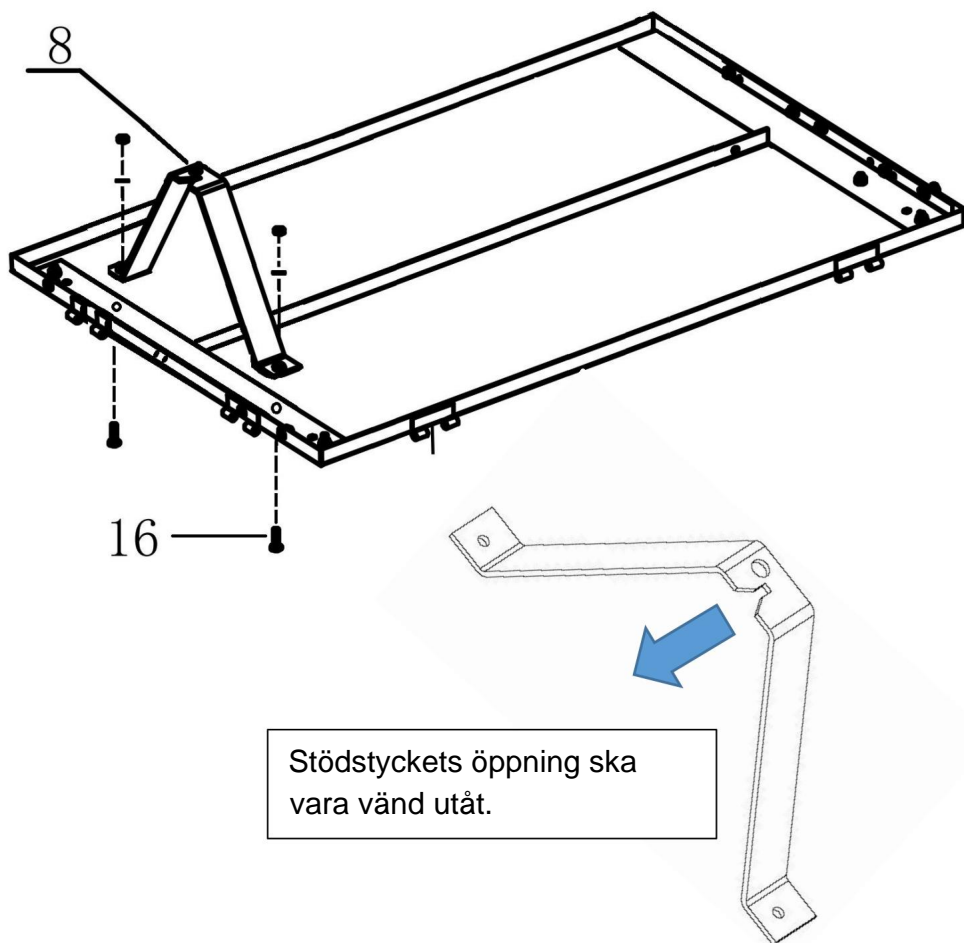
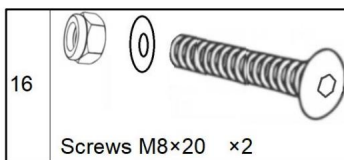
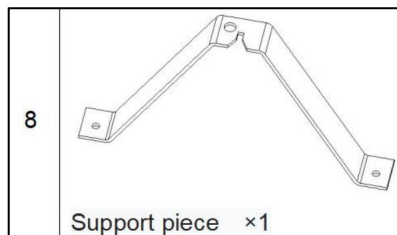

1. Efter att ha placerat stödstycket (nr 8 x1) på plats, använd M8×20-skrivar (nr 16 x2) för att fixera det.

## STEG 4

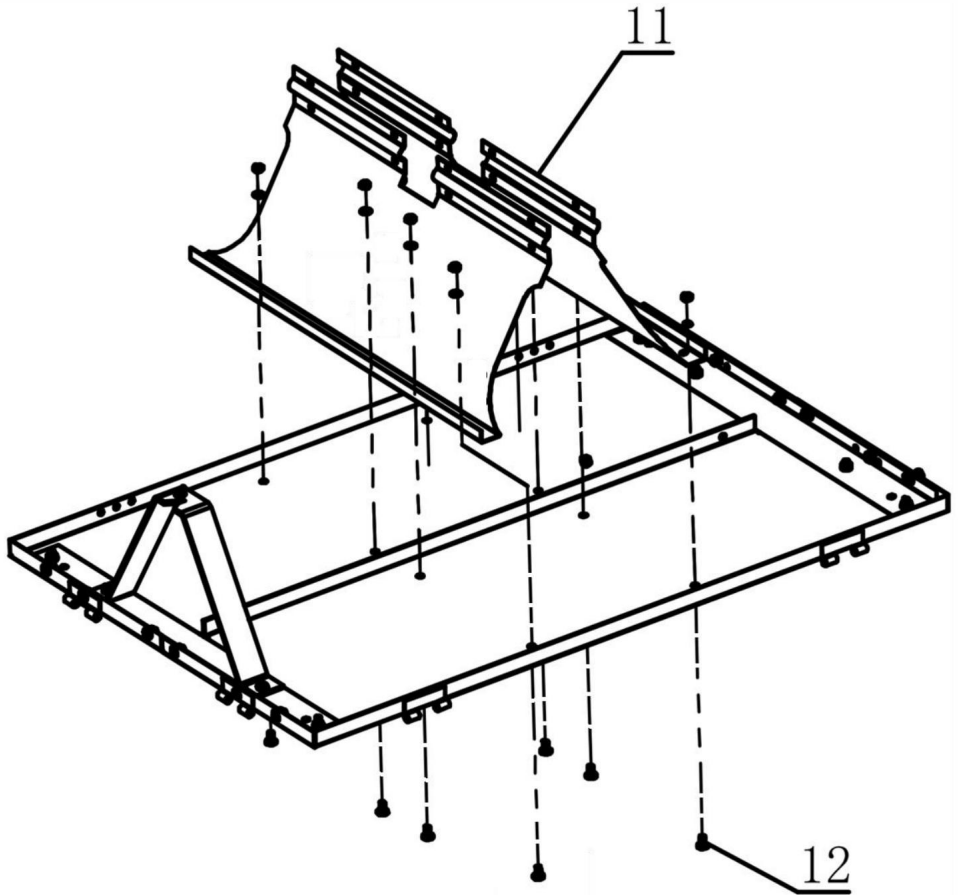
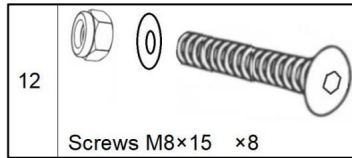
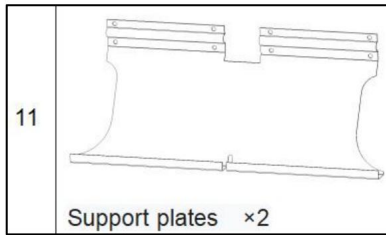

1. Montera de två stödplattorna (nr 11 x2) på de angivna positionerna respektive.
2. Fäst botten av stödplattorna (nr. 11 x2) till bottenpanelerna med M8x15 skruvar (nr 12 x12).
3. Fäst de två stödplattorna med 4 M8x15 skruvar.

## STEG 5

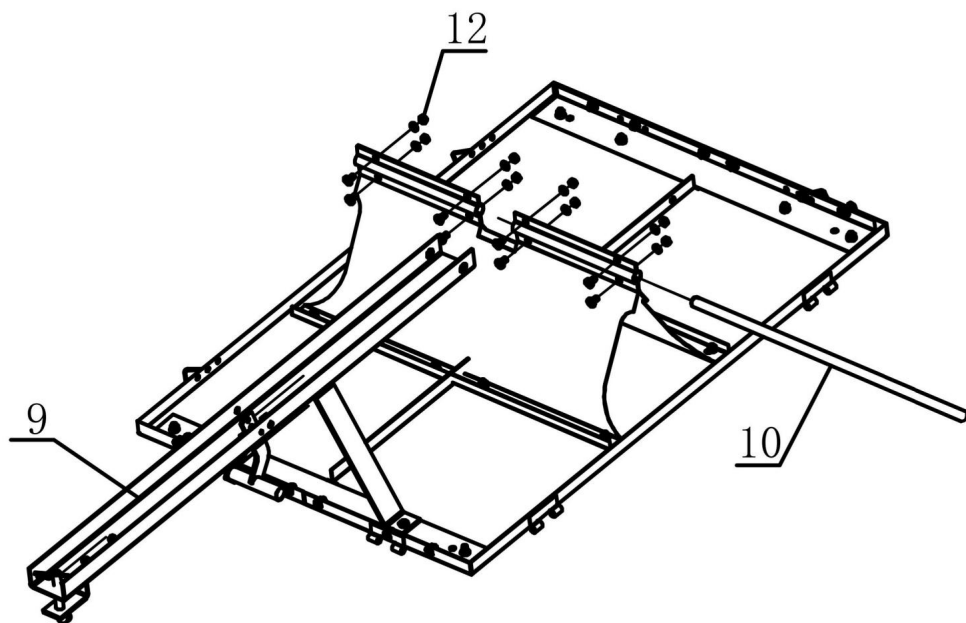
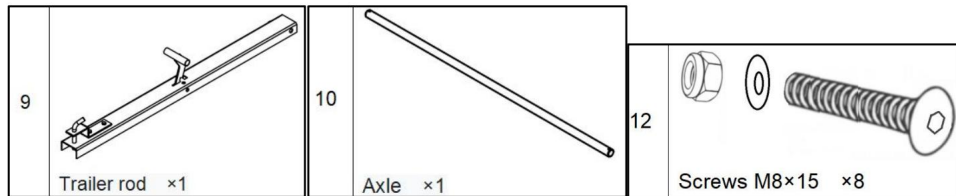

1. Placera släpvagnsstången (nr 9) i mitten av stödet plattor (nr 11).
2. Sätt in axeln (nr 10) mellan stödplattorna och få den att passera genom trailerstången.
3. Använd M8×15 skruvar (nr 12 x8) för att fästa stödplattorna ordentligt.

## STEG 5

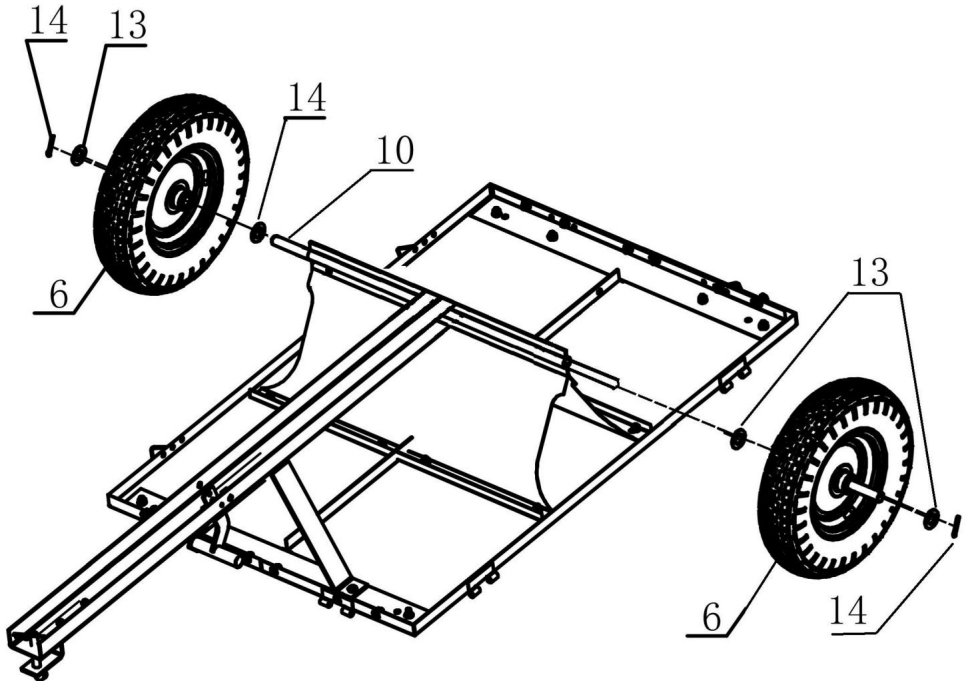
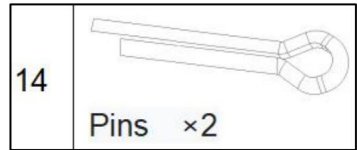
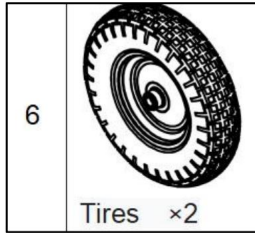

1. Sätt en bricka (nr 13 x 2) på varje sida av hjulaxelns axel.
2. Montera hjulen (nr 6 x 2) (med uppblåsningporten vänd utåt) på axeln.
3. Sätt ytterligare en bricka (nr 13 x 2) på varje sida av hjulaxeln.
4. Sätt in stift (nr 14 x 2) i ändhålen på hjulaxelns axel fäste för att fixera hjulen.

## STEG 6

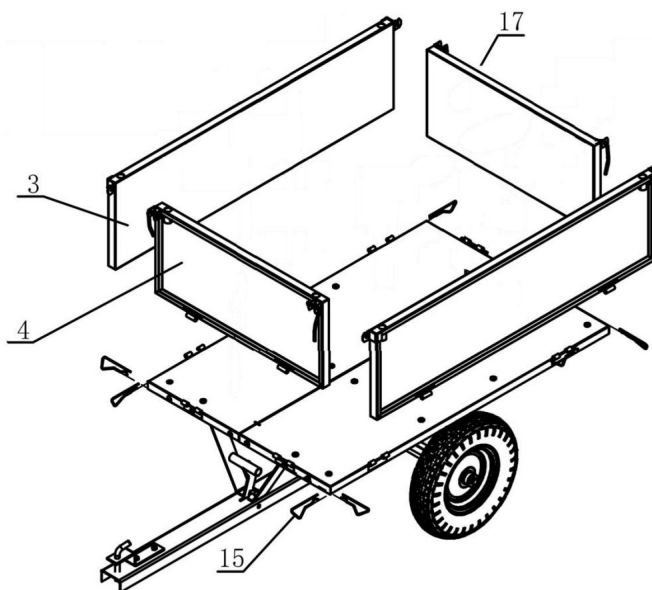
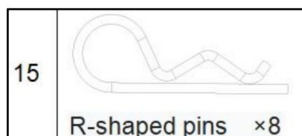
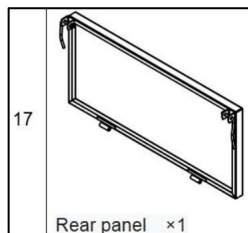
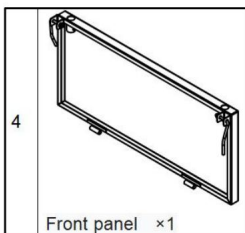
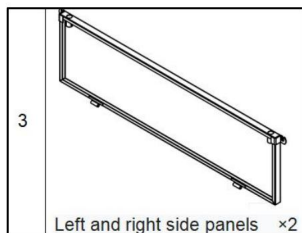

1. Installera vänster och höger sidopaneler (nr 3 x2) på båda sidor av släpvagnen respektive. Fixa dem med R-formade stift (nr 15), och var uppmärksam på sidopanelernas riktning.
2. Montera frontpanelen (nr 14) och fixera den med R-formade stift (nr 15) .
3. Sätt i den bakre panelen (nr 17) .
4. Fäst de främre och bakre panelerna till vänster och höger sidopaneler med snabba stift vid fram- och bakpanelerna.

## STEG 7

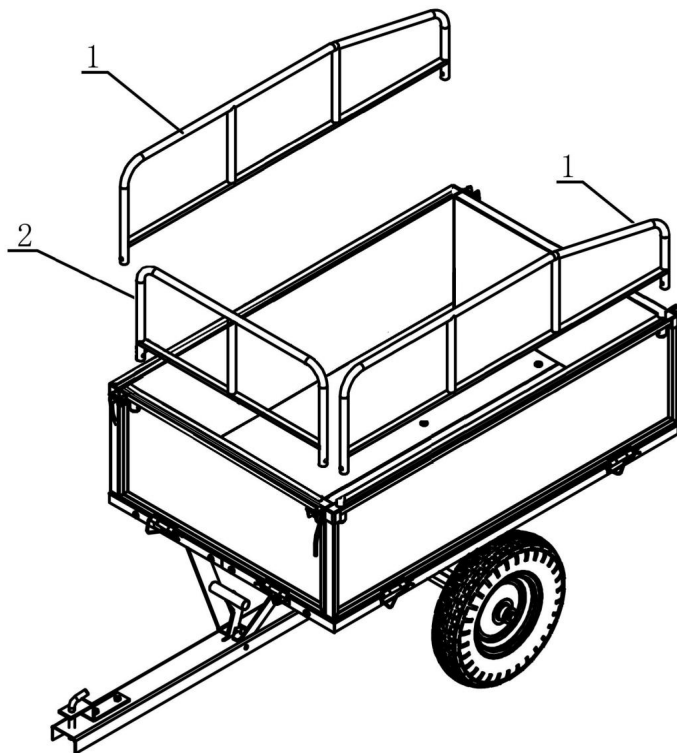
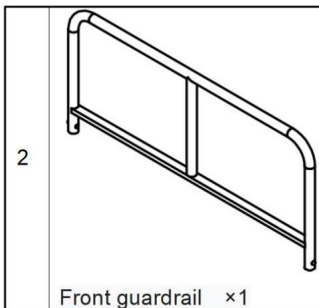
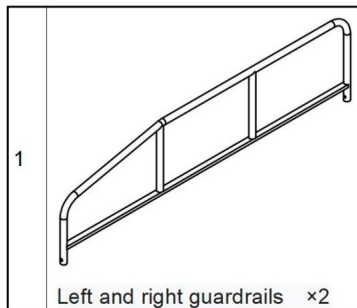

1. Sätt in vänster och höger skyddsräcken (nr 1 x 2) i hålen på släpvagnens sidopaneler.
2. Sätt in det främre skyddsräcket (nr 2) i hålen på släpvagnens frontpanel.

## STEG 8

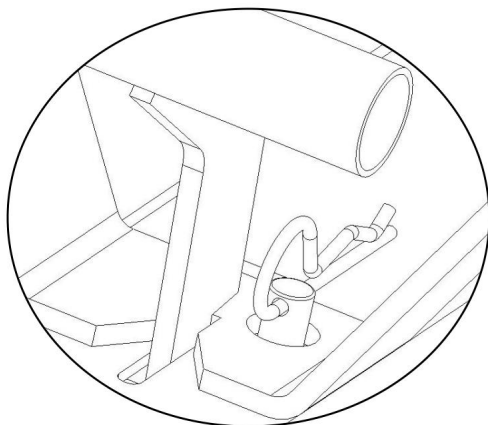
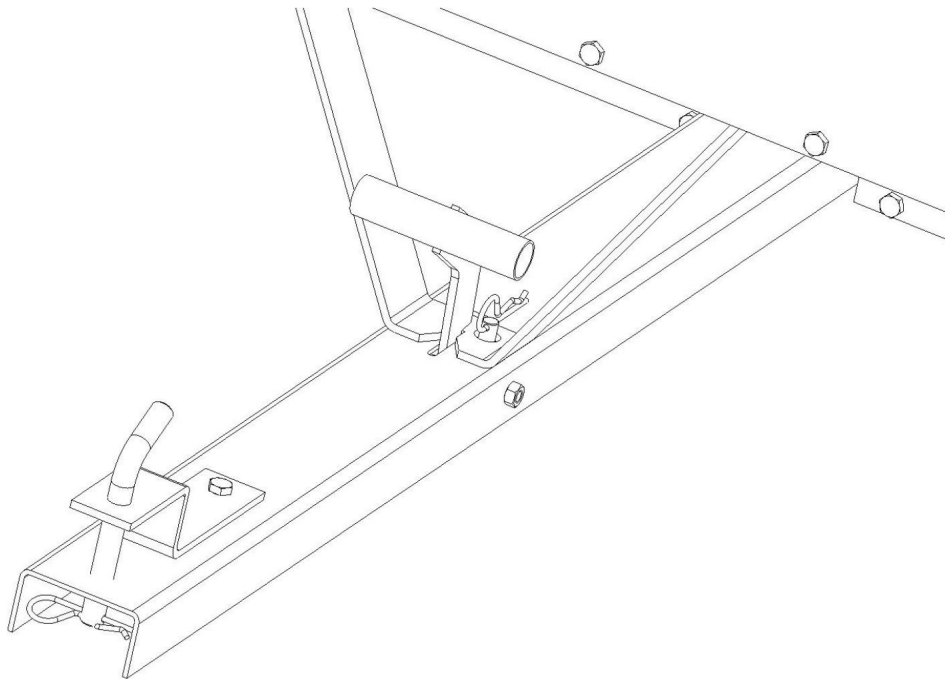

Dra ut saxsprinten och sänk stödet.

**Obs: Saxpinnen kan sättas in eller inte.**

**Om tippskopan används ofta behöver du inte sätta in den.**

**Vid transport under en längre tid, vänligen sätt i**

**sax för att förhindra att spännet lossnar på grund av stötar.**

Den är monterad och färdig.

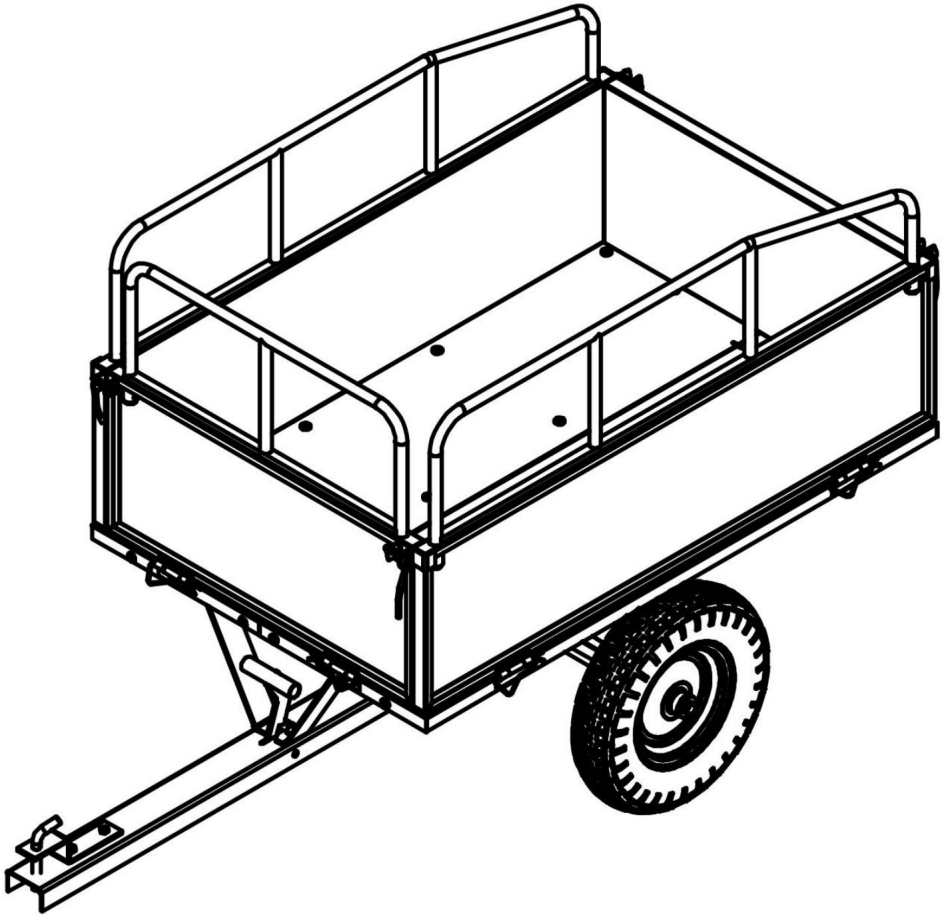

## PRODUKTPARAMETER

<b>Modell</b>	<b>BTC002D</b>
<b>Volym</b>	<b>10 cu.ft</b>
<b>Vagnstorlek</b>	<b>990*760*420mm 40*29,5*16,5 tum</b>
<b>Maximal lastkapacitet</b>	<b>500 LBS</b>

<b>Modell</b>	<b>BTC002E</b>
<b>Volym</b>	<b>17cu.ft</b>
<b>Vagnstorlek</b>	<b>1070*760*585mm 42,1*30*23tum</b>
<b>Maximal lastkapacitet</b>	<b>600 LBS</b>

**Tillverkare:** Shanghai muxinmuyeyouxiangongsi

**Adress:** Shuangchenglu 803nong11hao1602A-1609shi, baoshanqu, shanghai 200000 CN.

**Importerad till AUS:** SIHAO PTY LTD. 1 ROKEVA STREET EASTWOOD NSW 2122 Australien

**Importerad till USA:** Sanven Technology Ltd. Suite 250, 9166 Anaheim Place, Rancho Cucamonga, CA 91730



YH CONSULTING LIMITED. C/O YH Consulting Limited Office 147, Centurion House, London Road, Staines-upon-Thames, Surrey, TW18 4AX



E-CrossStu GmbH  
Mainzer Landstr.69,  
60329 Frankfurt am Main.





# VEVOR

**Affordable. Reliable. Home Improvement.**

## TUINWAGENS

MODEL: BTC002D/BTC002E



# VEVOR

Affordable. Reliable. Home Improvement.

## TUINWAGENS

**MODEL: BTC002D/BTC002E**

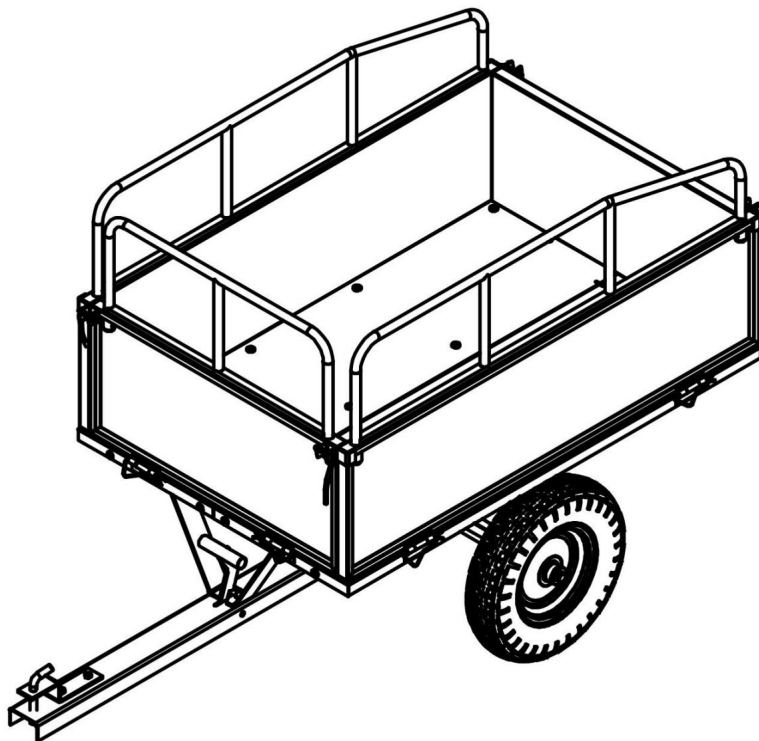

Dit is de originele instructie, lees alle handleidingen zorgvuldig door voordat u het product gebruikt. VEVOR behoudt zich een duidelijke interpretatie van onze gebruikershandleiding voor. Het uiterlijk van het product is afhankelijk van het product dat u hebt ontvangen. Vergeef ons dat we u niet opnieuw zullen informeren als er technologie- of software-updates voor ons product zijn.

## VEILIGHEIDSINSTRUCTIES

### WAARSCHUWING:

**Lees dit materiaal voordat u dit product gebruikt. Als u dit niet doet, kan dit leiden tot: ernstig letsel tot gevolg hebben.**

### Voorzorgsmaatregelen bij de montage

1. Monteer alleen volgens deze instructies. Onjuiste montage kan gevaaren creëren.
2. Draag een ANSI-goedgekeurde veiligheidsbril en stevige werkhandschoenen tijdens de montage.
3. Zorg ervoor dat de verzamelplaats schoon en goed verlicht is.
4. Houd omstanders uit de buurt tijdens de montage.
5. Kom niet bijeen als u moe bent of onder invloed van alcohol of drugs. of medicatie.
6. De producteigenschappen gelden voor correct en volledig gemonteerde producten. alleen producten.

Monteer op een vlak, egaal, hard en glad oppervlak dat veilig kan worden gebruikt ondersteuning van de Garden Trailers



7. Voor aanvullende informatie over de onderdelen die in de volgende lijst staan vermeld, pagina's, raadpleeg dan het montageschema van deze handleiding. Uitpakken en scheid alle onderdelen in een schone werkruimte.



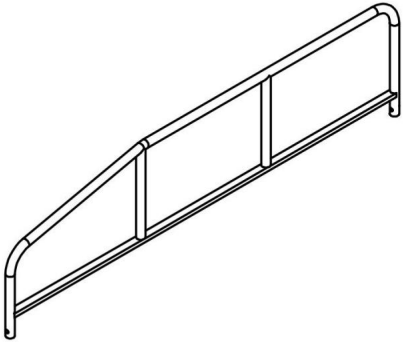
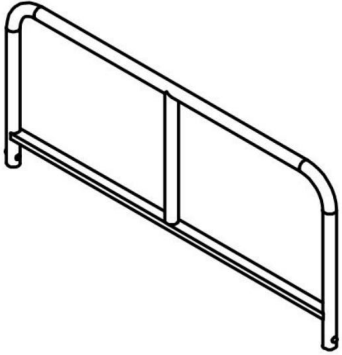
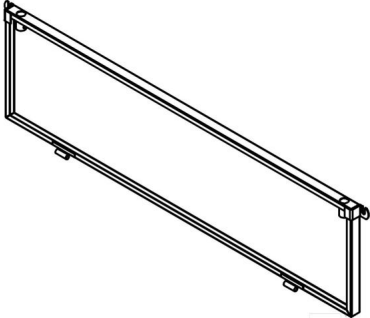
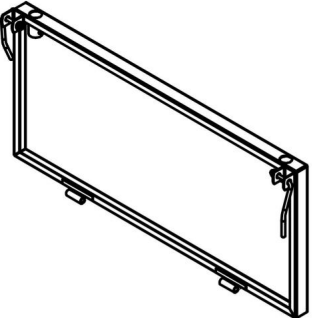

### Neem voorzorgsmaatregelen

1. NIET OP DIT ITEM ZITTEN OF STAAN.
2. Dit product is geen speelgoed. Laat kinderen niet met of in de buurt van dit product spelen. item.
3. Overschrijd het aangegeven draagvermogen niet.
4. Gebruik het product alleen zoals bedoeld.
5. Controleer het apparaat voor elk gebruik. Gebruik het niet als er onderdelen loszitten of beschadigd zijn.

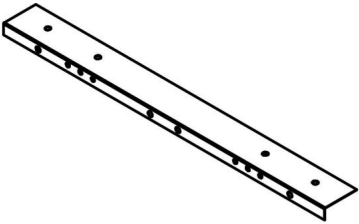
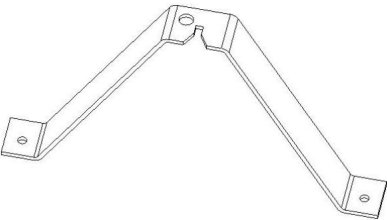
### BEWAAR DEZE HANDLEIDING

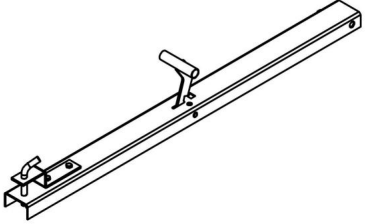
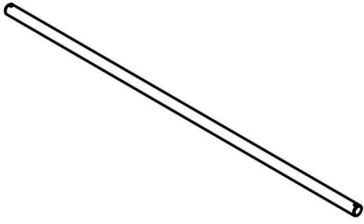
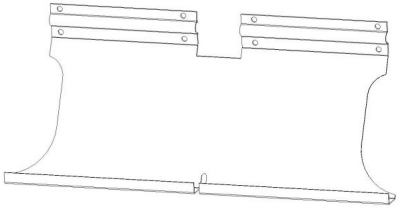
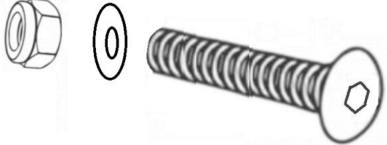
ONDERDELENLIJST

1		2	
3		4	
5		6	
7		8	
	Linker- en rechterleuningen x2		Voorleuning x1
	Linker- en rechterzijpanelen x2		Voorpaneel x1
	Bodempanelen x2		Banden x2
	Verbindingsplaten x2		Steunstuk x1

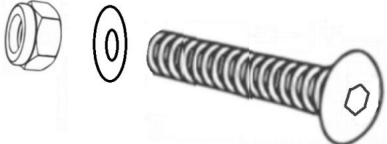
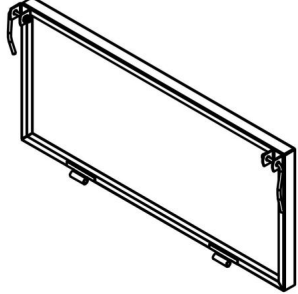
<p>9</p>	 <p>Aanhangwagenstang x1</p>	<p>10</p>  <p>As x1</p>
<p>11</p>	 <p>Steunplaten x2</p>	<p>12</p>  <p>Schroeven M8x15 x36</p>
<p>13</p>	 <p>Grote ringen x4</p>	<p>14</p>  <p>Pinnen x2</p>
<p>15</p>	 <p>R-vormige pinnen x8</p>	<p>16</p>  <p>Schroeven M8x20 x2</p>
<p>17</p>	 <p>Achterpaneel x1</p>	

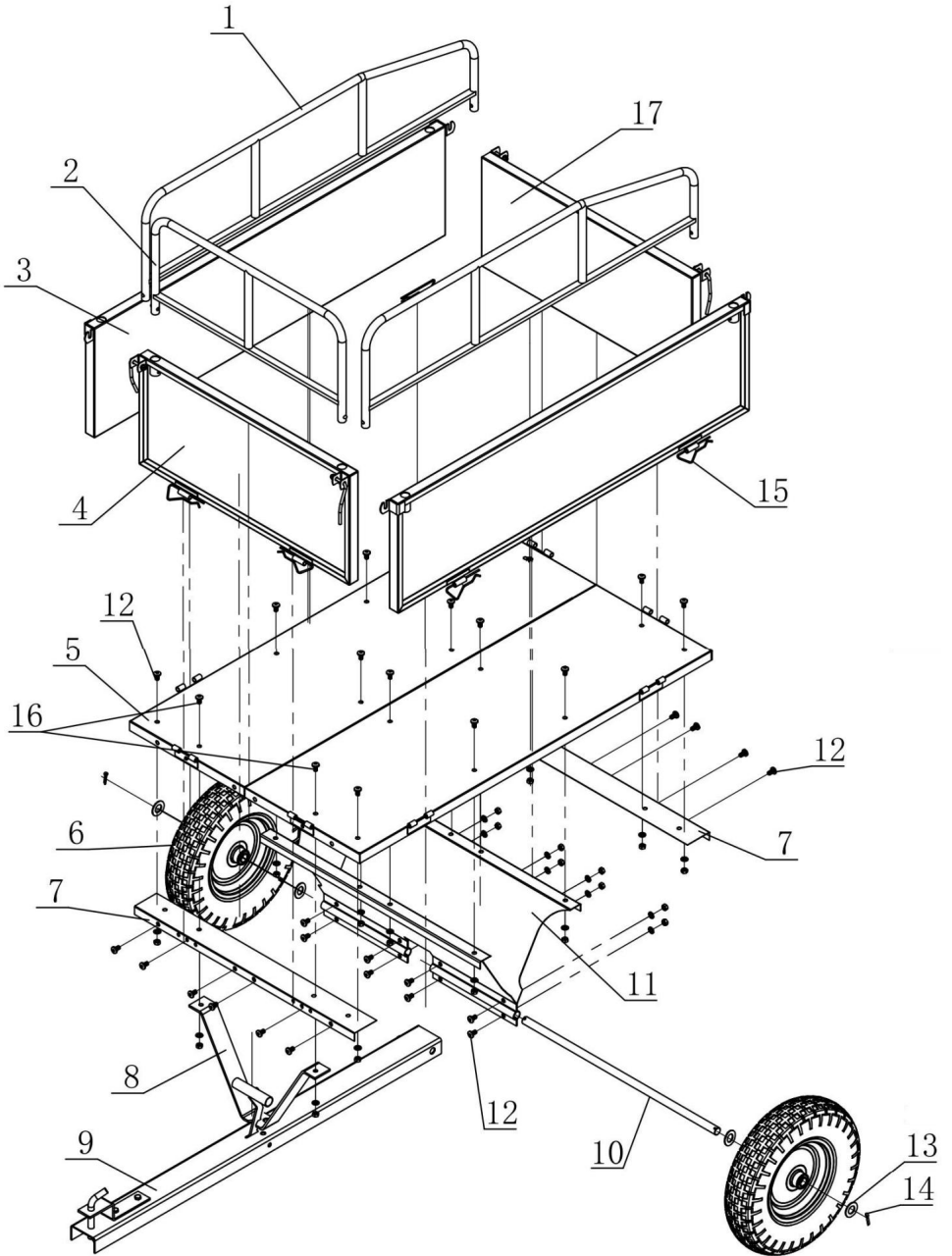

## MONTAGESTAP

### STAP 1

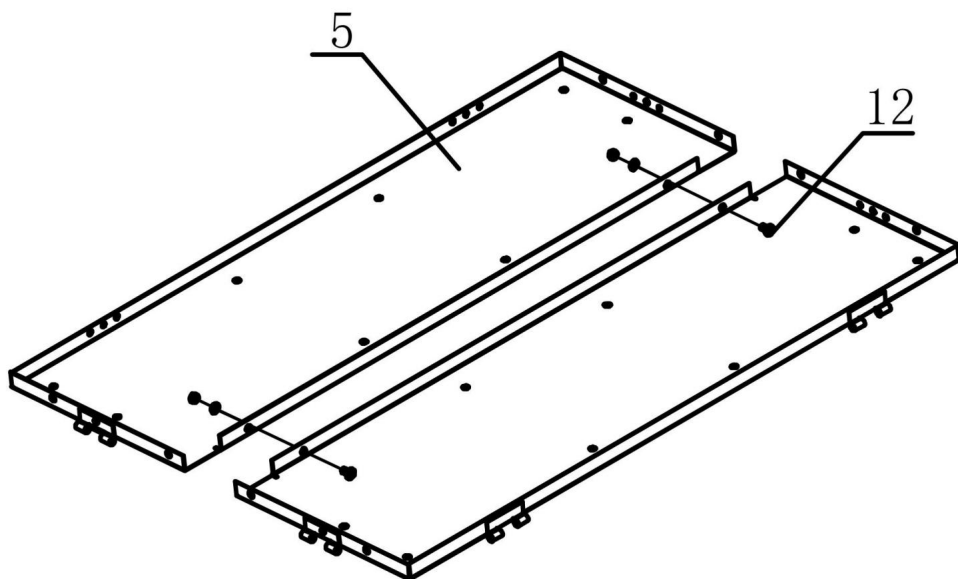
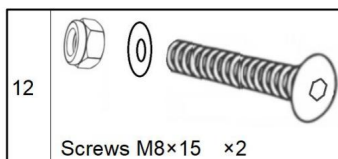
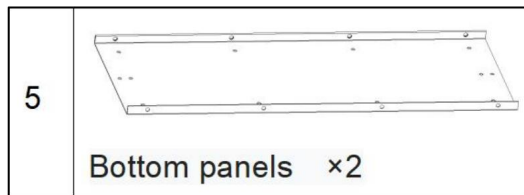

1. Plaats de twee onderste panelen (nr. 5 x 2) op een vlak installatieoppervlak in de juiste positie, oriëntatie.
2. Schroef de M8×15-schroeven (nr. 12 x 2) respectievelijk in de overeenkomstige montagegaten op de onderste panelen (nr. 5 x 2).

## STAP 2

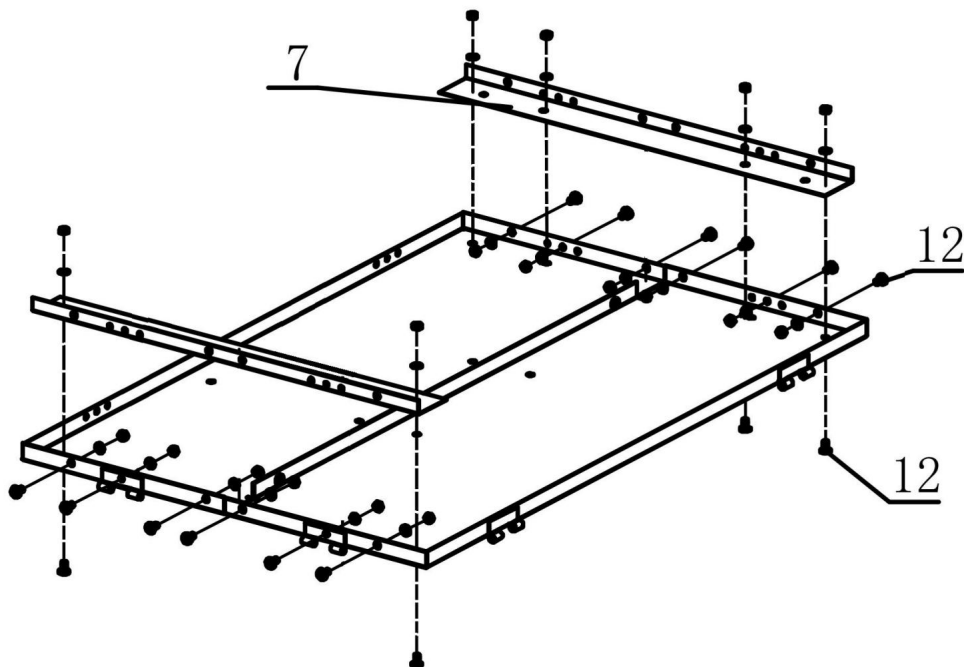
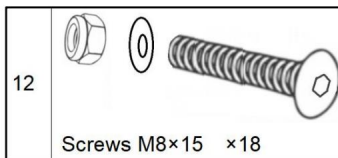
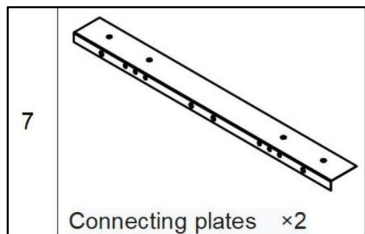

1. Lijn de verbindingsplaat (nr. 7 x 2) uit met de vooraf gereserveerde verbinding positie op het onderste paneel (nr. 5). De installatiegaten van de verbindingsstukken De plaat moet precies uitgelijnd zijn met die op het onderste paneel.
2. Schroef achtereenvolgens de M8x15 (nr. 12 x 18) schroeven in de overeenkomstige montagegaten van de verbindingsplaat en het onderste paneel, en vervolgens draai ze vast.
3. Let op de montagerichting van de aansluitplaat.

### STAP 3

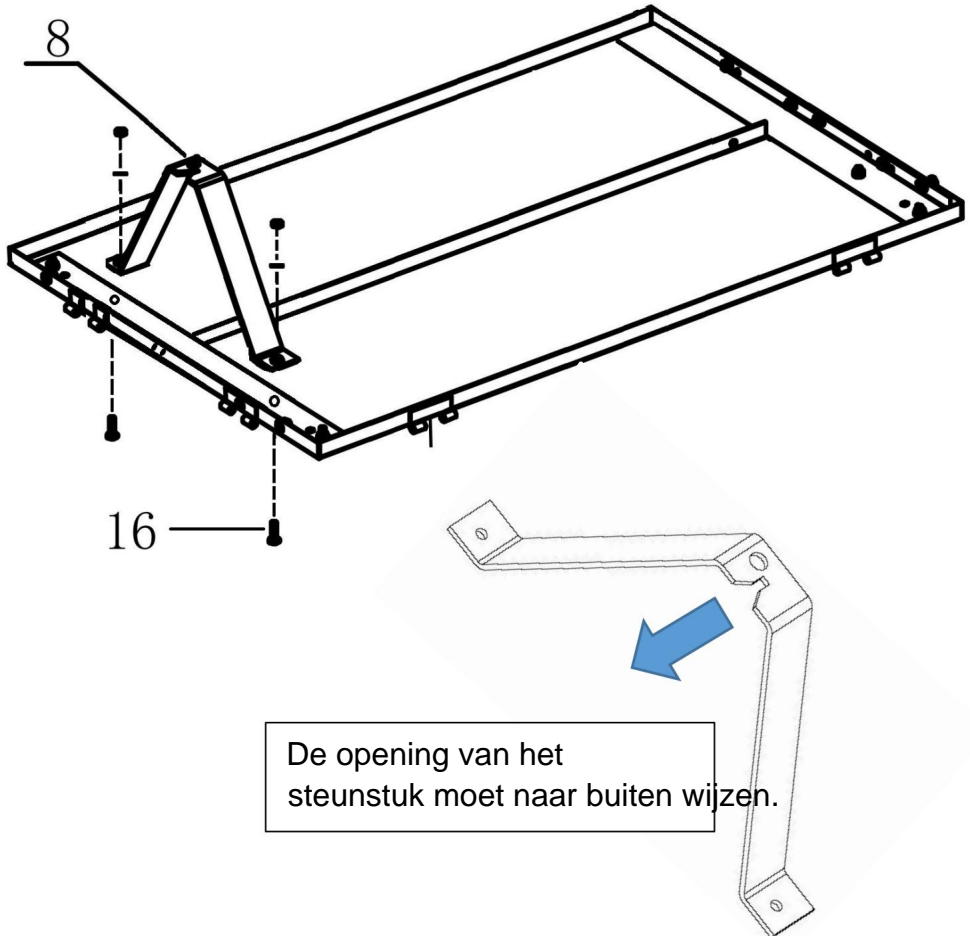
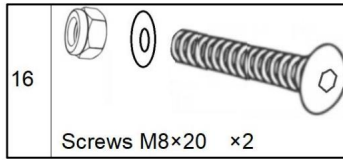
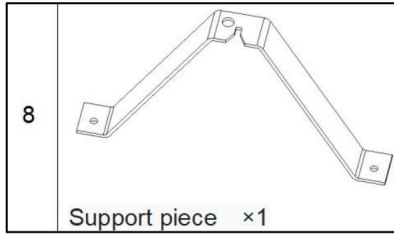

1. Nadat u het steunstuk (nr. 8 x 1) op zijn plaats hebt geplaatst, gebruikt u M8x20 schroeven (nr. 16 x 2) om het vast te zetten.

#### STAP 4

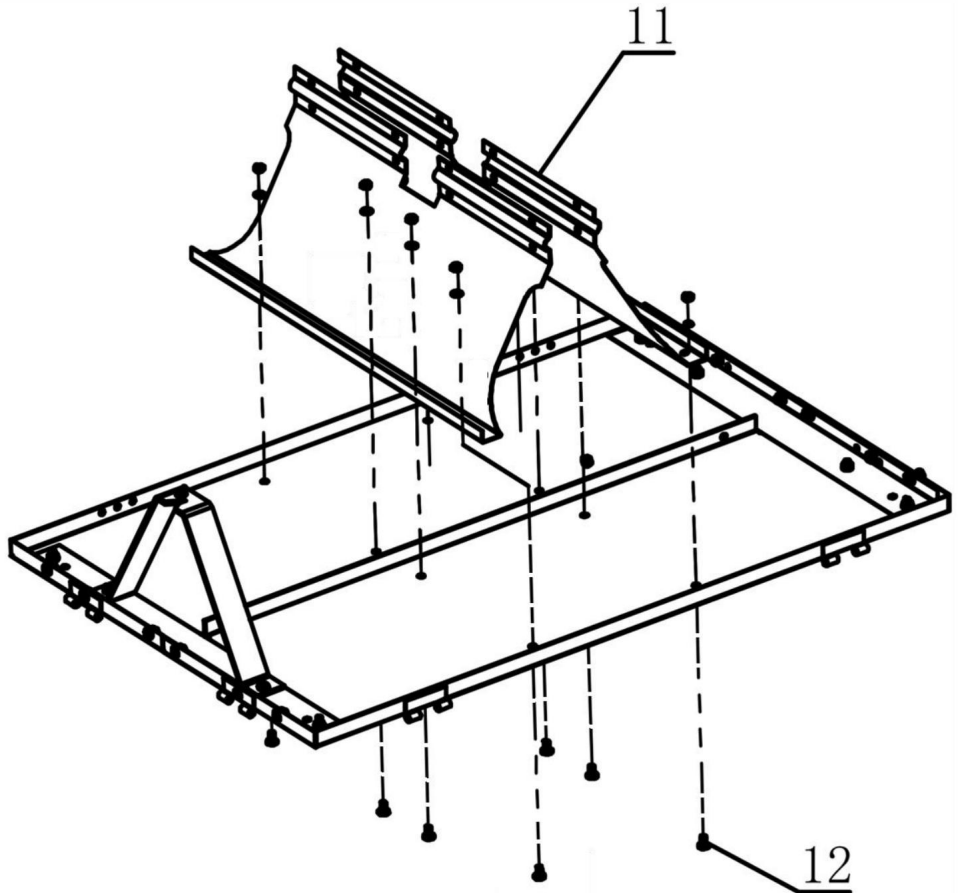
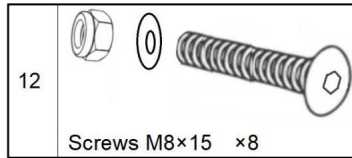
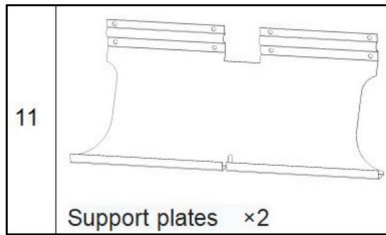

1. Installeer de twee steunplaten (nr. 11 x 2) op de aangegeven posities respectievelijk.
2. Bevestig de onderkanten van de steunplaten (nr. 11 x 2) aan de onderste panelen met M8×15 schroeven (nr. 12 x 12).
3. Bevestig de twee steunplaten met 4 M8×15 schroeven.

## STAP 5

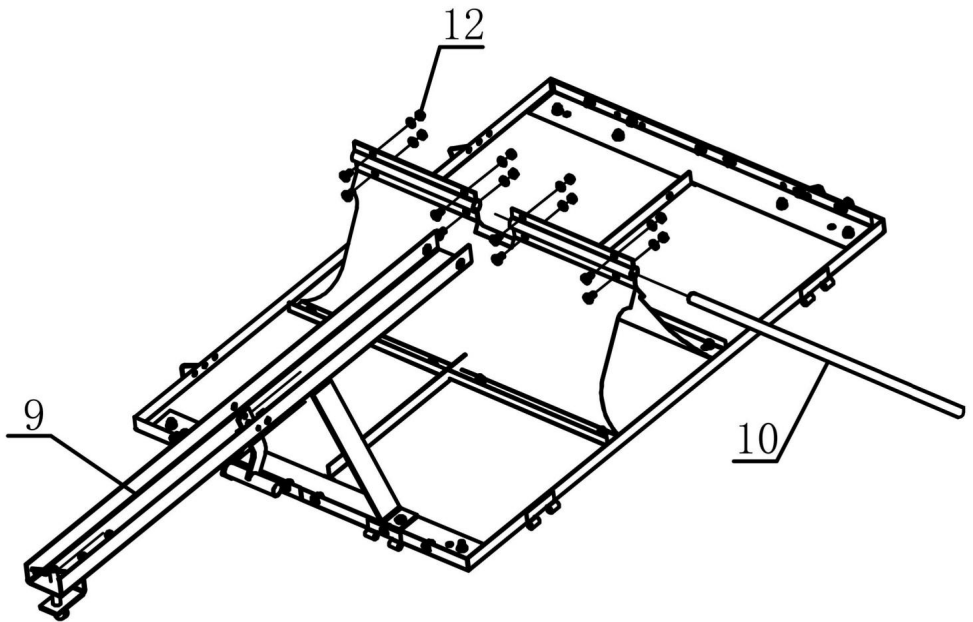
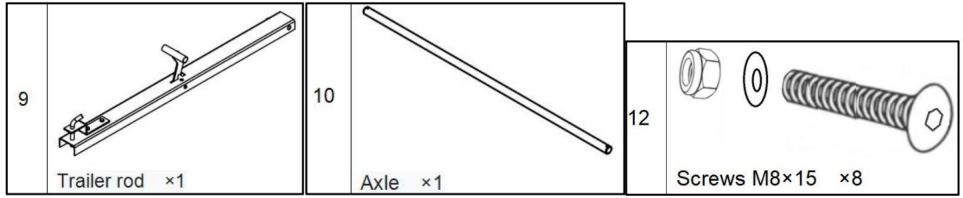

1. Plaats de aanhangwagenstang (nr. 9) in de middelste positie van de steun platen (nr. 11).
2. Plaats de as (nr. 10) tussen de steunplaten en laat deze passeren door de trekstang.
3. Gebruik M8×15 schroeven (nr. 12 × 8) om de steunplaten stevig vast te zetten.

## STAP 5

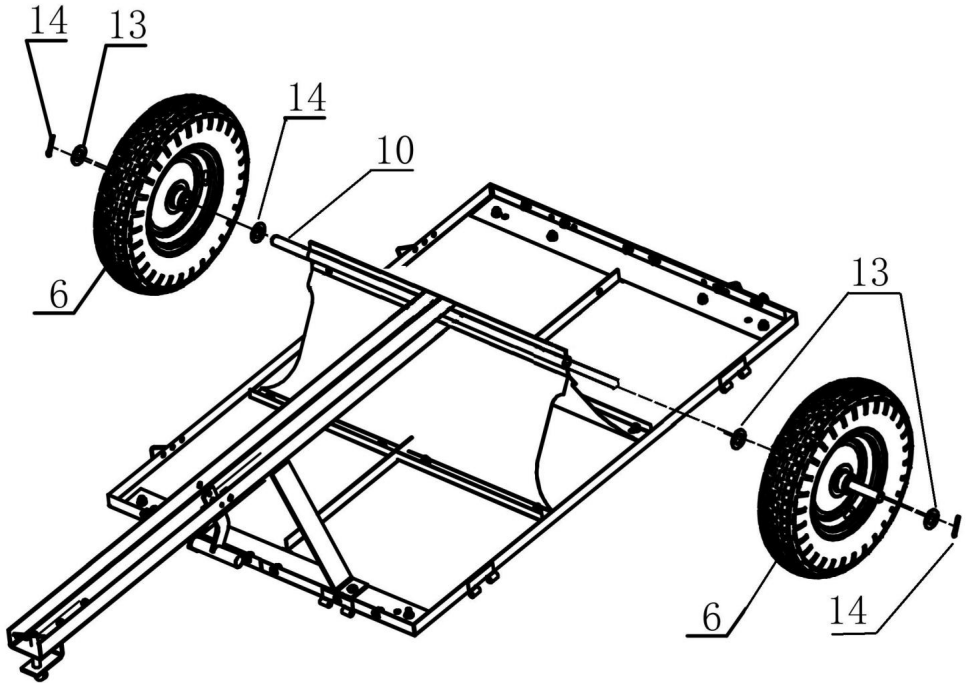
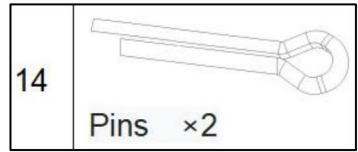
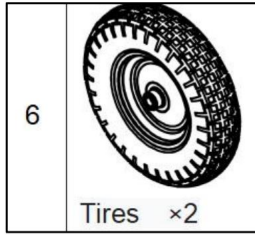

1. Plaats een ring (nr. 13 x 2) aan elke kant van de as van de wielas.
2. Plaats de wielen (nr. 6 x 2) (met de opblaaspoot naar buiten gericht) op de as.
3. Plaats een andere ring (nr. 13 x 2) aan elke kant van de as van de wielen.
4. Plaats pennen (nr. 14 x 2) in de eindgaten van de as van de wielas beugel om de wielen te bevestigen.

## STAP 6

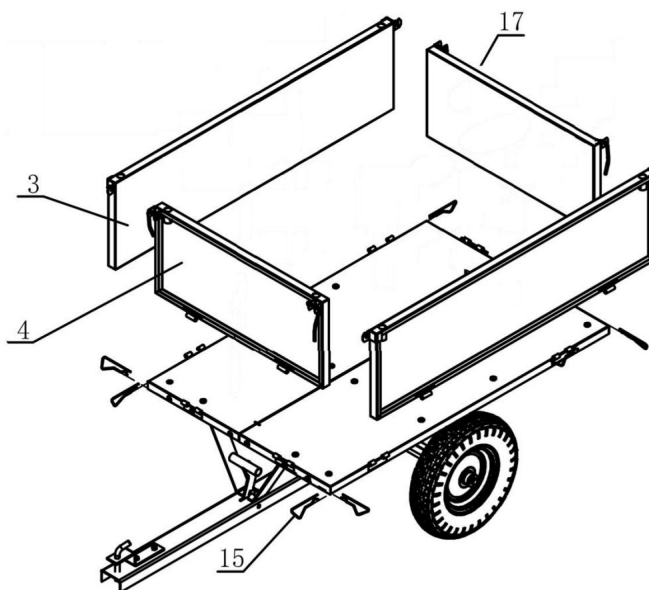
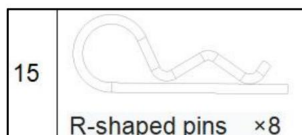
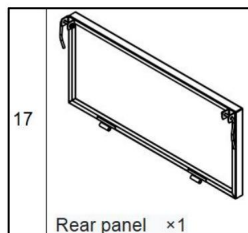
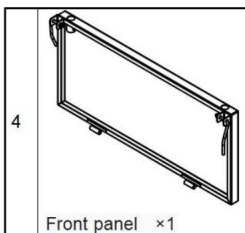
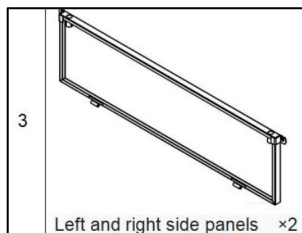

1. Installeer de linker- en rechterzijpanelen (nr. 3 x 2) aan beide zijden van de aanhanger respectievelijk. Bevestig ze met R-vormige pinnen (nr. 15) en let op de richting van de zijpanelen.
2. Installeer het frontpaneel (nr. 14) en bevestig het met R-vormige pinnen (nr. 15) .
3. Plaats het achterpaneel (nr. 17) .
4. Bevestig de voor- en achterpanelen aan de linker- en rechterzijpanelen met de snel vastpinnen bij de voor- en achterpanelen.

## STAP 7

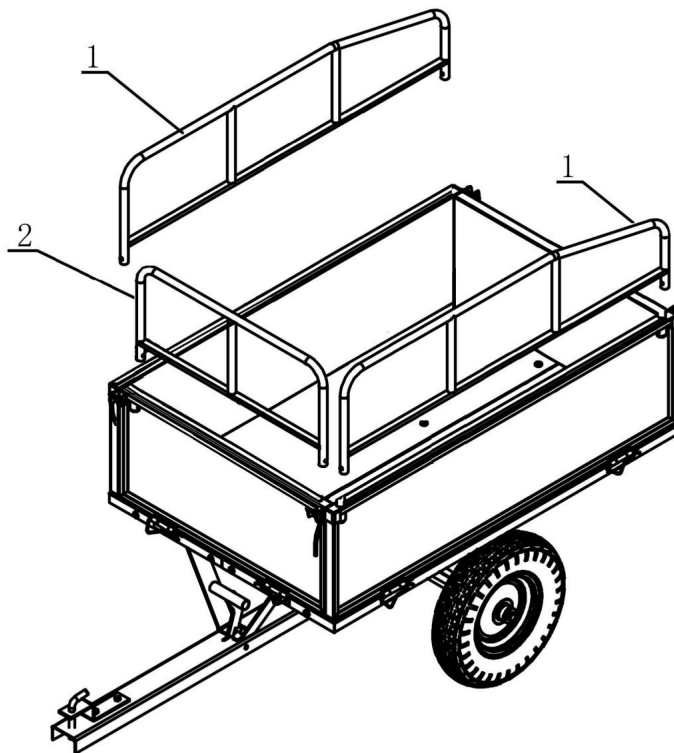
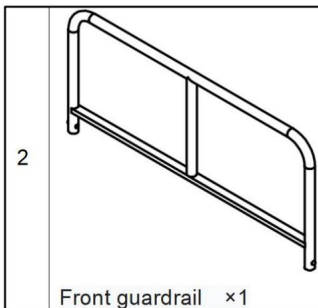
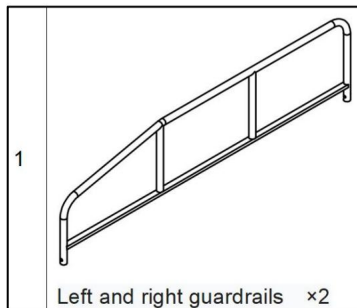

1. Plaats de linker- en rechterleuningen (nr. 1 x 2) respectievelijk in de gaten van de zijpanelen van de aanhanger.
2. Plaats de voorste beschermrail (nr. 2) in de gaten van het voorpaneel van de aanhanger.

## STAP 8

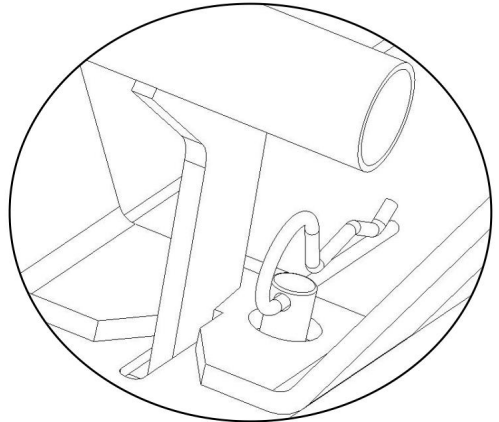
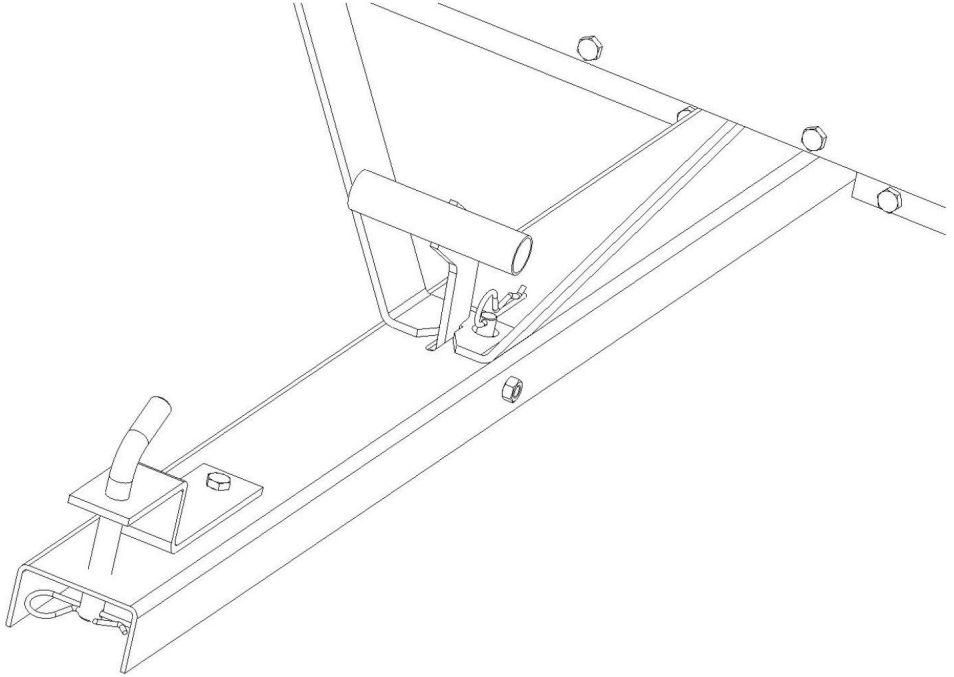

Trek de splitpen eruit en laat de steun zakken.

**Let op: De splitpen kan wel of niet geplaatst zijn.**

**Als de kiepbak vaker wordt gebruikt, hoeft u deze niet te plaatsen.**

**Bij langdurig transport dient u de volgende gegevens in te voeren: splitpen om te voorkomen dat de gesp losraakt door schokken.**

Het is gemonteerd en voltooid.

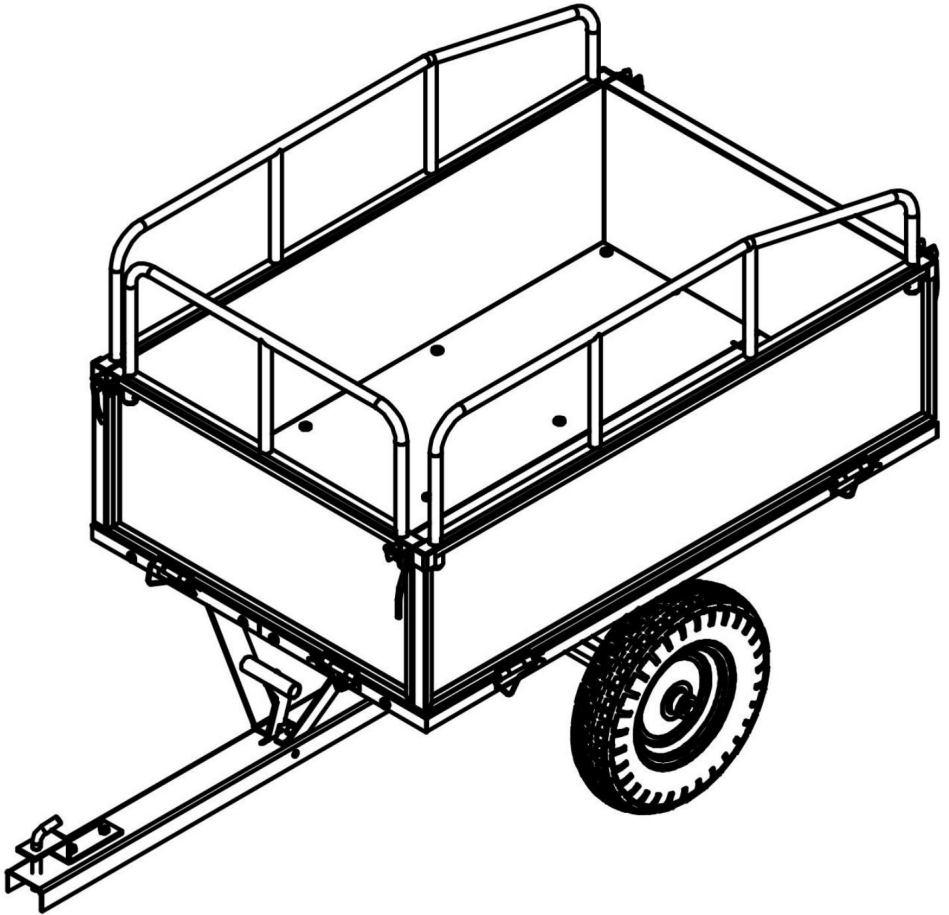

## PRODUCTPARAMETER

<b>Model</b>	<b>BTC002D</b>
<b>Volume</b>	10 kubieke voet
<b>Wagengrootte</b>	<b>990*760*420mm</b> <b>40*29,5*16,5 inch</b>
<b>Maximale laadcapaciteit</b>	<b>500 pond</b>

<b>Model</b>	<b>BTC002E</b>
<b>Volume</b>	17 kubieke voet
<b>Wagengrootte</b>	<b>1070*760*585mm</b> <b>42,1*30*23 inch</b>
<b>Maximale laadcapaciteit</b>	<b>600 pond</b>

**Fabrikant:** Shanghaimuxinmuyeyouxiangongsi

**Adres:** Shuangchenglu 803nong11hao1602A-1609shi, baoshanqu, shanghai  
200000 CN.

**Geïmporteerd naar AUS:** SIHAO PTY LTD. 1 ROKEVA STREETEASTWOOD  
NSW 2122 Australië

**Geïmporteerd naar de VS:** Sanven Technology Ltd. Suite 250, 9166 Anaheim  
Plaats, Rancho Cucamonga, CA 91730



YH CONSULTING LIMITED. C/O YH Consulting  
Beperkt kantoor 147, Centurion House, Londen  
Weg, Staines-upon-Thames, Surrey, TW18 4AX



E-CrossStu GmbH  
Mainzer Landstr.69,  
60329 Frankfurt am Main.





# VEVOR

**Affordable. Reliable. Home Improvement.**

REMORQUES DE JARDIN

MODÈLE : BTC002D/BTC002E



# VEVOR

Affordable. Reliable. Home Improvement.

REMORQUES DE JARDIN

MODÈLE : BTC002D/BTC002E

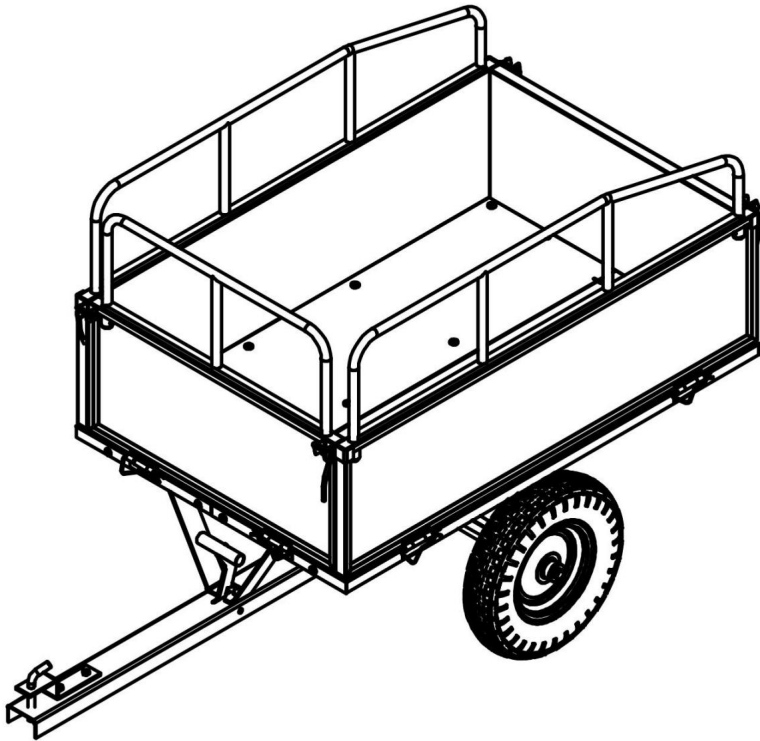

Ceci est le mode d'emploi d'origine. Veuillez lire attentivement toutes les instructions du manuel avant utilisation. VEVOR se réserve le droit d'interpréter clairement ce manuel d'utilisation. L'apparence du produit dépend du produit que vous avez reçu. Veuillez nous excuser pour le retard dans la publication de toute mise à jour technologique ou logicielle concernant notre produit.

## CONSIGNES DE SÉCURITÉ

### AVERTISSEMENT:

Veillez lire ce document avant d'utiliser ce produit. Le non-respect de cette consigne peut entraîner entraîner des blessures graves.

### Précautions de montage

1. Assemblez uniquement selon ces instructions. Un assemblage incorrect peut créer des dangers.
2. Portez des lunettes de sécurité approuvées par l'ANSI et des gants de travail robustes pendant le montage.
3. Gardez la zone de montage propre et bien éclairée.
4. Gardez les spectateurs hors de la zone pendant le montage.
5. Ne vous rassemblez pas si vous êtes fatigué ou sous l'influence de l'alcool, de drogues ou des médicaments.
6. Les capacités du produit s'appliquent à un produit correctement et complètement assemblé. produits uniquement.

Assembler sur une surface plane, de niveau, dure et lisse capable de supporter en toute sécurité soutenir les remorques de jardin



7. Pour plus d'informations sur les pièces répertoriées ci-dessous pages, veuillez vous référer au schéma d'assemblage de ce manuel. Déballer et séparer toutes les pièces dans une zone de travail propre.



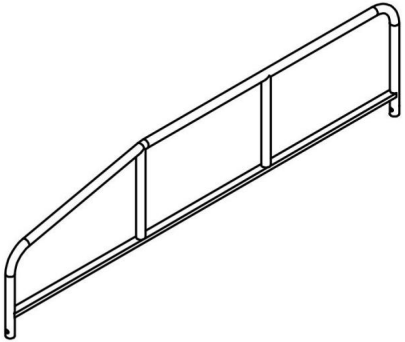
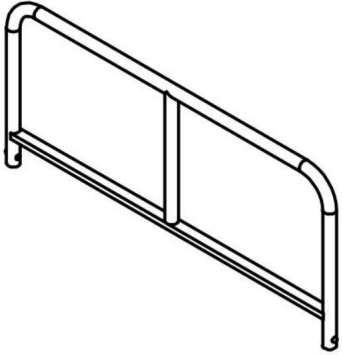
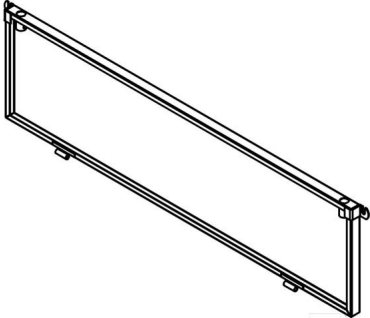
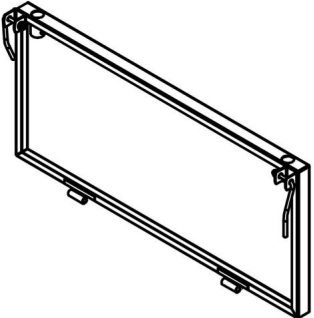
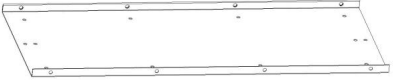

### Précautions d'emploi

1. NE PAS S'ASSEOIR NI SE TENIR DEBOUT SUR CET ARTICLE.
2. Ce produit n'est pas un jouet. Ne laissez pas les enfants jouer avec ou à proximité. article.
3. Ne pas dépasser les capacités de poids spécifiées.
4. Utiliser uniquement comme prévu.
5. Inspectez avant chaque utilisation ; ne pas utiliser si des pièces sont desserrées ou endommagées.

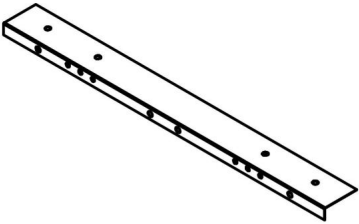
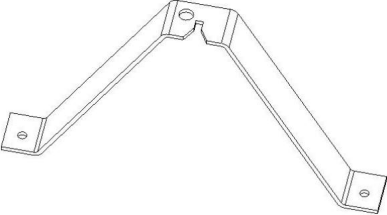
CONSERVEZ CE MANUEL

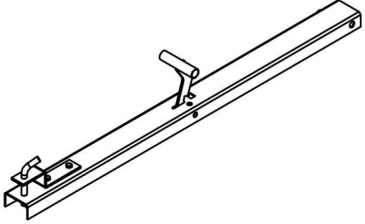
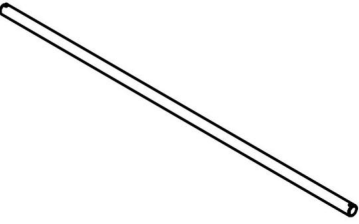
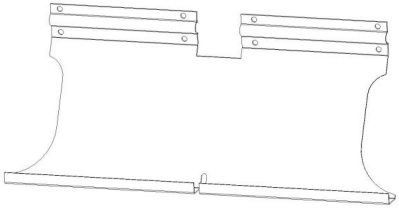
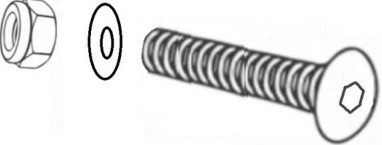
LISTE DES PIÈCES

1	 <p>Garde-corps gauche et droit ×2</p>	2	 <p>Garde-corps avant ×1</p>
3	 <p>Panneaux latéraux gauche et droit ×2</p>	4	 <p>Panneau avant ×1</p>
5	 <p>Panneaux inférieurs ×2</p>	6	 <p>Pneus ×2</p>
7	 <p>Plaques de connexion ×2</p>	8	 <p>Pièce de support ×1</p>

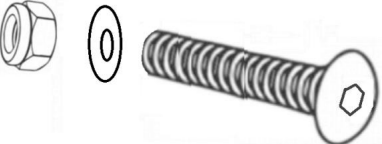
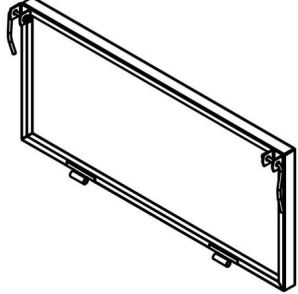
9		10	
11		12	
13		14	
15		16	
17			

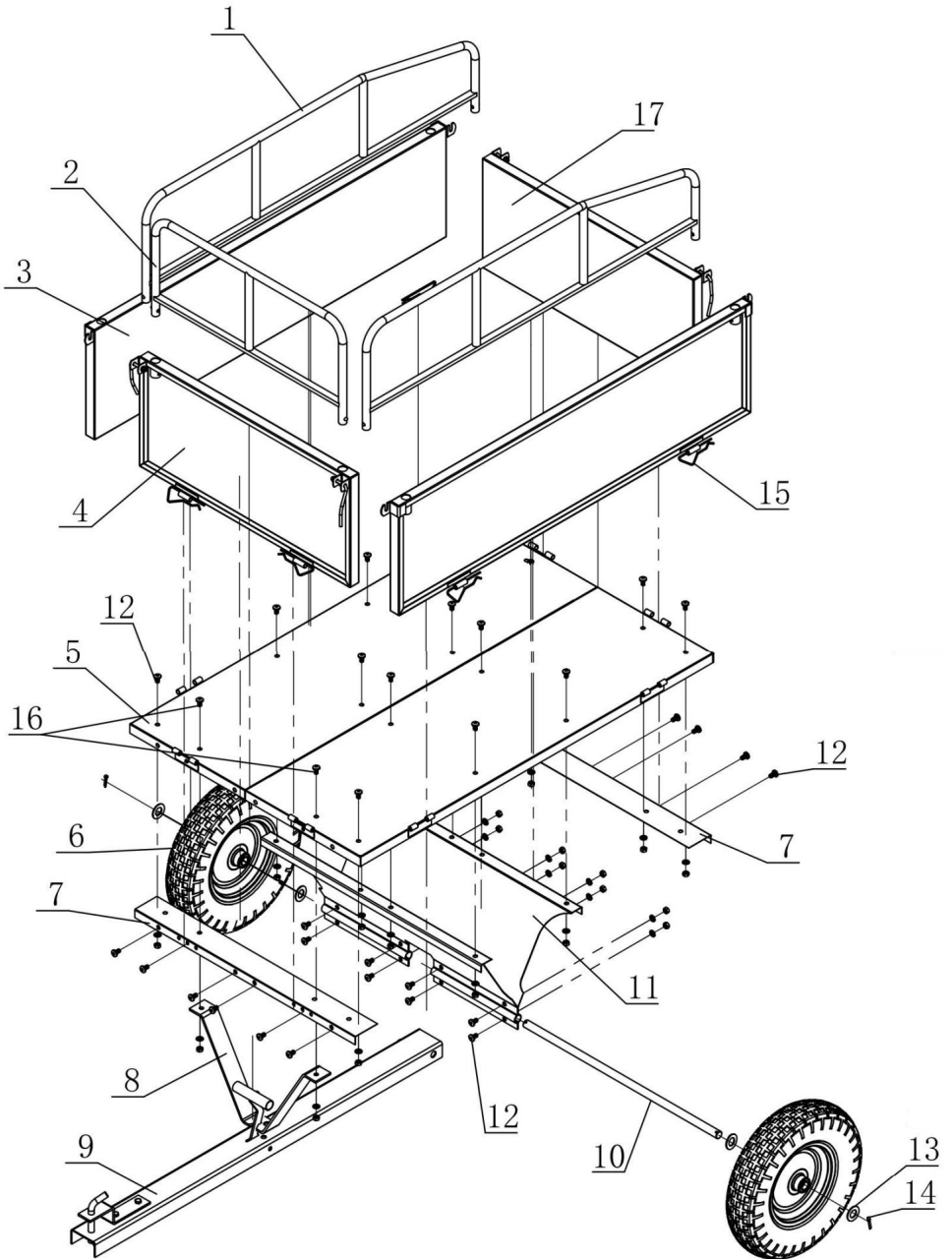

## ÉTAPE D'ASSEMBLAGE

### ÉTAPE 1

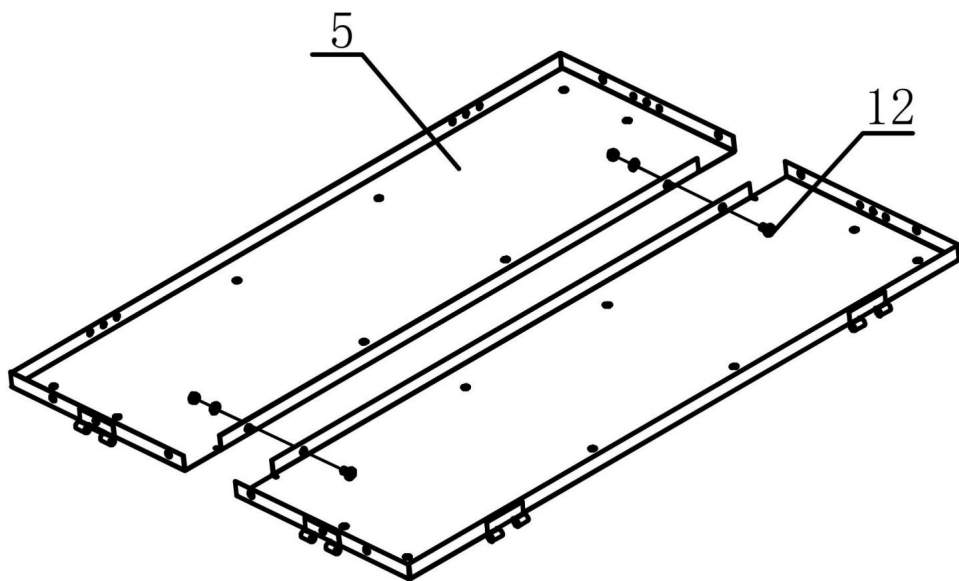
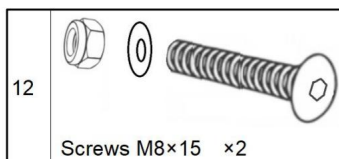
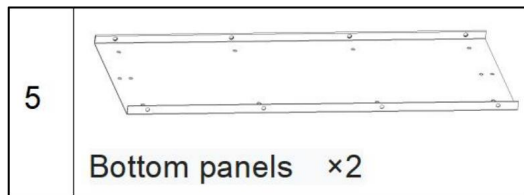

1. Placez les deux panneaux inférieurs (n° 5 x 2) sur une surface d'installation plane dans le bon sens orientation.
2. Vissez les vis M8×15 (n°12 x2) dans les trous de montage correspondants sur les panneaux inférieurs (n°5 x2) respectivement.

## ÉTAPE 2

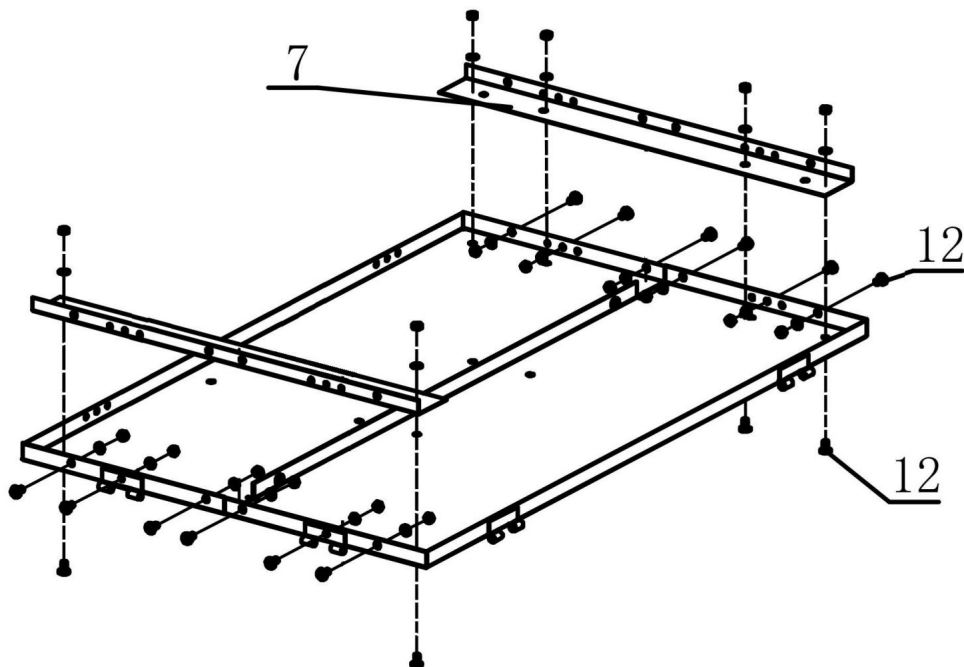
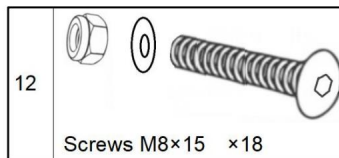
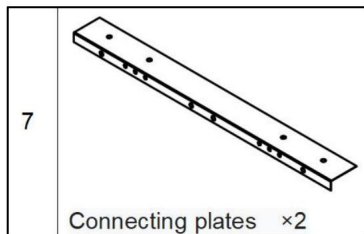

1. Alignez la plaque de connexion (n° 7 x 2) avec la connexion pré-réservée sur le panneau inférieur (n° 5). Les trous d'installation des connecteurs la plaque doit être précisément alignée avec celles du panneau inférieur.
2. Vissez séquentiellement les vis M8 x 15 (n° 12 x 18) dans les trous d'installation de la plaque de connexion et du panneau inférieur, puis serrez-les.
3. Faites attention au sens d'installation de la plaque de connexion.

### ÉTAPE 3

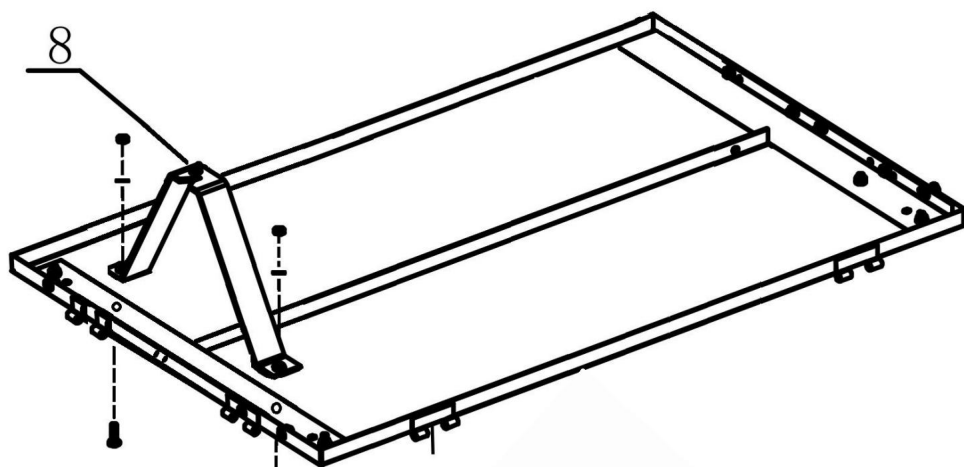
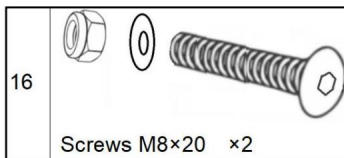
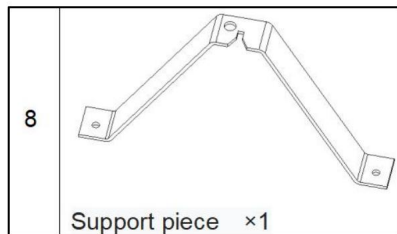

16



1. Après avoir placé la pièce de support (n° 8 x 1) en position, utilisez des vis M8 × 20 (n° 16 x 2) pour la fixer.

#### ÉTAPE 4

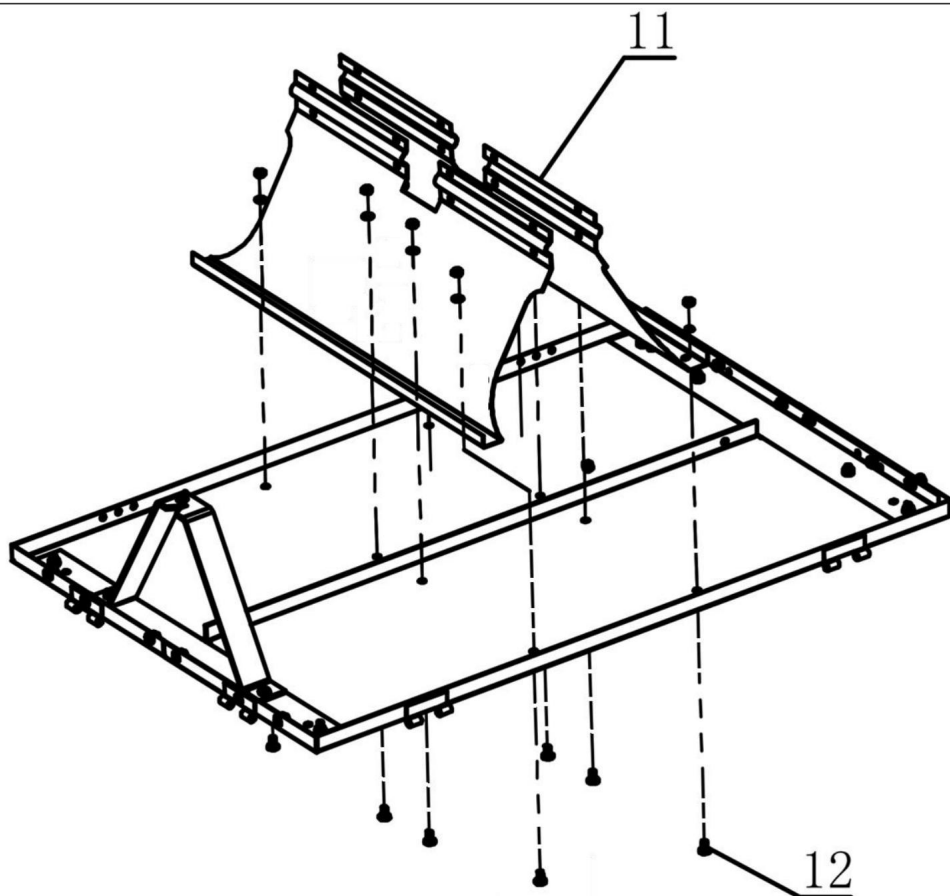
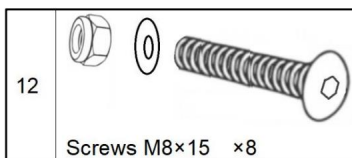
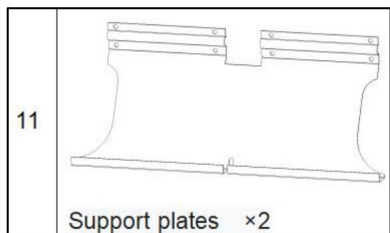

1. Installez les deux plaques de support (n° 11 x 2) aux positions spécifiées respectivement.
2. Fixez le bas des plaques de support (n° 11 x 2) aux panneaux inférieurs avec Vis M8×15 (n°12 x12).
3. Fixez les deux plaques de support avec 4 vis M8×15.

ÉTAPE 5

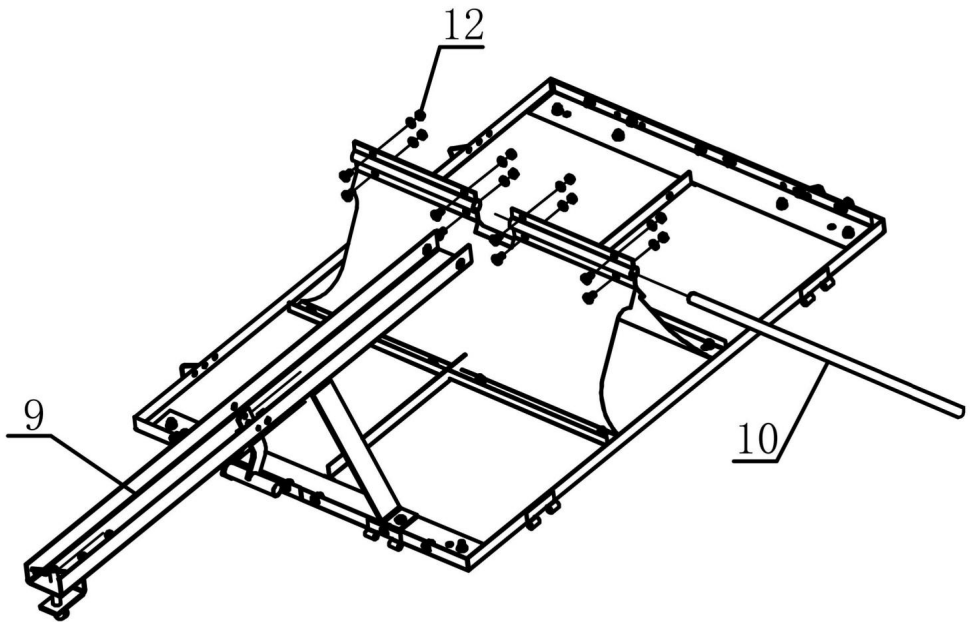
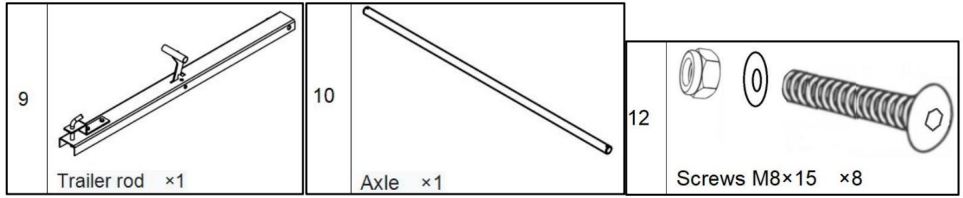

1. Placez la tige de remorque (n° 9) dans la position médiane du support plaques (n°11).
2. Insérez l'axe (n°10) entre les plaques de support et faites-le passer à travers la tige de la remorque.
3. Utilisez des vis M8 × 15 (n° 12 × 8) pour fixer fermement les plaques de support.

### ÉTAPE 5

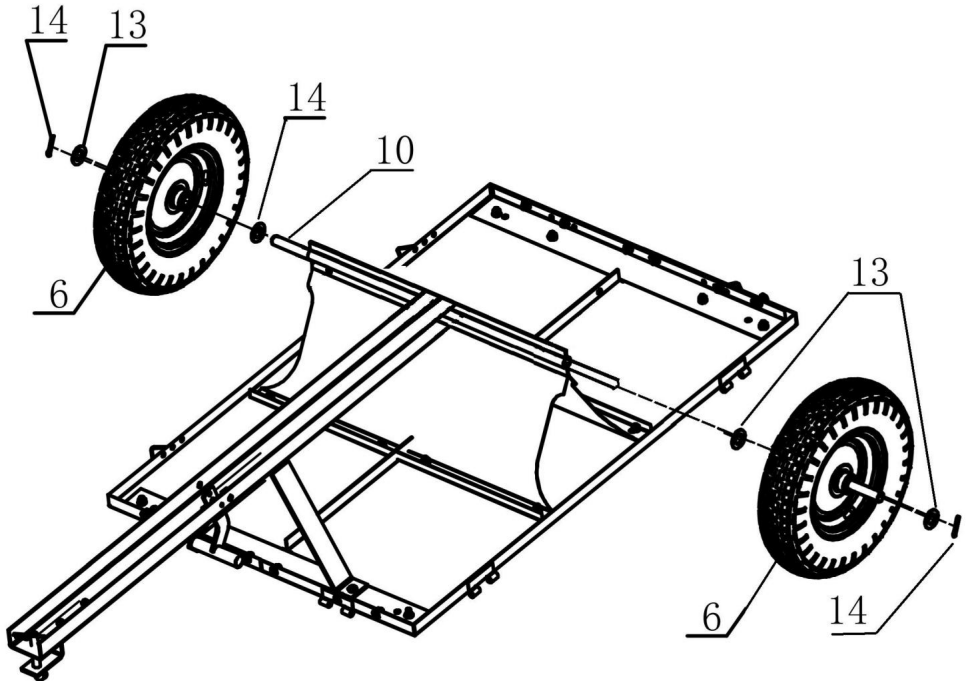
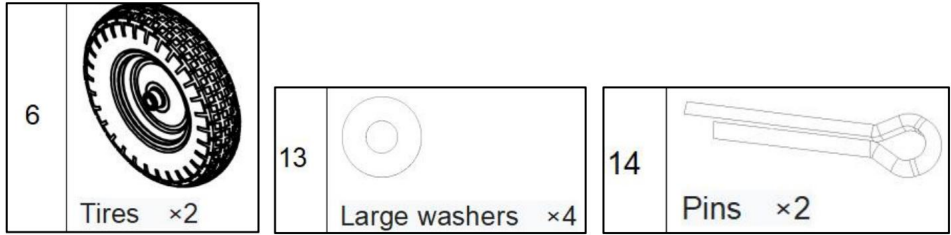

1. Placez une rondelle (n° 13 x 2) de chaque côté de l'axe de l'arbre de roue.
2. Installez les roues (n° 6 x 2) (avec le port de gonflage orienté vers l'extérieur) sur l'essieu.
3. Placez une autre rondelle (n°13 x2) de chaque côté de l'axe des roues.
4. Insérez les goupilles (n° 14 x 2) dans les trous d'extrémité de l'axe de l'arbre de roue support pour fixer les roues.

## ÉTAPE 6

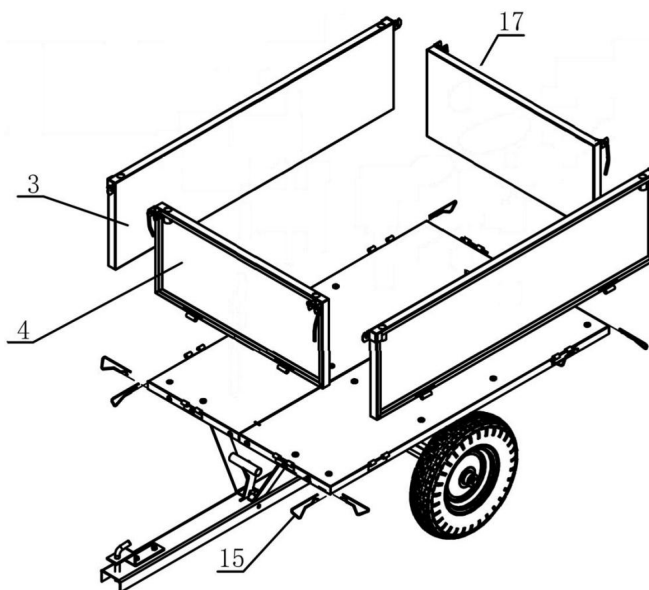
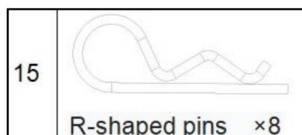
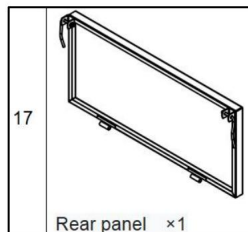
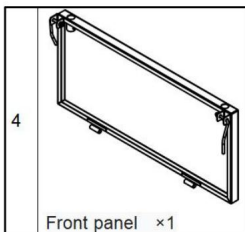
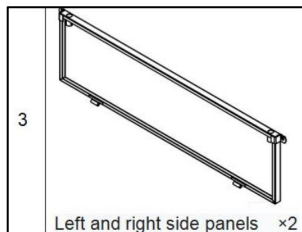

1. Installez les panneaux latéraux gauche et droit (n° 3 x 2) des deux côtés de la remorque respectivement. Fixez-les avec des broches en forme de R (n° 15) et faites attention à la direction des panneaux latéraux.
2. Installez le panneau avant (n° 14) et fixez-le avec des broches en forme de R (n° 15) .
3. Insérez le panneau arrière (n° 17) .
4. Fixez les panneaux avant et arrière aux panneaux latéraux gauche et droit avec les broches rapides sur les panneaux avant et arrière.

## ÉTAPE 7

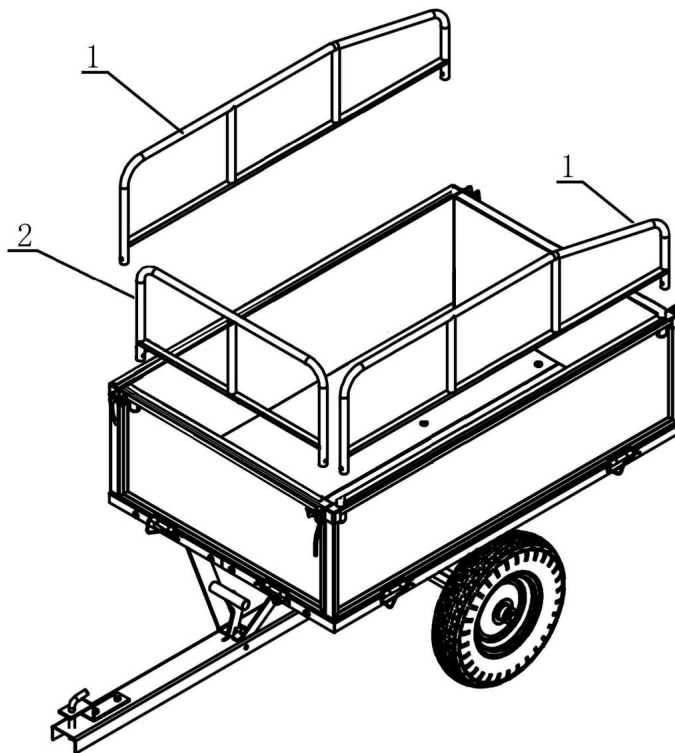
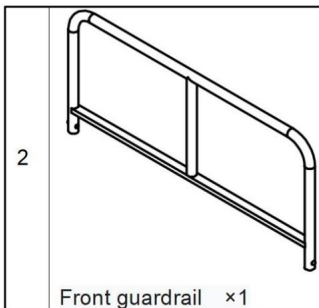
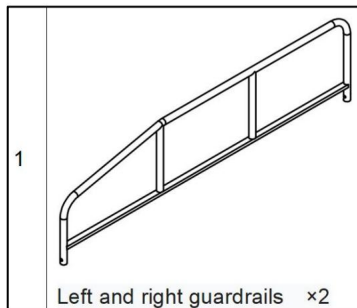

1. Insérez les garde-corps gauche et droit (n° 1 x 2) dans les trous des panneaux latéraux de la remorque respectivement.

2. Insérez le garde-corps avant (n° 2) dans les trous du panneau avant de la remorque respectivement.

## ÉTAPE 8

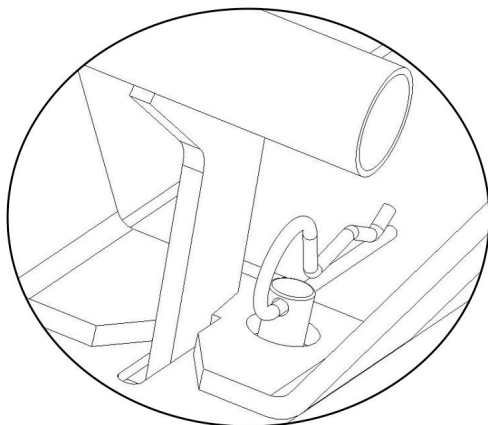
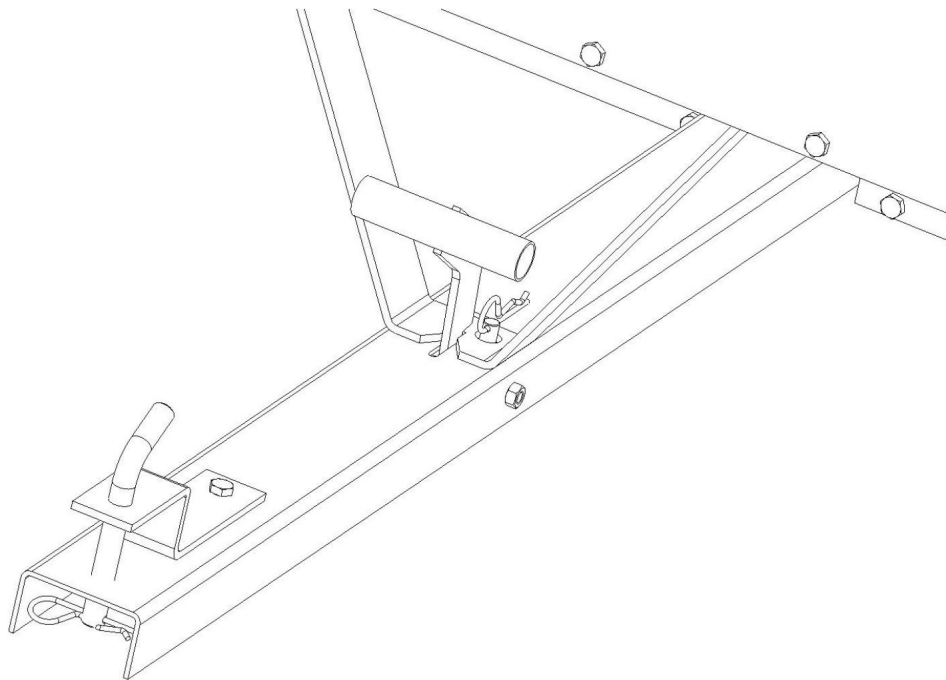

Retirez la goupille fendue et abaissez le support.

Remarque : la goupille fendue peut être insérée ou non.

Si le godet basculant est fréquemment utilisé, il n'est pas nécessaire de l'insérer.

En cas de transport pendant une période prolongée, veuillez insérer le goupille fendue pour empêcher la boucle de se desserrer sous l'effet des secousses.

Il est assemblé et terminé.

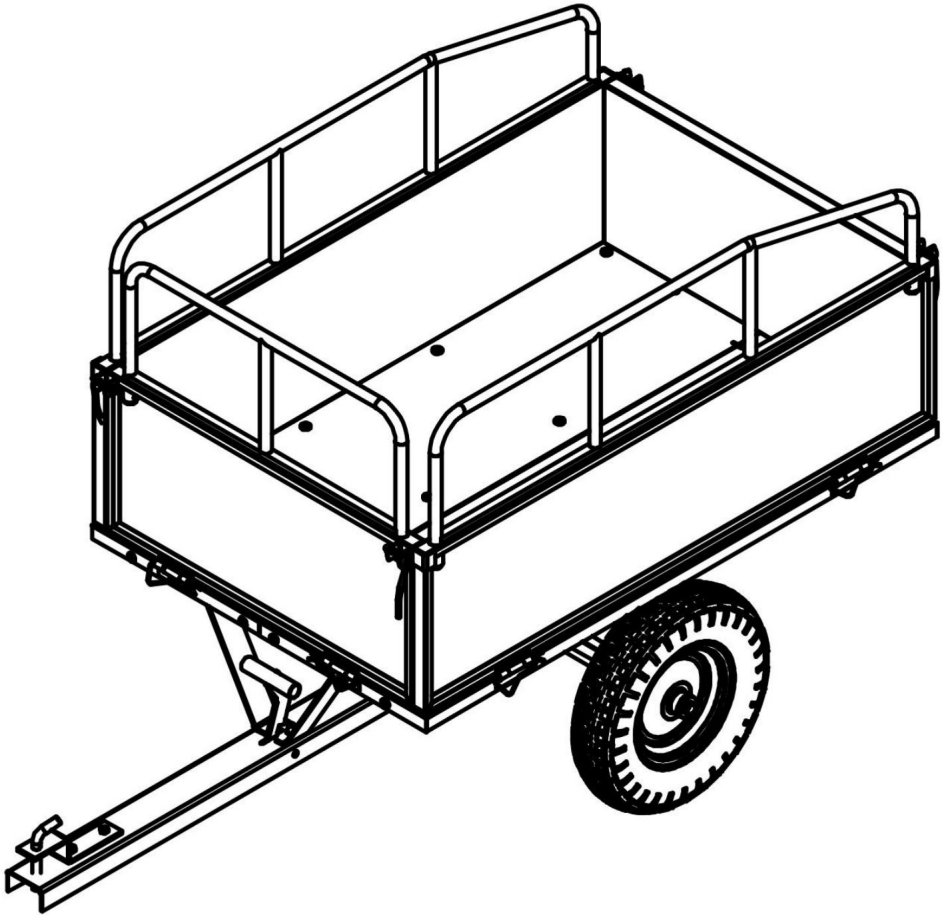

## PARAMÈTRE DU PRODUIT

Modèle	BTC002D
Volume	10 pi3
Taille du chariot	990*760*420mm 40*29,5*16,5 pouces
Capacité de charge maximale	500 livres

Modèle	BTC002E
Volume	17 pi3
Taille du chariot	1070*760*585mm 42,1*30*23 pouces
Capacité de charge maximale	600 livres

Fabricant : Shanghaimuxinmuyeyouxiangongsi

Adresse : Shuangchenglu 803nong11hao1602A-1609shi, baoshanqu, shanghai  
200000 CN.

Importé en Australie : SIHAO PTY LTD. 1 ROKEVA STREET, ASTWOOD  
NSW 2122 Australie

Importé aux États-Unis : Sanven Technology Ltd. Suite 250, 9166 Anaheim  
Lieu, Rancho Cucamonga, CA 91730

REPRÉSENTANT	DU ROYAUME-UNI
--------------	----------------

YH CONSULTING LIMITED. A/S YH Consulting  
Bureau limité 147, Centurion House, Londres  
Route, Staines-upon-Thames, Surrey, TW18 4AX

REPRÉSENTANT	DE LA CE
--------------	----------

E-CrossStu GmbH  
Mainzer Landstr.69,  
60329 Francfort-sur-le-Main.





# VEVOR

**Affordable. Reliable. Home Improvement.**

**Gartenanhänger**

**MODELL: BTC002D/BTC002E**



# VEVOR

Affordable. Reliable. Home Improvement.

Gartenanhänger

MODELL: BTC002D/BTC002E

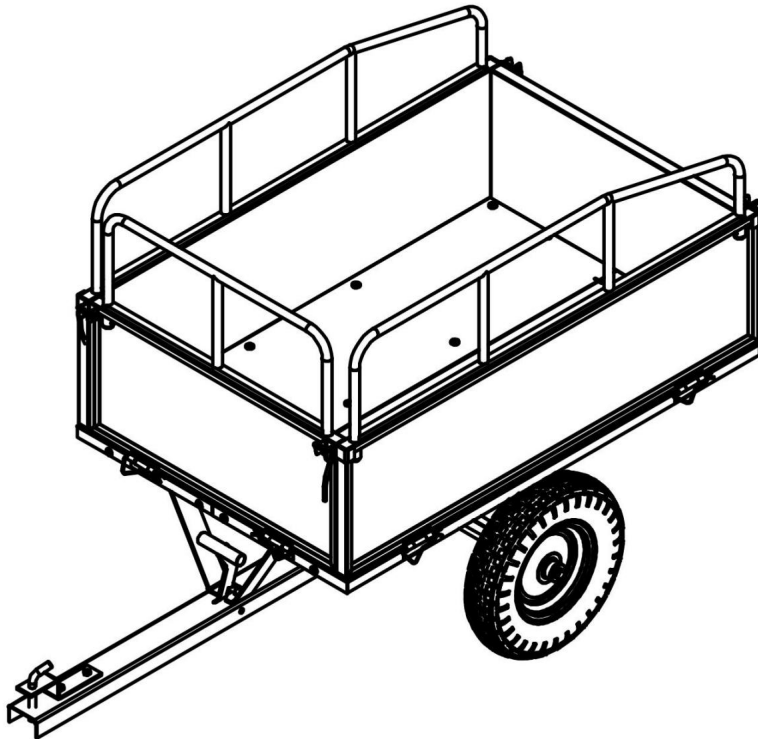

Dies ist die Originalanleitung. Bitte lesen Sie alle Anweisungen sorgfältig durch, bevor Sie das Gerät in Betrieb nehmen. VEVOR behält sich das Recht vor, die Bedienungsanleitung klar und deutlich zu interpretieren. Das Aussehen des Produkts hängt vom gelieferten Produkt ab. Bitte haben Sie Verständnis dafür, dass wir Sie nicht erneut über Technologie- oder Software-Updates informieren.

## SICHERHEITSHINWEISE

### WARNUNG:

**Lesen Sie dieses Material, bevor Sie dieses Produkt verwenden. Die Nichtbeachtung kann zu schweren Verletzungen führen.**

### Vorsichtsmaßnahmen bei der Montage



1. Die Montage muss gemäß dieser Anleitung erfolgen. Eine unsachgemäße Montage kann Gefahren schaffen.
2. Tragen Sie eine ANSI-zugelassene Schutzbrille und robuste Arbeitshandschuhe während der Montage.
3. Halten Sie den Versammlungsbereich sauber und gut beleuchtet.
4. Halten Sie während der Montage unbeteiligte Personen vom Bereich fern.
5. Montieren Sie nicht, wenn Sie müde sind oder unter dem Einfluss von Alkohol, Drogen oder Medikamenten.
6. Die Produkteigenschaften gelten für ordnungsgemäß und vollständig montierte nur Produkte.  
Auf einer flachen, ebenen, harten und glatten Oberfläche montieren, die sicher Unterstützung der Garden Trailers
7. Weitere Informationen zu den im Folgenden aufgeführten Teilen finden Sie  
Seiten finden Sie im Montagediagramm dieses Handbuchs. Auspacken  
und trennen Sie alle Teile in einem sauberen Arbeitsbereich.



### Vorsichtsmaßnahmen treffen

1. Setzen oder stellen Sie sich nicht auf diesen Gegenstand.
2. Dieses Produkt ist kein Spielzeug. Erlauben Sie Kindern nicht, mit diesem Produkt zu spielen oder in dessen Nähe zu Artikel.
3. Überschreiten Sie nicht die angegebene Gewichtskapazität.
4. Nur bestimmungsgemäß verwenden.
5. Vor jedem Gebrauch prüfen; nicht verwenden, wenn Teile lose oder beschädigt sind.

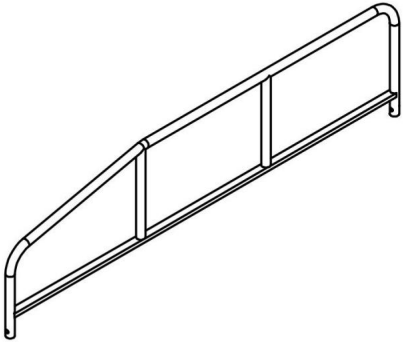
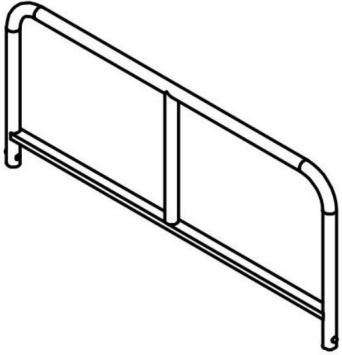
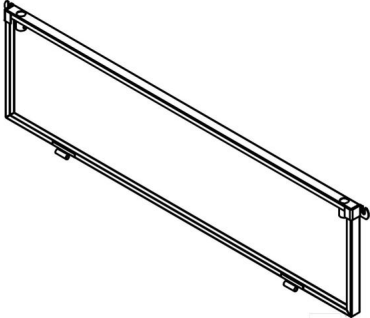
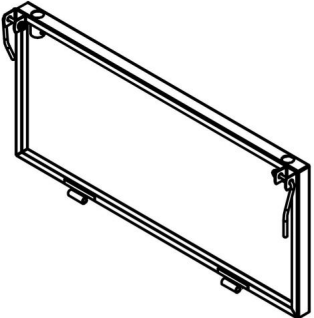
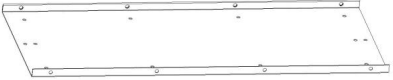
**BEWAHREN SIE DIESES HANDBUCH AUF**

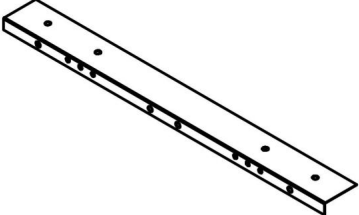
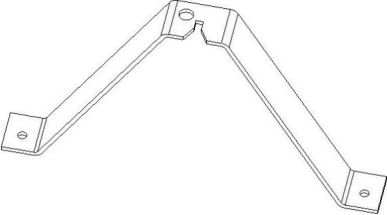
## TEILELISTE

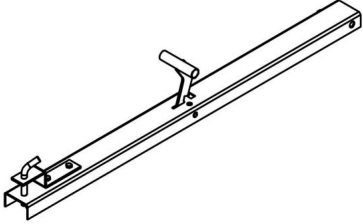
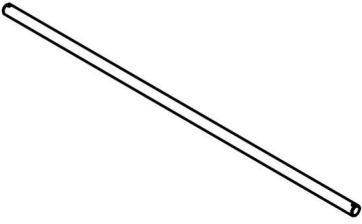
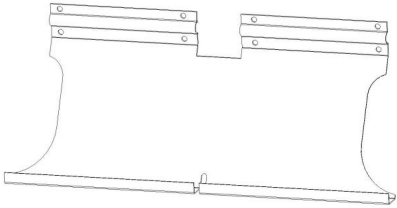
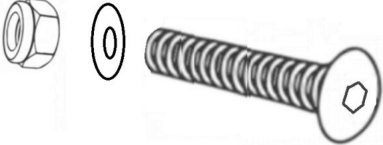
1	 <p>Linke und rechte Leitplanken x2</p>	2	 <p>Vorderes Geländer x1</p>
3	 <p>Linke und rechte Seitenwände x2</p>	4	 <p>Frontplatte x1</p>
5	 <p>Bodenplatten x2</p>	6	 <p>Reifen x2</p>
7	 <p>Verbindungsplatten x2</p>	8	 <p>Stützstück x1</p>

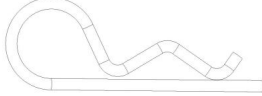
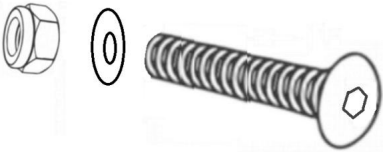
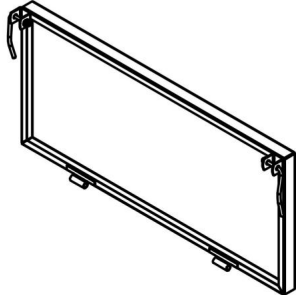
9	 <p>Anhängerstange x1</p>	10	 <p>Achse x1</p>
11	 <p>Stützplatten x2</p>	12	 <p>Schrauben M8x15 x36</p>
13	 <p>Große Unterlegscheiben x4</p>	14	 <p>Stifte x2</p>
15	 <p>R-förmige Stifte x8</p>	16	 <p>Schrauben M8x20 x2</p>
17	 <p>Rückseite x1</p>		

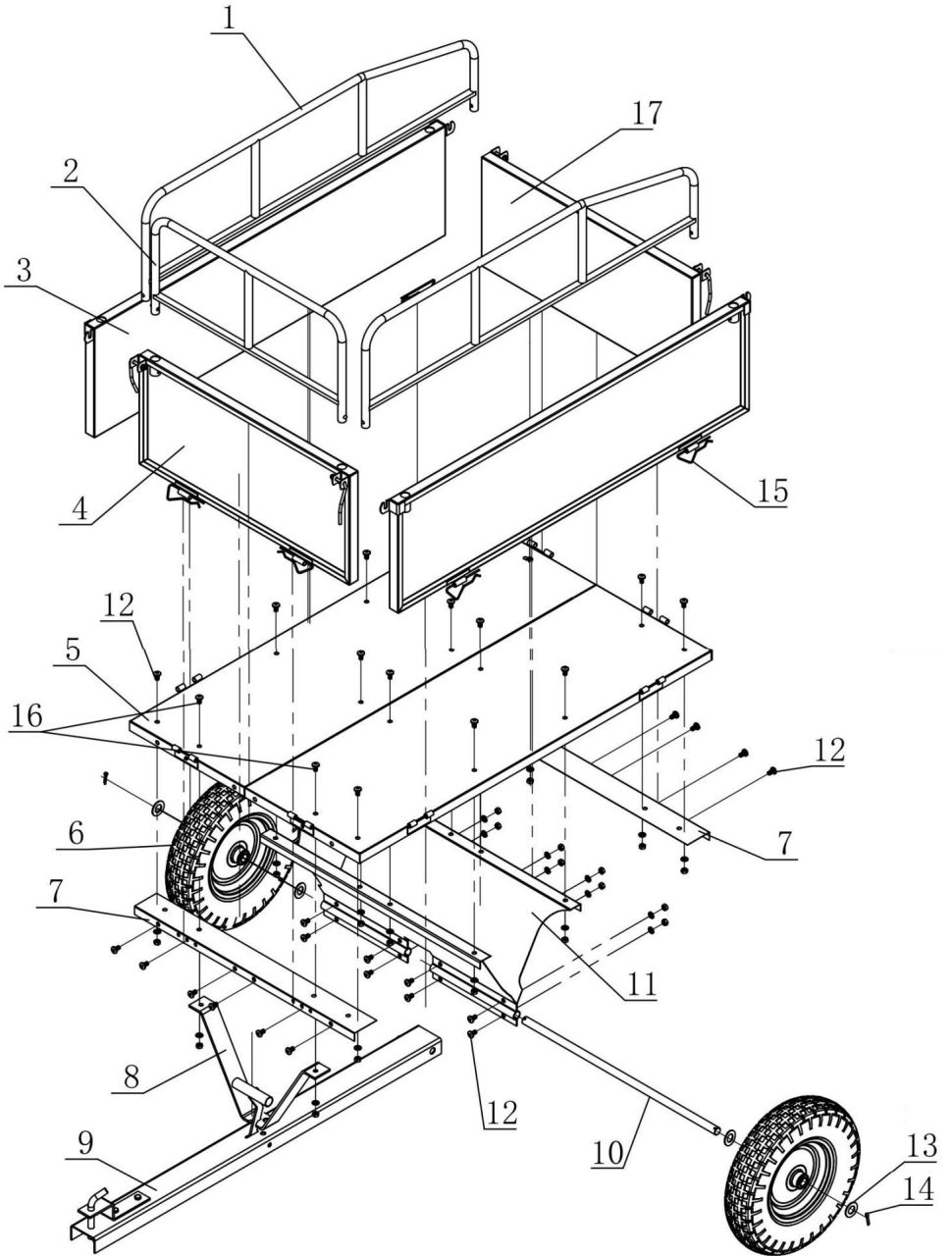

## MONTAGESTRITT

### SCHRITT 1

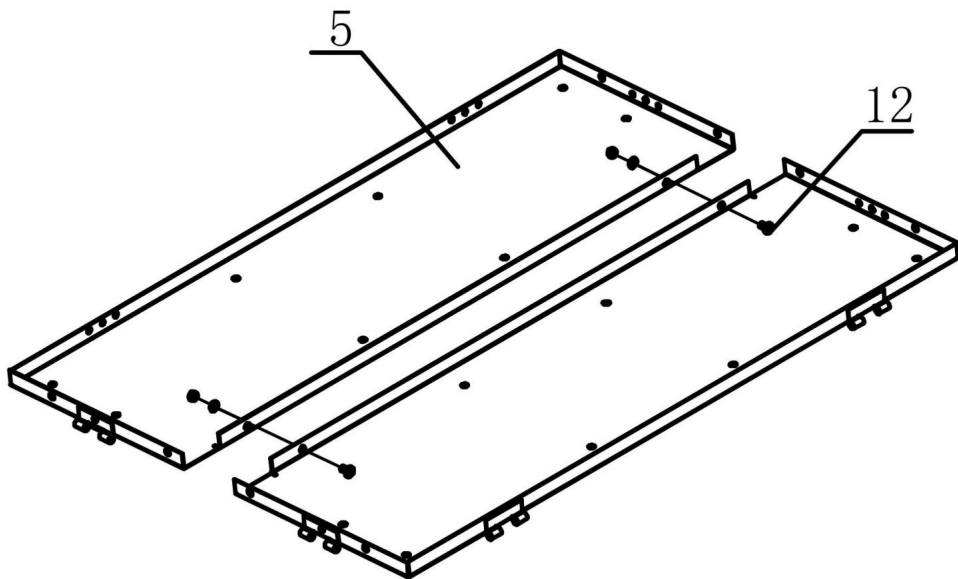
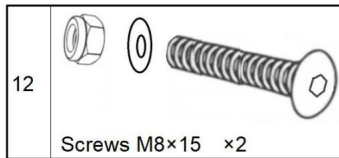
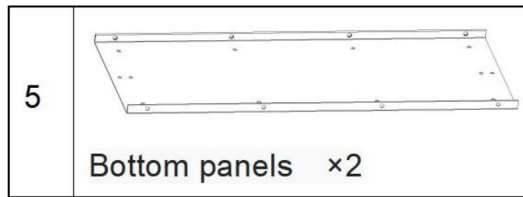

1. Legen Sie die beiden Bodenplatten (Nr. 5 x 2) in der richtigen Position auf eine ebene Fläche. Orientierung.

2. Schrauben Sie die M8×15-Schrauben (Nr. 12 x 2) in die entsprechenden Montagelöcher an den Bodenplatten (Nr. 5 x 2).

## SCHRITT 2

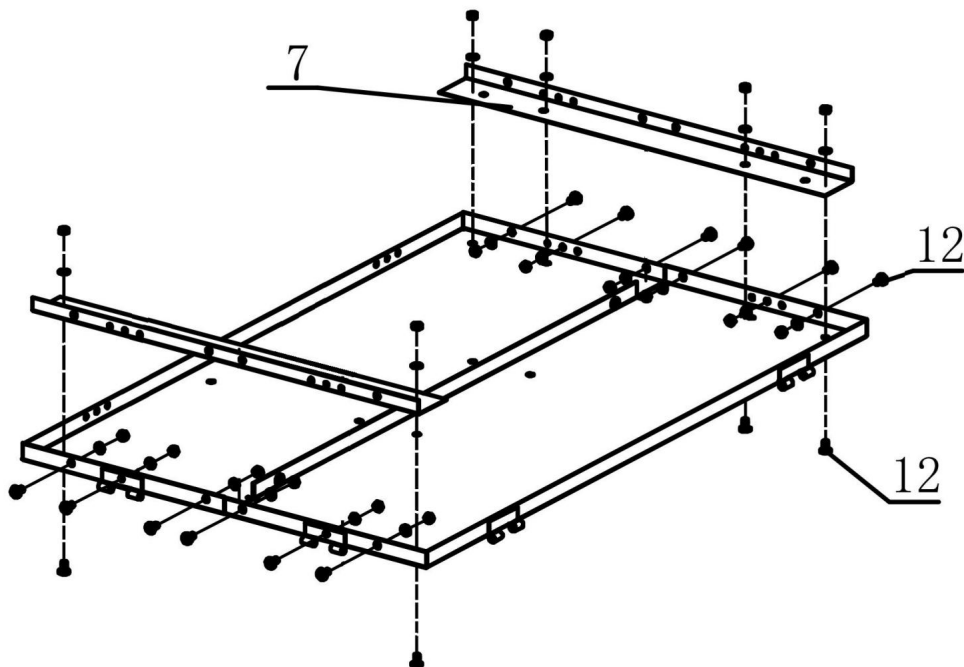
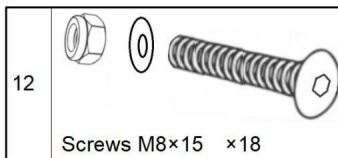
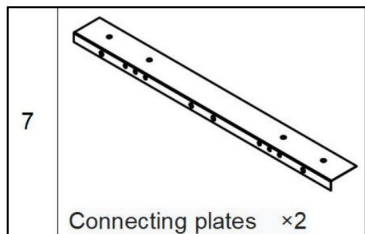

1. Richten Sie die Anschlussplatte (Nr. 7 x2) mit der vorreservierten Verbindung aus Position auf der Bodenplatte (Nr. 5). Die Montagelöcher der Verbindungsplatte sollte genau mit denen auf der Bodenplatte ausgerichtet sein.
2. Schrauben Sie nacheinander M8x15 (Nr. 12 x 18) Schrauben in die entsprechenden Montagelöcher der Verbindungsplatte und der Bodenplatte, und dann ziehen Sie sie fest.
3. Achten Sie auf die Einbaurichtung der Anschlussplatte.

### SCHRITT 3

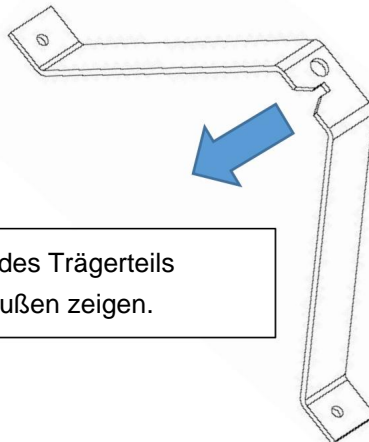
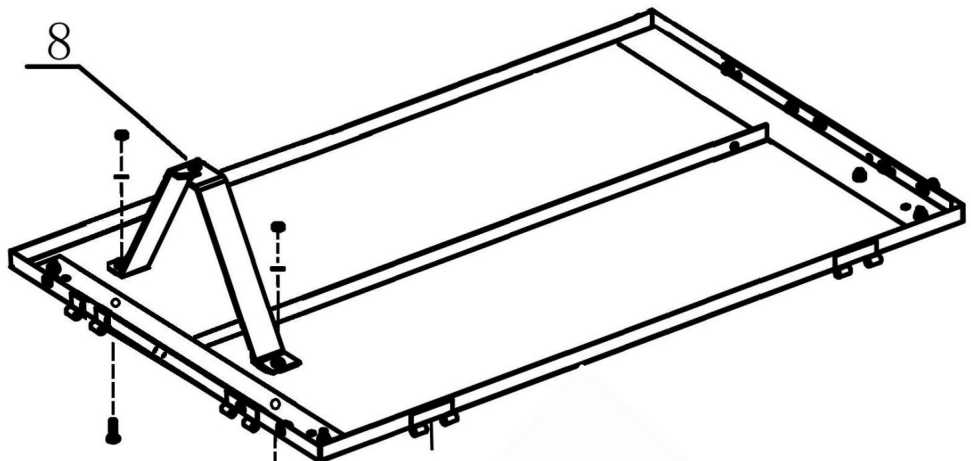
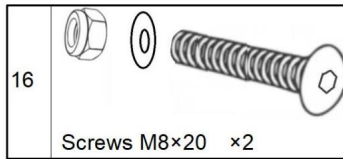
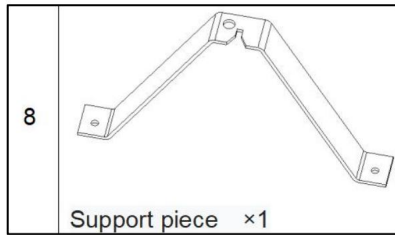

1. Nachdem Sie das Stützstück (Nr. 8 x 1) in Position gebracht haben, befestigen Sie es mit M8 x 20- Schrauben (Nr. 16 x 2) .

#### SCHRITT 4

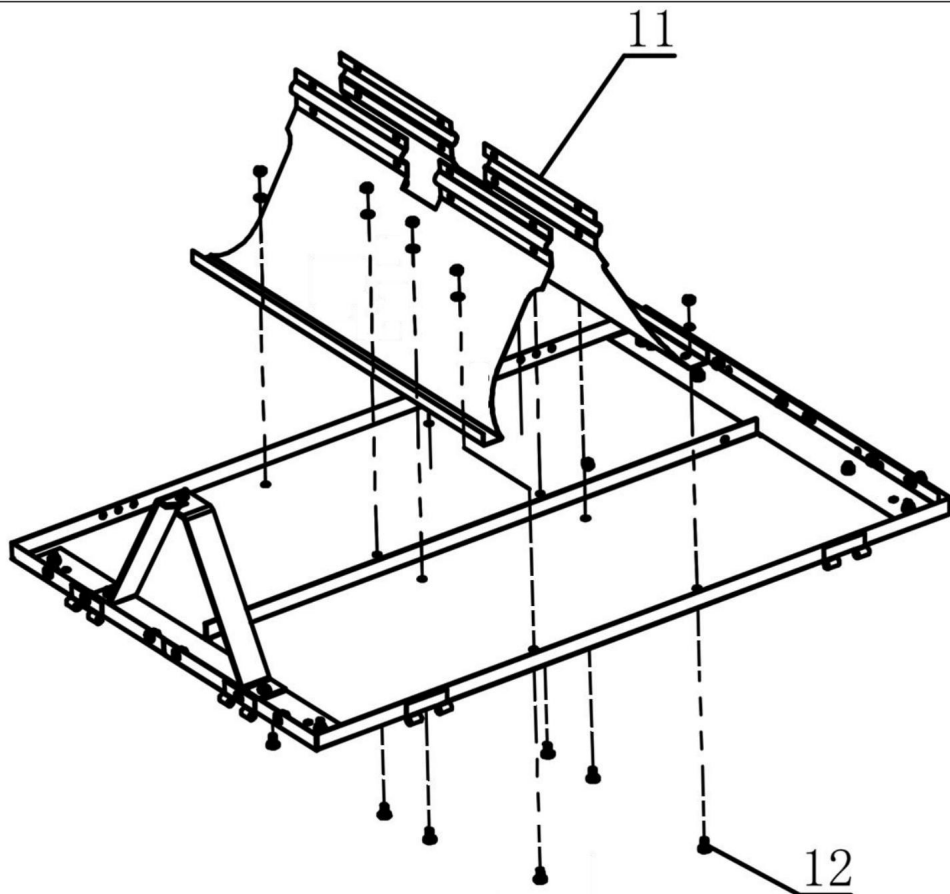
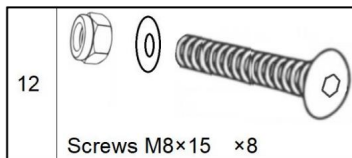
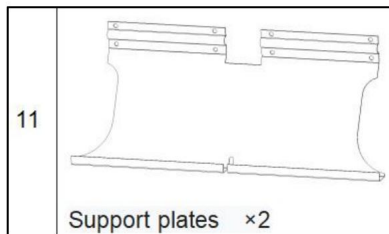

1. Installieren Sie die beiden Stützplatten (Nr. 11 x2) an den angegebenen Positionen jeweils.
2. Befestigen Sie die Unterseiten der Stützplatten (Nr. 11 x2) an den Bodenplatten mit M8x15 -Schrauben (Nr. 12 x 12).
3. Befestigen Sie die beiden Trägerplatten mit 4 M8x15-Schrauben.

### SCHRITT 5

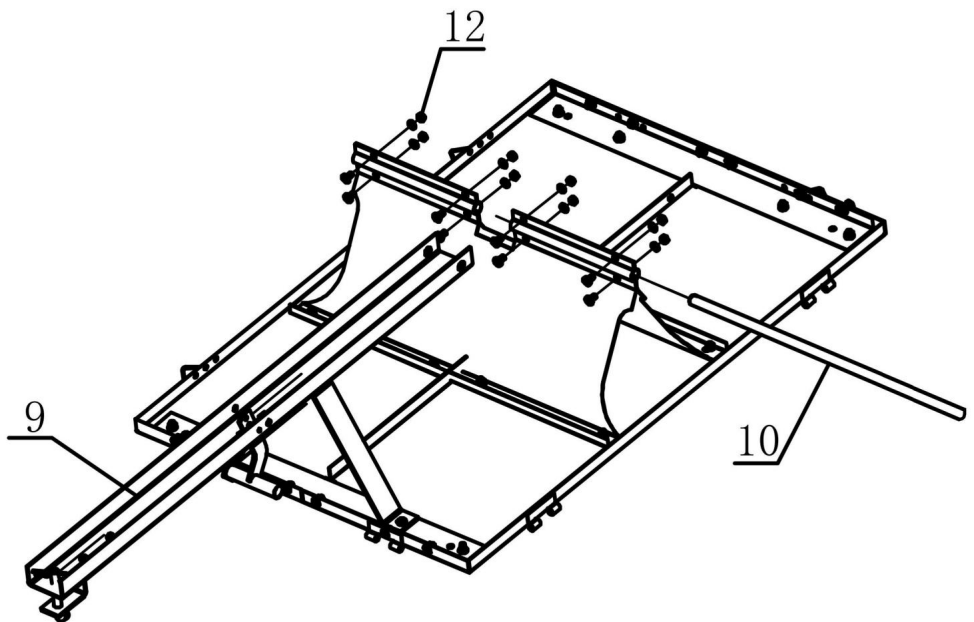
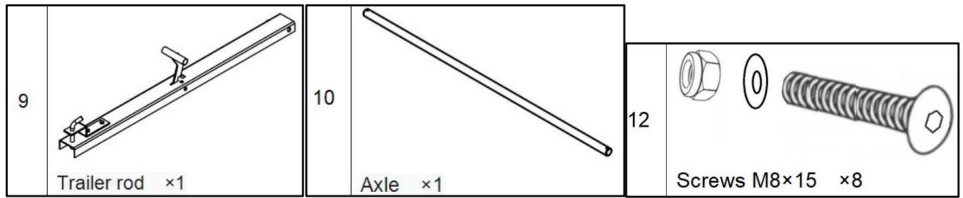

1. Platzieren Sie die Anhängerstange (Nr. 9) in der mittleren Position der Stützeplatten (Nr. 11).
2. Stecken Sie die Achse (Nr. 10) zwischen die Stützplatten und führen Sie sie durch die Anhängerstange.
3. Verwenden Sie M8×15 -Schrauben (Nr. 12 x 8) , um die Stützplatten fest zu befestigen.

### SCHRITT 5

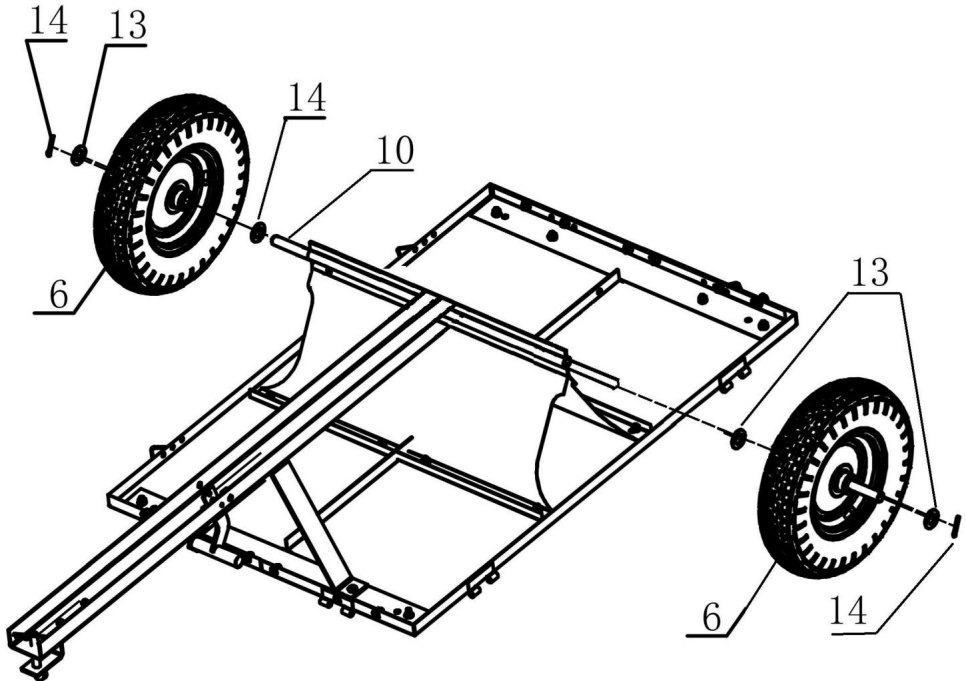
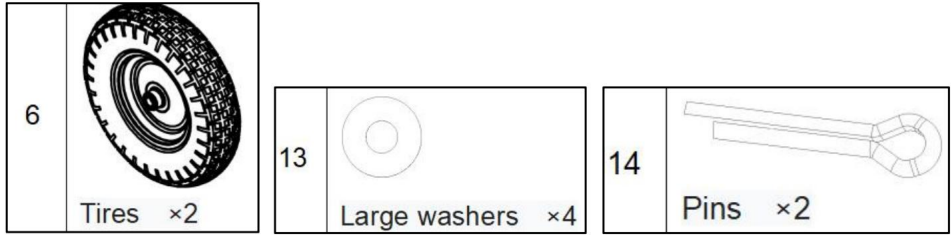

1. Legen Sie auf jede Seite der Achse der Radwelle eine Unterlegscheibe (Nr. 13 x 2).
2. Montieren Sie die Räder (Nr. 6 x 2) (mit der Aufpumpöffnung nach außen) auf die Achse.
3. Legen Sie auf jede Seite der Radachse eine weitere Unterlegscheibe (Nr. 13 x 2).
4. Stecken Sie die Stifte (Nr. 14 x 2) in die Endlöcher der Achse der Radwelle Halterung zur Befestigung der Räder.

### SCHRITT 6

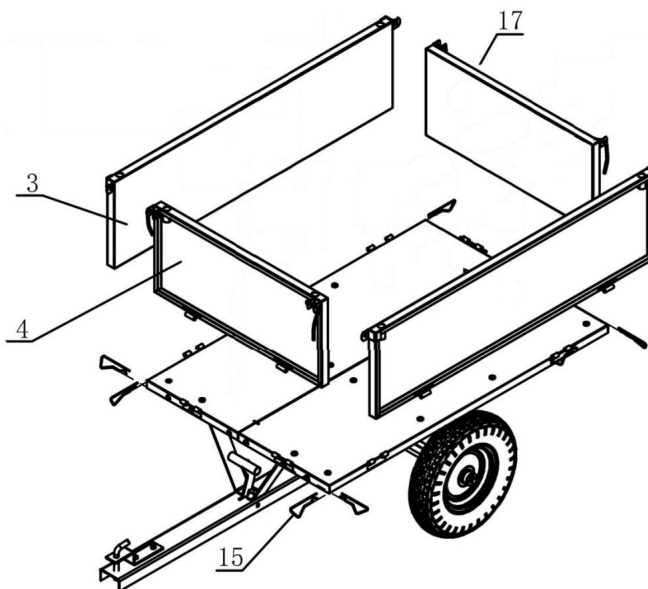
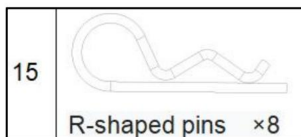
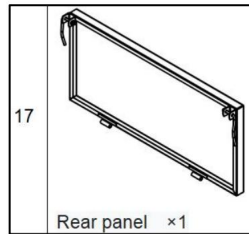
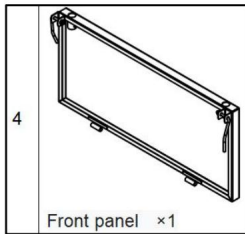
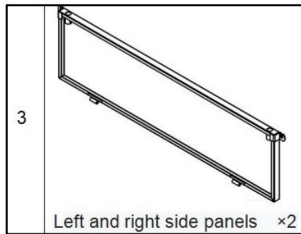

1. Installieren Sie die linken und rechten Seitenwände (Nr. 3 x2) auf beiden Seiten des Anhängers. Befestigen Sie sie mit R-förmigen Stiften (Nr. 15) und achten Sie auf die Richtung der Seitenwände.
2. Installieren Sie die Frontplatte (Nr. 14) und befestigen Sie sie mit R-förmigen Stiften (Nr. 15).
3. Setzen Sie die Rückwand (Nr. 17) ein.
4. Befestigen Sie die Vorder- und Rückwände mit den Schnellstecknadeln an der Vorder- und Rückseite.

### SCHRITT 7

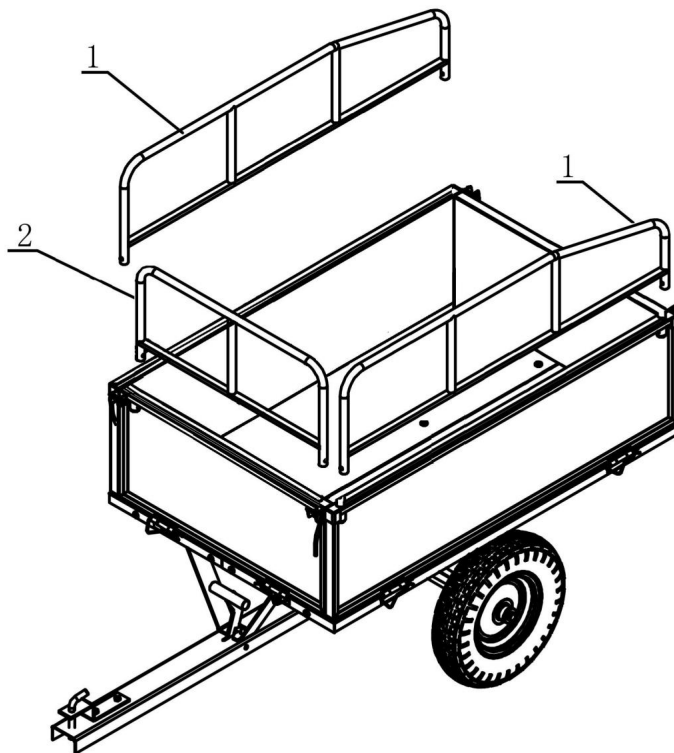
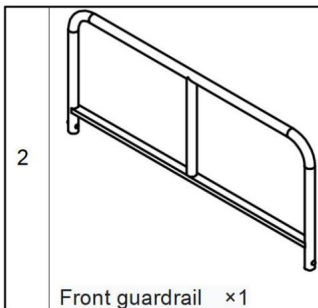
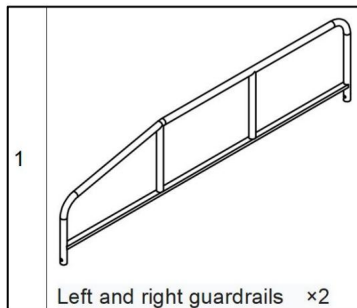

1. Setzen Sie die linke und rechte Leitplanke (Nr. 1 x 2) jeweils in die Löcher der Seitenwände des Anhängers ein.
2. Stecken Sie das vordere Geländer (Nr. 2) in die entsprechenden Löcher an der Vorderwand des Anhängers.

## SCHRITT 8

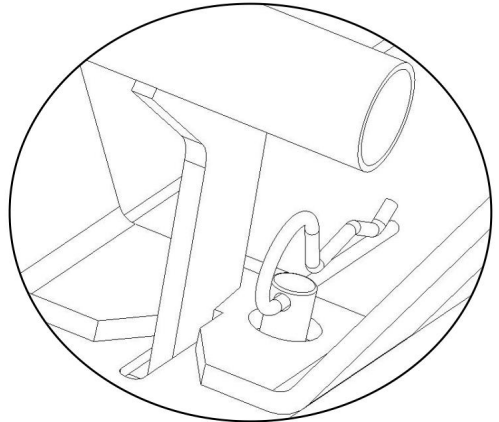
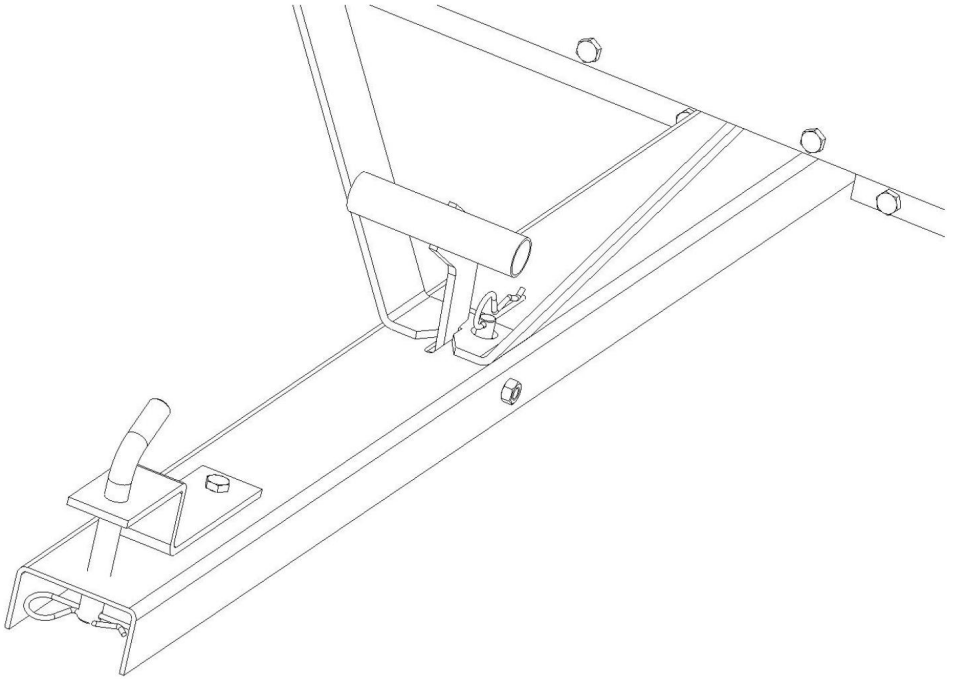

Den Splint herausziehen und die Stütze absenken.

**Hinweis: Der Splint kann eingesetzt sein oder nicht.**

**Bei häufiger Nutzung der Kippschaufel kann auf das Einsetzen verzichtet werden.**

**Bei längerem Transport legen Sie bitte die**

**Splint, um zu verhindern, dass sich die Schnalle durch Stöße löst.**

Es ist zusammengebaut und fertiggestellt.

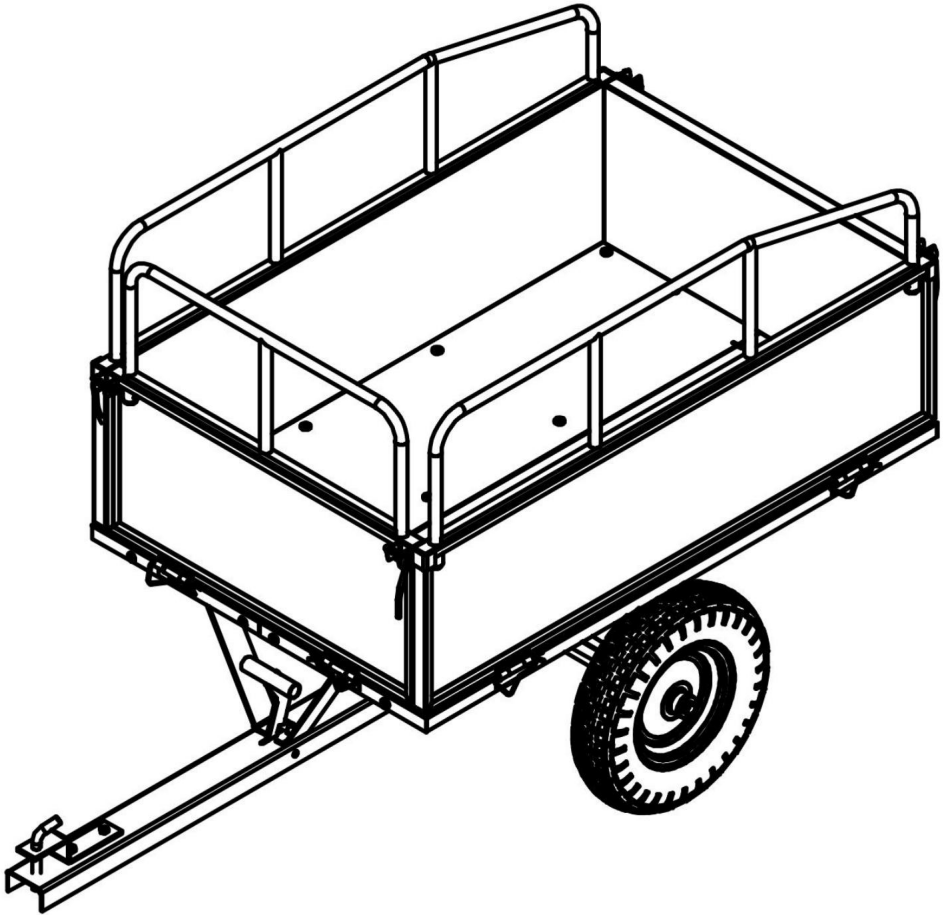

## PRODUKTPARAMETER

<b>Modell</b>	<b>BTC002D</b>
<b>Volumen</b>	10 Kubikfuß
<b>Wagengröße</b>	<b>990*760*420 mm</b> <b>40*29,5*16,5 Zoll</b>
<b>Maximale Ladekapazität</b>	<b>500 Pfund</b>

<b>Modell</b>	<b>BTC002E</b>
<b>Volumen</b>	17 Kubikfuß
<b>Wagengröße</b>	<b>1070*760*585 mm</b> <b>42,1*30*23 Zoll</b>
<b>Maximale Ladekapazität</b>	<b>600 Pfund</b>

**Hersteller:** Shanghaimuxinmuyeyouxiangongsi

**Adresse:** Shuangchenglu 803nong11hao1602A-1609shi, baoshanqu, Shanghai 200000 CN.

**Importiert nach AUS:** SIHAO PTY LTD. 1 ROKEVA STREETEASTWOOD NSW 2122 Australien

**Importiert in die USA:** Sanven Technology Ltd. Suite 250, 9166 Anaheim Place, Rancho Cucamonga, CA 91730

Britische Republik	
--------------------	--

YH CONSULTING LIMITED. C/O YH Consulting Limited Office 147, Centurion House, London Straße, Staines-upon-Thames, Surrey, TW18 4AX

EG-Vertreter	
--------------	--

E-CrossStu GmbH  
Mainzer Landstr.69,  
60329 Frankfurt am Main.



